

International scientific journal

MODERN SCIENCE AND RESEARCH

2023

ISSN: 2181-3906

A photograph showing a group of people in a meeting. They are seated around a white table with several white coffee cups. One person is pointing at a document on a clipboard that features a 3D pie chart and a bar chart. Other people are holding pens and looking at the document. The scene is brightly lit, suggesting an indoor office or conference room setting.

Modernscience.uz

- **Exact Sciences**
- **Natural Sciences**
- **Medical Sciences**
- **Technical Science**
- **Pedagogical Sciences**
- **Social and Humanitarian Sciences**

www.modernscience.uz

«**MODERN SCIENCE AND RESEARCH**»

INTERNATIONAL SCIENTIFIC JOURNAL

VOLUME 2/ ISSUE 3

MARCH

The journal publishes the results of research conducted by professors and teachers and independent researchers of the Republic of Uzbekistan and international higher education institutions in the form of scientific articles.



TOSHKENT-2023

«MODERN SCIENCE
AND RESEARCH»

TAHRIR HAY'ATI A'ZOLARI

**XALQARO ILMIY
JURNAL**

**МЕЖДУНАРОДНЫЙ
НАУЧНЫЙ ЖУРНАЛ**

**INTERNATIONAL
SCIENTIFIC JOURNAL**

**BOSH MUHARRIR:
G'.T.Boymurodov**

**MAS'UL MUHARRIR:
S.Ergashova**

**JURNAL BIR OYDA BIR
MARTA NASHR QILINADI.**

**O'ZBEKISTON
RESPUBLIKASI
PREZIDENTI
ADMINISTRATSIYASI
HUZURIDAGI AXBOROT
VA OMMAVIY
KOMMUNIKATSIYA
AGENTLIGI**

**TOMONIDAN BERILGAN
№ 042359 RAQAMLI
RUXSATNOMAGA EGA.**

Pardayev Qo'ldosh Uzoqovich

Filologiya fanlari doktori, dotsent. Alisher Navoiy nomidagi Toshkent davlat o'zbek tili va adabiyoti universiteti O'zbek adabiyoti tarixi kafedrasida professori v.b.

Hamrayeva Muhayyo Ahmadovna

Filologiya fanlari nomzodi, dotsent. Termiz davlat universiteti O'zbek adabiyoti kafedrasida dotsenti. Turon fanlar akademiyasi faxriy akademigi.

Khamdamov Ulugbek Abduvakhobovich

O'zbek tili, adabiyoti va folklor instituti "XX asr o'zbek adabiyoti va hozirgi adabiy jarayon" bo'limi mudiri, prof., f.f.d.

Khaydarov Mamat Eshkulovich

Pedagogika fanlari doktori, professor. Nizomiy nomidagi Toshkent Davlat pedagogika universiteti "Uzluksiz talim pedagogika va menejment" kafedrasida professori.

Eshmuminov Askar Allamurodovich

Filologiya fanlari doktori, dotsent. Termiz davlat universiteti o'zbek tili va adabiyoti kafedrasida mudiri.

Khodjaev Begzod Khudoyberdievich

Pedagogika fanlari doktori, professor. Toshkent davlat pedagogika universiteti "Umumiy pedagogika" kafedrasida mudiri.

Yo'ldashov Murodjon Ravshanovich

Pedagogika fanlari bo'yicha falsafa doktori. O'zbekiston davlat jismoniy tarbiya va sport universiteti futbol nazariyasi va uslubiyati kafedrasida o'qituvchisi.

Artikov Askar Akbarovich

Pedagogika fanlari bo'yicha falsafa doktori O'zbekiston davlat jismoniy tarbiya va sport universiteti "Futbol nazariyasi va metodikasi" kafedrasida dotsenti.

ISSN: 2181-3906

*Jurnaldan maqola ko'chirib
bosilganda manba
ko'rsatilishi shart.*

Jurnal rasmiy sayti:

www.modernscience.uz

Botirov Mirzokhid Ismonkhojayevich

Qishloq xo'jaligi fanlari bo'yicha falsafa doktori, dotsent.

Abidov Shavkat Usmanovich

Pedagogika fanlari nomzodi, dotsent

Hamrokulov Mahmud Gofurjonovich

*Toshkent kimyo-texnologiya instituti sifat menejmenti va
mahsulotlar xavfsizligi kafedrasi dotsenti*

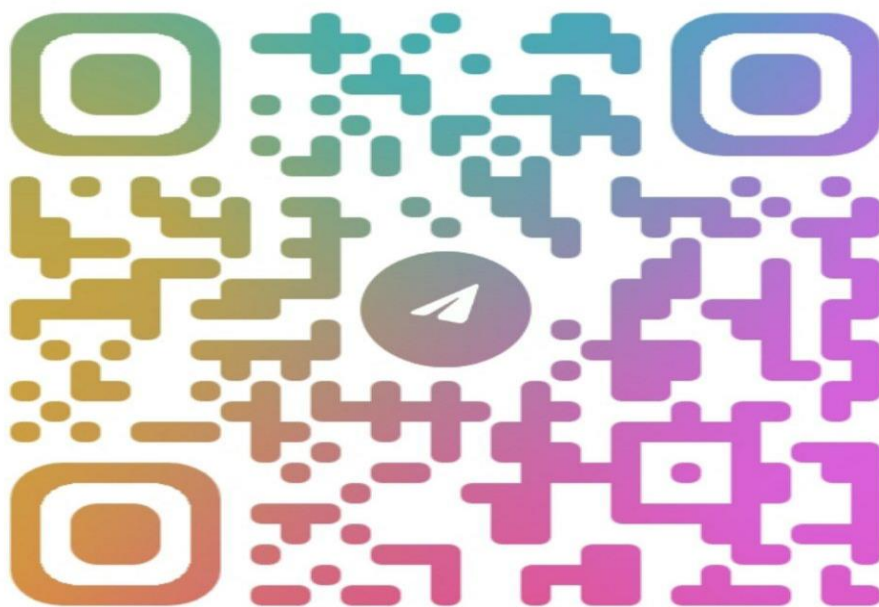

**@MODERNSCIEN
CE RESEARCH**

«Modern Science and Research» international scientific journal, 2023. 329 pages.

© Modern Science and Research, 2023

© Authors, 2023

BUYUMNING YIG'ISH CHIZMASINI TUZISH VA UNI O'QISH

Diyorova Feruza Umbarovna

Surxondaryo viloyati Termiz Davlat Pedagogika instituti
Muhandislik grafikasi va dizayn nazariyasi ta'lim yo'nalishi
2 - kurs magistranti

E-mail: feruzadiyorova9@gmail.com

<https://doi.org/10.5281/zenodo.7698871>

Annotatsiya. Ushbu maqolada buyumning yig'ish chizmasini tuzish va uni o'qish borasida ma'lumotlar o'z aksini topadi.

Kalit so'zlar: Konstruktor, yig'ish va nazorat qilish, montaj va gabarit chizmalar, o'lchamlar, bosh ko'rinish, ustdan ko'rinish, chapdan ko'rinish.

СОСТАВЛЕНИЕ СБОРОЧНОГО ЧЕРТЕЖА ИЗДЕЛИЯ И ЕГО ЧТЕНИЕ

Аннотация. В этой статье будет отражена информация о том, как составить сборочный чертеж изделия и прочитать его.

Ключевые слова: конструктор, сборка и управление, сборочные и габаритные чертежи, размеры, вид головы, вид сверху, Вид слева.

DRAWING UP THE ASSEMBLY DRAWING OF THE ITEM AND READING IT

Abstract. This article contains information on how to draw up a collection drawing of an item and read it.

Keywords: Constructor, Assembly and control, Assembly and gabarite drawings, dimensions, head View, top view, left view.

Ma'lumki yig'ish chizmalarini muvoffaqiyatli ravishda o'qiy oladigan bo'lish uchun, nazariy materialni bilishdan tashqari, yetarli darajada rivojlangan fazoviy tasavvur ham bo'lishi, o'ziga xos malakalar xosil qilish xam kerak bo'ladi.

O'quvchining ma'lum sistemaga rioya qilmasdan chizmani o'qishga kirishishga yo'l qo'yish kerak emas. Yig'ish chizmasini o'qishga ma'lum tartibda kirishsalar unda yig'ish chizmasini tekshirish, uning ma'lumotlarini o'rganish va detallarning tuzilishini birma-bir, asta-sekin aniqlab, butunicha buyum haqida tasavvur xosil qilish maqsadga muvofiq bo'ladi.

Yig'ish chizmasini o'qish rejasi quyidagilardan iboratdir:

I bosqich. Chizma bilan umumiy tanishtirish

II bosqich. Buyumning asosiy yozuvchi va gabarit o'lchamlqrini o'qish:

1. Buyumning nomi
2. Tasvirning masshtabi;
3. Buyumning gabarit o'lchamlari.

III bosqich. Tasvirlarni o'qish:

1. Buyum tasvirilarining xarakteristikasi.
2. Barcha detallarning miqdori, joylanishi va shakli.

IV bosqich. Buyumning konstruksiyasini o'rganish:

1. Detallar birikmasining turlari.
2. Detallar xarakatining xarakteri.
3. Buyumning konstruksiyasi va tuzilishi.

V bosqich. Chizmaning yozuvlarini va qolgan barcha ma'lumotlarni o'qish:

1. Montaj, moslash va boshqa o'lchamlar.

2. Texnik talablar va boshqa ko'rsatmalar. Yig'ish chizmalarini o'qishning bu rejasi darslikda keltirilgan reja bilan moslashtirilgan bo'lib, o'quvchilard bunday chizmalarni o'qiy olishni shakllantirish buyich qiladigan ishlarida asos bo'lib xizmat qilishi kerak Chizmani o'qishning yana quyidagi reja tariqasida xam ak ettirish mumkin.

1. Chizma bilan umumiy tanishish.

2. Buyumning nomini va uning masshtabini aniqlash.

3. Chizma qanday tasvirlar berilganini aniqlash.

4. Xar bir detalning shaklii spenifikaniyadan va chizmada berilgan barcha ma'lumotlardan foydalanis o'rganish.

5. Detallarni biriktirish usullarini tekshirish va buyumning xarakatlanuvchi qismlari ishlash vaqtida qanday siljishini aniqlash. Uning tuzilishini taxlil qilish va boshqalardir.

6. O'quvchiga yig'ish chizmasining proeksiyalarini qarab chiqish. Detallar formasi xarakterini va boshqa detallar bilan birikish xarakterini, qo'shimcha ko'rinishlarni va xokazolarni qarab chiqish taklif qiladi.

7. Spetsifikatsiy va ayrim detallarning proeksiyalarini qarab chiqib, o'quvchilar har bir detalning nomini, qanday materialdan tayyorlanganligini va uning markasini bir xil detallar sonini, ularning nomerdarini va xokazolarni aniqlashlari lozim.

Yig'ish chizmalarini o'qishda ba'zi maxsus mashqlardan muvaffaqiyatli ravishda foydalanish mumkin. Bu mashq modellashtan iboratdir. Buyum tarkibidagi ayrim detallarni plastilindan, sabzavotlardan, penoplastdan, yog'ochdan va boshqa materiallardan qirqib olish mumkin.

Yig'ish chizmasini turli rang bilan bo'yash xam yaxshi natija beradi, bunda ayrim detallarning tasviri turli rang bilan bo'ladi.

Bunda chizmani buzib qo'ymaslik uchun shaffof materiallardan foydalanish mumkin. Yig'ish chizmasini bajarish va o'qishda quyidagilarga e'tibor beriladi.

1. Yig'ish chizmalari haqida umumiy tushuncha berish.

2. Konstruktorlik loyixa xujjatlarida buyum ayrim qismlarining va detallarning konstruktiv tuzilishlari xamda buyumning ishlash prinsipini tushuntiruvchi umumiy ko'rinish chizmalari, loyixaning tushuntirish yozuvlari va boshqa xujjatlar aks ettiriladi.

3. Konstruktiv ish xujjatlariga buyumlar va ularning tarkibiga kiruvchi yig'ish chizmalari kiradi.

4. Asosiy yozuv va yig'ish chizmasining spedifikariyasiga tushuncha berish.

5. Spetsifikasiyani tuzish (xujjatlar: komplekslar, yig'ma birliklar: detallar, standart buyumlar, boshqa buyumlar materiallar, komplektlar va x.z)ga tushuncha berish.

6. Spesifikasiya grafalarida (format, zona, nomi, soni, va b) ga tushuncha berish.

7. Chizmalarda detal buyumlarning nomlarini yozish xaqida tushuncha berish.

8 Chizmalarda detal va buyumdar materialini yozilishi.

9. Chizmalarda detallar va buyumlarning og'irligi.

10. Yig'ish chizmalariga pozisiya nomerlarini qo'yish.

11. Yig'ish chizmalarida qirqimlar va o'lchamlar qo'yishni tushuntirish (gabarit o'lchamlar: o'rnatish o'lchamlar, mantaj o'lchamlari, xarakterli o'lchamlar).

12. Yig'ish chizmalaridagi shartliliklar va «soddalashtirishlarni ko'rsatmali plakatlar yordamida tushuntirish.

13. Asliga qarab yig'ish chizmalarini chizish tartiblar (tayyorgarlik ishlari detallarning eskizini chizish).

14. Yig'ish chizmalarini bajarish.

15. Yig'ish chizmalarida shartlilik va soddalashtirishladi.

Qurilish chizmasi va sxemalarni o'qishni o'rgatish.

O'qituvchi qurilish chizmalarining namunalari bilan tanishtirishi lozim, didaktik materialni namoyish qilish jarayonida grajdan va sanoat inshootlari, turar joy, maktab, kasalxona, teatr va zavodlar qurish uchun tuzilgan chizmalar qurilish chizmalar deb atalishini oydinlashtiradi.

Binolar qanday maqsadlarga mo'ljallanganligiga qarab quyidagilardan tashkil topadi:

1. Arxitektura - qurilish chizmachiligi, bunga turar joy, maktab, kasalxona, sex, sklad va boshqalar kiradi. Qurilish chizmachiligining grajdan va sanoat qurilish chizmalarini o'rgatadigan bo'limni arxitektura qurilish chizmachiligi deyiladi.

2. Injenerlik -qurilish chizmalariga ko'prik, yo'l, kanal, to'g'on, shaxta va mudofaa inshootlari kiradi.

Topografik - qurilish chizmachiligida yer sirtining tuzilishi tasvirlanadi. Mavzuni o'qitishda qurilish chizmalariga taaluqli bo'lgan umumiy tushunchalarni berish. ularning xususiyatlarini mashinasozlik chizmalariga bilan taqqoslab tekshirib chiqish kerak.

O'quv plakatida qurilish chizmasining xususiyatlarini va uning boshqa texnik hujjatlardan, mashinosozlik chizmachilaridan farqini xarakterlovchi asosiy ma'lumotlarni o'z ichiga olishi kerak.

O'quvchilarni bosh plan tanishtirib, binokorlik chizmalaridagi tasvirlarining xarakteristikasiga, fasad, plan, qirqim, ularning vazifasi, xususiyatlari va joylanishi haqida tushuncha berishga o'tish mumkin.

So'ngra otmetkalar va ularning chizmalarga qo'yib chiqish qoydalari xaqida ma'lumot berish, qurilish chizmalarining dastablari haqidagi, chizmalarga o'lchamlar qo'yish haqidagi masalani taxlili qilish, eksplikatsiyani ko'rib chiqish kerak, bularni darslikda keltirilgan chizmalarni o'qish jarayonida mustahkamlanadi.

Yig'ish chizmasining mazmuni

Mashina, stanok va boshqa buyumlarni ishlab chiqarish uchun konstruktorlik hujjatlari tuziladi.

Konstruktorlik hujjati loyixa va ish hujjatlariga bo'linadi.

Loyixa hujjati tarkibiga buyumning konstruktiv tuzilishini, uning tarkibiy qismlarining o'zaro ta'siri va buyumning ishlash prinsipini tushuntiruvchi (izoxlovchi) umumiy ko'rinish chizmalari, loyixaning tushuntirish yozuvi va boshqa hujjatlari kiradi.

Umumiy ko'rinish chizmasidagi ma'lumotlar, konstruktorlik ish hujjatini ishlab chiqish uchun asos bo'lib xizmat qiladi.

Konstruktorlik ish hujjatlariga buyumlar tarkibiy qismlarining yig'uv chizmalari kiradi: yig'uv chizmalari buyumlarning tasvirlari va yig'ish hamda nazorat qilish uchun zarur bo'ladigan ma'lumotlar, spetsifikatsiyalar, montaj va gabarit chizmalar, sxemalar va boshqalarni o'z ichiga oladi.

Yig'uv chizmalari quyidagilardan iborat:

a) yig`uv birligining tasviri: ushbu chizma bo`yicha birlashtiriladigan tashkiliy qismlarning joylashishi va o`zaro bog`lanishi to`g`risida ma`lumot beradi;

b) yig`uv birligining yig`ish va nazorat qilishni ta`minlovchi ko`rsatmalar;

v) o`lchamlar, chekli chetga chikishlar va nazorat qilinishi kerak bo`lgan boshqa parametrlar va talablar;

g) detallarni birlashtirish usuli to`g`risidagi ko`rsatmalar;

d) buyum tarkibiga kiruvchi qismlarining pozitsiya nomerlari;

ye) buyumning asosiy karakteristikalarini;

j) gabarit, o`rnatish, ulanish, shuningdek, kerakli spravka o`lchamlari.

Buyumning yig`ish chizmasi – 1-shaklda keltirilgan. Bu chizmani bajarish tartibi quyida bayon kilingan.

Chizmada quyidagilar mavjud;

a) bosh ko`rinish, ustdan ko`rinish, chapdan ko`rinish. Bu ko`rinishlarning xammasida qirqimlar ko`rsatilgan;

b) teshik va moylash ariiqchasining o`zaro joylashishini aniqlovchi A-A kesim chiqarilgan;

v) 3 – detalning V-V kesimi.

Bir detalning o`zi yig`ish chizmasining hamma tasvirlarida bir xil yo`nalishda shtrixlanadi. Yondosh detallar turli yo`nalishda shtrixlangan.

Agar biror detalning shakli mavjud tasvirlarda to`la Aniq bo`lmasa, yig`ish chizmasida bu detalning strelka bo`yicha ko`rinishi joylashtiriladi.

O`quvchilar yig`ish chizmasining tuzishdar oldin, buyum ta`rifnomasidan foydalanib buyumning vazifasi, tuzilishi va har bir detalning o`zaro bog`lanishini Aniqlab olishi zarur.

Yig`ish chizmalarini o`qish va ularni detallarga ajratib chizish

Bir necha detallarning yig`ilgan holatdagi chizmalarini o`rganish va o`kish usullaridan biri uning har bir detalini alohida-alohida ajratib olib ish chizmasini chizishdan iborat.

Detailarning ish chizmalarini chizishdan avval, yig`ish chizmalari tarkibiga kiruvchi har bir detalning geometrik tuzilishi, nomi, materiali, vazifasi, shuningdek, ko`rinishlar soni, qirqim, kesim va o`lchamlari bilan tanishib chiqiladi.

Bundan tashqari detallarning o`zaro birlashtirish usullarini aniqlab, berilgan qirqimlardagi shtrix chiziklarning qarama-qarshi chizilganligidan foydalanib, har bir detalning chegara chizig`ini aniqlash tavsiya etiladi.

GOST 2.301—68 standartga muvofiq formatlar tanlanadi va yig`ish chizmasidagi masshtabga rioya qilingan holda detallarning ish chizmalari chiziladi.

10-shaklda suyuklik va gazlarning harakat yo`nalishlarini belgilab turuvchi gaz jo`mragingining yig`ilgan holatdagi chizmasi P₁, P₂ va P₃ tekisliklardagi ko`rinishlarda tasvirlangan. Yig`ish chizmasining bosh ko`rinishiga berilgan qirqim tiqin 5, korpus 2 va dasta 1 larning o`zaro birlashtirishlari, shuningdek

14.11-shakl

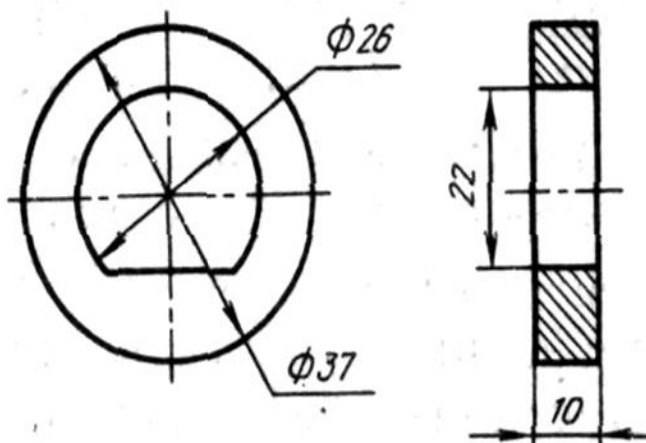

14.12-shakl

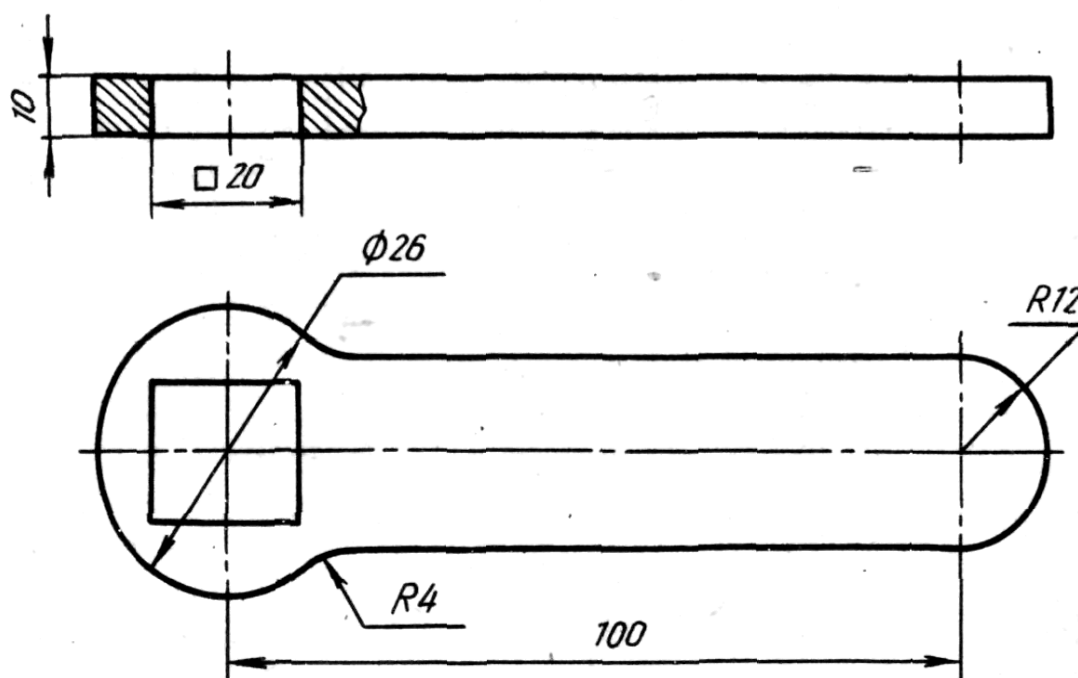

ularning geometrik tuzilishlarini aniqlashga imkon beradi. Shayba 3 va gayka 4 korpus va tiqinlarning zich bo'lib birikish holatlari ko'rsatilgan. 10-shakl, b da yig'ish chizmasining spesifikatsiyasi berilgan. Detallarning ish chizmalarini oddiy detallardan boshlash maqsadga muvofiqdir. 11- shaklda eng oddiy detal — shayba 3 ning ikki ko'rinishdagi chizmasi tasvirlangan bo'lib, unda detalning ichki tuzilishidagi bo'shlikni ko'rsatish uchun qirqim berilgan. 12-shaklda dasta 1 ning ikki (P_1 , P_2 tekislikdagi) ko'rinishdagi ish chizmasi ko'rsatilgan. Dastaning bir uchidagi to'rt burchakli bo'shliqni ko'rsatish uchun bosh ko'rinishga mahalliy qirqim berilgan.

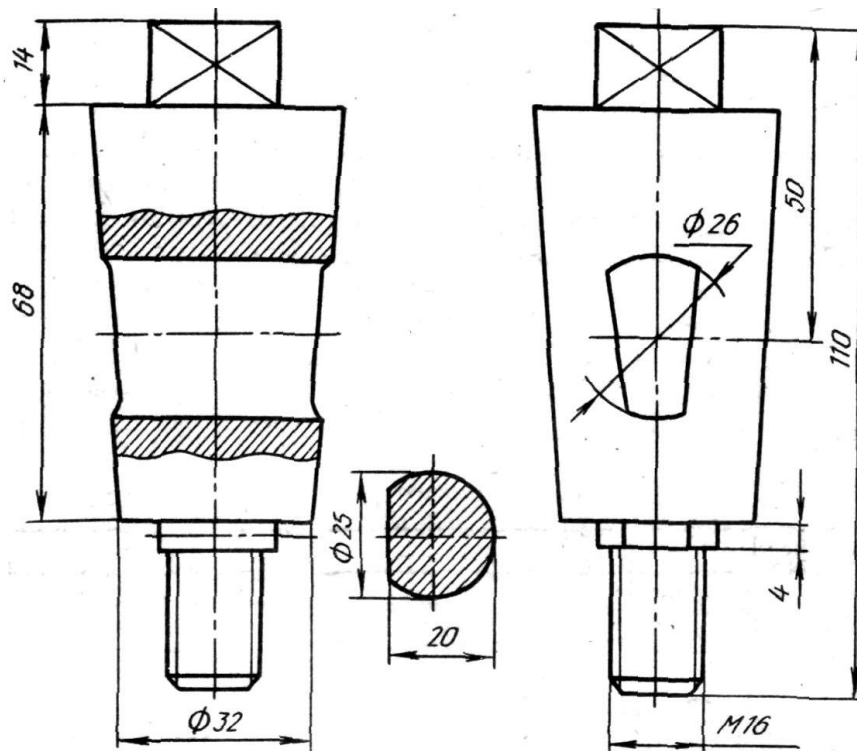

14.13-

shakl

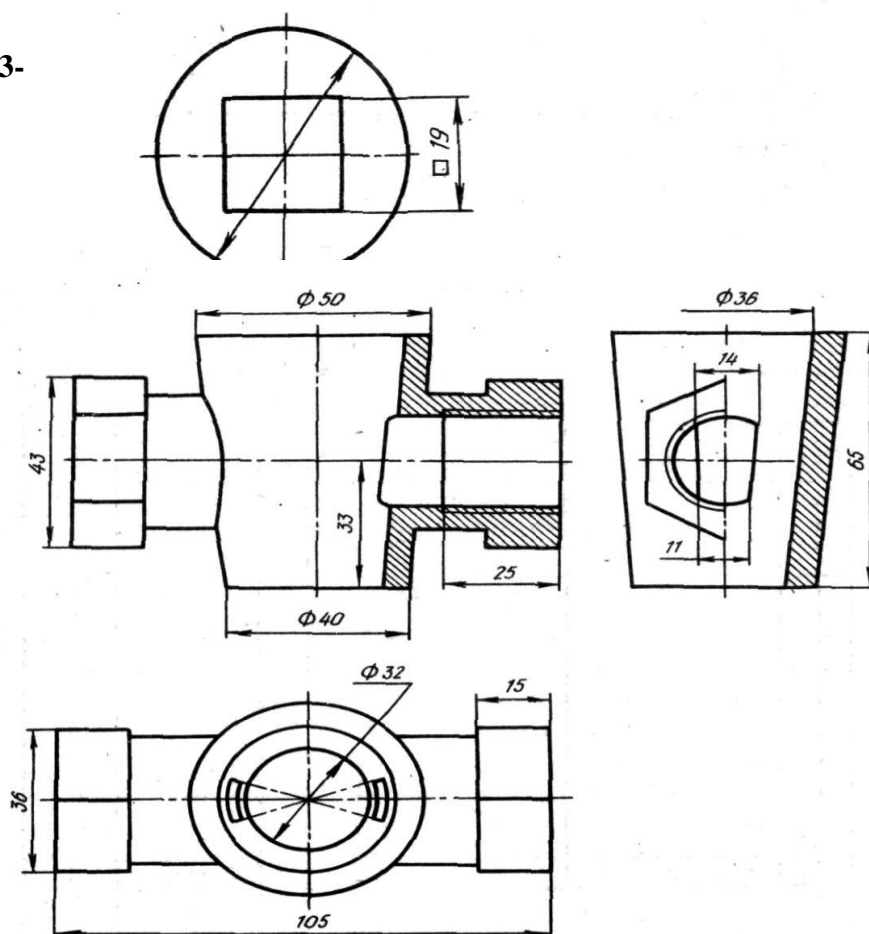

14.14-shakl

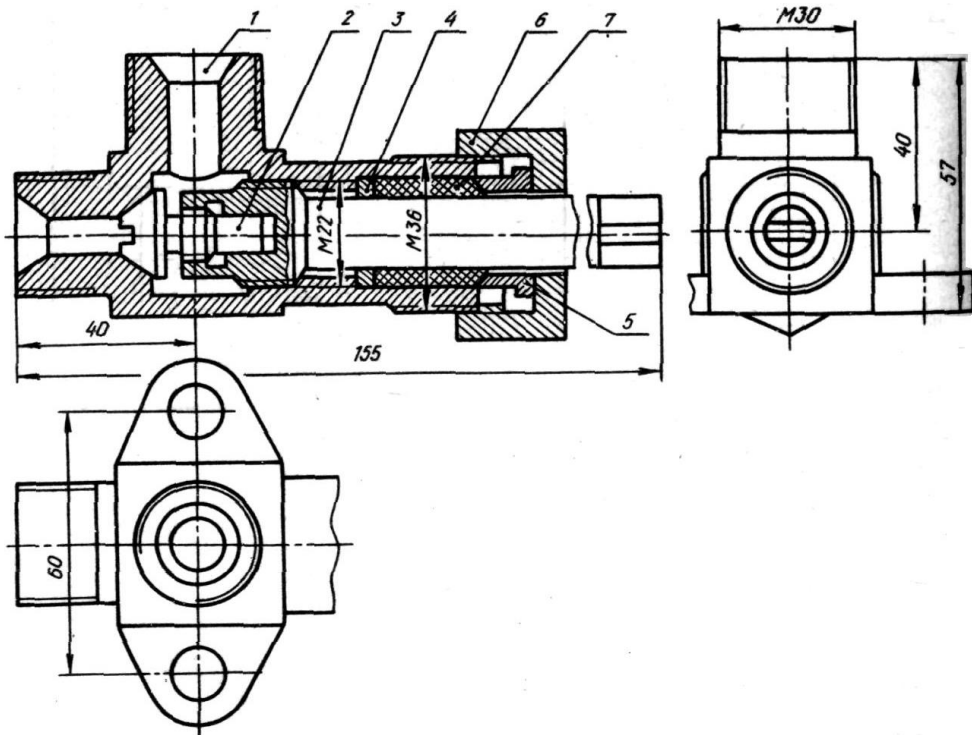

14.15-
shakl, a

Chizmani chapdan P₃ tekislikdagi ko‘rinishi esa konussimon o‘yilgan teshikning shaklini tasvirlaydi.

14- shaklda jo‘mrakning yig‘ish chizmasidan korpus 2 ni alohida ajratib olib, uning P₁, P₂, P₃ tekisliklardagi chizmalari ko‘rsatilgan. Detalning ichki geometrik tuzilishlarini aniqlash uchun chizmaning frontal va profil proeksiyalariga qirqim berilgan.

15-shakl, a da ventilning yig‘ma chizmasining gorizontol, frontal va profil proeksiyalari tasvirlangan. Ma’lumki, ventill trubalardan o‘tuvchi par, gaz, suv va boshqa suyuqliklarni rostlab turish uchun ishlatiladi.

15- shakl, b da yig‘ma chizmaning spesifikatsiyasi berilgan. Ventil tarkibiga kiruvchi korpus 1 rezbali teshikdan iborat bo‘lib, unga shpindel 3 burab kiritilgan.

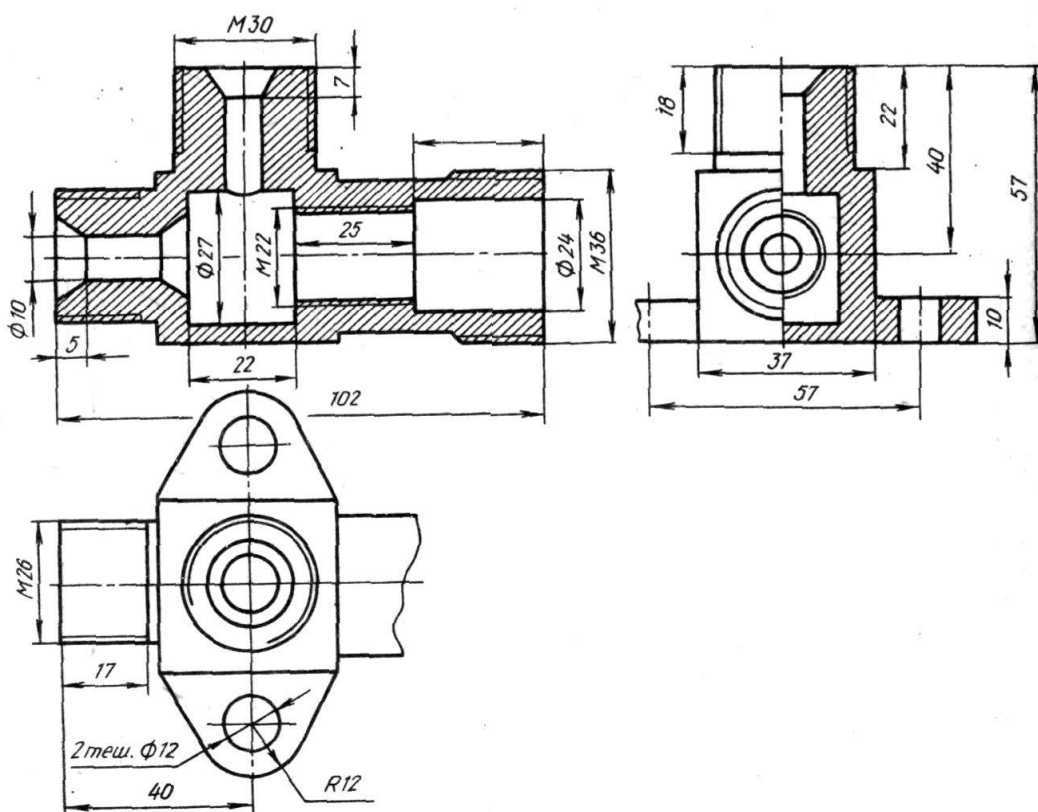

14.16-
shakl

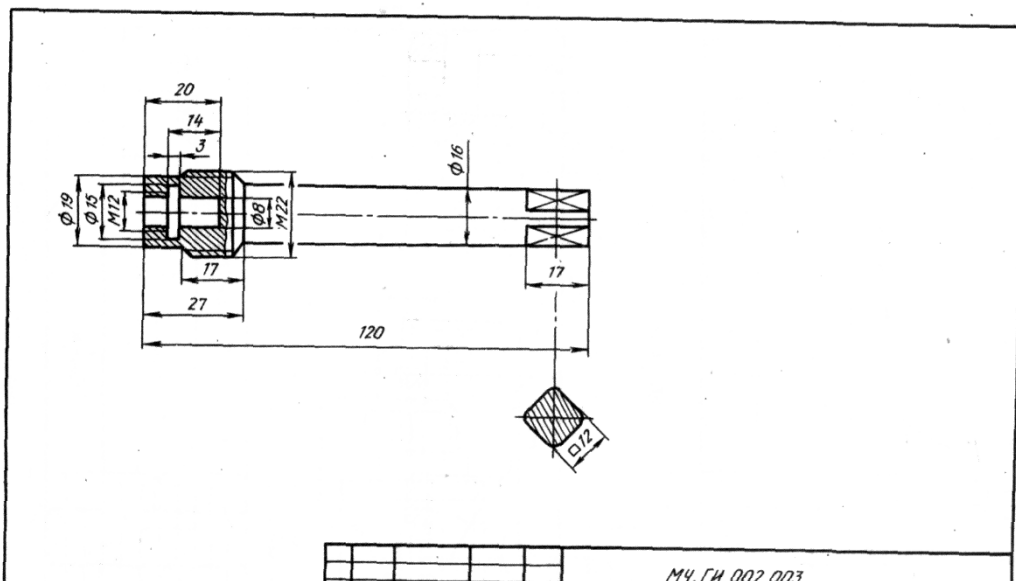

14.17-
shakl

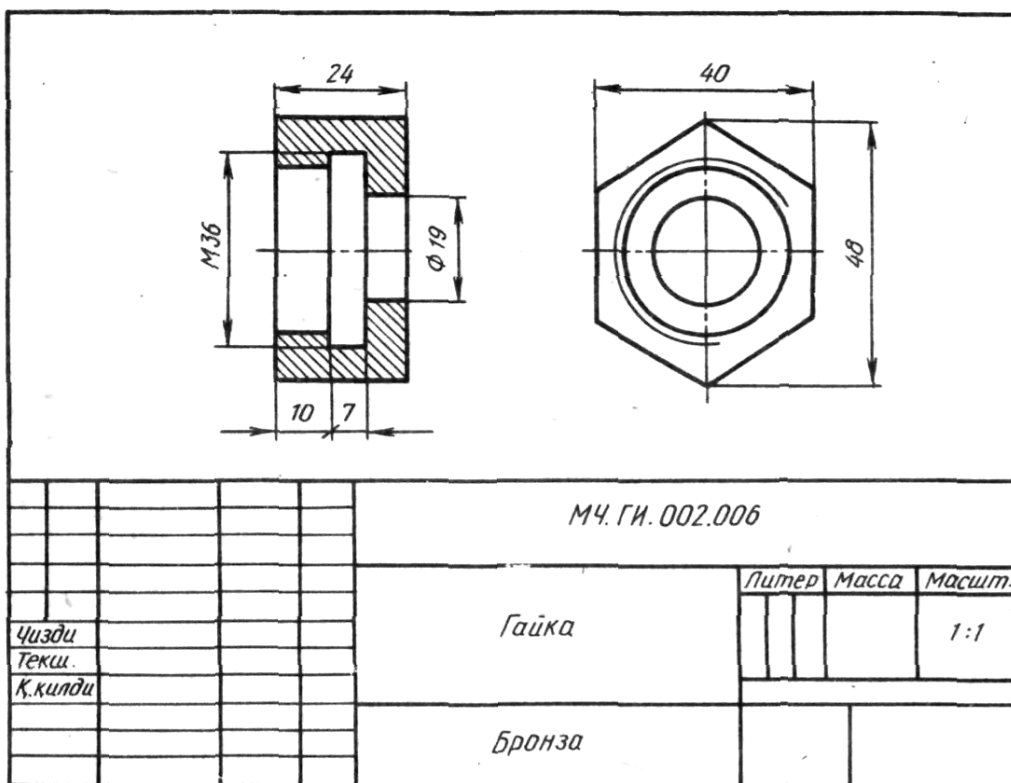

14.18-
shakl

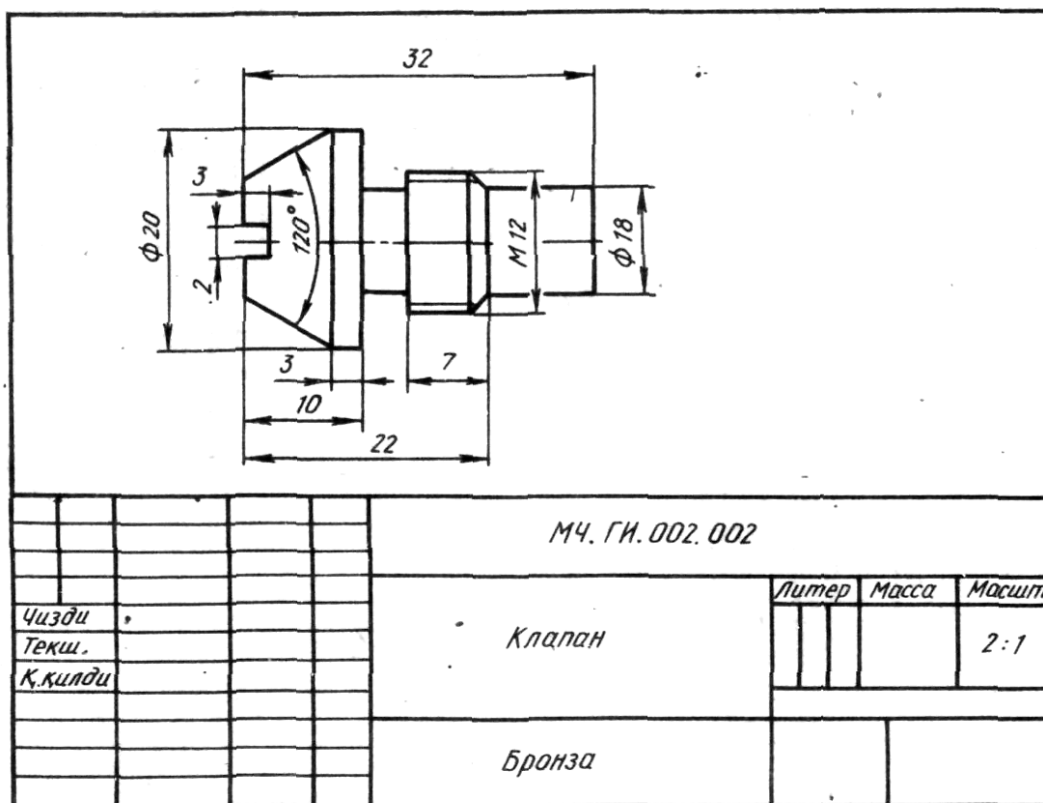

14.19-
shakl

Shpindelning pastki qismidagi uyaga rezba o'yilgan bo'lib, klapan 2 bilan mahkamlangan. Gayka 6 korpus 1 ga rezba yordamida burab biriktirilganda, gayka vtulka 5 ning ezishi natijasida tiqin 7 zichlanadi. Chizmada ventil yopiq holatda tasvirlangan. Suyuqlik yoki gaz o'tkazuvchi trubadan (chizmada ko'rsatilmagan) korpus 1 ga tushadi. Shpindel 3 yordamida klapan 2 birga yukoriga ko'tariladi. Natijada korpusning pastki qismidagi teshik ochiladi, suyuqlik esa shu teshik, ya'ni korpusning ikkinchi teshigi orkali trubalarga tarqaladi. Ventil tarkibiga kiruvchi korpus 1, shpindel 3, gayka 6 va klapan 2 detallarning ish chizmalari 16, 17, 18, 19- shakllarda tasvirlangan.

REFERENCES

1. H.T.Omonov, N.X.Xo'jaev, S.A.Madyarova, E.U.Eshsonov. Pedagogik texnologiyalar va pedagogik mahorat/ -T.: Iqtisod-moliya, 2009.
2. R.Ishmuhamedov, Abduqodirov, A.Pardaev. Ta'limda innavatsion texnologiyalar/ -T.: Iste'dod, 2008.
3. X.T.Omonov, N.X.Xo'jaev, S.A.Madyarova, E.U.Eshchonov. Pedagogik texnologiyalar va pedagogik mahorat/-T.: 2002.
4. A.Umronxo'jaev. Maktabda chizmachilik o'qitish metodikasi/ -T.: O'zbekiston, 2002.
5. F.Djumabaeva, N.So'fixo'jaev, Z.M.Turg'unova. Talabalarning ijodiy fikrlashini rivojlantirish/-And.: 2002.
6. K.Turg'unoboev, A.Rizaev. Zamonaviy pedagogik texnologiyalar/ -And.: 2008.
7. Ro'ziyev E.I., Latipov R.A. Chizmachilikdan ijodiy topshiriqlar (umumiy o'rta ta'lim maktablari o'qituvchilari uchun qo'llanma). Urganch, 2012.-60 b

13. 8. Rixsiboyev T. “Muhandislik grafikasi fanlarini o`qitish metodologiyasi”, T.:
“Tafakkur qanoti” 2011

BOSHLANG'ICH SINIF O'QUVCHILARINI YENGIL ATLETIKA SPORT TURIGA JALB QILISH YO'LLARI

O'zDJTSU yengil atletika nazariyasi va uslubiyati
kafedrasi o'qituvchisi

D.T.Ismailova

Ilmiy rahbar

Zoirova Marjona

O'zDJTSU talabasi

<https://doi.org/10.5281/zenodo.7699355>

Annotatsiya. Ushbu maqolada boshlang'ich sinf o'quvchilarini yengil atletika sport turiga jalb qilish yo'llari haqida kerakli ma'lumotlar berilgan.

Kalit so'zlar: ta'lim, pedagogik, jismoniy tarbiya, yengil atletika, yugurish, sakrash va uloqtirish mashqlari.

СПОСОБЫ ВОВЛЕЧЕНИЯ УЧАЩИХСЯ НАЧАЛЬНЫХ КЛАССОВ В ЗАНЯТИЯ ЛЕГКОЙ АТЛЕТИКОЙ

Аннотация. В этой статье представлена необходимая информация о способах вовлечения учащихся начальной школы в занятия легкой атлетикой.

Ключевые слова: образовательные, педагогические, физкультурные, легкоатлетические, беговые, прыжковые и метательные упражнения.

WAYS TO ATTRACT PRIMARY SCHOOL STUDENTS TO THE SPORT OF ATHLETICS

Abstract. This article provides the necessary information about the ways to attract primary school students to the sport of athletics.

Keywords: educational, pedagogical, physical education, athletics, running, jumping and throwing exercises.

Respublikamizda ta'lim soxasini yanada mustahkamlash, kadrlar tayyorlashda zamonaviy talablar asosida innovatsion texnologiyalar va pedagogik mahorat jarayonlaridan maqsadli foydalanish samaralarini yanada yuqoriga ko'tarish talablari kun sayin oshib bormoqda. Kelajagimiz xisoblangan o'sib kelayotgan yosh avlodni sog'lom, jismonan baquvvat qilib tarbiyalashda albatta jismoniy tarbiya va sportni tutgan o'rni beqiyosdir.

Maktab o'quvchilarining sog'lom va barkamol bo'lib shakllanishida jismoniy tarbiya darslarining roli beqiyosdir, chunki jismoniy madaniyat – o'quvchilarda o'ziga, o'z tanasiga bo'lgan ongli munosabatni, sog'likni mustahkamlashga bo'lgan ehtiyojni shakllantiruvchi, irodaviy hamda axloqiy sifatlarni tarbiyalovchi yagona o'quv fanidir. Lekin o'quvchilarda jismoniy madaniyatga va sportga bo'lgan yaxshi munosabatning shakllanishi ko'p jihatdan o'quv jarayonini samarali tashkillashtirishga va aniq qo'yilgan pedagogik vazifalarga bog'liq.

MAVZUNING DOLZARBLIGI

Kichik maktab yoshidagi bolalarning jismoniy tarbiya darslarida xarakterli o'yinlar orqali yengil atletika turlari texnikasiga elementlariga o'rgatishning eng samarali o'yinlarni aniqlash va yengil atletika sport turiga qiziqtirish dolzarb masalalardan biri hisoblanmoqda.

ISHINING MAQSADI VA VAZIFALARI

Yengil atletikaga oid harakatli o'yinlardan foydalanish orqali IV sinf o'quvchilarini yengil atletikaning yugurish, sakrash va uloqtirish mashqlarini to'g'ri o'zlashtirib olishga o'rgatish va yengil atletika sport turiga jalb qilish.

Tadqiqotning vazifalari:

1. Yengil atletikaga oid harakatli o'yinlar bo'yicha ilmiy-uslubiy adabiyotlarni o'rganish va tahlil qilish.
2. Yengil atletika mashqlarini o'zida mujasamlashtirgan harakatli o'yinlarni saralab olish.
3. Boshlang'ich sinf o'quvchilarining jismoniy tarbiya darslarida yengil atletika mashqlarini o'zida mujasamlashtirgan harakatli o'yinlarni qo'llash.
4. Boshlang'ich sinf o'quvchilarini engil atletika mashqlarini to'g'ri bajarishini nazorat qilish va o'zlashtirish darajasini taxlil qilish.

TADQIQOT USLUBLARI.

Ilmiy-usuliy adabiyotlar tahlili qilish va umumlashtirish;

Pedagogik kuzatishlar va nazorat testlari;

Pedagogik tajriba;

Matematik-statistika usullar;

PEDAGOGIK NAZORAT TESTLARI.

Tadqiqotlar jarayonida o'quvchilarning umumiy jismoniy ta'lim o'rganilgan darajasini baxolash maqsadida turli nazorat mashqlari qo'llanildi. bu uslub orqali tanlab olingan 4 a va 4 b sinf o'quvchilarida ikki marta: tadqiqotdan oldin va tadqiqotdan ke'ingi maxsus pedagogig testlar qabul qilindi:

- -30 m ga yugurish;
- -kichik to'pni uloqtirish;
- -4 x10 m ga makkisimon yugurish;
- -1000 m ga yugurish;
- - turgan joyidan uzunlikka sakrash.

TADQIQOTNI TASHKIL ETISH VA O'TKAZISH.

Tadqiqotni Toshkent shahar Mirzo Ulug'bek tumani Xalq ta'limiga qarashli 222-sonli umumiy o'rta ta'lim maktabining boshlang'ich 4a va 4b sinf o'quvchilarida (har bir sinfdan 12 ta bola)-jami 24 nafari bilan olib bordik.

Tadqiqot 2021- yilning Sentabr oyidan, 2021- yilning dekabr oyining oxirigacha davom etdi. Tadqiqotni o'tkazishda 4-a guruhni tajriba guruhi sifatida, 4-b sinfni esa nazorat guruhi sifatida oldik. Tajriba boshida va oxirida nazorat testlari o'tkazildi.

Tajriba guruhi o'quvchilariga jismoniy tarbiya darslarida yengil atletika mashqlarini o'zida mujassamlashtirgan harakatli o'yinlar doimiy tarzda olib borildi. Nazorat guruhi da esa jismoniy tarbiya dasturi asosida darslar olib borildi.

Tadqiqot davomida dastlabki va yakuniy olingan testlarni qiyosiy tahlil

Testlar		30m pastki startdan chiqib yugurish (soniya)	Kichik to'pni uloqtirish (m)	4x10m ga mokisimon yugurish (soniya)	1000 m ga yugurish (soniya)	Turgan joyidan uzunlikka sakrash(sm)
Nazorat guruhi (4b sinf)	T.O.	6.4	29	12.1	7,0	133
	T.K.	6,6	28	12,1	7,0	132
	O'sish	-0,2	1	0	0	1
	% hisobida	-3,12	3,4	0	0	0,75
Tajriba guruhi (4a sinf)	T.O.	5,7	17	11,9	6,67	137
	T.K.	5,1	23	11,0	6,1	156
	O'sish	0,6	5	0,9	0,57	19
	% hisobida	10,5	29,4	7,5	3,8	13,8

XULOSA

Adabiyotlar tahlili shuni ko'rsatdiki harakatli o'yinlarni hamma fazilatlar, qobiliyatlar, sifatlarni tarbiyalash bilan bir qatorda akliy va harakat ko'nikma hamda malakalarining shakllanishida asosiy o'rinlarni egallaydi.

O'yin bu mashg'ulot jarayonini obrazli tashkil qilish usuli bo'lib, unda bola ruxan, jismonan va aqlan rivojlanadi va tarbiyalanadi. Shu boisdan xam biz umumiy o'rta ta'lim maktabining boshlang'ich sinflarida xarakatli o'yinlarni qo'llash orqali tadqiqotni olib bordik.

Shu bilan bir qatorda qo'llanilgan xarakatli o'yinlar o'quvchilarning yengil atletikaga bo'lgan qiziqishlarini yanada oshirdi. O'yinlarni o'tkazish jarayonida ularning asil mazmunini saqlab qolgan holda, yanada qiziqarliroq va yengil aletikaning biror turi texnikasi elementiga mos kelgan holda o'zgartirish kiritdik. Ularning hajmini bolalarning jismoniy holatidan kelib chiqqan holda rejalashtirdik. Harbir dars davomida bir nechta o'yinlarni qo'lashga harakat qilindi.

Biz tadqiqotda turli xil xarakatli o'yinlarni va ularning qay biri yengil atletika turlari texnikasi elementlariga mos kelishini o'rganib chiqdik va tanlab oldik. Tanlab olgan o'yinlarimizni tajriba guruhida sinovdan o'tkazdik. Va bu o'yinlar bolalarning tezkorlik, kuch, chaqqonlik, chidamlilik va tezkor-kuch kabi sifatlarini rivojlantirishga xamda yengil atletika turlari texnikasi elementlarini o'zlashtirishga yordam berdi. Buni tadqiqot boshida va tadqiqot oxirida olingan natijalarni solishtirish jadvalidan xam ko'rsa bo'ladi.

Umumiy o'rta ta'lim maktabining boshlang'ich sinflarida xarakatli o'yinlarni to'g'ri qo'llash o'quvchilarni jismoniy sifatlarini, jismoniy tayyorgarligini, sport turlari elementlarini o'zlashtirishga va ayniqsa salomatligini mustaxkamlashda katta amaliy ahamiyat kasb etishiga tadqiqotda yaqqol kuzatildi. Shu bilan birga o'quvchilarda yengil atletikaning yurish, yugurish, sakrash va uloqtirish turlari harakat amallarini to'g'ri bajarishga va yengil atletika to'g'risida keng ma'lumotga ega bo'lishdi.

REFERENCES

1. Ўзбекистон Республикаси Президентининг 2018 йил 5 мартдаги ПФ-5368-сонли фармони —Жисмоний тарбия
2. ва спорт соҳасида давлат бошқаруви тизимини тубдан такомиллаштириш чора-тадбирлари тўғрисидаги
3. Фармони. (Халқ Сўзи. 2018 йил 5- март.)
4. Ўзбекистон Республикаси Президентининг ПФ 5924-сонли фармони —Ўзбекистон Республикасида жисмоний
5. тарбия ва спортни янада такомиллаштириш ва оммалаштириш чора-тадбирлари тўғрисидаги. Фармони
6. (Халқ сўзи 2020 йил 24-январ).
7. Ўзбекистон Республикаси Президентининг ПҚ 3031-сон қарори —Жисмоний тарбия ва спортни янада
8. ривожлантириш чора тадбирлари тўғрисидаги (Халқ сўзи 3 июн 2017 йил)
9. Soliev I.R, Khaydrov B.SH, Mirzatillayev I.I, Khujamkeldiyev G.S, Ziyayev F.CH. Functional training level of
10. runners student-athletes sprinters. // International Journal of Psychosocial Rehabilitation, Vol.24, Issue 05, 2020,
11. <http://www.psychosocial.com/article/PR201878/17061/> 46-50 бетлар.
12. Ziyayev F. C. et al. YENGIL ATLETIKA SPORT TURINI RIVOJLANTIRISHDA UMUMIY O'RTA T'ALIM MAKTABLARINING JISMONIY TARBIYA DARSLARIDA YENGIL ATLETIKA TURLARINI O 'RGATISH METODIKASINI TAKOMILLASHTIRISH SAMARADORLIGI //Central Asian Research Journal for Interdisciplinary Studies (CARJIS). – 2021. – Т. 1. – №. 3. – С. 348-355.
13. Xo'jamkeldiyev G. S. et al. KICHIK RAZRYADLI O'RTA MASOFALARGA YUGURUVCHILARNING MUSOBAQA OLDI TAYYORGARLIGI //Central Asian Research Journal For Interdisciplinary Studies (CARJIS). – 2021. – Т. 1. – №. 3. – С. 270-274.
14. Ziyayev F. C. et al. O 'RTA MASOFAGA YUGURUVCHI YENGIL ATLETIKACHILARNI MUSOBAQA OLDI TAYYORGARLIGI SAMRADORLIGINI

- OSHIRISH //Central Asian Research Journal for Interdisciplinary Studies (CARJIS). – 2021. – Т. 1. – №. 4. – С. 78-90.
15. Каримов Ф. М. и др. БОШЛАНҒИЧ ИХТИСОСЛИК ГУРУҲИДАГИ УЗУНЛИККА САКРОВЧИ ҚИЗЛАРНИНГ ДЕПСИНИШ КУЧИНИ РИВОЖЛАНТИРИШ //Central Asian Research Journal for Interdisciplinary Studies (CARJIS). – 2021. – Т. 1. – №. 4. – С. 119-125.

O'QUVCHILARNI KASBGA YO'NALTIRISHNING PSIXOLOGIK MEXANIZMLARI TAXLILI HAQIDA

Mamarasulova Gulnoza Baxtiyorovna

Samarqand viloyati, Oqdaryo tumani 35 - umumta'lim maktabi amaliyotchi psixologi

<https://doi.org/10.5281/zenodo.7699392>

Annotatsiya. Ushbu maqolada o'quvchilarni kasbga yo'naltirishning psixologik mexanizmlari taxlili haqida so'z yuritilgan va tahlil qilingan.

Kalit so'zlar: psixolog, kasb, kasb tanlash, kasbga yo'naltirishda, sotsiolog.

ОБ АНАЛИЗЕ ПСИХОЛОГИЧЕСКИХ МЕХАНИЗМОВ ПРОФОРИЕНТАЦИИ УЧАЩИХСЯ

Аннотация. В данной статье рассматриваются и анализируются психологические механизмы профориентации учащихся.

Ключевые слова: психолог, профессия, выбор профессии, в профориентации, социолог.

PSYCHOLOGICAL MECHANISMS OF ORIENTATION OF STUDENTS IN THE PROFESSION ABOUT THE PSEUDONYM

Abstract. This article discusses and analyzes the psychological mechanisms of orientation of students in the profession.

Keywords: psychologist, profession, choice of profession, orientation in the profession, sociologist.

O'qituvchilar va psixologlar tomonidan o'quvchilarini kasbga yo'naltirish ishlarini tashkil qilish umumta'lim maktabi ishining tarkibiy qismidir. Ma'lumki, agar kasb to'g'ri tanlangan bo'lsa, inson uchun mehnat quvonch ijodiy ilhom manbaiga aylanadi, bu esa inson uchun ham, jamiyat uchun ham foydalidir.

Shu o'rinda pedagoglarimiz ta'kidlaganidek, kishining o'zi xohlagan kasbni erkin tanlashi nihoyatda katta ahamiyatga ega. Inson sevgan ishi bilan shug'ullansa, u bu ishdan xursand bo'lishi, qanoat hosil qilishi, ko'p tashabbus ko'rsatishi, charchamay g'ayrat bilan ishlashi mumkin. Yoshlarning kasb-hunarga layoqatini o'rganish uchun ularning aqliy, jismoniy qobiliyatlarini bilish, malaka va ko'nikmalarini o'rganish lozim.

Kasb tanlash- jiddiy va mas'uliyatli ishdir. O'z hayot yo'lini jiddiy suratda belgilab olish- oson ish emas. Buning uchun uzoq vaqt, maxsus tayyorgarlik ko'rish talab etiladi.

Yoshlarni mustaqil mehnat faoliyatiga puxta tayyorlash va ularning kasb- hunarini o'z qobiliyatlariga yarasha to'g'ri tanlashlariga erishish uchun maktab o'qituvchilarining pedagogik mahorati, bilim saviyasi, didaktik qobiliyatlar yuksak bo'lishi, fan asoslarini turmush bilan bog'lab o'rganilishi, to'g'rik va qo'shimcha, yordamchi kurslar oqilona uyushtirilishi, maktablarda kasb- hunar to'g'risida ma'ruzalar o'qilishi, suhbatlar, munozaralar o'qilishi, sayohatlar, uchrashuvlar, kasb- hunar fotoko'rgazmalari tashkil qilishlari zarur.

Kasbga nisbatan qiziqishni vujudga keltirish o'qituvchining pedagogikfaoliyati bilan bevosita bog'liqdir. Mehnat ta'limini turmush bilan bog'lash, uyg'unlashtirish, o'quvchilarning individual- tipologik, yosh davrlari xususiyatlari, texnik qobiliyatlari, intellektual darajalari va imkoniyatlarini hisobga olish ijobiy samara beradi. Chunki har bir kasb- hunar shaxsdan irodaviy

zo`r berishni, aqliy jiddiylikni va sinovlarga bardosh bera oladigan yigit- qizlarnigina mazkur tanlangan kasbga nisbatan yaroqli deb topiladi.

O`quvchini u yoki bu kasbga maqsadli yo`naltirishdjan avval uning shaxsini o`rganish lozim. Buning uchun uni kuzatish o`quvchining maktabdagi, jamoat joylaridagi, oila va mehnatdagi amaliy harakatlarini tahlil qilish, so`rovnoma o`tkazish, suhbat, test, olish mumkin. Kasb tanlash faoliyatini oqilona tashkil etish uchun mamlakatimiz qaysi soha mutaxassislariga muhtojligini nazarda tutish va shunga yarasha maktab o`quvchilarini ularning mayli, intilishi, qiziqishi, imkoniyati, aqliy va jismoniy qobiliyatlariga qarab, hamda u yoki bu kasbga yaroqligini aniqlab, so`ng kasbga yo`llash kerak.

Kasbga yo`naltirishda turli kasblar, ularga qo`yiladigan talablar, bu kasbni qayerda egallashlari mumkinligi to`g`risida o`quvchilarga ma`lumot berish katta ahamiyatga ega.

Kasb mahorati va insoniy tafakkurning rivojlanishi, fandagi mavjud muammolarni va ularni hal etish yo`llarini ko`ra bilish qobiliyati, bularning hammasi muammoli- evristik saviyadir. Shu o`rinda o`quvchilarning kasbga yo`naltirishning nazariy va amaliy aspektlarini ko`rib chiqamiz:

-kasbga yo`naltirishning nazariy aspekti kasb faoliyatining barcha tomonlari to`g`rsidagi chuqur bilimlarning shakllanishi, shu bilimlarga tayangan holda ta`lim olishni, nazariy bilimlarni amaliyotga tatbiq etish va buning aksi bo`lgan amaliyotning nazariyaga ko`chiriy yo`llarini o`rganishni nazarda tutadi.

-kasbga yo`naltirishning amaliy aspekti esa egallagan bilimlarni hayotiy faoliyatning ma`lum bir sohasida qo`llashni o`rganishdan iboratdir.

-bu esa yoshlarni biror kasbni tanlashga ongli munosabatda bo`lishga tayyorlaydi. O`quvchilar kasblar to`g`rsidagi ma`lumotlarni, bilimlarni faqat maktabda emas, balki ommaviy axborot vositalaridan, tanishlari, qarindoshlardan ham bilib oladilar. Yuqoridagilarni hisobga olgan holda yoshlarni kasbga yo`naltrishda quyidagilarga e`tibor berish lozim bo`ladi.

-o`quvchilarning faolligi, havaslari, intilishlari, xohishlari, motivlari, ezgu-niyatlari xusuan kasbkorga bo`lgan qiziqishlarini vaqtida aniqlash.

-o`quvchilarning individual tipologik xususiyatlari, yoshi va jinsini hisobga olgan holda ularning har birini oqilona kasbga yo`llash;

-kasb tanlash faoliyatini oqilona tashkil etish uchun mamlakatimiz qaysi soha mutaxassislariga muhtojligini nazarda tutish va shunga yarasha ularning aqliy va jismoniy qobiliyatlariga qarab, hamda u yoki bu kasbga yaroqligini aniqlab, so`ng kasbga yo`llash kerak;

-ota onalar bilan mustahkam aloqa o`rnatish;

-kasbga yo`naltirish bo`yicha konsiliumlar uyushtirish lozim bo`ladi.

O`quvchi yoshlarni kasbga yo`naltirish – yoshlarga kelajakda o`z kasblarini aniqlab olish uchun yordam qaratilgan ijtimoiy- iqtisodiy, psixologik, pedagogik, tibbiy-biologik va ishlab chiqarish- texnik tadbirlarning asoslangan tizimi hisoblanadi. Yoshlar mehnatining mazmuni mamlakat oldida turgan ijtimoiy, siyosiy va iqtisodiy vazifalar, viloyat va tumanlardagi kadrlarga bo`lgan ehtiyoj, o`quvchi yurtlarining ichki imkoniyatlari va talablari asosida belgilanadi.

Kasbga yo`naltirish deganda, yoshlarni hohish moyilligi va shakllangan qobiliyatlariga yarasha hamda xalq xo`jaligini, umuman jamiyatning mutaxassislariga ehtiyojlarini hisobga olib ishga joylashtirish jarayonini optimallashtirishga qaratilgan psixologik pedagogik, tibbiy tadbirlar kompleks tushuniladi.

O`quvchi o`zini-o`zi real baholashi va ijtimoiy talablarni istiqbolli baholashga psixologik jihatdan tayyormi?- degan savolga “O`quvchining kasb tanlashga oid so`rovnoma” javob bo`lishi mumkin. Psixolog va sotsiologlarning ko`p sonli ma`lumotlariga ko`ra, o`quvchilarning anchagina qismi maktabni tugatish davriga kelib ma`lum kasbiy maqsadlarga ega bo`lmaydi. Umumtalim amaliyotchi psixiologlarning tadqiqotlari asosida to`plangan ma`lumotlarga ko`ra, so`rovda qatnashgan yuqori sinf o`quvchilarining 40% oliy o`quv yurtida chet tili xususan ingliz tili yo`nalishi bo`yicha o`qimoqda ekanini bildirgan. Ular til bilish kasb emas, ta`lim madaniyat belgisi ekanligini o`ylab ham ko`rmaganlar.

Buning asosiy sabablaridan biri o`quvchilar kasblar olamini yaxshi bilmasligidir. 8- sinf o`quvchilari bilan o`tkazilgan so`rovlar shuni ko`rsatadiki, har bir o`quvchi o`rtacha 20-23 ta kasb borligini ayta olgan. Hozirgi kunda 40 mingdan ziyod kasb borligini hisobga olsak, bu kasblar haqida bilim darajasini past ekanligini oydinlashtiradi.

Adekvat kasb tanlashni qiynlashtiruvchi yana bir sabab, bu o`quvchilarda shaxsiy pozitsiya, ustanovka, qiziqish va maqsadga yo`nalganlik kabi jarayonlarning to`liq shakllanmaganligi hamda psixologik bilimlar pastligi, o`z qobiliyatlari, individual- psixologik xususiyatlari, moyilliklari haqida ma`lumot yetarli emasligidir. O`zini-o`zi anglamaslik kasbiy o`zlikni belgilashda asosiy qiynchiliklarni kelitirib chiqaradi.

Ayrim o`quvchilar ifodalangan qiziqish, qobiliyat va moyillikka ega emasligiga ishonsa, boshqalari naqadar ko`p qiziqish va qobiliyatga egaki, tanlaydigan kasblar doirasini cheklashga qiynaladi. Uchinchilari, ma`lum kasbiy maqsadlarga ega, biroq egallamoqchi bo`lgan kasbga mos bo`lgan sifatlarga ega emas. O`quvchilarning aksariyat ko`pchiligi xatto ota- onalar ham ko`pincha kasb tanlashda mehnat faoliyatiga asosiy e`tibor bermasdan, balki ta`lim muassasasini yoki o`quv faoliyatini hisobga olib tanlashni mo`ljallaydilar.

Bu tanlov u yoki bu fanga qiziqishga asoslanadi. Aslida esa o`quv va mehnat faoliyati orasida tegishli fan doirasida katta tafovvut mavjud. Kasbiy o`zlikni anglash jarayonidan oldin katta o`smir va o`spirinlik davrida kamdan-kam o`quvchi u yoki bu kasbni egallay olish imkoniyatlari haqida o`ylaydi, kasblar haqida esa tashqi atributlar kiyim bosh, o`zini tutish va shu kabilarga qarab fikr yuritadi.

Bu yoshdagi bolalarda ko`pincha barqaror qiziqish va moyilliklar bo`lmaydi. Aynan shu davrda 8-7-sinf o`quvchilarini kasblar dunyosi bilan tanishtirish turli faoliyat turlarida o`zini sinashga imkoniyat berish lozim. Shu sabali ham aynan ushbu yosh davrida yuzaga kelgan qiziqishlar kelgusi kasbiy tanlov uchun asos bo`ladi.

9-sinfdan boshlab kasb tanlash va unga tayyorgarlik dolzarb bo`lgach, o`quvchilar bo`ljak kasbi haqida jiddiy o`ylay boshlaydi o`zining psixologik va psixofiziologik “zahiralarni” baholashga urinadi. Maktab o`quvchisi o`quv fanlarini yangidan avvalo, bo`ljak kasbi uchun zarurligi nuqtai- nazardan baholashni boshlaydi.

Bu holda kattalarning asosiy vazifasi o`quvchiga o`zini bilishda o`z imkoniyatlari, xulq-atvori va motivlarini individual psixofiziologik imkoniyatlarini tushinishda yordamlashishi va bu bilimlardan kasbiy o`z- o`zini anglash jarayonida faol foydalanishdan iborat.

Bu ishning pirovard maqsadi- o`quvchini mustaqil o`ylab ongli ravishda kasb tanlashga yetaklash va maktab sharoitida imkoni boricha kasbga dastlabki psixologik tayyorgarlikni ta`minlashdir. O`quvchilar bilan bunday ish olib borishda guruh va individual kasbiy maslahatlar shaklidan foydalanish maqsadga muvofiq.

Kasb-hunarga yo`naltirish insonga uning u yoki bu faoliyat uchun zurrur bo`lgan xususiyatlarini inobatga olgan holda beriladigan yordam, uning bir tomondan jamiyat uchun kerakli bo`lishi, ikkinchi tomondan o`zining shaxsiy maqsadlariga erishishi, hayotiy sharoitlarining o`zgarishi davomida ta`lim, mehnat sohalarini mustaqil va ongli tanlay olishi uchun qo`llab-quvvatlash, imkoniyat yaratishdir.

REFERENCES

1. Turg'unov S.T., Maqsudova L.A. Pedagogik jarayonlarni tashkil etish va boshqarish. - T.: "Fan" 2019. - 168 b.
2. Azizxo'jayeva N.N. Pedagogik texnologiya va pedagogik mahorat - Toshkent, TDPU, 2003,- 174 b.
3. Tolipov O'., Usmonboeva M. Pedagogik texnologiya: nazariya va amaliyot.- T.: Fan, 2005,- 206 b
4. Husanov B. G'ulomov V. Muomala madaniyati. Darslik. - T.: Iqtisod - moliya 2018.- 156 b.

QISQA MASOFAGA YUGURUVCHILARNING YUGURISH TEXNIKASINI O'RGANISH

J.O.Axmatov

YA 51-20 guruh

J.X.Ergashev

SP-01-21 guruh

D.M.Kabilova

YA 51-21 guruh

Mualliflar O'zDJTSU talabalari

<https://doi.org/10.5281/zenodo.7699340>

Annotatsiya. Mazkur maqolada qisqa masofaga yuguruvchilarning texnik tayyorgarligini o'rganish va qisqa masofaga yugurish texnikasining mazmun mohiyati bayon etilgan.

Kalit so'zlar: Yengil atletika, texnik tayyorgarlik, sprinter, qisqa masofa, tezkorlik, tezkor chidamlilik, kuch chaqqonlik.

ИЗУЧЕНИЕ ТЕХНИКИ БЕГА БЕГУНОВ НА КОРОТКИЕ ДИСТАНЦИИ

Аннотация. В следующей статье описывается техническая подготовка бегунов на короткие расстояния и содержание методов бега на короткие расстояния.

Ключевые слова: Легкая атлетика, техническая подготовка, спринтер, короткие дистанции, скорость, скоростная выносливость, силовая ловкость.

LEARNING SHORT DISTANCE RUNNERS RUNNING TECHNIQUE

Abstract. The following article describes the technical training of short-distance runners and the content of short-distance running techniques.

Key words: Athletics, technical training, sprinter, short distance, speed, speed endurance, power agility.

Tadqiqot mavzusining dolzarbligi: Jismoniy tarbiya va sport bugungi kunga kelib yurtimizda shiddat bilan rivojlanayotgan sohaga aylanib kelmoqda. Mamlakatimizda Jismoniy tarbiya orqali talabalarni sog'ligini mustahkamlash, jismoniy tayyorgarlik darajasini oshirish vatan himoyasiga va mehnatga bo'lgan layoqatini kamol toptirishda yengil atletika sport turining o'rni kattadir. Yengil atletika sport turi insonlarni har tomonlama jismoniy rivojlanishida asosiy sport turlaridan biri hisoblanadi.

Talabalarni yetuk, sog'lom bo'lib tarbiya topishida yengil atletikaning yurish, yugurish, sakrash, uloqtirish va ko'pkurash turlari orqali jismoniy sifatlarini rivojlanishida muhim ahamiyatga egadir. Jismoniy tarbiya - bu sportchi trenirovka jarayonining eng muhim qismi bo'lib, yuksak sport natijalariga erishish uchun mustahkam zamin yaratilishini ta'minlaydi. U eng avvalo sportchining har tomonlama va maxsus jismoniy rivojlanish jarayoni hisoblanadi. Shu munosabat bilan, jismoniy tayyorgarlik umumiy jismoniy tayyorgarlikka hamda maxsus jismoniy tayyorgarlikka bo'linadi.

Umumiy jismoniy tayyorgarlik sportchi butun gavdasini, umuman, uyg'un tarzda rivojlantirishga, barcha harakat, mushaklarini rivojlantirishga, organizm a'zolari va tizimlarini mustahkamlashga hamda ularning funksional imkoniyatlarining oshirishga, harakatlarni muvofiqlashtira olish qobiliyatini, kuch-quvvatni, tezkorlikni, chidamlilikni, chaqqonlik va epchillikni oshirishga, gavda tuzilishidagi va gavda defektlarini tuzatishga qaratilgan bo'ladi.

Mazkur masalalarning hal etilishi kishining har tomonlama jismoniy takomillashuviga ko'proq ta'sir etib, sportchining uyg'un rivojlanishini ta'minlaydi. Jismoniy tarbiya orqali talabalarni sog'ligini mustahkamlash, jismoniy tayyorgarlik darajasini oshirish vatan himoyasiga va mehnatga bo'lgan layoqatini kamol toptirishda yengil atletika sport turining o'rnini kattadir. Yengil atletika sport turi insonlarni har tomonlama jismoniy rivojlanishida asosiy sport turlaridan biri hisoblanadi. Talabalarni yetuk, sog'lom bo'lib tarbiya topishida yengil atletikaning yurish, yugurish, sakrash, uloqtirish va ko'pkurash turlari orqali jismoniy sifatlarini rivojlanishida muhim ahamiyatga egadir.

Yugurish joydan joyga ko'chishning tabiiy usulidir. Bu jismoniy mashqning keng tarqalgan turi bo'lib ko'pgina sport turlari (futbol, basketbol, tennis va boshqalar) tarkibiga kiradi. Yugurishning juda ko'pgina xillari yengil atletika turlarining tarkibiy qismi hisoblanadi. Yugurganda tanadagi mushak guruhlarining deyarli hammasi ishga tushadi, yurak-qon tomir, nafas olish va boshqa tizimlar faoliyati kuchayadi, modda almashinuvi ancha oshadi. Yugurish bilan shug'ullanish jarayonida kishi irodasi mustahkamlanadi. Yugurish har tomonlama jismoniy rivojlanishning asosiy vositalaridan biridir.

Tadqiqotning maqsadi. Qisqa masofaga yuguruvchi talabalarning texnikasi va texnik tayyorgarlik holatini o'rganishda iborat

Tadqiqot vazifalar:

1. Mavzuga doir adabiyotlarni o'rganish
2. Qisqa masofaga yuguruvchi talabalarning texnik tayyorgarliklarini aniqlash;
3. Yugurish texnikasini tahlil qilish

Yugurishda yuqori natijalarga erishish uchun tezlik(tezkorlik), chidamlilik, tezlik chidamliligi, chaqqonlik kabi jismoniy sifatlar rivojlangan bo'lmog'i lozim.

Hozirgi vaqtda ko'pgina murabbiylar sprinterlik yugurish texnikasi o'ta individual bo'lishini va ma'lum bir biomexanikaviy tavsiflarga qaramasdan, sportchining muayyan individual xususiyatlariga, shuningdek, u erishadigan shiddat va tezkorlik darajasiga bog'liq ekanligini e'tirof etadilar.

Bu albatta, hamma uchun umumiy bo'lgan oqilona texnika elementlarini rad etmaydi, ularni takomillashtirish ustida hozirda ham shug'ullanib kelinadi. Tajribali va iqtidorli yosh tadqiqotchilar tomonidan sport mashg'ulotlarini tashkil qilishning xalqaro andozalari, yetakchi murabbiylarning ish tajribalari ham davr talablari asosidagi faoliyatlari izchillik bilan o'rganilmoqda. Biz bilamizki, yengil atletikaning qisqa masofalarga yugurish turi butun dunyoda ommalashgan sport turlaridan hisoblanadi. Sport natijalari kundan kunga o'sib borishi qisqa masofalarga yuguruvchi sportchilarni tayyorgarlik mashg'ulotlarini samarali taqsimlash uslubiyatini takomillashtirishni taqozo etmoqda.

Qisqa masofaga yuguruvchilarni tayyorlash bo'yicha dunyodagi yetakchi olimlar bilan bir qatorda yurtimizdagi mutaxassislar ham mashg'ulot uslubiyatini takomillashtirish bo'yicha izlanishlar olib borganlar. Ulardan E.R.Andris, R.Q.Qudratov, N.T.To'xtaboyev, K.T.Shakirjonovalar mashg'ulotlarda texnikani to'g'ri o'rgatish, vosita va usullarni qo'llanishi uslubiyatiga ko'proq e'tibor qaratib kelgan.

Sprinterlik yugurish texnikasini tahlil qilish uchun shartli ravishda undan quyidagilar ajratiladi:

- start;

- start tezlanishi;
- masofa bo'ylab yugurish;
- marraga yetib kelish.

Start. Qisqa masofalarga yugurishda musobaqa qoidalariga binoan past start qo'llaniladi, bunda start oyoq tirkaklaridan (stanogidan) foydalaniladi. Start oyoq tirkaklarining joylashtirilishi o'ta individual bo'lib, sportchining malakasiga va uning jismoniy imkoniyatlariga bog'liq bo'ladi. Amaliyotda to'rt xil turdagi past start qo'llaniladi (oyoq tirkaklarining joylashishiga qarab): odatdagi; uzoqlashtirilgan; yaqinlashtirilgan; tor.

Start tezlanishi. Startdan yugurib chiqish yuguruvchining individual imkoniyatlariga qarab 15m dan 30m gacha davom etadi. Uning asosiy vazifasi - mumkin qadar tezroq maksimal yugurish tezligini olish. Startdan birinchi qadamlarning to'g'ri bajarilishi yuguruvchining itarilishiga (yo'lkaga nisbatan o'tkir burchak ostida maksimal kuch bilan) va harakat tezligiga bog'liq. Yuguruvchi birinchi qadamlarni egilgan holatda yuguradi, keyin (6,7-qadamlar) gavnani ko'tarishni boshlaydi. Start tezlanishida gavnani asta-sekin ko'tarish juda muhim, shundagina startdan va start tezlanishidan optimal samaraga erishish mumkin.

Yuguruvchi birinchi qadamlarni egilgan holatda yuguradi, keyin (6, 7-qadamlar) gavnani ko'tarishni boshlaydi. Start tezlanishida gavnani asta-sekin ko'tarish juda muhim, shundagina startdan va start tezlanishidan optimal samaraga erishish mumkin. Gavda to'g'ri egilganda qadam tashlaydigan oyoq soni tekislangan itariladigan oyoqqa nisbatan 90°C ga yaqin ko'tariladi va inersiya kuchi yuqoriga qaraganda ko'proq oldinga yo'naltirilgan kuchni hosil qiladi. Yuguruvchi qadam tashlaydigan oyoqni pastga-orqaga qo'yaturib, gavnasini oldinga itargan holda birinchi qadamlarni bajaradi. Bu harakat sonlarni tez birlashtirish bilan birga qancha tez bajarilsa, keying itarilish shuncha chaqqonroq sodir bo'ladi.

Masofa bo'ylab yugurish. Masofa bo'ylab yugurishda gavnani egiltirish vertikalga nisbatan taxminan 10-15°C ni tashkil etadi. Yugurishda egilish o'zgaradi: itarilishda yelkalar bir oz orqaga olinadi, shu orqali egilish kamayadi, uchish fazasida egilish ortadi. Oyoq kaftlari deyarli bir chiziq bo'ylab qo'yiladi.

Marraga yetib kelish. Masofa oxirigacha maksimal tezlikni saqlab bo'lmaydi. Marragacha taxminan 20-15 m qolganda tezlik odatda 3-8% ga kamayadi. Marraga yetib kelishning asl mohiyati shundan iboratki, masofa oxirigacha maksimal tezlikni saqlab qolishga va uni salbiy omillarning ta'sirini kamaytirishga harakat qilish zarur. Toliqish boshlanishi bilan itarilishda ishtirok etuvchi mushaklar kuchi kamayadi, yugurish qadami uzunligi kichrayadi, demak, tezlik tushib ketadi.

Tezlikni saqlab qolish uchun yugurish qadamlari tezligini oshirish zarur, buni esa, yuqorida aytib o'tganimizdek, qo'l harakatlari hisobiga amalga oshirish mumkin. Masofada yugurish yuguruvchi marra to'siniga, ya'ni marra chizig'i orqali o'tuvchi xayoliy vertikal tekislikka tegishi bilan tugallanadi. Unga tezroq tegish uchun yuguruvchilar oxirgi qadamda qo'llarni orqaga chiqargan holda gavnani tez oldinga egiltiradilar. Bunday usul - ko'krak bilan "otilish" deb ataladi.

XULOSA

Xulosa qilib aytganda qisqa masofaga yuguruvchi sportchilar mashg'ulot jarayonida mashg'ulotlarning har xil usullaridan foydalanadi. Ulardan qisqa masofalarga yuguruvchilarni tekzorligini tarbiyalashda takroriy usul, o'zgaruvchan, dam olish oralig'i, masofani bo'laklarga

bo'lib otish usuli va bir maromli yugurish usullari qasqa masofaga yuguruvchilarning tezkor kuch va tezkor chidamliligini tarbiyalashda samarali usullaridan hisoblanadi. Tezkorlikni oshirish va tezkor kuch sifatini rivojlantirishda har xil sakrash mashqlarini bajarish sportchilarning sport natijasini o'sishiga qulay zamin yaratadi.

Start olish va masofa bo'ylab yugurish texnikasi sprinterning tezlik-kuch imkoniyatlarini amalga oshirishda hal qiluvchi omildir. Sportchi startdan tezlik olishda mushaklar kuchidan hamda masofada o'zining energiya zahirasidan qanchalik oqilona, tejamkorona va samarali foydalana ololsa, natija shunga bog'liq bo'ladi. Qisqa masofaga yuguruvchilar texnikasi odatda, sport mashqlarining bajarilish texnikasi inson tanasi ayrim a'zolari harakatlarining tashqi ko'rsatkichlari bo'yicha ta'riflanadi.

Qisqa masofaga yugurish tashqaridan qaraganda sportchining erkin, yengil, og'ir, bo'shashgan, kuchli, shiddatli, past, yuqori va ko'pgina boshqacha ta'rifga ega yugurishi bilan ifodalanadi. Qisqa masofalarga yugurish kinogrammalari tahlili harakatlarning umumiy manzarasini batafsil tahlil qilish imkonini beradi, qayd qilingan holatlarning izchil tahlili esa harakatlarning (burchaklar, tezlik, tana a'zolarining siljishlari) aniq miqdoriy ko'rsatkichlarni aniqlab beradi. Biroq bunday tavsiflar yetarli emas, bu ma'lumotlarning aniq hisoblab chiqilishi ham ularni amalda qo'llashga hali imkon bermaydi.

Yugurishda sportchi harakatlarining tashqi ko'rinishini baholash yoki mexanika tilida aytadigan bo'lsak, harakatlar kinematikasini o'rganish har doim ham batafsil axborot bera olmaydi. Harakat insonning asosiy harakat dvigateli - skelet mushaklarining qisqarish faoliyati natijasidir. Sprinterning yugurish texnikasini ko'rib chiqayotib, birinchi navbatda, harakatning ichki tuzilmasini tushunish lozim.

Tezlik sifatini takomillashtirish metodlaridan yana biri, bu maxsus tortish tizimidir. Unda tyagadan foydalangan holda vaqti-vaqti bilan yo'nalishni, o'zgartirib ham oldinga, ham orqaga yugurishlarni bajarish lozim. Bu mashqdan qisqa masofalarda yugurishda uzoq vaqt tayyorgarlik ko'rgan malakali yuguruvchilar uchun tavsiya qilinadi.

REFERENCES

1. <https://www.worldathletics.org>
2. <https://www.uzathletics.uz>
3. Soliyev I. R. Qisqa masofalarga yugurishda sportchilarni texnik tayyorgarlik davrida start reaksiyalarini takomillashtirishni tahlil qilish. //FAN-SPORTGA ilmiy nazariy jurnal. Toshkent. 2018 yil 2 son. 56-60 betlar.
4. Soliyev I. R. Yuqori malakali uzoq masofaga yuguruvchi sportchi qizlarni tayyorgarlik mashg'ulotlari va musobaqa jarayonining qiyosiy tahlili. //O'zMU XABARLARI. Toshkent. 2018 yil No1/1 2018y. 171-174 betlar.
5. Azimov I., Sobitov F. Sport fiziologiyasi. –T. 1993 yil. 89-93 betlar.
13. Kerimov F.A., Umarov M.N. Sportda prognozlashtirish va modellashtirish. T.:O'zDJTI, n2005yil. 279 - bet.
14. Olimov M.S., Soliyev I.R., Haydarov B.Sh. Sport pedagogik mahoratini oshirish. – 2017 yil 245 betlar.
15. Ozolin N.G. "Legkaya atletika" 1971 yil 576-600 betlar.

16. Foster C, Hector LL, Welsh R, et al. Effects of specific versus cross-training on running performance. *Eur J Appl Physiol* 1995; 367-372.
17. Poole DC, Ward SA, Whipp BJ. The effects of training on the metabolic and respiratory profile of high-intensity cycle ergometer exercise. *Eur J Appl Physiol* 1990; 59: 421-429.
18. Billat V, Sirvent P, Lepretre PM, Koralsztein JP. Training effect on performance, substrate balance and blood lactate concentration at maximal lactate steady state in master endurance-runners. *Pfluegers Arch* 2004; 447: 875-883.
19. Esteve-Lanao J, Foster C, Seiler S, Lucia A. Impact of training intensity distribution on performance in endurance athletes. *J Strength Cond Res* 2007; 21: 943-949

KASB HUNAR MAKTABLARIDA FIZIKADAN MASALA YECHISH DARSLARINI TAKOMILLASHTIRISH

Ergasheva Gulchehra Mamarejabovna

Sirdaryo tumani kasb - hunar maktabi

Fizika fani o'qituvchisi

<https://doi.org/10.5281/zenodo.7699437>

Annotatsiya. Ushbu maqolada kasb-hunar maktablarilarda fizikadan masala yechishdagi muammolar va ularning yechimlari ko'rsatib o'tilgan. Fizikada masala turlari, ularning umumiy yechish algoritmi va hozirda qo'lanilayotgan adabiyotlar tahlil qilingan. Masala yechish darslarini takomillashtirish bo'yicha umumiy xulosalar chiqarilgan.

Kalit so'zlar: fizika, kasb-hunar maktablari, masala yechish, adabiyotlar, muammolar, takomillashtirish.

СОВЕРШЕНСТВОВАНИЕ ПРЕПОДАВАНИЯ ФИЗИКИ В ПРОФЕССИОНАЛЬНЫХ ШКОЛАХ

Аннотация. В данной статье показаны задачи решения задач по физике в профессиональных училищах и их решения. В физике проанализированы виды задач, их общий алгоритм решения и используемая в настоящее время литература. Сделаны общие выводы по совершенствованию уроков решения задач.

Ключевые слова: физика, профессионально-техническое училище, решение задач, литература, проблемы, совершенствование.

IMPROVING PROBLEM SOLVING LESSONS IN PHYSICS IN VOCATIONAL SCHOOLS

Abstract. This article will show the problems of solving problems from physics in vocational schools and their solutions. In physics, the types of issues, their general solution algorithm and the literature currently used are analyzed. General conclusions were drawn to improve the lessons of solving the issue.

Keywords: physics, vocational schools, problem solving, literature, problems, improvement.

Masala yechish - olingan nazariy bilimni amaliyotga qo'llashdir. Bu esa o'quvchilarning fizik tafakkurini (fikrlashini) rivojlantirishda, jumladan hodisalarni tahlil qilishda, ular haqidagi ma'lumotlarni umumlashtirishda, o'xshash tomonlarini va farqini aniqlashda katta ahamiyatga egadir. Mantiqiy xulosalar, matematik amallar va fizikadagi qonunlar hamda metodlarga asoslangan xolda yoki eksperiment yordamida yechiladigan muammo fizik masala deyiladi.

Fizik masalada qo'yilgan muammoni xal etish, masala yechishdan iboratdir. Masala yechish orqali talabalar bilimlarini kengaytiradilar. Qonun va formulalarni chuqurroq bilishni o'rganadilar, ularni qo'llanish chegaralarini ko'rib chiqadilar. Umumiy qonuniyatlarni aniq bir vaziyatlarga qo'llash malakasini egallaydilar.

Metodik va o'quv qo'llanmalarda, masalalar to'plamlarida keltirilgan har bir masala ma'lum maqsadga muvofiq tanlangan bo'lib, uni yechish o'quvchilarda fizik hodisalarning mohiyatini tushunish, fizik qonunlarni o'zlashtirish, o'quvchilarning fikrlashini va tafakkurini rivojlantirish hamda o'z bilimini tajribada qo'llash malakasini hosil qilish imkoniyatini yaratadi. Fizik masalalarni yechish jarayonida asosiy urg'u fizik kattaliklar, qonunlar va hodisalar to'g'risida real tushunchalar hosil qilishga qaratiladi.

Muntazam ravishda fizik masalalarni yechib borish o'quvchilarni ijodiy fikrlashga, mustaqillikka va amaliy izlanishga o'rgatadi. Fizik masalalarni yechishning muhim

jihatlardan yana biri shundan iboratki, u o'quvchining aqliy rivojlanishini va iqtidorini aniqlash uchun tashhis usuli hisoblanadi.

O'quvchilarni fizik masalalarni yechishga o'rgatish – murakkab pedagogik muammolardan biri hisoblanadi. O'quvchilarni masalalar yechishga o'rgatish jarayoni o'qituvchidan o'qitishning turli uslublaridan keng foydalanishini talab etadi.

Fizikadan masalalar yechishni o'rgatishda o'qituvchiga ma'lum bir tizimga solingan, oddiylikdan murakkablikka yo'naltirilgan, turli og'irlikdagi masalalarni o'z ichiga olgan qo'llanmaga ehtiyoj tug'iladi. Fizika o'qitish nazariyasi va amaliyoti hozirgi vaqtda o'quvchilarni masala yechishga o'rgatishning to'rt xil asosiy uslublari mavjudligini ko'rsatadi:

1. An'anaviy uslub;
2. Mustaqil va yarim mustaqil ravishda masala yechish;
3. Algoritmik uslub;
4. Axborot texnologiyalari (kompyuter) dan foydalanish orqali masala yechish.

Fizika masalalari matnining shakli, mazmuni va yechish uslubiga qarab quyidagicha shartlar asosida klassifikatsiyalanadi:

I. Masala shartining ifodalanishiga qarab masalalar matnli masala, grafikli masala, masala-rasm, eksperimental masala yoki virtual masalalarga bo'linadi.

II. Masalaning qiyinlik darajasiga ko'ra sodda masala, o'rtacha masala va qiyin masalalarga bo'linadi.

III. Muammoni o'rganish uslubi va xarakteriga ko'ra sifatiy va miqdoriy masalalarga bo'linadi.

IV. Mazmuniga ko'ra abstrakt va real masalalarga bo'linadi.

V. Masalani yechish uslubiga ko'ra (bunda ushbu uslubni qo'llamasdan javobga erishib bo'lmaydi) hisoblashga doir, eksperimental va mantiqiy yoki sifatiy masalalarga bo'linadi.

VI. Masalaning fizik tushunchalarni shakllantirishdagi o'rniga ko'ra fizik tushunchani aniqlashtiruvchi masala, tushuncha hajmini va real mohiyatini aniqlashtiruvchi masala, tushunchani miqdoriy yoki sifatiy jihatidan differensirolovchi masala, yangi tushuncha hosil qiluvchi va mustahkamlovchi masala, tushunchalarni tizimlashtiruvchi va o'quvchilarga tushunchalarni klassifikatsiyalashni o'rgatuvchi masala, fizik tushunchalarni turli holatlarda qo'llashni o'rgatuvchi masalalarga bo'linadi.

Kasb-hunar maktablarida fizikadan masalalar yechishdagi asosiy muammolardan biri adabiyotlar sonining kamligi hisoblanadi. Masala yechish usullari ko'rsatilgan adabiyotlar sifatida esa faqat K.Tursunmetov va A. Uzoqov va boshqalar tahriri ostidagi "Fizikadan masalalar to'plami" kitobini ko'rsatib o'tish mumkin holos. Qolgan adabiyotlarda faqat javoblar keltirilgan bo'lib, yechish usullari ko'rsatilmagan.

Remkevichning "Fizikadan masalalar to'plami" turli xil masalarni qamrab olganligi bilan o'quvchini zeriktirib qo'ymaydi. A.Uzoqov tahriri ostidagi testlar to'plami Oliy ta'lim muassalariga kirishda DTM tomonidan taqdim etilgan testlarni o'zida jamlagan bo'lib abuturiyentlar uchun juda qulay hisoblanadi.

Bundan tashqari T. Rizayev va Suyarovlarning kitoblari ham masala yechish jarayonida o'qituvchi va o'quvchilarning asosiy adabiyotlariga aylangan.

O'quvchilarning mustaqil o'quv faoliyatini rivojlantirishda fikrlash ko'nikmasini shakllantirish, ularni darsga bo'lgan qiziqishlarini oshirish maqsadida, qiziqarli masalalarni

tanlashga alohida e'tibor berish lozim. Tanlangan masalalar aniq bir tizimni tashkil qilishi, aniq bir maqsadga qaratilishi kerak. Shuning uchun mustaqil fikrlash ko'nikmasini shakllantirishga qaratilgan ayrim mavzuga va bobga oid masalalarni tanlashga alohida ahamiyat berish zarur.

Masalalar mazmuni o'rta maxsus ta'limi fizika fanini o'qitishning maqsad va vazifalaridan kelib chiqishi, DTS talabalariga mosligi, masalani qo'yilishi aniq va real bo'lishi, o'quvchi esa aniq ilmiy bilimga va amaliy ko'nikmaga ega bo'lishi kerak.

Shuni alohida qayd qilishi kerakki, agar tanlangan masalalar tizimi, shuningdek har bir masala quyidagi talabalarga javob bersa, bunday masalani tarbiyaviy va ta'limiy ahamiyati salmoqli bo'ladi.

1. Masalani talabalar mustaqil yecha olishlari uchun qanday bilimlarga ega bo'lishi.
2. Masala o'quvchi uchun qiziqarli bo'lishi.
3. Masala qanday tarbiyaviy va ilmiy ahamiyatga ega bo'lishi.
4. Masalalar bir-biridan qanday farqlanishini bilish.
5. Har bir masala aniq maqsadga ega bo'lishi.
6. O'qituvchi talabaga qanday darajada yordam berishini bilishi.
7. Talaba ijodiy izlanib masalalarni yechishda qanday yutuqlarga erishganligini bilishi.
8. Masalalarni bir-biri bilan bog'liqligini bilishi.

Dars davomida har bir mavzuni o'rganishda namoyish eksperimentlari, laboratoriya ishlari va boshqa ko'rinishdagi o'quv mashg'ulotlari rejalashtirilganligi singari masalalar yechish orqali ham aniq rejalashtirish lozim. Masalalarni tanlashda metodikaga mos keladigan aniq sistemani tashkil etish va o'qitishning ma'lum maqsadlariga javob berishi lozim.

Rejalashtirish ma'lum mavzular bo'yicha mashg'ulotga tayyorlanib, o'qituvchi masalalar tanlaydi, ularni yechish ketma-ketligini aniqlaydi. Tanlangan masalalar bir qator talabalarga javob berishi lozim. Masalada oddiydan asta-sekin murakkablashib borishi, har bir masalani tanlashda o'qituvchi mo'ljallangan maqsadni amalga oshirishi muhimdir.

Har bir tanlangan masala talabalar bilimini oshirishga, kattaliklar orasidagi bog'lanishni tushunishni chuqurlashtirishi, bilimlarni amaliyotda qo'llashga o'rgantishi kabilar shular jumlasiga kiradi.

Xulosa qilib aytganda, hozirgi kunda kasb hunar maktablarida o'quvchilarni guruhlariga bo'lgan holda masala yechish darslarning tashkil qilinayotgani o'qituvchiga ham o'quvchiga ham fanni mukammal o'rganishga imkoniyat yaratmoqda.

Masala yechish borasidagi adabiyotlar kam bo'lishiga qaramay professor olimlar va o'qituvchilar tomonidan bu borada tinimsiz izlanishlar olib borilmoqda va adabiyotlar soni kun sayin ko'paymoqda.

O'quvchilarni masalalar yechishga o'rgatishda, o'qituvchi masala mazmunini muhokama qilish davomida rasm, chizma, sxemalarga katta e'tabor berish bilan birga masala mazmunidan kelib chiqib bir usulda emas balki bir nechta usullarda ham yechish mumkinligini o'rgatib borishi va ushbu masalani oson yechiladigan usulini oldindan ko'ra olishga o'rgatish maqsadga muvofiq deb o'ylayman.

REFERENCES

1. И.И.Воробьев, П.И.Зубков, О.Я.Савченко ва бошқалар. Задачи по физике. М.: “Наука” 1981.
2. А.Г.Чертов, А.А.Воробьев. Физикадан масалалар тўплами. Тошкент: “Ўзбекистон”, 1997.
3. Т.Rizayev, В.Ibragimov. Fizikadan masalalar yechish metodikasi. Toshkent: 2015.
4. Г.Ф.Меледин. Физика в задачах. М.: “Наука” 1994.
5. Qilichovich Q. E., Yusupboyevich A. E. KASB-HUNAR MAKTABLARIDA QATTIQ JISMLAR FIZIKASIGA OID TUSHUNCHALARNI TAKOMILLASHTIRISH //Science and innovation. – 2022. – Т.

PROFESSIONAL TA'LIMDA ZAMONAVIY AXBOROT KOMMINIKATSION TEKNOLOGIYALARNING AHAMIYATI

Jo'rayev Chorshami Turdimuratovich

Surxondaryo viloyati Qumqo'rg'on tumani, Qumqo'rg'on agrotexnologiyalar texnikumi,
o'quv va tarbiyaviy ishlar bo'yicha direktor o'rinbosari.

<https://doi.org/10.5281/zenodo.7709177>

Annotatsiya. Bugungi kunda butun dunyoda axborot texnologiyalari keng miqyosda rivojlanmoqda. Shuningdek, ta'lim jarayonida yangi axborot texnologiyalaridan maqsadli foydalanishni yo'lga qo'yish zarurdir. Ushbu maqolada hozirgi kun professional ta'lim tizimida zamonaviy axborot kommunikatsion texnologiyalarining tutgan o'rni, ahamiyati va keng imkoniyatlari haqida bayon etilgan.

Kalit so'zlar: Professional ta'lim, axborot, texnologiya, internet, ta'lim jarayoni, AKT.

ЗНАЧЕНИЕ СОВРЕМЕННЫХ ИНФОРМАЦИОННО- КОММУНИКАЦИОННЫХ ТЕХНОЛОГИЙ В ПРОФЕССИОНАЛЬНОМ ОБРАЗОВАНИИ

Аннотация. Сегодня во всем мире информационные технологии развиваются в больших масштабах. Также необходимо наладить целенаправленное использование новых информационных технологий в образовательном процессе. В данной статье рассказывается о роли, значении и широких возможностях современных информационно-коммуникационных технологий в современной системе профессионального образования.

Ключевые слова: профессиональное образование, информация, технологии, Интернет, образовательный процесс, ИКТ.

THE IMPORTANCE OF MODERN INFORMATION COMMUNICATION TECHNOLOGIES IN PROFESSIONAL EDUCATION

Abstract. Today, Information Technology is developing on a large scale all over the world. It is also necessary to establish the targeted use of new information technologies in the educational process. This article describes the role, importance and broad possibilities of modern Information Communication Technologies in the present-day professional education system.

Keywords: Professional Education, Information, Technology, internet, educational process, ICT.

Ta'lim jarayoni o'qituvchi va o'quvchilarning birgalikdagi faoliyati bo'lib, shu jarayonda shaxsning taraqqiyoti, uning ma'lumoti, bilimi va tarbiyasi ham amalga oshadi. Darslarda o'qituvchi o'z bilimi, ko'nikma va malakalarini mashg'ulotlar vositasida o'quvchilarga yetkazadi, o'quvchilar esa uni o'zlashtirib borishi natijasida undan foydalanish qobiliyatini egallaydi. O'rganish jarayonida o'quvchilar o'zlashtirishning turli ko'rinishlaridan foydalanishadi, ya'ni o'zlashtirilayotgan ma'lumotlarni qabul qilish, qayta ishlash hamda amaliyotga tatbiq etishda o'ziga xos tafovutlarga tayanadi. Ta'lim jarayonida o'qituvchi va o'quvchilarning dars paytidagi hamkorligi, o'quvchilarning mustaqil ishlashi, sinfdan tashqari ishlar shaklida ta'lim va tarbiya masalalari hal etiladi.

Hammamizga ma'lumki, ta'limda ilg'or pedagogik va yangi axborotlar texnologiyalarini tatbiq etish o'quv mashg'ulotlarining samaradorligini oshiribgina qolmay, ilm-fan yutuqlarini

amaliyotda qo‘llash orqali mustaqil va mantiqiy fikrlaydigan, har tomonlama barkamol yuksak ma‘naviyatli shaxsni tarbiyalashda muhim ahamiyat kasb etadi.

Hozirgi kunda ta‘lim jarayonida interfaol metodlar va axborot texnologiyalarini o‘quv jarayonida qo‘llashga bo‘lgan qiziqish kundan-kunga ortib bormoqda. Bunday bo‘lishining sabablaridan biri, shu vaqtgacha an‘anaviy ta‘limda o‘quvchilar faqat tayyor bilimlarni egallashga o‘rgatilgan bo‘lsa, zamonaviy texnologiyalardan foydalanish esa ularni egallayotgan bilimlarini o‘zlari qidirib topish, mustaqil o‘rganish va fikrlash, tahlil qilish, hatto yakuniy xulosalarni chiqarishga o‘rgatadi.

Bugungi kunda butun dunyoda axborot texnologiyalari keng miqyosda rivojlanmoqda. Shuningdek, ta‘lim jarayonida yangi axborot texnologiyalaridan maqsadli foydalanishni yo‘lga qo‘yish zarurdir. Zamonaviy jamiyat axborot uzatish hajmi va tezligi jihatidan chegaralanmagan butunjahon axborot tarmog‘idan faol foydalanishi bilan xarakterlanadi. Multimedia va Internet texnologiyalarining paydo bo‘lishi va keng tarqalishi AKTni muloqot, tarbiya, jahon hamjamiyatiga kirib borish vositasida ishlatish imkonini beradi.

Bugungi kunda barcha sohalar kabi o‘quv jarayonini ham kompyuter va axborot texnologiyalarsiz tasavvur etish qiyin, albatta. Bu esa kompyuter va axborot texnologiyalarining imkoniyatlaridan foydalanish barcha masalalarning yechimini hal qiladi, ya‘ni axborotlarni uzatish va qayta ishlash – bu bilim, malaka va ko‘nikmalarni to‘liq shakllantirishni kafolatlaydi degani emas. Chunki bularning barchasi faqatgina o‘qitishning samarali qo‘shimcha vositalaridan biri bo‘lib hisoblanadi, xolos.

Mana shuning uchun ham zamonaviy axborot texnologiyalaridan ta‘lim tizimida foydalanish quyidagi yo‘nalishlarda amalga oshiriladi:

- axborot-kommunikatsion texnologiyalar o‘rganish obyekt sifatida, ya‘ni talabalar bilim olish jarayonida yangi axborot texnologiyalari, jumladan, kompyuter, multimedia, masofadan o‘qitish, Internet texnologiyalari va ularning tarkibiy qismlari hamda foydalanish sohalari bo‘yicha umumiy tushuncha va malakalarga ega bo‘ladilar;

- axborot-kommunikatsion texnologiyalar o‘qitish vositasi sifatida, ya‘ni zamonaviy axborot va pedagogik texnologiyalar asosida talabalarga bilim beriladi, ya‘ni umumta‘lim hamda mutaxassislik fanlarini o‘qitishda axborotkommunikatsion texnologiyalardan foydalaniladi. Ma‘ruza, amaliy va laboratoriya mashg‘ulotlari kompyuterlarning zamonaviy dasturiy vositalari asosida tashkil etiladi, shu bilan birga, fanlararo integratsiyasi amalga oshiriladi;

- ta‘lim jarayonini boshqarish vositasi sifatida, ya‘ni ta‘lim maskanining o‘quv, ma‘naviy-ma‘rifiy va ilmiy-tadqiqot ishlari faoliyati samaradorligini oshirishda axborot-kommunikatsion texnologiyalar asosida axborotlashtirish, tahlil va bashorat qilish tizimini yaratish hamda uni amaliyotga jalb etish.

Maktabdagi ta‘lim jarayonida o‘quvchilar AKT yordamida matn bilan ishlashni, tasviriy obyektlarni va ma‘lumotlar bazasini yaratishni, elektron jadvallardan foydalanishni o‘rganadi. O‘quvchilar axborot yig‘ishning yangi usullarini, ulardan foydalanishni o‘rganishadi, ularning dunyoqarashi kengayadi.

Darslarda AKTning ishlatilishi o‘qishga bo‘lgan intilishini, o‘quvchilarning qiziquvchanligini, mustaqil ishlarning samaradorligini oshiradi. Kompyuter AKT bilan birgalikda, ta‘lim sohasida, o‘quvchilarning o‘qish va ijodkorligida yangi imkoniyatlarni taqdim etadi. Ilk bor

ta'lim AKT shaxsning bo'lajak kasbining asosiy instrumenti bo'ladigan vaziyat vujudga keladi. Ta'lim haqiqatdan ham hayotimizga butun hayot faoliyati davomida kirib kelaveradi

Ta'lim jarayonida axborot kommunikatsion texnologiyalaridan foydalanish uchun ma'lum bir shart-sharoitlar, ya'ni axborot resurslari - kompyuter, videoprojektor, multimedia vositalari, printer, skaner qurilmalari hamda zamonaviy dasturiy vositalar mavjud bo'lishi lozim.

Bugungi kunda ta'lim jarayoni samaradorligini oshirishda kompyuter va axborot texnologiyalari vositalarining asosiy tarkibiy qismi: o'quv dasturlari, multimedia texnologiyalari, masofadan o'qitishning o'quv-uslubiy ta'minoti, virtual laboratoriya, elektron darslik (ED), elektron o'quv kutubxonasi, xalqaro internet tizimlari va boshqalar muhim ahamiyatga va o'ringa ega bo'ladi.

O'quv jarayonining samaradorligi va mukammalligi axborotlarni bilim oluvchiga qay tarzda berilishiga, ular tomonidan qanday qabul qilinishiga va ularni amaliyotga qanday tatbiq qilinishiga bog'liq bo'ladi.

Multimedia texnologiyalari o'rganilayotgan pedagogik va iqtisodiy jarayonlar to'g'risidagi har bir axborotni ta'lim oluvchilarga harakatli, ovozi va videoli ko'rinishlarda bayon qilib beradi. Bu esa katta hajmdagi axborotni berish uchun ketadigan vaqtni tejash bilan birga, ularni yangicha axborotlarni qabul qilish va ulardan amaliy foydalanish darajasini oshiradi.

Ushbu fikr va qarashlar xorijiy olimlarning tadqiqotlarida ham o'z tasdig'ini topgan. Axborot texnologiyalarining yosh avlod ta'lim-tarbiyasidagi ahamiyatini o'rgangan qator xorijiy tadqiqotchilar fikriga ko'ra, jamiyat rivojlanishining yangi axborot bosqichiga o'tishi jarayonida yosh avlodda texnik vositalardan samarali foydalanish, axborotni qabul qilish, qayta ishlash va foydalanish, olamni o'z axborotlari asosida idrok etish, tez o'zgarib borayotgan axborot muhitida mavjud narsa va hodisalarga nisbatan mustaqil munosabatga ega bo'lish hamda turli axborot xurujlariga qarshi immunitet hosil qilish kabi ko'nikma va malakalarni shakllantirish lozim. Bolalarning axborot muhitiga psixologik tayyorgarligini ilk maktab davridan shakllantirish zarur. Bu esa maktab ta'limining ilk bosqichi hisoblangan boshlang'ich ta'limga sifat jihatidan yangicha talablarni yuklab, unda bolalarning kompyuter savodxonligini oshirishni taqozo etadi. Zero, axborot texnologiyalari an'anaviy ta'lim vositalari bilan uyg'unlikda bolani ijodkor shaxs sifatida tarbiyalash imkonini beradi.

Xulosa qilib aytganda, ta'lim jarayonida kompyuter va axborot texnologiyalaridan mukammal foydalanish uchun asosiy e'tibor, eng avvalo, o'qituvchiga va talabaga zarur bo'lgan shart-sharoitni yaratishga, kompyuterlarni o'quv jarayonlarida samarali qo'llashiga, ya'ni multimediali elektron o'quv- uslubiy qo'llanmalardan keng miqyosida foydalanishga qaratilishi zarur.

REFERENCES

1. O'zbekiston Respublikasi Prezidentining "Kompyuterlashtirishni yanada rivojlantirish va axborot-kommunikatsiya texnologiyalarini joriy etish to'g'risida"gi Farmoni. 2002-yil 30-may.
2. O'zbekiston Respublikasi Prezidentining "Axborot texnologiyalari sohasida ta'lim tizimini yanada takomillashtirish, ilmiy-tadqiqotlarni rivojlantirish va ularni ITindustriya bilan integratsiya qilish chora-tadbirlari to'g'risida"gi qarori. PQ – 4851-son, 06.10.2020.

3. Begimqulov U.Sh. Pedagogik ta'limda zamonaviy axborot texnologiyalarini joriy etishning ilmiy-nazariy asoslari. Monografiya. – Toshkent: Fan, 2007.
4. “Zamonaviy ilg’or va innovatsion texnologiyalar” mavzusidagi Respubilka ilmiy amaliy kanferensiya materiallari to’plami. Buxoro Yu.T.M.T.I. 2012 yil.
5. Ta’limiy pedagogik texnologiyalar.– Sam.: Nafis poligraf servis, 2013.

MATEMATIKA FANI O'QITISH JARAYONIDA O'QUVCHILAR FIKRLASHLASH QOBILIYATLARINI RIVOJLANTIRISH OMILLAR

Boypo'latov Musulmon Rasulovich

Surxondaryo viloyati Muzrabot tumani 44 - maktab

Matematika fani o'qituvchisi

<https://doi.org/10.5281/zenodo.7709197>

Annotatsiya. Matematika darslarida mantiqiy fikrlashni o'qitishda matematik nutq muhim omil bo'lib xizmat qiladi. Chunki turmushda va hayotda bo'ladigan jarayonlarni matematik modelini tuzish uchun bu jarayon tilda aytib tasavvur qila olish kerak. Shu bois matematika darslarida o'quvchilarni mantiqiy tasavvurini rivojlantirish usullarini o'rganiladi.

Kalit so'zlar: Psixologiya, rezerv, funksiya, Masala, K. D. Ushinskiy, "abadiy mashina", metod, matematik tafakkur, Natural sonlar, arifmetika.

ФАКТОРЫ РАЗВИТИЯ МЫСЛИТЕЛЬНЫХ СПОСОБНОСТЕЙ УЧАЩИХСЯ В ПРОЦЕССЕ ОБУЧЕНИЯ МАТЕМАТИКЕ

Аннотация. Математическая речь служит важным фактором в развитии логического мышления на уроках математики. Потому что для построения математической модели процессов, происходящих в браке и в жизни, необходимо уметь визуализировать этот процесс, говоря языком. Поэтому на уроках математики изучаются методы развития логического воображения учащихся.

Ключевые слова: Психология, резерв, функция, проблема, к. Д. Ушинского, "вечная машина", метод, математическое мышление, натуральные числа, арифметика.

FACTORS IN THE DEVELOPMENT OF THINKING SKILLS OF STUDENTS IN THE PROCESS OF TEACHING MATHEMATICS

Abstract. In the cultivation of logical thinking in mathematics lessons, mathematical speech serves as an important factor. Because in order to build a mathematical model of the processes that take place in marriage and in life, it is necessary to be able to imagine this process by saying it in language. Therefore, in mathematics lessons, methods of developing the logical imagination of students are studied.

Keywords: Psychology, reserve, function, issue, K. D. Ushinsky, "eternal machine", method, mathematical thinking, Natural numbers, arithmetic.

Matematika o'qitish jarayonini faollashtirishga qanday qilib erishish mumkin? Hamma sinflar uchun va maktab kursining hamma bo'limlarga doir yagona andoza yo'q, albatta. Hatto, yangi o'qituvchi uchun ustalikning sirlarini bilib olishga imkon beruvchi pedagogik "abadiy mashina" o'ylab topish naqadar qiziqarli bo'lmasin, eng yaxshisi, har bir o'qituvchi o'qitishning foydali tomonini doimo ijodiy qidirishni o'z oldiga maqsad qilib qo'yishi kerak.

Axir o'qitishning faollashtirishning yagona andozasi bo'lishi bu andoza o'rganiladigan materiallarning mazmuniga, sinf jamoasining umumiy aqliy rivojlanish saviyasiga ularning matematik bilim darajasiga bog'liq emas, degan so'zni bildirar edi - bu esa o'ta ketgan bemanilikdir.

Har qanday o'qitish metodi, o'quvchining aqliy faoliyatini takomillashtiradimi yoki yo'qmi?. Shunga qarab yaxshi yoki yomon bo'lib chiqishi mumkin. Bu yerda so'z tushuntirish metod ustida boryapdi deb faraz qilaylik. O'quvchi faqat tinglayotgan bo'lib ko'rinadi, lekin

tinglash ham turlicha bo'lishi mumkin. Mahoratli hikoya qilingan ma'ruza o'quvchilar diqqatini o'ziga tortishi ularda qo'yilgan masalaning tabiatini bilib olishga bo'lgan havasni uyg'otishi, xatarli xatolarning oldini olish bilimlarini keng doiradagi amaliy masalalarga tatbiq qilishga chorlashi mumkin.

Bunday ma'ruzani o'qish oson emas. Darslikning mazmuni shundaygina aytib berish bunday kutilgan natijani berolmaydi, albatta - axir darslik faqat bizning o'quvchilarimiz uchungina emas, balki hamma o'quvchilar uchun yozilgan, biz esa o'z o'quvchilarimiz to'g'risida hammasini: ularni nimalar qiziqtirayotganini, nima hayron qoldirishini, nima qiynab qo'yishi mumkinligini va hokazolarni bilamiz. Faqat o'quvchilarning hayotiy va o'qish tajribasini hisobga olgan holdagina o'tkaziladigan ma'ruza yoki suhbatini qiziqarli (ta'sirchan) qilib tashkil etish mumkin.

K. D. Ushinskiyning quyidagi so'zlarini esga olaylik: "Bizning diqqatimizni uyg'otish uchun, predmet biz uchun yangilik bo'lishi, qiziq yangilik, ya'ni shunday yangilik bo'lishi kerakki, u yo bizning bilimimizni to'ldirishi yoki tasdiqlashi, yoki uni tormor qilishi kerak". Biroq, o'qituvchining ma'ruzasi qanday yaxshi bo'lmasin, faqat shu ma'ruza bilan cheklanish mumkin emas. O'quvchilarning matematik tafakkurlarni rivojlantirish vazifasi ularni tadqiqot va aqliy mehnat metodlarining hammasi bilan tanishtirishni talab qiladi.

Shuning uchun o'quvchilarning matematik bilimlarning manbai faqat ma'ruzachaning nutqi emas, balki kitobning matni, ma'lum matematik qonuniyatlarni kuzatish kelib chiqqan muammo ustida mustaqil fikr yuritish nazariyaning mumkin bo'lgan amaliy tatbiqlarini qidirishdan iborat bo'lishi kerak.

O'qitish metodlari turli- tuman bo'lishi zarur. Lekin ulardan ma'lumotarni tanlab olish o'quvchilarning matematik nazariyani o'zlashtirishi va har tomonlama aqliy rivojlanishining yagona manfaatlaridan kelib chiqadi. Har bir metodning maqsadga muvofiqligiga foydaliligi haqida o'qituvchi, metodist o'zining shaxsiy havosiga asoslanmasdan, balki bunda o'quvchilarning ijodiy faolligi qay darajada rivojlanishi mumkinligini hisobga olgan holda, hukm chiqarishi kerak. Agar bu haqda tortishuv (e'tiroz) chiqib qolsa, bunda o'quvchilarning bilimi, ularning matematik tafakkurlarining rivojlanish tempi (sur'ati) sudya vazifasini o'tashi kerak.

Matematikaning mantiqiy tafakkur rivojlanishi uchun qanday ahamiyatga ega ekanligi qadim zamonlardanoq ma'lum edi. Tafakkurning matematik stili haqida, har qanday ixtisosdagi mutaxassislarining uni bilishi kerakligi haqida gapirar ekanmiz, bunda mantiqiy tafakkurning yuqori sifatleri yuqori, qisqalik, tartiblanganlik hatto kichkina bo'lsa ham soxtalikka yo'l qo'ymaslik to'la dalil keltirish va hokazolarni tushunamiz.

Ko'p kishilar bu qobiliyatlarni ko'pchiligi til, adabiyot, tarixni o'rganish jarayonida ham rivojlanadi deyishlari mumkin. Har bir fan o'quvchilarning aqliy kuchini rivojlantirishi kerak. Lekin, mantiqiy tafakkurning shakllanishda matematika so'zsiz birinchi darajali ahamiyatiga egadir, chunki u soxta da'volar bilan uzviy kelisha olmaydi, u so'zla fikrlashni haqiqatga o'xshatib ko'rsatishdan ko'ra rad qilishni afzal ko'radigan noyob fanlardan biridir, ana shuning uchun ham matematika o'qituvchisining jamiyat oldida mas'uliyati juda kattadir, axir tafakkur stili ko'p jihatdan o'qitish stiliga bog'liqdir.

Masalalar yechish matematika o'qitishning muhim tarkibiy qismidir. Masalalar yechmasdan matematikani o'zlashtirishni tasavvur ham qilib bo'lmaydi. Matematikada masalalar yechilishi nazariyani amaliyotga tadbiq qilishning mutlaqo tabiiy yo'lidir. Masalalar yechishning sinflarda

o‘rganiladigan u yoki bu nazariy materiallarni o‘zlashtirish jarayonidagi muhim rolini ta’kidlab, dasturda shunday deyiladi: “Natural sonlar arifmetikasi va rolni o‘rganish maqsadga muvofiq masalalar va amaliy ishlar sistemasi asosida tuziladi.

Bu degan so‘z har bir yangi tushunchani tarkib toptirish har doim bu tushuncha ahamiyatini tushuntirishga yordam beradigan, uning qo‘llanishi keladigan u yoki bu masalani yechish bilan bog‘lanadi”. Arifmetik amallarning mazmunini. Amallar orasidagi bog‘lanishlarni, amal komponentlari bilan natijalari orasidagi bog‘lanishlarni ochib berishda, har xil miqdorlar orasidagi bog‘lanishlar bilan tanishishda mos sodda masalalardan foydalaniladi, yechilishi uchun bitta amal bajarish talab qilinadigan masalalar sodda masalalar jumlasiga kiradi.

REFERENCES

1. Jumayev M.E, Bolalarda matematik tushunchalarni rivojlantirish nazariyasi va metodikasi. (KHK uchun) Toshkent. “Ilm Ziyo”, 2005 yil.
2. R.A.Habib. O‘quvchilarni matematik tafakkurini shakllantirish. O‘qituvchi nashriyoti. Toshkent -1980 - yil.
3. www.ziyouz.com

**“O‘ZBEKISTON RESPUBLIKASI PREZIDENTI SHAVKAT MIRZIYOYEV
MUROJAATNOMASI - YOSHLAR NIGOHIDA”**

Xoshimova Mohinur Baxtiyorjon qizi

Farg'ona davlat universiteti Tarix fakulteti Ijtimoiy ish yo'nalishi 3 - kurs talabasi

<https://doi.org/10.5281/zenodo.7709234>

Annotatsiya. Ushbu maqolada, Prezidentimiz Shavkat Mirziyoyev Murojaatnomasi, mohiyati unda o'rin olgan ijtimoiy dasturlarning mazmuni yoritilgan. 2023 yil uchun mo'jallangan 6 ta ustuvor yo'nalishlarda, qilinishi kerak bo'lgan ishlar batafsil bayon etilgan. Murojaatnoma bu - O'zbekistonning Milliy rivojlanishi uchun asos. Milliy taraqqiyotga erishish uchun qaysi jabhalarida, o'zgarishlarni amalga oshirish lozimligi, yurtboshimiz tomonidan belgilanib o'tilganligi, ayrim mulohazalar asosida yoritilib o'tildi.

Kalit so'zlar: Murojaatnoma, Milliy rivojlanish, taraqqiyot, ijtimoiy davlat tushunchasi, ixcham va samarali davlat boshqaruvi, inson huquq va erkinliklari, erkin bozor munosabatlari, ta'lim sohasini isloh etish, ma'naviyat, qadriyatlar.

**“ПОСЛАНИЕ ПРЕЗИДЕНТА РЕСПУБЛИКИ УЗБЕКИСТАН ШАВКАТА
МИРЗИЕЕВА - ГЛАЗАМИ МОЛОДЕЖИ”**

Аннотация. В данной статье освещается содержание Послания Президента Шавката Мирзиеева, содержание социальных программ, содержащихся в нем. В 6 приоритетных направлениях на 2023 год подробно описана работа, которую необходимо выполнить. Послание является основой для национального развития Узбекистана. Было освещено, по каким направлениям необходимо осуществлять изменения для достижения национального прогресса, на основе определенных соображений, обозначенных Главой государства.

Ключевые слова: Петиция, национальное развитие, прогресс, концепция социального государства, компактное и эффективное государственное управление, права и свободы человека, свободные рыночные отношения, реформа образования, духовность, ценности.

**“APPEAL OF THE PRESIDENT OF THE REPUBLIC OF UZBEKISTAN
SHAVKAT MIRZIYOYEV-THROUGH THE EYES OF YOUTH”**

Abstract. This article highlights the appeal of our President Shavkat Mirziyoyev, the content of social programs, the essence of which is contained in it. In the 6 priorities for 2023, the work to be done is detailed. The appeal is the basis for the national development of Uzbekistan. In order to achieve national development, it was covered on the basis of some considerations on which aspects, changes should be made, determined by the head of the country.

Keywords: Appeal, national development, development, the concept of a social state, compact and Effective Public Administration, Human Rights and freedoms, free market relations, reform of the educational sphere, spirituality, values.

"Albatta, erishayotgan barcha yutuqlarimiz,
inson qadri ulug' bo'lgan diyor - Yangi

O'zbekistonni barpo etish yo'lidagi dastlabki natijalardir".

Murojaatnomadan iqtibos!

Kirish

Biz shunday yurtda yashaymizki, bu diyorda barcha ezgu ishlar amalga oshadi. Islohotlar, insonlar uchun xizmat qiladi. Bunday davlat islohotlari, fuqorolar ongida davlat idoralariga ishonchni uyg'otadi. Xalq o'z davlatining yuritayotgan siyosatidan rozi bo'lsa, ishonsa, o'sha yurt taraqqiy etadi. Yurtimizda yurtboshimiz tomonidan olib, borilayotgan islohotlar ham inson va inson ma'nifatlariga qaratilgan.

Muxtaram yurtboshimiz Shavkat Mirziyoyev bu borada xalqqa Murojaatnoma yo'llab, davlat siyosatida o'ziga xos yo'l ochdilar. Shu kungacha yurtboshimiz to'rt marotaba, Oliy Majlis va xalqqa Murojaatnoma yo'lladilar. 2022 yil 20 dekabr kuni esa bu Murojaatnomalar soni beshtaga yetdi. Keling yaqin tarixga nazar solib, Murojaatnomalar mohiyatini ko'rib chiqamiz.

Birinchi marotaba 22.12.2017 yilda bo'lib o'tgan bo'lib, davomiyligi 4 soatni tashkil etgan. Bosh g'oyasi esa quydagicha bo'lgan, " Xalq davlat idoralariga emas, balki davlat idoralari xalqimizga xizmat qilishi kerak".

Ikkinchi Murojaatnoma, esa 28.12.2018 yilda otkazilgan. Davomiyligi 2 soat 45 daqiqani tashkil etgan bo'lib, bosh g'oyasi "Investitsiya - iqtisodiyot drayveri" deyilgan.

Uchunchi Murojaatnoma 24. 01.2020. yilda bo'lgan. Davomiyligi 2 soat 55 daqiqani tashkil etgan. Bosh g'oyasi " Jamiyat - islohotlar tashabbuskori", deb nomlangan.

To'rtinchi Murojaatnoma, 29.12.2020. yil bo'lib o'tdi. Davomiyligi 2 soat 48 daqiqani tashkil etgan. Bosh g'oyasi " Yangi O'zbekistonda - erkin va farovon yashaylik", deyilgan istiqbolli rejalarni qamrab olgan edi.

Yurtboshimiz tomonidan, 2022 yil 20 dekabr kuni yana bir bora xalqqa Murojaatnoma yo'lladilar. 2 soat 25 daqiqa davom etgan tadbirda, davlat rahbarimiz ko'plab sohalar bo'yicha tashabbusli fikrlarni ilgari surdilar. Bugugi dunyoda insoniyat nihoyatda murakkab davrni boshidan kechirayotgani hech kimga sir emas. Yer yuzida iqlimning keskin o'zgarishi, suv va tabiiy resurslar kamayishi bilan, bog'liq muammolar katta xatarlarga aylanmoqda. Xalqaro munosabatlarda o'zaro ishonch kamayib, qarama - qarshiliklar va mo'jarolarning ortishi, barqarorlik va rivojlanishga jiddiy xavf solmoqda. Shunday vaziyatga qaramay, yurtimizda ham bir sohani rivojlanishi yo'lida istiqbolli rejalar amalga oshirilmoqda.

Aytib o'tish joyiz, shu yurtda yashayotgan har bir insonni tinch va baxtli hayot kechirishi, uning sog'lig'i joyida bo'lishi, yaxshi ta'lim olishi, oilasini tebratishi uchun qanday sharoit kerak bo'lsa, hammasi yaratilib kelinmoqda. Shu kungacha Murojaatnomalarda belgilangan vazifalar, asta-sekin hayotga tadbiiq qilinmoqda. Muxtasar qilib aytadigan bo'lsak, Murojaatnomada mamlakatimiz taraqqiyotidagi eng muhim, vazifalari belgilanadi va uni amalga oshirish choralari ko'riladi. Bu yil aholimiz 36 milliyondan oshdi. Har yil safimizga qarib, 900 ming yangi avlod qo'shilmoqda.

Murojaatnomada keltirilgan islohotlarning amaldagi tadbiri, hayot farovonligini oshirishga va xalq birdamligini ta'minlashga olib keladi. Shuni unutmaslik lozim, islohatlarni xalqqa tushuntira olish uning mazmun va mohiyatini jamiyatimizning barcha vakillariga tushuntirish bu Prezidentimiz Murojaatnomalariga bo'lgan eng muhim e'tibor hisoblanadi.

Asosiy qism: Barcha rivojlangan davlatlarning o'z tanlab olgan strategik yo'li bo'ladi. Bu yo'l davlatning rivojlanish bosqichini belgilab beradi. Yangi O'zbekiston ham o'zining rivojlanish bosqichi odimlamiqda. O'tgan yil yakunlarini sarhisob qilar ekanmiz, ayrim sohadagi yutuqlarimiz insonni quvontiradi. Lekin qilinishi kerak bo'lgan ishlar hali oldinda. O'zbekiston Milliy rivojlanishning yangi davriga dadil qadam qo'yimoqda. Hayotimizning barcha jabhalarida ulkan o'zgarishlar yuz bermoqda. Buni Murojaatnomada ham yurtboshimiz ta'kidlab o'tdilar. Keng ko'lamlil va samarali islohotlar natijasida yalpi ichki mahsulot hajmi ilk bor 80 milliard dollardan oshdi. Iqtisodiyotimizga shu yilning o'zida 8 milliard dollar to'g'ridan - to'g'ri xorijiy investitsiyalar kirib keldi, eksport hajmi ham sezilarli darajada oshdi.

Bugungi kunda O'zbekiston jahon siyosati markazida biriga aylanmoqda va buni xalqaro hamjamiyat keng e'tirof etmoqda. Buni birgina, "Shanxay hamkorlik tashkilot", "Turkiy davlatlar tashkiloti samminti" hamda o'nlab yuqori darajadagi xalqaro anjumanlarga, mezbonlik qilgani ham tasdiqlaydi. Bularning barchasi mamlakatimizning xalqaro nufuzi tobora ortib borayotganligidan dalolat beradi. Yurtimiz taraqqiyotini, yangi pog'onaga olib chiqish uchun boshqaruv ham, qonunchilik ham, jamiyatimiz ham o'zgarishi kerak. Shundan kelib chiqqan holda yurtboshimiz, " Avval - inson keyin jamiyat va davlat" degan g'oyani Konstitutsiyamiz va qonunlarimizga ham kundalik hayotimizga ham chuqur singdirishimizni ta'kidladilar. Shuni ham aytib o'tish o'rinli, Asosiy Qonunimizni takomillashtirish ishlari davom ettirilmogda.

Bugungi kunga qadar bu borada 220 mingdan ziyod taklif kelib tushgani ham e'tiborga molik. "Jamiyat - islohotlar tashabbuskori", tamoyili asosida barcha masalalarda xalqimizning ham fikri tinglanmogda. Umuman ma'no - mazmunni inson qadrini ulug'lash ruhi bilan boyitilgan, kelajak avlodga munosib xizmat qiladigan, Yangi O'zbekistonga mos bo'lgan Konstitutsiyani har tomonlama o'ylab shoshmasdan ishlab chiqilmogda. Eng muhimi har bir vatandoshimiz Konstitutsiyaviy islohotlar daxildor va "Bu mening Konstitutsiyam" deb g'ururlanishi, xalq birligini anglatishi darkor.

Prezidentimiz Murojaatnomada ham mamlakatimiz rivoji bilan bog'liq eng o'tkir, eng og'riqli va eng dolzarb masalalar yoritildi. Yangi tendetsiyalar ifodalandi, o'zligimizni ifoda etuvchi qadriyatlar ilgari surildi. Ma'muriy islohotlarning samaradorligi va natijadorligi Murojaatnomaning bosh mezonini tashkil etadi. Murojaatnomada o'rin olgan vazifalar davlat va jamiyat hayotining barcha sohalari rivojiga xizmat qiladi. Lekin nima uchun davlat va jamiyat qurilishini takomillashtirish Murojaatnomaning dastlabki ustuvor yo'nalishi sifatida belgilab berildi? Chunki qolgan yo'nalishlardagi faoliyat samaradorligi eng avvalo, davlat boshqaruviga, rahbar kadrlarning ish faoliyatiga bevosita bog'liq. Rivojlanish har bir viloyat, tuman, shaharda bilinadi. Shundan kelib chiqqan holda bu yildan boshlab, tuman va shaharlar mavjud sharoit, salohiyat va imkoniyatlardan kelib chiqib, 5 ta toifaga ajratiladi.

Yurtboshimiz davlat boshqaruvida "Ixcham va samarali davlat boshqaruvi" ga o'tishni taklif etdilar. Ochiq aytish kerak, hozirgi kunda davlat apparatida takrorlanish ko'p, keraksiz shtatlar bor, markazlashuv yuqori. Oqibatda bugungi murakkab masalalarga to'g'ri yechim topish uchun ortiqcha vaqt, kuch, resurs sarflanmoqda. Mana shunday fikr va takliflardan so'ng Vazirlik va Qo'mitalar 61 tadan, 28 taga qisqartiriladigan bo'ldi. Bunda ustuvor ahamiyat kasb etgan bir qancha yo'nalishlarga alohida urg'u berildi.

Davlatimiz rahbari tashabbusi bilan, davlat fuqorolik xizmati sohasida yagona siyosatni amalga oshirishni ta'minlash maqsadida, "Davlat fuqorolik xizmati to'g'risida" gi Qonun loyhasi ishlab chiqilib, ikki yil davomida mahalliy va xorijiy mutaxassislar muhokamasidan o'tkazildi. O'tgan yilning 8 avgust kuni imzolangan, ushbu Qonunda davlat xizmatchilarining maqomi, ularning majburiyatini belgilab beruvchi huquqiy normalar mustahkamlandi. "Davlat fuqorolik xizmati to'g'risida" gi Qonunning qabul qilinishi, " Xalq davlat organlariga emas, davlat organlari xalqqa xizmat qilishi kerak", degan hayotiy tamoyilini to'la ro'yobga chiqarishga mustahkam huquqiy poydevor yaratadi. Murojaatnomada aytib o'tilgan Qonunga ham to'xtalib, o'tib munosabatlar bildirildi. Davlat xizmatlaridagi samarali o'zgarishlar, davlat siyosatini mustahkamlaydi. Shu xususiyatdan kelib chiqib, davlat xizmatchilari soni bosqichma - bosqich 25- 30 foizga qisqartirilishini ham aytib o'tildi. Samarali va mazmunli islohotlar albatta kelgusida o'z natijasini beradi.

Yangi O'zbekistonni, salohiyatli va sadoqatli yangi avlod kadirleri buniyot etadi. Davlatimiz rahbari Murojaatnomada rivojlanishning asosiy 6 yo'nalishini aytib o'tib, rejali ishlar izchil davom etishini o'z nutiqlarida bayon etdilar. Yurtimizdagi ijtimoiy siyosat sezilarli darajada, ijobiy tomonga o'zgarimoqda. Buni e'tirof etish o'rinli. Bugungi kunda barcha ijtimoiy ish masalalarida tizimli natijalarga erishilmoqda. Davlat ijtimoiy siyosati barcha jabxalarda ko'rinadi. Bu davlat boshqaruvi bo'lsin, sog'liqni saqlash, mahalla, ta'lim, mahalliy va xalqaro aloqalarda ko'zga tashlanadi. Kelin endi 2023 yilga mo'jallangan ustuvor 6 yo'nalishlar mohiyatiga, to'xtalib o'tamiz. Demak:

Birinchi yo'nalish: Ixcham va samarali davlat boshqaruvi tizimiga o'tish. Bu yo'nalishni yuqorida ko'rib chiqdik. Boshqaruvda samaraga erishish uchun u albatta tizimli va ixcham bo'lishi maqsadga muvofiq. Natijalarga e'tibor qaratadigan bo'lsak, birgina ijtimoiy siyosatning bo'g'inlari bo'lmish maktabgacha ta'lim, uy - joy kammunalida " mahallabay" ishlash, investitsiya, davlat xizmatlari, davlat xususiy sheriklik sohaslarida katta natijalarni berdi.

Aholimizning faolligi, zamonaviy texnologiya va kasb-hunarga intilishi oshib bormoqda. Iqtisodiyotimizga kundan-kun yangi yo'nalishlar yaratilmoqda. Shu o'rinda aytib o'tish joyiz, davlat xizmatchilari soni bosqichma - bosqich 30 foizga qisqarishi va iqtisod qilinadigan mablag'lar ijtimoiy masalalarga yo'naltirilishi, ijtimoiy masalalarda yutuqlariga erishishni ta'minlaydi. Yurtboshimiz Imom Moturudiy bobomizning, " Elu yurt bilan hamdard bo'lib yashagin, toki xalq hamisha sen bilan birga bo'lgay", degan hayotiy hikmatlarini aytib o'tdilar.

Ikkinchi yo'nalish: Yangi O'zbekistonni "ijtimoiy davlat" tamoyili asosida qurish, maqsad qilib olingan. Ijtimoiy davlat bu - eng avvalo, inson salohiyatini ro'yobga chiqarish

uchun teng imkoniyatlar, insonlar munosib hayot kechirishiga zarur sharoitlarini yaratish, kambag'allikni qisqartirish demakdir.

Bu o'rinda yurtboshimizning quydagi so'zlari meni tasirlantirdi. "Najot- ta'limda, najot-tarbiyada, najot-bilimda. Chunki, barcha ezgu maqsadlarga bilim va tarbiya tufayli erishiladi". Ijtimoiy islohatlarning eng samara beradigan bo'g'ini ham ta'lim hisoblanadi. 2023 yilda maktab ta'limni xalqaro ta'lim dasturlari asosida butunlay isloh qilish boshlanadi. 70 ta yangi maktab quriladi, 460 ta maktab kengaytiriladi.

Yangi o'quv yilidan boshlab, boshlang'ich sinf o'quvchilari uchun bepul ovqatlanish yo'lga qo'yiladi. Buning uchun 2,3 trillon so'm ajratiladi. Bu tajriba avval Qoraqalpog'iston va Xorazim sinovdan o'tkazilgan edi. Murojaatnomada sog'liqni saqlash tizimiga ham alohida e'tibor qaratildi. 2023 yilda 140 ta oilaviy shifokorlar punkti va poliklinikalari, 520 ta olis va chekka mahallalarda ixcham tibbiyot punktlari tashkil etilishi ko'zda tutilgan.

Barcha tug'ruq komplekslari to'liq tamirlanadi, jihozlanadi, o'rinlar soni 35 foizga oshiriladi. "To'g'ri ovqatlanish va sog'lom turmush tarzi", yangi umummilliy harakatlari mahallalardan boshlanishi aytib o'tildi. Ijtimoiy sohaning yana bir bo'g'ini bo'lmish, Mahalla tizimidagi islohotlar ham keng jamoatchilik e'tiborini tortdi deb ayta olamiz. Ya'ni mahalla o'zining muammosini mustaqil hal etish uchun "Mahalla Byudjeti" tizimi tashkil etiladi.

Uchunchi yo'nalish: Inson huquq va erkinliklarini ishonchli himoya qilish davlatning Konstitutsiyaviy majburiyati sifatida belgilanishi ifoda etilgan. Darhaqiqat Qonunlar inson ma'nifatlari himoyalaydi. Qonunlar barcha tizimlarni tartibga soladi. Shu o'rinda Sudlarning ish faoliyatlariga ham to'xtalib o'tildi.

Bugungi kungacha, sud- huquq tizimida bir qator samarali ishlar amalga oshirildi. Biroq ayrim holatlarda tergov sifati past, ijrosi ta'minlanmagan ishlar mavjudligi ham bor haqiqat. Bu jarayonlarda esa fuqarolar moddiy va ma'naviy aziyat chekishadi. Prezidentimiz korrupsion holatlarga ham to'xtalib o'tib, o'tgan ikki yilda 5 mingga yaqin mansabdorlar korrupsiya holati bo'yicha, javobgarlikka tortilganligini ma'lum qildilar. Korrupsion holatlar olib borilayotgan islohotlar ildiziga, bolta urmoqda. 2023 yilda bu boradagi amaliy ishlar yanada kuchaytirilishi Murojaatnomada asoslab o'tildi.

To'rtinchi yo'nalish: Ekologiya, ayniqsa suv masalalari global muammoga aylanib borayotganligi bilan bog'liq. Suv hisobini ochiq-oshkora yuritish tizimi tashkil etiladi va kelgusi uch yilda 13 mingga yaqin suv xo'jaligi obektlari raqamlashtiriladi. 16 ta yirik suv nasos stansiyalari modernizatsiya qilinadi. "Yashil makon", umummilliy loyihasi izchil davom etirish orqali yutuqlarga erishdik. Loyhani yanada samarali davom etishi haqida so'z bordi. Bu esa ekologiyamizni barqaror bo'lishiga olib keladi.

Beshinchi yo'nalish: Erkin bozor mexanizmlarini joriy qilish, sog'lom raqobat va xususiy mulk daxilsizligini ta'minlash, tadbirkorlikni qo'llab-quvvatlashi Konstitutsiyada alohida o'rin egallashi haqida so'z bordi. Bu yildan boshlab tuman, shaharlar mavjud imkoniyatlaridan kelib chiqib 5 ta toifaga ajratiladi.

1. Rivojlangan 26 ta tuman;
2. Infratuzulmasi yaxshi bo'lgan 46 ta tuman;
3. Sharoiti nisbatan qoniqarli bo'lgan 76 ta tuman;

4. Jozibadorligi yetarli bo'lmagan 40 ta tuman;

5. Sharoiti og'ir bo'lgan 20 ta tumanga ajratilishi belgilandi. Toifalarga qarab tumanlarning iqtisodiy rivojlanishi belgilanadi. Shu o'rinda quydagi hulosani aytib o'tildi. Iqtisodiyotimizda energiya sarfi boshqa davlatlardan 2 barobar yuqori. Shuning uchun bu yil yana 4,5 ming megavattli 11 ta yirik loyihalar yakuniga yetkaziladi. Buxaro, Jizzax, Qashqadariyo, Navoiy, Samarqand, Farg'ona va Toshkent viloyatlarida quyosh va shamol elektr stansiyalari hisobidan qo'shimcha 14 milliard kilovatt elektr ishlab chiqilishi yo'lga qo'yiladi. Buning natijasida xonadonlarga beriladigan elektr energiyasi 50 foiziga ko'payadi.

Oltinchi yo'nalishi: Iqtisodiyotga mahalliy va xorijiy xususiy investitsiyalarni ko'paytirish uchun sharoitlarni yaxshilash. Qarib olti yil ichida, investitsiyalar hajmini yalpi ichki mahsulotning 30 foizidan oshirishga erishildi. Bu yil 30 milliard dollar sarmoya jalb qilish rejalashtirilga bo'lib, shundan 25 milliard dollar xususiy investitsiyalar bo'lishi ko'zda tutilgan. Xususiylashtirish jarayoni davom etadi va 1 mingga yaqin korxonalar savdoga chiqariladi. 2023 yildan tayyor mahsulotlar eksportini 4 milliard dollarga oshirish rejalashtirilmoqda. Murojaatnomada "Yangi O'zbekiston - raqobatbardosh mahsulotlar yurti", dasturi samarasi haqida so'z yuritildi. Dastur asosida o'tgan yilning o'zida 2 mingga yaqin tadbirkor ilk bor tashqi bozorga chiqdi. "Xalq boy bo'lsa, davlat ham boy va qudratli bo'ladi". Iqtisodiy soha uchun bunday imkoniyatlar bo'lishi, tadbirkorlarning ishonchini o'stiradi. 2023 yil eksport hajmi 23 milliard dollardan ortishi belgilandi. Bu islohotlarga albatta izchil mehnatimiz va ishonchimiz orqali erishamiz. Yurtboshimizning "Taraqqiyotga faqat mashaqqatli va jasoratli mehnat orqali erishiladi" degan gaplari bejiz emas. Har - bir ko'zlangan maqsadga erishish uchun to'siqlar va qiyinchiliklarni yengib o'tish kerak. Qoqilgan joyda to'xtalib qolish yaramaydi. Bugungi kun islohotlari barcha jabxalarni qamrab olgan. Dunyoda shunday taxlikaliy vaziyatlarga qaramay, biz o'z oldimizga qo'ygan maqsadlarimizdan odimlab borayotgan xalqimiz. Shunday ekan bu yo'lda qo'lning-qo'lga, berib yangilanishlarni amalga oshirishimiz bu bizning vazifamiz deb bilaman. Bugun biz ekan daraxtning mevasini, ertaga yosh avlod is'temol qiladi. Albatta bu so'zimda majoziy ma'no sifatida keltirdim. Umuman olganda, islohatlar va yangilanishlar ertani o'ylab tuzilishi va bundan xalq ma'nifat korsagina samara beradi. Aytilgan gaplar faqatgina qog'ozda emas, amalda ham bo'lishi uchun barcha toifadagi vakillar bir bo'lib, harakat qilishi lozim.

Xulosa: Bir so'z bilan aytganda, Murojaatnomada deyarli barcha sohalarga e'tibor qaratilgan, tizimli rejalar tuzilgan, aniq maqsadlar belgilangan. Shaxsan menga maqul bo'lgan yana bir so'z bu yurtboshimizning biz yoshlarga nisbatan bildirgan ishonchli fikrlari bo'ldi. Yoshlarni harbiy vatanparvarlik ruhida tarbiyalash, ularning ona yurtga mehrini va sadoqatini oshirishga e'tibor berishga qaratilgan so'zlari, biz yoshlarga ham mas'uliyat yuklaydi. Biz jamiyatimizda har qanday radikallashtirishga, yoshlarimiz ongini buzg'unchi, yot g'oyalar bilan zaharlanishiga, ma'rifat o'rnini jaholat egallashiga yo'l qo'ymasligimiz lozim deb so'zlarini davom etdilar.

Darhaqiqat jamiyatimizning ma'naviy asoslarini mustahkamlashga qaratilgan, madaniy sohani rivojlanishiga ham e'tibor qaratish zarur. Shuni ishonch bilan ayta olamanki, biz ming yillik an'analarga boy bo'lgan, ilmiy va ma'rifatli ajdodlar o'tgan zaminda yashamoqdamiz.

Shunday ekan har qanday qiyin hayotiy vaziyatga tushar ekanmiz ko'zimizni yumib, fikr qilaylik biz kimmiz? qanday buyuk zotlarning avlodi ekanligimizni unutmaylik. Biz eng buyuk jasorat sohiblari o'tgan ilm va ma'rifatga boy Vatanda yashayotganimizni eslaylik va ko'zimizni ochiq, ulkan maqsadlarimiz sari odimlaylik. Bu bizning Vatanimiz ravnaqi uchun o'z hissamizni qo'shish burchimiz ekanligini bildiradi. Muxtasar aytganda Murojaatnomada strategik maqsadlarni amalga oshirish ko'zda tutilgan. Muhimi o'z kuch va imkoniyatlarimizga ishonib qo'yilgan maqsadlar sari odimlab yura olishdir. O'tayotgan yillarni kitob deb tasavvur qiladigan bo'lsak, yillarga beriladigan nomlar, mana shu kitoblarning sarlavhasidir. Yurtboshimiz tomonidan, kirib kelgan 2023 yilni " Insonga e'tibor va sifatli ta'lim yili" deb nomlandi. Buning zahirida ham katta ma'no bor deb ayta olamiz. Chunki insonga e'tibor uning qiyinchiliklarni yengillashtiradi. Sifatli ta'lim esa insonni ilmiy, ma'rifatli qiladi. Insonni yuksaltiradi. Buni unutmagan holda biz yoshlar, ham ilm yo'lida izlanishlardan to'xtamaylik va bizga bildirilgan ishonchni oqlaylik.

REFERENCES

1. O'zbekiston Respublikasi Prezidenti Shavkat Mirziyoyev "Murojaatnomasi", to'liq matnidan foydalanildi.
2. "Siyosat va jamiyat" qo'llanma.
3. "Siyosiy maqolalar" to'plami.

ЭРИТИЛГАН ПИШЛОҚ МАҲСУЛОТЛАРНИ КИМЁВИЙ ТАРКИБИ АСОСИДА СИНФЛАШ ВА СЕРТИФИКАТЛАШ

Саматов А.А.

ТКТИ доц.

Умидов Н.Ш.

Орзиев Ж.О.

Орипов Н.Н.

ТКТИ 2 - курс магистрантлари

<https://doi.org/10.5281/zenodo.7709333>

Аннотация. Мақолада эритилган пишлоқ маҳсулотларни кимёвий таркиби асосида синфлаш ва сертификатлаш ҳақида маълумот берилган.

Калит сўзлар: Пишлоқ маҳсулотлари, Жаҳон соғлиқни сақлаш ташкилоти, Сутнинг сифати, творог, сметана, сут кукуни, сариёғ, туз эритмаси.

КЛАССИФИКАЦИЯ И СЕРТИФИКАЦИЯ ПЛАВЛЕННЫХ СЫРНЫХ ПРОДУКТОВ ПО ХИМИЧЕСКОМУ СОСТАВУ

Аннотация. В статье представлена информация о классификации и сертификации плавленых сырных продуктов на основе их химического состава.

Ключевые слова: Сырные продукты, Всемирная организация здравоохранения, качество молока, творог, сметана, сухое молоко, масло, солевой раствор.

GRADING AND CERTIFICATION OF MELTED CHEESE PRODUCTS BASED ON THEIR CHEMICAL COMPOSITION

Abstract. The article provides information on the grading and certification of melted cheese products based on their chemical composition.

Keywords: Cheese products, World Health Organization, quality of milk, cottage cheese, sour cream, milk powder, butter, salt solution.

Дунё миқёсида, айниқса ҳамдўстлик мамлакатларида пишлоқ маҳсулотининг сифат кўрсаткичлари текширувларида асосан маҳсулот таркибидаги умумий оқсил, ёғлар курук моддалар ва сув ҳамда кўрғошин, симоб каби баъзи бир оғир металлларнинг миқдорлари аниқланади. Пишлоқ маҳсулотлари сифатини текширишда кимёвий таркибини физик-кимёвий усуллар билан тадқиқ этиш яхши натижаларни беради. Шунга кўра, пишлоқ маҳсулотларини экспертизадан ўтказишни, товар сифатини назорат қилишни ва сертификатлашнинг замонавий усуллари яратишни ва амалиётга жорий этишни тақозо этмоқда.

Жаҳон соғлиқни сақлаш ташкилоти (ЖССТ) маълумотларига кўра, дунё аҳолиси орасида жон бошига истеъмол қилинадиган пишлоқ маҳсулотлари кунлик меъёри 100г ни, сут маҳсулотларининг меъёри эса 900-1000 г ни ташкил қилади. Дунё миқёсида бир йилда пишлоқ ишлаб чиқариш ўртача 14 млн, тоннани ташкил этади. Ер юзида пишлоқларнинг 500 дан ортиқ турлари мавжуд бўлиб, улардан атига 20 яқини бизнинг республикамизда ишлаб чиқарилади. Четдан импорт қилинаётган пишлоқ маҳсулотларининг сифати давлат стандартлари, санитария эпидемиология хужжати ва ташкилот стандарти бўйича биокимёвий, физик-кимёвий ва органолептик усуллар ёрдамида назорат қилиш орқали илмий асосида тўғри сертификатлаш муҳим аҳамият касб этади.

Ўзбекистонда барча маҳсулотлар қатори пишлоқ маҳсулотларини ҳам экспертизадан ўтказишни замонавий ва тезкор услубларини ишлаб чиқиш, уларнинг кимёвий таркиби асосида халқаро код рақамларини жорий этиш ва такомиллашган сертификатлашни йўлга қўйиш бўйича муаён натижаларга эришилмоқда. Сифатли пишлоқ маҳсулотлари сифатли сутдан технологик жараёнларни қўллаш орқали олинади.

Сутнинг таркибида 12 хил витаминлар мавжуд бўлиб, улардан А, Д₁, Д₂, Б₂ витаминлари жуда муҳим аҳамиятга эга. Сут ва сут маҳсулотлари инсон организмни витамин А ва В гуруҳи витаминларига бўлган эҳтиёжини тўла, С ва Д витаминларига бўлган эҳтиёжини қисман қондириши мумкин. Ёзги сут А витаминларга бой бўлади. Сутдаги турли минерал тузлардан кальций ва фосфор тузларининг аҳамияти муҳим. Бу тузлар сутда организмга яхши сингай оладиган ҳолатида бўлади. Озиқ-овқат таркибида сутнинг бўлиши бошқа маҳсулотлардаги кальций тузининг ҳазм бўлишини кучайтиради.

Қайта ишланган пишлоқлар калория таркиби, ҳайвонларнинг юқори даражадаги оксиллари, фосфор тузлари таркибидаги табиийлардан кам бўлмаган ҳолда бўлади. Қайта ишланган пишлоқлар, табиийлардан фарқли равишда, иссиқлик билан ишлов бериш орқали эса, пишлоқ микрофлорасининг ҳажмини сезиларли даражада камайтиради. Баъзи пишлоқ турлари (пластик ширин) сувда эритилиб, ичимлик шаклида истеъмол қилинади.

Қайта ишланган пишлоқлар турли хил пишлоқлар, творог, сметана, сут кукуни, сарийёғ, туз эритмаси ёки зираворларсиз ёки бошқа хом ашёлардан тайёрланади. Пишлоқ массасининг мустаҳкамлигини яхшилади. Кейин пишлоқ массаси 60°-85°С ҳароратда вакуумли қозонларда эритилади. Эритгандан сўнг, иссиқ суюқ ҳолатда бўлган пишлоқ массаси улуши билан алюминий лакланган фолга пакетларига қадоқланади. Сутнинг таркибидаги темир модда ҳам осон ҳазм бўлади. Қуйидаги жадвалда, сутнинг кимёвий таркиби ва калориялиги келтирилган.

	Сув	100 гр сутда, гр ҳисобида				Калориялиги, к/кал 1кг сутда
		қуруқ моддалар	оқсил	Ёғ	сут қанди	
Сигир сути	87.5	12.5	3.3	3.8	4.7	713
Эчки сути	87.0	13.0	3.5	4.1	4.6	758
Қўй сути	82.1	17.9	5.8	6.7	4.6	1082
Бия сути	90.0	10.0	2.0	1.0	6.7	497
Туя сути	86.4	13.6	3.5	4.5	4.9	797

Бу жадвал, барча турдаги ҳайвонлар сути кимёвий моддаларга бой эканини кўрсатади. Янги соғилган сут минералларга бой бўлади. У жуда кўп хусусиятига ҳам эга, яъни ўзига тушган бактерияларнинг кўпайишига йўл қўймайди ва ҳатто уларни нобуд қилиш мумкин. Янги соғилган сутнинг бактерицидлик хусусиятини сақлаб қолиш учун у совитилади. Сутнинг бактерицидлик хусусияти 3 соатгача, 15°С да 8 соатга яқин, 10°С да 24 соатгача

сақланади. Сутнинг сифати, уни қайта ишлаш режими ва пишлокни тайёрлаш технологиясига қараб мазаси, қаттиқ ёки юмшоқлиги, ташқи кўриниши билан бир-бирдан фарқ қиладиган ҳар-хил пишлоқлар олинади. Бу белгиларга кўра унинг қаттиқ, юмшоқ, шўрроқ, майин ва сут кислотали хиллари бўлади. Куруқ моддасида 20-60% гача ёғи бўлган пишлоқ таркибидаги ёғ миқдори ундаги сув миқдорига қараб ўзгариши мумкин, Шу сабабли пишлоқнинг ёғлилиги куруқ модда вазнига нисбатан олинади. Ёғ миқдори 50% дан кам бўлмаган пишлоқда квадрат шакли, 45% дан кам бўлмаганларга эса саккиз бурчакли штамп босилади. Пишлоқ доналарини бирлаштириш мақсадида уларга шакл берилади. Шакл беришнинг асосий фактори ҳарорат ҳисобланади. Шунинг учун пишлоқ доналари совумасдан унга тезда шакл берилади. Пишлоқ ишлаб чиқариш турига қараб шакл беришнинг қуйидаги усуллари қўлланилади:

- Тайёр пишлоқ доналари насос орқали махсус шакл берувчи ваннага келтирилади. Бунда пишлоқ доналари зардоб остида пласт кўринишда йиғилади. Пласт ҳосил бўлишининг охирида зардоб ажратилади ва пласт 1-5 кПа босимда 15-30 минут прессланади. Прессланган пласт маълум ўлчамларда кесилади ва пресс-шакл берувчи жиҳозда шакл берилади.

- Зардоби 50-60 % ажратилган пишлоқ доналари насос орқали шакл бериш жиҳозига юборилади. Шакл бериш жиҳозидида пишлоқ ўз-ўзидан прессланади ёки баъзан улар 1-5 кПа босим остида 30-60 минут оралиғида пресслаб олинади.

- Зардоби 60-65 % ажратилган тайёр пишлоқ насос орқали зардоб ажратувчи жиҳозга келиб тушади. Зардобидан ажратилади ва пишлоқ доналари яқка ёки умумий шакл бериш қолипларига солинади. Қолипда пишлоқ доналари аралаштирилади ва прессланади.

Ўзбекистон Республикаси мустақилликка эришгач жаҳон стандартлари даражасида товар яратиш учун ишлаб чиқариш технологиясини такомиллаштириш билан бир қаторда товарларга давлатлараро иқтисодий муносабатларда бериладиган халқаро код рақамларини тўғри белгилаш ҳамда маҳсулотларни сертификатлаш муаммоларини илмий асосида такомиллаштириш энг муҳим, ҳал этилиши зарур бўлган долзарб масалалардан бирига айтилади.

Республикамизга импорт қилинаётган ва экспортга чиқарилаётган пишлоқ маҳсулотлари Ўзбекистон Республикаси ТИФ ТНнинг амалдаги вариантыда қуйидаги тарзда **0406 позиция** билан 5 хил субпозицияда (040610, 040620, 040630, 040640, 040690) ҳамда 124 хил подсубпозицияда таснифланган.

Юқоридаги вазифалардан келиб чиққан ҳолда, янги эритилган пишлоқ маҳсулотларининг ТИФТН бўйича тегишли код рақамларини ишлаб чиқишдан иборат.

REFERENCES

1. “Сут ва сут маҳсулотларининг хавфсизлиги тўғрисида” ги умумий техник регламентига (UzTR.474-020:2017)
2. Г.Ҳ.Хамроқулов, А.А. Саматов ТЙ 26630968-01:2019 «Эритилган пишлоқ маҳсулотлари хавфсизлиги бўйича техник йўриқнома»
3. “Standart” журналі-2022йил 1-сон
4. www.standart.uz

SUT VA SUT MAHSULOTLARIGA ZAMONAVIY TEXNOLOGIYALARNI JORIY QILISH

Samatov A.A.

TKTI dots.

Umidov N.SH.

Orziev J.O.

TKTI 2- kurs magistrлари

<https://doi.org/10.5281/zenodo.7709374>

Annotatsiya. Ushbu maqolada sut va sut mahsulotlariga zamonaviy texnologiyalarni joriy qilish borasida ma'lumotlar o'z aksini topadi.

Kalit so'zlar: oziq-ovqat, sut mahsulotlarini, stabilizatorlar, bo'yovchi moddalar, konservantlar, sut sanoati, Sut yog'i, oqsil, kazeina, albumin.

ВНЕДРЕНИЕ СОВРЕМЕННЫХ ТЕХНОЛОГИЙ В МОЛОКО И МОЛОЧНЫЕ ПРОДУКТЫ

Аннотация. В данной статье отражена информация по внедрению современных технологий в молоко и молочные продукты.

Ключевые слова: продукты питания, Молочные продукты, стабилизаторы, красители, консерванты, молочная промышленность, молочный жир, белок, казеин, альбумин.

INTRODUCTION OF MODERN TECHNOLOGIES IN MILK AND DAIRY PRODUCTS

Abstract. This article reflects information on the introduction of modern technologies in milk and dairy products.

Keywords: food, dairy products, stabilizers, dyes, preservatives, dairy industry, milk fat, protein, casein, albumin.

Hozirda kunda oziq-ovqat mahsulotlarining tarkibiga e'tibor beradigan bo'lsak, barcha mahsulotlar tarkibida inson organizmi uchun zarar keltiradigan qo'shimcha ozuqa qo'shimchalari, stabilizatorlar, bo'yovchi moddalar, konservantlarga duch kelamiz. Jumladan, sut mahsulotlarini ham iste'mol qilishda katta e'tiborli bo'lish lozim.

Birinchidan, sigir sutini tanlashda sutning nomlanishiga va yaroqlilik muddatiga etibor berish lozim. Sigir suti oq yoki biroz sariq tusli, qon izlarisiz, loyqa muallaq zarrachalarsiz, yoqimli sut hidli bo'lishi kerak. Uy sutining yuzasida qaymoq paydo bo'lishi mumkin. Agar sutdan haqiqatan ham qaymog olinmagan bo'lsa, idish devorlarida oq izlar qoladi.

Sutning tarkibida turli xil vitaminlar mavjud. Sutdagi 12 xil vitaminlardan A, D₁, D₂, B₂ vitaminlari va karotinning ahamiyati muhim. Sut va sut mahsulotlari hisobiga kishi organizmini vitamin A va B guruhi vitaminlarga bo'lgan ehtiyojini to'la, C va D vitaminlariga bo'lgan ehtiyojini qisman qondirishi mumkin. Yozgi sutda A vitamini ko'p bo'ladi. Bazi vaqtda sutga suv aralashtiriladi.

Buni quyidagicha aniqlanadi. Yaxshi sayqallangan simni sutga botirib, tik holda ushlab, tez chiqarish kerak. Agar sut tarkibida suv bo'lmasa, sut tomchilari simda qoladi. Agar sutga suv qo'shilgan bo'lsa, suyuqlik simga yopishib qolmaydi. Sifatsiz sutning tuzilishi bir xil emas, muallaq zarrachalar yoki qon chiziqchalari, nordon yoki boshqa yoqimsiz hid bo'ladi, rangi oq

yoki biroz sariqdan o'zgacha (qaynatilgan sut biroz jiggar rang tus olishi mumkin). Ta'mi taxirroq, zichligi o'ta suyuq bo'ladi.

Respublikamizda sut sanoati ilg'or texnologiya bilan jihozlangan tarmoqlardan biri hisoblanadi. Bu tarmoq tizimiga sut, achitilgan sut mahsulotlari, qaymoq, sariyog', pishloq, sut konservarlari, muzqaymoq, kazein va boshqa mahsulotlar ishlab chiqaradigan korxonalar kiradi.

Sut va sut mahsulotlari aholining noyob ozuqaviy modda-oqsilga bo'lgan talabini qondirishida iste'mol qilinayotgan oziq-ovqat mahsulotlari tarkibini yaxshilashda muhim ahamiyatga egadir. Shu sababli, sut sanoati tarmog'ini rivojlantirishga aloxida e'tibor berilmoqda.

So'nggi yillarda sut sanoati korxonalarida kichik yoshdagi bolalar uchun sut mahsulotlari buzoqlarini boqishda foydalanadigan sut ishlab chiqarish yo'lga qo'yildi.

Sariyog', qattiq va yumshoq pishloq, brinza, texnik xamda ozuqa kozeini ishlab chiqarish xajmi ko'paymoqda. Axolining sut va sut mahsulotlariga bo'lgan talabini to'laroq qondirish va mahsulot sifatini oshirish maqsadida xorijiy mamlakatlari bilan hamkorlikda qo'shma korxonalar barpo etilmoqda.

Sut-sut emizuvchi hayvonlarning sut bezlari faoliyati natijasida hosil bo'lib, och-sarg'ish rangli, o'ziga xos hid va sal shirinroq ta'mga ega bo'lgan suyuqlikdir. Hayvon organizmida sutning hosil bolishi yemish tarkibidagi ozuqaviy moddalarning chuqur va murakkab o'zgarishi va sut bezlari hujayralarida moddalarning yangidan sintez bo'lishi natijasida ro'y beradi.

Sutning tarkibida inson organizmining normal rivojlanishi uchun zarur bo'ladigan oqsil, yog', sut shakari, mineral tuzlar, suv, organik kislotalar, vitaminlar, fermentlar va boshqalar mavjuddir.

Ovqatga va qayta ishlash uchun sigir, qo'y, tuya, bug'u, echki sutlari ishlatiladi. Lekin hozirgi kunda respublikamizda qayta zarur bo'lgan kalsiyi olar ekan. Shuningdek, boshqa mahsulotlarga nisbatan fosforiga boyligi bilan ham ajralib turadi. 100 g pishloqda fosforning miqdori 0,4-0,6 grammga teng. Bu esa organizm uchun ishlatiladigan va aholi iste'mol qiladigan asosiy sut sigir suti hisoblanadi.

Sut yog'larida to'yingan yog' kislotalarining hissasi to'yinmagan yog' kislotalariga nisbatan ko'proq bo'ladi. Ulardagi asosiy to'yingan yog' kislotalari palmitin va stearin, to'yinmagan yog' kislotasi esa olein yog' kislotasidir.

Boshqa yog'lardan farq qiluvchi belgilaridan biri shundaki, ulaming tarkibida kichik molekular massaga ega bo'lgan yog' kislotalari ham birmuncha ko'proq.

Sut yog'i tarkibida yog'ga o'xhash modda hisoblanadigan fosfatid va stearinlar ham bo'ladi. Ulardagi asosiy fosfatid letsitin hamda kefalin hisoblanadi. Stearinlardan esa xolesterin va ergosterinlar mavjuddir. Sut yog'i organizmda tez hazm bo'ladi.

Sut oqsili to'liq qiymatga ega bo'lgan qimmatli oqsillardan hisoblanadi. Sutdagi oqsil, asosan, kazein (2,7 %), albumin (0,4 %) va globulinlardan (0,2 %) tashkil topgan. Uning tarkibida o'rin almashtirmaydigan hamma aminokislotalar borligi uchun ham to'liq qiymatli oqsillarga kirib inson hayotida muhim rol o'ynaydi. O'rtacha aminokislota tizimi jadval ma'lumotlarida keltirilgan.

Sut oqsilidagi umumiy oqsilning kazein hissasiga to'g'ri keladi. Pishloqlaming olinishi kazeinning sut kislotasi va shirdon fermentlari ta'sirida ivishiga asoslangandir. Albuminning miqdori sutda 0,4—0,6 %ni tashkil etadi.

U oddiy oqsil hisoblanib, suvda, kuchsiz ishqor va kislotalarda eriydi. Shirdon fermentlari sut kislotalari ta'sirida globulinlar ham oddiy zardob oqsillari turkumiga kirib, ularning miqdori

sutda 0,1—0,2 %ni tashkil etadi. Kuchsiz kislotali sharoitda eritmalarni 75°C gacha qizdirganda globulin ivib cho'kmaga tushadi.

Sut tarkibida uchraydigan oqsil bo'lmagan azotli moddalarga erkin aminokislotalar, polipeptidlar, peptonlar, ammiak, aminlar, kreatin, kreatinin va boshqa biologik faol moddalarni kiritish mumkin. Ular sut kislotasi bakteriyalarining azot almashinuvida muhim ahamiyatga ega bo'lib, sutdagi miqdori 0,2 % gachani tashkil etadi.

Sutdagi uglevodlar sut shakari - laktoza, glukoza va galaktozalardan tashkil topgan. Shulardan ahamiyatlisi laktoza hisoblanib, u gidrolizlanganda glukoza va galaktozani hosil qiladi.

Sutning tarkibida hozirgi kunda ma'lum bo'lgan vitaminlarning hamma turlarini uchratish mumkin. Lekin ularning ba'zi birlari sutda kam miqdorni tashkil etganligi uchun, ular katta ahamiyat kasb etmaydi.

Dalada haydab boqilgan mollarning sutida qo'lda boqilgan mollarning sutiga qaraganda vitaminlar miqdori birmuncha ko'proq. Sut tarkibida uchraydigan suvda eruvchi vitaminlar B₁, B₂, B₃, B₆, C, PP, yog'da eruvchi vitaminlar esa A, D, E va karotin hisoblanadi.

Shuningdek, sutda ichki sekretiya bezlari chiqaradigan gormonlar, rang beruvchi moddalar (karotin, xlorofill, ksantofill), organik kislotalar va karbonat anhidrid, kislorod, azot gazlari bo'ladi.

Sutning asosiy fizik-kimyoviy xossalari zichligi, yopishqoqligi, osmatik bosimi, muzlash va qaynash harorati, elektr o'tkazuvchanligi, umumiy nordonligi hamda ko'rsatkichlari kiradi. Sutning zichligi - 20°C haroratda ma'lum hajmdagi sut massasining 4°C haroratdagi shu hajmdagi suv massasiga nisbati bilan o'lchanadigan kattalikdir.

Sutning zichligi uning tarkibidagi quruq moddalarga bog'liq. Sutga suv qo'shilganda ularning zichligi kamayadi, sut yog'sizlantirilganda esa zichligi ortadi. Sigir sutining zichligi 1,027 dan 1,032 g/sm³ gacha oraliqda bo'lib, o'rtacha 1,029—1,030 g/sm³ ni tashkil etadi. Sutning zichligini aniqlash orqali unga suv qo'shilgan yoki qo'shilmaganligi tog'risida xulosa qilish mumkin.

O'zbekistonda sut va sut maxsulotlarini ishlab chiqarish va qayta ishlash Qishloq xo'jaligi vazirligi, Sog'liqni saqlash vazirligi tomonidan tasdiqlangan sanitariya gigiyena qoidalariga rioya qilgan xolda amalga oshiriladi. Bu qoidalar O'zbekistonda sut yetishtiruvchilar uchun majburiy hisoblanadi.

Bu qoidalar sanitariya – zoogigiyena talablarni amalga oshirish va sut sanoatixodimlari bu talab va qoidalarni bilishlari va bu qoida va talablarga rioya etishlari shart. Fermalarda uskunalar, anjomlari yuvish va dizinfeksiya qilishga katta e'tibor berish lozim. qoniqarli natijani olish uchun barcha sut qoldiqlari uskuna sathidan batamom yo'q qilinishi; uskuna va inventer yuvishdan avval iliq (30C) yoki sovuq suvda chayilishi kerak.

Yuvishda neytral polifosfat tuzlari yumshatuvchi moddalar bilan birgalikda hamda ishqorlar va qoldiqlari uskuna satxidan batammom yo'q qilinishi undan keyin uskunalar iliq suvda yuvilishi kerak.

Uskunalar qanchalik yaxshi yuvilmasin u uskunalar ummuman olganda sut bilan kontakta bo'ladigan barcha uskuna va qurilmalar boshqatan sterilizatsiyadan o'qaziladi. Bunda asbob uskunalarini bug'da yoki qaynoq suvda chayish yaxshigina effekt beradilekin buning uchun qushimcha qurilmalar kerak bo'ladi. Hozirgi kunda sterilizatsiyaning kimyoviy usullari keng

tarqalmoqda . Bunda gipoxlorid ammoni tortlmchi birikmasi va o'yuvchi natriy birikmasi qo'llaniladi

Sutning yopishqoqligi 20°C haroratda o'rtacha 1,75 santipuazani tashkil etib, bu ko'rsatkich oqsillarning miqdori va holatiga bog'liq bo'ladi. Sutning yopishqoqligi 60-65°C haroratgacha qizdirilganda kamayadi, bundan yuqori haroratda yopishqoqligi ortadi.

Sutning osmatik bosimi qonning osmatik bosimidan deyarli farq qilmaydi. Sutning osmatik bosimiga, asosan, sut shakari va ma'danli tuzlar ta'sir ko'rsatib, uning miqdori 0,66 MPa ni tashkil etadi. Sutning osmatik bosimi oshishi, muzlash haroratining pasayishiga olib keladi. Sigir sutining o'rtacha muzlash harorati 0,55°C ni tashkil etadi.

Sutning tarkibida qand va tuzlar bo'lganligi uchun qaynash harorati toza suvning qaynash haroratidan bir oz yuqori bo'lib, 100,2°C ni tashkil etadi. Sut elektr tokini o'tkazuvchanlik xususiyatiga ega. Sut tarkibidagi mavjud moddalar har xil elektr zaryadiga ega bo'lganligi sababli ularning har biri elektr o'tkazuvchanlikda ishtirok etadi. Bundan faqat sut shakari mustasnodir, chunki qand moddalari elekt- roneytral moddalar hisoblanadi.

Eng foydali sut – pasterizatsiyalangan sut hisoblanadi. Bu sutga 70 darajadan ortiq bo'lmagan issiqlik bilan ishlov beriladi. Pasterizatsiyalangan sut tarkibi xom sut tarkibidan farqlanmaydi, ammo uning tarkibida zararli bakteriya va mikroblar mavjud emas. O'ramda bunday sutni 36 soatdan ortiq saqlash mumkin emas. O'ram ochilgan bo'lsa, muzlatgichda 2 kungacha saqlash mumkin. Bizning maqsadimiz sut mahsulotlarini o'rganib, shular natijasida qo'shimcha kodlar kiritishdan iboratdir.

REFERENCES

1. Криштафович В.И., Колобов С.В. Методы и техническое обеспечение контроля качества (продовольственные товары). – М.: ИТК «Дашков и К°»
2. 2019-2021 yillarda texnik reglamentlarni ishlab chiqish dasturi
3. O'zbekiston Respublikasining "Oziq-ovqat mahsulotlari xavsizligi va sifat to'g'risidagi" Qonun.
4. www.standart.uz
5. www.Google.uz

ABDULHAMID CHO'LPONING "KECHA VA KUNDUZ" ROMANIDAGI
IJTIMOIY-INSONIY MUNOSABATLAR VA AYRIM FRAZEOLOGIK
BIRLIKLARNING LINGVOMADANIY XUSUSIYATLARI HAQIDA



Jumabayeva Yulduzxon Bekpulatovna

Toshkent shahar Yakkasaroy tumani 26- maktabning ona tili va adabiyot fani oliy toifali
o'qituvchisi

<https://doi.org/10.5281/zenodo.7717323>

Annotatsiya. Ushbu maqolada Abdulhamid Cho'lponing "Kecha va Kunduz" romanidan olingan bir qancha iboralar va ularning tuzilishi hamda ularning turlari haqida ma'lumotlar va misollar berildi.

Kalit so'zlar: frazeologiya, frazeologik birlik, frazeologik bog'lanish, frazeologik chatishma, frazeologik butunlik(birlashma), frazeologik qo'shilma, ma'nodosh iboralar, sinonim iboralar, belgilik xususiyati, iboralarning mazmun va ifoda plani.

ТЕКСТ НАУЧНОЙ РАБОТЫ НА ТЕМУ «О СОЦИАЛЬНО-
ЧЕЛОВЕЧЕСКИХ ОТНОШЕНИЯХ И ЛИНГВОКУЛЬТУРНЫХ
ОСОБЕННОСТЯХ НЕКОТОРЫХ ФРАЗЕОЛОГИЗМОВ В РОМАНЕ
АБДУЛХАМИДА ЧОЛПОНА «ДЕНЬ И НОЧЬ»

Аннотация. В этой статье приведены сведения и примеры о нескольких выражениях, их структуре и типах, взятых из романа Абдулхамид Чолпо «Кеча ва Кундиз».

Ключевые слова: frazeologiya, frazeologicheskaya ediniца, frazeologicheskaya svyaz', frazeologicheskoye soyedyneniye, frazeologicheskoye tseloye (soyedyneniye), frazeologicheskoye soyedyneniye, sinonimicheskiye slovosoyedyneniya, sinonimicheskiye slovosoyedyneniya, xarakternyye priznaki, soyedyneniye i plan vyrazheniya slovosoyedyneniyy.

ABOUT SOCIO-HUMAN RELATIONS AND LINGUISTIC AND CULTURAL
FEATURES OF SOME PHRASEOLOGICAL UNITS IN ABDULHAMID
CHOLPON'S NOVEL "NIGHT AND DAY"

Abstract. This article provides information and examples about several expressions and their structure and their types taken from Abdulhamid Cholpo's novel "Kecha va Kunduz".

Key words: phraseology, phraseological unit, phraseological connection, phraseological combination, phraseological whole (combination), phraseological combination, synonymous phrases, synonymous phrases, characteristic features, content and

expression plan of phrases.

Adabiy hayotda ro'y berayotgan o'zgarishlar jarayoni ziddiyatli, qarama qarshiliklar girdobida kechgan bir sharoitda, ya'ni 80-yillar oxiri va istiqloq arafasida Cho'lpon adabiy merosini xalqqa qaytarish uchun millatparvar adabiyotshunos va tanqidchilardan jur'at bilan qat'iy kurash olib borish talab etilardi. Chunki uni "millatchi", "panturkist", "xalq dushmani", deya qoralab kelganlarning davomchilari hali o'z mavqelarini berib qo'ymagan, hukmron mafkuraning ishonchi va madadidan foydalanib, progressiv kushlarga to'siq bo'lishdan chekinmagan edi. Ana shunday murakkab davrda, ya'ni 1987-yilda jadid adabiyoti, xususan, Fitrat va Cho'lpon adabiy merosini o'rganish va chop etish bo'yicha maxsus komissiya tuzilgan edi. O.Sharafiddinov "Cho'lponni anglash" maqolasida bu komissiyaning faoliyati haqida yozar ekan, shoir asarlari, ayniqsa "Kecha va kunduz" romanini chop ettirish borasidagi qator qiyinchiliklarga batafsil to'xtaladi. Maqolada atoqli olim Markazkomdagi majlisda (1987-yil 7-fevral) ayrim yozuvchi va adabiyotshunoslar Cho'lpon ijodining nashr qilinishiga qarshi turishgani, "Kecha va kunduz" romanini "Sharq yulduzi" jurnalida chop ettirishdagi qiyinchiliklar, so'zboshi yozishda markazkom talabini bajarishga majbur bo'lgani haqidagi e'tiroflar bayon etilgan. Atoqli olimning ushbu e'tirofi va iqrorida biz yangicha ilmiy tafakkurning qay tarzda yuzaga kelgani, adabiyotshunoslik va tanqidchilikdagi yangilanish jarayoni qanday murakkabliklar orqali amalga oshganiga guvoh bo'lamiz. Ayni paytda olim dunyoqarashida, adabiy-estetik prinsiplarida tub evrilishlar ham ana shu yangilanishlarning negizini tashkil etganini, munaqqid shaxsidagi o'zgarish Cho'lpon ijodiy merosini yangidan anglashda muhim omil bo'lganini kuzatamiz. Demak, davr taqozosi zamonda, mustabid tuzum sharoitida yuz bera boshlagan yangilanish adabiy jarayondagi rivojlanishga turtki bergan va pirovard natijada adabiyotshunoslikda, tanqidchilikda Cho'lpon ijodini o'rganishning yangi davri boshlanishiga zamin hozirlagan. Sho'ro tuzumi inqirozining so'nggi yillari (1987–1991-yillar) ana shunday sa'y-harakatlar avj olgan davr sifatida o'zbek adabiyotshunosligi va adabiy tanqidchiligi tarixidan o'rin oldi. Bu davr adabiyotshunosligi oldida Cho'lpon ijodini o'rganish, ijodiy merosini xalqqa qaytarish borasida bir qator ishlar amalga oshirila boshladi: jumladan, Cho'lpon shaxsi, hayoti va ijodi haqida ma'lumotlarni xalqqa yetkazish; Cho'lpon adabiy merosini to'plash va chop etish; Cho'lpon haqida unga zamondosh bo'lgan ma'rifatparvar ziyolilar xotiralarini chop ettirish orqali shoir haqida ma'lumotlar yetkazish; Cho'lponga oid arxiv materiallarini nashr ettirish orqali u haqida atroflicha ma'lumotlar berish; Cho'lpon asarlarini tadqiq etuvchi yangi-yangi tadqiqotlarga yo'l ochish; Cho'lponning yangi o'zbek adabiyoti taraqqiyotida tutgan o'rnini belgilash va tarixiy haqiqatni qaror toptirish va h.k. Dissertatsiyada O.Sharafiddinovning "Cho'lpon", "Cho'lponni anglash" va N.Karimovning "Cho'lpon hayoti va ijodi", S.Mamajonovning "Bizning Cho'lpon" nomli risolalari, D.Quronovning "Cho'lpon hayoti va ijodi" nomli qo'llanmasi, "Ruhiy dunyo talqini", "Cho'lponning badiiy olami", "Cho'lpon dunyosi" kabi ko'plab maqolalar to'plami, yetuk adabiyotshunoslar va munaqqidlarning matbuotda chop etilgan maqolalari tahlilga tortilib, bu tadqiqotlarga xos bo'lgan mushtarak xususiyatlar ilmiy jihatdan asoslandi. O'zbek tilshunosligida individualpoetik nutqning leksik xususiyatlariga bag'ishlangan ishlar salmoqli. Buning sababi ijodkor leksikoni, so'z qo'llashdagi mahorati adiblar mahorati va iste'dodini

belgilovchi mezonlardan biri bo'lib xizmat qilishi. Ijodkor individual nutqi leksikasiga bag'ishlangan ishlarda qo'llangan leksik birliklarning statik tavsifi, tarixiy-etimologik qatlamlari, mavzuviy-semantik guruhlari va shakl hamda ma'nodagi uzuallik-okkazionallik xususiyatlari tavsiflanadi. Biroq bunda ham muayyan metodologiyaga tayangan va ilmiy tadqiqning ilg'or metod va texnologiyalariga tayangan holda ish yuritish maqsadga muvofiq. Xususan, ijodkor leksikonini belgilashda lison va nutqning izchil farqlanishi bu borada amalga oshirilajak ishlarda o'rganish obyektini xolis baholash imkonini beradi. Deylik, ayrim ijodkorlar asarlari lug'atini tuzishda unda qo'llangan bir leksik birlik hosilasi bo'lgan turli morfologik variantining har birini alohida tavsiflash va lug'at so'zligi sifatida berish hollari kuzatiladi: uy, uyni, uydan, uylar kabi. Bu o'z-o'zidan adib badiiy nutqining leksik xususiyatlari, idiolekti to'g'risida noto'g'ri tasavvur paydo bo'lishiga olib keladi. Holbuki, lug'atda uy so'zi ijodkor badiiy leksikonida nechta morfologik shaklda qo'llanishidan qat'i nazar, bir marta berilib, uning qo'llanish chastotasi ko'rsatilsa, yetarli bo'ladi.

Individual poetik nutqning morfologik xususiyatlari bo'yicha bajarilgan tadqiqotlar sirasida yana shu muallif va boshqa qator ishlarni sanash mumkin. Bunday tadqiqotlarda, yuqorida ta'kidlanganidek, o'sha davr tilining morfologik xususiyatlari haqida fikr yuritilgani hoida tadqiqotchi A.Ahmedovning ishida muayyan ijodkorlar badiiy nutqida u yoki bu morfologik shaklning qo'llanilishidagi "mushtaraklik – turkiy qavmlarning yonma-yon yashaganliklari sababli o'g'uz va qarluq-uyg'ur lisoniy hodisalarining aralash qo'llanishi; vazn va qofiya talabi – nazmiy nutqda metrik talablar asosida o'g'uz ko'rinishlarining qo'llanishlari; taqlidchilik – XVIII-XIX asrlarda Fuzuliy, XX asr boshlarida ganch turklar (turkiya va ozarbayjon turklari) asarlariga ergashib, turk va ozarbayjon tillariga xos so'z va qo'shimchalarning qo'llanilishi; badiiylik – badiiy asarlarda (o'ziga xos badiiylik yaratish, asar qahramoni nutqini individuallashtirish maqsadlarida) o'g'uz unsur va ko'rinishlari" kabi va subyektiv omillar bayon etiladi. Demak, morfologik shakllarning qo'llanishi xususiyati tahlili asosida ham ijodkor individual uslubini baholash imkoni mavjud.

Mazkur maqolada Abdulhamid Cho'lponning "Kecha va kunduz" romanidan olingan bir qancha iboralar va ularning tuzulishi va turlari haqida ma'lumotlar va misollar berildi.

1.Saltanat u tog'rida bu yosh qizga gap ochib, uning yorug' tabiyatini xira qilmasdan, o'z onasi orqali Zebining onasiga eshtirib qo'ymoqchi bo'lardi.

Gapdagi "tabiyati xira" iborasining sinonimlari: ta'b(i) xira bo'ldi -ta'b(i) kir bo'ldi, ta'b(i) nomoz shom, ta'b(i) xira. Bu iboraning tuzilishi ot+fe'l shaklida.

Ushbu kanteksda "tabiyatini xira qilmoq" iborasi kayfiyatini buzmoq, dilini xira qilmoq ma'nolarida kelib, tuzilishi ot+fe'l shaklida

2.Ikki qiz ham og'iz ochmay jim qolishdi. Chunki Razzoq so'fining mijozini ularning ikkalasi ham yaxshi bilardi.

Ishbu " og'iz ochmoq" iborasi gap boshlamoq ma'nosida kelgan bo'lib, tuzilishi ot+ fe'l shaklida kelgan.

3.Ularning allaqaylardan daromad qilib kelib zo'rg'a ipini uchini chiqardiyu, men "yo'q" deptomdantarasha tushgandayjavob beramanmi.

Tomdan tarasha tushganday" iborasi frazeologizm bolib, qo'qisdan, dabdurusdan, kutilmagan holda degan ma'nolarda kelgan. Ushbu ibora ot+fe'l shaklida.

4.Ayniqsa Minboshi og'ziga paxta tiqqan kabi jiddiy sukutga qolmishdi.

Ibora ma'nosi. Og'ziga paxta tiqqan -mutloqo gapirmaslik, suxbatda mutloqo gapirmaslik. Ushbu kanteksda "og'ziga paxta tiqqan" iborasi foydalanilgan bo'lib, uning sinonimi: og'ziga nos solmoq, mum tishlamoq, og'ziga qattiq ivitmoq, og'ziga tolqon solmoq kabilardir. Bu iboraning tuzilishi ot+fe'l shaklida anatomik frazema.

5. Albatta, ko'ngillarda hech gapni saqlamaydigan og'zi bo'sh odamlar bo'ladi.

Ushbu gapda "Og'zi bo'sh" iborasi og'zida gap turmaydigan ya'ni sir saqlay olmaydigan degan ma'noda qollanilad. Tuzilish shakli ot+ sifat ko'rinishida.

6. Shaharning buzuqlik ila nom chiqargan mashhur nomerlaridan biri edi.

Ushbu kontekstdagi nom chiqarmoq iborasi -mashxur bo'lmoq va ko'zga tanilmoq ma'nosida kelgan bo'lib, ot +fe'l shaklida. Sinonimi: dong'i ketmoq.

7. Miryoqub ham shunday o'ylasa kerak; bir jon, bir tan emasmi axir! Dunyoga hamma odam bolalari bizning ikkimizdek bo'lsalar, dunyo jannat bo'lardi".

Ushbu gapdagi bir joni bir tan bo'lmoq iborasi -hammijihatlikda ish qilmoq, yakdil bo'lmoq degan ma'noni ifodalagan. Tuzilish shakli ot+ fe'l shaklida.

Sinonimi: bir yoqadan bosh chiqarmoq.

8. -- Siz endi bu xotinni qo'ldan chiqarmang! Bu bizning boshimizda danak chaqayotgan bir dunyoning qizi.

Gapdagi "boshida danak chaqmoq" iborasi - azoblamoq qiynamoq degan ifodani beradi va ot + fe'l shaklida kelgan. Sinonimi: boshida yong'oq chaqmoq.

9. Bugunoq gaplashaman otang bilan. Tapa soching tik bo'lmay tursin.

Kontekstdagi: Teppa sochning tikka bo'lmoq iborasi - nimadandir tashvishlanmoq, to'satdan jahli chiqmoq kabi ma'nolarni anglatib, Tuzilishi ot+ fe'l shaklida anatomik frazema. Kanabalizim belgisi mavjud. Sinonimi: Jonni chiqmoq, miyyasini qoqib qo'lga bermog.

10. Kerak bo'lmaganda, quloq-miyangni yeydi. Kerak bo'lmaganda jimib keladilar.

Gapdagi quloq miyani yemoq iborasi nimanidir so'rab charchatmoq, sergapligi bilan joniga tegmoq ma'nosini ifodalagan. Ma'nodoshi: miyasini qoqib qo'lga bermog. Sinonimi: miyasini qoqib qo'lga bermog.

Badiiy asarlar tilini, ijodkorning individual nutqini lingvostilistik va lingvopoetik o'rganish farqlanadi. Bir qarashda lingvopoetika lingvostilistikaning badiiy uslubga tegishli holatlarni o'rganuvchi sohadek tuyuladi. Bu esa ularni tadqiq etish manbasi va predmeti bir-biridan keskin farqlanadi. O'tgan asrning 60-yillarida tilning badiiy uslubiga xos belgilarini o'rganishga moslangan uslubiyat shakllanib, tilshunosligimizda 80-yillarga kelib, to'g'ridan to'g'ri lisoniy birliklarning badiiy imkoniyati, badiiy vazifalari o'rganila boshladiki, yangi shakllanayotgan bu yo'nalishning maqsad va vazifalari stilistikanikidan ayricha ekanligi ayon bo'ldi. Aniqrog'i, yaratilgan tadqiqotlarda lingvostilistika va lingvopoetikaning chegarasi, o'rganish obyektlari, mundariyasi va munosabatlari masalasi oshib berildi.

Lingvopoetika badiiy adabiyotga til san'ati sifatida munosabatda bo'lib, aytilganidek, unda milliy til immanent imkoniyatlarining badiiy fikr ifodalashdagi voqelanish xususiyatlari tekshiriladi. Chunki bu borada ijodkorning so'z tanlay olishi, fikrini badiiy tafsillar vositasida va til boyliklari hamda tasviriy vositalar yordamida betakror badiiy nutq yarata

olish kabi masalalar muhim ahamiyatga ega ekanligi keltiriladi. Sababi, “badiiy adabiyot namunali adabiy me’oriy ifodaning qonuniyatlarini belgilovchi jarayon, u shunday laboratoriyadirki, unda umumxalq tilidagi nutqiy vositalar ijodiy ravishda qayta ishlanadi”. Bu esa “badiiy adabiyot tili lingvopoetik tadqiqotlar uchun ham asosiy o‘rganish manbayi” hamdir.

REFERENCES

1. Абдиев М. Соҳа лексикасини система сифатида ўрганиш муаммолари. Тошкент: Халқ мероси, 2004. - 177 б.
2. Абдуллаева М., Алиқулов Х., Жалолов А., Назаров Қ. Қисқача фалсафа луғати. – Тошкент: “Шарқ” НМАК, 2004. – 88 б.
3. Абдурахмонова Н. Машина таржимасининг лингвистик та’миноти. (монография). – Тошкент: Нодирабегим, 2018. 175б.
4. Абжалова М. Таҳрир ва таҳлил дастурларининг модуллари. – Тошкент: Нодирабегим, 2020. – .174 б.

THE ROLE OF MODULAR TRAINING IN THE PROFESSIONAL TRAINING OF TECHNOLOGY TEACHERS

Zaripov Lochin Rustamovich

Head of the Department of the Center for the Development of Higher Education and the Introduction of Advanced Technologies under the Ministry of Higher Education, Science and Innovations of the Republic of Uzbekistan.

Doctor of Philosophy in Pedagogical Sciences, Associate Professor

<https://doi.org/10.5281/zenodo.7725033>

Abstract. *This article provides information on the importance of the credit-modular system in the professional training of future technology teachers in higher education. The influence of innovative technologies, which create wide didactic opportunities for personal development, on the development and improvement of the educational process in educational institutions was also discussed.*

Key words: *technology, innovation, innovation, technical and technological, credit-modular, competence, modular education, professional mobility, modular technology, didactics.*

РОЛЬ МОДУЛЬНОГО ОБУЧЕНИЯ В ПРОФЕССИОНАЛЬНОЙ ПОДГОТОВКЕ УЧИТЕЛЕЙ ТЕХНОЛОГИИ

Аннотация. *В данной статье представлена информация о важности кредитно-модульной системы в профессиональной подготовке будущих учителей технологии в высших учебных заведениях. Также обсуждалось влияние инновационных технологий, создающих широкие дидактические возможности для личностного развития, на развитие и совершенствование образовательного процесса в образовательных учреждениях.*

Ключевые слова: *технология, инновация, новшество, технико-технологическое, кредитно-модульное, компетентность, модульное образование, профессиональная мобильность, модульная технология, дидактика.*

The rapid development of higher education in our republic as a result of the social needs of the society and the entry into the world educational space has led to a change in the main directions of educational activities in higher education institutions. One of the most important features of the modern pedagogical process is its technological nature. The division of education into stages and levels, determination of effective ways of joint application of teaching methods and methods, use of multimedia technologies and teacher's skills - all this requires the application of modern teaching technologies in practice.

In this case, significant changes occur not only in the content of pedagogical and educational activities, but also in the structures of the forms of transmission used for educational information and student learning, especially in modular education. Today, our society is in great need of creative, enterprising, educated people. The modern crisis of the education system indicates the existence of a gap between the sharply changed living conditions, society's demands and the education system, its goals, types, content, and teaching technologies. One of the main problems is the slow development of technological education. The technological process is the most important component of social development today because it can respond to social processes.

The improvement of technological education serves as an indispensable condition for the formation of the cultural consciousness of society and its economic well-being. The system of

pedagogic personnel training formed until now requires significant changes. This is related to a number of problems in higher education, we will focus on 3 of these problems:

1. A student of a higher educational institution of pedagogy is assigned the task of acquiring a large amount of knowledge distributed over a number of subjects, but despite this, there is no improvement in the current or final academic results of students;

2. Teachers of general and special subjects constantly complain about the lack of instructional time and its improper distribution;

3. Independence has been given to higher education institutions in the development and approval of science programs, but this does not mean that the teacher's creative energy should be used. (Although the use of a formal format in the development of science programs is limited, the teacher is still limited in the use of his creativity in the development of science programs).

It is known that the traditional system of pedagogic personnel training aimed at learning the content of educational science, methodical manuals and recommendations in the selection and application of different regional methods of teaching does not meet the requirements of school teachers. The majority of teachers emphasize the need to apply innovative technologies to educational practice, including modular teaching and project methods that help increase the effectiveness of educational activities and develop students' creative abilities.

Innovative technologies that create wide didactic opportunities for personal development have a significant impact on the development and improvement of the educational process in educational institutions. Today, the education system is facing complex problems: the volume of knowledge, information and the number of subjects are growing significantly faster than the level of improvement of teaching methods, the new "State Educational Standard of Higher Education". In accordance with the main rules, the number of contact hours has been significantly reduced. Some of these problems will be solved with the help of innovative educational technologies that open the door to new opportunities in the field of education, learning activities and student creativity. The design of new educational technologies ensures the achievement of high quality and guaranteed results in the formation of the teacher's personality. Higher education should create conditions for intellectual, creative and moral development of a person. This is not only the content of education, but also the task of the educational technologies used. Thus, in our opinion, the effectiveness of the professional training of the future technology teacher depends on the development and implementation of technological support tools for the educational process.

Nowadays, there are different technologies. Conditionally, they can be divided into traditional and innovative technologies.

Novation (from English, "novation" - new) - replacing something with a new one. Innovation (from English - "innovation") is a change within the system, an innovation that is implemented at the expense of the system's own ("in"-internal) reserves. Innovation is a unity of ideas, processes, tools and results in qualitative improvement of the pedagogical system.

Traditional educational technology is a technology that is used traditionally, often unconsciously, by example, relying on the method of organizing a lesson in the form of a classroom lesson and illustrative explanation. Traditional education shows authoritarian pedagogical requirements, and teaching in it is weakly connected with the inner life of the student, his diverse demands and needs. In traditional education, there are no conditions that nurture the manifestation of individual abilities and personal creativity. The authoritarianism of the

educational process is manifested in the mandatoryness of the educational procedures and the orientation to the student at the secondary level. In such a system, a student is a subordinate object, a teacher-commander, a judge. The methods of acquiring knowledge are based on the following: delivery of ready-made knowledge, learning based on an example, oral presentation and reproductive reproduction. The educational process is characterized by the lack of independence, the student's weak motivation in the educational activity as an activity in traditional technology.

As stated by V.A.Slastenin, between the increasing number of current scientific, social and political information in the field of the teacher's professional activity, and the old ways of processing, storing and transmitting them, i.e. traditional teaching technology there is a conflict. It is this conflict that creates the need for the introduction of educational technology, based on the personal-activity approach based on critical thinking, problem-viewing and analysis, decision-making, and teamwork skills.

The process of training a modern specialist should not end at a higher education institution, but should be continuous. It is important to teach a person to learn independently, to be able to combine this knowledge and apply it to acquire new knowledge. This cannot be achieved through the traditional education system, where the student gets used to the ready-made presentation of knowledge. If various teaching technologies are used in the educational process, then each student will be involved in active cognitive activities, learn to adapt to changing life situations, think critically, be able to create new ideas, where and knows exactly how the acquired knowledge can be applied in practice.

Each educational technology has its advantages and disadvantages, strengths and weaknesses. The specific characteristics of education as a socio-economic field make special demands on the use of technologies, because their (technologies) impact is focused on people. In this regard, along with the technologicalization of educational activity, the process of its humanization is also inevitable, and this principle is becoming more and more widespread within the framework of the person-oriented approach.

A modern educational technology that implements approaches based on personal activity and competence is modular education. Modular teaching involves not only the acquisition of knowledge by students, but also the methods of acquiring knowledge, as well as the activity of developing a person's perceptive power and creative potential. Let's consider the essence of modular teaching technology.

Modular education appeared after the Second World War, when there was a high need for a training system for professional skills in a relatively short period of time. Industrial problems are studied in detail, and guidelines for their theoretical and technological application are developed. It was a type of modular education, but the term had not yet been adapted to education and professions. More than a decade later, the higher education sector has welcomed the trend of systematizing technical and vocational education on a modular basis. Modular teaching technology appeared in the late 60s as an alternative to traditional educational technology and spread rapidly in higher education institutions in English countries.

The UNESCO conference held in Paris in 1974 prompted the introduction of modular technologies. He recommended the creation of open and flexible structures of education and professional training to adapt to the changing needs of industry and science and to local conditions. To these requirements, modular teaching integrates its own types and forms of education, easily

creating content using parts, students who have the opportunity to independently study the literature offered to them now at their convenience. It was responsive full of characters to create options based on the audience.

There were different views on modular teaching in different countries. For example, in England and Sweden, education is built according to the rules of modularity. According to him, a completed block is understood as a module, more attention is paid to the content of this block than to organizational elements. In America, a module is a part of the school day filled with appropriate didactic content, that is, the main focus is on the organizational aspect. The essence of our modular teaching technology for pedagogy is that in the process of working with the module, the student achieves the specific goals of the educational activity completely independently (or with some help).

However, despite the fact that the new type of education is sufficiently "mature" in terms of content and age, there are still different views on the meaning of the concept of "modular education" and understanding the technology of its construction. A number of foreign authors (B.Goldshmid, M.Goldshmid, etc.) understand the module as the formation of an independent unit of activity that helps to achieve clearly defined goals. Dj. Russell defines the module as an educational package that covers the unity of the educational material and the activities assigned to the learner, resulting in the complete mastery of the educational material. These authors, who are recognized as the founders of modular education, emphasize in their works the importance of increasing the activity of learners in the pedagogical process, which shows that modular technology is an alternative to traditional education that provides passive knowledge to the student. shows.

In the early years of the development of this type of education in the United States and England, the principle of modularity was interpreted based on a set of different materials that could serve as the basis of individual education of students. In this approach, modular learning is actually defined as a "package" learning method.

Analyzing the foreign experience, it can be noted that in the early stages of the development of the modular teaching technology, it is a set of training programs for individual education that ensures the educational achievements of a student with a certain level of preliminary training. recognized as It is implemented by special separate functional links, which are reflected in the content, organizational forms and methods of the modules, whose task is to achieve specific pedagogical goals.

The goal of modular education is to create the most favorable conditions for the development of a person through the flexibility of the educational content, the organization of educational activities in accordance with the individual curriculum, and the ways of ensuring adaptation to the individual needs of the person and the level of his basic training.

The transition to the modular technology of educational organization implies a significant increase in the specific weight and importance of independent work in the educational process, requires a significant increase in the independence, initiative, creativity, social and professional activity of future specialists, this is an activity that requires the implementation of new methodological approaches in solving the problems of pedagogical motivation.

The main goal of credit-module education is the formation of independent learning skills in graduates. In credit-module teaching, the teacher's informative function alternates with counseling

and management functions, while maintaining the leading role within the framework of two-subject relations of the pedagogical process. On the basis of conscious goal setting and self-determination, it is envisaged to build the entire educational process with a hierarchy of immediate, medium (general educational skills and competencies) and prospective (development of individuality) goals.

The active learning process in the credit-module system consists of the following important stages:

- Acceptance of the goal by the student;
- Preparation for understanding a new topic;
- Practical educational activity;
- Structural analysis, creation of evidence;
- Summarizing and evaluating educational results;
- Setting new goals.

According to S.I. Arkhangelsky, modular education is based on the activity approach and the principle of consciousness (perception) (the educational program and the personal learning trajectory are understood), it is characterized by the type of closed management due to the modular program and modules, which makes it highly includes in the category of technologies.

The content of credit-module education is made up of an educational module. The educational module includes: a completed information block, a plan of the student's targeted actions, the teacher's advice to ensure the student's development. Modular technology ensures individualization of education, taking into account structural features, level of mastery, level of independence, teaching methods and methods, ways of self-control and ways of management. The goal of credit-module education is to enable learners to develop learning material taking into account individual approaches and to increase their independence.

We approve the opinion of P.A. Yutsevichene, who developed the modular education system relatively deeply. He noted that the essence of the modular teaching technology is that the student can work independently with the individual program offered to him. The individual program includes a targeted action plan, a data bank, and a methodical manual that achieves the specified didactic goals. The teacher's role can vary from information control to counseling.

The purpose of modular educational technology is to help students develop their independence, to form their independent learning skills, and to develop the ability to master learning material taking into account individual methods of learning.

The central concept of the theory of credit-module education is the concept of "module". Despite the maturity of modular education both in terms of content and age, there are still different opinions related to the issues of creating a module and its educational content on construction technology, as well as developing a system of educational forms and methods.

The concept of "module" is used in many fields. One of the main purposes of this term is a functional link. In one of the most common definitions, a module is described as follows: a module is an artificial educational system that reflects the structural, procedural-effective and organizational-management aspects of pedagogical tools necessary for solving tasks.

Module (Latin *Modulus* - measure) 1) In exact sciences: the name of some coefficient or quantities; 2) a complex engineering package that performs its independent function in a technical device (spacecraft module); 3) a separate, relatively independent part of a system or organization.

Dj. Russell, the founder of modular education, defines a module as "a learning package (educational pocket) containing a conceptual unit of learning material and actions to be performed by students."

G. Owen included in the module an individual approach to the student and the teacher, participants of the educational process (teacher + learner), educational material and tools that help ensure their interaction. introduces and understands it as a "closed complex of education".

In the report of the UNESCO conference held in 1982, a module is defined as a separate educational package (educational package) designed for individual or group learning situations for the acquisition of one or a group of skills. is described.

The module is a logically completed part of the educational material, which necessarily accompanies the control of students' knowledge and skills. The working program of the subject is the basis for the formation of modules. The number of modules also depends on the specifics of the subject and the desired frequency of educational supervision.

Analyzing the concept of "modular education", which implements educational modules, we note that in modern pedagogy it is defined as the organization of the educational process, in which educational information is divided into modules (relatively complete and independent units, pieces of data). Allows multiple modules to cover a specific subject or even an entire subject.

Fundamental differences between modular education technology and other technologies:

educational content - modules, which are simultaneously an information bank and a methodical guide for data acquisition - are manifested in completed and independent complexes of educational content;

with the help of modules, it is ensured that the students independently see a certain level of preliminary preparation for each lesson;

in the educational process, equal subject-subjective relations between the teacher and students are inevitably observed;

educational activity is algorithmized;

mastering the material occurs in the course of the completed cycle of educational activities and the variability of the level of complexity is assumed.

The theoretical analysis of modular teaching technology made it possible to highlight the following features:

- development of each component of the didactic system and their visual appearance in the module program and modules is ensured;

- structuring of the educational content, presentation of theoretical material in a careful sequence, methodical material that allows for correction (correction) of the educational process, assessment and control system of mastering level is planned;

- variability of education, adaptation of the educational process to the individual capabilities and requirements of students is envisaged.

In modular teaching, the content of the subject is inextricably linked with the concept of the educational module, because in it the elements of the educational content are logically and systematically connected. According to the conceptual basis (laws, concepts, basic semantic units, terms, categories), control and assessment materials covering all types of educational work on the module are created and are monitored after the module is studied. The most common form of control is testing. Based on the results of the test control, the teacher gives the necessary

recommendations to the students. The control results are also used by students to assess how well they have mastered the learning material, based on the number of points they have collected.

Thus, modular education implies the technology of implementation, that is: the planned result of education, the sequence of learning the content of education, the level of mastery, control of the quality of education. The number of modules will depend on the specifics of the subject and the frequency deemed necessary for the management of education.

The technology of modular teaching, which absorbed the dynamics of the development of modern didactic theories, synthesized their features and thereby made it possible to more successfully combine different approaches to the selection of content, its presentation and methods of organizing the educational process.

REFERENCES

1. Zapipov L.P. Credit-module system in the higher education system of Uzbekistan: problems and solutions. Higher education in Uzbekistan. Scientific, educational and analytical journal. 2022 year. No. 3. 79-84 p.
2. Zaripov L.R. Basic approaches to professional training of future technology teachers based on the credit-module system. Journal of Education, Science and Innovation. 2022 year. No. 3. 44-47 p
3. Podkovko E.N. Lichnostno orientirovannaya technology formirovaniya professionalno kompetentnosti u budushchikh uchiteley: Diss...cand. ped. Nauk: 13.00.08 - theory and methodology of professional education. — Surgut, 2008. - 209 p.
4. Turchaninova Yu.I. Kak pomoch uchitelyu stat uchitelem? / Yu.I.Turchaninova // Dir. shk., 1994. - No. 2. - P.24
5. Encyclopedia of professional education: V 3-x tt. / Pod ed. S.Ya.Batysheva. - M.: APO, 1999. - t. 2. - S. 272.
6. Pedagogy: Bolshaya sovremennaya encyclopedia / Sost. E.S.Rapatsevich - Mn.: "Sovrem". Slovo", 2005. - 720 p.
7. Slastenin, V.A. Psychology and pedagogy / V.A.Slastenin, V.P.Kashirin. - M., 2001. - 473 p.

УСМОН АЗИМ НАСРИДА РИТМ ВА САЖ

Поёнбек Жавлиев Шавкат ўғли

Термиз давлат унверситети магистранти

Тел:+998975300565

Термиз, Ўзбекистон

javliyevpoyon@gmail.com

<https://doi.org/10.5281/zenodo.7725064>

Аннотация. Ушбу мақолада Усмон Азимнинг насрий асарларида ритм ва насрий қофия сажънинг ўрни илмий ўрганилади. Ёзувчининг ҳикоялари асосида прозада сажъ санъати, лекцик такрорлар, сўзларнинг қофияланиши очиб берилган.

Калим сўз: проза, наср, насрда қофияланган сўзлар, сажъ санъати, мумтоз адабиёт, лекцик такрорлар, бадиий асар ритми.

РИТМ И САЖ В ПРОЗЕ УСМАНА АЗИМА

Аннотация. В данной статье проза Усмана Азима посвящена проблеме ритма. Анализ некоторых рассказов раскрывает искусство сажъа в прозе, лексических повторах, рифмовке слов.

Ключевые слова: проза, проза, рифмующиеся слова в прозе, исторический этап сажъ-арта, его место в классической прозе, влияние лексических повторов на художественный ритм.

RHYTHM AND SOOT IN THE PROSE OF USMAN AZIM

Abstract. In this article, the role of rhythm and prose rhyme Saj in the prose works of Osman Azim is scientifically studied. On the basis of the writer's stories, the prose reveals the art of saj, lexical repetitions, rhyming of words.

Keyword: prose, prose, rhymed words in prose, saj art, classical literature, lexical repetitions, rhythm of a work of art.

Маълумки, қадим тарихга эга Шарқ адабиёти ўзининг сермазмунлиги, жозибдорлиги, сўзларни маҳорат билан қўллаш имкониятларининг ўзига хос жиҳатлари билан ҳам ажралиб туради. Бунинг далилини эса узоқ ўтмишдан шаклланиб келаётган тарихий мемуар, ахлоқий-дидактик, фалсафий, бадиий, публицистик асарларимиз орқали кўришимиз мумкин. Ўзбек халқ насри, хусусан, ёзма классик насрининг асосий бадиийлигини таъминлайдиган ана шундай компонентларидан бири сажъ санъати, лекцик такрорлар ҳисобланиб, асардаги турли хил стилистик фигуралар, тасвир воситалари ва сюжет характеристикасини тасвирлашда қофияланган—оҳангдор ва такрор лексемалардан фойдаланади. Бунда сўзлар бевосита тасвирни образли қилиш билан биргаликда бадиий асар ритмининг ҳам кучайтириб, ўқувчининг диққатини оширади. Бадиий адабиётимиз прозасида ўзига хос жозибдорликни таъминлашга хизмат қилувчи қофияли сўзлар сажъ санъатининг вужудга келтиради. Тарихан сажъ санъатининг қўлланиш доирасининг илк намуналарини “Форс-тожик адабиётшунослигида XI асрда Муҳаммад бин Умар ар-Родуёнийнинг “Таржимонул-балоға” асарида Туркий халқлар адабиётида эса бу термин дастлаб Маҳмуд Қошғарийнинг “Девони луғати турк” асарида ишлатилган” [1;12]. Сажънинг келиб чиқиш тарихи, характери ва унинг генезисини ёритишда кўплаб олимлар илмий изланишлар олиб борган бўлиб, хусусан, адабиётшунос олим Б.Саримсоқов шундай

ёзади. ““Саж” сўзи арабча бўлиб, луғавий маъноси жиҳатидан кумри, булбул, тўти каби хушовоз қушлар товушининг бир-бирига қўшилиб, жўр бўлиб кетишини англатади. Истилоҳда (термин сифатида), эса бадий санъатларнинг бири бўлиб, у бир ёки бир нечта гаплардаги айрим сўзларнинг ё вазнда (сажъи мутавозин), ё равийда (сажъи мутарраф), ё худ ҳар иккаласида (сажъи мутавозий) мос келиши—қофияланиши натижасида юзага келади. саж санъати қўлланилган наср — насри мусажжа деб юритилади” [2;272]. Саж санъати илмий аспектда ўрганилар экан, бу ҳақда М.Шайхзода ҳам куйдаги фикрни келтиради. “Бу шеър эмас, наср (прозадир). Аммо қофияланган насрдирки, буни классик адабиётда “Саж” деб аталади” [3;215]. Шундан кўриниб турибдики, Саж санъати тарихан бадий адабиётда қўлланилиш доираси анча кенг бўлиб, сажланган матн осон ўқилади, оҳангдорлик бахш этади, китобхон хотирасида мустаҳкам қолади.

Шу жиҳатдан Ўзбекистон халқ шоири, носир, драматург Усмон Азим ҳам умумшарқ адабиётининг энг илғор анъаналарини давом эттиради. “Усмон Азим шеърятти мажозий образларга бой. Шоир шеърларида табиат ва инсон, борлик ва руҳ, манзара, кайфият уйғунлиги мажозий образлар орқали ифодаланган” [4;537]. Ўзининг шеърый асарлари билан биргаликда насрий асарларида асосан ҳикояларида Шарқ адабиётига хос ифода усули ва мажозийликни қўллаб келмоқда. Адиб ижодидаги бу анъанавийлик унинг насрий ҳикояларида саж санъатидан унумли фойдаланишида намоён бўлади. Адиб «Алпомиш» достони сюжети асосида яратган “Ғоз” ҳикоясида достоннинг ифода руҳини сақлаган ҳолда сажни шундай қўллайди:

“Энамки ғозни мендан авло билди, /
паймонам тўлган экан, /
гулим очилмай сўлган экан”// [4.б.15].

Муаллиф ўзаро сажланган “тўлган, сўлган” қофиядош сўзлардан фойдаланиб, мерганнинг руҳий ҳиссиётларини ёритади ва “экан, экан” сўзларни қайта такрорлаб, сажланган сўз билан ўзаро уйғунлаштиради. Бу китобхонга ўзгача таасуротдан иборат оҳангдорлик касб этади. Шу каби мисолни куйидаги жумлада ҳам кўришимиз мумкин,

“Кампир бечора “Воҳ болам”лаб, /
ўзини фарзандининг устига ташлади, /
кўзларини ёшлади” // [5;15].

Бу ерда эса, адиб “ташлади, ёшлади” сажланган сўзлар орқали кампирнинг характерини очиб беришини кузатамиз. Шоҳиди бўлганингиздек, адиб куйидаги икки мисолда ҳам “Тўлиқ саж (сажъи мутавозий)” [1.б.19]. Турини ҳосил қиляпти. Яъни, бу сўзлар юқорида таъкидлангандек, ҳам вазнда, ҳам равийда бир хил мосликка эга бўлиб, вазн бўғинда ҳижоларнинг чўзиқ (—), ёки қисқалиги (V) билан белгиланса, равий товушлар ўртасидаги мосликда белгиланади. Масалан, “тў(л)-ган, сў(л)-ган (равийда ҳам мос бўлиб, икки хижодан ташкил топган)”, “та(ш)-ла-ди, ё(ш)-ла-ди (равийда ҳам мос бўлиб, уч хижодан ташкил топган)”. Бу каби сажнинг сажъи мутавозий турига куйидаги мисолларни ҳам келтирсак бўлади.

“Болам,- деди- кампир,- қаддингни кўтар, /
ҳали бу тоғнинг бошидан села-села ғозлар ўтар, /
истаган ғозингни отиб олишга кучинг етар” // [5;15].

Бу ерда сажланган сўзлар “кўтар, ўтар, етар” орқали адиб қаҳрамонларнинг диалогларини, онанинг ҳасратини ҳам қофияли, ҳам таъсирчан, ҳам оҳангли қолипда тасвирлашининг гувоҳи бўламиз. Бунда эса,

“Мерган шундай деб бўзлади, /
бечора энасининг жигар-бағрини тузлади, /
Кампир йиғлаб, ичкарига кириб, /
ташқарига чиқяпти, /
боласининг бошида ўргилияпти, /
дили вайрон, /
тақдирнинг ногаҳон зулмидан ҳайрон”. // [5;16].

Адиб бевосита ўзининг тасвирий нутқи-муаллиф нутқини қуйдаги сажланган “бўзлади, тузлади”, “вайрон, ҳайрон” сўзлари орқали моҳирона келтириб ўтганлигининг гувоҳи бўламиз. Бу ҳам сажнинг сажъи мутавозий турига кириб, қуйдагича таҳлилланади “бў(з)-ла-ди, ту(з)-ла-ди (уч ҳижо)”, “вай-ро(н), ҳай-ро(н) (икки ҳижо)”. Кўриб турганингиздек, Усмон Азим сажъ санъатини қўллашда фақатгина асар структураси билан чекланмасдан, ундаги ҳар бир тасвирни оҳангдор, мазмундор қўллаб, фикрий парвоз ва кучли эмоционалликни тўлақонли ёритишда мазмунни шаклга мутаносиб боғлайди. Ижодкор ифодаланаётган воқеа тасвирини борича бериш билан бирга, ҳикоя матнидаги жумлаларда англашилётган таасуротлар, ҳис-кечинмалар биргаликда уйғунлашиб кетади. Китобхонни худди ўша жараённи кўриб тургандек таассурот уйғотади. Хусусан, “Сиз билмайдиган замонларда” ҳикоясида ҳам сажъи мутавозийга мисоллар келтиришимиз мумкин.

“...Шунда бахшиларнинг бахшиси Ҳаққул шоир чидай олмади. /
Қўнғиротнинг бошидан ўтканларни эслаб, /
нор туядай бўзлаб /
бир янги дoston айтди. /
Элидайн минграниб, /
юртидайн инграниб, /
овозини созлаб, /
қаддини ростлаб, /
душманни қастлаб...” // [5;2].

Бу ерда “э(с)-лаб, бў(з)-лаб (икки ҳижо)”, “минг-ра(н)-иб, инг-ра(н)-иб (уч ҳижо)”, “рос(т)-лаб, қас(т)-лаб (икки ҳижо)” сажланган сўзларни келтириш орқали муаллиф, Ҳаққул бахшининг руҳий кечинмаларини ўз нутқида тасвирлаб беради. Бунда жумла бошида бошланган мусиқийлик секинлик билан жадаллаша бораверади. Адиб бирор воқеа тасвирини ифодалаётганда Ўқувчининг эстетик диди, орзу-истаги, савияси ва дил изҳорини ҳисобга олган ҳолда, сўзларга шабнам каби тоза, шабададек майин, гулдек назокатга бойитиб оро беришини гувоҳи бўлаверамиз. Яна бир парчада эса

“...Ёв Алпомишни чиритганини, /
Қўнғиротнинг илдизини қуритганини ҳам айтди. /
Ҳар сўзни йиғлатиб, /
одамларни хўнгротиб айтди. /
Қош қорайгандан тонг отгунча айтди. /

Ултонтознинг зулмини битта қолдирмай, /
дўмбирасини толдирмай айтди. /
Айтди, биродарлар, /
оғзини тўлдириб /
ёлғонларни ўлдириб айтди. /
Достонда ҳамма ўзини кўрди, /
элу юртнинг аҳволини билди. /
Ҳаққул бахши достонини тиндириб, /
дўмбирасини керагага уриб синдириб, /
ҳеч кимга қарамай чиқди-кетди...” // [5;6].

Бунда ҳам ҳар бир жумла яхлит шаклга эга. Уни ўқиб ихтиёрсиз равишда инсон туйғулари жумбушга келади. Ижодкорнинг диди, бадий туйғуларидан баҳраманд бўласиз. Бунда ҳам сажланган сўзларни қуйдагича таҳлиллаймиз. “чи-рит-га-(н)и-ни, қу-рит-га-(н)и-ни (беш ҳижо)”, “йиғ-ла-(т)иб, хўнг-ра-(т)иб (уч ҳижо)”, “ко(л)-дир-май, то(л)-дир-май (уч ҳижо)”, “тў(л)-ди-риб, ў(л)-ди-риб, ти(н)-ди-риб, си(н)-ди-риб (уч ҳижо)” Усмон Азим узун-узун лекцик бирликларни ҳам кетма-кетликда ритмга солиб, ўзига хос мусиқий оҳанг билан ифодалаганки, унинг бир маромда ўқилишининг гувоҳи бўламиз. Муаллиф кичик бирликдан катта маъно ҳосил қилиб, моҳирлик билан сажни қўллайди. Юқоридаги парчада келган “айтди” сўзини беш маротаба такрор қўллаб, жараён оҳангини бироз тезлаштиради. Насрда лексик такрорларни ҳам сажларга муносиб боғлаганлиги асар эмоционалликни ва кучли ритмик изчилликни оширибгина қолмай, Адиб ижодида образни бериш усуллари, рамзларда ифодаланган туйғулар, воқеалар баёни ўзига хос ички манерани ҳосил қилиб, прозада ритмик эмоционалликни оширишда ортиқча жумлалардан ифодаланмайди. Шакл билан мазмун ўртасидаги фарқни узоқлаштирамайди. Фикримизни давом эттирар эканмиз, қуйдаги жумлаларда тўлиқ сажни вужудга келтирувчи унсурлар сўзлардаги вазн ҳамда равий ҳисобланиб, бунда фақат тўлиқ саж (Сажъи мутавозий) билан чегараланиб қолмасдан сажнинг бошқа турларидан ҳам унумли фойдаланган. Қуйдаги ўринларда “Қофияли саж(сажъи мутарраф)нинг қўлланишини “Салтанат” ҳикоясидан олинган парчада кузатишимиз мумкин.

“...Одамлар қизил-яшил байроғ-у, тигларини силкитишар,/
тахти равонга гуллар отишар, /
унинг қиёфасидаги улкан ҳайкаллар атрофида рақсга тушишар,/
аёллар хукмдорнинг мўжаз сопол ҳайкалчаларини жазавага тушганча,/
алоҳида ҳурмат ишорасида, қўшқўллаб бошларига кўтаришар,/
сеҳрли табассумларга ўраб бағирларига босишар,/
оломон эса жўрликда “Артиб!... Артиб.”—деб ҳайкирарди...” // [5;22].

Бу ерда “Силкитиша-(р), отиша-(р), тушиша-(р), кўтариша-(р), босиша-(р), ҳайкира(р)”. Бунда сўзлар вазнда мутаносиб бўлмасдан, балки равийда мосдир. Яъни сажнинг бу турида вазн кўп аҳамият касб этмай, сажланган сўзда ўзаро мутаносибликни йўқотиши мумкин. Бунда асосий ўринга равийни оламиз. Асардаги воқе жараённинг кетма-кетлиги меёрда бўлиб, маълум бир оҳангдор сўзлар равийда мослашиши сажъи мутаррафни ҳосил қилади. Ва асардаги воқеалар зудликда алмашиш стилистикасини аниқ очиб, ўқувчининг диққатини асардан узоқлаштирамайди. Сажнинг учунчи тури “Вазндош

саж (Сажъи мутавозин)» [1;18]. Бунда ҳам сажланган сўзлар асар структураси ва ритмикасини юқори поғонага олиб чиқади. Қуйидаги парча орқали фикримизни изоҳласак.

“...Алпомиш қўшиқ бошлайди, /
ўзининг бошидан ўтганини, /
Бойсун-Қўнғиротнинг соғинчини, /
элу юртнинг армонини, /
ортидан бўзлаб қолаётган Барчинини, /
сағир фарзандини, мушфиқ онасини, /
Бойбўридай отасини, /
Қалдирғочдай мушфиқ синглисини /
—ҳамма-ҳаммасини бир буюк тўлғоқ ичра юрагидан ўтказади...” // [5;60].

Бу жумлаларни ўқиган китобхон, қахрамон хаёлидан ўтказаётган ҳисларни енгил ва тасирчан ўқиб, ўзига хос лирик оҳангни сезиши табиий. Бу ерда ҳам сажланган сўзлар муҳим аҳамият касб этиб, сажъи мутавозинда равий буткул қатнашмайди. Асосий ролни ҳамвазлик-хижолар бажариб, насрдаги ритмни вужудга келтиради. Парчада келтирилган вазндош сўзлар қуйдагилар (Ўт-га-ни-ни, со-ғин-чи-ни, ар-мон-ни-ни, Бар-чин-ни-ни, фар-зан-ди-ни, о-на-си-ни, о-та-си-ни, синг-ли-си-ни, ҳам-ма-си-ни). Алоҳида лекцик бирлик қилиб олинганда бу сўзлар бир-биридан анча йироқлашади, адиб услубий маҳорати орқали бир тизгинга солиб, асарда бу сўзларни уйғунлаштиради. Парчада асардаги воқеа-ҳодиса вақти оралиғи сажланган сўз ёрдамида очиб берилади. Сажнинг қуйидаги турлари бадий адабиётимизда кенг қўлланилиб, саж насрда ўзига хос прозаик ритмни, шеъринг безакларга мойиллик, тафсилотларнинг жимжимадор қўлланилишини таъминлайди. Усмон Азим насри билан танишар эканмиз, ундаги ҳар бир сўз, ҳар бир жумла моҳирлик билан қўлланилиб, бадий асар мазмуни оширишда муносиб ўринга эгадир. Адиб нимани тасвирга туширса худдики унга рассомдек жозиба, куч-қувват, жон баҳшида этиб, янгича овоз, унинг янгича бадий тафаккурга эгаллигини сезамиз. Адабиётдаги ўзига хос ўринни белгиловчи асосий хусусият эса шундан иборатки, Унинг асарларида ўзига хос бўлган овоз, услуб, тафаккур тарзи барқ уриб туради.

Биз биламизки, ижодий жараён Ижодкор онги ва тафаккури билангина боғлиқ ҳодиса эмас. Асардаги баъзи жиҳатлар тафаккурдан ҳоли тарзда, яъни ташқи жараёнда ақлга бўйсунмас бир руҳ билан ҳам боғлиқ бўлиши мумкин. Чинакам Ижодкор тасаввурида ички бир идрок, яъни туйғу ҳукм суради. Илмий адабиётларда интуиция терминини кўп учратамиз. Бу ички бир англаш, сезиш демакдир. Юқоридаги фикрга таянган ҳолда шуни айтишимиз мумкинки, ҳар бир моҳир қобилиятга эга ижодкор ўша жараённи қалби билан ҳис қилади ва ўша қалб ёрдамида уни мушоҳада этади. Баъзи вақтда ижодкор ифода этаётган асардаги бадий ҳодисалар ана шу ички сезиш билан узвий боғлиқ ҳолда қоришиб келади. Бу эса бадий асарда ижодкор руҳий кечинмаларини ифодалаб, бадий асар ритминини оширади. Асар ритми ҳақида ҳам тўқталар эканмиз, Насрдаги ритм масаласи анча кенгроқ бўлиб, саж санъати, гапдаги сўз ва жумлаларнинг такрорланишини прозаик ритмни шакллантирувчи ва насрда лирик эмоционалликни оширувчи унсурлардан бири сифатида қараш мақсадга мувофиқдир. Чунки, ҳар қандай етук асар борки, ўзининг ритмик таъсири билан гўзал, уни бир томондан чеклаб бўлмайди. Бу ҳақида адабиётшунос олим Ҳакимжон Каримов шундай ёзади. “Кўпчилик адабиётшунослар насрдаги ритмни асардаги сўз

тузилишидан, яъни айрим жумлаларни қофияланиб келишидан, уларнинг оҳангдошлигининг ўзидан қидиришади ва шундай деб баҳолашади. Бир хиллари эса асардаги характер ҳолатини, унинг кайфиятини белгилайдиган, кўрсатадиган ҳолатларни такрорланиб келишида кўришади. Тўғри, асардаги мазкур хусусиятлар ҳам асар ритмикасини белгилайди. Лекин тўлиқ эмас. Башарти, асар ритмикасини фақат шу тарзда ўрганадиган бўлсак, жуда кўп асарлар маҳоратсиз ёзилганга чиқиб кетади” [5;270]. Бадиий асар ритми кенг маънода борлиқдаги жуда кўп нарса-ҳодисалар ва табиий жараёнларга хосдир. Замонда кечувчи ҳар қандай жараён(ҳаракатда)да ритм мавжуд. Инсоннинг нутқ жараёнида ҳам маълум даражада ритмлик бўлиб, ташқи омиллар(Тез ҳаракат қилиш, бирор нарсдан тасирланиш) таъсирида муайян даражада ўзгариши ҳам мумкин. Ўз-ўзидан аёнки, Бу жараён ёзма нутққа ҳам кўчади. Демак, насрий нутқ ритмиклигини энг аввал ритм нутққа хос экани билан изоҳласак ҳам мақсадга мувофиқ. Хусусан, буни Ў.Ҳошимовнинг фикри билан изоҳласак “... Чинакам асар туғилмасидан олдин унинг оҳанги, муסיкаси тайёр бўлади. Бу- гоё эмас, сюжет ҳам эмас, айнан мана шу оҳанг адибни кўлидан судраб олиб келиб, Столга “михлаб” кўяди. Асарнинг жони дегани шу. ... “Тушда кечган умрлар”. Шундан ҳам кўринадики, бадиий асарга мана шу оҳанг маълум даражада муסיкийлик(куй) бағишлайди. Ўша куй таъсирида асардан кўтаринкилик баъзида ғамгинлик туямиз. Бунга кўшимча тарзда рус олимларидан В.Астафевнинг ритм ҳақида куйдаги сўзларини келтириб ўтсак “Товушсиз сўз мавжуд эмас. Сўз пайдо бўлишидан аввал товуш дунёга келади. Насрда ҳам шундай: ҳали сюжет пайдо бўлмай туриб, ижодий ният шакилланимасидан аввал асар “жаранг топиши”, яъни қалбда “оҳанг” ўларок туғилиши лозим, бошқа ҳамма нарса эса кейин, бошқа ҳаммаси шунга элчиб келади” (6.294).

Хулоса қилиб айтганда, Усмон Азим насрий асарларида сажъ ва ритмлик асарнинг ўқишли, таъсирли бўлишидан катта аҳамият касб этади. Муаллиф ритм орқали асар пафосини, қаҳрамоннинг ички психологиясини, унинг қандай характерга эгалигини, кайфияти қанақалигини, энг муҳими ўзининг услубини белгилайди.

REFERENCES

1. Саримсоқов Б. Ўзбек адабиётида сажъ. – Т.:“Фан” нашриёти, 1978. – Б.12
2. Саримсоқов Б. Адабиётшунослик терминларининг русча-ўзбекча изоҳли луғати. —Т.:“Ўқитувчи” нашриёти, 1979. – Б.272
3. Мақсуд Шайхзода. Адабий танқидий мақолалар. —Т.: Ғафур Ғулом номидаги Адабиёт ва санъат нашриёти, 6.томлик 5-том.1973.Б.215
4. Sul-tonqulova F.B. Metaphorical images in poetry of Usman Azim // ISJ Theoretical and applied sciences. – Philadelphia, USA, 2020. №4 (84). – В.537.
5. Усмон Азим. Жоду. —Т.: “Шарқ” нашриёти-матбаа, 2003.
6. Каримов Ҳ. Ўзбек Адабий Танқиди.—Т.: “Турон-Иқбол”, 2011.Б.270
7. Қуронов Д. Адабиёт назарияси асослари. —Т.: “Тошкент Навоий унверситети”, 2018.Б.294

SPORT MARKETINGI HAQIDA TUSHUNCHALAR



Olimov Najibullo Nusratillo o'g'li

O'zbekiston Jismoniy tarbiya va sport universiteti, sport menejmenti va iqtisodiyot kafedrası, sport marketing yo'nalishi 2-bosqich magistranti

<https://doi.org/10.5281/zenodo.7725094>

Annotatsiya. Ushbu maqolada sport marketing haqida so'z yuritilgan hamda xorijiy tajriba asosida O'zbekistonda sport marketingini rivojlantirish muammosi va istiqbollarinin nazariy tahlili o'rganildi. "Sport marketingi" atamasini aniqlashga yondashuvlar keltirilgan.

Kalit so'zlar: sport, jismoniy tarbiya, marketing, sport marketingi, sport marketingi, sportchi.

КОНЦЕПЦИИ СПОРТИВНОГО МАРКЕТИНГА

Аннотация. В данной статье рассмотрен теоретический анализ проблем и перспектив развития спортивного маркетинга в Узбекистане на основе зарубежного опыта. Приведены подходы к определению термина "спортивный маркетинг".

Ключевые слова: спорт, физкультура, маркетинг, спортивный маркетинг, спортивный маркетинг, спортсмен.

CONCEPTS ABOUT SPORTS MARKETING

Abstract. This article talked about sports marketing and studied the theoretical analysis of the problems and prospects for the development of sports marketing in Uzbekistan on the basis of foreign experience. Approaches to defining the term "sports marketing" have been cited.

Keywords: sports, physical education, marketing, sports marketing, sports marketing, athlete.

Mamlakatimizda oxirgi yillarda aholi o'rtasida sog'lom turmush tarzini targ'ib qilish, xususan, mahallalarda, tashkilot va korxonalarda keksa yoshdagilar, xotin-qizlar, yoshlar va ishchi xodimlarni jismoniy tarbiya va ommaviy sport bilan muntazam shug'ullanishlari uchun izchil chora-tadbirlar amalga oshirilmoqda.

Sport marketingning bo'linmasi marketing bu sport tadbirlari va jamoalarni targ'ib qilish bilan bir qatorda sport tadbirlari va sport jamoalari orqali boshqa mahsulotlar va xizmatlarni ommalashtirishga qaratilgan. Bu reklama qilingan element jismoniy mahsulot yoki tovar nomi bo'lishi mumkin bo'lgan xizmatdir. Maqsad mijozga sportni targ'ib qilish yoki boshqa biron bir mahsulot, xizmat, biznes yoki sabablarni sport orqali targ'ib qilish strategiyasini taqdim etishdir. Sport marketingi, shuningdek, almashinuv jarayonlari orqali xaridorlarning talab va ehtiyojlarini qondirish uchun mo'ljallangan.

Sport marketingi - bu ko'plab sohalarni qamrab oladigan sportni ommalashtirish elementidir sport sanoati, shu jumladan eshittirish, reklama, ijtimoiy media, raqamli platformalar, chiptalarni sotish va jamoatchilik bilan aloqalar.

Sport marketingi uchta sektorga bo'linadi. Birinchisi, Olimpiya o'yinlari, Ispaniya futbol ligasi va NFL kabi sport va sport birlashmalarining reklamasi, shuningdek, "Real Madrid" va "Nyu-York Yanki" kabi sport jamoalari. Ikkinchisi, turli xil mahsulotlarni reklama qilish uchun sport tadbirlaridan, sport jamoalaridan va alohida sportchilardan foydalanishga tegishli. Uchinchi toifa - faollikni oshirish maqsadida sportni ommaga targ'ib qilish.

Birinci holda, targ'ibot to'g'ridan-to'g'ri sport bilan bog'liq. Ikkinchi holda, mahsulotlar to'g'ridan-to'g'ri sport bilan bog'liq bo'lishi mumkin, ammo shart emas. Reklama umuman sport bilan bog'liq bo'lsa, ushbu turdagi strategiyadan foydalanish "Sport marketingi" deb nomlanadi. Aksiya sport bilan emas, balki sport tadbirlari bilan bog'liq bo'lsa, sportchilar, jamoalar yoki ligalar turli xil mahsulotlarni reklama qilish uchun foydalanilsa, marketing strategiyasi "Sport orqali marketing" deb nomlanadi. Aksiya jamoatchilik orasida faollikni oshirishga qaratilgan bo'lsa, u "Grassroots Sports Marketing" deb nomlanadi. Mahsulotlarni yoki xizmatlarni targ'ib qilish uchun kompaniyalar va uyushmalar turli xil kanallardan foydalanadilar, masalan jamoalar yoki sportchilarga homiylik yordami, turli xil translyatsiya qilingan sport tadbirlari va tantanalari paytida televizion yoki radio reklama va yoki sport maydonchalarida reklama.

Sport marketingining afzalliklari keng ko'lamli. Sport bilan shug'ullanadigan manfaatdor tomonlar orasida ligalar, jamoalar, sportchilar va muxlislar, shuningdek sport tadbirlarini o'tkazadigan shaharlar va mamlakatlar mavjud. O'z mahsulot va xizmatlarini sport orqali reklama qiladigan ommaviy axborot vositalari va korxonalar ham imtiyozlarga ega. Ligalar, jamoalar va sportchilarga to'g'ridan-to'g'ri imtiyozlar kiradi daromad chiptalardan, ommaviy axborot vositalari huquqlari va homiylilik. Shuningdek, shaharlar va mamlakatlar soliqlardan daromad olishadi va barcha manfaatdor tomonlar sport orqali ta'minlanadigan ta'sirlardan daromad olishadi.

Sport-bu o'zaro raqobatlashadigan va o'ziga xos odamlar va jamoalar, umuman sport mahsulotlarini ishlab chiqarish bilan shug'ullanadigan tashkilotlarning ichki tuzilishi va vakolatlari emas, va, albatta, muxlislar va boshqa iste'molchilar emas. Muammo shundaki, sportda ishlaydigan ba'zi odamlar aynan shunday deb o'ylashadi. Shuning uchun, ayrim sport turlarida marketingga yetarlicha e'tibor berilmaydi, buning natijasida individual sotuvchilarning malaka darajasi past bo'lib qoladi. Marketologlar ko'pincha sobiq sportchilar sifatida harakat qilishadi. Bu o'z-o'zidan qo'rqinchli emas, lekin ba'zida tashkilotlarning o'zlariga "yopilishiga" olib keladi. Klublar va jamoalar iste'molchilarga emas, balki sportchilar va ijrochilarga g'amxo'rlik qilishni boshlaydilar. Shuning uchun ko'plab sport tashkilotlari oldinga qadam tashlashlari va sport marketingi va uning barcha tarkibiy qismlarining ahamiyatini chuqurroq anglashga harakat qilishlari kerak.

Bir tomondan, deyarli barcha marketing nazariyotchilari va sport nazariyotchilari sport marketingi nazariyasi hali mavjud emasligiga qo'shiladilar, bu bizning mavzu mavzusini ishonchli va chinakam ilmiy tushunishni anglatadi. Boshqa tomondan, aksariyat mualliflar "sport marketingi" emas, balki "sport marketingi" atamasidan foydalanadilar.

Sport marketingining ta'rifini taqdim etgan birinchi olim amerikalik L. Kesler edi. Uning fikriga ko'ra: "Sport marketingi – bu sportni mahsulot va xizmatlarni ilgari surish vositasi sifatida

ishlatadigan sanoat mahsulotlari va xizmatlari marketingi sohasi mutaxassislari tomonidan qabul qilingan harakatlar va qarorlar. Ushbu harakatlar sport homiyliги yordamida amalga oshiriladi". Shunday qilib, avstraliyalik mutaxassislar D. Shilberi, S. Kvik va X. Vesterbikning fikriga ko'ra, "sport marketingi – bu ijtimoiy va boshqaruv jarayoni bo'lib, u orqali sport menejeri mahsulot va qadriyatlarini yaratish va boshqalar bilan bo'lishish orqali sport tashkilotlari xohlagan va xohlagan narsaga erishishga intiladi" .

Mutaxassislarning fikriga ko'ra, sport marketingi sport marketingidan juda farq qiladi. Birinchi holda, biz toza sport bilan shug'ullanamiz, ya'ni jamoalar va sportchilar. Ikkinchisida-sportda odatiy marketing bilan, an'anaviy marketing vositalari sport bilan bog'liq sohalarda qo'llanilganda va unchalik zich emas.

Yuqorida aytib o'tilganidek, sport marketingi sport sohasida yoki sport sohasida qo'llaniladigan an'anaviy marketing vositalarini taqdim etadi. Maqsad turli kompaniyalarning tovarlari va xizmatlarini ilgari surishdir.

So'nggi paytlarda O'zbekistonda jismoniy tarbiya va sport sohasi bozor muhitiga integratsiya qilinmoqda. Ushbu jarayon ob'ektiv ravishda unda sifat jihatidan yangi jarayonlar va hodisalarning paydo bo'lishiga olib keladi. Sohadagi ijtimoiy-iqtisodiy munosabatlar tizimida muhim o'zgarishlar ro'y bermoqda, mulkchilikning yangi shakllari va boshqaruv shakllari shakllanmoqda, bu jismoniy tarbiya va sport faoliyatining barcha ishtirokchilarining xatti-harakatlariga faol ta'sir ko'rsatmoqda.

Jismoniy tarbiya va sportning huquqiy bazasi shakllandi. O'zbekiston Respublikasining "jismoniy tarbiya va sport to'g'risida"gi qonuniga o'zgartish va qo'shimchalar kiritish to'g'risida O'zbekiston Respublikasi qonuni qabul qilindi. Bu O'zbekistonda qabul qilinishidan oldin jismoniy tarbiya va sport sohasida huquqiy tartibga solish mavjud emas edi, deb aytish mumkin emas, ammo ushbu sohani tartibga soluvchi huquqiy hujjatlar bundan oldin qonun maqomiga ega bo'lmagan va yagona huquqiy qo'llab-quvvatlash platformasini yaratmagan. Ushbu qonun bir qator asosiy tushunchalarda – "Sport agenti"da ko'rsatilgan.

-homiyini jarayonga jalb qilish, unda sadoqat, klubga sodiqlikni rivojlantirish, muxlisga u, homiy, "o'zi" ekanligini ko'rsatish, professional klub brendi va ishlab chiqaruvchi brendi o'rtasida assotsiativ aloqani yaratish;

-yangiliklar sabablarini yaratish, nafaqat ommaviy axborot vositalarini xabardor qilish, balki ularni klub tarafini olishga yoki ularning harakatlariga, qarorlariga qarshi chiqishga undash, ba'zi ommaviy axborot vositalarini dramatik muloqotga jalb qilish;

-sport tadbiridan homiy, klub uchun foyda olish va tomoshabinlar tajribasini nazorat qilish;

-mavjudlik effekti "illyuziyasini yaratib, turli madaniy tashkilotlar bilan o'zaro aloqada bo'lishga urg'u berilgan.

Shunday qilib, sport endi yuqoridagi barcha muammolarni hal qilishi kerak. Shu bilan bog'liq holda, sport marketingi bizning mahalliy sportimiz uchun zarur deb aytishimiz mumkin.

Xususan, sohada marketing xizmat turlariga aloxida e'tibor qaratildi jumladan, iqtisodiy yuksalishga yo'naltirilgan xizmat turlari asosida har bir sport turlari bazalaridagi sport inventarlari jahon standartlari talabi doirasida yangilandi, mavjud o'bekt turlari qayta rekonstruksiya qilindi. Yaratilgan shart-sharoitlardan unumli foydalangan aholi vakillarining turmush tarzida, salomatligida, yashash muhitida, sog'lom turmush tarzini keng ommalashtirishda sezilarli o'zgarishlar yuz berganliklarini takidlashimiz mumkin.

REFERENCES

1. *Полемаева М.Д.* Спортивный маркетинг // Молодой ученый. 2018. №38. С. 63–64. [Электронный ресурс]. Режим доступа: <https://moluch.ru/archive/224/52706/> (дата обращения: 08.12.2019).
2. *Никонов Е.* Спортивный маркетинг и маркетинг в спорте – отличие не только в порядке слов. [Электронный ресурс]. Режим доступа: <https://vc.ru/marketing/47634-sportivnyu-marketing-i-marketing-v-sporte-otlichie-ne-tolko-v-poryadke-slov/> (дата обращения: 08.12.2019).
3. Yoldashov, S. S., Mamishev, O. E., & Jabbarov, H. A. (2021). Milliy ot sporti— —uloq-ko „pkari o’ yinining jamiyatda tutgan o ‘rni va uning ijtimoiy ahamiyati. *Central Asian Research Journal for Interdisciplinary Studies (CARJIS)*, 1(3), 313-320.
4. Баратов, А., Сайдкулов, З., Акмонов, Б., Хайдаров, Б., & Мирзатиллаев, И. (2021). Тўсиқлар оша югурувчиларнинг машғулотлари мазмуни. *Central Asian Research Journal for Interdisciplinary Studies (CARJIS)*, 1(3), 321-327.
5. Закон Республики Узбекистан ЗРУ-394 «О внесении изменений и дополнений в Закон Республики Узбекистана «О физической культуре и спорте»» от 04.09.2015 года. [Электронный ресурс]. Режим доступа: <http://lex.uz/pdfs/2742238/> (дата обращения: 08.12.2019).
8. Спортивный маркетинг: теперь это не просто игра ...: [Пер. с англ.] / Ф. Шааф. М.: Филин, 1998. 462 с.

RISK FACTORS FOR THE DEVELOPMENT OF DENTAL DISEASES IN PREGNANT WOMEN

Kurbanova Nodira Isomitdinovna

Bukhara State Medical Institute named after Abu Ali ibn Sina, Uzbekistan

<https://doi.org/10.5281/zenodo.7725130>

Abstract. *Pregnancy is a physiological process makes a woman's body more demanding of all types of metabolism, which leads to a change in the environment of the body, in particular blood and saliva. Deeper changes in metabolic processes occur during the pathological course of pregnancy. From the data literature is aware of the relationship between obstetric pathology and the nature of changes in the oral cavity of a pregnant woman Studies conducted in our country and abroad have shown a close relationship between dental diseases in women and the nature of the course of pregnancy The fact of an increase in the frequency and severity of the pathology of hard tissues of teeth, periodontal tissues, mucous membranes of the oral cavity in the pathological course of pregnancy is not raises doubts.*

Keywords: *Hygiene, biochemical parameters, pregnant women, pH.*

ФАКТОРЫ РИСКА РАЗВИТИЯ СТОМАТОЛОГИЧЕСКИХ ЗАБОЛЕВАНИЙ У БЕРЕМЕННЫХ ЖЕНЩИН

Аннотация. *Беременность - это физиологический процесс, который делает организм женщины более требовательным ко всем видам обмена веществ, что приводит к изменению окружающей среды организма, в частности крови и слюны. Более глубокие изменения в обменных процессах происходят во время патологического течения беременности. Из данных литературы известно о взаимосвязи между акушерской патологией и характером изменений в полости рта беременной женщины Исследования проведенные в нашей стране и за рубежом показали тесную взаимосвязь между стоматологическими заболеваниями у женщин и характером течения беременности Фактом увеличения частоты и тяжести наличие патологии твердых тканей зубов, тканей пародонта, слизистых оболочек полости рта при патологическом течении беременности не вызывает сомнений.*

Ключевые слова: *Гигиена, биохимические показатели, беременные женщины, фотография.*

The most important factors reflecting specific functions of the female body and providing direct influence on the occurrence of iron deficiency anemia, are profuse and prolonged menstruation, gynecological and extragenital diseases before pregnancy, anemia during past pregnancies, frequent pregnancies, recurring before 2- 3 years, pregnancy during lactation, pregnancy in the teenage period.

Menstrual dysfunctions, which are mainly of a functional nature, were more common in 16.3% of the examined women of the first group, in 11.2% of women in the second and 11.26% of the third groups, which probably contributed to the development iron deficiency anemia in pregnant women Late menarche was found in 19.6% of women of the first group In the second and third groups - respectively in 14.2 and 13.9% of cases Late onset of menstruation indicates, according to the literature, a violation of hormonal balance in the body of women during puberty Abundant menstrual bleeding is a risk factor for iron deficiency anemia.

In the first group of observations, heavy menstruation was registered in 34.2%, in the second and third groups, the figures are slightly lower - 20.5 and 21.3% respectively.

It should be noted that 38.5% of women in the first and 18.12% of the second groups pointed out anemia in the past, linking it to previous pregnancies and childbirth. Moreover, in 12.3% of women in the first group, the present pregnancy occurred against the background of untreated iron deficiency anemia.

According to the severity of iron deficiency anemia (according to the classification of L.I. Idelson, 1981), in women of the first group, anemia of the 1st degree of severity was noted in 79.3% of cases, of the 2nd degree of severity – in 20.1%, 3rd severity was not found

An analysis of the data obtained indicates that iron deficiency anemia during pregnancy is a consequence of latent or chronic iron deficiency anemia detected even before pregnancy.

The results of the survey of pregnant women did not reveal significant differences in the answers in both the first and second groups, therefore survey data are presented as general results. It was revealed that pregnant women did not have knowledge of the rules of rational nutrition during pregnancy. In 56.7±2.75% of pregnant women bread and potatoes prevailed in the diet. Pregnant women consumed a lot of sweets 36.8±2.68%. Of these products, bakery and confectionery products accounted for 69.5±2.56%. Rigid vegetables and fruits never consumed at the end of a meal 44.7±2.76%.

Hygiene measures for the oral cavity were regularly carried out by 71.62±2.7% of women, irregularly by 23.0±2.34%. The results of the survey showed that only 39.6±2.72% of women use additional objects and means of oral care. At the same time, toothpicks were used most often by 52.3 ± threads (flosses) - 38.4±4.3%, less often - elixirs - 9.3±2.57%.

The reliability of the answers is supported by the results of a dental examination, which was carried out in parallel with the questionnaire. Pregnant women showed a poor level of hygiene according to Green-Vermillion - 2.44±1.13 in the first group and 2.16±1.09 in the first group.

Thus, most pregnant women, regardless on the nature of the course of pregnancy, there is no knowledge about rational nutrition, skills and regularity of oral care, and this may be a risk factor for the development of dental diseases.

Biochemical parameters of mixed saliva of women with different pregnancy.

It has been established that with the onset of pregnancy in the body of women (groups 1 and 2), significant changes in mineral and protein metabolism occur in comparison with non-pregnant women (group 3).

The results of the study of mineral metabolism showed that in women of the first and second groups compared with women of the third group, there is a significant decrease in total calcium in mixed saliva - 0.820 ± 0.03 mmol / l (group 1), 1.09±1.03 mmol / l (2nd group), 1.30±1.04 mmol/l (3rd group).

Analysis of the content of total calcium in the age aspect revealed its maximum decrease at the age of 18–20 years in all groups of examined women.

Analysis of the mineralizing potential of the saliva of the examined women showed that in the first group, the 3rd type of crystallization prevailed - 44.5±4.4%, in the second and third - the 1st type - 42.86±6.8 and 67.5±7.4%.

In the 3rd type of saliva crystallization, a violation of the crystal structure was noted. In the 1st and 2nd types, the crystal structure, although differed, but at the same time retained its clarity.

When studying the protein content in saliva, some its decrease in the first group was 1.58 g/l, which may be the result of the restructuring of the protein metabolism of women during pregnancy and the increased use of protein by the growing fetus.

In the age aspect, the smallest amount of protein in the first group of the examined was found at the age of 18-20 years - 1.57 ± 0.01 g/l, during the second and third groups - at the age of 26-30 years, respectively 1.61 ± 0.01 g/l, 1.65 ± 0.01 g/l.

Indicators of mineral and protein metabolism are quite clear characterize the direction to reduce the amount of total calcium and total protein in mixed saliva, increase the intensity caries in pregnant women with iron deficiency anemia. Studies of the concentration of hydrogen ions in mixed saliva showed that in women of the third group, the pH was within neutral border 7.11, in women of the second group - it was observed acidification of saliva to 6.7, in the first group this figure was still lower and amounted to 6.2.

In terms of age, the lowest pH was found in women aged 18–20 in all groups examined.

The correlation analysis carried out made it possible to identify significant positive relationships between the intensity of dental caries and biochemical composition of mixed saliva with mineralizing potential $r = 0.74$, Ca $r = 0.69$, pH $r = 0.63$, protein $r = 0.63$ ($p < 0.001$).

Therefore, during pregnancy in the body of a woman against the background iron deficiency anemia, there are changes in the mineral and protein metabolism, leading to a decrease in the content of total calcium, total protein in mixed saliva and a shift in pH to the acid side.

Thus, in pregnant women with iron deficiency anemia revealed a decrease in the content of total calcium, total protein and pH in mixed saliva, which manifested itself in an increase in the prevalence and intensity of dental caries, the incidence of periodontal tissues, oral mucosa.

REFERENCES

1. Sharipova Gulnihol Idiyevna. Discussion of results of personal studies in the use of mil therapy in the treatment of trauma to the oral mucosa// European Journal of Molecular medicine volume 2, No.2, March 2022 Published by ejournals PVT LTDDOI prefix: 10.52325 Issued Bimonthly Requirements for the authors.
2. Sharipova Gulnihol Idievna. The use of flavonoid based medications in the treatment of inflammatory diseases in oral mucus// Asian journal of Pharmaceutical and biological research 2231-2218 SJIF 2022:4.465 Volume 11 Issue 1 JAN-APR 2022. P-98-101
3. Sharipova Gulnihol Idievna. The effect of dental treatment-profilactics on the condition of oral cavity organs in children with traumatic stomatitis // «Tibbiyotdayangikun» scientific - abstract, cultural and educational journal. - Bukhara, 2022. - №5 (43). - C.103-106.
4. Sharipova Gulnihol Idievna; Nuraliev Nekkadam Abdullaevich. general description and research methods used in children with traumatic stomatitis//European Journal of Research: volume 7 pp. 51-56 (Issue 1 2022).
5. Sharipova Gulnihol Idievna. Changes in the content of trace elements in the saliva of patients in the treatment of patients with traumatic stomatitis with flavonoid-based drugS//Journal of research in health science: Volume 6 pp. 23-26 (issue. 1-2 2022).

BOSHLANG'ICH TA'LIM DARSLARI SAMARADORLIGINI OSHIRISHDA ZAMONAVIY METODLAR

Rahmonova Saodat Abdug'aniyevna

Jizzax viloyati Zomin tumani XTBga qarashli

7 - sonli umumta'lim maktabning boshlang'ich ta'lim o'qituvchisi

<https://doi.org/10.5281/zenodo.7731016>

Annotatsiya. Ta'lim jarayonida o'quvchilar ham o'qituvchi o'rtasidagi faollikni oshirish orqali o'quvchilarning bilimlarini o'zlashtirishni faollashtirish, shaxsiy sifatlarini rivojlantirishga xizmat qiladi. Interfaol metodlarni qo'llash dars samaradorligini oshirishga yordam beradi. Mazkur maqolada Boshlang'ich sinf o'quvchilariga ta'lim darslari samaradorligini oshirishda o'qituvchi zamonaviy o'qitish metodikasini egallab, chuqur o'zlashtirib olmog'i lozimligi haqida batafsil ma'lumotlar keltirilgan.

Kalit so'zlar: ta'lim jarayoni, zamonaviy yondashuv, pedagogik jarayon, sifat samaradorligi, o'qitish metodlari, "Aqlli hujum" metodi.

СОВРЕМЕННЫЕ МЕТОДЫ ПОВЫШЕНИЯ ЭФФЕКТИВНОСТИ УРОКОВ НАЧАЛЬНОГО ОБРАЗОВАНИЯ

Аннотация. В процессе обучения учащиеся также служат для активизации усвоения знаний учащихся, развития их личностных качеств за счет повышения активности учителя. Применение интерактивных методов способствует повышению эффективности урока. В данной статье представлена подробная информация о том, как учитель должен овладеть и глубоко осваивать современные методики обучения, повышая эффективность учебных занятий для учащихся начальных классов.

Ключевые слова: образовательный процесс, современный подход, педагогический процесс, качественная эффективность, методы обучения, метод "мозгового штурма".

MODERN METHODS IN IMPROVING THE EFFECTIVENESS OF ELEMENTARY EDUCATION CLASSES

Abstract. In the educational process, students also serve to activate the assimilation of students' knowledge, to develop their personal qualities, by increasing the activity between the teacher. The use of interactive techniques will help increase the effectiveness of the lesson. This article provides detailed information about the fact that in improving the effectiveness of educational classes for Primary School students, the teacher should master the modern teaching methodology and master it in depth.

Keywords: educational process, modern approach, pedagogical process, quality efficiency, teaching methods, method of "intelligent attack".

KIRISH

Yangi O'zbekistonning ta'lim sohasida o'tkazilayotgan tub islohotlarning mazmuni bugungi kunda ta'lim jarayonini loyihalashga yangicha yondashuv bilan boyib bormoqda.

Ta'limga zamonaviy yondashuv ta'lim jarayonini aniq vositalar yordamida samarali boshqarish va qo'yilgan o'quv maqsadlariga muvaffaqiyatli erishish natijalarini kafolatlaydi. Boshlang'ich sinflarda ta'lim sifat samaradorligini oshirishda zamonaviy yondashuv – vaqt taqsimotiga muvofiq dasturlanib, ilmiy jihatdan asoslangan hamda kutilgan natijaga erishishni

ta'minlovchi pedagog jarayonning barcha bosqich va qismlarining vazifalari aniq belgilangan tizimdir.

ASOSIY QISM

Ta'lim texnologiyalari pedagogik faoliyatning ma'lum sohasini qamrab oladi. Didaktik jarayon bosqichlarini muayyan ketma-ketlikda qurish o'quvchilarning bilim faoliyatini mavzu bo'yicha belgilangan maqsadlarga mos holda tanlangan o'qitish metodlari yordamida tashkil etish demakdir. Boshlang'ich sinflarda talim sifat samaradorligini oshirishda zamonaviy yondashuv - o'z mohiyati va mazmuniga ko'ra ma'lum pedagogik nazariyaga asoslangan u yoki bu tasnifga tegishli bo'ladi. Ularning samaradorligi to'g'risida fikr yuritilganda o'qitish jarayonini izga soladigan va uni maqsadli yo'naltira oladigan, o'qituvchi va o'quvchining hamkorlikdagi faoliyatini ta'minlash barcha ta'lim muassasalarining oldiga qo'yilayotgan maqsadga nechog'lik erishilayotganini ko'zda tutish kerak.

Yoxud o'qitish metodlari bevosita ta'lim amaliyoti bilan aloqador kontseptsiyasidir. "Boshlang'ich sinflarda talim sifat samaradorligini oshirishda zamonaviy yondashuv dastlab pedagog ongida faoliyatning umumlashgan loyihasi tarzida mavjud bo'ladi. Bu loyiha amaliyotga o'qituvchi va o'quvchi faoliyatlarining o'zaro tutashuvi tekisligida, o'qitish va o'qishning aniq harakatlar, amallar yoki usullar majmuasi sifatida joriy etiladi. Metodning boshqa namoyon bo'lish shakllari yo'q, sababi umumiy holda o'qitish metodi o'zida faoliyatning didaktik modelini ifoda etadi".

Boshlang'ich sinflarda ta'lim sifat samaradorligini oshirishda zamonaviy yondashuv faol va sust guruhlarga ajratish hollari mavjud. Agar har bir metod belgilangan u yoki bu maqsadni yechishda o'z o'rnida ishlatilsa, shubhasiz, faoldir.

Ta'lim sifat samaradorligini oshirishda zamonaviy yondashuv ham darsda o'quvchilar faoliyatining yuqori darajasini ta'minlash asosida oldindan belgilangan maqsadga erishishga qaratiladi. Shu boisdan, bu faslda hali pedagogik jarayon uchun notanish bo'lgan chet el didaktikasiga oid metodlar haqida fikr yuritiladi.

Dars jarayonida aqliy hujumdan maqsadli foydalanish ijodiy, nostandart tafakkurlashni rivojlantirish garovi hisoblanadi. "Aqliy hujumni" uyushtirish bir muncha sodda bo'lib, undan ta'lim mazmunini o'zgartirish jarayonida foydalanish bilan birgalikda ishlab chiqarish muammolarining yechishni topishda ham juda qo'l keladi. Dastlab guruh yig'iladi va ular oldiga muammo qo'yiladi. Bu muammo yechimi to'g'risida barcha ishtirokchilar o'z fikrlarini bildiradilar. Bu bosqichda hech kimning o'zga kishi g'oyalari hujum qilish yoki baholashga haqqi yo'q.

Demak, "Aqliy hujum" yo'li bilan qisqa vaqtda o'nglab g'oyalarni yuzaga chiqish imkoniyatlari mavjud bo'ladi. Aslini olganda g'oyalar sonini qo'lga kiritish asosiy maqsad emas, ular muammo yechimini oqilona ishlab chiqish uchuniga asos bo'ladilar. Bu metod shartlaridan biri hech qanday tashqi ta'sirsiz qatnashuvchilarning har biri faol ishtirokchi bo'lish kerak. Bildirilgan g'oyalarning besh yoki oltitasigina asosiy hisoblanib muammo yechimini oqilona topishga salohiyatli imkoniyatlar yaratadi.

Shunday qilib, "Aqliy hujum" qoidalarini quyidagicha belgilash mumkin: olg'a surilgan g'oyalar baholanmaydi va tanqid ostiga olinmaydi; ish sifatiga emas, soniga qaratiladi, g'oyalar qancha ko'p bo'lsa shuncha yaxshi; istalgan g'oyalarni mumkin qadar kengaytirish va rivojlantirishga harakat qilinadi; muammo yechimidan uzoq g'oyalar ham qo'llab-quvvatlanadi;

barcha g'oyalar yoki ularning asosiy mag'zi (farazlari) qayd etish yo'li bilan yozib olinadi; "hujum"ni o'tkazish vaqti aniqlanadi va unga rioya qilinishi shart; beriladigan savollarga qisqacha (asoslanmagan) javoblar berish ko'zda tutilishi kerak.

Boshlang'ich sinflarda "Ona tili va O'qish savodxonligi" darslarida matnlar berilgan bo'lib, shulardan biri "Alisher Navoiy" matnidir. Matn badiiy va ilmiy uslubda berilgan. Mashq shartida matnlarni taqqoslab, ularning o'xshash va farqli tomonlarini aniqlash topshirilgan. Mazkur matnni "Aqliy hujum" metodi yordamida o'rganish ko'zlagan maqsadga erishish imkoniyatini yaratadi. Bu metod asosida matn bilan bir necha bosqichda olib boriladi.

1-bosqich. O'quvchilarni mavzuni tushunishga tayyorlash. O'tgan mashg'ulotlarda berilgan nutq usullariga oid ma'lumotlar esga olinadi va takrorlanadi, har bir nutq uslubining o'ziga xos xususiyatlari yodga olinadi. Chunki matnlarni taqqoslash uchun o'quvchilarda nutq uslublariga oid ma'lumotlar yetarli bo'lishi kerak. Nutq uslublariga oid bilimlar yodga olingandan so'ng har ikki matn o'quvchilar tomonidan mustaqil o'qib chiqiladi. O'quvchilar matn mazmunini tushunishga harakat qiladilar.

2-bosqich. Berilgan matnlarning o'xshash tomonlarini aniqlash. Buning uchun o'qituvchi o'quvchilarga quyidagi savolni beradi? Har ikki matn qaysi jihatdan birbiriga o'xshaydi? O'quvchilar mazkur savolga shunday javob beradilar:

- har ikki matn ham Alisher Navoiy haqida;
- mantning mazmuni bir xil;
- har ikki matndan ham Navoiy ijodi haqida fikr bildirilgan;
- har ikkala matnda ham shoirning ustozlari nomlari keltirilgan;
- Navoiyning turkiy tilda ijod qilganligi aytilgan;
- Navoiyning jahonga tanilgan shoir ekanligi aytilgan
- Forsiy shoirlarning Navoiy ijodiga munosabati ifodalangan

O'qituvchi o'quvchilarning Navoiy ijodiga umumlashtiradi va o'z munosabatini bildiradi.

3- bosqich. Matnlarning farqli tomonlarini aniqlash. O'qituvchi quyidagi savolni o'rtaga tashlaydi.

Berilgan matnlar bir-biridan qaysi jihatlariga ko'ra farq qiladi? O'quvchilar berilgan savolga javob topishga turlicha fikrlar bildiradilar, baxs- munozaralar kirishadi.

Shu asosda quyidagicha javob beradilar.

Birinchi matn epigraf bilan boshlangan ikkinchi matnda esa epigraf yo'q ;

Birinchi matnda Navoiyning asarlarining nomi berilgan, ikkinchi matnda esa ularning nomi berilmagan;

Birinchi matnda Navoiy ijodiga forsiy shoirlarning munosabati umumiy ravishda berilgan, ikkinchi matnda esa Jomiyning fikri aynan keltirilgan;

Birinchi matnda Navoiyning ijodi haqida umumiy fikrlar aytilgan, ikkinchi matnda esa Navoiyning ijodi butun jahonga mashhurligi aytilgan bo'lsa, ikkinchi matnda shoir asarlarining Yevropa Osiyo davlatlari tillariga tarjima qilinganligi ta'kidlangan.

Birinchi matnda his-tuyg'u kuchli ifodalangan, ikkinchi matnda esa aniq fikrlarga asoslangan.

"Alisher Navoiy" matni shu metod yordamida o'rganilsa, o'quvchilar matn mazmunini yaxshiroq anglaydilar ularning mazmuniga chuqurroq kirib boradilar matnlarni qiyoslash orqali ularning mohiyatini teran idrok etadilar va interfaol metodlar o'quvchilarni fikrlashga, darslarda faol qatnashishga, darslarda faol ishtirokchi bo'lishiga o'rgatadi.

XULOSA

Xulosa qilib aytganda, didaktik o'yinlar, interfaol uslublar, ta'limiy mashqlar, yangi-yangi metodlar barchasi o'quvchini yangi mavzuni puxta o'zlashtirishga va ta'lim sifatini oshishiga xizmat qiladi. Biz pedagog muallimlarning ham maqsadimiz shudir. O'quvchilar qanchalik kreativ fikrlab, mustaqil bajara olsalar biz maqsadga erishgan bolamiz. O'quv jarayonida motivatsiyadan foydalanish va rag'batlar berish ham, albatta, innovatsion yondashuvda juda qo'l keladi. Har bir o'qituvchi darslarga innovatsion yondashib, yangi zamonaviy pedagogik texnologiyalardan foydalanib darslar o'tsa bu oz natijasini beradi. Yangi O'zbekistonimiz kelajagi bilimli, mustaqil fikrlaydigan tadbirkor va tashabbuskor kadrlarga bog'liq. Ular esa maktablarda tarbiyalanadi.

REFERENCES

1. Tolipov O. Umumiy pedagogika Toshkent: 2007.
2. Yo'ldashev O. Pedagogika Toshkent: 2008.
3. Boshlang'ich ta'limda zamonaviy pedagogik texnologiyalar", T.G'afforova, Toshkent-2016.
4. Turdiyev N.SH., Asadov YU.M , Akbarova S.N , Temirov D.SH. Umumiy o'rta talim tizimida o'quvchilarning kompetensiyalarini shakllantirishga yo'naltirilgan ta'lim texnologiyalari. //O'quv uslubiy qo'llanma(I-qisim). Toshkent, 2015.

МАЪМУРИЙ ҲУЖЖАТ ТУШУНЧАСИ ВА УНИНГ ЎЗИГА ХОС ХУСУСИЯТЛАРИ

Тўев Баходир Бахтиёрович

Бухоро вилояти юридик техникуми

“Хусусий-ҳуқуқий фанлар” кафедраси ўқитувчиси

<https://doi.org/10.5281/zenodo.7732065>

Аннотация. Ушбу мақолада Ўзбекистон Республикасининг маъмурий ҳуқуқ соҳаси билан боғлиқ янги қонунчилигига асосланган ҳолда маъмурий ҳужжатларнинг назарий-ҳуқуқий масалалари, маъмурий ҳужжат тушунчаси, моҳияти ва унинг ўзига хос хусусиятлари ҳамда маъмурий ҳужжат ва норматив - ҳуқуқий ҳужжатни бир-биридан фарқи каби масалалар ёритиб берилган.

Калит сўзлар: маъмурий орган, жисмоний ёки юридик шахс, маъмурий ҳужжат, процессуал ҳужжат, норматив-ҳуқуқий ҳужжат, маъмурий тартиб-таомил, маъмурий-ҳуқуқий фаолият, маъмурий иш юритиши, лицензия.

ПОНЯТИЕ АДМИНИСТРАТИВНОГО ДОКУМЕНТА И ЕГО ОСОБЕННОСТИ

Аннотация. На основе нового законодательства Республики Узбекистан, относящегося к сфере административного права, рассмотрены теоретико-правовые вопросы административно-правовых документов, понятие административно-правового документа, его сущность и особенности, отличие административно-правового документа и нормативный правовой документ разъясняются.

Ключевые слова: административный орган, физическое или юридическое лицо, распорядительный документ, процессуальный документ, нормативно - правовой документ, административная процедура, административно-правовая деятельность, административное производство, лицензия.

CONCEPT OF ADMINISTRATIVE DOCUMENT AND ITS SPECIFIC CHARACTERISTICS

Abstract. Based on the new legislation of the Republic of Uzbekistan related to the field of administrative law, the theoretical and legal issues of administrative documents, the concept of an administrative document, its essence and its specific features, and the difference between an administrative document and a regulatory legal document are explained.

Key words: administrative body, physical or legal entity, administrative document, procedural document, regulatory legal document, administrative procedure, administrative-legal activity, administrative proceedings, license.

Ҳаётимизда жуда кўплаб маъмурий ҳужжатларга дуч келамиз. Мисол учун, ердан доимий фойдаланиш тўғрисидаги ҳоким қарори, лицензия бериш тўғрисидаги қарор ва бошқалар. Ҳуқуқшунос маъмурий ҳужжатларни билмасдан туриб, мукаммал касб эгаси бўла олмайди. Сиз судья бўлсангиз, маъмурий ҳужжатни ҳақиқий эмаслигини аниқлаш учун, прокурор бўлсангиз, маъмурий ҳужжатни қонун асосида қабул қилинганлиги билиш учун ва адвокат бўлсангиз, мижозингиз ҳуқуқларини ҳимоя қилиш учун маъмурий ҳужжатга қўйилган талабларни билиш муҳим аҳамиятга эгадир.

“Маъмурий тартиб-таомиллар тўғрисида”ги Қонуннинг энг асосий қисми маъмурий ҳужжатларни қабул қилиш, бекор қилиш, ўзгартириш, ҳақиқий эмас, деб топиш билан

боғлиқ нормалар ташкил этади. Мазкур қонуннинг 4-моддасида “маъмурий ҳужжат” тушунчасига қуйидагича таъриф берилган.

Маъмурий ҳужжат — маъмурий органнинг оммавий ҳуқуқий муносабатларни юзага келтиришга, ўзгартиришга ёки тугатишга қаратилган ҳамда айрим жисмоний ёки юридик шахслар учун ёхуд муайян хусусий белгиларига кўра ажратиладиган шахслар гуруҳи учун муайян ҳуқуқий оқибатлар келтириб чиқарувчи таъсир чораси¹.

Шу ўринда таъкидлаш жоизки, маъмурий ҳужжатларни маъмурий ҳаракатлар ва процессуал ҳужжатлардан фарқлаш керак. Маъмурий ҳаракатлар деганда маъмурий органнинг жисмоний ва юридик шахсларга нисбатан маъмурий-ҳуқуқий фаолият соҳасида амалга оширилган, юридик аҳамиятга эга ҳаракатлари (ҳаракатсизлиги) тушунилади.

Процессуал ҳужжат эса маъмурий орган томонидан маъмурий иш юритиш давомида қабул қилинадиган, маъмурий ишни мазмунан ҳал этмайдиган ҳужжатдир. Бунинг маъноси шуки, процессуал ҳужжатлар маъмурий ҳужжат қабул қилинмасдан аввал маъмурий ишни кўриб чиқиш жараёнида қабул қилинади. Процессуал ҳужжат ишни тугал шаклда ҳал қилиб бермайди. Масалан, лицензия талаб этиладиган фаолият билан шуғулланиш учун тегишли маъмурий органнинг қарори талаб этилади. Қарор маъмурий ҳужжат бўлса, қарор қабул қилингангача бўлган босқичда ишни кўриб чиқиш билан боғлиқ масалалар билан боғлиқ қабул қилинадиган ҳужжат процессуал ҳужжат ҳисобланади.

Маъмурий ҳужжатнинг қуйидаги хусусиятларини ажратиш кўрсатиш мумкин:

- 1) маъмурий ҳужжат маъмурий орган томонидан қабул қилинади;
- 2) маъмурий ҳужжат оммавий ҳуқуқий муносабатлар билан чамбарчас боғлиқ;
- 3) маъмурий ҳужжат оммавий ҳуқуқий муносабатларни вужудга келтиради, ўзгартиради ёки тугатади;
- 4) маъмурий ҳужжат муайян жисмоний ёки юридик шахслар учун ёхуд бир қанча шахслардан иборат жамоага қаратилади;
- 5) маъмурий ҳужжат муайян ҳуқуқий оқибатлар келтириб чиқаради.

Маъмурий ҳужжат ва маъмурий органлар ўзаро бир-бирига чамбарчас боғлиқ бўлган тушунчалардир. Органлар, ташкилотлар ҳамда махсус тузилган комиссияларни маъмурий орган сифатида баҳолаш учун уларда айнан маъмурий ҳужжатни қабул қилиш ваколати мавжуд бўлиши керак. Бошқача қилиб айтганда, давлат органлари ва муассасаларни маъмурий орган сифатида эътироф этиш учун улар жисмоний ва юридик шахслар ҳамда давлат хизматларини кўрсатиш билан боғлиқ муносабатларга киришиши ва бунинг натижаси сифатида маъмурий ҳужжатни қабул қилиши керак².

Маъмурий органлар тушунчаси 2018 йилга қадар маъмурий ҳуқуққа доир қонунчиликда мавжуд бўлмаган. Ушбу атама “Маъмурий тартиб-таомиллар тўғрисида”ги Қонунда алоҳида ажратиш кўрсатилди. Бунга қадар эса маъмурий ҳуқуқий муносабатларда бир тарафда, албатта, давлат бошқаруви органининг иштирок этиши айтиб ўтилар эди. Давлат бошқаруви органлари эса ижро ҳокимиятига мансуб, фаолияти қонуности характерига эга ҳамда ижро ва фармойиш бериш фаолияти, яъни давлат бошқарувини амалга оширишга қаратилган давлат органларининг тизимидир. Булар Ўзбекистон

¹ Ўзбекистон Республикасининг 2018 йил 8 январдаги “Маъмурий тартиб-таомиллар тўғрисида”ги Қонуни. *Қонунчилик маълумотлари миллий базаси*, 21.04.2021 й., 03/21/683/0375-сон.

² Д.Артиқов, Б.Қосимов, Б.Наримонов Маъмурий ҳужжатлар. Дарслик. – Т.: ТДЮУ нашриёти, 2020.- 13 б.

Республикасининг Вазирлар Маҳкамаси, вазирликлар, давлат қўмиталари, қўмиталар, агентликлар, инспекциялар ва марказлар, шунингдек, маҳаллий ижро ҳокимияти органларини қамраб олади.

Маъмурий ҳужжат оммавий ҳуқуқий муносабатлар билан чамбарчас боғлиқ. Бу дегани маъмурий органлар ва хусусий шахслар ўртасида турли мазмундаги шартномалар ҳам тузилиши мумкин. Масалан, биронта маъмурий орган билан биронта юридик шахс ўртасида хўжалик маҳсулотларини етказиб бериш бўйича шартнома тузилса, бу муносабатни оммавий ҳуқуқий муносабат деб бўлмайди. Бу ҳолатда маъмурий орган юридик шахс билан тенг субъект сифатида фуқаровий-ҳуқуқий муносабатга киришади.

Маъмурий ҳужжатларни қабул қилиш билан боғлиқ муносабатлар маъмурий-ҳуқуқий муносабат ҳисобланади. Унда тарафлар ўзаро тенг эмас. Бунинг сабаби – маъмурий орган ва хусусий шахс маъмурий ҳужжатни қабул қилишда шартнома тузишдаги сингари бирига шартлар қўя олмайди. Аммо маъмурий орган ва унинг мансабдор шахслари ишни мазмунан қонун талаблари доирасида ҳал этишлари керак.

Маъмурий ҳужжат, юқорида таъкидлангани сингари, оммавий ҳуқуқий муносабатларни вужудга келтиради. Масалан, лицензия бериш ҳақидаги маъмурий ҳужжатнинг қабул қилиниши маъмурий органларнинг хусусий шахслар фаолиятида лицензия талабларига риоя этилишини назорат қилиш билан боғлиқ муносабатни вужудга келтиради.

Айрим маъмурий ҳужжатлар оммавий ҳуқуқий муносабатларни ўзгартиради. Бунга мисол қилиб маъмурий органнинг фуқарони унинг аризасига кўра ногиронлик нафақасидан ёшга доир пенсияга ўтказиш тўғрисидаги қарорини келтириш мумкин.

Айрим маъмурий ҳужжатлар эса оммавий ҳуқуқий муносабатларни бекор қилади. Масалан, маъмурий орган хусусий шахснинг лицензиясини бекор қилишга қаратилган маъмурий ҳужжати лицензия талаб этиладиган фаолият билан шуғулланишни тўхтатишга олиб келади.

Шу ўринда қайд этиш лозимки, **маъмурий ҳужжат ва норматив-ҳуқуқий ҳужжатни** бир-биридан фарқлаш лозим. Ўзбекистон Республикаси “Норматив-ҳуқуқий ҳужжатлар тўғрисида”ги Қонуннинг 3-моддасига кўра, норматив-ҳуқуқий ҳужжат ушбу қонунга мувофиқ қабул қилинган, умуммажбурий давлат кўрсатмалари сифатида ҳуқуқий нормаларни белгилашга, ўзгартиришга ёки бекор қилишга қаратилган расмий ҳужжатдир³.

Норматив-ҳуқуқий ҳужжатларнинг турлари қуйидагилардир:

- Ўзбекистон Республикасининг Конституцияси;
- Ўзбекистон Республикасининг Қонунлари;
- Ўзбекистон Республикаси Олий Мажлиси палаталарининг қарорлари;
- Ўзбекистон Республикаси Президентининг фармонлари ва қарорлари;
- Ўзбекистон Республикаси Вазирлар Маҳкамасининг қарорлари;
- вазирлик, давлат қўмитаси ва идораларнинг буйруқлари ҳамда қарорлари;
- маҳаллий давлат ҳокимияти органларининг қарорлари.

³ Ўзбекистон Республикасининг 2021 йил 20 апрелидаги “Норматив-ҳуқуқий ҳужжатлар тўғрисида”ги Қонуни. Қончилик маълумотлари миллий базаси, 04.08.2022 й., 03/22/787/0708-сон.

Уларнинг асосий фарқи шундаки, норматив-ҳуқуқий ҳужжат якка шахсга қаратилмайди. У умуммажбурий хусусиятга эгадир. Бу маъмурий ҳужжат қаратилган бир қанча жисмоний ёки юридик шахслардан иборат гуруҳ билан айна бир нарса дегани эмас.

Маъмурий ҳужжатда жисмоний ёки юридик шахс кўрсатиб ўтилади. Яъни унда жисмоний шахсинг исми ва шарифи, яшаш манзили ва бошқа шу каби қўшимча маълумотлар келтирилади. Юридик шахс бўлса, унинг фирма номи, унинг жойлашган манзили ва шу каби қўшимча маълумотлар қайд этиб ўтилади. Бир қанча жисмоний ёки юридик шахслардан иборат гуруҳ қаратилган маъмурий ҳужжатда улар ҳақида батафсил маълумот бўлмаслиги мумкин. Аммо маъмурий ҳужжатнинг мазмунидан у қайси гуруҳдаги шахсларга тегишли экани яққол намоён бўлади. Масалан, маҳаллий ҳокимият органи томонидан давлат дастурига биноан муайян ҳудудда қурилиш ишлари олиб борилиши муносабати билан эски уй-жойларни бузиш тўғрисидаги қарори маъмурий ҳужжатдир. Унда қайси ҳудуддаги уй-жойлар бузилиши аниқ кўрсатиб ўтилади. Гарчанд унда уй-жой тегишли бўлган фуқаролар санаб ўтилмаса-да, қарорнинг мазмунидан ҳудудда жойлашган эски уй-жой эгалари назарда тутилади. Маъмурий ҳужжат айнан тўғридан-тўғри уларнинг ҳуқуқларига дахлдордир.

Норматив-ҳуқуқий ҳужжатда эса бундай эмас. Маъмурий ҳужжат ҳуқуқни қўллаш ҳужжати бўлса, норматив-ҳуқуқий ҳужжат қонун ҳужжати дир. Маъмурий ҳужжат норматив-ҳуқуқий ҳужжатларга зид бўлиши мумкин эмас.

Юқорилардан келиб чиқиб хулоса қилиш мумкинки, бугунги кунда давлат бошқаруви органлари жисмоний ва юридик шахсларнинг мурожаатларига биноан барча масалаларни ҳал этиб бермайди. Фуқаролик жамиятида кўплаб масалаларни ҳал этиш нодавлат тузилмаларга уларга ваколат бериш орқали олиб берилди. Фуқароларнинг ўзини ўзи бошқариш органлари бунинг ёрқин мисолидир. Бугун фуқаролик жамияти ривожланишининг кейинги босқичида бундай нодавлат тузилмалар сони янада кўпайиши эҳтимоли мавжуд. Демак, авваллари маъмурий-ҳуқуқий муносабатларда фақатгина давлат бошқаруви органларининг мажбурий иштироки талаб этилса, эндиликда маъмурий органларнинг иштироки талаб этилади. Маъмурий ҳужжат оммавий-ҳуқуқий муносабат ёки маъмурий-ҳуқуқий муносабат доирасида маъмурий орган томонидан қабул қилинади.

Амалга оширилган таҳлиллардан келиб чиққан ҳолда, маъмурий ҳужжатнинг бешта асосий белгиси мавжудлиги келиб чиқариш мумкин. Шунга кўра, маъмурий ҳужжат деганда маъмурий орган томонидан қабул қилинадиган, ташқи субъектларга йўналтирилган, ҳуқуқий оқибат юзага келтириб чиқарувчи, аниқ (индивидуал) характердаги ҳар қандай ҳокимият таъсир чорасини тушуниш мумкин деб ўйлаймиз.

Таъкидлаш жоизки, маъмурий ҳужжат фақат ёзма кўринишда бўлмайди. Чунки унинг оғзаки, электрон, белгили ва бошқа шаклдаги кўринишлари ҳам мавжуд. Бундан ташқари, маъмурий ҳужжат маъмурий органнинг ички идоравий муносабатлари эмас, балки ташқи субъектларга йўналтирилган муносабатларига нисбатан чиқарилиши, жазолаш ва норматив характерга эга бўлмаслиги, ижобий тартибга солиш (регулятив) характерида бўлишини ҳам алоҳида таъкидлаб ўтиш лозим. Маъмурий ҳужжатлар уларнинг шакли ва мазмуни талабларга жавоб бериши керак. Маъмурий ҳужжатларда шакл ва мазмуннинг уйғунлигини таъминлаш орқали уларни талаб этилган даражада расмийлаштиришга эришиш мумкин.

REFERENCES

Норматив-ҳуқуқий ҳужжатлар

1. Ўзбекистон Республикасининг 1992 йил 8 декабрдаги Конституцияси. Қонун ҳужжатлари маълумотлари миллий базаси, 09.02.2021 й., 03/21/671/0093-сон.
2. Ўзбекистон Республикасининг 1999 йил 14 апрелдаги “Нодавлат нотижорат ташкилотлари тўғрисида”ги Қонуни. Қончилик маълумотлари миллий базаси, 21.04.2021 й., 03/21/683/0375-сон.
3. Ўзбекистон Республикасининг 2015 йил 9 декабрдаги “Электрон ҳукумат тўғрисида”ги Қонуни. Қончилик маълумотлари миллий базаси, 21.04.2021 й., 03/21/683/0375-сон.
4. Ўзбекистон Республикасининг 2017 йил 11 сентябрдаги “Жисмоний ва юридик шахсларнинг мурожаатлари тўғрисида”ги Қонуни. Қончилик маълумотлари миллий базаси, 21.04.2021 й., 03/21/683/0375-сон.
5. Ўзбекистон Республикасининг 2018 йил 18 январдаги “Маъмурий тартиб-таомиллар тўғрисида”ги Қонуни. Қончилик маълумотлари миллий базаси, 21.04.2021 й., 03/21/683/0375-сон.
6. Ўзбекистон Республикасининг 2021 йил 20 апрелдаги “Норматив-ҳуқуқий ҳужжатлар тўғрисида”ги Қонуни. Қончилик маълумотлари миллий базаси, 04.08.2022 й., 03/22/787/0708-сон.
7. Ўзбекистон Республикасининг 2021 йил 14 июлдаги “Лицензиялаш, рухсат бериш ва хабардор қилиш тартиб-таомиллар тўғрисида”ги Қонуни. Қончилик маълумотлари миллий базаси, 25.05.2022 й., 03/22/771/0448-сон.
8. Ўзбекистон Республикаси Президентининг 2018 йил 11 апрелдаги “Тадбиркорлик фаолияти соҳасидаги лицензиялаш ва рухсат бериш тартиб-таомилларини янада қисқартириш ва соддалаштириш, шунингдек, бизнес юритиш шарт-шароитларини яхшилаш чора-тадбирлари тўғрисида”ги ПФ-5409-сон Фармони. Қончилик маълумотлари миллий базаси, 21.04.2022 й., 06/22/113/0330-сон.

Дарслик ва ўқув қўлланмалар

1. Маъмурий ҳуқуқ: дарслик / Х.Т. Одилқориев, И.Исмаилов, Н.Т. Исмаилов ва бошқ.; проф. Х.Т. Одилқориев ва Б.Э. Қосимовнинг умумий таҳрири остида. – Т.: Ўзбекистон Республикаси ИИВ академияси, 2010.
2. Хван Л.Б. Административное право Республики Узбекистан. Курс лекций. – Т., 2010.
3. С.А.Муратаев, Б.Т.Мусаев, Д.Р.Артиков Маъмурий ҳуқуқ ва процесс. Дарслик. – Т.: “Инновация-Зиё” 2020.- 420 б.
4. Д.Артиков, Б.Қосимов, Б.Наримонов Маъмурий ҳужжатлар. Дарслик. – Т.: ТДЮУ нашриёти, 2020.- 127 б.

Электрон таълим ресурслари

1. <http://www.lex.uz>
2. <https://www.norma.uz>
3. <http://www.ziyonet.uz>
4. <http://www.tsul.uz>

O'ZBEKISTONDA FUQAROLARNING O'ZINI O'ZI BOSHQARISH ORGANLARI VA ULARNING HUQUQLARINI MUHOFAZA ETISH ZARURLIGI

Ismoilov Adxam Baxodirovich

Jizzax viloyat yurdik texnikumi

“Ommaviy huquqiy fanlar” kafedrası o'qituvchisi

<https://doi.org/10.5281/zenodo.7732193>

Annotatsiya. Maqolada O'zbekistonda fuqarolarning o'zini o'zi boshqarish organlari va ularning huquqlarini muhofaza etish zarurligi haqida ma'lumot berilgan.

Kalit so'zlar: normativ-huquqiy hujjat, Mahalla. Fuqarolarning o'zini o'zi boshqarishning huquqiy asoslari. O'zbekiston Respublikasi Konstitusiyasi va qonunlari, Fuqarolik-protsessual Kodeksi, Xo'jalik-protsessual Kodeksi.

ОРГАНЫ САМОУПРАВЛЕНИЯ ГРАЖДАН В УЗБЕКИСТАНЕ И НЕОБХОДИМОСТЬ ЗАЩИТЫ ИХ ПРАВ

Аннотация. В статье представлена информация об органах самоуправления граждан в Узбекистане и необходимости защиты их прав.

Ключевые слова: нормативно-правовой документ, Соседство. Правовые основы самоуправления граждан. Конституция и законы Республики Узбекистан, Гражданский процессуальный кодекс, Хозяйственный процессуальный кодекс.

SELF-GOVERNMENT BODIES OF CITIZENS IN UZBEKISTAN AND THE NEED TO PROTECT THEIR RIGHTS

Abstract. The article provides information about the self-government bodies of citizens in Uzbekistan and the need to protect their rights.

Key words: regulatory legal document, Neighborhood. Legal basis of self-government of citizens. Constitution and laws of the Republic of Uzbekistan, Civil Procedure Code, Economic Procedure Code.

O'zbekiston fuqarolik jamiyati qurish yo'lidan bormoqda. Buning ma'nosi shuki, davlatchiligimiz rivojlana borgan sari boshqaruvning turli xil vazifalari bevosita xalqqa topshiriladi, ya'ni nodavlat va jamoat tashkilotlari, o'zini o'zi boshqarish organlari yanada rivojlantirilib, davlat hokimiyati organlarining vakolatlari bosqichma-bosqich ularga o'tkazib boriladi.

Fuqarolik jamiyatida davlat hokimiyati organlari umummilliy manfaatlarga daxldor eng muhim vazifalarnigana amalga oshiradi. Mudofaa, davlat va fuqarolar xavfsizligini ta'minlash, tashqi siyosat, pul-moliya va soliq tizimini shakllantirish, qonunchilikni rivojlantirish shular jumlasidandir. Boshqa masalalar bilan shug'ullanish markazdan mahalliy davlat organlariga, nodavlat jamoat tashkilotlariga, fuqarolarning o'zini o'zi boshqarish organlari zimmasiga topshiriladi. Mamlakatimiz birinchi Prezidenti ta'kidlaganidek, davlatimizning buyuk kelajagini jamoatchilik, fuqarolar bunyod etadi.

Oliy Majlisning XIV sessiyasida belgilangan ustuvor yo'nalishlar qatorida davlat qurilishi va fuqarolik jamiyatini shakllantirish jarayonini erkinlashtirish ham bo'lib, unda davlat hokimiyati organlarining vakolatlari nodavlat va jamoat tashkilotlariga, fuqarolarning o'zini o'zi boshqarish organlariga bosqichma-bosqich o'tkaza borish, ularning haq-huquqlari va erkinliklarini muhofaza

etishni kuchaytirish asosiy vazifalar sifatida ko'rsatib o'tiladi¹.

Qaysi mamlakatda nodavlat va jamoat tashkilotlari rivojlansa, to'g'ri faoliyat yuritsa, shu erda davlat va fuqarolar munosabatida odilona muvozanat vujudga keladi, fuqarolarning huquqlari to'laroq ta'minlanadi. Bu tashkilotlar doimo davlat tizimlariga muqobil kuch sifatida faoliyat ko'rsatishi, fuqarolarning siyosiy faolligini oshirishga yordam berishi, ularning jamiyatdagi muhim o'rnini belgilashi lozim.

Bu tashkilotlarga katta umid bilan qaralayotgan ekan, barcha fuqarolar ular qanday tashkilot, maqsad va vazifalari nima ekanligi haqida umumiy ma'lumotlarga ega bo'lishi kerak.

Jamoat birlashmalari (tashkilotlari) esa o'z huquqlari, erkinliklarini hamda siyosat, iqtisodiyot, ijtimoiy rivojlanish, fan, madaniyat, ekologiya va hayotning boshqa sohalaridagi qonuniy manfaatlarini birgalikda ro'yobga chiqarish uchun ixtiyoriylik asosida vujudga keladigan tuzilmadir. Jamoat birlashmalari fuqarolik, siyosiy, iqtisodiy, ijtimoiy va madaniy huquklar hamda erkinliklarni ro'yobga chiqarish va himoya qilish; fuqarolarning faolligi va tashabbuskorligini, davlat va jamiyat ishlarini boshqarishda ularning ishtirok etishini rivojlantirish; kasbkor va havaskorlik qiziqishlarini qondirish; ilmiy, texnikaviy va badiiy ijodkorlarni rag'batlantirish hamda ularning faoliyatini rivojlantirish; aholining sihat-salomatligini saqlash, xayriya faoliyatida qatnashish; madaniy-ma'rifiy, jismoniy tarbiya, sog'lomlashtirish va sport ishlarini o'tkazish; tabiatni, tarix va madaniyat yodgorliklarini muhofaza qilish; vatanparvarlik va insonparvarlik tarbiyasi; respublikalararo va xalqaro aloqalarni kengaytirish, xalqlar o'rtasida tinchlik va do'stlikni mustaxdamlash; qonunda taqiqlanmagan boshqa faoliyatni amalga oshirish maqsadida tuziladi.

Fuqarolarning o'zini o'zi boshqarish organlari fuqarolarning Uzbekiston Respublikasi Konstitusiyasi va qonunlari bilan kafolatlanadigan, ularning o'z manfaatlaridan, rivojlanishning tarixiy xususiyatlaridan, shuningdek, milliy va ma'naviy qadriyatlaridan, mahalliy urf-odatlar va an'analardan kelib chiqqan holda mahalliy ahamiyatga molik masalalarni hal qilish borasidagi mustaqil faoliyatini ta'minlaydigan tuzilma bo'lib, ularning asosiy funksiyalariga quyidagilar kiradi:

- tegishli xudud aholisini birlashtirish, barcha fuqarolarning manfaatlarini ifodalash, ularni davlat, jamoat ishlarini boshqarishga keng jalb etish;
- tegishli xududda iqtisodiy va ijtimoiy rivojlanishni ta'minlashga ko'maklashish;
- davlat, xo'jalik va ijtimoiy-madaniy qurilish bo'iicha respublika va mahalliy ahamiyatga ega bo'lgan boshqa masalalarni muhokama qilishda ishtirok etish;
- qonunchilikni, huquq-tartibotni va fuqarolarning xavfsizligini ta'minlashda ishtirok etish.

Nodavlat va jamoat tashkilotlari o'zlarining aloxida-alohida vazifalaridan tashqari yana hammasi uchun umumiy bo'lgan vazifaga ham ega bo'lib, u demokratik qadriyatlarni, kishilarning qonuniy haq-huquqlari va erkinliklarini himoya qilishdir.

Xalqaro nodavlat tashkilotlarining faoliyati xalqaro hujjatlar asosida tashkil qilinsa, mamlakat ichkarisida tuziladigan nodavlat va jamoat tashkilotlarining faoliyati O'zbekiston qonunlari bilan belgilanadi.

Nodavlat va jamoat tashkilotlariga xos muhim xususiyat shuki, ular aholining turli guruhlari

¹ Mahalla. Fuqarolarning o'zini o'zi boshqarishning huquqiy asoslari. T.: O'zbekiston "Mahalla" x.j.n. 2003, 26-bet

fikrini turli ko'rinishlarda ifoda etish bilan cheklanmasdan, har bir fuqaroda ijtimoiy fikrning shakllanishiga faol ta'sir ko'rsatadilar.

Hozirgi kunda nodavlat va jamoat tashkilotlari faoliyatini tartibga soluvchi huquqiy asos O'zbekistonda yaratilgan bo'lib, endigi vazifa huquqiy hujjatlarning ishlashini ta'minlashdan iboratdir.

Fuqarolik jamiyati qurishda, jamiyat va davlat ishlarini amalga oshirishda, fuqarolarning huquqlarini ta'minlashda, mamlakatda barqarorlikni ta'minlashda muxim rol o'ynovchi tuzilma, bu — fuqarolarning o'zini o'zi boshqarish organlaridir.

Mamlakatimiz birinchi Prezidenti I.A.Karimov: "Hammadan oldin odamlarning issiq-sovug'idan, g'am-tashvishlaridan xabar topadigan kim? Albatta -- mahalla ahli. Turmush tarzini izga solish, kundalik muammolarni hal etish uchun, eng avvalo, mahalla faoliyatini kuchaytirish, ularga yordam berish zarur", -- degan fikrlari va tavsiyalari hozirgi kun talabiga to'la javob beradi.

Fuqarolik jamiyatida fuqarolar o'z taqdirlarini o'zlari belgilaydilar. Faqat shu holda davlat tizimi va muassasalari har bir fuqaroning, har bir jamoat tashkilotining fikrini va ra'yini o'ziniki bilan teng yoki ustunroq qo'yishi va hisobga olishi mumkin.

O'zbekistonda qurilayotgan fuqarolik jamiyati milliy va umuminsoniy qadriyatlar hamohangligida va uyg'unligida takamilashib bormoqda.

REFERENCES

1. O.T.Husanov. Konstitutsiyaviy huquq. Toshkent-2022.
2. O'zbekiston Respublikasining Konstitutsiyasi. T.: 2019-yil.
3. O'zbekiston Respublikasining normativ-huquqiy hujjat,
4. Mahalla. Fuqarolarning o'zini o'zi boshqarishning huquqiy asoslari.
5. O'zbekiston Respublikasining oila kodeksi. T.: 2022-yil.
6. www.lex.uz.

RAQS SAN'ATINING RIVOJLANISHIDA FRANSUZ TILINI O'RNI VA BALET
RAQSINING QISQACHA TARIXI TARAQQIYOTI HAQIDA



Shukurova Shaxnoza Baxtiyorovna

Toshkent shahar Yakkasaroy tumani Respublika Xoreografiyaga Ixtisoslashtirilgan maktab internati fransuz tili katta o'qituvchisi

<https://doi.org/10.5281/zenodo.7732721>

Annotatsiya. Ushbu maqolada raqs san'atining rivojlanishida fransuz tilining o'rni va balet raqsi haqida ma'lumotlar berilgan.

Kalit so'zlar: adabiyot, raqs, balet, opera, musiqa, vals, teatr.

О РОЛИ ФРАНЦУЗСКОГО ЯЗЫКА В РАЗВИТИИ ТАНЦЕВАЛЬНОГО
ИСКУССТВА И О РАЗВИТИИ КРАТКОЙ ИСТОРИИ БАЛЕТНОГО ТАНЦА

Аннотация. В этой статье представлена информация о роли французского языка в развитии танцевального искусства и балетного танца.

Ключевые слова: литература, танец, балет, опера, музыка, вальс, театр.

ABOUT THE ROLE OF FRENCH IN THE DEVELOPMENT OF DANCE ART
AND THE PROGRESS OF A BRIEF HISTORY OF BALLET DANCE

Abstract. This article covers the role of the French language in the development of dance art and the dance of ballet.

Keywords: literature, dance, ballet, opera, music, waltz, theater.

Balet raqsga tushadigan joy Raqs san'ati har qanday yo'nalishda doimo harakatlanuvchi go'zallikdir. Uning kelib chiqishi chuqur tarixga borib taqaladi. Har qanday marosim, bayram, urush bilan xayrlashish qadimgi dunyo turli xil raqslar bilan birga bo'lgan, ularning alohida elementlari hali ham u yoki bu yo'nalishda topilgan. Balet nafaqat istisno emas, balki bu qoidaning eng aniq tasdig'idir. balet bu sayyoradagi hammaga ma'lum.

Hatto bolalar ham sahnada figuralarning eng engil tebranishining haqiqiy bo'lmagan plastikasini kuzatishni yaxshi ko'radilar. Baletning paydo bo'lish tarixi Baletning go'daklik davrida paydo bo'lishi 8-9-asrlarga to'g'ri keladi. Kiev Rusi Skomoroxa raqqosalari paydo bo'ldi. Ularning farqi shundaki, ular allaqachon raqs mahoratiga ega bo'lgan professionallar edi. Moskva Rossiyaning poytaxti bo'lganidan keyin ayollar raqslarda ham paydo bo'ldi. Niqoblardagi musiqiy chiqishlar Rossiyaga kelgan barcha sayohatchilarning tasavvurini hayratda qoldirdi.

Vaqt o'tishi bilan, 17-asrga yaqinroq, raqs har bir spektaklda yakuniy harakatga aylandi. Orfey birinchi alohida balet spektakli hisoblanadi, unda barcha raqslar qirol baletining birinchi truppasini tashkil etgan maxsus tanlangan o'smirlar tomonidan o'rganilgan. Birinchi spektakl

namoyish etilgan Kreml teatrida birinchi balet teatri paydo bo'ldi. I Pyotrning sa'y-harakatlari tufayli raqs rus elitasi uchun majburiy fanga aylandi va professional raqqosalar hurmatga sazovor va juda mashhur edi. Barcha saroy a'zolari balet nima ekanligini bilishlari kerak edi, har bir o'zini hurmat qiladigan ziyolilar ushbu san'at turining barcha nozik tomonlarini tushunishni zarur deb hisoblardi. Noyob rus baleti Rus baletining paydo bo'lishi va dunyoda o'rnatilishi imperator Yelizaveta I ga qarzdir. Faqat uning sa'y-harakatlari bilan Balet san'ati akademiyasi ochilgan, keyin esa 1742 yilda farmoni bilan u birinchi rus professional balet truppasini tashkil etgan.

Bu truppaning yulduzlari oliy hazratlari akademiyasida tahsil olgan birinchi professional raqqosalar: Baskakova va Toporkovlardir. Ammo vaqt o'tishi bilan butun balet maktabi biroz monoton bo'lib qoldi. Syujetsiz turli xil raqslar mashhurligini yo'qota boshladi. Natijada, birinchi syujetlar 18-asrda Rossiyada paydo bo'ldi va bu erda rus maktabi Evropa maktabidan deyarli 20 yil oldinda edi.

Shu paytgacha hamma balet nima ekanligini bilar edi. majburiy pas ijrosi bilan, chiroyli liboslarda va go'zal musiqa ostida ijro etiladi. Islohot yillarida bitta syujetli qisqa spektakllar paydo bo'ldi, keyinchalik rus balet san'ati dramaturgiyasi paydo bo'ldi. A.Sumarokov uning asoschisi bo'ldi, uning librettosi asosidagi ilk balet spektakllari "Yangi lavra" va "Ezgulik panohi" bo'ldi. 18-asrning oxiriga kelib, deyarli barcha zodagonlarning o'zlarining balet serf truppalari mavjud edi. Spektakllar ommaviy bo'lib, tobora ommalashib bormoqda. Shu paytdan boshlab dunyoning barcha sahnalarida rus balet maktabining ulkan yurishi boshlanadi.

Balet (lotincha: ballo — raqsga tushaman) — asar mazmuni musiqiy xoreografik obrazlar vositasi bilan ifodalanadigan sahna san'ati turi. O'zida san'atning dramaturgiya, musiqa, xoreografiya, tasviriy san'at kabi turlarini uyg'unlashtiradi, bu san'at turlarining hammasi alohida-alohida mavjud bo'lmay, Baletning sintez markazi bo'lgan xoreografiyaga bo'ysunadi. Balet librettochi, kompozitor, baletmeyster va rassom hamkorligida yaratiladi.

Baletning dramaturgik asosi senariydan boshlanib, unda asarning asosiy mazmuni, g'oya, ziddiyat va harakterlari aniq belgilanadi. Senariy ko'pincha adabiy asarga asoslanib, uni musiqa va xoreografiyada gavdalanitirish imkoniyati hisobga olinadi. Ssenariy asosida esa kompozitor Balet musiqasini yaratadi. Uning izchilligi, sahna ko'rinishi, parda va nomerlarga bo'linishi ssenariyda ko'rsatiladi.

Musiqa faqat ssenariyni ifodalabgina qolmay, balki musiqali obrazlarning mazmuni bilan uni boyitadi. Balet musiqasi xoreografiyani yaratish uchun asos bo'lib xizmat qiladi. Balet— musiqada yozilgan, xoreografiyada gavdalanitirilgan drama. Xoreografik harakatning asosi raqs va inson tanasining plastikasidir. Baletda raqsning mumtoz, harakterli, sahna, xalq, erkin plastika, kabi turlaridan foydalaniladi. Mumtoz raqs Yevropa Balet san'atida yetakchi o'rinni egallab, pantomima, raqsning boshqa turlari, sport va akrobatika elementlari bilan boyib bormoqda. B. spektaklida dekoratsiya, libos, yorug'lik va boshqa hamma tasviriy vositalarni musiqiy-xoreografik harakatga uyg'unlashtirish rassomning vazifasidir.

B. spektaklining ijrosi, musiqiy talqini va musiqa bilan raqs harakatining uyg'unligiga dirijyor rahbarlik qiladi. B. ning fojia, komediya, pyesa, B.— simfoniya kabi janrlari mavjud. B. spektakllari bir pardali, ko'p pardali bo'ladi. B. atamasi asosan 16 — 19-asrlar davomida shakllangan Yevropa B. san'atini ifodalaydi, lekin 20-asrdan kengroq talqin qilinib, Osiyo va Afrika mamlakatlarining raqs tomoshalariga nisbatan ham ishlatiladi. Xoz. Yevropa B.ining paydo bo'lishi qad. xalq musiqali raqs tomoshalariga borib taqaladi. 15 — 16-asrlar teatrlashgan

raqslarning shakllanish jarayoni avval Italiyada, soʻng boshqa mamlakatlarda B. sanʼatini vujudga kelishiga sabab boʻldi. 1581-yil Fransiyada yaxlit va rivojlangan mazmunli musiqa, raqs, pantomima, soʻz va ashula bilan ifodalangan birinchi B. spektakli yaratildi. 1661-yil Parijda tashkil qilingan "Qirollik raqs akademiyasi" B.ning professional sanʼatga aylanishida katta rol oʻynadi. 18-asrda Angliya, Avstriya va Fransiyada B. batamom mustaqil sanʼat turi sifatida shakllandi. Rossiyada birinchi B. spektakli 17-asrning 70-yillarida yaratilgan.



Oʻzbek xalqi qadimdan oʻzining mumtoz raqsiga, rang-barang, rivojlangan raqs madaniyatiga ega boʻlib, bu Oʻzbekistonda professional B. sanʼatining rivojlanishiga katta taʼsir koʻrsatgan. 1918-yil Toshkentda Turkiston xalq konservatoriyasi zaminida Davlat rus opera teatri tashkil qilindi. Teatr qoshida kichik balet truppasi ham boʻlgan. 1929-yil teatr opera va balet teatri nomini oldi. "Lolaqizgʻaldoq" (R. Glier), "Raymonda" (A. Glazunov), "Ferenji" (B. Yanovskiy), "Boqchasaroy favvorasi", "Kavkaz asiri" (B. Asafyev) kabi B.lar qoʻyildi. 1933 i. Toshkentda 1-Respublika balet maktabi (1935-yildan Tamaraxonim nomida) ochildi. 1933-yil birinchi oʻzbek milliy B. pantomimasi "Paxta" (baletmeyster Olim Komilov) sahnalashtirildi. Keyinchalik "Shohida" (F. Tal), "Gulandom" (Ye. Brusilovskiy), "Togʻlar qalbi" (A. Balanchivadze), "Laylakcha" (D. Klebanov) kabi B.lar oʻzbek mumtoz va xalq raqslari asosida yaratildi. 1941-yilda balet maktabining birinchi bitiruvchilari G. Izmaylova, R. Urmanseva, N. Tarshilova qabilar balet truppasiga kelib qoʻshildi. Ammo truppada tayyorlangan kordebaletning yuqligi mumtoz B.lar qoʻyish imkonini bermasdi. 1943-yildagina "Oqbilak" (S. Vasilenko) baleti qoʻyildi.

1948 — 51-yillar Moskva xoreografiya bilim yurti qoshida ochilgan oʻzbek balet studiyasida H. Komilova, G. Mavayeva, K. Yusupova, F. Nosirova, Yo. Hojisaiddova, L. Bashirova, A. Nazrullayev, R. Tanguriyev va boshqa taʼlim oldilar. 1947-yil Toshkentda xoreografiya bilim yurti tashkil qilindi. "Yoshlik" (M. Chulaki), "Esmeralda" (Ch. Puni), "Uyqudagi goʻzal" (P. Chaykovskiy) kabi spektakllar qoʻyildi. 50-yillarning oʻrtalarida balet truppasi B. Krriyeva, L. Komilova, S. Tanguriyeva, V. Proskurina, R. Kurmasva, V. Vasilyev, K. Soatov va boshqa balet artistlari bilan toʻldirildi. Truppa tarkibining yangilanishi repertuarga ijro uslubi murakkab

mumtoz B.larni ("Jizel", "Shopeniana") kiritish imkonini berdi. 60-yillarda "Bolero" (M. Ravel), "Don Juan" (K. Glyuk), "Spartak" (A. Xachaturyan), "Korsar" (A. Adan), "Kashmir afsonasi" (G. Mushel), "Layli va Majnun" (I. Akbarov), "Sevgi tumori", "Temur Malik" (M. Ashrafiy), "Qirqqiz" (L. Feygin), "Semurg" (B. Brovsin), "Suhayl va Mehri" (M. Leviyev) va boshqa B.lar sahnalashtirildi. 70-yillarga kelib, mumtoz, zamonaviy va milliy baletlar bilan o'zbek B.i boyidi. "Tanavor" (A. Kozlovskiy), "Oyimqiz va bezori" (D. Shostakovich), "Antoniy va Kleopatra" (E. Lazarev), "Afsonalar vodiysida" (U. Musayev), "Dunyoning yaratilishi" (A. Petrov), "Sevgi haqida qissa" (O. Medikov), "Sevgi va qilich" (M. Ashrafiy), "Uzilgan qo'shiq" (A. Kalninh) va boshqa spektakllar shular jumlasidan.⁸⁰ — 90-yillar kompozitor va baletmeyslarning milliy B. yaratish borasidagi harakatlari kuchaydi. "Navro'z" (Ik. Akbarov), "Quyoshga ta'zim" (R. Abdullayev), "To'maris" (U. Musayev) kabi B.lar milliy baletimiz mavqegini yanada ko'tardi. G. Izmaylova, B. Qoriyeva, V. Vasilyev, G. Hamroyeva, N. Yoqubova, R. Tanguriyev, S. Tanguriyeva, 3. Davletmurodova, R. Karimova, F. Sa'dullayeva qabilar o'zbek B.ini rivojlanishiga munosib hissa qo'shdilar. 1997-yil Toshkent xoreografiya bilim yurti negizida Toshkent davlat milliy raqs va xoreografiya oliy maktabi hamda xoreografiya maktab-internati tashkil etildi.

Balet raqsning rasmiylashtirilgan shakli 15-16-asrlarda Italiya Uyg'onish davri sudlarida paydo bo'lgan. Balet Italiyadan Fransiyaga Ketrin de Medichining yordami bilan tarqaldi, u yerda balet uning aristokratik ta'siri ostida yanada rivojlandi. Ketrinning balet san'ati rivojining dastlabki namunasi "Le Paradis d' Amour" asari bo'lib, uning qizi Marguerite de Valoisning to'yida Navarralik Genrixga taqdim etilgan. Aristokratik pullar "sud baleti" ning rivojlanishining dastlabki bosqichlariga mas'ul bo'lgan, chunki qirol pullari birinchi navbatda o'sha davr aristokratlarini ko'ngil ochish uchun yaratilgan baletlarda qo'llaniladigan g'oyalar, adabiyot va musiqalarni boshqargan. Birinchi rasmiy "sud baleti" 1573 - yilda "Ballet des Polonais" sahnalashtirilgan. Qirollik o'yin-kulgining haqiqiy ko'rinishida, "Ballet des Polonais" Ketrin de' Medici tomonidan Genrix Anju Polsha taxtiga o'tirgandan so'ng Parijga tashrif buyurgan Polsha elchilarini sharaflash uchun sahnalashtirilgan. 1581 - yilda Ketrin de' Medici boshqa sud baletini - Balet Komiki de la Reynga buyurtma berdi, ammo uning vatandoshi Baltasar de Bojoyeulx baletni tashkil qildi. Ketrin de' Medici va Baltasar de Bojoyeulx yagona dramatik hikoyani yetkazish uchun she'r, raqs, musiqa va sahna dizaynini birlashtirib, Beyf akademiyasining tamoyillarini qo'llagan birinchi sud baletini taqdim etish uchun mas'ul edilar. Bundan tashqari, "sud baleti" ning dastlabki tashkil etilishi va rivojlanishi o'sha davr aristokratlari tomonidan moliyalashtirilgan va ishlab chiqarilgan, bu ularning shaxsiy ko'ngilochar va siyosiy tashviqot ehtiyojlarini qondirgan.

Chaykovskiyning "Uxlayotgan go'zal " baletining premyerasi uchun reklama surati (1890).

17-asr oxirida Lui XIV Musiqa akademiyasiga (Parij operasi) asos soldi, uning tarkibida birinchi professional teatr balet kompaniyasi - Parij opera baleti paydo bo'ldi. Balet lug'atida fransuz tilining ustunligi ana shu tarixni aks ettiradi. Teatr baleti tez-tez opera bilan yaqin aloqada bo'lsa ham, tez orada mustaqil san'at turiga aylandi va Yevropaning yuragidan boshqa xalqlarga tarqaldi. Daniya qirollik baleti va Rossiya imperiyasining imperator baleti 1740-yillarda tashkil etilgan va ayniqsa, taxminan 1850 - yildan keyin gullab-yashnagan. 1907 - yilda rus baleti o'z navbatida Fransiyaga ko'chib o'tdi, u yerda Sergey Diagilevning rus baletlari va uning vorislari alohida ta'sir ko'rsatdi. Tez orada balet dunyo bo'ylab yangi kompaniyalar paydo bo'lishi bilan tarqaldi, jumladan, Londonning " Qirollik baleti " (1931), San-Fransisko baleti (1933), Amerika

balet teatri (1937), " Qirollik Vinnipeg baleti " (1939), Avstraliya baleti (1940). Borovanskiy baleti, Nyu-York shahar baleti (1948), Kanada milliy baleti (1951) va Hindiston milliy balet akademiyasi va trest (2002) bunga yorqin misollar bo'la oladilar . [1]

20-asrda balet uslublari rivojlanishda davom etdi va kengroq kontsert raqslariga kuchli ta'sir ko'rsatdi, masalan, Qo'shma Shtatlarda xoreograf Jorj Balanchin hozirda neoklassik balet deb nomlanuvchi yo'nalishni yaratdi, keyingi ishlanmalar zamonaviy balet va post-strukturali baletni o'z ichiga oldi. Germaniyada Uilyam Forsitning ishlari ushbu soha rivojiga alohida ta'sir ko'rsatgan.

"Balet" so'zining etimologiyasi uning tarixini aks ettiradi. Balet so'zi fransuz tilidan kelib chiqqan va taxminan 17-asrda ingliz tiliga ko'chgan. O'z navbatida fransuzcha so'z italyanbalettodan kelib chiqqan, balo so'zining kichraytirishi demakdir. Balet oxir-oqibat italyan balyarasiga qaytadi, bu "raqsga tushish" degan ma'noni anglatadi.

Balet musiqiy shakl sifatida raqsga oddiy qo'shilishdan, ko'pincha jo'r raqs bilan bir xil ma'noga ega bo'lgan o'ziga xos kompozitsion shaklga qadar rivojlangan. 17-asrda Frantsiyada paydo bo'lgan raqs shakli teatr raqsi sifatida boshlangan. Rasmiy ravishda balet 19-asrgacha "klassik" maqomini olmagan. Baletda "klassik" va "romantik" atamaları xronologik jihatdan musiqiy foydalanishdan ajralib chiqadi. Shunday qilib, 19-asrda baletning klassik davri musiqadagi romantizm davriga to'g'ri keldi. 17—19-asrlardagi balet kompozitorlari, jumladan, Jan-Batist Lulli va Pyotr Ilyich Chaykovskiy asosan Fransiya va Rossiyada ijod qilishgan. Biroq, xalqaro shon-shuhratning ortishi bilan Chaykovskiy hayoti davomida G'arbiy dunyoda balet musiqiy kompozitsiyasi va umuman baletning tarqalishini ko'rdi.

REFERENCES

- 1.O'zbekiston Respublikasi milliy ensiklopediyasi 2000-y
- 2.Karimova R Balet raqslari
- 3.Hamidova .Merosiy raqs . T.2003
- 4.Boltaboyeva .Nutq madaniyati va san'ati
- 5.Umarova S. San'atga bag'ishlangan umr
- 6.Usmonov M.Musiqa nazariyasi
- 7.www.ziyonet.uz

AMIR TEMURNING DAVLAT BOSHQARUVI SOHASIDAGI ISLOHOTLARI

Buxoro TURON ZARMED Universiteti

Tarix fani o'qituvchisi

Nurova Shoxida Naimovna

nurovashoxida3@gmail.com

<https://doi.org/10.5281/zenodo.7733912>

Annotatsiya. Ushbu maqolada Amir Temurning davlat boshqaruv sohasida, hamda ichki va tashqi siyosatda amalga oshirgan islohotlari o'z davrida uning saltanatini yanada mustahkam bo'lishiga olib kelgan va hozirgi kunda kundan-kun gullab-yashnab borayotgan Mustaqil O'zbekiston Respublikasida amalga oshirilayotgan keng ko'lamli islohotlar ham davlat boshqaruv sohasida mamlakatimizning ertangi kuniga bo'lgan ishonchni yanada mustahkamlab, buyuk davlat arbobi Amir Temur tajribasini chuqur o'rganib, amalda buyuk bobolarimiz tajribasidan unumli foydalanilayotganining isboti sifatida ko'rish mumkin.

Kalit so'zlar: Buyuk davlat arbobi, diplomat, Temur tuzuklari, adolatli tamoyillar, Temuriylar davlati, musulmon fiqhi qoidalari, Islom qudrati, moliya, iqtisod, insonparvar, qonun-qoida, adolat, tartib-intizom, islomiy-mazhabiy, mo'g'ullar.

РЕФОРМЫ АМИРА ТЕМУРА В СФЕРЕ ГОСУДАРСТВЕННОГО УПРАВЛЕНИЯ

Аннотация. В данной статье реформы, проведенные Амиром Темуrom в сфере государственного управления, а также во внутренней и внешней политике, привели к укреплению его царства в его время, и широкомасштабные реформы, которые осуществляются в Независимая Республика Узбекистан, которая день ото дня процветает, реформы в области государственного управления еще больше укрепили уверенность в завтрашнем дне нашей страны, великого государственного деятеля Опыт Амира Темура можно рассматривать как доказательство того, что опыт наших прадедов эффективно используется на практике.

Ключевые слова: Великий государственный деятель, дипломат, тимуровские правила, справедливость принципы, тимуридское государство, правила мусульманской юриспруденции, исламская власть, финансы, экономика, гуманизм, правопорядок, справедливость, дисциплина, исламо-сектантство, монголы.

AMIR TEMUR'S REFORMS IN PUBLIC ADMINISTRATION

Abstract. In this article, the reforms carried out by Amir Temur in the field of public administration, as well as in domestic and foreign policy, led to the strengthening of his kingdom in his time, and the large-scale reforms that are being implemented in the Independent Republic of Uzbekistan, which is flourishing day by day. reforms in the field of public administration can be seen as a proof that the experience of our great grandfathers is being effectively used by studying the experience of the great statesman Amir Temur.

Key words: Great statesman, diplomat, Timur's rules, justice principles, Timurid state, rules of Muslim jurisprudence, Islamic power, finance, economy, humanitarian, law and order, justice, discipline, Islamic-sectarian, Mongols.

Amir Temur va temuriylar davri davlatchiligi, ma'naviyati o'zining salohiyati, mazmuni, tarbiyaviy kuchi va ta'siri bilan xalqimiz tarixida alohida o'rin tutadi.

O'zbekiston o'zining davlat mustaqilligiga erishgach, uning bir necha ming yillik ijtimoiy-siyosiy tarixini har taraflama o'rganish uchun keng imkoniyatlar yaratildi. Ayniqsa, markazlashgan Amir Temur saltanati, uning o'zbek davlatchiligi va madaniyatini rivojlantirishdagi o'rni masalalariga oydinlik kiritilib, tarixchi, sharqshunos olimlarimiz ko'plab birinchi manba ahamiyatidagi asarlarni o'zbek tiliga tarjima qilib, nashr ettirdilar. Davlatimizning siyosati va xalqimiz xohish-irodasiga asoslangan Vazirlar Mahkamasining 1994-yil 29-dekabrda «Amir Temur tavalludining 660 yilligini nishonlash to'g'risida»gi qarori, 1995-yil 26-dekabrda esa Prezidentimizning «1996 yilni Amir Temur yili deb e'lon qilish to'g'risida»gi farmonlari qabul qilindi. 1996-yil martida «Temuriylar tarixi» davlat muzeyini tashkil qilish xususida, «Amir Temur» ordenini ta'sis etish to'g'risida farmonlar chiqdi. YUNESKO qarori asosida Amir Temur tavalludining 660 yilligi butun dunyoda keng nishonlandi. 1996-yil aprelida shu tashkilotning Parijdagi bosh qarorgohida «Temuriylar davrida fan, madaniyat va ta'lim ravnaqi» mavzuida ilmiy konferensiya o'tkazilib, Buyuk davlat arbobining tarixdagi o'rniga yuksak baho berildi. «Amir Temur jahon tarixida qudratli va gullab-yashnagan davlat barpo etgan buyuk sarkarda va davlat arbobi sifatidagina mavqei tutmaydi.

U o'z poytaxti bo'lmish Samarqandni er yuzining chinakam madaniy va ilmiy markazlaridan biriga aylantirdi. Bu ulug' zot qurdirgan me'morchilik va xalq san'atining javohirlari yanglig' bugungacha qad ko'tarib turgan osori atiqalar shahar va qishloqlarimiz ko'rkiga ko'rk qo'shib kelyapti. Sohibqiron zamonasining ajoyib diplomati, davlatlar o'rtasida do'stona munosabatlar o'rnatilishi va iqtisodiy aloqalar rivojlanishining tarafdori sifatida ham mashhur edi. U olimlar va hokimlar, me'morlar va shoirlarning buyuk homiysi yanglig' dong chiqargan».

Bugungi kunda demokratik huquqiy davlat qurayotgan xalqimiz Vatanimiz tarixida huquqiy davlat haqidagi tasavvur va qarashlarning yuzaga kelishi hamda rivojlanishi, uning yuridik manbalari, dunyoviy huquq va qonunchilik masalalarini ham bilishni istaydi, albatta. Ana shu nuqtai nazardan qaraganda, Temur tuzuklarini tarixiy-huquqiy tadqiq etish alohida dolzarblik kasb etadi. Zero, o'tmish merosimiz, uning boy davlatchilik va huquqiy asoslari, xususan, Amir Temur davrida davlat va huquq borasida qo'llanilgan adolatli tamoyillar bugungi kunda mustaqilligimizga ham xizmat qilib, shaxsning yuksak siyosiy, axloqiy va huquqiy madaniyatini shakllantirishda ko'maklashmoqda. Amir Temur hayoti va faoliyatini yorituvchi asosiy tarixiy manbalar benihoya ko'p va xilma-xil bo'lib, bu uning nomi, jahon tarixidagi roli beqiyos ekanligi va g'oyat mashhurlikidan dalolat beradi.

Amir Temur, Temuriylar davlati, uning tashkil topishi masalalariga bag'ishlangan, chet ellarda va Respublikamizda olib borilgan tadqiqotlarning ilmiy tahlili ham bir qator olimlarimizning kitoblarida yoritilgan. «Temur tuzuklari» ilmiy jamoatchilikni 600 yil mobaynida qiziqtirib kelmoqda.

«XIII asrning 20-yillarida Markaziy Osiyoga mo'g'ul hukmdorlari egalik qila boshlashlari oqibatida Abu Nasr Forobiy, Muso Xorazmiy, Abu Ali ibn Sino, Abu Rayhon Beruniy, Ahmad Yugnakiy, Mahmud Koshg'ariy kabilar zakovati bilan tiklangan ilm-fan va madaniyatimiz qoyalari nurashga yuz tutdi, hukmron mafkura hisoblangan islom dini ham o'z maqomidan anchagina mahrum bo'ldi. Chunki Movarounnahrni o'z ulusi o'laroq tasarrufiga olgan Chig'atoyxon islom dinining ashaddiy dushmani edi»

Yov asoratida qolgan Movarounnahr xalqi, ozodlik kurashiga shaylanar ekan, ko'ksida asrab-avaylab kelgan istiqloq g'oyasini qudratli kuch va harakatga aylantiradigan ma'naviy asosni axtardi. Turonliklarning erkka bo'lgan intilish va irodasini tarbiyalagan er, avvalo, mashhur ajdodlar vatanparvarligi, so'ngra dini islom va shu yurtda dunyoga kelgan to'rt buyuk tariqat bo'ldi. Mo'g'ullar bosqini arafasida shakllanish bosqichida bo'lgan Futuvvat (javonmardlik, jo'mardlik), Yassaviya, Xojagon (keyinroq Naqshbandiya) va Kubraviya tariqatlari namoyandalari ta'sirida xalq e'tiqodini poklab, ma'nani o'zidan tuban turuvchi dushman ustidan ruhiy g'alabaga erishdi.

Temurning ijtimoiy-siyosiy tamoyillari tizimini yanada batafsilroq bayon qilsak, quyidagi manzara hosil bo'ladi:

1. Amir Temur iqtisodiyotni har qanday saltanat poydevori, deb tushungan. «Davlatu saltanat – deb ta'kidlaydi, Temur o'zining «Tuzuklari»da, – uch narsa bilan – mulk, xazina va lashkar bilan tirikdir». Bu bilan Temur davlatning yashashi va ijtimoiy rivoji uchun, avvalo, iqtisodiy imkoniyatlarga ega bo'lishi zarurligini ta'kidlaydi.

2. Amir Temurning qarashlariga ko'ra, har bir mamlakat, turli xil iqtisodiy imkoniyatlaridan kelib chiqib, barcha mintaqalar «xususida to'la ma'lumotlarga ega bo'lishi va ularning iqtisodiy xususiyatlarini hisobga olishi» lozim.

3. Amir Temur asosiy ishlab chiqarish vositasi bo'lgan er egaligiga katta e'tibor qildi va har bir viloyatni idora qilishda davlat, vaqf, xususiy er egaligi tartiblarini saqlab qoldi va bunga er maydonining miqdori, egalik huquqini davlat manfaatini ko'zda tutib, o'zgartirishga harakat qildi.

4. Temur mehnatning yaratuvchanlik faoliyatini nazarda tutib, uni ijtimoiy qadriyat, deb tushundi.

5. Amir Temur iqtisodiy tamoyillari tizimida moliya masalalariga katta e'tibor bergan. Chunki moliya Temur nazarida davlatning iqtisodiy tayanchi hisoblangan.

Temurning siyosiy-huquqiy qarashlari uning axloqiy qarashlari bilan asoslanadi va diniy axloq ustiga quriladi. Shuning uchun ham Temur nazarida har qanday siyosatning muvaffaqiyati podshohning o'z fuqarolariga bo'lgan rahmdilligi, saxovatida-dir. Qur'onda «Taxlaku bi-axloq Alloh» deyilganidek, – deb yozadi Temur, – agar podshoh, biror gunohkorning gunohini kechirsa, bu bilan fuqarosiga rahm qilgan bo'ladi. Mening barcha ishlarimda ana shunday podshohlar menga ibrat bo'ldi». Temur o'z siyosatida ham adolat, haqqoniylik, odillikka tayanib ish tutdi. Chunki o'z siyosatida haq yo'lini tanlagan.

Temur bundan boshqa siyosat yuritishi mumkin emas edi. U nimaiki qilsa, shariat doirasida, musulmon fiqhi qoidalariga tayanib, umuman Islom qudrati bilan ish tutdi. Bu esa Temurning o'z piri Abu Bakr Toyibodiyning «rosti-rasti» ya'ni, «haqgo'y bo'lsang, najot topasan» hikmatini, Ibn Arabshohning yozishicha, Temur o'z tamg'asiga muhr sifatida o'rnashtirgan edi.

Shunday qilib, Temur ham adolat haqidagi o'z qarashlarini diniy tamoyillar asosida bayon qildi. Bizgacha saqlanib qolgan yilnomalar va tarixiy manbalarda Temurning dinga munosabati o'zining yaqqol ifodasini topgan. Jumladan, islom diniga munosabat tamoyilini ishlab chiqqanligi butun temuriylar uchun dastur vazifasini o'tadi. Chunki Temur islom diniga davlatni idora qiladigan siyosiy tamoyili yo'qligi uchun emas, balki uning xalqqa eng yaqin va ma'qul bo'lganligi hamda uning insonparvar xususiyati uchun to'la tayangan.

Temurning siyosiy tamoyili markazida inson turadi. Temur o'z davrida saltanat manfaatini xalq manfaatiga bo'ysundira olgan davlat rahbari edi. Temur siyosiy qarashlari tizimining yana

bir muhim tomoni shundan iboratki, u har bir siyosiy masalani hal etishdan oldin shu sohaning bilimdon odamlari, olimlari bilan maslahatlashib, so'ngra qaror qilar edi. Uning olimlar bilan qiladigan maslahatlari turli shakl va darajada bo'lardi. Shuni ham aytib o'tish kerakki, XIV-XV asr mutafakkirlari o'z ijodlari va g'oyaviy karashlarida adolatli va ma'rifatparvar shohning eng oliy sifati qilib, birlari adolatni ko'rsatsalar, boshqalari aqlni, uchinchi toifadagilar esa - axloqiy sifatlarni ko'rsatganlar. Shunisi qiziqarliki, agar ular o'zlarining «Ideal davlat» nomli g'oyaviy xayolotini nazariy jihatdan ta'riflagan bo'lsalar, XIV asrga kelib, Amir Temur uni amalda qo'llay oldi va o'zida buxslat va xususiyatlarni mujassamlashtirgan adolatli hukumdor sifatida maydonga chiqdi.

O'z saltanati siyosatini tasavvuf asosiga qurgan Temur adolat bayrog'ini baland ko'tarib, xalqni quruq qonun-qoidaga emas, balki insoniy tartib-intizomga bo'ysunishga chaqirgan. Chunki Temur insoniy tartib-intizomga ilohiy tus berib, uni muqaddas deb biladi va shuning uchun ham yomonlikni maqsad qilgan kishilarni jilovlovchi va yaxshilik yo'lida jafo chekuvchilarni quvvatlovchi har qanday podsho va hokimga bo'ysunish kerak, deb hisoblaydi.

Amir Temur jahonning katta qismini fath etdi, umrining oxirigacha kamtarona amirlik darajasi bilan qanoatlandi.

«Tuzuklar»dan ko'p misollar keltirish mumkin:

Ularning nazdida dunyo boyligi emas, inson qadri ustun turgan. Shuning bilan

birga, Temur tasavvufning Yassaviya tariqatiga ixlosi baland bo'lganligi haqida ham dalillar bor. Buning sababi bir tomondan «Yassaviya ta'limoti o'zining mustahkam intizomi, pok islomiy-mazhabiy, irfoniy-tasavvufiy g'oyalari bilan Turkiston xalqlarini mo'g'ullar zulmi va istibdodiga qarshi jipslashtirib tarbiyalab borgan»ligida bo'lsa, ikkinchi tomondan, Amir Temur Ko'ragon, Xo'ja Ahmad Yassaviyning(1166-1167-yilda vafot etgan) avliyolik martabasidan ma'naviy, ruhiy oziq, kuch olib kelganligidadir.

Shuni aytish lozimki, ba'zi olimlar haqli ravishda, Buyuk Temur saltanati – imperiyasining boshqarish qonunqoidalari Naqshbandiy tariqati g'oyalari bilan asoslangan, deb hisoblaydilar. Temur tuzuklarining vujudga kelishi, kuchli mafkuraviy nazariya hamda boy amaliy tajribalar mahsuli sifatida maydonga kelganligi ko'rsatib o'tiladi. «Ana shu tarzda Naqshbandiya tariqati g'oyalari Amir Temur davrida Movarounnahrda va saltanatning boshqa hududlarida kuchli ijtimoiy mafkuraga aylandi», – deb yozadi faylasuf N.G'oyibov.

Amir Temur o'zi yashab turgan jamiyatni eng etuk ijtimoiy tizimga aylantirish, farovon hayot qurish maqsadidagina kurashib qolmay, balki bu g'oyalarning butun dunyoda tantana qilishiga ham ishongan edi. Faqat shu maqsaddagina u harbiylik libosini kiygan edi. U ana shunday maqsadlarda jahongirlik qilgan har bir davlat boshlig'i, asosan, to'rt narsani xotirasida saqlash kerakligini uqtiradi:

birinchidan, qaysi mamlakatni zabt etmoqchi bo'lsa, to'g'ri tadbir va kengash bilan ish tutish;

ikkinchidan, xatoga yo'l qo'ymaslik uchun har bir ishni ko'p o'ylab, sergaklik va ehtiyotkorlik bilan qilish;

uchinchidan, o'z atrofida aslzoda er yigitlarni (amirlarni) to'plash va birlashtirish; to'rtinchisi, bugungi kunning ishini ertaga qoldirmaslik.

Amir Temur dasturi va siyosiy-huquqiy qarashlarida mukammal jamiyatni orzu qilishdan ko'ra, ko'proq uni amalga oshirish hamda uning mas'uliyatini o'z zimmasiga olish yaqqol sezilib

turadi. Shuning uchun ham Amir Temurning davlat arbobi, sarkarda va mutaffakir sifatidagi o'ziga xos tomoni shundaki, u o'zi hukmronlik qilgan saltanat (imperiya) timsolida mukammal jamiyatni qurdi va uni har tomonlama mustahkamlashga harakat qildi. Amir Temur siyosiy ta'limotining muhim jihati jamiyatni boshqarishda qonunning ustuvorligi, qonunchilik masalasidir. Temur saltanatini boshqarishning asosiy sharti, qonunning hamma a'mollardan ustunligini tan olish va uning asosiy qoidalarini yaratishdan iborat bo'ldi. Temurning qonun ustuvorligi tamoyili zaruriy shart ekanligi haqidagi xulosasida, qonunning ustuvorligi juda teran qo'yilgan: bu g'oya Sohibqironning ongida Imom Ismoil Buxoriy, Imom Abu Iso at-Termiziy, Forobiy, Taftazoniylarning huquqiy ta'limotlarini, Burhonidin Marg'inoniyning «Hidoya»sini, uning «Muxtasar» ini maktab va madrasada o'rganib, olimlar bilan bo'lgan uchrashuvlarida eshitish natijasida shakllangan va shuning uchun jamiyatda qonun ustuvorligi masalasiga «Tuzuklar»da keng o'rin ajratgan.

Ya'ni «Ulug' bobokalonimiz Amir Temur «qayerda qonun hukmronlik qilsa, shu erda erkinlik bo'ladi», degan gaplarini tarix sahifalariga zarvaraqlar bilan yozdirgan edi». Temur davrining mumtoz tarixchilaridan bo'lgan Ibn Arabshoh Amir Temurning fazilatlarini sharhlab: «Temur tengi yo'q fe'l-atvorli, chuqur mulohazali kishi bo'lib, uning tafakkur dengizining qa'ri yo'q va (uning) ta'biri tagiga na tekisligu, na g'adir-budur orqali yo'l topiladi», – deb yuksak baho bergan edi.

Amir Temurning qanday shaxs va davlat arbobi bo'lganligi hamda uning sifatleri haqida juda ko'p mualliflar o'z fikrlarini aytganlar. Ammo aynan uni ko'rib, suhbat qilgan kishilar Ibn Xaldun, don Klavixo hamda Temurning maslahatchisi va, ayniqsa, g'arb mamlakatlariga yuborilgan xristian elchisi Ioann Fransiskning, hozirda Parij milliy kutubxonasida saklanayotgan xotiralari, ayniqsa, qimmatli, ishonchli dalildir. «Amir Temur fors, arab va turk tillarini biladi. Qur'on ilmi va Islom huquqshunosligi ilmida shu qadar kuchli olimki hech bir musulmon olimi u bilan munozara kilishga qodir emas, u olim va shoirlarga katta hurmat ko'rsatadi. Buning sababi shundaki, uning o'zi olim va donishmanddir».

Xulosa o'rnida shuni aytish lozimki, buyuk sarkarda Amir Temurning davlat boshqaruv sohasida, hamda ichki va tashqi siyosatda amalga oshirgan islohotlari o'z davrida uning saltanatini yanada mustahkam bo'lishiga olib kelgan. Hozirgi kunda kundan-kun gullab-yashnab borayotgan Mustaqil O'zbekiston Respublikasida amalga oshirilayotgan keng ko'lamlil islohotlar ham davlat boshqaruv sohasida mamlakatimizning ertangi kuniga bo'lgan ishonchni yanada mustahkamlab, buyuk davlat arbobi Amir Temur tajribasini chuqur o'rganib, amalda buyuk bobolarimiz tajribasidan unumli foydalanilayotganining isbotidir. Bu esa xalqimiz kelajagi uchun adolatli turmush tarzi yaratib berish yo'lida qilinayotgan say-harakatlarning samarasidir.

REFERENCES

1. Azamat Ziyo. O'zbek davlatchiligi tarixi.- Toshkent: Sharq, -2000.-365 b.
2. Temur tuzuklari. Ahmedov B. tahriri.- Toshkent: G'afur G'ulom, - 1991. 144 b.
3. Ahmedov B. Tarixdan saboqlar.-Toshkent: O'qituvchi, 1994.-432 b.
4. Muiniddin Natanziy. Muntahab at- tavorix. –Toshkent, 1991.-260 b.

BOSHLANG'ICH TA'LIM DARSLARINI SAMARADORLIGINI OSHIRISHDA MULTIMEDIA VOSITALARINING O'RNI

Azzamova Shahlo Abdusattorovna

Jizzax viloyati Zomin tumani

7 - umumiy o'rta ta'lim maktabining boshlang'ich ta'lim o'qituvchisi

<https://doi.org/10.5281/zenodo.7736636>

Annotatsiya. Bugungi kunda boshlang'ich ta'lim sifati va samaradorligini oshirishda kompyuter va axborot texnologiyalarining zamonaviy texnologiyalaridan samarali foydalanish asosiy omil hisoblanmoqda. Maqolada zamonaviy ta'limda multimedia vositalarining ahamiyati xususida so'z yuritilgan.

Kalit so'zlar: Multimedia vositalari, pedagogik texnologiya, axborotlar tezligi, intiluvchan, samaradorlik, o'quv materiallari, zamonaviy pedagogik, interfaol metodlar.

РОЛЬ МУЛЬТИМЕДИЙНЫХ СРЕДСТВ В ПОВЫШЕНИИ ЭФФЕКТИВНОСТИ УРОКОВ НАЧАЛЬНОГО ОБРАЗОВАНИЯ

Аннотация. Сегодня основным фактором повышения качества и эффективности начального образования является эффективное использование современных компьютерных и информационных технологий. В статье подчеркивается важность мультимедийных инструментов в современном образовании.

Ключевые слова: Мультимедийные средства, педагогические технологии, скорость передачи информации, целеустремленность, эффективность, учебный материал, современные педагогические, интерактивные методы.

THE ROLE OF MULTIMEDIA TOOLS IN IMPROVING THE EFFECTIVENESS OF ELEMENTARY EDUCATION CLASSES

Abstract. Today, the effective use of modern technologies of computer and information technology is considered the main factor in improving the quality and efficiency of primary education. The article focuses on the importance of multimedia tools in modern education.

Keywords: Multimedia Tools, pedagogical technology, speed of information, aspiring, efficiency, educational material, modern pedagogical, interactive methods.

Ta'lim o'qituvchi va o'quvchilarning hamkorlikdagi faoliyati bo'lib, shu jarayonda shaxsning taraqqiyoti, uning ma'lumoti va tarbiyasi ham amalga oshadi. Darslarda o'qituvchi o'z bilimi, ko'nikma va malakalarini mashg'ulotlar vositasida o'quvchilarga yetkazadi, o'quvchilar esa uni o'zlashtirib borishi natijasida undan foydalanish qobiliyatiga ega bo'ladi. O'rganish jarayonida o'quvchilar o'zlashtirishning turli ko'rinishlaridan foydalanishadi, ya'ni o'zlashtirilayotgan ma'lumotlarni qabul qilish, qayta ishlash hamda amaliyotga tatbiq etishda o'ziga xos tafovutlarga tayanadi. Ta'lim jarayonida o'qituvchi va o'quvchilarning dars paytidagi hamkorligi, o'quvchilarning mustaqil ishlashi, sinfdan tashqari ishlar shaklida ta'lim va tarbiya masalalari hal etiladi.

O'zbekiston Respublikasining "Ta'lim to'g'risidagi Qonuni" va "Kadrlar tayyorlash milliy dasturi" qabul qilingandan so'ng mamlakatimiz ta'lim tizimida xususan boshlang'ich ta'limda keng qamrovli ijobiy ishlar amalga oshirildi.

Ta'lim sifatini oshirish uchta eng asosiy tarmoqlarning birdek takomillashuviga bog'liq bo'lib, ular umumta'lim muassasalarining moddiy texnika bazasini rivojlantirish, uni o'quv

metodik adabiyotlar bilan ta'minlash, o'quv jarayonida zamonaviy pedagogik va axborot texnologiyalarni tadbiiq etishdan iborat. Boshlang'ich ta'limda zamonaviy pedagogik va axborot texnologiyalarni qo'llashda o'qituvchining didaktik o'quv materiali, dars ishlanmalari kabilar kiradi.

Ta'lim tizimida ilg'or xalqaro tajriba va jamiyatning zamonaviy talablariga muvofiq sifatli ta'lim olish imkoniyatlarini yaratish, xalq ta'limi muassasalarining moddiy-texnik bazasini mustahkamlash va byudjetdan mablag' bilan ta'minlashning samaradorligini oshirish, yoshlar ta'lim-tarbiyasi uchun qo'shimcha sharoitlar yaratishga qaratilgan chora-tadbirlarni amalga oshirish bo'yicha izchil islohotlar amalga oshirilmoqda.

Shu bilan birga umumiy o'rta ta'lim muassasalarining mavjud holati ularning faoliyatidagi tizimli muammolar va kamchiliklarni tezkor bartaraf etish mexanizmlarini yaratish, qishloq va shahar maktablarining moddiy-texnik ta'minoti va ta'lim berish sifatidagi tafovutni qisqartirish hamda o'quvchi-yoshlarning ta'lim olishlari uchun teng-sharoitlar yaratish zarurligini ko'rsatmoqda.

Boshlang'ich ta'lim sifati va samaradorligini oshirishda axborot texnologiyalardan foydalanish katta ahamiyatga ega. Shu sababdan boshlang'ich sinf darslarini o'rganishda rivojlantiruvchi muammoli hamda pedagogik texnologiyalarni asosiy jihatlarini o'zida ifodalovchi "Multimedia- dars", "Slaydli dars", "Seminar dars" kabilarni qo'llash tavsiya etiladi. Seminar dars o'quvchilarning mustaqil chiqishlarini jamlovchi, lozim topilgan paytda munozaraga asos yaratuvchi dars hisoblanadi. Bunday darslarda o'qituvchi boshqarib, yo'naltirib turish vazifasini bajaradi, o'quvchilar esa mustaqil ijodiy ishlovchi o'z fikriga ega shaxs sifatida o'quv faoliyatiga kirishadilar. "Multimediali darslar"dan foydalanish ham boshlang'ich ta'lim dars jarayonida sifat va samaradorlikni oshirish imkonini beradi.

Bu jarayonda o'qituvchi:

- o'quv materialini ko'rgazmali taqdim etadi;
- yangi materialni jadallik bilan yetkaza biladi;
- axborotlar tezligi va hajmini animatsiyalar ko'magida boshqara oladi;

Ta'lim sohasidagi barcha islohatlarning asosiy maqsadi ma'naviy jihatdan mukammal rivojlangan insonlarni tarbiyalash, ta'lim tizimini takomillashtirish, dars jarayonlarini yangi pedagogik va axborot texnologiyalari asosida har tomonlama zamon talabiga mos ravishda amalga oshirishdan iboratdir. Shuning uchun ham bugungi kunda ta'lim - tarbiya tizimida kompyuter va axborot texnologiyalarining zamonaviy texnologiyalaridan samarali foydalanishga alohida e'tibor berilmoqda. Bu esa ta'lim jarayonida o'quvchilarga turli fanlardan bilim beruvchi pedagog kadrlarni axborot texnologiyalarining zamonaviy vositalaridan foydalanishlari uchun, eng avvalo bu sohadagi bilim va malaka darajalarini oshirish, ta'lim tizimini texnik jihatdan ta'minlash, internetdan foydalanish imkoniyatlarini to'la yaratib berish orqaligina samarali natijaga erishish mumkin.

Ta'lim tizimi sifati va samaradorligini oshirishning asosiy usullaridan biri o'quv jarayonida zamonaviy axborot kommunikasion texnologiyalarni, shu jumladan multimediali o'quv kurslarini qo'llash, o'qituvchi va o'quvchining interfaol o'zaro aloqalarini ta'minlash, multimediali o'quv kurslari va darsliklarini ishlab chiqishda yuqori malakali kadrlarni jalb etishdan iborat bo'ladi.

Multimedia axborotlarni har xil ko'rinishlarda tasvirlash va dinamik obrazlarini yaratish, uni ko'rish va eshitish organlari orqali qabul qilish va tasavvur etish imkoniyatlarini yaratadi.

Multimedia texnologiyalarida an'anaviy texnologiyalarga qaraganda axborotlar matn ko'rinishda emas, balki tasvir, ovoz va harakatlar ko'rinishida ifodalanilishi o'quvchilarni darslarda faolroq, diqqatliroq intiluvchan va qiziquvchan bo'lishga o'rgatadi, chunki tavsiya qilinadigan har bir axborot ularning ishtiroki va harakati orqali amalga oshiriladi.

O'quvchilarda esa —multimediali darslar fanga bo'lgan qiziqish uyg'otish, o'z bilimlarini nazorat qilish va mustahkamlash, mavzuni o'rganishda o'zi uchun qulay bolgan tezlik va o'zlashtirish darajasini tanlash imkoniyatini beradi. Ta'lim jarayonida sifat va samaradorlikni oshirishda "Interaktiv doska"ning ahamiyati katta. Interaktiv doska - zamonaviy axborot texnologiyalarni o'z ichiga qamrab oluvchi ta'limning yangi texnik vositasi bo'lib, o'quvchilarga axborot yetkazishning zamonaviy, qulay usuli hisoblanib o'qituvchining o'quvchi bilim darajasi va qiziqishidan kelib chiqqan holda bilim berish imkoniyatlarini kengaytiradi.

Interaktiv doska ta'lim jarayoniga elektron o'quv va multimedia materiallarni olib kirish uchun samarali vositadir. Katta ekranga ya'ni elektron doskada axborotlarni yaxshi qabul qilishlari hisobiga o'quvchilarning fikrlash qobiliyati oshadi. O'quvchilar mustaqil ishlaydilar, sinfdoshlari va o'qituvchilari bilan birga fikrlaydilar. Dars jarayonidagi ushbu hamfikrlilik muhiti o'quvchilarning sinfdoshlari orasida mavqei va o'ziga nisbatan ishonchining ortishiga sabab bo'ladi. O'quvchilarning fanga qiziqishlari kuchayib, o'quv materiali tez yodda saqlanadi. Yuqoridagi fikrlarga xulosa qilib shuni aytish lozimki boshlang'ich ta'lim sifat va samaradorlikni rivojlantirishda o'qituvchining kasbiy kompetentligi va o'qimishlilik darajasi, bolalar psixologiyasi, zamonaviy pedagogik axborot texnologiyalarni puxta bilishi boshlang'ich ta'lim sifat va samaradorligi ta'minlashda muhim ahamiyatga ega. Zamonaviy pedagogik va axborot texnologiyalar asosida dars o'tish ta'lim samaradorligini oshiradi, o'quvchilarning mustaqil fikrlash jarayonini shakllantiradi, o'quvchilarda mavzuni o'rganishga ishtiyoq va qiziqishini oshiradi, bilimlarni mustahkamlash, ulardan amaliyotda erkin foydalanish ko'nikma va malakalarini shakllantiradi.

REFERENCES

1. Tadjiyeva Z.G'. va boshqalar „Boshlang'ich sinf matematika, ta'lim samaradorligini oshirishda tarixiy materiallardan foydalanish" Toshkent-2007.
2. Karimov I. Eng asosiy mezon – hayot haqiqatini aks ettirish. –T: «O'zbekiston», 2009.
3. Xoliqov A "Pedagogik mahorat" – Toshkent.: Iqtisod – moliya, 2010.
4. Ta'limni boshqarish tizimlarida multimodal biometrikaga asoslangan talabalar davomatini o'lchash. Multimedia bo'yicha IEEE Xalqaro Simpoziumi (2009), 699-744-betlar.

SHAXSGA YO‘NALTIRILGAN TA‘LIM SHAROITINI YARATISH MEXANIZMI

Qurbonova Maftuna Faxriddinovna

Chirchiq davlat pedagogika universiteti

Pedagogika fanlari bo‘yicha falsafa doktori (PhD), dotsent v.b.

Ozoda Odiljon qizi Abdullayeva

Chirchiq davlat pedagogika universiteti talabasi

<https://doi.org/10.5281/zenodo.7739383>

Annotatsiya. Ushbu maqolada bugungi kunda muhim ahamiyat kasb etib kelayotgan sifatli ta‘limni tashkil etish, ta‘lim sifatli tashkil etilishi uchun zarur muhitni yaratishda shaxsga yo‘naltirilgan ta‘lim mexanizmini yaratish haqida so‘z yuritiladi.

Kalit so‘zlar: kouching, diagnostika, SOFT SKILLS, 4K ko‘nikmasi, tadqiqotchi talaba, standart-uslubchi talaba, nofaol talaba, CLIL

МЕХАНИЗМ СОЗДАНИЯ ЛИЧНОСТНО-ОРИЕНТИРОВАННОЙ ОБРАЗОВАТЕЛЬНОЙ СРЕДЫ

Аннотация. В данной статье говорится об организации качественного образования, приобретающей сегодня все большее значение, и создании личностно-ориентированного образовательного механизма в создании необходимой среды для качественной организации образования.

Ключевые слова: коучинг, диагностика, SOFT SKILLS, 4K skills, студент-исследователь, студент стандартного стиля, пассивный студент, CLIL.

A MECHANISM FOR CREATING A PERSON-ORIENTED EDUCATIONAL ENVIRONMENT

Abstract. This article talks about the organization of quality education, which is gaining importance today, and the creation of a person-oriented educational mechanism in creating the necessary environment for the quality organization of education.

Key words: coaching, diagnostics, SOFT SKILLS, 4K skills, research student, standard-style student, passive student, CLIL.

Sifatli ta‘lim muhitini yaratish, raqobatbardosh kadrlarni ishlab chiqarish pedagogik ta‘lim oldidagi dolzarb masalalardan biri. Chirchiq davlat pedagogika universitetida sifatli ta‘lim muhitini yaratish maqsadida pedagogik ta‘limning innovatsion klasteri negizida shaxsga yo‘naltirilgan ta‘lim sharoitini yaratish bo‘yicha pedagogik faoliyat doirasida ilmiy izlanishlar olib borilmoqda.

Shaxsga yo‘naltirilgan ta‘lim muhitini yaratish maqsadid oliy ta‘lim muassasida mavjud kafedralarda diagnostikalash-shaxsni tashxislash laboratoriyalari tashkil etilishi lozim. Bu laboratoriyalarda zamonaviy shaxsni shakllantirish va tarbiyalash maqsadida quyidagi diagnostikalar olib boriladi.

Kuzatish;

Suhbat;

Kouching;

Yo‘naltirish.

Shu o‘rinda kouching atamasiga to‘xtalib o‘tadigan bo‘lsak, pedagog talabani qiziqishi va muommolarini o‘rganib, uning qiziqishi va ichki potensialiga ko‘ra ma‘lum sohaga yo‘naltiruvchi diagnostika faoliyat turi hisoblanadi.

“Kouching” metodikasi;

maqsadni va unga erishishning optimal yo‘llarini aniqlaydi;

talabani mustaqilligi va javobgarligini oshiradi;

o‘z faoliyatidan qoniqa olish;

samarali hamkorlikning yangi yo‘llarini topish;

qiyin holatlarda muhim yechimni tez topish;

individual maqsadlarni ta‘lim muassasasi maqsadlari bilan moslashtirish;

o‘z hayot tarzini boyitish;

yangi imkoniyatlarni ochish;

hayotni yangi produktiv shaxsiy munosabatlar bilan boyitish va boshqalarga yordam beradi

[1].

Kouching - inglizchadan tarjima qilinganda “Mashq qildirmoq” so‘zini anglatadi. Ta‘limda esa, pedagog bilan talabani samarali faoliyatiga imkoniyat yaratuvchi uzluksiz jarayonni nazarda tutadi. Kouching - bu muhim o‘quv maqsadiga erishish uchun talabaga individual konsultatsiya berish, uning ichki potensialini ochish, zarur qobiliyat va ko‘nikmalarini shakllantirish va rivojlantirish, natija olish uchun ilg‘or strategiyalarni o‘zlashtirishdir. Kouching maqsadi – nimagadir o‘qitish emas, balki talabani zarur bilim va tajribani egallashi uchun o‘zini-o‘zi o‘qitishga sharoit yaratishdir. Bu metodika kasbiy va shaxsiy o‘sishi uchun talabalarning o‘z oldiga qo‘ygan vazifalar va o‘zgarishlarga ehtiyojlarini anglash, imkoniyatlarini kengaytirish uchun mo‘ljallangan. U ta‘limda, shuningdek, biznesda, shaxslararo munosabatda, oilada, jismoniy sog‘lom bo‘lish kabi hayotning turli sohalarida rejalarni amalga oshirishga yo‘naltirilgan [2].

Oliy ta‘lim muassasida mavjud kafedralar qoshida faoliyat olib borayotgan shaxsni tashxislash laboratoriyalarida diagnostika natijasida talabani kompetentligi, ya‘ni qobiliyatlari aniqlanadi. Bunda talabalar 3 guruhga bo‘linadi:

1. Tadqiqotchi talaba
2. Standart-uslubchi talaba
3. Nofaol talaba

Tadqiqotchi talaba kreativ, kritik, kommunikativ, korporativ va tushuntiruvchi kabi xususiyatlarga ega bo‘lishi kerak. Bu ko‘nikmalar xalqaro mezonlar hamda SOFT SKILLS asosida shakllangan bo‘lib “4K” nomi bilan atalmoqda. “4K” bu kreativ-ijodkor, kritik-tanqidchi, kommunikativ-muloqotga kirishuvchi, korporativ-jamoa bilan ishlay oluvchi hisoblanadi. Tadqiqotchi talaba bu “4K” ko‘nikmasini o‘zida jamlagan bo‘lishi, tushunishi hamda boshqalarga ham tushuntiruvchi funksiyalarini bajarishi kerak.

Standart-uslubchi talaba o‘rganuvchi, o‘zlashtiruvchi va bajaruvchi xususiyatlarga ega bo‘lishi lozim.

Nofaol talaba esa tinglovchi, takrorlovchi, ko‘chiruvchi hamda ergashuvchi xususiyatlarga ega bo‘ladi.

Biz taklif qilayotgan mexanizm asosida nafaol talabalar standart talabalarga o'tishi va shu orqali ta'lim samaradorligini oshirish ko'zda tutilgan. Shuningdek tadqiqotchi talabaning ta'lim jarayoni uzviyligiga erishish maqsad qilib olingan.

Nafaol talaba bilan ishlash diagnostikasi amalga oshirilishi natijasida dastavval talabaning qiziqishi, qobiliyati va bilish darajasi o'rganiladi va shu orqali qo'shimcha kasb-hunarga jalb qilinadi. Nafaol talaba "Talaba talabaga ustoz, talaba talabaga shogird" tamoyili asosida tadqiqotchi talabaga biriktiriladi. Diagnostika davomida standart uslubchi darajasiga o'tadi.

Satandard-uslubchi talaba bilan ishlash quyidagicha olib boriladi. Har bir fan va ixtisosliklar bo'yicha kafedralar qoshida "Maktab laboratoriyalari" tashkil etilishi ta'lim oluvshilarga erkin va sifatli tarzda maktabda amaliyot olib borishiga hamda erta pedagogic faoliyatga kirishish imkonini beradi. Fan va ta'lim hamda ishlab chiqarish integratsiyasi bo'yicha 4+2 loyihasi asosida talabalar maktablarda amaliyot olib borishadi. Amaliyot jarayonida passiv kuzatuvchilikdan yordamchi o'qituvchi darajasiga sifatida pedagogik faoliyatga kirishadi. Standart-uslubchi talabani kuzatish natijasida unga yo'naltiruvchi sohalarni qiziqishi va qobiliyati hamda bilish darajasiga ko'ra, o'z mutaxassilgiga yaqin bo'lgan ixtisosliklarni smart, mobil, gibrid ta'limi asosida o'qib o'rganishi natijasida talaba kelajakda qo'sh mutaxassislikka ega bo'lish takliflari ishlab chiqildi. Masalan, uslubchi, boshqaruvchi, muhandis pedagog, psixolog, tarbiyachi kabi.

Tadqiqotchi talaba bilan individual ishlash mexanizmi quyidagicha olib boriladi. Ta'lim jarayonida an'anaviy usulda ma'ruza, seminar hamda amaliy darslar olib boriladi. Biz ma'ruza darslarni shaxsga yo'naltirilgan yondashuv asosida tashkil etish maqsadida debat-ma'ruza va debat-seminar shaklida bo'lishini taklif qilmoqchimiz. Debat ma'ruzada ta'lim beruvchi bilan ta'lim oluvchi darsga yangi o'rganiladigan mavzuni o'rganib, shaxsiy xulosalari bilan keladi hamda o'rganiladigan mavzu doirasida fikrlarni muhokamasi asosida dars tashkil etiladi. Bunda talaba tushuntiruvchi, o'qituvchi esa tahlil qiluvchi, baholovchi vazifasida faoliyat olib boradi ya'ni teskari ta'lim metodi ishlaydi. Debat-seminar darslarida esa talabaga qo'shimcha mutaxassislik fanlari o'rgatiladi. Qo'shimcha fanlar sifatida quyidagi bugungi kunda dolzarb hisoblanadigan fanlarni beryapmiz:

- Psixologiya;
- ART;
- Mantiq;
- TIME management;
- Ta'lim menejmenti;
- Xalqaro baholash dasturlari;
- CLIL;
- Mnemonika

Bu fanlar talabalarni yanada fikrlash qobiliyatini o'sishida va shaxsiy rivojlanishida zarur hisoblanadi. Masalan, talaba psixologik hamda mantiqiy fikrlari, turli muommolarni san'at orqali shakllantirib unda yaratuvchanlik ya'ni novatorlik malakasini rivojlantirish mumkin. "Time menejmenti" ya'ni vaqtni boshqarish bugungi kunda, nafaqat talaba uchun balki pedagog uchun muhim va ahamiyatlidir.

Xalqaro baholash dasturlari esa bugungi kunda YUNESKO hamda UNICEF tomonidan ham e'tirof etilgan bo'lib, bu orqali ta'lim sifatini xalqaro mezonlarda baholash, o'rganish

imkoniyatini beradi. Jumladan, bu xalqaro baholash dasturlari PISA, PIRLS O'zbekistonda sinov tariqasida amalga oshirilmoqda.

CLIL (content and language integrated learning) texnologiyalari orqali talaba xorijiy tillarni qanday qilib oson va qulay tarzda o'rganish texnologiyalarini o'rganadi. Yuqoridagi barcha sohalarni eslab qolish uchun talabada super xotira darslari ya'ni mnemonika kerak.

Yuqoridagi fanlarni o'zlashtirishi natijasida talabada qo'shimcha mutaxassislik paydo bo'ladi. Masalan, Maktabgacha ta'lim+logoped + ingliz tili+ psixologiya yoki bo'lmasa boshlang'ich ta'lim+ psixologiya+logopediya + ingliz tili kabi.

Tadqiqotchi talaba bevosita birinchi bosqichligidanoq ilmiy faoliyatga jalb qilinadi va ilmiy rahbar tayinlanadi. Professor-o'qituvchi o'zi faoliyat olib borayotgan kafedrada ilmiy faoliyatini maqsadli va tizimli tarzda olib borishi, ilmiy tadqiqotlar olib borayotgan ilmiy laboratoriyasi hamda ilmiy rahbarning o'z ilmiy maktabiga doktorant, magistr bilan bir qatorda talabani ham jalb etishi kerak. Shu orqali talaba bevosita ilmiy muhokama va seminarlarda ishtirok etish imkoniyatiga ega bo'ladi. Bu orqali maqsadli ish olib boriladi hamda talabaning bakalavr darajasidan boshlab ilmiy tasavvurlar shakllanadi.

Ushbu fikrlarga tayanib biz individual ta'limni amalga oshirish modelini ishlab chiqdik (1-rasm).

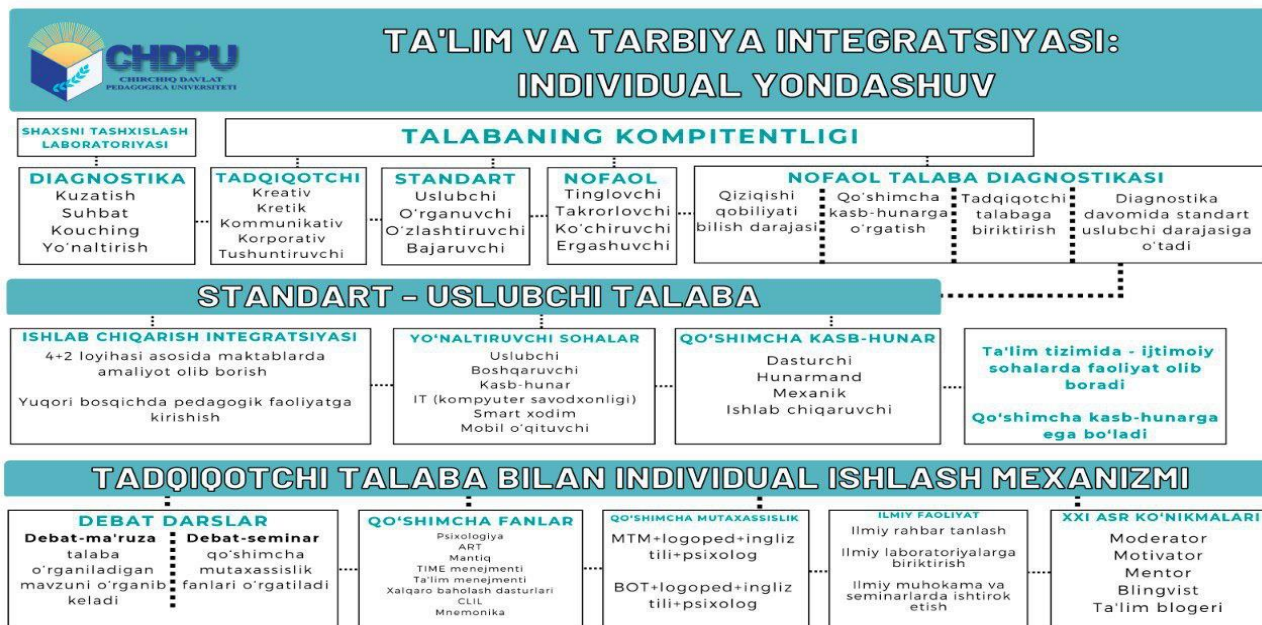

Boshqa talabalarga nisbatan harakatchan, izlanuvchan, sinchkov va uquvli bo'lgan talabada tadqiqotchi talaba bilan ishlash natijasida unda XXI asr ko'nikmalari moderator, motivator, mentor, blingvistlik ko'nikmasi shakllanadi.

REFERENCES

1. Харрис Д. Коучинг: личностный рост и успех. –М.: 2004. - 112 с.
2. Максимов В.Е. Коучинг от А до Я. Возможно все. - СПб.: Издательство «Речь», 2004. - 272 с.
3. Yakimanskaya I.S. Zamonaviy maktabda shaxsga yo'naltirilgan ta'lim. - M.: Sentyabr, 2000 yil. – 112 b.
4. Alekseyev N.A. Shaxsga yo'naltirilgan yondashuv: nazariya va amaliy savollar: Monografiya. Tyumen: Tyumen davlat universiteti nashriyoti, 1996.
5. 216 bet.
6. Qurbonova M.F. O'quvchilarning o'quv-bilish kompetensiyalarini shakllantirishda kouching metodikasi // Maktab va hayot. – Toshkent, 2020. Maxsus son №1, – B. 8-10.

GLOBALLASHUVNING IJOBIY VA SALBIY JIHATLARI

Ergasheva Zebiniso Berkinovna

Jizzax viloyati yuridik texnikumi

Ommaviy-huquqiy fanlar kafedrasida o'qituvchisi

<https://doi.org/10.5281/zenodo.7740055>

Annotatsiya. Ushbu maqolada globallashuvning ijobiy va salbiy jihatlari haqidagi ma'lumotlar o'z aksini topadi.

Kalit so'zlar: Globallashuv, axborot, iqtisod-siyosat, fan-texnika, madaniyat, ta'lim, Internet, ob'ektiv jarayon.

ПЛЮСЫ И МИНУСЫ ГЛОБАЛИЗАЦИИ

Аннотация. В этой статье будет отражена информация о плюсах и минусах глобализации.

Ключевые слова: глобализация, информация, экономика-политика, Наука-техника, Культура, Образование, интернет, объективный процесс.

PROS AND CONS OF GLOBALIZATION

Abstract. This article reflects information about the positive and negative aspects of globalization.

Keywords: globalization, information, economics-politics, science-technology, culture, education, Internet, objective process.

Globallashuv (globalizatsiya) - lotincha so'zdan olingan bo'lib, "dumaloqlashuv", "kurralashuv" degan ma'noni anglatadi. Yer yuzining fan-texnika yutuqlari natijasida barcha sivilizatsiyalarni bir joyga to'plash, yig'ish ma'nosida ishlatiladi. "Global" so'zi fransuz tilida "umumiy", lotin tilida esa "globus" – "yer shari" ma'nolarini bildiradi.

Globallashuv atamasi birinchi bor 1960 yil Giddins tomonidan foydalanilgan. 1985 yilga kelib amerikalik sotsiolog R. Robertson «globallashuv» atamasiga tushuncha bergan. Globalizatsiya atamasi birinchi bo'lib iqtisodchi olimlar tomonidan 1981 yildan beri qo'llanilib kelingan. Ammo bu so'zning to'liq ma'nosi, konsepsiyasi 1990 yilning yarmida amerikalik olim CHARLZ Taz Rassel tomonidan to'liq ochib berilgan.

Globallashuv — bu butun dunyo bo'ylab iqtisodiy, siyosiy, madaniy va diniy integratsiya va birlashish jarayonidir. Boshqacha qilib aytadigan bo'lsak, globallashuv butun insoniyatni birlashtirish maqsadida dunyoni (jamiyatni) birlashtirgan va umumiy qiladigan - madaniyatni barpo etadigan uzoq muddatli ob'ektiv jarayonni anglatadi. Ushbu jarayonni muayyan odamlar yoki guruhlar boshqaradi.

Shunday qilib, globallashuv - bu jarayon butun dunyoni yagona global tizimga aylantirish jarayoni. Globallashuvning sabablari:

- axborot jamiyatiga o'tish va texnologiyalarni rivojlantirish;
- aloqa va transport vositalarining o'zgarishi;
- jahon iqtisodiyotiga o'tish;
- dunyo miqyosidagi sa'y-harakatlarni talab qiladigan muammolarning paydo bo'lishi.

Globallashuv hayot va inson faoliyatining barcha sohalarini birlashtirishga ta'sir qiladi. Masalan, ilgari bu jarayon savdo, urushlar yoki siyosatni rivojlantirishga asoslangan bo'lsa, bugungi kunda u dunyoni ilmiy, texnologik va iqtisodiy asosda birlashtirish bosqichiga o'tdi.

Masalan, bugungi kunda insoniyatni Internet birlashtirmoqda, bu har bir insonga har xil ma'lumotlarga ega bo'lish imkoniyatini beradi. Jamiyatning birlashishiga hissa qo'shadigan ko'plab turli xil standartlar mavjud.

Bundan tashqari, bugungi kunda ingliz tili bo'lgan umumiy qabul qilingan tilni yaratish haqida unutmang. Aslida globallashuv yagona global tizimni yaratishga hissa qo'shadigan turli sohalarda namoyon bo'ladi.

Globallashuvning ijobiy tomonlari:

Jahondagi xalqlarning tinchlik kurashi;

Turli xil mamlakatlarning iqtisod-siyosat, fan-texnika, madaniyat, ta'lim va boshqa sohalardagi hamkorlik;

Qurollanish poygasiga qarshi kurash;

Terrorizm va giyohvandlikka qarshi kurash;

Yuqumli kasalliklar epidemiyalariga qarshi kurash;

Tabiiy ofatlar ya'ni zilzila, suv toshqinlari, yong'inlar, vulqon otilishi, sunami va boshqalardan zarar ko'rgan aholiga boshqa mamlakatlarning beg'arar yordami.

Globallashuvning salbiy tomonlari:

Ekologik muammolar, ya'ni ozon teshiklari, yer haroratining isib borishi, o'rmonlarning kamayishi natijasida cho'l va sahrolarning paydo bo'lishi, Orol dengizi fojeasi va boshqalar;

Turli mamlakatlarga kasallik epidemiyalarining tarqalishi, ayniqsa OITS;

Terrorizm va giyohvandlikning oshishi;

Ommaviy madaniyat tahdidi;

Qurol va giyohvand moddalar savdosining kengayishi va boshqalar.

Hozirgi davrda globallashuv jarayoniga kim ijobiy, kim salbiy munosabatda bo'ladi, bundan qat'iy nazar ijtimoiy hayotda o'z aksini topmoqda. Har qanday ongli inson globallashuvning ma'no va mohiyati nimada, globallashuv insoniyatga nima beradi, bu uning kelajagiga qanday ta'sir qiladi, Globallashuv sharoitida inson, jamiyat, davlatlar qanday yo'l topishi mumkin kabi savollarga javob berishi lozim.

Chunki bu jarayon ham yaratish, ham vayronkorlik keltiradigan ziddiyatli jarayon ekanligi kundek ravshan bo'lib bormoqda. Masalaning behad keskinligi va dolzarbligi atrof-muhitda sodir bo'layotgan hodisalarda ham, siyosiy alg'ov-dalg'ovlarda ham, ijtimoiy va iqtisodiy inqirozlarda ham, kichik bir oilaning bola tarbiyasi yoki sog'liq bilan bog'liq muammolarida ham har qadamda namoyon bo'lmoqda. Bunday sharoitda har qanday inson ham oxir zamon haqida, o'z hayotining mazmun va mohiyati xususida chuqur o'yga tolishi tabiiy holdir.

Albatta, bu jarayonlardan ko'z yumib bo'lmaydi. Muammoning qay darajadagidan qat'iy nazar uning oldini olish, bunga qarshi kurashish choralarini izlash bizning oldimizda turgan vazifadir.

Globallashuv jarayonida tahdidlar masalasiga to'xtaladigan bo'lsak, u barcha sohalarda bo'lgani kabi ma'naviyatga ham o'z ta'sirini o'tkazmoqda. Avvalo, globallashuv- bu ijtimoiy, siyosiy va iqtisodiy jarayondir. Shunindek, xalqlarning madaniyatiga kuchli ta'sir qiluvchi hodisa sifatida o'rganiladi. U dunyoda iqtisodiy integratsiyaning natijali o'zgarishiga ko'makchi sifatida qabul qilingan.

Ammo, dunyoda axborot almashinuvining o'sishi bilan u madaniyat, ilm-fan sohasiga ham kirib keldi. Natijada millat madaniyatiga ta'sir etuvchi ma'naviy tahdidlar insoniyat oldiga yangi

muammolarni keltirib chiqaradi. Chetdan kirib kelayotgan, mamlakatimiz fuqarolari, ayniqsa, yoshlar ongini individualizm, egotsentrizm g'oyalari bilan zaharlovchi ushbu ma'naviy-mafkuraviy tahdidlarga qarshi turishimiz zarur.

Shu xususda Yurtboshimiz shunday fikr bildirgan: “Kimdir uni yuksak texnologiyalar zamoni desa, kimdir tafakkur asri, yana birov yalpi axborotlashuv davri sifatida izohlamoqda. Albatta, bu fikrlarning barchasida ham ma'lum ma'noda haqiqat, ratsional mag'iz bor. Chunki, ularning har biri o'zida bugungi serqirra va rang-barang hayotning qaysidir belgi alomatini aks ettirishi tabiiy. Ammo ko'pchilikning ongida bu davr globallashuv davri tariqasida taassurot uyg'otmoqda”.

Bugungi kunda inson ma'naviyatiga qarshi yo'naltirilgan, bir qarashda arzimas bo'lib tuyuladigan kichkina xabar ham axborot olamidagi globallashuv shiddatidan kuch olib, ko'zga ko'rinmaydigan lekin zararini hech narsa bilan o'lchab bo'lmaydigan ziyon yetkazishi mumkin. Jumladan, ma'naviy tahdidlarning bir ko'rinishi bo'lgan “ommaviy madaniyat” niqobidagi tazyiqlarning yoshlar ongiga ta'siri mamlakat taraqqiyoti uchun xavf soladi.

Ayniqsa, voyaga yetmagan bolalarning turli internet klublarida o'tirishlari va pornografik saytlarga kirishlari, mobil telefonlardan noto'g'ri foydalanib, behayo film va suratlar olib yurishlari, bularning barchasi inson ma'naviy kamolotiga ulkan zarar keltiradi.

Bugungi kunda jamiyatimizda kechayotgan bunday jarayonlarda e'tiborli bo'lish, yoshlarni to'g'ri yo'lga boshlash lozim. Bunda:

- ularda, turli xildagi ma'naviy tahdidlarga qarshi immunitetni shakllantirish;
- yoshlarni ma'naviy merosimiz namunalari bilan muntazam ravishda tanishtirib borish;
- yosh bolalarga mobil telefonlar va kompyuter o'yinlarining inson sog'lig'i, ma'naviyati, ongiga yetkazilgan salbiy ta'sirlari haqida tushutirish ishlari olib borish.

Shundagina biz yoshlarimizni, shu bilan birga xalqimizni har qanday yovuz kuchlar va ma'naviy tahdidlar to'fonidan omon saqlaymiz, ular qalbida yurtga sadoqat, vatanga muhabbat tuyg'ularini shakllantira olamiz.

Darhaqiqat, globallashuv jarayoni hozirda hayotimizga tobora tez va chuqur kirib kelmoqda. Globallashuv jarayonida ikki xil maqsadda – ezgulik va yovuzlik yo'lida foydalanish mumkin. Ezgulik yo'lidagi harakatlar davlatni va jamiyatni rivojlantirishga xizmat qiladigan bo'lsa, yovuzlikni maqsad qilgan tarqqiyot mahsuli esa buning tamomila aksidir.

Shunday qilib, globallashuv ko'p qirrali jarayon bo'lganligi uchun uni sharhlashda ancha muammolarga duch kelamiz. Buni bartaraf etish maqsadida jahonda globallashuv ta'siri ostida bo'layotgan jarayonlarni to'liq va mukammal tahlil etib ko'rishga to'g'ri keladi.

Yuqoridagilardan xulosa qilib shuni aytish mumkinki, xalqimiz, eng avvalo yoshlarimiz ma'naviy olamini kuchaytirish va daxlsizligini asrash uchun doimo sergak, ogoh va hushyor bo'lishimiz, tahdidlarga qarshi chuqur o'ylangan, ilmiy uslubga asoslangan va uzluksiz davom etadigan ma'naviy tarbiyani olib boorish lozim bo'ladi.

REFERENCES

1. “2022-2026 yillarga mo`ljallangan Yangi O`zbekistonning taraqqiyot strategiyasi to`g`risida”gi O`zbekiston Respublikasi Prezidentining Farmoni, 28.01.2022 yildagi PF-60-son. Lex.uz, 29.01.2022.
2. Sh. Mirziyoyev. Yangi O`zbekiston strategiyasi. Toshkent, “O`zbekiston”, 2021 29-dekabr.
3. Markaziy Osiyo: keche, bugun, ertaga. Ishonch. 2001 yil 29-dekabr.
4. Umarov B. Globallashuv ziddiyatlari.-T.: Ma`naviyat, 2006. 8-b.
5. Ochildiyev A. Globallashuv va mafkuraviy jarayonlar.-T.: Muxarrir nashriyoti, 2009.
6. Otamurodov S. Globallashuv va millat. –T.: Yangi asr avlodi, 2008.

THE IMPACTS OF PHYSICAL CLASSROOM SPACES ON STUDENTS` INVOLVEMENT

HOW CAN STUDENTS` ENGAGEMENT BE PROMOTED BY PHYSICAL CLASSROOM SPACES?

Jabborova Aziza Jobirovna

Lecturer at Asia International University

<https://doi.org/10.5281/zenodo.7740191>

Abstract. This article is devoted to identifying the significance of the classroom design (moveable furniture and convenient color) to students` engagement, disruptive, stimulating and psychological factors of the physical environment. It is mentioned the ways to build positive teacher-student relationships, erode students` negative feelings, increase students` attention span, creativity and divergent thinking, and positive sides of organizing classrooms with flexible furniture.

Key words: physical space, students` performance, technological equipment, classroom design, moveable furniture, flexible learning environment, learning spaces, teacher-centered traditional classroom, fixed furniture, group-discussion, attached-chairs, convenient learning environment, psychological factors, disruptive factors, academic performance, convenient color, convenient desk arrangements, colorful classroom design, divergent thinking, visual stimulations, competitive environment, active classroom space.

ВЛИЯНИЕ ФИЗИЧЕСКОГО ПРОСТРАНСТВА В КЛАССЕ НА ВОВЛЕЧЕННОСТЬ УЧАЩИХСЯ КАК МОЖНО ПОВЫСИТЬ ВОВЛЕЧЕННОСТЬ УЧАЩИХСЯ С ПОМОЩЬЮ ФИЗИЧЕСКИХ КЛАССНЫХ КОМНАТ?

Аннотация. Данная статья посвящена выявлению значимости дизайна классной комнаты (передвижной мебели и удобного цвета) для вовлеченности учащихся, а также разрушительных, стимулирующих и психологических факторов физической среды. Упоминаются способы построения позитивных отношений между учителем и учеником, ослабления негативных чувств учащихся, повышения концентрации внимания, творчества и дивергентного мышления учащихся, а также положительные стороны организации классных комнат с гибкой мебелью.

Ключевые слова: физическое пространство, успеваемость учащихся, технологическое оборудование, дизайн классной комнаты, передвижная мебель, гибкая учебная среда, учебные пространства, традиционный класс, ориентированный на учителя, стационарная мебель, групповая дискуссия, приставные стулья, удобная учебная среда, психологические факторы, отвлекающие факторы, успеваемость, удобный цвет, удобное расположение парты, красочный дизайн классной комнаты, дивергентное мышление, визуальные стимулы, конкурентная среда, активное пространство в классе.

INTRODUCTION

The importance of active physical space is increasingly becoming a principal part of learning progression. This is because lessons have begun to be replaced by technological devices due to their colorful nature. The percentage of students` performance declined when they started applying cell phones or laptops. According to Younkings, technology improves people`s standard of living

and increases the amount of leisure time...(2000). In fact, some technological equipment has educational feature stimulating students` engagement in the lesson. However, Carr states that ⁴“there is a risk to lose more time on scanning and skimming online”. This means that technology is not always used wisely. Influential marketing strategies and fashionable designs of technological devices are appealing mostly to children. Holding their interests to the lessons is becoming increasingly difficult that is requiring making everything active in the classroom. Because of this, teachers and researchers are trying different ways to increase students` focus level to the lesson and ensure their participation.

One of the effective methods that promotes students` engagement is classroom design having several features, such as the rearrangement in a circle for grouping and face-to-face discussion, fitting tables with wheels, and coloring the classroom with appropriate hue. Students spend most of their time in the classroom. Hence, classroom design should be organized such a way that motivates students emotionally, physically, and psychologically. The five physical factors, such as complexity, flexibility, color, choice, and light were selected as having positive effects on children`s learning (Barrett et al, 2012). If these key elements are implemented in the lesson, the productivity of the lesson and the scale of student engagement can improve. The active classroom layout makes positive impacts on students` engagement by three ways: removing obstacles between a teacher and students, making psychological effects and improving creativity of students.

Erases Lines Between a Teacher and Students

Moveable furniture facilitates students to group together for any cooperative work in the class and removes physical and emotional barriers between instructor and learners. It makes them alert to the activity; as a result, they feel more in control of their education, which can enhance productivity and focus. Flexible learning environment gives a teacher a chance to rearrange the class according to the game or activities she/he is going to play with them. During class activities, a teacher can walk around the class freely answering questions and checking the student`s collaborations. He or she is able to implement various learning strategies, such as peer instruction or team work that gives a way to better transfer of knowledge. Students can sit facing each other which works to their advantage as directing their attention at their fellow students is more conducive to feeling encouraged to partake in the activities.

There are always reserved students in class who feel shy to ask the teacher questions among other students who can laugh at them due to the insignificance of their questions. Grouped tables instead of rows make students who are introvert and shy feel empowered to get a help when a teacher moves around the classroom asking whether they need any help. Following that, students are convinced that if problems with comprehension emerge, they will have a chance to ask teacher directly, not in front of the class. Moreover, It increases a teacher`s opportunities to monitor students by walking around the classroom. She or he is able to identify students who do not understand the topic or the rule of the task through observing their engagement in a group.

Learning spaces can impact positively on reinforcing bonds between a teacher and students by enabling students to feel a part of the class and teacher to evaluate students` participation effectively. Nevertheless, there are still schools with fixed physical classroom spaces which make students feel less motivated since this limits their active participation. Students at the end of the

⁴ Nicholas Carr, Does the Internet Make You Dumber?, 2010

rows feel less engaged with the lesson, and easy to be interrupted by every single noise or signals of new messages in their phones. They can reckon that if they do not feel themselves as parts of the lesson and are not active during the lesson, they can be active in social sites or playing mobile phone games. These distractions make them less attentive, and difficult to understand the lesson. Because people continuously distracted by emails or messages understand less than those who have long attention spans (Carr, 2010). As a result of this, students stay unaware of the lesson. They reckon that a teacher is busy with students who are sitting in the front row, and skip teacher's explanations or orders. Owing to less engagement having fun replaces the lesson and topic turns to be of no consequence to them.

The schools' old system to organize classrooms with the same colored tables with attached chairs is not adaptable to change. Borba et al(2019) in his research gives some comments on this issue. "... in a teacher-centered traditional classroom where students sit in the rows both teacher and students would be sad because of the limit in the class.....simple elements, such as the adjustable classroom chairs, emerged as essential elements in the classroom". Fixed furniture poses some troubles to adapt the classroom to the goals of the lesson. If the teacher wants to make circles for group-discussion, attached-chairs make it impossible. Particularly, kids are curious about the perception of constantly moving around the classroom and playing different games, because they feel exhausted if they are always demanded to sit in a room. They represent one student's explanation about the opportunity of having active learning environment: "...it makes students feel more comfortable to talk to the teacher and to their fellow group mates..." From this point, it is obvious that hesitations whether to ask questions, and shyness to partake in the activities can be overcome by convenient learning environment.

The classroom should not be organized by separating the teacher and students, mutual respect and relationship between them is essential to have an impact on engagement. The teacher needs to be accessible to students at all times, namely a teacher's desk or space should be inviting and set up such a way that students can easily approach it. If it is, children do not hesitate to visit teacher's desk and ask topic-related questions. Particularly, if the teacher knows students' interests and ideas, she can adjust the classroom to their interests, which enables students to engage the lesson and strengthens their ties with the teacher.

Allowing students to be a part of the decision-making process and make choices for their classroom design is what gives only advantages to facilitate learning process, reinforces teacher-student relations, makes students active, and gives them a sense of necessity of their ideas. Students should be able to be as active as the educator in setting up a learning space. Letting students be a part of the design is of great importance to them. They should explain their thoughts about convenient learning environment for them, and they are responsible for applying reasoning to organize the space. If they are granted a chance by the teacher to design the classroom, all have a voice and feel that their input is valued, students will have a sense of respect towards the teacher, and a sense of accountability to use the classroom effectively, and feel privileges of being a part of the classroom.

Psychological Effect

Physical environment is of the essence in psychological factor of students. The environment affects all senses which are highly connected each other and brain filters them according to their importance to the person, otherwise, a person will be completely overwhelmed with the data

coming outside. This filtering is called attention which can be impacted by external signals. Attention, for instance, can be interrupted by knocking the door or students' personal life problems or music playing at the street. It, on the other hand, can be returned back through more interesting task or environment. Active classroom spaces make students forget disruptive factors in class. Namely,⁵ mere changes to the perimeter or the floor plan of the room allow students to find comfort in the classroom, and help control conducts, and foster hardworking and deep thinking skills. It makes it possible for students to enhance their enthusiasm, interest and engagement in the lesson.

If a student enters the classroom, everything—the color of the room, posters on the wall, words that are written on the white or blackboard, the layout of the desks, the light level, a teacher, group mates' behavior—affects his or her psychology. Students carry a variety of stresses which come from different sources, such as pressures in personal or family or academic life. In one of his articles, Dr. Tim Holmes⁶ mentions that learning spaces should be organized to provide with caring and healing to learners. When they feel safe or cared, they begin to adapt and trust the learning process. Convenient learning spaces can erode students' negative feelings-isolation or loneliness-which are considered students' constant challenges. To avoid some bad effects, Robert Dillon (2010) in his article "Becoming More Intentional in Classroom Design Can Help Teachers Manage Behavior, Build Community and Improve Learning" says that teacher should spare the time to teach students to move furniture into several configurations, and make certain that students realize the different levels of choice around where to sit or stand, or how to change moveable tables. Moreover, she or he should let them know they can also move the furniture, but not always. Following that, students embrace the classroom as their own space where they can learn new things.

Student involvement and their curiosity and passion for learning are tied to various positive educational outcomes. According to the common rule, the color of classroom should be painted in white. However, it is not valid any longer owing to the established sterile and non-encouraging effects of white color on children. According to Hettiarachchi et al, children are very sensitive and interested in colors. In consequence, there is the effectiveness of colors to stimulate them in their visual learning environment. Some scientists did a research on the different effects of colors on children and found useful effects on children's psychological and behavioral aspects (2017). Colors, for example, generate a positive school ambience creating supportive feelings, emotions and psychological behavior, increasing academic performance, and attention and reducing disruptive behavior of children. People own deep understanding of the positive influence of the color on space and its potential to affect students' conduct and spirit. The number of colors makes different impacts on the learner. Additionally, academic performance can be determined by the coolness, warmth or neutrality of colors. For instance, warm colors are defined as stimulating and cool ones are pacifying (Stone, 2001). Because of this, integration of warm colors in the classrooms is suggested as a basic principle in setting up an inspirational environment conducive for learning.

The convenient color of the room and natural light can stimulate brain function, neurological pathways in the brain and put children in an amiable mood. Feelings, attention and behavior can

⁵ Robert Dillon, *Becoming More Intentional in Classroom Design Can Help Teachers Manage Behavior, Build Community and Improve Learning*, 2018

⁶ Timothy Holmes, *The Neuroscience of Classroom*, 2016

be seriously affected by employing the right color, placement and correct selection while learning. Due to the right color option, students feel motivated with inspirational shades of the room and spontaneously their participation in the lesson is activated. Classroom should be painted with the color which can make students forget about their anxiety, pressures and depression. However, particularly, some dark colors, such as navy, saddle brown, medium blue, crimson, maroon and so on can arise students' level of tiredness and put them in low mood and decline participation rate in the lesson. This factor is what should be taken into consideration while setting up the physical environment.

Through understanding the relationship between environment and behavior, teachers can organize and equip the classroom to make an optimal learning space. The physical space setup can influence conduct and learning. Furniture placement, learning materials, bulletin boards, and application of technology can impact profoundly on the students by sending messages for powerful learning. Conveniences around them generate a greater sense of security where students can feel emotionally and mentally supported. In addition, moveable furniture can be rearranged according to students' mood by themselves. If one day a student wants a quiet space or does not want to sit in a group, there can be an option for sitting solo. On the contrary, having desks which gives opportunities to move into a circle can promote fruitful and equal discussions provoking their feelings of liveliness, and supporting their choices if they want to collaborate.

Improving Creativity

Classroom design enables students to gain the potential of new ideas and discoveries as well as the ability to use critical thinking and problem solving that are essential elements of children's learning progression and factors of the improvement of their involvement. Teachers realize that creative thinking is not easy to find. Because of this, schools should emphasize the factors that are killing creative thinking so that we have a possibility to change them. Influential factors which can decrease the level of creativity are dry teaching methods and inappropriate learning environment that students are placed in. The students who get lessons from the teacher, who always carries out lessons monotonously, and stay in a white-colored room where there is not adjustable furniture or inspirational, visual stimulations can lose their potential of thinking critically or making discoveries. Mobility of the classroom space can absolutely help increase the level of collaboration which enables children to generate new ideas since the best ideas come after cooperative working. Students encourage each other while grouping due to its competitive environment where children try to overtake each other by their great ideas which are praised by the teacher.

Most countries standardized their public schools design where there are fixed tables and chairs and symbols of the country hanging on the white walls which are intended to foster children's patriotic pride and duties. By this way, it is meant to have students produce the same work and show the same results. However, "students are not robots who repeat the data from rote memorization, and creativity is a trait which can be taught by providing them with tools and right conditions to practice. The correct learning environment can stimulate creativity" (Gallagher, 2017). Convenient desk arrangements, colorful classroom design and amount of free space grant children opportunities for choice and help teachers avoid educating by imitation. According to Beghetto and Kaufman (2014), the flexible application of inside and outside spaces, sources, and time can foster student creativity. Ultimately, the classroom feature, namely its adaptability in small groups, individual learning, and whole class experiences, can produce creative thinkers. By

making changes in desk organization or “centers” around the room, physical environment will devote itself to innovative learning. For instance, Gomez (n.d.), a researcher from the University of Alabama, represents differences between divergent (creative) and convergent thinking. There is fluency, flexibility and originality in creative thinking process (Gomez, n.d.). To spur this kind of thinking we should own a flexible, original and easily-manipulated classroom space. This means that the desks and chairs should be moveable. Desks with unattached chairs can be one example of flexible objects. Bartel (2008) defined that “I put so much emphasis on the essence of divergent approaches by changing habits of work”. If students are not changing their attitudes towards learning and are not considering about studying, and thinking uniquely, a teacher should change the way of teaching removing constant disturbance in the learning process. Many more examples need to be employed to make physical classroom spaces conducive to creative thinking. Keeping the classroom functional can reduce the barriers to creativity.

The environment may be intentionally generated to stimulate divergent thinking and production. Factors, practices, conditions, stimulators and environment can either positively or negatively impact on it in both scale and frequency (Hennessy, 2004). She also explained that creativity can be developed if there are connections between a person and the environment. Factually, there are staggering effects of classroom design on inspiration and creativity of performance. So the classroom should be such a place where students are able to ask questions that they are genuinely interested in. Classroom layout provides freedom and security where students can share their ideas with one another, develop and learn together as well as independently. This kind of flexibility is a key element of creativity. Ultimately, creativity requires an adaptable space and appropriate learning environments which moveable furniture, color of the room and light level enable to foster it.

Conclusion

Technology made everything possible helping people increase their lifestyle, simultaneously brought about the decrease in the proportion of students` participation. Even though there are several factors which can discourage students to learn, physical environment of the classroom can pave the way for the growth in their engagement by influencing them from different parts. Classroom layout is of the essence since the pupils spend a huge amount of their time there. It should maximize their performance, support and inspire morally, foster their divergent thinking, and make them forget their anxiety. The flexibility of furniture and the convenient color of walls in the classroom enable the space to be easily matched to the goals of the lesson, adapting to any activity or games, such as performing individual tasks, holding discussions involving the whole group, and showing work results of different groups. It is an important factor for facilitating the construction of ties and interaction between students and teachers. Active classroom space is not an isolated element, but its significance should be realized as a facilitator of the learning process, and should be carried out.

REFERENCES

1. Barrett P, Davies F., Zhang Y., Barrett L. (2015). The impact of classroom design on pupils' learning: Final results of a holistic, multi-level analysis. Article in Building and Environment. <https://doi.org/10.1016/j.buildenv.2015.02.013>
2. Bartel, Marvin. (2008.) Stereotypes and divergent thinking. <https://people.goshen.edu/~marvinpb/11-13-01/Effects-of-Stereotypes.html#nurture>
3. Beghetto, R. A., & Kaufman, J. C. (2014). Classroom contexts for creativity. High Ability Studies. <http://ezproxy.wou.edu:2094/doi/abs/10.1080/13598139.2014.905247#>.
VxUtuGDmrIU
4. Carr N. (2010). Does the internet make you dumber? The Wall Street Journal
- Dr. Tim Holmes.(2016). The neuroscience of classroom. <https://www.spaceoasis.com/uploads/2017/01>
6. Edward W. Younkins. (2000) Technology, Progress, and Freedom. The Freeman, Volume 50, Issue: 1. The foundation of economic education
7. Gomez, J.G. (n.d.) What do we know about creativity? The journal of effective teaching. http://www.google.com/url?sa=t&rct=j&q=&esrc=s&source=web&cd=1&ved=0ahUKEwixyLnSi7LJAhVCQCYKHRZVB8IQFggdMAA&url=http%3A%2F%2Ffuncw.edu%2Fcte%2Fet%2Farticles%2Fvol7_1%2FGomez.pdf&usg=AFQjCNGeyOhPA5jIqR0Crhxkutow-6aY8w
8. (n.d.) Facilitating creativity and innovation in creating services and products (Ch. 6). Retrieved from <http://2012books.lardbucket.org/books/creating-services-and-products/s09-04->
9. Gustavo Severo de Borba & Isa Mara Alves & Paula Dal Bó Campagnolo. (2019). How Learning Spaces Can Collaborate with Student Engagement and Enhance Student-Faculty Interaction in Higher Education. <https://doi.org/10.1007/s10755-019-09483-9>
10. Hennessey, B.A. (2004.) Developing creativity in gifted children: The central importance of motivation and classroom climate. Retrieved from <http://eric.ed.gov/?id=ED505478>
11. Hettiarachchi. A. A and Nayanathara. A. S. (October, 2017). Impact of classroom color in primary education. https://www.researchgate.net/publication/320831687_THE_EFFECT_OF_CLASS_ROOM_COLOUR_ON_LEARNING_WITH_REFERENCE_TO_PRIMARY_EDUCATION_A_CASE_STUDY_IN_SRI_LANKA
12. Robert Dillon (2018). Room for improvement. <https://eric.ed.gov/?id=EJ1190816>
13. Samantha Gallagher. (2017). The physical space of the classroom and its impact on creativity. https://digitalcommons.wou.edu/honors_theses/126
14. Stone, N. (2001). Designing effective study environments. Journal of Environmental Psychology, 21(2), 179-190

GAVDADAN O'LCHOV OLISH

Batirbekova Dilbar O'rinbayevna

Toshkent viloyati yuqori chirchiq tumani 9- sonli umumiy o'rta ta'lim maktabi texnologiya fani o'qituvchisi

<https://doi.org/10.5281/zenodo.7743306>

Annotatsiya. O'quvchilarga gavda tuzilishiga ko'ra inson tanasining farqlari va gavadan to'g'ri o'lchov olish haqida to'liq ma'lumot berish.

Kalit so'zlar: O'quvchilarni tozalikka, mehnatsevarlikka o'rgatish. Turmushdagi ehtiyojlar va ulardan foydalanishni tushuntirish. Texnika xavfsizligi qoidalari, ish o'rmini tashkil qilish qonun qoidalarini tushuntirish, sanitariya gigiyena talablariga to'liq rioya etishni o'rgatish.

СНЯТИЕ МЕР С ТУЛОВИЩА

Аннотация. Предоставление студентам полной информации о различиях человеческого тела в зависимости от строения тела и получения правильных измерений тела.

Ключевые слова: учить учащихся чистоте, трудолюбию. Объяснение потребностей и использования в браке. Разъяснение правил техники безопасности, организации рабочего места, правовых норм, обучение полному соблюдению санитарно-гигиенических требований.

TAKING MEASUREMENTS FROM THE BODY

Abstract. To give readers complete information about the differences of the human body according to the structure of the torso and how to get the right measurement from the torso.

Keywords: teaching students to cleanliness, hard work. Explaining the needs and their use in marriage. The rules of Technical Safety, the organization of the workplace explain the rules of the law, teach to fully comply with the requirements of sanitary hygiene.

Kirish

Rivojlantiruvchi maqsad: O'quvchilar tasavvurida kiyim haqida umumiy ma'lumot. O'smirlik davrida fiziologik o'zgarishlarning namoyon bo'lishi. Kiyimlar assortimenti va o'lchami. Kiyim tikishning asosiy bosqichlari haqida bilim, ko'nikma va malakalarni hosil qilish.

Dars turi: Bilimlarni mustahkamlovchi. Yangi bilim beruvchi.

Dars uslubi: Tushuntirish, suxbat, tezkor savol – javob, amaliy mustaqil ishlar bajarish, munozara, ko'rgazmali va boshqalar.

Dars metodi: guruhlarda ishlash, "Aqliy hujum", "Kim epchil-u, kim chaqqon", "Klaster" metodlaridan foydalaniladi.

Darsda jihozi: qaychi, qalam, chizg'ich, tikuvchilik bo'ri, daftar, millimetr qog'oz, santimetr lentasi, mashtabli chizg'ich.

Darsning borishi:



1. Tashkiliy qism:
2. Salomlashish
3. Davomatni aniqlash
4. Darsga tayyorgarlik ko'rish
5. O'quvchilar diqqatini darsga qaratish.
6. Uyga vazifani so'rash:



7. Savol – javob o‘tkazish
8. Topshiriqlarni tekshirish
9. Amaliy mashg‘ulotda tugallanmagan ishning oxiriga yetkazilganini tekshirish
Yangi mavzu bayoni:

Kiyimni to‘g‘ri tikish uchun o‘lchovlar to‘g‘ri olinishi muhim ahamiyat kasb etadi. (11-rasm) Kiyimning chiroyli bichilishi va kamchiliklarsiz tikilishi o‘lchov olish natijalariga bog‘liq. O‘lchov olishda ortiqcha kiyimlar, xalaqit beradigan buyumlar yechib turilishi hamda o‘lchov olinayotgan kishi o‘zini erkin tutishi lozim. Uzunlik va bo‘yin o‘lchovlari to‘liq olinadi, aylana va kenglikni ko‘rsatuvchi o‘lchovlarning yarmi yoziladi. Rasmda ko‘ylak tikish uchun kerakli o‘lchov nuqtalari ko‘rsatilgan bo‘lib, o‘lchovlar 46-razmerli, bo‘yi 158 sm li qizlarga mo‘ljallangan.

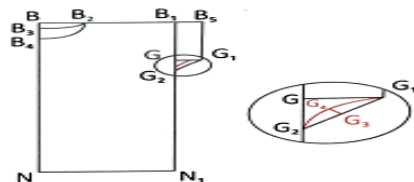
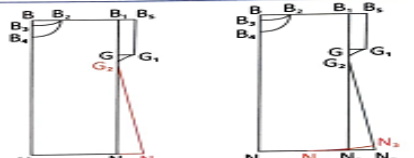
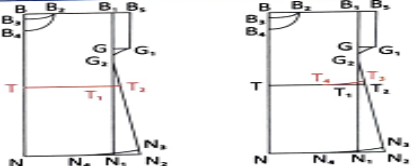
O‘lchov	O‘lchov belgisi	O‘lchov olish tartibi	O‘lchov birligi
Bo‘yin aylanasi	BaYar	Santimetrli tasma bilan bo‘yinning yettinchi umurtqa pog‘onasi orqali bo‘yin tagidan o‘lchanadi va o‘lchovning yarmi yoziladi.	18 sm
Ko‘krak aylanasi	KaYar	Santimetrli tasma ikkala qo‘ltiq tagidan o‘tkaziladi va kurak ustidan aylantirib o‘lchanadi. Tasma kurakning orqada turtib chiqib turgan joyidan o‘tishi va bo‘sh turishi lozim. O‘lchovning yarmi yoziladi.	46 sm
Orqa bo‘lak – belgacha uzunlik	OrBU	Bo‘yinning yettinchi umurtqa pog‘onasidan belgacha bo‘lgan uzunlik.	38 sm
Kiyimning uzunligi	KU	Yettinchi umurtqa pog‘onasidan zarur uzunlikkacha o‘lchanadi.	96 sm
Yeng uzunligi	YK	Yelka o‘qiga perpendikulyar joydan qo‘ltiq oralab o‘lchanadi	28 sm

O‘lchovlarni gavdaga mos ravishda olish lozim. Kiyimning to‘kisligi uchun qo‘shiladigan haq kiyimning fasoniga bog‘liq. Q – qo‘shimcha haq hisoblash jadvalini to‘ldirishda qo‘shiladi. Bichish vaqtida andazaning chetidan chok haqi qoldiriladi. Yordamchi o‘lchovlar: 1) ko‘krak aylanasi yarmiga – KaYar = 6–8 cm; 2) yeng kengligiga – YK = 5–7 cm; 3) bo‘yin aylanasi – BaYar = 1 cm.

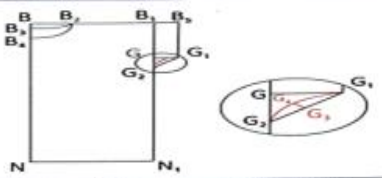
<p>8. G nuqtadan GG_2 nuqta hosil qiling. G_1G_2 nuqtalarni birlashtiring. G_1G_2 chiziqning teng o'rtasidan G_3 nuqtani toping. G_3 nuqtadan 1–1,5 cm perpendikulyar chiziqni belgilang. $G_1G_2G_3$ chiziqlarni yoysimon chiziq bilan birlashtiring.</p>	
<p>9. Doimiy o'lchov 8–12 cm oralig'ida N_1N_2 nuqtalarni belgilang. G_2N_2 nuqtalarni ham birlashtiring. 10. N_2G_2 nuqtadan 1,5 cm chiqarib, N_3 nuqtani belgilang. N_4 nuqtani N_3 nuqta tomon yoysimon chiziq bilan birlashtiring.</p>	
<p>11. B_3 nuqtadan bel uzunligini belgilang. $B_3T = OrBU = 38$ cm. T nuqtadan gorizontal chiziq tortib, T_1 nuqtani belgilang. 12. T_2 nuqtadan yuqoriga 1,5 cm belgilang. Bunda T_3 nuqta hosil bo'ladi. T_1 nuqtadan kesma chiziq T_4 ni belgilab, T_3 nuqtaga qiya chiziq chizing.</p>	
<p>13. Kontur chiziqlarni qizil rang bilan belgilab chizib chiqing. Shu bilan to'liq yengli ko'ylak asosining chizmasi tayyor.</p>	

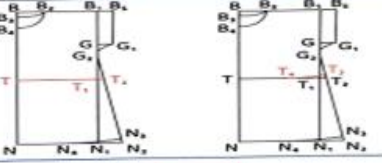
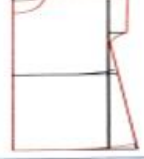
<p>8. G nuqtadan GG_2 nuqta hosil qiling. G_1G_2 nuqtalarni birlashtiring. G_1G_2 chiziqning teng o'rtasidan G_3 nuqtani toping. G_3 nuqtadan 1–1,5 cm perpendikulyar chiziqni belgilang. $G_1G_2G_3$ chiziqlarni yoysimon chiziq bilan birlashtiring.</p>	
<p>9. Doimiy o'lchov 8–12 cm oralig'ida N_1N_2 nuqtalarni belgilang. G_2N_2 nuqtalarni ham birlashtiring. 10. N_2G_2 nuqtadan 1,5 cm chiqarib, N_3 nuqtani belgilang. N_4 nuqtani N_3 nuqta tomon yoysimon chiziq bilan birlashtiring.</p>	
<p>11. B_3 nuqtadan bel uzunligini belgilang. $B_3T = OrBU = 38$ cm. T nuqtadan gorizontal chiziq tortib, T_1 nuqtani belgilang. 12. T_2 nuqtadan yuqoriga 1,5 cm belgilang. Bunda T_3 nuqta hosil bo'ladi. T_1 nuqtadan kesma chiziq T_4 ni belgilab, T_3 nuqtaga qiya chiziq chizing.</p>	
<p>13. Kontur chiziqlarni qizil rang bilan belgilab chizib chiqing. Shu bilan to'liq yengli ko'ylak asosining chizmasi tayyor.</p>	

Kiyim gavda yuzasining shaklini to'la takrorlamaydi va gavdaning u yoki bu joylariga turlicha yopishib turadi. Kiyim qay darajada gavdaga yopishib turishiga qaramay, uning ichki o'lchamlari odam gavdasining o'lchamlaridan katta bo'ladi. Shuning uchun kiyim loyihasi asosining chizmasini tuzish uchun gavda o'lchamlarining o'zi yetarli bo'lmaydi. Kiyim ichki o'lchamlarining gavda o'lchamlaridan farqining miqdori qo'shimcha deyiladi va «Q» harfi bilan belgilanadi. Qo'shimchalar nimaga mo'ljallanganiga qarab zarur bo'lgan minimal (texnik) «Qtex» va konstruktiv-dekorativ – «Qkd» qo'shimchalarga bo'linadi. «Qtex» – qo'shimcha bemalol harakat qilishi, bemalol nafas olishni ta'minlaydi, gazlama tana yuzasi bilan kiyimning ichki yuzasi orasida havo qatlami hosil qilish imkonini beradi.

Texnik qo'shimcha o'zi 4 ga bo'linadi:

- minimal qo'shimcha;
- kiyim qavati uchun;
- erkin harakatlanish uchun;
- texnologik.

Minimal qo'shimchada odamning qon aylanishi, nafas olishi, ovqat hazm bo'lishi hisobga olinadi. Kiyim qavati uchun qo'shimchada asosan ustki kiyimlar uchun ichidan necha qavat kiyilishini hisobga olgan holda bo'shliq beriladi. Erkin harakatlanish uchun qo'shimchada asosan kiyimni qayerda kiyilishini hisobga olgan holda olinadi, ya'ni kiyimning vazifasiga, assortimentiga qaraladi. Texnologik qo'shimchada kiyimni tayyorlash jarayonida uning gazlamasi turiga, qalinligiga qarab ishlov berilishiga, ya'ni qotirmalar bilan ishlov berish hisobga olinadi.

Konstruktiv-dekorativ qo'shimchalar ikkiga bo'linadi:

- konstruktiv qo'shimcha;
- dekorativ qo'shimcha.

Konstruktiv qo'shimchalarda kiyimning bichimi hisobga olinadi. Dekorativ qo'shimchalarda kiyim bezaklari uchun beriladigan qo'shimchalar hisobga olinadi.

Razmerning shartli belgisi	Razmer nomi	belgisining	O'lchash usuli
Sb	Bo'yin yarimaylanasi		Yettinchi bo'yin umurtqasi va old qism bo'yin chuqurchasi orqali bo'yin asosi bo'ylab o'lchanadi.
C k1	Ko'krakning yarimaylanasi	birinchi	Santimetrli lenta gavda ort qismida kuraklar bo'ylab qo'ltiq chuqurligining ort tomon burchaklari balandligidan gorizontal, old k qismida – ko'krak bezlaridan yuqorida o'tadi.

C k2	Ko'krakning yarimaylanasi	ikkinchi	Gavdaning ort qismida santimetrli lenta C k2 holatdagidek qoladi; old qismida – ko'krak bezlarining turtib chiqqan nuqtalari bo'ylab o'tadi.
S bel	Bel yarimaylanasi		Bel chizig'i ustidan tasma bo'ylab gorizontal o'lchanadi

Dk	Kiyim uzunligi		Loyihalanadigan yelka chokidan uzunlik darajasigacha umurtqa bo'ylab; belga yopishib turadigan kiyimlarda bel bukilishini hisobga olib o'lchanadi (Dk ikkita o'lchamdan iborat bo'lishi mumkin; Dor.b.l+Dyu).
Vor.o'	Ort qismining yeng o'miz balandligi		Bo'yin asosi yonida loyihalanadigan yelka chokining eng yuqori nuqtasidan, qo'ltiq chuqurligining ort tomon burchaklari darajasida o'tadigan gorizontalgacha vertikal o'lchanadi.
Deng	Yeng uzunligi		Yelka nuqtasidan sal bukilgan tirsak orqali bilakkacha o'lchanadi.
Oe	Yelka aylanasi		Qo'ltiq chuqurligi darajasida gorizontal o'lchanadi.
Obil.	Bilak aylanasi		Panja bilakka ulanadigan joydan o'lchanadi.
Opn.	Panja aylanasi		Panjaning eng keng joyidan o'lchanadi.
V bo'k	Bo'ksa balandligi		O'tirgan holatda bel darajasidan stulgacha yon tomon bo'ylab vertikal o'lchanadi.

TANIB OLINMAGAN MURDALARNING SHAXSINI ANIQLASHDA GENOM BO'YICHA DAVLAT RO'YXATIGA OLISH

Abralova Feruza Farhod qizi

O'zbekiston Respublikasi IIV Akademiyasining
302-guruh kursanti

<https://doi.org/10.5281/zenodo.7752207>

***Annotatsiya.** Maqolada Ichki Ishlar organlari tezkor bo'linmalari tomonidan tanib olinmagan murdalarning shaxsini aniqlashdagi faoliyati ochib berilgan. Jumladan tanib olinmagan murdalarning shaxsini aniqlashda Genom bo'yicha davlat ro'yxatiga olishning asosiy tushunchlari, ahamiyatli tomonlari va boshqa sohaviy xizmatlar, tuzilmalar va xorijiy davlatlar bilan hamkorligi ko'rsatib o'tilgan.*

***Tayanch so'zlar:** Tezkor bo'linmalar, tanib olinmagan murda, shaxsini aniqlash, genom bo'yicha davlat ro'yxatiga olish, hamkorlik.*

ГОСУДАРСТВЕННАЯ РЕГИСТРАЦИЯ НА ОСНОВЕ ГЕНОМА ДЛЯ ИДЕНТИФИКАЦИИ НЕОПОЗНАННЫХ ТРУПОВ

***Аннотация.** В статье раскрывается деятельность оперативных подразделений органов внутренних дел по установлению личности неопознанных трупов. В частности, были показаны основные понятия, важные аспекты государственной регистрации Генома при идентификации неопознанных трупов и сотрудничестве с другими отраслевыми службами, структурами и зарубежными странами.*

***Ключевые слова:** отряды быстрого реагирования, неопознанный труп, идентификация, государственная регистрация по геному, кооперация.*

GENOME - WIDE STATE REGISTER IDENTIFICATION OF UNRECOGNIZED CORPSES

***Annotation.** The article reveals the activities of the operative units of the Internal Affairs bodies in determining the identity of unrecognized corpses. In particular, the main concepts, important aspects of the state registration of Genome in the identification of unidentified corpses and cooperation with other sectorial services, structures and foreign countries were shown.*

***Key words:** Rapid units, unidentified corpse, identification, state registration by genome, cooperation.*

Jinoyatchilikka qarshi kurashish, jinoyatlar sodir etilishining oldini olish hozirgi kunda huquqni muhofaza qiluvchi barcha organlarning asosiy vazifalaridan biriga aylangan. Jumladan O'zbekiston Respublikasining 2012-yil 25-dekabrda qabul qilingan "Tezkor-qidiruv faoliyati to'g'risida"gi qonuning 4-moddasida ham Tezkor-qidiruv faoliyati organlarining asosiy vazifalaridan biri sifatida: jinoyatlarning oldini olish, ularni aniqlash, ularga barham berish va ularni fosh etish, shuningdek jinoyatlarni tayyorlash va sodir etishga daxldor shaxslarni aniqlash hamda topish, surishtiruv, tergov organlaridan va suddan yashirib yurgan, jinoiy jazodan bo'yin tovlayotgan shaxslarni, bedarak yo'qolgan shaxslar va qonunchilikda nazarda tutilgan hollarda boshqa shaxslarni qidirishni amalga oshirish, shuningdek tanib olinmagan murdalarning shaxsini aniqlash belgilab qo'yilgan.⁷ Shu nuqtai nazardan Ichki ishlar organlari tezkor bo'linmalari

⁷ O'zbekiston Respublikasining "Tezkor-qidiruv faoliyati to'g'risida"gi qonuni O'RBQ 644-son 25.12.2012

tomonidan tanib olinmagan murdalarning shaxsini aniqlashda bir qator tezkor-qidiruv chora-tadbirlari amalga oshirilib kelinmoqda. O'zbekiston Respublikasi huquq tizimida shaxsi noma'lum murdalarning shaxsini aniqlashda zamonaviy usullaridan biri sifatida O'zbekiston Respublikasining "Genom bo'yicha Davlat ro'yxatiga olish tartibi to'g'risida"gi qonunni ishlab chiqish maqsadga muvofiq deb topildi. 2019-yil va 2020-yilning 9 oyida 20 ta og'ir, 207 ta o'ta og'ir jinoyatlar fosh etilmagan. Shundan 35 tasi qotillik, 18 tasi og'ir tan jarohati yetkazish, 5 tasi nomusga tegish, 11 tasi bosqinchilikni tashkil etadi. Bu haqda 20-noyabr kuni Senatning to'qqizinchi yalpi majlisida "Genom bo'yicha davlat ro'yxatiga olish to'g'risida"gi qonuni muhokamasi vaqtida senator Farhod Boqiyev ma'lum qilgan.

Bundan tashqari, 2020-yilning 9 oyida 367 ta bedarak yo'qolgan fuqaro topilmagan va 224 ta noma'lum murda shaxsi aniqlanmagan.

"Sud-huquq tizimidagi islohotlar qonun ustuvorligini ta'minlash bilan birga huquqbuzarliklarning barvaqt oldini olish, ularni sodir etishga imkon yaratgan sabab va sharoitlarni bartaraf etish, shuningdek, sodir etilgan jinoyatlarni izi sovimasdan fosh etishda foydalaniladigan ilmiy-texnik usul va vositalarni modernizatsiya qilishni talab qilmoqda", — degan edi Boqiyev.

Yalpi majlisda senatorlar tomonidan "Genom bo'yicha davlat ro'yxatiga olish to'g'risida"gi O'zbekiston Respublikasi qonuni ma'qullandi. Qonun 2023-yil 1-yanvardan e'tiboran kuchga kirgan.

O'zbekiston Respublikasining "Genom bo'yicha Davlat ro'yxatiga olish tartibi to'g'risida"gi qonunida quyidagi asosiy tushunchalar keltirib o'tilgan:

Biologik material — odamning yoki vafot etgan odam (murda) tanasining (qoldiqlarining) genomga oid axborotga ega bo'lgan hujayralari, to'qimalari va ajralmalari;

genom bo'yicha davlat ro'yxatiga olish — biologik materialni olish, undan foydalanish, uni saqlash va yo'q qilish, shuningdek odamning shaxsini, tanib olinmagan murdani identifikatsiya qilish va (yoki) biologik qarindoshlikni aniqlash maqsadida genomga oid axborotga ishlov berish va uni muhofaza qilish bilan bog'liq bo'lgan, davlat organlari va muassasalari tomonidan amalga oshiriladigan faoliyat;

genomga oid axborot — odamning yoki tanib olinmagan murdaning dezoksiribonuklein kislotasining (bundan buyon matnda DNK deb yuritiladi) muayyan qismlari to'g'risidagi kodlangan axborotni o'z ichiga olgan shaxsga doir ma'lumotlar;

genomga oid axborotdan foydalanish — odamning shaxsini, tanib olinmagan murdani identifikatsiya qilishga va (yoki) biologik qarindoshlikni aniqlashga qaratilgan, genomga oid axborot bilan bog'liq bo'lgan harakatlar;

Genomga oid axborotning yagona ma'lumotlar bazasi — genom bo'yicha davlat ro'yxatini amalga oshirishda olingan genomga oid axborot va odamning shaxsi haqidagi ma'lumotlar mavjud bo'lgan avtomatlashtirilgan axborot tizimi;

odam DNKsining sud-biologik ekspertizasi — genomga oid axborotni olish, odamning shaxsini, tanib olinmagan murdani identifikatsiya qilish va (yoki) biologik qarindoshlikni aniqlash

maqsadida sud-ekspertiza muassasasi tomonidan o'tkaziladigan molekular-genetik usullarni qo'llagan holda biologik materialni tadqiq etish turi.⁸

Genom bo'yicha davlat ro'yxatiga olish ixtiyoriy va majburiy shakllarda amalga oshiriladi.

Genom bo'yicha ixtiyoriy ravishda davlat ro'yxatiga olish O'zbekiston Respublikasi fuqarolarining, chet el fuqarolarining va fuqaroligi bo'lmagan shaxslarning yozma arizasiga ko'ra pulli asosda amalga oshiriladi.

Voyaga yetmaganlarni hamda sud tomonidan muomalaga layoqatsiz yoki muomala layoqati cheklangan deb topilgan shaxslarni genom bo'yicha ixtiyoriy ravishda davlat ro'yxatiga olish ular qonuniy vakillarining yozma arizasiga ko'ra amalga oshiriladi.

Genom bo'yicha ixtiyoriy ravishda davlat ro'yxatiga olishni amalga oshirganlik uchun haq to'lash tartibi va miqdori O'zbekiston Respublikasi Vazirlar Mahkamasi tomonidan belgilanadi.

Genom bo'yicha ixtiyoriy ravishda davlat ro'yxatiga olishni amalga oshirish natijasida kelib tushgan mablag'lar O'zbekiston Respublikasining Davlat budjetiga yo'naltiriladi.

Bedarak yo'qolgan shaxslarni qidirishga ko'maklashish maqsadida ularning biologik qarindoshlari bepul asosda genom bo'yicha ixtiyoriy ravishda davlat ro'yxatiga olishdan o'tishi mumkin.

Quyidagilar genom bo'yicha majburiy ravishda davlat ro'yxatiga olinishi lozim: og'ir va o'ta og'ir jinoyatlarni sodir etishda gumon qilinuvchi, ayblanuvchi sifatida jalb qilingan shaxslar; og'ir, o'ta og'ir jinoyatlarni sodir etganlik, jinsiy erkinlikka qarshi jinoyatlar, o'n olti yoshga to'lmagan shaxs bilan jinsiy aloqa qilish va o'n olti yoshga to'lmagan shaxsqa nisbatan uyatsiz-buzuq harakatlar qilish bilan bog'liq jinoyatlarni sodir etganlik uchun hukm qilingan shaxslar (bundan buyon matnda genom bo'yicha majburiy ravishda davlat ro'yxatiga olinishi lozim bo'lgan hukm qilingan shaxslar deb yuritiladi); biologik materiali tergovga qadar tekshiruv, surishtiruv, dastlabki tergov jarayonida olingan aniqlanmagan shaxslar; tanib olinmagan murdalar (tana qoldiqlari, qismlari).

Genom bo'yicha davlat ro'yxatiga olishni amalga oshirishda olingan biologik materialdan faqat genomga oid axborot olish uchun foydalaniladi.

Tanib olinmagan murdalarni (tana qoldiqlarini, qismlarini) genom bo'yicha davlat ro'yxatiga olishni amalga oshirish chog'ida biologik materialni olishda ushbu modda beshinchi qismining uchinchi, to'rtinchi va oltinchi xatboshilarida nazarda tutilgan ma'lumotlar, shuningdek tanib olinmagan murda (tana qoldiqlari, qismlari) aniqlangan sana va joy, uning jinsi, alohida belgilari va o'limi sabablari (aniqlangan taqdirda) axborot kartasiga kiritiladi. Biologik materialning axborot kartasiga protsessual harakat bayonnomasining ko'chirma nusxasi ilova qilinadi.

Genomga oid axborotni yig'ish, hisobga olish, tizimlashtirish va saqlash genomga oid axborotga ishlov berish bo'yicha avtomatlashtirilgan identifikatsiya tizimlaridan foydalangan holda, Genomga oid axborotning yagona ma'lumotlar bazasini shakllantirish yo'li bilan vakolatli davlat organi tomonidan amalga oshiriladi.

Genomga oid axborotni hisobga olish va saqlash Genomga oid axborotning yagona ma'lumotlar bazasida amalga oshiriladi.

⁸ O'zbekiston Respublikasining "Genom bo'yicha davlat ro'yxatiga olish to'g'risida"gi qonuni O'RQ 649-son 24.11.2020

Genom bo'yicha davlat ro'yxatiga olishni amalga oshirishda olingan genomga oid axborotdan: jinoyatlarning oldini olish, ularni ochish va tergov qilish, shuningdek ularni sodir etgan shaxslarni fosh etish va aniqlash; bedarak yo'qolgan shaxslarni qidirish; tanib olinmagan murdalarning (tana qoldiqlarining, qismlarining) shaxsini aniqlash; biologik qarindoshlikni aniqlash maqsadlarida foydalaniladi.

Genomga oid axborotning yagona ma'lumotlar bazasida saqlanayotgan genomga oid axborotni tergovga qadar tekshiruvni, surishtiruvni, dastlabki tergovni amalga oshiruvchi organlarga va sudga berish qonun hujjatlariga muvofiq amalga oshiriladi.

Genomga oid axborotni uchinchi shaxslarga berish taqiqlanadi.

O'zbekiston Respublikasi Oliy Majlisi Senatining yalpi majlisiga 2021 yil yakuni bo'yicha O'zbekiston Respublikasi ichki ishlar vazirining huquqbuzarliklarning oldini olish va ularning profilaktikasi holati to'g'risidagi hisobotida O'zbekiston Respublikasi Prezidenti Sh.M.Mirziyoev boshchiligidagi Yangi O'zbekistonni barpo etish maqsadida mamlakatimizda olib borilayotgan keng qamrovli islohotlarda fuqarolarning qonuniy haq-huquq va erkinliklarini ishonchli himoya qilish masalasiga alohida e'tibor qaratilgan. Bunda ichki ishlar organlarini xalqchil davlat idorasiga aylantirish hamda har bir xodim tomonidan o'z xizmat faoliyatini xalq manfaatlarini yo'lida safarbar etilishini ta'minlash uchun tizimda izchil islohotlar davom ettirilmoqda.⁹

Shu jumladan, ichki ishlar organlari tomonidan: – respublikada sodir etilgan jinoyatlarning 98 776 tasi yoki 88,9 foizi fosh etildi, tergov organlaridan yashiringan 4 615 nafar shaxslar ushlandi, 434 nafar bedarak yo'qolganlar topilib, 104 ta shaxsi noma'lum murdalarning shaxsi aniqlandi.

O'zbekiston Respublikasi Oliy Majlisi Senatining yalpi majlisiga 2022 yilning birinchi yarmi yakunlari bo'yicha Ichki ishlar vaziri general-leytenant P.R.Bobojonovning huquqbuzarliklarning oldini olish va ularning profilaktikasi holati to'g'risidagi axboroti O'zbekiston Respublikasida jamoat xavfsizligini ta'minlash, huquqbuzarliklarning oldini olish va jinoyatchilikka qarshi kurashishning yaxlit tizimini shakllantirish, ichki ishlar organlarining eng quyi bo'g'inidan respublika darajasigacha samarali faoliyatini yo'lga qo'yish va zamonaviy ish uslublarini joriy etishga alohida e'tibor qaratilganligini ko'rsatadi.

Jinoyatchilikka qarshi kurashish, huquqbuzarliklar profilaktikasi va jamoat xavfsizligini ta'minlash borasida amalga oshirilgan chora-tadbirlar 2022 yilning 6 oyi mobaynida respublika hududida jinoyatchilikni jilovlash, sodir etilgan jinoyatlarni fosh etish va jamoat xavfsizligini ta'minlash borasida bir qator kompleks chora-tadbirlar amalga oshirildi.

1. Tezkor-qidiruv faoliyatini jadallashtirish yo'nalishida: – respublikada sodir etilgan jinoyatlarning 43 728 tasi yoki 93,9 foizi fosh etildi, tergov organlaridan yashiringan 2 841 nafar shaxslar ushlandi, 203 nafar bedarak yo'qolganlar topilib, 11 ta shaxsi noma'lum murdalarning shaxsi aniqlandi;

Shuningdek, jinoyatchilar tomonidan hodisa joylarida o'z izlarini qoldirmaslik maqsadida turli xil usullardan foydalanilayotgani qayd etilgan. Fosh etilmagan jinoyatlar esa o'z navbatida

⁹O'zbekiston Respublikasi Oliy Majlisi Senatining yalpi majlisiga 2021 yil yakuni bo'yicha O'zbekiston Respublikasi Ichki Ishlar Vazirining "Huquqbuzarliklarning oldini olish va ularning profilaktikasi holati to'g'risida"gi hisoboti 25.04.2022 [https:// iiv.uz](https://iiv.uz)

jinoyatchilarga jazolanmaslik hissini kuchaytirib, kelgusi jinoiy faoliyatini davom ettirishga imkon berishi ta'kidlangan.¹⁰

Ma'lumot uchun, bugungi kunda jazoni ijro etish muassasalarida og'ir jinoyat uchun 8311 nafar va o'ta og'ir jinoyat uchun 15 765 nafar, jinsiy erkinlikka qarshi qaratilgan jinoyatlar uchun 1777 nafar sudlangan shaxslar mavjud. Og'ir va o'ta og'ir jinoyat sodir etganligi uchun hukm qilinib, jazo muddatini o'tab ozodlikka chiqqan lekin sudlanganlik holati tugatilmagan shaxslardan ham majburiy ravishda Genom bo'yicha davlat ro'yxatiga olinishi bildirilgan.

REFERENCES

1. O'zbekiston Respublikasi Jinoyat huquqi (umumiy qism) darslik M.H.Rustambayev Toshkent 2022
2. Huquqbuzarliklar Profilaktikasi <https://proacademy.uz>
3. O'zbekiston Respublikasining "Tezkor-qidiruv faoliyati to'g'risida"gi qonuni O'RQ 644-son 25.12.2012
4. O'zbekiston Respublikasining "Genom bo'yicha Davlat ro'yxatiga olish tartibi to'g'risida"gi qonuni O'RQ 649-son 24.11.2020
5. O'zbekiston Respublikasi Oliy Majlisi Senatining yalpi majlisiga 2021 yil yakuni bo'yicha O'zbekiston Respublikasi Ichki Ishlar Vazirining "Huquqbuzarliklarning oldini olish va ularning profilaktikasi holati to'g'risida"gi hisoboti 25.04.2022 <https://IIV.uz>

¹⁰ "Huquqbuzarliklar Profilaktikasi" darslik Toshkent 2020

**ДУРБЕК ҚЎЛДОШ ҲИКОЯЛАРИДА ТАРИХ ВА ТАРИХИЙ ШАХС
ОБРАЗИНИ ЯРАТИШ МУАММОСИ (“БОЛАЛИКНИНГ СЎНГГИ КУНИ”,
“ХУФИЁНА БИТИМ” ҲИКОЯЛАРИ АСОСИДА)**

М.Ҳамраева

ф.ф.н., доц. Термиз ДУ

<https://doi.org/10.5281/zenodo.7752345>

Аннотация. Ушбу мақола ўзбек адабиётининг забардаст вакили Дурбек Қўлдошнинг “Болаликнинг сўнги кунини”, “Хуфиёна битим” каби ҳикоялари билан мустақиллик даврида яратилган ҳикояларда тарих ва тарихий шахс образини яратиш муаммосини таҳлил этиши асосида Бобурийлар сулоласига бағишлаб яратилган асарлар орасида бадиий жиҳатдан анча бақувват ва тарих тўғри ҳамда ҳаққоний акс эттирилган асарлар сирасига кириши, шу билан биргаликда, ёзувчининг тарихий шахслар мавзусида самарали ижод қилиб келаётганлиги, ижод маҳсули сифатида қатор асарлар ёзганлиги, бу ҳикояда эса Заҳириддин Муҳаммад Бобур тимсоли орқали тарихий даврдаги шароит, тоғ-тахт талашишлари, ҳамда шу билан биргаликда, ҳикоя давомида мустақиллик даврида ўтаётган ёруғ кунларнинг қадрига этиши билан боғлиқ ҳақиқатни акс эттириши ва ўша давр тилига хос масалалар таҳлилга тортилгани билан аҳамиятлидир.

Калит сўзлар: тарихий шахс сиймоси, тарихий ҳақиқат, Соҳибқирон Темур тузуклари, Заҳириддин Муҳаммад Бобур, Умаршайх Мирзо, ихбор, беклар образи.

**ПРОБЛЕМА СОЗДАНИЯ ОБРАЗА ИСТОРИИ И ИСТОРИЧЕСКОЙ
ЛИЧНОСТИ В РАССКАЗАХ ДУРБЕКА КОЛДОША (НА МАТЕРИАЛЕ
РАССКАЗОВ "ПОСЛЕДНИЙ ДЕНЬ ДЕТСТВА", "СЕКРЕТНАЯ СДЕЛКА")**

Абстрактный. В данной статье анализируется проблема создания истории и образа исторической личности в рассказах, созданных в период независимости Дурбеком Колдошем, ведущим представителем узбекской литературы, такими рассказами, как «Последний день детства», «Тайное соглашение». , среди произведений, посвященных династии Бобури, художественно очень сильно и история правильная и достоверная. Входя в ряд отраженных произведений, в то же время писатель эффективно творит на тему исторических личностей, у него есть написан ряд произведений как продукт творчества, и в этом рассказе условия исторического периода, борьба за престол, через образ Захириддина Мухаммада Бабура, и в то же время, в ходе повести знаменателен тем, что он отражает правду, связанную с оценкой светлых дней, прошедших в период независимости, и анализирует проблемы, характерные для языка того времени.

Ключевые слова: фигура исторической личности, историческая правда, тузуклар Сахибқирани Темура, Захириддин Мухаммад Бобур, Умаршайх Мирзо, ихбар, образ беклара.

THE PROBLEM OF CREATING THE IMAGE OF HISTORY AND A HISTORICAL PERSON IN DURBEK QOLDOSH STORIES (BASED ON THE STORIES "THE LAST DAY OF CHILDHOOD", "THE SECRET DEAL")

Abstract. *This article analyzes the problem of creating history and the image of a historical person in the stories created during independence with the stories of Durbek Koldosh, the leading representative of Uzbek literature, such as "The Last Day of Childhood", "Secret Deal", among the works dedicated to the Babur dynasty, it is artistically very strong and the history is correct and authentic. entering the series of reflected works, at the same time, the writer has been creating effectively on the subject of historical figures, he has written a number of works as a product of creativity, and in this story, the conditions of the historical period, the struggles for the throne, through the image of Zahiriddin Muhammad Babur, and at the same time, during the story It is significant because it reflects the truth related to the appreciation of the bright days that passed during the period of independence and analyzed the issues specific to the language of that time.*

Key words: *figure of a historical person, historical truth, Sahibqiran Temur's tuzuklar, Zahiriddin Muhammad Babur, Umarshaykh Mirza, ikhbar, image of beklar.*

Таниқли адиб Дурбек Қўлдошнинг “Болаликнинг сўнги куни” ҳикояси Заҳириддин Муҳаммад Бобур ҳаётига бағишланган. Тарихдан бизга маълумки, Заҳириддин Муҳаммад Бобур 12 ёшида тахтни эгаллайди. Болалик дунёсининг завқли онларидан сармаст бўлиб юрган ўсмир йигит улкан фожеа туфайли зиммасига муҳим вазифани олиши асарда ёритиб берилган.

Ҳикояда ана шу тарихий ҳақиқат тўғри гаудалантирилган. Ҳикояда миллий ўйин чавгонни Бобур Мирзо қандай ўйнай олиши ҳам маҳорат билан тасвирланган. Чавгон таъсирида бўлган Бобурга Аҳси кўрғонида бўлган маъшум ҳалокат ҳақида хабар беришади. Шу ўринда таъкидлаш керакки, қадимда Шарқда фарзанд тарбиясига алоҳида эътибор қаратилгани ва у келгусида энг яхши самаралар беришини Бобур ва Умаршайх Мирзо муносабатларида ҳам кўриш мумкин.”... Аслида ҳам, ота-бола ўртасидаги ўзаро иззат-ҳурмат шу даражада баланд эдики, Олампаҳо ҳар қанча сизлаб эркалатмасин, юксак тарбия кўрган Бобур мирзо атиги бир маротаба бўлса-да, падари бузрукворининг юзига тик боққан эмас!” Ҳикояда яна бир масалага эътиборни қаратишга тўғри келади. Ёзувчи ўша давр руҳини ёрқин акс эттириш, қаҳрамонлар характерини янада аниқ ва ёрқин бўёқларда тасвирлаш учун ҳикояда ўша давр тилини сақлашга интиланган. “...- Мақсуд тағойи! Пошшо бувимға ихбор қилдингизму? - деб сўради синиқ овозда мирзо.

- Ҳа, Мирзом! Хабарингиз бор, Пошшо бувимлар “Мўғул тўпи”га кетиб эдилар. Арава жўнатғонбиз, ҳозир-ўқ етиб келсалар керак, - деган жавобни берган хизматкор маъюс бир қиёфада бино томон одимлаб кетди.” Жумладан, ушбу лавҳада

фойдаланилган ихбор сўзи хабар маъносида ишлатилган. Ёки, жўнатғонбиз, бунда жўнатганмиз маъносини англаш мумкин.

Ҳикояда воқеалар ривожини кузатиш асносида ота ва фарзанд муносабатлари Бобурнинг хаёлидаги тасаввурлар орқали бир лаҳза бўлсада, китобхон кўз ўнгида гавдалантирилиб берилади.”... Султон Умаршайх Мирзо салтанат ташвишларидан холи бўлган чоғлари бироз ҳордиқ чиқариш учун бек ва умаролари билан ўтириб қолгудек бўлса, кўнгли бирдан валиахдни тилаб қолар, мирзо Андижонда бўлсагина подшоҳ ота уни зудлик билан қошига келтиришларини буюрарди. Бир неча йил аввал шундай воқеа бўлиб ўтганди. Олампаноҳ Самарқанддан келган меҳмонлар билан бўлиб, шаҳзодани икки кун кўролмади. Ўғлини соғинган ҳукмдор филҳол базм бўлаётган жойга Бобур мирзони етказишларини буюрди. Тахт вориси икки кўлини кўксига қўйиб, таъзим билан отаси ўтирган хонага кириб келди. Олампаноҳнинг кайфияти осмон қадар баланд экан, хурсанд бўлиб кетганидан: ”Борақалло, мирзо!”- дея эркалатганча қўлларини ёзди. Мирзо барчага салом берди-да, дастурхончилар йўлакчасидан чошиб бориб отасининг бағрига отилди.

Кўришиб бўлгач, унинг қулоғига секин бир нималар деб шивирлаб қўйганди, ҳукмдор қорнини силкитиб бор овозда кулиб юборди. Кулги аралаш: “Тўғри, тўғри айтадурсиз, мирзом, кушод хотиримдин кўтарилибдур, узр, шундай сўз бериб эдим”,-деганча ўзини аранг тўхтатиб олганди. Олампаноҳнинг бунчалик ҳузур билан кулишига сабаб Бобур мирзонинг: “Отажон, мен катта йигит бўлиб қолдум, энди Жаҳонгир мирзони эркалатсанғиз бўлади”,- деганди ўшанда.”

Ёзувчи ота-бола ўртасидаги самимий муносабатни ёрқин рангларда тасвирлаш билан фарзанд тарбиясига жуда катта эътибор қаратилгани ва бу энг муҳим масалалардан бири бўлганини тўғри таъкидлаган. Шу ўринда устознинг шогирдга, шогирднинг устозга бўлган меҳр садоқати тасвирланган ўринлар Бобур ички дунёсини очилишига, унинг келгусида улуғ инсон бўлишига ишорадай туюлади. Айниқса, устоз ва шогирд суҳбати акс эттирилган бир ўринда ёзувчининг мақолдан фойдаланиши ҳикоянинг таъсирлилигини янада оширган. “... Бобур мирзо кадрдон устозининг сўзларидан тўлқинланиб: - Ундоқ деманг, устоз! Сиз менга жуда кўп нарса ўргатдингиз. Аввало, Сиз ризо бўлмоғингиз керак! - деди. -Шукрларким,- дея сўзини давом эттираркан устоз,-хушомадға йўймағайсиз, мирзом! Шу кунда, шу ёшда таъби назминғизни айтиб ўтирмай, ақл-фаросат, азму шижоат, куч-қувват ва муборизликта ҳеч бир темурийзода Сизга тенг келолмайду!

Улуғ бобоқалонингиз Соҳибқирон Темурбекнинг тузукларини кўп мутолаа қилдингиз. Мана, энди юрт бошқаришда Сизга бирдан-бир дастур - ана шу! Тахтга ўтиришингиз ҳамоно, не ажабки, тегрангизда дўст ҳам, душман ҳам бисёр бўладур. Муҳими, аларни ажрата билмоқлик. Яна бир зарур гап. Қай йўл била бўлса-да, отангизни садоқатли бекларини илгингиздин чиқормағайсиз, вале, ихтиёрингизни

хам аларға бермағайсиз! Сизға бу ишда энг яқин маслахатгўй Пошшо бувингиз-Эсон Давлатбегим бўладилар!”

Ёзувчи асар сўнггида Захириддин Муҳаммад Бобурнинг келгусида жаҳон халқлари адабиёти, маданияти, санъати ривожда муҳим аҳамиятга эга бўлган ибратли ишларни амалга оширадиган улуғ инсон бўлишини куйида устоз тилидан башорат қилгандай наздимизда.

”...Алп Баҳодир шогирдининг ортидан:-Мирзом! Иншооллох, истикбол мунаввар бўлғай! Сизни буюк ишлар кутиб турадур. Сиз ҳали ҳеч ким удалай олмагон юмушларни бажарурсиз! Бунга имоним комил! - деб кўйди ички бир ишонч билан. Фарғона мулкининг қонуний ҳукмдори қулоғига Алп Баҳодирнинг сўзлари етиб келмаётган бўлса-да, у бино олдида бир лаҳзага тўхтади... Ортига ўгирилиб нигоҳини устози турган тарафга қаратди. Қалин дарахтлар ортида Алп Баҳодирнинг қораси кўринмай қолганди. Бобур мирзо турган жойида, ўша томонга қараб уч қатла бош эгиб, таъзим бажо келтирди. Шундан кейингина остона ҳатлаб, саройнинг аён-ақобирларини жамлаб ўтирган Пошшо бувиси томон жадал юриб кетди.”. Устоз тилидан жаранг сочган ички бир ишонч билан айтилган сўзлар ўз тасдиғини топганини бугун тарих исботлаб турибди.

Дурбек Қўлдошнинг “Хуфиёна битим” ҳикояси “Болаликнинг сўнгги куни” ҳикоясининг мантиқий давомидай таассурот уйғотади. Боиси, ҳикояда Умаршайх Мирзо ўлими билан боғлиқ воқеалардан кейинги тарихий вазият, тож-тахт талашишлари, темурийзолалар ўртасидаги адоват ва шу каби масалалар ёритилади. Захириддин Муҳаммад Бобур Умаршайх Мирзо ўлимидан сўнг, ҳокимият тепасига келгандан сўнг, унга қарши чиққан бекларнинг хуфиёна учрашувлари шу даражада аниқ тасвирланганки, бевосита воқеалар занжири кўз ўнгингизда гавдаланади. Ёзувчининг тарих ҳақиқатига риоя этганини ва уни ёритишда ҳаққонийлик принципларига амал қилганини англаш мумкин. Воқеалар жараёнида ҳаёт қонуниятини олдида шоҳу гадо баробар эканлигини англаган: “– Бандаси Рубъи маскунға ҳукмдорлик қилғонда ҳам, Тангрининг олдида жуда ожиз экан! – дея давом этди Хожа Мавлонойи. – Яхши биладурсиз, Искандар Зулқарнайндек буюк фотих ҳам берган ўттиз уч йиллик умрни кўрди. Уни лоқал яна бир йилға, нафақат бир йилға, атиги бир кунға, бир соатға бўлса-да, узайтира олмади! Инсон учун умр ризки – Оллох томонидан берилган искарт экан!...”. Ёзувчи ушбу лавҳада шу билан биргаликда, инсон учун туҳфа ҳисобланган умрни беиз ўтказмасликка ҳам ундайди. “Хуфиёна битим” ҳикоясида хуфя суҳбат ўтказувчи беклар образи жонли ва табиий чиққан. Аҳмад Танбал ва Узун Ҳасан тимсолида ўша даврда тож-тахт талашишлари деб Бобурга қанчалик ташвиш келтирган шахслар тимсоли гавдалантирилган. Аммо шу ўринда асарни ўрганиш чоғида яна бир нарсага амин бўласиз, отадан эрта етим қолган ўсмир темурийзодани ҳимоя қилувчи ва керак бўлса, у учун жонини фидо

этувчи софдил инсонлар образини ҳам тасвирлайди.”... Бобонинг ёқасини қўйиб юбормай, зуғум билан итобга ола бошлади:

– Гапир! Нималарни укдинг? Сўзимизни пошшо бувинга сотуб, садақа оламен дедингму? Негадир бобонинг кўркувидан асар ҳам қолмади. Унинг қаршисида икки йўл турарди: бири бор эшитган гапни айтиб, умрининг қолган қисмини тақдир ихтиёрига топшириш, иккинчиси қутулиб кетиш учун ёлғон гапириш, ялиниш. Бобо виждони кўрсатган биринчи йўлни танлаб фавқуллода дадиллик билан Танбалнинг чақчайган кўзларига тик боқди:

– Сўзларингизни ҳаммасини эшитдум... Темурийзодалардан нима ёмонлик кўрдингизким, бу болада шунча қасдингиз, адоватингиз бўлса! Бузуқ ниятингиздин қайтинг! Шайтонга ҳай беринг!.. Кутилмаган бу сўзлардан эсанкираб қолган Танбал: – Ўчур унунгни, айғоқчи! Менга ақл ўргатма бошқа! Ҳозир-ўқ жонингни суғуриб оламен! – деди ғазаб билан.

– Мен ёшимни яшаб, ошумни ошаб бўлғон одаммен! Ўлимдин нечун кўркай? Қайтага, шундайин улуғ айём кунлари ўлсам... – дея бир-икки силтаниб, унинг исканжасидан чиқиб кетмоқчи бўлди, бироқ, боёқиш бобонинг мадори етмади. Аҳмад Танбалнинг бақувват панжалари борган сари чолнинг томоғига ботиб борарди...Кекса хизматкор муқаррар ўлими олдидан бор кучини тўплаб яна бир нималар демоқчи бўлди, бироқ овози чиқмай қолди. Қотил шундан кейингина чолнинг томоғини чангалидан қўйиб юборди.”

Ҳикоядаги ушбу эпизодда хоин бекларнинг салбий тимсоллари яратилган. Ҳаттоки, уларнинг ўз мақсадлари йўлида қотилликка қўл урганини ва бундан уларнинг зарра бўлсада, виждонлари азобланмаслигидан китобхон бундай тубан кимсаларга нисбатан қалбида нафрат ҳиссини туяди. Асар сўнггидаги, “...Қора гуруҳ тун ярмидан оққанда чорбоққа қандай келган бўлса, ўша тартибда, бирин-кетин қоронғи тун қаърига кириб фарқ бўлди..” сўзлари орқали ёзувчининг халқимиз ўз ҳаётида хоин кимсалар туфайли не-не азобларни бошидан кечирганини таъкидлагандай таассурот қолдиради ва бундан бугунги шукрона кунларимизнинг кадрига етиш кераклигини англайсиз.

REFERENCES

1. Амир Темур. «Темур тузуклари» (форсчадан Алихонтўра Соғуний ва Ҳабибулло Кароматов таржимаси). - Тошкент: Ғафур Ғулом номидаги нашриёт-матбаа бирлашмаси, 1991. – 144 б.
2. Абдусаматов Ҳ. Тарих ва бадий талқин.- Тошкент: Адабиёт ва санъат, 1995. – 184 б.
3. Каттабеков А. Тарихий ҳақиқат ва бадий талқин//Тафаккур. – Тошкент, 1996. - 1-сон. - Б.68-72.

4. Дурбек Қўлдош. Болаликнинг сўнгги куни.Ҳикоя.-Тошкент: - "Ўзбекистон адабиёти ва санъати" газетаси, 2015 йил, 7-сон.
5. Дурбек Қўлдош. Болаликнинг сўнгги куни. Ҳикоя. 2016 йил, 27 декабрь, Ziyouz.uz
6. Дурбек Қўлдош.Хуфиёна битим. Ҳикоя//Шарқ юлдузи.-Тошкент, 2014 йил, 2-сон.
7. Дурбек Қўлдош. Хуфиёна битим.Ҳикоя.2015 йил, 8 август, Ziyouz.uz

IMLO MUAMMOLARI VA YECHIM

Xidirova Iroda Xolmurzayevna

TerDU o'qituvchisi

xidirovai@tersu.uz

Dobilova Mohinur Asqar qizi

TerDU talabasi

<https://doi.org/10.5281/zenodo.7758759>

Annotatsiya. Lotin yozuviga asoslangan o'zbek alifbosi, imlo, imloviy savodxonlik, uni ifodalashda yuzaga kelayotgan muammolar va uni bartaraf erish yo'llari haqida malumot keltirilgan.

Kalit so'zlar: Lotin yozuvi, imlo, harf, o'zgarish, islohot, qonun, loyiha, yechim.

ПРОБЛЕМЫ ПРАВОПИСАНИЯ И РЕШЕНИЯ

Аннотация. Приведены узбекский алфавит на основе латиницы, орфографическая, орфографическая грамотность, проблемы, возникающие при его выражении, и пути их решения.

Ключевые слова: латиница, орфография, буква, изменение, реформа, закон, проект, решение.

SPELLING PROBLEMS AND SOLUTIONS

Abstract. The Uzbek alphabet based on the Latin script, spelling, orthographic literacy, problems arising in its expression and ways to overcome it are given.

Key words: Latin script, spelling, letter, change, reform, law, project, solution.

Hozirgi kunda foydalanayotgan yozuvimizning tarixiga nazar tashlar ekanmiz, u qanchalik qadimiy o'tmishga ega ekanligini bilishimiz mumkin. Dunyodagi barcha mamlakatlarning nafaqat tili, balki yozuvi ham turlicha. Misol uchun rivojlangan davlatlarning ko'pchilik qismi lotin yozuvidan foydalanishadi, yana ko'pgina mamlakatlar arab va kirill alifbolarini ham birdek ishtatishadi.

Shuningdek, bizning mamlakatimiz ham shu kungacha birgina yozuvdan emas, balki turli yozuvlaridan foydalanishgan. Yozuvning paydo bo'lish tarixi va hozirgi kunda foylanayotgan ko'rinishga kelguncha ancha yillarni o'z ichiga oladi. Binobarin o'tgan asrning o'zida atigi 64 yil ichida alifbomiz 3 marta o'zgardi. Biz shu vaqtgacha keltirilgan manbalarga asoslanib yozuv tarixini shartli ravishda 4 davrga bo'lishimiz mumkin. Bular quyidagilar:

1. XII asrdan 1929-yilgacha – arab alifbosiga asoslangan yozuv.
2. 1929-yildan 1940-yilgacha – lotin alifbosiga asoslangan yozuv.
3. 1940-yildan 1993-yilgacha rus yozuvi, krill alifbosiga asoslangan yozuvi.
4. 1993-yildan hozirgi davrgacha esa lotin alifbosiga asoslangan yozuv amalda qo'llanmoqda.

Yuqorida sanab o'tgan ayrim yozuvlardan endilikda foydalanayotgan bo'lmasak-da, bizdan tashqari o'nlab mamlakatlarning milliy yozuvi sifatida keng qo'llanib kelinmoqda. Jumladan, arab yozuvini oladigan bo'lsak, bugungi kunda 660 million odam bu yozuvdan foydalanishadi. Bu yozuv o'ngdan chapga yozib, o'qiladigan yozuvlar sirasiga kiradi.

Hozirgi kunga kelib dunyo bo'yicha eng ko'p qo'llanadigan yozuv bu lotin alifbosi hisoblanadi. Ma'lumki, lotin alifbosi Rimda paydo bo'lib, hozirgi kunda ko'plab davlatlar shu

alifbodan keng foydalanishmoqda. Bu davlatlar sirasiga biz ham kiramiz va hozirda lotin alifbosidan foydalanmoqdamiz. Statistik ma'lumotlarga e'tibor beradigan bo'lsak, lotin yozuvidan dunyo aholisining 70 foizi foydalanishi qayd etilganiga ko'zimiz tushadi.

O'zbek yozuvining XX asr tarixiga nazar tashlar ekanmiz, murakkab jarayonlarga to'la ekanligini kuzatishimiz mumkin. Yuqorida aytib o'tgan yozuvning 3 marta isloh qilinishi ham xuddi shu davrni o'z ichiga oladi. Biroq jahon xalqlarining yozuv tarixiga nazar tashlasak, bunday hodisa kamdan kam uchraydi.

Hozirgi kunga kelib lotin yozuviga asoslangan o'zbek alifbosidan foydalanish zamonaviy ilm-fan va elektron uskunalardan foydalanishda biroz qiyinchiliklar keltirib chiqarmoqda. Foydalanuvchilarga qulaylik yaratish maqsadida alifboga o'zgartirish kiritish amalga oshirilmoqda. Yangi dasturning ishga tushishi va lotin yozuviga asoslangan alifboni isloh qilish aynan qaysi harflar va nima uchun degan savollar berilishi tabiiy. Hozirgi vaqtga qadar ham barcha lotin, krill yozuvi foydalanuvchilari o'z fikrlarini bildirishmoqda.

Qaysi harflarni o'zgartirmoqchimiz va nima uchun?

"O'zbekiston Respublikasining "Lotin yozuviga asoslangan o'zbek alifbosini joriy etish to'g'risidagi"gi Qonuniga o'zgartirishlar kiritish haqida"gi O'zbekiston Respublikasi qonuni loyihasi e'lon qilindi. Unda bir necha harflarga o'zgartirishlar kiritish taklif qilinmoqda. Qonunga ko'ralotin yozuviga asoslangan 28 harf va 1 ta harflar birikmasidan iborat o'zbek alifbosi joriy etilishi ko'zda tutulgan edi.

Bu qonunga ko'ra harflarni quyidagicha o'zgartirish taklif qilinyapti, ya'ni yangi alifboda o', g' harflari, shuningdek, sh, ch qo'sharflarini quyidagicha o'zgartirish taklif etilgan:

G', g' – Ğ, ğ

O', o' – Ō, ō

Sh, sh – Ş, ş

Ch, ch – Ç ç

Bu loyiha 2021-yil 31-martgacha muhakamaga berilgan va muhokama muddati 2021-yil 1-noyabrga qadar uzaytirilgan edi. Davlat idoralari, korxonalar va tashkilotlarda ommalashtirish esa bosqichma-bosqich deyilib, oxirgi muddat sifatida 2023-yil 1-yanvardan etiboran deb belgilangan edi.

Loyihaning ishlab chiqilishi va uni ommaga taklif qilishning maqsadi ancha qulayliklarga ega bo'lishi bilan belgilanadi. Alifboning o'zgarishi bo'yicha olimlar, internet foydalanuvchilari, kitobxonlar ham o'z fikrlarini bildirishmoqda. Omma fikriga e'tibor beradigan bo'lsak, ular turli savollarni berishmoqda: bu harflarni turklardan o'zlashtiramizmi yoki endi savodsiz bo'lib qolamizmi degan savol ko'p takrorlanganini eshitishimiz mumkin.

Bu savollarning berilishi o'rinsiz, albatta. Chunki bir davlat foydalanayotgan harflar faqat shu davlatgagina tegishli bo'lmay, yuqorida berilgan harflarni faqat Turkiya ishlatmay, boshqa ko'plab davlatlar grafikasida ishlatiladi. Misol uchun:

"Ç" belgisi ilk bor eski ispan yozuvida ishlatilgan va XVIII asrgacha foydalanishgan. Turkiya bu harfni 1929-yilda yangi yozuvga, ya'ni arab yozuvidan lotin yozuviga o'tayotganda o'zlashtirgan.

"Ş" belgisi ilk bor 1860-yilda Ruminiya yozuvida ishlatilgan.

Bundan chiqdi bu harflar faqat turklargagina tegishli emas degan fikrni ilgari surishimiz to'g'ri bo'ladi. Filologiya fanlari doktori Qozoqboy Yo'ldoshevning fikricha, "Bu imloga

o'zgartirish kiritilishi bilan O'zbekiston turkiy xalqlarga yaqinlashadi, o'qidan chiqib ketgan tarixini qayta tiklaydi". Professor Baxtiyor Mengliyevning fikricha esa, "Inson hamma davrlarda ham imlosi ustida ishlab, uni yangilab turgan ekan, bu yangilikdan cho'chimaslik kerak".

Mavjud harflarning faqat 4 tasigina o'zgartiriladi, bu bilan savodsizlik darajasi oshishi puch va assosiz. Lotin yozuvida o'qiy oladigan odam xotirasi yaxshi bo'lsa, to'rta harfni bemalol yodlab qola oladi, agar lotin yozuvini bilmaydigan kishi bo'lsa, harf o'rganishni boshidan boshlashi mumkin.

Lotin yozuviga kiritilayotgan o'zgarishlarning asosiy sababi bugungi kunda ommalashgan elektron tizim bilan bog'liq. Kompyuterga kiritilayotgan har bir ma'lumot yozuvchidan ancha vaqt talab qilsa, shuning yaxshigina qismi aynan harfiy birikmalarni yozishni talab etadi.

Bu esa nafaqat vaqtning behudaga sarf bo'lishini, balki ijtimoiy tarmoqlarda faol bo'lgan yoshlarning lotin yozuvini buzib ifodalashiga sabab bo'lmoqda. Bugunda yoshlar "sh"ning o'rniga "w", "ch"ning o'rniga "4", "o"ning o'rniga "o", "u" yoki "6" ishlatishayotganliklari achinarli hol, albatta. Bu xatoliklarning tagida ikki maqsad yotadi: 1-qisqa va tez yozish, 2-kompyuter o'qishi uchun bir katakda bitta harf yozish.

Biz ushbu loyihaga ng harfiy birikmasini ham yagona harfga aylantirish, ya'ni ñ shaklida qabul qilishni tashlif etmoqchimiz. Shunda tanga – badanga (tan+ga), tanga – chaqaga (ta+ña) kabi o'qilishi bir xil, ma'nosi har xil so'zlarni kontekssiz ham farqlash imkoniyati paydo bo'ladi.

Hozirgi kunda yoshi katta insonlarning aksariyati krill yozuvidan foydalanishadi. Lekin hozirgi yosh avlod lotin yozuvini o'rganib kelishmoqda va bu ko'pchilikni tashkil qiladi. Agar biz yangi yozuvga o'tsak-u lekin komyuter klaviaturalarida bu harflar yoq degan savol tug'ilishi tabiiy. Bunga ham o'z o'rnida javob berildi. Agar qonun to'liq qabul qilinsa, barcha operatsion tizimlar uchun raskladkalar ishlab chiqiladi.

Yangi yozuvning amalga tatbiq qilinishi haqida tilshunoslarimiz olib borgan tajriba-kuzatuvlarga ko'ra yangi lotin alifbosida terilgan matn amaldagi alifboda yozilgan matndan 5 foiz, kirill alifbosida yozilgan matnga qaraganda 20 foizigacha qisqa bo'lar ekan. Buning foydali tomoni katta vaqt va qog'oz tejankorligiga sabab bo'ladi.

Yangi turdagi biometrik pasport olish yoki yangicha turdagi haydovchilik guvohtomasini olish jarayonida kiritilishi kerak bo'lgan imlo amaliyotga tatbiq etilib ketilaveradi, kitoblar ham o'quvchi doirasi hisobga olingan holda bosqichma-bosqich lotinlashib boraveradi.

Bu esa uning manaviy qimmatiga hech ham ta'sir qilmaydi, negaki hozir ham oramizda kirilcha yozilgan kitoblarni o'quvchilar topilganidek, yangi imlo bilan bosilajak kitoblar ham tez kitobxonini topishiga ishonamiz.

Nima bo'lganda ham yozuvimiz tarixini unutmasligimiz va kelajakka qarab olg'a qadam bosgan holda imlomizni qayta isloh qilishimiz, har davrlarda ham muhim manbalarni tashuvchi bitiklardagi yozuvga ahamiyat berishimiz, uni ajdoddan-avlodga bus-butun olib o'tishimiz zarur.

REFERENCES

1. Abdullayev Y. Hamrohim. Yangi alifbo va imlodan qo‘llanma. – T.: O‘qituvchi, 1995.
2. Eshonqulova A., Qo‘ziboyeva L. O‘zbek tilining imlo lug‘ati. – T.: Ilm-ziyo-zakovat, 2020. – 304 b.
3. Ismoilov A., Raupova L. Yangi o‘zbek alifbosi. – T., 2003.
4. Rahmatullayev Sh. O‘zbek tilining yangi alifbosi va imlosi. – T.: Universitet, 1999.
5. Xidirova I., Xidirova N. Gender Characteristics of Family Speech (On the Example of the Uzbek Family) //EUROPEAN JOURNAL OF INNOVATION IN NONFORMAL EDUCATION. – 2021. – T. 1. – №. 2. – C. 196-199.
6. Raxmonjonova G., Xidirova I. CHORTOQ SO‘ZINING KELIB CHIQISHIGA OID ILMYIY QARASHLAR //Eurasian Journal of Academic Research. – 2022. – T. 2. – №. 11. – C. 188-189.

**BADIIY ASARDA QO‘LLANILGAN DIALEKTIZMLARNING LEKSIK-SEMANTIK
TAHLILI (“QOYALAR HAM YIG‘LAYDI” ASARI MISOLIDA)**

Iroda Xidirova

Mehriniso Jo‘rayeva

Termiz davlat universiteti

<https://doi.org/>

Annotatsiya. Ushbu maqolada Normurod Norqobilovning “Qoyalar ham yig‘laydi” asari matnida qo‘llanilgan shevaga oid so‘zlar to‘g‘risida atroflicha fikr yuritilgan bo‘lib, asarda qo‘llanilgan dialektizmlarning qaysi dialektizm turiga mansub ekanligi va asarga qanday ma‘no nozikliklarini berib turganligi ochib berilgan.

Kalit so‘zlar: dialektizmlar, leksik dialektizm, etnografik dialektizm, grammatik dialektizm, lahja, sof leksik dialektizm, semantik dialektizm, fonetik dialektizm, estetik funksiya, morfologik va sintaktik dialektizm.

**LEXICAL-SEMANTIC ANALYSIS OF DIALECTISMS USED IN THE WORK
OF ART (IN THE EXAMPLE OF THE WORK "ROCKS ALSO CRY")**

Abstract. In this article, the words related to the dialect used in the text of Normurod Norqobilov's work "Rocks also cry" are discussed in detail. It is revealed that he is giving.

Key words: dialectisms, lexical dialecticism, ethnographic dialecticism, grammatical dialecticism, dialect, pure lexical dialecticism, semantic dialecticism, phonetic dialecticism, aesthetic function, morphological and syntactic dialecticism.

**ЛЕКСИКО-СЕМАНТИЧЕСКИЙ АНАЛИЗ ДИАЛЕКТИЗМОВ,
ИСПОЛЬЗОВАННЫХ В ХУДОЖЕСТВЕННОМ ПРОИЗВЕДЕНИИ (НА ПРИМЕРЕ
ПРОИЗВЕДЕНИЯ «СКАЛЫ ТОЖЕ ПЛАЧУТ»)**

Аннотация. В данной статье подробно рассматриваются слова, относящиеся к диалекту, использованному в тексте произведения Нормурода Норкабилова «И скалы тоже плачут», выявляется, что он не дает никаких тонкостей.

Ключевые слова: диалектизмы, лексический диалектизм, этнографический диалектизм, грамматический диалектизм, диалектизм, чисто лексический диалектизм, семантический диалектизм, фонетический диалектизм, эстетическая функция, морфологический и синтаксический диалектизм.

O‘zbek tili ko‘p dialektli til hisoblanadi. Bu uning murakkab taraqqiyot yo‘lini bosib o‘tganligi, bugungi o‘zbek millati o‘tmishda xilma-xil etnik tarkibga ega ekanligi bilan belgilanadi. O‘zbek milliy tilini tashkil etuvchi turli-tuman shevalarni uch lahjaga birlashtirish mumkin. Bular: 1) qarluq-chigil-uyg‘ur lahjasi; 2) qipchoq lahjasi; 3) o‘g‘uz lahjasi [2.12]. Y.D. Polivanov o‘zbek tilining ko‘p dialektli ekanligini nazarda tutib: “O‘zbek milliy tili (o‘zbek lahjalarining bir butunligi, yaxlitligi sifatida) yagona tizimning, aslida hech qachon amalda bo‘lmagan o‘zbek bobo tilining dialektologik parchalanish yo‘li bilan emas, balki farqlanuvchi til tizimlarining birlashuvi yo‘li bilan paydo bo‘lgan” – degan edi.

Badiiy asarlarda qo‘llaniladigan dialektizmlar haqida fikr yuritadigan bo‘lsak, yozuvchilar o‘z qahramonlarini o‘zlari yashaydigan hudud va muhitdan ayirmagan holda, hayotdagidek ishonarli va jonli tasvirlash ehtiyojidan kelib chiqib shevaga xos so‘zlarni ishlatadilar. Sheva so‘zlari mahalliy kolorit, hududiy mansublikni o‘zida aks ettirish bilan birga “badiiy nutqda”

muayyan estetik funktsiya bajaradi. Biroq dialektizmlarning estetik qiymat kasb etishi ularning badiiy nutqdagi me'yor, qanday ishlatilishi va ayni paytda qanday dialektizmlarning qo'llanilishi bilan bog'liqdir [3.24].

Tilshunoslikka oid adabiyotlarda shevaga xos birliklarning fonetik, leksik va grammatik dialektizmlar sifatida tasnif qilganligini kuzatish mumkin. Fonetik dialektizmlar asosan, tovushlarni o'zgartirib qo'llash, tovush orttirilishi, tovush tushishi va tovushlarni qavatlab qo'llash ko'rinishlarida namoyon bo'ladi. Leksik dialektizmlar ham o'z navbatida ichki guruhlariga bo'lib o'rganiladi: sof leksik dialektizmlar, etnografik dialektizmlar va semantik dialektizmlar. Muayyan sheva tarqalgan hududda yashovchi kishilarning o'zlariga xos bo'lgan urf-odatlarining nomlari etnografik dialektizmlar deb yuritiladi. Bunday so'zlar tasvirning realligini ta'minlaydi [4.62]. Asarda leksik dialektizmlardan keng foydalanilgan bo'lib, ular asarning badiiy qimmatini oshirgan va Surxondaryo shevasini chiroyli tarzda ochib berolgan. Ular quyidagilar: *mo'y* (*tuk, yung*), *jo'ra* (*o'rtoq*), *ot* (ism, nom), *adoq* (quyi tomon), *qavat* (yon), *oshna* (*o'rtoq, do'st*) kabi otlar; *o'ngarmoq* (yelkaga yoki ulov ustiga ko'ndalang qo'ymoq, olmoq), *o'rlamoq* (chiqmoq), *to'nglamoq* (xafa bo'lmoq, norozi bo'lmoq), *uloqmoq* (uzoqlashib ketmoq), *qayishmoq* (yordam bermoq) kabi fe'l so'z turkumiga oid so'zlar. Masalan: *Tong azonda hovlidan to'rt it bilan chiqib ketgan Ernazar polvon kechki peshinga yaqin Ko'ktoyning chalo'lik jasadini otga o'ngarib qaytdi.*

Adabiy tilga kirmagan, "O'zbek tilining izohli lug'ati"ga kiritilmagan dialektizm sof leksik dialektizmlar bo'lib, asardan quyidagi so'zlarni misol qilib olishimiz mumkin: *ijkilashmoq* (tortishmoq), *emasam* (bo'lmasa), *im qoqmoq* (nazar tashlamoq), *ul* (o'g'il) (5), *o'tirik* (yolg'on) (3), *iydi* (uyg'ondi), *itqitmoq* (irg'itmoq), *burnog'i* (o'tgan yili), *simanglamoq* (tentiramoq, sanqib yurmoq), *ulapa* (ulush), *chot* (ikki son orasi), *burungi* (avvalgi), *domangir bo'lmoq* (xafa bo'lmoq), *qur tikmoq* (o'tirmoq), *emasam* (bo'lmasa), *burnog'i* (o'tgan yili), *gurungi* (suhbati), Masalan: *Birovning ulapasi yengingga yamoq bo'larmidi? Mendan bekorga domangir bo'layapsiz.*

Biror so'z adabiy tilda ham, shevada ham mavjud bo'lib, shevada adabiy tilda bo'lmagan ma'nosi bilan qo'llana oladigan so'zlar semantik dialektizmlar deb yuritiladi [5.62]. Ammo ushbu asarda semantik dialektizmlar uchramaydi. Grammatik dialektizmlarning ham morfologik va sintaktik deb ataluvchi ichki guruhlari mavjudligini qayd etish mumkin [4.63; 5.63]. Ushbu asarda grammatik (sintaktik) dialektizmlardan tushum kelishigi *-ni* qo'shimchasining *-di* shakliga duch kelamiz: *uldi, Karimboydi* kabi. Masalan: *Bu Karimboydi ulidan yiqilibsan deb eshitdim.*

Asarda fonetik dialektizmlar anchagina salmoqli o'rin egallaydi. Masalan: *ob-toba* (obtova), *tov* (tog'), *ayuv* (ayiq), *bovo* (bobo) (2), *ena* (ona) kabi otlar; *achuv* (achchiq) (4), *zaril* (zarur) kabi sifat; *senam* (sen ham), *qaydan* (qayerdan) kabi olmoshlar; *buytib* (bunaqa qilib) (4), *qip* (qilib), *bo'p* (bo'lib) (3), *ximarib* (shimarib), *buytib* (bunaqa qilib), *qima(y)* (qilma(y)) (3), *bovrída* (bag'rida) kabi ravish va o'rin hollari; *ijablamasangiz* (ijoblamasangiz), *qomaylik* (qolmaylik), *opqaytdim* (olib qaytdim), *emasam* (bo'lmasa) (2), *opchiq* (olib chiq), *kepti* (kelibdi), *bo'pman-da* (bo'libman-da), *alqamoq* (olqamoq), *dikonglatmoq* (dikanglatmoq), *bo'ganman* (bo'lganman), *qigan* (qilgan), *qochivordi* (qochib ketdi), *deyishuvdi* (deyishgandi), *yolchimoq* (yalchimoq), *qipmanki* (qilibmanki), *opketsin* (olib ketsin), *opti* (olibdi) kabi fe'l shakllarini uchratdik. Masalan: *Somsaxonadagi juvonlardan birini ulingizga ikkinchi xotin qip ijablamasangiz, deb qo'rqaman.*

Xulosa o‘rnida shuni ta’kidlamog‘imiz joizki, “Qoyalar ham yig‘laydi” asarida qo‘llanilgan har bir dialektizmning o‘rni nihoyatda bo‘lakdir. Yozuvchi asarda keltirilgan dialektizmlar orqali nafaqat qahramonning xarakteri, uning atrofdagilarga munosabatini, balki shu jamiyat tuzumi va ahvolini ham ochib berishga harakat qilgan. Asar matni tarkibida keltirilgan dialektizmlarning tahlili jarayonida statistik tahlil metodidan foydalanildi. Ushbu tahlil metodiga ko‘ra asar matnida jami 82 o‘rinda dialekt so‘zlar qo‘llanilganligi aniqlandi. Shulardan 52 o‘rinda fonetik dialektizm, 24 o‘rinda sof leksik dialektizm va asar matnida eng kam, ya’ni 2 o‘rinda grammatik (sintaktik) dialektizm qo‘llanganligi aniqlandi. Aniqlanganiga ko‘ra, asar matni tarkibida eng ko‘p qo‘llanilgan dialektizmlar sifatida fonetik dialektizmlarni olishimiz maqsadga muvofiq ekan. Matn tahlil qilish tamoyillaridan biri hisoblangan makon va zamon tamoyiliga muvofiq tarzda asar matnida qo‘llanilgan har bir so‘z, ibora, dialektlar asar mazmunini, shaklini, makonini, zamonini ro‘y-rost ochib berishga ximat qiladi. Yozuvchining ham o‘z asari matnida dialekt so‘zlarini qo‘llashining asosiy va birdan bir maqsadi ham kitobxonni ko‘z oldida asar voqealari tasvirlanayotgan hududni, bundan tashqari qahramonlarning ichki hissiyotlari, qaysi joyga mansubligini ko‘rsatib berish hisoblanadi.

REFERENCES

1. Norqobilov N. Bekatdagi oq uycha (qissalar va hikoyalar): “Qoyalar ham yig‘laydi” (qissa). – Toshkent: Sharq, 2000.
2. Sayfullayeva R., Mengliyev B., Qurbonova M., Boqiyeva G. Hozirgi o‘zbek adabiy tili. – Toshkent, 2005. – 181 b.
3. Yo‘ldoshev M. Badiiy matnning lisoniy tahlili. – Toshkent, 2008.
4. Qurbonova M., Yo‘ldoshev M. Matn tilshunosligi. – Toshkent: Universitet, 2014.
5. Raxmonjonova, G., & Xidirova, I. (2022). CHORTOQ SO ‘ZINING KELIB CHIQUISHIGA OID ILMIY QARASHLAR. *Eurasian Journal of Academic Research*, 2(11), 188-189.
6. Xidirova, I., & Xidirova, N. (2021). Gender Characteristics of Family Speech (On the Example of the Uzbek Family). *EUROPEAN JOURNAL OF INNOVATION IN NONFORMAL EDUCATION*, 1(2), 196-199.
7. Jo‘rayeva, M., & Xidirova, I. (2023). QOYALAR HAM YIG‘LAYDI” ASARIDA QO‘LLANILGAN DIALEKTIZMLARNING LEKSIK-SEMANTIK TAHLILI. *Development of pedagogical technologies in modern sciences*, 2(2), 42-48.
8. qizi Jo‘rayeva, M. S., & Xidirova, I. X. (2023, January). “TEMIR XOTIN” DRAMASINING FONETIK-FONOLOGIK TAHLILI. In *INTERNATIONAL CONFERENCES* (Vol. 1, No. 1, pp. 492-496).
9. qizi Jo‘rayeva, M. S., & Xidirova, I. X. (2023, January). SHOYIM BO ‘TAYEVNING “SHO ‘RODAN QOLGAN ODAMLAR” ASARIDA NOADABIY QATLAM SO ‘ZLARINING QO ‘LLANILISHI. In *INTERNATIONAL CONFERENCES* (Vol. 1, No. 1, pp. 487-491).

BUYUK DAVLAT ASOSCHISI

O'sarboyeva Xumora Abdumo'min qizi

Chirchiq Davlat Pedagogika universiteti, Maktabgacha va boshlang'ich ta'lim (xorijiy til) fakulteti, 22.3-guruh talabasi

<https://doi.org/>

Annotatsiya. Maqolada Amir Temurning tug'ulishi, oilasi va bolalik chog'laridan toki siyosiy maydonda tutgan o'rni, buyuk davlat qurishi va davlat boshqaruv tizimini qandayligi haqida asosli ma'lumotlar keltirilgan. Uning davlat tuzilishi va boshqaruvidagi o'ziga hoslik, buyuk davlatni barpo qilishdagi serg'ayratligining afzalliklari ochib berilgan.

Kalit so'zlar: Barlos urug'i, mard va jasur, serg'ayrat, talabchan, "mo'l xazina, yagona shox, yengilmas lashkar".

THE FOUNDER OF A GREAT STATE

Abstract. The article contains basic information about Amir Temur's birth, family, and his role in the political arena from childhood, building a great state, and the state management system. The advantages of his uniqueness in the structure and management of the state, his vigor in building a great state have been revealed.

Key words: Barlos clan, brave and brave, energetic, demanding, "abundant treasure, unicorn, invincible army".

ОСНОВАТЕЛЬ ВЕЛИКОГО ГОСУДАРСТВА

Аннотация. Статья содержит основные сведения о рождении, семье и роли Амира Темура на политической арене с детства, построении великого государства и системе государственного управления. Выявлены преимущества его уникальности в устройстве и управлении государством, его энергичности в строительстве великого государства.

Ключевые слова: род Барлос, отважный и отважный, энергичный, требовательный, «обильное сокровище, единорог, непобедимая армия».

Buyuk sarkarda va yirik davlat asoschisi Amir Temuribn Amir Tarag'ay ibn Amir Barqul 1336-yil 9-aprelda Kesh viloyati Xo'ja Ilg'or qishlog'ida tug'ilgan. Uningotasi Amir Tarag'ay barlos urug'ining oqsoqoli sifatida faoliyat yuritgan. Onasi Takinaxotun Kesh yurtining obro'li beklaridan bo'lgan. Amir Temurning ota onasi uning o'qib o'rganishi uchun zarur barcha sharoitlarni yaratib bergan. Amir Temur juda zukko va tirishqoqligi bilan o'zitengi bolalardan ajralib turgan. U yeti yoshida Kesh shahridagi madrasalardan birida tehsil oladi. U o'zitengibolalar bilan o'ynash o'rniga otasidan harbiy san'at sirlari va sipohiylikni o'rganadi. Amir Temur ilk bor harbiy faoliyatini viloyat amirlariga xizmat qilishdan boshlaydi. Xizmat faoliyati mobaynida u harbiy san'atda mohirligi, zukkoligi va uzoqni ko'ra bilishi bilan Qashqadaryo vohasi Kesh viloyatida dong taratgan. 1361-yil Mo'g'ulistonxonni Tug'luq Temur Amir Temurni Kesh viloyatiga dorug'a (hokim) hokim etib tayinlaydi.

Shu kundan Amir Temur siyosiy maydonga kirib keladi.

1370-yil 10-aprelda Amir Temur Balx hukmdori Amir Husayn bilan bo'lgan jangda g'olib bo'ladi va Amir Husaynni qatl ettiradi. Amir Husayn davrida mamlakatda ichki siyosiy vaziyatlar qalts tus olgan edi. Ammo Amir Temur tashabbusi bilan ichki nizolarga yechim topildi, yangi inshootlar barpo etildi va eng asosiysi mamlakatda adolat va tartib o'rnatildi. Amir Temur

Samarqand, Xorazm, Xuroson, Toshkent viloyati, Farg`ona vodiysi va boshqa qator shaharlarni birlashtirgan holda yagona markazlashgan davlatni vujudga keltirdi va buyirik davlatning poytaxti Movarounnahr etib belgilandi. Amir Temur o`z davlatida harbiy, ijtimoiy va iqtisodiy sohalarga alohida e`tibor qaratgan va bu sohalarni rivojlantirish uchun ko`plab say harakatlarni amalga oshirgan. Amir Temur tarixda ilk bor konstitutsiyaviy davlatga asosslogan. Amir Temur saltanatida davlat boshqaruvi ikki idoradan: dargoh va vazirlik (devon)dan iborat bo`lgan. Dargohni oliy hukmdorning o`zi boshqargan. Amir Temur mamlakatni boshqarishda islom qonun-qoidalariga asoslangan. Uning Qur`oni Karim va Hadisi Shariflarga munosabati oliy darajada bo`lgan. Sohibqiron Amir Temur davlatni ushlab turguvchi tayanchlarni “mo`lxazina, yagonashoh, yengilmaslashkar” deya belgilab olgan va u bu tayanchlarga tayangan holda o`z yurtini adolatli boshqargan.

Buyuk sarkarda Sohibqiron Amir Temur ulkan va yengilmas armiyaga yetakchilik qilgan. U o`z lashkarlarini harbiy mashg`ulotlarini har tomonlama mukammal o`tishiga alohida e`tibor qaratgan. Sohibqiron askarlari hartomonlama ham aqlan ham jismonan yetukligi uchun hechbir jangda mag`lubiyatga uchramagan. Amir Temur mingdan ortiq janglar uyushtirgan va 27 davlatni o`ziga bo`ysindirgan. Faqatgina, 1365 yili 22 may kuni Mug`iliston xoni Tug`luq Temur Temurning o`g`li Ilyosxo`ja bilan bo`lgan jangda Amir Temur qo`shinlari mag`lubiyatga uchragan. Bu mag`lubiyatning asosiy sababchisi Amir Husayn edi. U jang maydonini urush tugamasidan nomardlarcha tark etadi va Temur qo`shinlari chekinishga majbur bo`ladi. Bu jang tarixda “Loy jangi” nomi bilan qolgan. Ammo sohibqiron uchun bu mag`lubiyat birinchisi va so`ngisi edi. Keyingi bo`lib o`tgan qator janglarda Amir Temur faqatgina zafar quchgan va dunyoning 1/3 qismini egallab olgan. U bosib olgan mamlakatiga hech qanday zarar yetgazmagan, aksincha u yerni yanada obodonlashtirib, aholi tinchligini ta`minlagan. Shuning uchun bo`lsa kerak dunyo aholisi Amir Temurni “Buyuk xaloskorimiz” deb biladi. Hozirda dunyoning ba`zi mamlakatlarida bizning bobokalonimiz Amir Temur xotirasiga atab haykallar o`rnatilgan.

Buyuk sarkarda, markazlashgan davlat asoschisi Sohibqiron Amir Temur o`zining aqlufarosati, samiymiyliigi, tom ma`nodagi chin insonligi bilan butun dunyo tarixida yorqin iz qoldirdi. Uning adolat va odillik bilan davlat boshqaruvi asosida juda ko`plab tarqoq mamlakatlar va fuqarolar birlashdi. Ba`zi tarixchilarning fikriga ko`ra Amir Temur har ikki o`ng va chap qo`llarini bir paytda ishlata olgan ikkala qo`lida hechqanday qiyinchiliksiz xatlar yozgan va qilich ishlata olgan. Bu esa Amir Temurdagi eng noyob qobilyatlardan biri edi. Uning donolik va zukkolik bilan davlat boshqaruvi o`sha davrdagi ko`plab qirollarning olqishiga sazovor bo`lgan va ular sohibqiron bilan birga ittifoq tuzishga harakat qilishgan. Sohibqiron Amir Temur O`zbekiston va dunyo tarixida har tomonlama yetuk shaxs sifatida tarix sahifalaridan joy oldi.

REFERENCES

1. Abdulahad Muhammadjonov. Amir Temur va temuriylar saltanati.
2. Bo`riboy Ahmedov. Amir Temur o`g`itlari.
3. Hamidulla Dadaboyev. Amir Temurning harbiy mahorati.
4. Ibrohim Mo`minov. Amir Temurning O`rta Osiyo tarixida tutgan o`rni va roli.
5. Narzulla Ahmedov. Amir Temur: rivoyat va haqiqat.
6. Ozod Mo`min. Amir Temurning yoquti ["Sharq yulduzi", 10-son, 1991].
7. Poyon Ravshan, Juma Qurbon. Amir Temur tug`ilgan joy yoki Zanjirsaroy qissasi.

8. Salohiddin Toshkandiy. Temurnoma.
9. Turg'un Fayziyev. Temuriy malikalar.
10. Yevgeniy Berezikov. Buyuk Temur (roman).

OYBEKNING "NAVOIY" VA ISAJON SULTONNING "ALISHER NAVOIY" ROMANLARI TAHLILI

Babakulova Nargiza Kurashbayevna

Namangan viloyati NamDU 2-kurs magistranti

<https://doi.org/10.5281/zenodo.7769563>

Annotatsiya. Ushbu maqolada Oybekni "Navoiy" va Isajon Sultonning "Alisher Navoiy" romanlari tahlili borasida ma'lumotlar keltirib o'tiladi.

Kalit so'zlar: "Rashahot ayn ul-hayot", "Matlab ut-tolibin", bayon, ifoda etish, ko'rsatish, "Yulduzli tunlar".

ANALYSIS OF THE NOVELS "NAVOIY" BY OYBEK AND "ALISHER NAVOIY" BY ISAJAN SULTON

Abstract. This article provides information on the analysis of Oibek's "Navoiy" and Isajon Sultan's "Alisher Navoiy" novels.

Key words: "Rashahot ain ul-hayat", "Matlab ut-talibin", statement, expression, demonstration, "Starry nights".

АНАЛИЗ РОМАНОВ "НАВОИ" ОЙБЕКА И "АЛИШЕР НАВОИ" ИСАЖАНА СУЛТОН

Аннотация. В статье представлена информация по анализу романов Ойбека «Навои» и Исаджона Султана «Алишер Навои».

Ключевые слова: «Рашахот айн ул-хайят», «Матлаб ут-талибин», высказывание, выражение, демонстрация, «Звездные ночи».

Istiqlol davri romanlari yangi ohanglar hisobiga boyidi. Uning ifoda tarzi jahonning ilg'or an'alarini o'zlashtirishi va milliy adabiyot tajribalarini davom ettirishi natijasida o'zgacha usullar sintezini barqarorlashtirdi. Ifodaning qabariqligi, tasvirning serqatlamliligi, mazmun, ruhiy holat manzaralarining rang- barangligi bilan insonni badiiy tadqiq etishga an'anaviy usullar (bayon, ifoda etish, ko'rsatish, tasvirlash)ning o'z o'rnini bo'shatib berayotganligi bilan alohidalik kasb etadi.

Xalqimizning azaliy orzusi bo'lgan Mustaqillik juda ko'p jabhalarda bo'lganidek, ma'naviyat sohasida ham katta o'zgarishlarni vujudga keltirdi. Millatimiz hayotida mavjud bo'lgan ma'naviy-axloqiy muammolarga har qachongidan ko'ra ham diqqat-e'tibor kuchaydi.

Istiqlol mafkurasi xalq va jamiyat hayotiga chuqur singib borayotganligining o'ziyoq, badiiylik mezonlaridagi o'zgarlarda namoyon bo'lmoqda. Bugungi kunda globallashuv jarayonida ma'naviy qadriyatlarining hayotiy zarurati oshmoqda. Afsuski, XIX asrdan boshlab G'arbiy Yevropa adabiyotidagi ayrim oqimlarda ezgulikka bepisand qarash, jamiyatning axloqiy-estik me'yorlarini oyoqosti qilish kabi noxush hollar uchray boshladi. Bu esa o'z navbatida har qanday axloq-odobni inkor etishgacha borishga bo'lgan urinishlar samarasida vujudga kelgan oqimlar sifatida namoyon bo'la boshladi.

Sharqda esa buyuk an'analarni tadrijiy davom ettirilib, asosan axloqiy, ma'naviy qadriyatlar asosidagi talqinlar etakchilik qilganligini kuzatish mumkin. Bu esa insonning shaxs sifatida kamol topishiga zamin hozirlasa, ikkinchidan, shu mavjud jamiyatning muvozanati odob-axloq, insoniy burch, mehribonlik va shafqat tuyg'ulari bilan ushlab turilar va hozirgacha bu tushuncha bizning butun vujudimizning yashash a'moliga aylanganid ulgurganligi bilan

izohlash mumkin. Inson ruhiyatini parvarishlovchi birdan-bir yuksak soʻz sanʼati vositasida erishilishi, yaʼni badiiy kitob mutolaasi jarayonida qoʻlga kiritiladi. Shuning uchun ham badiiy asar oʻqish bugungi kunda davlat siyosati darajasiga koʻtarilishi ham bejiz emasligini teranroq anglay boshlaymiz.

Ikki asar mutolaasi. Ularni birga oʻqigan kitobxon egizaklarni adashtirib qoʻygani kabi shoshib qolishi, oʻxshash voqealarni ikki asardan bitta ipga terib, qoʻshib-chatib aytishi bor gap!.. Lekin egizaklar qanchalik oʻxshash, bir ota-ona, bir oila farzandi boʻlmasin ularning xarakter xususiyati, dunyoqarashi, hatto qisman boʻlsa-da tashqi koʻrinishi ham turlicha boʻladi. Buni ziyrak kitobxon tez anglashi tabiiy. Biroq inkor etib boʻlmas yana bir haqiqatimiz borki, bu ikki asar ezgulik yoʻlida birlashgan musht kabi biri-birini toʻldiradi, biri-biridan kuch oladi.

Bundan bir necha yil oldin Oybekning “Navoiy” romanini ilk marotaba oʻqiganimda pok qalbli bobomizga mehr qoʻygandim, Oybek mahoratiga tasannolar aytgandim. Har safar bu asar haqida eshitsam, undan iqtiboslar oʻqisam yoxud sujetiga oʻxshash voqealarga duch kelsam ilm ahli Sul-tonmurodga qoʻl bergan, sarkardalardan ham ortiq mardlik koʻrsatib qilichini hassa kabi suyab tepalikka shahd ila chiqib ketayotgan, chodiridagi musicha tuxumlarini asrab qolgan, “Gar turo dar bihisht jo boshad, Digaron doʻzax ixtiyor kunand”(Sen jannatga tushadigan boʻlsang, boshqalar doʻzaxni afzal qiladilar (Oybek, “Navoiy”, Yangi asr avlodi, 2019, 312-bet) deya vijdotsiz amaldor Majididdinga xayolan hujum qilayotgan haqiqatpesha, ilmparvar, mehribon Navoiy bobom shuurimda gavdalanardi. Hozir Isajon Sul-tonning “Alisher Navoiy” romanini mutolaa qilib, maʼlumotlar va tuygʻu “omborim”ga shoirning bolalik damlari, Mashhad-u Samarqandda chekkan zahmatlari, ota-ona ruhlari uchun Ansoriy maqbarasini supurib topgan quvonchlarini(Isajon Sul-ton, “Alisher Navoiy”, Adabiyot, 2021, 392-bet) ham qoʻshishim mumkin. Shubhasiz, ikki asar ham kitobxonga Navoiy siymosini yaqinlashtiradi.

“Har kimning qalbida oʻz xalqining jajji qiyofasi yashaydi”, deydi Freytag. Ana shunday milliy qiyofani aks ettirish, XV asr Xuroson va Movarounnahr tarixi, ajdodlarimiz xarakteri, urf-odat, xulq-atvor, turmush tarzini yoritish, haqqoniy va tarixiy haqiqatlarga muvofiq gavdalantirish ikki adib uchun qanchalik mushkul yoki aksincha boʻlgan, deb oʻylaysiz?

Oybek “Navoiy” romanini yozmoqchi boʻlgan davrda bobomiz qiyofasi quyuq tumanlar ichida chirogʻi oʻchgan uy kabi zulmatda edi. Lekin Oybek unga pok niyat va ixlos bilan qadam qoʻyaverdi, ruhan kurashdi, mafkura va turli davrlar xiralashtirib qoʻygan chiroq oynagini tozalab, qalblarga yorugʻlik olib keldi. Oybek Navoiy haqida dastlab eski maktabda eshitadi. Shu davrdan qalban Navoiy navosiga ilhaq boʻlib yashaydi. U yurak talpingan kuylar sari intildi, oʻqib-oʻrgandi: “Zafarnoma”, Koshifiy, Qazviniy, “Rashahot ayn ul-hayot”, “Matlab ut-tolibin”, Klavixo, Abdurazzoq Samarqandiy, Vosifiy, Mirxond, Bobur, Xondamir...

Mana shunday samarali mehnatlar tufayli bugungi kitobxon u yaratgan Navoiy obrazini tanidi. Oybek tarixning murakkab davrida yashadi, kommunistlar partiyasi oʻshanda jamiyatni harakatlantiruvchi asosiy kuchga aylanib talaygina xayrli ishlarni amalga oshirdi. Xususan, yoppasiga elni maʼrifatlashtirish siyosatini olgʻa surdi. Partiya va hukumat bular uchun sarmoya va mablagʻlarni ayamadi. Lekin shu bilan birga xalqning aql-zakosi, or-nomusi boʻlgan kishilarni qirib tashladi. Sovet tuzumini yoritish masalalarini yozuvchi va shoirlar oldiga vazifa qilib qoʻydi. 1937–1952-yillarda tikilgan dorlardan arang omon qolgan Oybek mustabid tuzum bilan hisoblashishga majbur boʻldi. Ana shunday vaziyatda u Navoiy obrazidan kuch va madad oldi. 1937-yili “Navoiy” romani uchun xamirturush vazifasini oʻtagan “Navoiy” nomli poema yozdi.

Roman ustida ishni 1940-yillarda boshladi. Ikkinchi jahon urushi boshlanganidan keyin chinakam dohiylar, sarkardalar, turli sohalarning sardorlariga ehtiyoj kuchayotgan davrda xalqqa bilimli, uzoqni ko'ra oladigan Navoiy obrazi bosh bo'lishi mumkin degan o'ylari xato emasligini angladi. Ana shunday zarurat tufayli romanni tugatish uchun katta ilhom, kuch-g'ayrat bilan ishladi.

U Navoiy bilan yashadi, uning siyratini anglash uchun uyidan hujra ham qurdirdi, sham yorug'ida qalam tebratib, XV asr muhitini his qildi. Shu tariqa bu asar dunyo yuzini ko'rdi. 1941-yili nishonlanishi rejalashtirilgan Navoiy tavalludining 500 yilligi Ikkinchi jahon urushi tufayli yetti yilga kechiktirildi. 1948-yil bu qutlug' sana o'zbek xalqining milliy bayrami sifatida ilk bor nishonlangandi. O'sha tantanaga ham Oybek Navoiy ruhiga muhabbat bilan bosh-qosh bo'ldi.

Xo'sh, Isajon Sulton "Alisher Navoiy" romani uchun qanchalik mehnat qildi, asarning zamonamizga daxldorligi qay darajada?

Isajon Sulton bu romanni 2016–2020-yillarda yozganligi ko'rsatilgan. Roman 2021-yilgacha qayta ishlanib, nashrga tayyorlandi. Bu romanda tarixiy, badiiy, xotira asarlari bilan bir qatorda Qur'oni karimga murojaat qilindi, asardan Navoiy bitiklari kabi hamdlar o'rin oldi: "Bu ma'voda hech kim o'zining ne ekanini bilmaydi. Biroq o'z tirikligidan, tevarigidagi hayot jo'shqinligidan hayron-hayron turadi. Barchasi o'zlarida ro'y berayotgan o'zgarishlarga ajablanib, Olamlar Parvardigoriga shu tiriklik uchun so'ngsiz shukronalar aytishadi". Adib jarayonda Oybekning "Navoiy" romanidagi voqealarni yanada mufassal o'rgandi, tarixiy haqiqatlarni tikladi, ularni yanada boyitdi. Xususan, Oybek asarida Navoiyning bolalik va yigitlik chog'larini tasvirlashni joiz deb topmasdan, asar voqealarida uning yetuk shoirlik davrini tasvirlaydi va to'qima obrazlar tufayli Navoiyning ideallashtirilgan qiyofasiga kitobxon nigohini qadaydi. Isajon Sulton esa salafлари ijodini to'ldirib Navoiyning bolalik va o'smirlik yillari ham ochib berilgan asar yozishga harakat qildi.

Kitob mutolaasi kamayib, ichimizdagi nafs viruslari urchib yotgan bir davrda bu asar qanchalik ahamiyatli? Bahodir Qobul bugunimiz va Navoiy bobomiz haqida shunday yozadi: "Amir Alisher Navoiyning har satri nafaqat turkiylarning, balki insoniyatning yo'l ko'rsatar chirog'i ekanligi allaqachon tan olingan bo'lsa-da, Hazratning yoziqlarini sharillatib o'qib, parillatib aytib berish ajdodlar-avlodlar orzusi bo'lib qolavergan. Hazratning biron-bir asarini boshqa kitoblarni o'qigandek erkin va maza qilib o'qishning imkoni yo'q. Sabab, savodsizlik va Navoiyning manguликка tegishli o'lmas tilidan bebahralik". Bu fikrlarni o'qib, xayolimda savollar aylana boshladi: Biz ilmdan uzoqlashib, ijtimoiy tarmoqlardagi "yurakchalar"ni sanash bilan ovvora, o'zi uyida o'zligiga begona kimsalarga aylanib bormayapmizmi? Hammomdan nopok chiqib ketmayapmizmi? Yaxshilik va yomonlik doim hamroh bo'ladi. To'g'ri, bilim uchun kurashib, ziyo taratayotgan vakillar ham bor, ammo ilm quyoshi faqat kungaylarga to'kilyapti, ammo terskayga ham kun kerak axir. Terskaylarda qolgan qor-u muzchalarning oyoq bossa botadigan balchiqqa aylanib qolmasligi uchun ham ilm ziyolari kerakdek, nazarimda. Tarixda hamma davrlar murakkab bo'lgan va hozir ham yengil davrni boshdan kechirmayapmiz. Albatta, bularning barchasi inson tafakkurida evrilishlar yasaydi. Tarixning murakkab davrida yaratilgan "Alisher Navoiy" romani bizni ilm sari chorlashiga umid qilamiz.

"Abdulla Qodiriy "O'tkan kunlar" uchun otildi;

Oybek "Navoiy" romani uchun nohaq zulmga uchrab, oqibatda tildan ayrildi;

Maqsud Shayxzoda "Jaloliddin" va "Mirzo Ulug'bek" uchun yigirma besh yilga "kesildi";

Mirkarim Osim tarixiy asarlari uchun o'n yilga qamaldi;

Pirimqul Qodirov “Yulduzli tunlar” uchun qanday og‘ir iztiroblarni boshidan kechirib, umrining oxirida bedavo xastalikka giriftor bo‘ldi.

Bu ma‘shum ro‘yxatni, afsuski, yana davom ettirish mumkin”(Xayriddin Sulton, “Maktub”; “Alisher Navoiy”, Adabiyot, 2021, 508-bet). Shu o‘rinda tarixiy adolatni yoritib ketishimiz ham kerakki, Isajon Sulton “Alisher Navoiy” romani uchun O‘zbekiston xalq yozuvchisi yuksak unvoni bilan mukofotlandi.

Ikki asarda bir tarixiy shaxsga bag‘ishlangani uchun ham o‘xshash nuqtalar, ikki xil rakursdan qaralgani uchun farqli tomonlar uchrab turadi. Masalan, Navoiy adabiyotga ixlos qo‘yib, g‘azali tufayli Lutfiy ehtiromiga sazovor bo‘lishi bu asarlarda ikki xil tasvirlangan. Oybekning “Navoiy” romanida yosh Alisher shoir Lutfiy yoniga yolg‘iz borganligi ko‘rsatilgan: “Mana u ko‘pdan buyon qilgan kuchli orzuning kutilmagan vaqtda bir qistovi bilan o‘rnidan turdida, ko‘chaga otildi. ... O‘z tengi bolalar ko‘chalarda, tomlarda gala-gala o‘ynab yurishadi; kimi yong‘oq o‘ynaydi, kimi yoydan o‘q uzadi.

ALISHER – bola esa shaharning Bog‘ishamol tarafiga(Isajon Sultonda Lutfiy Hiriyan yarim kunlik masofadagi Dehi Kanorda edi, deya ko‘rsatilgan) ildam yurib, serhasham bir eshik oldida to‘xtaydi. ...Katta, daraxtzor hovlida hassaga suyalib, asta-asta yurgan mo‘ysafidga – zamonning ulug‘ shoiri mavlono Lutfiyga ko‘zi tushishi bilan uzoqdan salom beradi va yugurib, o‘zini bir onda cholning yonida ko‘radi va unga bolalik ko‘zlarining toza samimiyati bilan tikiladi”(320-bet).

Isajon Sultonning “Alisher Navoiy”sida esa bola Alisherni Lutfiy hazratlarining o‘zi chorlaganligi, uning qoshiga tog‘alari Mirsaid va Muhammad Ali bilan birga borganligi qayd etilgan: “Oradan bir oyga yaqin vaqt o‘tib, boshdan-oyoq changga botgan tog‘oyilar kirib kelishdi. Horigan bo‘lishsa-da, kayfiyati chog‘, bir muddat istirohatga ruxsat berilganini, Alisherni mavlono Lutfiy o‘z huzuriga chorlaganini aytib, shu sababli to‘ppa-to‘g‘ri shu yoqqa kelaverishganini aytishardi” (73-bet).

Oybek tasviri orqali biz yosh Alisherning ilmga, adabiyotga ishtiyoqi, qiziqishi, iste‘dodi nihoyatda kuchli ekanligi, Isajon Sulton tasviri orqali esa yosh jiyanining qobiliyatiga befarq bo‘lmagan tog‘alari obrazi, ularning ulug‘ adib hayotida tutgan o‘rnini, bu orqali yaxshi shoirni zamona tarbiya qilishini ko‘rishimiz mumkin. Albatta, tug‘ma iste‘dod ham muhim o‘rin tutadi, lekin yaqinlar, zamondoshlar e‘tirofi Navoiyni kashf qiladi.

Oybekning “Navoiy” romanida shoir atrofidagi oddiy shaxslarni va ularning hayotida adibning darajasi ulug‘ ekanligini ko‘rishimiz mumkin. Isajon Sulton asarida esa voqealar rivoji Navoiy obrazi atrofida aylangan, to‘qima obrazlar ham “Navoiy” asarichalik ko‘p emas, endi u tarixiy shaxslar, dalil va isbotlar hamda qimmatli maktublar bilan boyigan.

Bir xil voqealar ikki asarda qanday yoritilgan? Keling, bularni, baholi qudrat, ko‘rib chiqamiz.

Husayn Boyqaroda Navoiyni Astrobodga hokim qilish fikri qanday paydo bo‘ldi?

Oybekning “Navoiy” romanida kayf-safoga berilib, xazinani ko‘kka sovurayotgan podshoga ikki tuman oqcha kerak bo‘ladi. Ammo xazinada pul yo‘q, uni topib berish va‘dasini qilgan Majididdin uni bosh vazir qilishini so‘raydi, ayonki, bunda faqatgina Navoiy zulmga to‘siq edi. Shu tariqa asarda Navoiy Astrobodga “surgun qilingan”:

– Men sizni Astrobodga yubormoqni munosib ko‘rdim, – dedi podshoh ovozini balandroq qo‘yib.

– Har qanday bahona topsangiz ham qarorimdan voz kechmasmen. (“Navoiy” romani, 310-bet).

“Alisher Navoiy” asarida esa podsho u darajada maishatparast emas, soliqni ham xazina bo‘shagani uchunmas, aksincha uni ko‘paytirish uchun solish niyatini Majididdindan qabul qiladi, hatto Oybek asaridan farqli unda amaldorlarga ham soliq solinadi: “Mulklar o‘lchanib baholanar, hosil chamalanib nisob chiqarilar, to‘lov uchun muddat belgilanib, xat imzolatib ketilardi. Avval qora xalq yelkasidagi soliq mashaqqati endi o‘rtahollar va yuksak martabali kishilar zimmasiga tushib, hammani esankiratib qo‘ydi”(257-bet). Navoiyning Astrobodga hokim qilinishi ham xazina yoki adolatsizlik tufayli emas, zaruriyat jihatidan bo‘ladi: “Astrobod bilan Hisor notinch bo‘lib, shu ikki navohiyda goh-goh g‘alayon olovlari yolqinlanib turardi”(256-bet); “Sulton Husayn a‘yonlar bilan kengashib, saxovat-u xulqda benazir Alisher Navoiyni Astrobodga hokim qilib tayinlashdan boshqa chora qolmaganini, yo‘qsa, sovutlar kiyilib, qilichlar qinidan chiqib, qon to‘kilishini tushunib yetdi“(296-bet).

“Navoiy” romanida Majididdin soliq yig‘ishda To‘g‘onbekka, “Alisher Navoiy”da Qora Mo‘g‘ulga suyanishi ko‘rsatilgan.

Haydar Sabuhiy va Navoiyning zaharlanish voqeasi

Haydar Sabuhiy ikki asarda ham beqaror, uzoqni ko‘rolmaydigan, sayoz kishi deb ko‘rsatilgan. Uning achchiq, kinoyali tili tufayli zindonband etilishini Oybekning “Navoiy” romanida kuzatamiz. Bunga sabab, Navoiyning joniga Astrobodda suiqasd qilishlariga qarshi Haydarning bosh ko‘tarishi edi. Ammo Isajon Sultonning “Alisher Navoiy” romanida zaharlanish voqeasi ig‘vo ekanligi yoritilgan: “Men buni demadim. Ayrim kishilar Sulton Husayn mirzo Alisher Navoiyni Astrobodga atay surgun qildi, hatto zaharlab o‘ldirmoqchi degan gap tarqatibdi. Shunday gap-so‘zlar uning qulog‘iga yetib borgan bo‘lsa ajabmas.

– Kim tarqatibdi?

– Amirning o‘z jiyani Haydar Sabuhiy. Bu gapni Astroboddan Hirotga kelganida ayrim kishilardan eshitgan emish”. (308-bet).

Haydar “qilmishlari” uchun “Navoiy” romanida zindonga tashlangan, keyinchalik darveshlikni tanlagan bo‘lsa, “Alisher Navoiy” asarida u bir umrga saltanat ishlaridan chetlashtirilgan.

Xo‘sh, Navoiyning ukasi Darveshali nega isyon ko‘tardi?

“Navoiy” hokimiyatdagi nohaqlig-u adolatsizliklar, Husayn Boyqaroning tartibsiz siyosati Darveshalini to‘ydirib yuborganligi uchun qo‘zg‘olon ko‘targaniga ishora qilinadi. “Alisher Navoiy” romanida buning sabablarini donolik, fahm-u farosatda tengsiz kishi Xoja G‘iyosiddin Dehdor tilidan quyidagicha bayon qiladi:

“– Darveshali bir kitobdor bo‘lsa, unda isyon qilmoqqa ne had. Qoldiki, kimlardir bir nimalarni qulog‘iga shivirlagan chiqar? Yoki yoshligiga borib, Amir Alisherning Astrobodga yo‘nalishidan norizo bo‘lsa ajabmas”. (307-bet).

Majididdinning porloq quyoshi qanday so‘ndi?

Har ikki romanda ham bu obraz poraxo‘r, qo‘ltiqdan tushganini qo‘njiga uradigan, boylik va mansab izidan nomatlub ishlardan ham tap tortmaydigan qilib tasvirlangan. Aynan shu obraz orqali biz boylik, mol-mulk insonga hech qachon vafo qilmasligini, hiyla-nayranglarimiz o‘z oyog‘imizga bolta bo‘lishini bilib olishimiz mumkin.

“Navoiy” romanida Majididdinning vazirlik darajasidan tushishiga adolatsizlikka qarshi ko‘tarilgan Darveshali isyoni sabab edi. Husayn Boyqaroning nazaridan qolgach esa ayyor Nizomulmulk tufayli boridan, chumoli kabi yig‘gan hamma oltin-u kumushlaridan mahrum bo‘ladi. So‘ng haj safarini o‘ziga ma‘qul ko‘rib To‘g‘onbek bilan xayrlashib, roman voqealaridan uzoqlashadi. Isajon Sultonning “Alisher Navoiy” romanida, Majididdinning tole yulduzi so‘nishi ham bu asardan farqli tasvirlangan va uning hokimiyat tepasidan ketishi romanda quyidagicha ochib berilgan: “Haydar Sabubiy” zaharlanish bilan bog‘liq gap-so‘zni mastlik chog‘i Abdulloh Noiy degan kishidan eshitganiga iqror bo‘ldi. Bu bemulohaza yigitga had urish jazosi belgilandi va bir umrga saltanat ishlaridan chetlashtirildi. Abdulloh Noiy istab borganlar esa uni kimlardir ikki kun avval uyida o‘ldirib ketishganidan xabar topishdi. U Majididdin eshigida xizmatchi bo‘lgan ekan. Shu tariqa, ip uchlari Majididdinga borib taqaldi”(309-bet). Ikkala asarda ham ochko‘z vazir boyligi Amir Muhammad Ali Atka tomonidan musodara qilinadi. Ammo Isajon Sulton Majididdinning ayblarini bo‘yniga qo‘yishini yoritgan tasviri, nazarimda, tabiiylikdan yiroq. Asarda Majididdinni “qulatish” uchun maydonga o‘zi ishdan bo‘shatgan Muhammad Amruobodiy kirib keladi va Majididdinga uning bir og‘iz kamsitish so‘zi yetib borgach, u hamma aybini shunchaki tan oladi, boridan ayrilgach vazirni hajga yuborish qaroriga keladilar, so‘ng vazir Makkaga ketyotganda yo‘lda noma‘lum qotillar tomonidan o‘ldirib ketiladi. Bular shunchaki voqeanavislikdek tuyildi menga. Balki, uning qo‘rqoqligini bo‘rttirish uchun shunday qilingandir, yana o‘ylab ko‘rsa arziydi, bu bir kitobxon nigohim xolos. Oshpaz Abdusamad va xizmatchi Abdulloh Noiy – taqdirlari o‘xshash ikki personaj Ikki asarda ham zulm qo‘lida o‘yinchoq bo‘lgan nafs bandalari bor va ularning taqdirlari ham o‘xshash – o‘lim bilan tugaydi. Ular “Navoiy” romanidagi shoirni zaharlamoqchi bo‘lgan oshpaz Abdusamad va “Alisher Navoiy” romanidagi ig‘vochi Abdulloh Noiy. Ular uchi topilmasin deya uzilgan kalava iplari, xolos. Navoiyning asardagi so‘zlari har ikkalasiga ham tegishli og‘riqli ingroq: “Abdusamad kim? Ojiz, gumroh bir banda, aqldan mahrum bir olat! Haqiqiy jallodlar, qotillar, eng qabih jinoyatkorlar Hirotdadirlar” (“Navoiy”, 376-bet).

Shunisi ravshanki, har ikkala tarixiy asardan ham bugunning gapini topishimiz mumkin. Navoiy bejiz Badiuzzamonni tarixni o‘rganishga da‘vat etmagan. Bu da‘vatlar bizga ham tegishli. Masalan, bu asarlarni mutolaa qilar ekanmiz, yuritilayotgan davlat siyosati, yuz bergan parokandalik sabablari bizni hushyorlikka chaqiradi, Navoiyning Badiuzzamonga(aslida, Husayn Boyqaroga) yuborgan maktubidagi mummolar ham ko‘zimizni ochishga chorlaydi. Zero, Navoiy aytib o‘tgan o‘sha illatlar hozir ham davom etib kelmoqda. Navoiyning turkiy til uchun mardona kurashi yuragingizni achishtiradi, hozir ham bu muammo boshqa ko‘rinishda bo‘lsa-da, ichimizda turqi sovuq bo‘riday kezib yuribdi. O‘zbek tilimiz yana bir Navoiyga muhtoj. Davr har birimizdan Navoiy bo‘lishni talab etmoqda. Ulug‘bek Hamdam aytganidek: “Binoyidek bo‘lish oson, eplay olsangiz Navoiydek bo‘ling”.

ISAJON SULTON IJODIGA BIR NAZAR

O‘zining bir qator hikoya va qissalari bilan o‘quvchilarini topa bilgan, adabiyotshunoslik ilmi sohasida ham muayyan tadqiqotlar olib borayotgan yozuvchi, shoir, munaqqid binobarin, yangi asr ostonasida adabiyot maydonida shakl va mazmun qamrovi, ma‘no-mohiyati bilan badiiy tafakkur olamida turli xil mavzudagi asarlari bilan o‘quvchilar qalbidan joy olib ulgurgan ijodkorlardan biri Isajon Sultondir.

Yangilanayotgan badiiy tafakkurga sezilarli hissasini qo‘shib kelayotgan Isajon Sulton izlanishlarida buning yorqin ifodasini kuzatamiz. Istiqlol davri adabiyoti shaxsni o‘zlikni anglash yo‘lidagi turfa xil holatlarni ramziy, majoziy, tasvir orqali aks ettirmoqda. Istiqlolga erishganimizdan keyin yaratilgan ko‘pgina asarlardan oliy rutbaga ko‘tarilgan, dunyo yaralishining sababi, adoqsiz ilohiy nur bilan yo‘g‘rilgan inson ruhiyatidagi o‘zgarishlarni asar sujetiga singdirganligini adibning bir qator nasriy asarlari misolida kuzatish mumkin.

Bu davr adabiyoti mavzu nuqtai nazaridan ham, badiiy tasvir tamoyillari jihatidan ham biror qolipga solinmagan, tabiiy ravishda taraqqiy qilayotgan estetik hodisa sifatida namoyon bo‘layotganligini ham qayd qilib o‘tish lozim. Bu esa badiiy adabiyot uchun hayot haqiqatini ko‘rsatish bilan bir qatorda inson ruhiy olamidagi ma‘naviy evrilishlarni, turfa xil ziddiyatli holatlarni tasvirlash jarayonida namoyon bo‘lmoqda: “Qahramonlar qismati, shaxsiyati, ruhiyati tasviri, tahlilidan ko‘pdan-ko‘p ramziy-simvolik ishoralar, shtrixlar, kinoya-kesatiqlar, yana qandaydir sirli jihatlarga duch kelib xayolga tolasiz, ularning mag‘zini chaqishga urinasiz” [1,65-bet], deb qayd etganda adabiyotshunos Umarali Normatov haqli edi.

Shu boisdan ham, Istiqlol adabiyoti xilma – xil, turfa xil ohangdagi badiiy asarlarni maydonga keltirdi. Unda turli tuman ijodiy tajribalar qilish, turli “izm” lar izidan bora olish imkoniyati mavjudligi namoyon bo‘ldi. Bu davr adabiyoti tipik odamni emas, balki alohida o‘ziga xos va betakror odamni tasvir etmoqda. Istiqlol davri adabiyoti munosabatlar adabiyotiga, tuyg‘ular, kechinmalar adabiyotiga aylanib ulgurdi.

Odam anglash qobiliyati sabab olamining sarvari darajasiga ko‘tarildi. Chunki hayot hodisalarini, o‘z fikr-u tuyg‘ularini, o‘zgalarning o‘y-u xayollarini anglab yetish kishini Yaratganni anglash sari olib boradi. «Anglash» tushunchasi zamirida bilishdan tashqari to‘yish holati ham mavjud. Inson hissiy – intellektual faoliyatining oliy ko‘rinishi bo‘lmish san‘at hodisalariga tatbiqan ham anglash so‘zini burilishlar sababli hayot kechirish, fikrlash va sezimlar tarzida ro‘y berayotgan shiddatli o‘zgarishlar ruhiga moslashish uchun bugunning odami o‘zini ancha zo‘riqtirishi lozim bo‘ladi. O‘zlik sari eltuvchi uzun yo‘lni bosib o‘tish hech mahal oson bo‘lmagan.

Fikr va ruhning yangilanishi estetik qarashlarning ham tozarishga olib keladi. Insoniyatning zavqi o‘zgarishi bilan azaldan o‘ziga xos bo‘lishga intilib kelgan ijodkorlar badiiy asar doimo undan oldin yaratilganiga o‘xshamaslikka intilish natijasi o‘laroq paydo bo‘ladi. Hikoya janri tarkibidagi o‘zgarishlar turfa xil adabiy yo‘nalishlar, muayyan yo‘alishga xizmat qiluvchi adabiy oqimlar, tabiiyki, hikoya poetikasiga ham yangi yangi uslub o‘zgarishlarni olib kirdi.

Shu jihatdan, Isajon Sultonning ”Qaydasan jannat?” turkumidan o‘rin olgan “Yigirma birinchi asrning sakkiz yashar bolasi”, ”TOD”, ”Ayvon” [2, 145-bet] hikoyalarining strukturasi yoki kompositsoin yaxlitligida ham ijodkorning o‘ziga talqini kuzatish mumkin. Adib hikoyalarida insonni o‘zligini anglash yo‘lidagi harakatlari asosida uning qalb istiroblarini kuzatish mumkin.

REFERENCES

1. Normatov U. Umidbaxsh tamoyillar. Risola. – T., ”Ma‘naviyat”, 2000. - 112 bet.
2. Isajon Sulton. Boqiy darbadar. Roman. Qissalar. Hikoyalar. – T., ”O‘zbekiston”, 2011. – 280 -bet

ИННОВАЦИОННЫЕ МЕТОДЫ ОБУЧЕНИЯ МАТЕМАТИКЕ

Зокирова Зумрад Шухратовна

Тошкент шаҳар, Бектемир тумани, ГСОШ 291

<https://doi.org/>

Аннотация. В данной статье выдвигаются научные соображения о значении математического предмета, его роли в образовательном процессе и программах его преподавания. Научные рассуждения заключаются на основе фактов.

Ключевые слова: страна, возраст, образование, образование, наука, математика, решение, исполнение, оценка, отрасль, международный, программа, Мир, мера, событие, рейтинг, исследование, наука, качество, система, задача.

INNOVATIVE METHODS OF TEACHING MATH

Abstract. This article puts forward scientific considerations about the importance of the mathematical subject, its role in the educational process and its teaching programs. Scientific reasoning is based on facts.

Keywords: country, age, education, education, science, mathematics, solution, execution, evaluation, industry, international, program, world, measure, event, rating, research, science, quality, system, task.

Сегодня в нашей стране особое внимание уделяется образованию и воспитанию молодежи, а также преподаванию предмета “математика”. Обеспечение исполнения постановления Президента Республики Узбекистан Шавката Мирзиёева от 7 мая 2020 года № ПП-4708” о мерах по повышению качества образования и развитию научных исследований в области математики "и внесение изменений в Постановление Правительства Республики Узбекистан от 2030 года № 4708" о мерах по- к году в рейтинге Международной программы PISA определены задачи по созданию национальной системы оценки качества образования, ориентированной на оценку уровня грамотности учащихся по чтению, математике и естественным наукам на основе организации международных исследований в области оценки качества образования в системе народного образования, а также на достижение вхождения в топ-30 передовых стран мира.

В рамках концепции, с учетом особого акцента на развитие критического мышления, самостоятельного поиска информации, аналитических навыков и компетенций обучающихся, внедрение общеобразовательных программ и новых государственных образовательных стандартов, отвечающих требованиям современной инновационной экономики, постоянное участие в международных программах PISA, TIMSS, PIRLS и других по оценке качества образования при оценке уровня знаний обучающихся подразумевается.

Формой организации обучения математике в школе, исторически сложной, проверенной многолетним опытом и отвечающей основным требованиям современности, является урок. В многовековой истории развития математики с древнейших времен до наших дней отмечены четыре периода ее развития:

1. Период зарождения математики, связанный с суммированием начальных факторов. В этот период математика как отдельная наука еще не имеет своего предмета и

метода, а из математики собираются лишь некоторые факты. Примеры включают древнеегипетскую, Вавилонскую, китайскую и индийскую математику.

2. Эпоха элементарной математики. Этот период был основан древнегреческими математиками и продолжен учеными Ближнего Востока в Средней Азии, включая Аль-Фергани, Абу Али Ибн Сину, Омара Хайяма, Улугбека.

3. Период математики переменных величин.

4. Эпоха классической высшей математики.

Усвоение учащимися математических знаний зависит не только от выбора правильного метода в учебной работе, но и от формы организации учебного процесса. Уроком называется учебная работа, организованная по программе, установленной по четкому графику, с неизменным числом учащихся под руководством учителя в течение определенного периода времени.

Во время урока учащиеся учатся переходить от математики к теоретическим знаниям, навыкам счета, решению задач, выполнению различных измерений, то есть на уроке выполняется вся учебная работа.

Ситуация с организацией учебного процесса в математическом образовании в школах серьезная, учебная деятельность осуществляется поэтапно. С различными направлениями методики преподавания математики Н.А.Извольский, В.М.Брадис, С.Е.Ляпин, И.К.Андронов, Н.А.Глаголева, И.Я.Демпман, А.Н.Барсуков, С.Х.Новоселов, А.Я.Хинчин, Н.Ф.Четверухин, А.Н.Колмогоров, А.И.Маркушевич, А.И.Фетисов и другие занимались.

С 1970 года содержание школьного курса математики было изменено на основе новой программы, в результате чего была разработана и методика его преподавания. По методике преподавания математических дисциплин в школе, которая преподается по текущей программе, профессора В.М.Колягин, Дж.Икрамов, Р.С. Черкасов, П.М.Эрдниев, Н.Гайбуллаев, Т.То лаганов, А.Абдукодиров и другие ученые-методисты занимаются. Методика преподавания математики проходит на III-IV курсах педагогических институтов. По характеру своего строения условно делится на три:

1. Общая методика преподавания математики. В этом разделе раскрываются цели, содержание, методы математической науки и методическая система ее средств, законы педагогики, психологии, а также дидактические принципы.

2. Специальная методика преподавания математики. В данном разделе описывается применение к конкретным предметным материалам законов и правил общей методики преподавания математики.

3. Точная методика преподавания математики. Потому что в этот период потенциал восприятия учащимися образовательных концепций находится на высоком уровне, и их необходимо будет регулярно контролировать.

Преподавание математики в начальных классах было проблемой во все времена, потому что формирование понятия числа и счета у ребенка, который делает первый шаг в школу, требует от педагога огромного опыта и навыков. Чтобы урок был интересно организован с использованием наглядности и дидактического материала, при организации урока целесообразно использовать электронные учебники.

Обучение математике проводится в форме теоретических и практических занятий с использованием средств ИКТ. Теоретические занятия предоставляют информацию о передовом зарубежном опыте преподавания математики, современных подходах и инновационных технологиях. На практических занятиях преподаются современные подходы и применение инновационных технологий в обучении математике, способы использования современных средств обучения, современные требования к уроку математики.

Обучение предполагает использование технических средств, экспресс-опросов, тестовых опросов, мозгового штурма, группового мышления, работы в малых группах и других интерактивных методов обучения. Изучаем арифметические операции содержание комплекса программ под названием " применение информационно-коммуникационных технологий в учебном процессе", " профессиональная компетентность и компетентность педагога", " методика преподавания математики " в учебном плане служат для повышения уровня знаний учащихся в тесной связи с учебным планом.

REFERENCES

1. Мирзиеев Ш. М. Критический анализ, строгая дисциплина и личная ответственность-должны быть ежедневным правилом деятельности каждого руководителя. Доклад на расширенном заседании Кабинета министров, посвященном основным итогам социально-экономического развития нашей страны в 2016 году и важнейшим приоритетам экономической программы на 2017 год. 14 января 2017 – Ташкент : Узбекистан, 2017. - 104 С.
2. Бикбаева Н.Он и другие математика 2 – Ташкент.: Учитель, 2005, 208 стр.

**ФУНКЦИОНИРОВАНИЕ КОЛОРОНИМОВ,
НОМИНИРУЮЩИХ ХРОМАТИЧЕСКИЕ ЦВЕТА, В ПОЭТИЧЕСКИХ
ТЕКСТАХ НАЧАЛА XX ВЕКА (НА МАТЕРИАЛЕ ПОЭТИЧЕСКОГО
ТВОРЧЕСТВА С.А. ЕСЕНИНА)**

Якунина Ангелина Алишеровна

Гулистанский государственный университет,

г.Гулистан, Узбекистан

Магистрант II курса

E-mail: yakuninaangelina1@gmail.com

<https://doi.org/>

***Аннотация.** В статье рассматриваются особенности функционирования колоронимов, связанных с номинированием хроматических цветов в поэтических текстах С.А. Есенина. Рассматривается специфика номинирования прямого лексического значения лексем, а также характеристика переносного и символического, значения заявленных колоронимов. При этом в статье анализируется восприятие лирическим героем окружающей действительности за счет употребления в поэтическом тексте цветообозначений.*

***Ключевые слова:** колороним, цветообозначение, цветовая характеристика, функционирование, поэтический текст, лексема, метафора, символ.*

**FUNCTIONING OF COLORONYMS,
THAT NOMINATE CHROMATIC COLORS, IN POETIC TEXTS
OF THE EARLY XXTH CENTURY (ON THE MATERIAL OF S.A. ESEENIN POETRY)**

***Abstract.** The features of the functioning of colouronyms associated with the nomination of chromatic colour in the poetic texts of S.A. Esenin. The specifics of the nomination of the lexical meaning of lexemes, as well as characteristics of portable and symbolic values stated colouronyms are considered. At the same time, the article analyzes the perception of the surrounding reality by the lyrical hero through the use of color terms in the poetic text.*

***Key words:** colouronym, colour nomination, color characteristic, functioning, poetic text, lexeme, metaphor, symbol.*

Для каждого периода в творчестве писателя характерен своеобразный художественный язык и определенное настроение. В этот момент внутренний мир выражается посредством символики. Так используя в речи ту или иную лексическую или фразеологическую единицу, каждый носитель языка вкладывает в нее определенный смысл, в частности если он использует цвет.

Так, вопросами восприятия цвета в русском языке рассматривались в работах многих ученых. К примеру, Ю.Д. Апресян предложил рассматривать цветовой спектр в определенной градации. По его мнению, «... если спектр разделить на участки, называемые основными цветообозначениями (красный, оранжевый, желтый и т.п.), то максимальной степени определенного цвета будет соответствовать середина соответствующего участка. Действительно, на участке красного цвета, например, уклонение в одну сторону будет давать постепенный переход в оранжевый цвет, а уклонение в другую сторону – в фиолетовый. Середина же участка будет соответствовать идеально красному цвету.

Аналогичным образом обстоит дело и со всеми другими цветообозначениями» [Апресян 1995: 44].

В лингвистике цвета существует два подхода к цветообозначению, которые рассматривают цвета как основные и оттеночные. В частности, согласно традиции в русском языке существует семь основных хроматических (красный, оранжевый, желтый, зеленый, голубой, синий, фиолетовый) и несколько ахроматических (черный, белый, серый) цветов. Эти цвета нашли отражение в понятии колоронима, который служит для обозначения цвета в лингвистике. Данный термин был предложен Д.Н. Борисовой, которая считает, что колороним «может быть применён для обозначений названий любых цветовых оттенков (в том числе и ахроматических)»; «образован на основе распространённой модели, по которой образованы такие термины, как гидроним, зооним, фитоним и др.» [Борисова 2008: 36].

В данной статье остановим свое внимание на термине “колороним” для обозначения цвета и цветовой палитры в своем исследовании.

Рассмотрим функционирование лексем, содержащих в лексическом значении сему "красный".

Большинство контекстов, в которых встречаются приведенные лексемы, характеризуют внешний мир, предметы окружающей действительности. Степень интенсивности того или иного колоронима оказывает влияние на восприятие поэтического текста в целом. Чем ярче, интенсивнее цвет, тем содержание стихотворения становится более эмоциональным. Более интенсивная окраска, наоборот, пробуждает в человеке более сильные чувства, страсть, переживание:

*Красной розой поцелуи веют,
Лепестками тая на губах.*

(«Я спросил сегодня у менялы...») [Есенин 1991: 177].

Кроме того, в данном контексте реализуется и символическое значение. Устойчивое сочетание цветообозначения *красная* роза символизирует любовь, страсть, пылкость чувств. На это указывает и лексическое окружение слова *красный* (поцелуй, лепестками тая на губах).

Отмечаем контекст, где прослеживается утрата цветовой характеристики явления и реализация переносного, символического значения грусти, печали, измены, это происходит в стихотворении «Снова пьют здесь, дерутся и плачут...» у колоронима *желтый*. Изменение значения основано на переносе свойств внешнего, реального мира во внутренний, душевный мир лирического персонажа:

*Снова пьют здесь, дерутся и плачут
Под гармоник *желтую* грусть.
Проклинают свои неудачи.
Вспоминают московскую Русь.*

Колористическую характеристику в стихотворении «За горами, за желтыми долами...» в контексте несет лексема *зеленый*, она ассоциативно сближает авторское сознание с родными местами, за счет чего формируется символическое значение указанной лексемы: *зеленый* определяет идею жизни, гармонии, свежести.

Не за песни весны над равниною

Дорога мне *зеленая* ширь.

Наиболее ярким в плане цветовой палитры является стихотворение «Воздух прозрачный и синий...»

Воздух прозрачный и *синий*,

Выйду в цветочные чащи.

Путник, в *лазурь* уходящий,

Ты не дойдешь до пустыни.

Воздух прозрачный и *синий*.

Данный контекст реализует не только цветовую характеристику небесной дали, но и подчеркивает символично-философский характер. Значение обобщенности семантики контекста наталкивает читателя на раздумья о жизненном пути, на который встает каждый человек. Представленные в нем колоронимы *синий* и *лазурь* в этом поэтическом контексте имеют положительную окраску в соответствии с представлениями в рамках русской языковой картины мира. Ведь синий цвет – это цвет неба, цвет надежды. Кроме того, лазурь также является синонимом неба. Цветовая палитра этого произведения призвана, на наш взгляд, передать безмятежность и колорит Востока. Есенин умело расширяет границы сочетаемости слов.

В поэтическом творчестве С.А. Есенина лексемы фиолетовый обнаружено не было, но характерно употребление таких лексических единиц, которые отражают оттенки фиолетового цвета (6% употреблений от общего числа употреблений лексем-колоронимов): лиловый, сиреневый. Указанные колоронимы реализуются в поэтическом творчестве С.А. Есенина в процессе характеристики внешнего мира:

Он зовет меня в дубровы,

Как во царствие небес,

И горит в парче *лиловой*

Облаками крытый лес.

(«Чую радуницу божью...»)

Контекст представляет собой развернутую метафору, связанную с обозначением колорита леса. Есенинское цветное видение растительного мира отличается от привычного восприятия. Лексема *лиловый* передает значение цветовой характеристики леса в малоосвещенное время суток. Кроме того, отмечаем проявление символического значения лексемы: лиловый цвет может символизировать светлое будущее, а также ностальгию.

Таким образом, слова-колоронимы номинирующие хроматические цвета имеющие в своем составе лексему прямого или переносного значения несут основной смысл текста. При прямом значении видна реальность, а при переносном употреблении лексемы возникает новое содержание мира лирического героя. Так, С.А. Есенин являясь один из ярчайших поэтов Серебряного века, а позднее поэтом периода имажинизм владел простотой чувства, которая позволяла ему ощущать тесную связь с живой природой и с окружающим миром.

REFERENCES:

1. Апресян Ю.Д. Лексическая семантика. – М.: Наука, 1995. – 472 с.
2. Борисова Д.Н. К проблеме выбора термина для названия форм цветообозначения в языке // Вестник ЧелГУ. – 2008. – № 21.
3. Есенин, С.А. Собрание сочинений: В 2 т. Т. 1. Стихотворения. Поэмы / Слово о поэте Ю.В. Бондарева; Сост., вступ. ст. и коммент. Ю.Л. Прокушева. – М.: Сов. Россия: Современник, 1991. – 480 с., портр.

O'QITUVCHI FAOLIYATIDA PEDAGOGIK VA PSIXOLOGIK MAHORAT HAQIDA

Sulaymonova Nasiba Rasulovna

Samarqand viloyati Oqdaryo tumani 47- IDUM ning amaliyotchi psixologi

<https://doi.org/10.5281/zenodo.7758807>

Annotatsiya. Ushbu maqolada o'qituvchi faoliyatida pedagogik qobiliyatning asosiy sifatlari va xususiyatlari borasida ma'lumotlar keltirib o'tilgan.

Kalit so'zlar: Pedagog, pedagogik-psixologiya, kommunikativ qobiliyat, empatik qobiliyat, didaktik qobiliyat, perseptiv qobiliyat, o'quvchining psixologiyasi.

ON PEDAGOGICAL AND PSYCHOLOGICAL SKILLS IN TEACHER'S ACTIVITY

Abstract. This article provides information on the main qualities and characteristics of pedagogical skills in the work of a teacher.

Key words: Pedagogue, pedagogical-psychology, communicative ability, empathic ability, didactic ability, perceptive ability, student's psychology.

О ПЕДАГОГИЧЕСКИХ И ПСИХОЛОГИЧЕСКИХ УМЕНИЯХ В ДЕЯТЕЛЬНОСТИ УЧИТЕЛЯ

Аннотация. В данной статье представлена информация об основных качествах и характеристиках педагогического мастерства в работе педагога.

Ключевые слова: Педагог, педагогико-психология, коммуникативная способность, эмпатическая способность, дидактическая способность, перцептивная способность, студенческая психология.

Taniqli rus pedagogi A.S.Makarenko o'z asarlarida o'qituvchining kasbiy fazilati to'g'risida fikrlarini quyidagicha bayon qiladi: "Pedagog darsda ma'lum bir o'ziga xos rolni o'ynamasligi mumkin emas. Sinf sahnasida rol o'ynashni bilmaydigan o'qituvchi kasbiy faoliyat olib borolmaydi. U ma'lum ma'noda aktyor. Bizning xulq-atvorimiz, fe'limiz, xarakterimiz biz uchun pedagogik qurol bo'lishi ham aslo mumkin emas. Bolalarni qalb va ko'ngil azoblari bilan, hijronli his-tuyg'ularimiz yordamida tarbiyalashga umuman yo'l qo'yib bo'lmaydi. Axir biz insonmiz. Har qanday boshqa kasb egalarida ko'ngil zahmatisiz ish bitirish mumkin bo'lsa, pedagog ham ko'ngil azobisiz faoliyat olib borishi lozim bo'ladi. O'quvchiga ba'zan muloqotda ko'ngil azobini namoyish etishga to'g'ri keladi. Buning uchun pedagog sahnadagi aktyordek ijobiy rol o'ynashni ham bilishi kerak.

Pedagogik-psixologiyada o'qituvchi qobiliyatining cheklangan turlari yo'q. Pedagogik qobiliyat turlari fanning, jamiyatoing rivojlanishiga qarab ko'payib va o'zgarib turishi mumkin. Falsafada qobiliyat uzoq vaqtgacha "o'zgarimas irsiyat" nasldan-naslga o'tuvchi jarayon sifatida talqin etilgan. Olimlarning uzoq yillar olib ilmiy-tadqiqotlari va kuzatishlari natijasida pedagogik qobiliyatning quyidagi asosiy sifatlari ajratib ko'rsatilgan:

1. O'z kasbiga muhabbat, o'quvchilarni seva olishi.
2. Mutaxassislik fanini mukammal bilishi, unga qiziqishi.
3. Pedagogik taktga (odob va go'zal xulqqa) ega bo'lish.
4. Bolalar jamoasiga singib keta olish.
5. O'z mehratiga ijodiy yondashish.
6. Javobgarlikni his etish.

7. Tarbiyaviy bilimlami egallaganligi.

O'qituvchi faoliyatidagi pedagogik qobiliyatning o'ziga xos tizimlari mavjud. Qobiliyatlar tizimi quyidagi xususiyatlari bilan farq qilinadi:

- asosiy xususiyatlar;
- tayanch xususiyatlar;
- yetakchi xususiyatlar;
- yordamchi xususiyatlar.

Pedagogik qobiliyatlar faqat pedagogik faoliyatning samarali bo'lishini va shart-sharoitini ifodalamasdan, balki ko'p jihatdan muvaffaqiyatli ishlashning natijasi hamdir. Pedagogik qobiliyatda o'qituvchining o'zaro fikr almashuvi bilan bog'liq xususiyatlari asosiy rol o'ynaydi. Quyidagi pedagogik qobiliyatning asosiy xususiyatlari o'qituvchining yuksak pedagogik-psixologik bilimlari natijasida doimiy shakllanib boradi:

Kommunikativ qobiliyat: o'qituvchining pedagogik jamoa va ota-onalar, mahalla ahli bilan bo'ladigan o'zaro muloqotida, ularning ruhiy holatlarini tushunish va ularga hamdard bo'lish, muloqotga kirishishida pokko'ngillilik. O'qituvchi bunda psixologik bilimlarga ega bo'lishi, muomala madaniyatini muntazam o'zida shakllantirib borishi lozim.

Perseptiv qobiliyat: tashqi olamni va muhitni sezish, idrok etish, ya'ni kuzatuvchanlik muhim rol o'ynaydi. O'qituvchining shijoati natijasida rivojlanadi, takomillashadi. O'qituvchi o'quvchining psixologiyasini, psixik holatini o'ziga singdirib idrok etadi, sinf jamoasining holatiga, pedagogik vaziyatiga odilona baho beradi.

Empatik qobiliyat: bolalarga bo'lgan muhabbatdan kelib chiqadigan o'quvchilarning his-tuyg'usini, psixologik holatlarini qalbdan his etish, tushunish, idrok etish, ularga achinish xususiyatlaridir.

Ta'lim jaravonini muqobillashtirish qobiliyati: o'qituvchi o'z bilimini o'quvchi ongi va tafakkuriga kam kuch sarflash evaziga yetkaza olishi, ta'lim va tarbiyada belgilangan muddatda maqsadga erishish qobiliyatidir.

Didaktik qobiliyat: o'quvchilar bilan muloqot qilishda, pedagogikaning ta'lim va tarbiyaviy qonuniyatlarini hamda metodlarini chuqur o'zlashtirgan holda samarali dars berish qobiliyatidir. Shuningdek, dars pedagogik texnologiyalar asosida jahon dozalariga, hozirgi zamon talablariga javob berishi kerak.

Tashkilotchilik qobiliyati: pedagogik qobiliyatning tarkibiy qismidir.

U sinf o'quvchilarining o'qituvchi tomonidan turli jamoat ishlariga, to'garaklarga jalb qila olishida, sinf jamoasining har bir o'quvchiga faol vaziyatni ta'minlab berishida namoyon bo'ladi.

Konstruktiv qobiliyat: o'qituvchining o'quv—tarbiyaviy faoliyatni puxta rejalashtirishi asosida yuzaga keladigan kasbiy pedagogik vaziyat bosqichlarini oldindan ko'ra olishi.

Bilish qobiliyati; o'qituvchining o'zfanini va boshqa fanlarni chuqur bilishida, o'zlashtirishi va amaliyotda namoyon etishi.

Aglash tushunish qobiliyati: o'qituvchining ziyrakligi va uddaburonligi, voqea va hodisalarni chuqur idrok etib, ularga adolatli munosabatda bo'lishi.

Pedagogik qobiliyatlarning tayanch xususiyatlari kuzatuvchanlik - ko'ra bilish ko'nikmasidir. Bu-individual narsaning o'ziga xos tomonini, ijodiy faoliyat uchun boshlang'ich materialni ko'ra bilishi demakdir.

Rassomning kuzatuvchanligi, tabiatshunos olimning kuzatuvchanligidan farq qilishi o'z-o'zidan ravshan. Ularning kuzatuvchanligi turlicha yo'nalishda bo'lganligi sababli, har biri o'z tafakkuri va dunyoqarashiga ega.

Har qanday kasb sirlarini mukammal egallash uchun qobiliyat kerak.

Pedagogik qobiliyat sog'lom o'qituvchidagina shakllanadi. Biroq u yuqori, o'rtacha va past darajada bo'lishi mumkin. Ushbu turli darajadagi qobiliyatlarda mujassamlashgan hislatlar va xususiyatlar orasida ba'zilar yordamchi rol o'ynaydi.

Pedagogik qobiliyatlar tizimiga kiradigan yordamchi xususiyatlar va hislatlar quyidagilardan iborat:

- aql-idrokning muayyan turlari, hozirjavoblik, kamchiliklarga tanqidiy e'tibor, sobitqadamlik;

- o'qitavchining nutqi: notiqlik san'ati, so'z boyligining teranligi;

- aktyorlik xususiyati: mimika va pantomimika, xayoliy fantaziya ishlata olish, ruhiy hissiyotni jilovlay olish.

- pedagogik takt va pedagogik nazokatga ega bo'lish.

O'qituvchining kommunkativ qobiliyati.

Qobiliyatning yetakchi xususiyati ijodiy tasavvur qilishdir. Bu xususiyat faqat rassomga, matematika o'qituvchisiga, adabiyotshunosga xos bo'lmasdan, balki aynan barcha fan o'qituvchilariga ham tegishli.

REFERENCES

1. Turg'unov S.T., Maqsudova L.A. Pedagogik jarayonlarni tashkil etish va boshqarish. - T.: "Fan" 2019. - 168 b.
2. Azizxo'jayeva N.N. Pedagogik texnologiya va pedagogik mahorat - Toshkent, TDPU, 2003,- 174 b.
3. Tolipov O'., Usmonboeva M. Pedagogik texnologiya: nazariya va amaliyot.- T.: Fan, 2005,- 206 b
4. Husanov B. G'ulomov V. Muomala madaniyati. Darslik. - T.: Iqtisod - moliya 2018.- 156 b.

SHAXSNI O'RGANISH IJTIMOYIY PSIXOLOGIYASI VA UNING DOLZARB MUAMMOLARI HAQIDA

Astanova Gullola Asatillayevna

Samarqand viloyati Oqdaryo tumani 22- IDUM amaliyotchi psixologi

<https://doi.org/10.5281/zenodo.7758832>

Annotatsiya. Ushbu maqolada shaxsni o'rganish ijtimoiy psixologiyasi va uning dolzarb muammolari, shaxs o'rganishning psixologiya uchun xosligi, shaxsning shakllanish jarayoniga shaxslararo munosabatlardan tashqari jamiyatdagi mavjud siyosiy doiralar va mafkuraviy qarashlar ham katta ta'sir ko'rsatishi to'liqroq yoritib berilgan.

Kalit so'zlar: Shaxs, ijtimoiy psixologiya, sotsial psixologiya, ijtimoiy-psixologik yondashish, yondashuv sotsializatsiyasi, shaxslararo munosabatlar.

ABOUT THE SOCIAL PSYCHOLOGY OF THE STUDY OF PERSONALITY AND ITS DOLZARB PROBLEMS

Abstract. In this article, the social psychology of personality study and its current problems, the peculiarity of personality study for psychology, the fact that the process of personality formation is greatly influenced by the existing political frameworks and ideological views in society in addition to interpersonal relations.

Key words: Personality, social psychology, social psychology, social-psychological approach, approach socialization, interpersonal relations.

О СОЦИАЛЬНОЙ ПСИХОЛОГИИ ИЗУЧЕНИЯ ЛИЧНОСТИ И ЕЕ ДОЛЗАРБ ПРОБЛЕМАХ

Аннотация. В данной статье рассматривается социальная психология изучения личности и ее актуальные проблемы, специфика изучения личности для психологии, то, что на процесс формирования личности большое влияние оказывают существующие политические рамки и мировоззренческие взгляды в обществе помимо межличностных связи.

Ключевые слова: Личность, социальная психология, социальная психология, социально-психологический подход, подход к социализации, межличностные отношения.

Shaxs muammosiga ijtimoiy-psixologik yondashishning o'ziga xosligi shundaki, u turli guruhlar bilan bo'ladigan turli shakldagi o'zaro munosabatlarning oqibati sifatida qaraladi. Ya'ni Ijtimoiy psixologiya, avvalo, biror guruhning a'zosi hisoblangan shaxs xulq-atvori qanday qonuniyatlarga bo'ysunishini, shaxsning muloqotlar sistemasida olgan ta'sirlari uning ongida qanday aks topishini o'rganadi. Guruhning shaxs psixologiyasiga ta'siri qay yo'sinda sodir bo'lishi ijtimoiy psixologiyada sotsializatsiya muammosi bilan uzviy bog'liq bo'lsa, bu ta'sirlarning shaxs xatti-harakatlari, xulqida bevosita qanday namoyon bo'lishi ijtimoiy yo'l-yo'riqlar muammosi bilan bog'liqdir. Ana shular asosida shaxsda shakllanadigan fazilatlar va ularning turli tipdagi shaxslarda namoyon bo'lishini aniqlagan holda, shaxs xulq-atvorini boshqarish mexanizmlarni ishlab chiqish Ijtimoiy psixologiyaning asosiy vazifalaridan biridir.

Shaxs psixologiyasining shakllanishiga u mansub bo'lgan ma'lum bir ijtimoiy guruhlarining munosabatlari ham o'z ta'sirini ko'rsatadi. Bunday o'zaro ta'sir va muloqot jarayonida shaxslarning bir-biriga ta'siri sodir bo'lishi bilan birgalikda, jamiyatga, mehnatga, odamlarga, o'zining shaxsiy sifatlariga nisbatan o'z qarashlariga, ijtimoiy ustanovkalariga ta'sir

o'tkazishi sodir bo'ladi. Ma'lum bir ijtimoiy muhitda yashar ekan, shaxs u yerda o'ziga xos o'ringa, obro'ga, rolga ega bo'ladi. Hozirgi zamon ijtimoiy psixologiyasi sohasida shaxsni o'rganish ustida olib borilayotgan tadqiqotlar masalasi, ayniqsa bu boradagi amaliy vazifalar ijtimoiy psixologiya fanining markazida turuvchi psixologik va sotsiologik yondashuv yo'nalishlari asosida hal qilinmoqda. Masalan, Amerika va boshqa barcha g'arb davlatlarida shaxsni o'rganishga nisbatan ikki xil ijtimoiy psixologiya - «*Psixologik ijtimoiy psixologiya*» va «*Sotsiologik ijtimoiy psixologiya*» mavjud. Bu yo'nalishlar bir-biriga o'xshasada, ularning bir-biridan farqli jihatlari ham mavjud. Ya'ni psixologik ijtimoiy psixologiya shaxs va faoliyat, muomala, shaxslararo munosabat, shaxsning ijtimoiy-psixologik tuzilishi, shaxsning kognitiv, konativ, xulq-atvor imkoniyatlarini o'z ichiga olgan ijtimoiy ustanovkalar, shaxs va jamoaning ijtimoiy-ruhiy kechinmalari kabi muammolar ustida tadqiqot olib borishni maqsad qilib olgan bo'lsa, sotsiologik ijtimoiy psixologiyada esa ko'pincha jamiyatning ijtimoiy qatlamlarini tahlil qilish, xalqlar psixologiyasi, ommaviy hodisalar psixologiyasi, sinflar, guruhlar, gumanistik psixologiya kabilarga alohida urg'u beriladi.

Ushbu maqola O'zbekiston Respublikasida amalga oshirilayotgan keng ko'lamli islohotlar va asosiy vositalarni jadal yangilash zarurati sharoitida lizing xo'jalik yurituvchi sub'ektlarning investitsiya faoliyatini moliyalashtirish shakli sifatida alohida ahamiyatga ega. Zamonaviy dunyoda oila yangi shakllarga ega va u bilan taqqoslaganda sezilarli darajada o'zgartirilgan oldingi avlodlar davomida qabul qilingan oilaviy munosabatlarning an'anaviy shakllari zamon talablariga moslashgan ko'rinish aks etgan.

Xulosa qilib aytganda, shaxsga sotsial-psixologik yondoshish uni ma'lum guruhlarning a'zosi, konkret sharoitda o'ziga o'xshash shaxslar bilan muloqotga kirishuvchi konkret odam deb tushunishdir. Shaxs sotsializatsiyasi to'g'risida gap ketarkan, uning fanda ko'pincha "Shaxs taraqqiyoti" yoki "Tarbiyasi" tushunchalari bilan sinonimdek ishlatilishiga alohida e'tibor berish kerak. Lekin sotsializatsiya sof ijtimoiy-psixologik tushuncha bo'lib, aytib o'tilgan tushunchalardan farq qiladi. Sotsializatsiya - bu individning ijtimoiy muhitga qo'shilishi, ijtimoiy ta'sirlarni o'ziga singdirishi va aktiv ravishda muloqot sistemasiga kirib borish jarayonidir. Bu jarayon ikki tomonlama bo'lib, bir tomondan, shaxs aktiv ravishda ijtimoiy ta'sirlarni qabul qiladi, ikkinchi tomondan esa, ularni hayotda o'z xulq-atvorlari, munosabatlarida namoyon bo'ladi.

Faoliyat sohasi, ya'ni umr mobaynida shaxs turli faoliyatlarga bevosita yoki bilvosita jalb etilgan bo'lib, bu jarayonda fan katalogi kengayib, boyib boraveradi. Har bir faoliyat turi individdan maxsus fazilatlarining, malaka va ko'nikmalarining, bilimlarning borligini talab etadiki, ularni qoniqtirish yo'lidagi aktivligi unda o'ziga xos ijtimoiy-psixologik xususiyatlar kompleksini shakllantiradi;

Muloqot sohasi, ayniqsa maktabgacha yosh davrdagi va o'smirlik davrlaridagi muloqot sistemalari bolada bir qancha ijtimoiy hislatlarni paydo qiladiki, uning natijasida u faol hayotiy mavqega ega bo'ladi, jamiyatda o'z o'rnini tasavvur qilishga erishadi.

O'z-o'zini anglash sohasi, ya'ni "MEN" obrazining yil sayin o'zgarib borishi jarayoni bo'lib, avval o'zini boshqalardan farqliligini, o'zicha mustaqil harakat qilish, mustaqil fikr yurita olish qobiliyatini anglash, so'ngra o'z-o'zini baholash, anglash, nazorat qilish xususiyatlari rivojlanadiki, ular ham faol shaxs psixologiyasining tarkibiy qismidir. Shaxs sotsializatsiyasi, yuqorida ta'kidlab o'tganimizdek, bola tug'ilishi bilan boshlansa-da, sezilarli, samaradorlik

nuqtai nazaridan uning bosqichlari farqlanadi. Masalan, birinchi bosqich - mehnat faoliyatigacha bo'lgan bosqich bo'lib, unga bolaning maktabgacha yosh davri hamda o'qish yillari kiradi. Bu davrdagi sotsializatsiyaning ahamiyati va o'ziga xosligi shundaki, bu davrda, asosan, tashqi ijtimoiy muhit, ijtimoiy ta'sirlar faol ravishda ongda singdiriladi, mustaqil hayotga tayorgarlik borasida muhim bosqichga o'tiladi. Ikkinchi bosqich - mehnat faoliyati davri.

Bu davr odamning yetuklik yillari bilan bog'liq bo'lib, avvalgi davrlarda singdirgan ijtimoiy ta'sirlarni bevosita faoliyatida, shaxslararo munosabatlar sistemasida namoyon etadi. Kasbga ega bo'lib, aniq hayot yo'lini tanlagan, turmush qurib, kelgusi avlodni tarbiyalayotgan shaxsda namoyon bo'ladigan barcha ijtimoiy fazilatlar shu davrning maxsulidir. Nihoyat, uchinchi bosqich - mehnat faoliyatidan keyingi davr bo'lib, bunga, asosan, aktiv mehnat faoliyatidan so'ng qarilik gashtini surayotganlar kiradi. Bu davrda ham shaxs sotsializatsiyasi davom etaveradi, chunki endi ilgari davrlarda orttirilgan tajriba boshqalarga uzatiladi, shunga ko'ra shaxs strukturasi ham xususiy o'zgarishlar ro'y beradi.

REFERENCES

1. Abdullayev Akmal Nasriddinovich (2020). THE FEATURES OF APPEARING FAMILY IN MODERN SOCIETY. *European science review*, (3-4), 69-72.
2. N. Ismoilova, D. Abdullayeva. *Ijtimoiy psixologiya*. 2013. Qisqacha psixologik lug'at. - Rostov-na-Donu: FENİKS. L.A. Karpenko, A.V. Petrovskiy, M.G. Yaroshevskiy. 1998.
3. G'oziyev E. G. *Umumiy psixologiya*. Toshkent 2002. 1-2 kitob
4. G'oziyev E. G. *Muomila psixologiyasi*.
5. Belinskaya E. P., Tixomandritskaya O.A. *Shaxsning ijtimoiy psixologiyasi*. M., 2001.
6. Kon I. S. *Shaxs sotsiologiyasi*. M., 1967.
7. Leontiev A.N. *Faoliyat. Ong. Shaxsiyat*. M., 1975.

ОММАВИЙ МАДАНИЯТ-МИЛЛИЙ МАДАНИЯТГА ТАҲДИД

Абдукаримова Роҳила Абдурайимовна

Талаба, Фаръгона давлат университети, Фаръона шаҳри

[Абдукаримовароҳила3@gmail.com](mailto:Abdukarimovaroхила3@gmail.com)

<https://doi.org/10.5281/zenodo.7771146>

Аннотация. Бугун инсон маънавияти ва одоб-ахлоқи зарбдан кириб келаётган “оммавий маданият”нинг нишонига айланган десак, хато бўлмайди. Ушбу маънавий хуруж қурол воситасида амалга оширилмайди, бировнинг юртига ёки тинч яшаётган аҳоли устига бостириб борилмайди. Бу таҳдид кўпчилик кўз ўнгидан рўй бермайди, юзаки қараганда, ўзгаларнинг тинчини, ҳузур-ҳаловатини ҳам бузмайди. Аксинча, “оммавий маданият” кўзга ташланмайдиган жуда нозик йўллар орқали ижтимоий ҳаётга суқилиб киради, у одамлар онгини ўзлари билмаган йўллар орқали заҳарлаб, манқуртга айлантиришига хизмат қилади.

Калим сўзлар: Оммавий маданият, ахлоқсизлик, беҳаёлик, зўравонлик. Замонавийлик, глобаллашув, илтимойлашув, онги, психологик, ғойалар, интэрнэт.

МАССАВИЙ КУЛЬТУРА-НАЦИОНАЛЬНЫЙ КУЛЬТУРА УГРОЗА

Аннотация. Не будет ошибкой сказать, что сегодня человеческая духовность и нравственность стали мишенью «массовой культуры», идущей с Запада. Эта духовная атака осуществляется не с помощью оружия, это не вторжение на чью-то землю или мирное население. Эта угроза не происходит на глазах у многих людей. Напротив, «популярная культура» проникает в общественную жизнь очень тонкими, невидимыми путями, она служит для того, чтобы отравлять и развращать умы людей способами, о которых они не подозревают.

Ключевые слова: массовая культура, безнравственность, непристойность, насилие, современность, глобализация, привлекательность, сознание, психология, идеи, Интернет.

POPULAR CULTURE-A THREAT TO NATIONAL CULTURE

Abstract. Today there will be no mistake if we say that human spirituality and decency have become the target of the “mass culture” that is entering from the West. This spiritual superstition is not carried out by means of weapons, nor is it invaded by someone else's land or by civilians living in peace. This threat does not occur in the eyes of many, when viewed superficially, it does not disturb the peace, peace of mind of others. In contrast, “mass culture” is sucked into social life through inconspicuous very subtle pathways, which serve to poison the minds of people through ways they are not aware of and transform them into mangroves.

Keywords: mass culture, immorality, obscenity, violence modernity, globalization, socialization, consciousness, psychological, ideas, internet.

Замонавийлик, тезкор тараққиёт билан ҳамқадам бўлиш ёшларимизнинг ҳаёт тарзига айланиб бормоқда. Албатта, бу қувонарли ҳол. Чунки бир неча тилда бемалол сўзлаша олиш, илмда дунё ёшлари билан тенглаша олишлари, дунёқараши кенгаяётганидан дарак беради. Аммо, турли ғоялар кураши, ахборот хуружлари, мафкуравий тазйиқлар тобора авж олаётгани ҳам сир эмас. Кичик, зарарсиз бўлиб кўринган хабар ҳам одамларнинг, айниқса, ёшларнинг ҳаётини ўзгартириб юбориши ҳеч гап эмас. “Оммавий маданият” соясида кириб

келаётган ахлоқсизлик, беҳаёлик, зўравонлик ва бузуқлик каби иллатлар дунёдаги ҳеч бир халқнинг миллий маданиятига ҳам, умумбашарий қадриятларга ҳам тўғри келмайди.

Инсоният ҳаёти давомида турли мафкуралар ўртасидаги зиддият ва қарама-қаршиликларни бошидан кечирган. Бунинг оқибатида ўзаро келишмовчиликлар, нотинчликлар юзага келиб турган. Тарихга назар ташланса, ҳамма даврда ҳам давлатнинг ривожланиши, тараққий топиши жамиятнинг фаровон ва осойишта ҳаёт кечиришига боғлиқлиги аён бўлади. Шунинг учун ҳам Набий саллаллоҳу алайҳи васаллам ҳадисларининг бирида тинчлик-хотиржамлик энг катта неъмат эканлигини таъкидлаб: “Икки неъмат мавжуд бўлиб, кўпчилик одамлар уни кўлдан бой берадилар. Бу – тансиҳатлик ва бўш вақтдир” (*Бухорий ривояти*), деганлар. Демак, тинчлик ва хотиржамлик Аллоҳ таолонинг беҳисоб бўлган буюк илоҳий неъматларидан биридир. Қолаверса, барча эзгу ишлар рўёбга чиқишининг боиси ҳам осойишталикдир. Шундай экан, инсонлар нафақат мавжуд тинчликни қадрига етиб, шукрини адо этишлари балки, унга ношукурлик қилиб футур етказишдан ҳам сақланишлари лозим.

Анъанавий маданиятда боьлганидек, оммавий маданиятнинг ҳам универсал характеристикаси ҳамон мавжуд эмас. Буни шундай тушунтириш мумкин. Гап шундаки, “Оммавий маданият” илмий-фалсафий катэгорийа сифатида оьзига йақдил учта тушунчани қамрайди. Биринчидан, “маданият” – алоҳида характердаги маҳсулот. Иккинчидан, “оммавийлик” – маҳсулотни тарқатиш мэьйори. Учинчидан, “маданият” – маънавий бойлик.

“Оммавий маданият”нинг баъзи бир кўринишларига тўхталиб ўтамиз:

Старизм – субъектив эҳтиросларга берилган ҳолда, эстрада артистлари, актёрлар, спортчилар, машҳур инсонлар, телевидение ва радио бошловчиларини илоҳийлаштириш.

Баданга турли хил шаклларни чизиш ва чиздириш Ислом динида катта гуноҳ ҳисобланади, дейилади. Бу каби кўринишдаги амаллар миллий ўзлимиз ва урф-одатларимизга ҳам мутлақо тўғри келмаслигини ёши катталар мунтазам такрорлашади. Тарихий китобларда ёзилишича, татуировка ашаддий жиноятчилар учун жазо воситаси ҳисобланган. На ўзлимизга ва на динимизга тўғри келадиган, иймонимиз, жисмимизга зарар келтиришдан бошқа нарсага ярамайдиган бундай манфур амалдан биз ўзимизни, ва энг асосийси, фарзандларимизни асрашимиз кераклигини даврнинг ўзи тақозо этиб турибди.

Зўравонлик - бу инсонга етказиладиган ҳар қандай жисмоний, маънавий, руҳий, моддий тазйиқлар сирасидан жой олади, киради. Жумладан, ўзига нисбатан тазйиқ ўтказиш ҳам зўравонлик саналади. Бу каби кўринишдаги ҳолатлар ҳозирги кунда кенг авж олиб бормоқда. Унинг намоишлари ҳам турлича бўлиб, булар:

Хеппининг (ваҳшиёна “кўнгил очиш”лар). Бу каби воқеалар бизнинг мамлакатимизда деярли кузатилмайди. Лекин “оммавий маданият”нинг маҳсули бўлган фильм ва ўйинларнинг сарҳадларимиздан яшириниб, сездирмай кириб келиши ва уларни ёш авлод томонидан қабул қилиниши Ватанимизда ҳам хеппининг пайдо бўлиши эҳтимолдан ҳоли эмас. Шунинг учун огоҳ бўлишимиз даркордир.

Нигилизм лотинча “ҳеч нима”, “ҳеч нарса” сўзидан олинган. Нигилизм - жамиятнинг ахлоқий, маънавий норма ва устунлари, умумэтироф этилган тарихий ва маданий қадриятларнинг инкор этилиши, шунингдек, уларга нисбатан мутлақо салбий, ўта танқидий

муносабатда бўлиш; муайян ҳодисага бир ёқлама, келишувни рад этган тарзда муносабат билдириш; бузғунчилик ғояларини ўзида ифодалаш ва тарғиб қилиш.

Дунё ҳақидаги ишончли билимларга эришиш мумкинлигини шубҳа остига олувчи таълимотлардан бири *скептицизмдир*. У билим, тажридан кўра ҳиссий идрокни устун қўйиш ва шу асосда иш тутишдир, яъни ўзларининг ҳис-туйғулари асосида иш кўришни энг мақбўл йўл деб билувчилар.

Вандализм - маданий ёдгорликларни, қадриятларни ваҳшийларча вайрон, оёқ ости қилиш, йўқотиш; маданиятсизлик, жаҳолат, нодонликни бир кўринишидир.

Мана шундай ва бошқа коъплаб таҳдидлар инсонийат ҳайотида жиддий муаммоларни кэлтириб чиқарайотгани - айна ҳақиқат ва буни ҳэч ким инкор этолмайди. Ҳозирги кунда йошларимиз орасида турли хил “оммавий маданийат” коъринишлари намойон боълмоқдаки буларнинг барчаси уларнинг шаклланишига, психик ривожланишига, уларнинг ҳиссий-эмоционал соҳасига жиддий таъсир коърсатмоқда. Маълумки, оъсмирлар, йошлар, талабалар йангиликка интилувчан, тэнгқурларига ҳавасманд, модапараст, хориж стандартларини осон қабул қилишга ружу коъйган боълади. Улардаги ана шу ижтимоий-психологик ҳолат кириб кэлайотган шубҳали қадрийатларга танқидий йондашувни чэклаб коъймоқда. Мақбул йоки номақбуллиги ҳақида муайян фикр-мулоҳазаси боълмаган йошлар ҳайотимизга, миллий минталитэтимизга мос кэлмайдиган мафкуравий маҳсулотларни матбуот орқали қабул қилишга ошиқмоқда.

“Оммавий маданийат” ташқи коъриниши, осон оъзлаштирилиши билан уларни қизиқтирмоқда. Турфа гъойа ва рамзлар замонавий модалар оммавий маданийат маҳсулотлари йошлардан чуқур фикр-мулоҳаза юритишни талаб этмайди, ҳар хил ҳайот ташвишларидан, турмуш муаммоларидан халос этади, жасадни ва руҳни дам олдириш, уларни оъқишга, билим олишга эмас, балки оъйнаб қувнаб, “йашаб олиш”га чақиради. Аслида “оммавий маданийат”нинг, уни тарқатайотганларнинг ҳам асл мақсадлари шундан иборат. Мамлакатимиз аҳолисининг қарийиб 60 фоизини йошлар ташкил этишини ва “оммавий маданийат” муаллифлари айнан ана шу аудиторийани назарда тутайотганини эътиборга олсак, вазифаларимиз масъулийати аниқ айон боълади. Йошларда асосон қизиқувчалик хусусийати юқори боълади. Психологик жиҳатдан қаралганда ҳар бир шахс маълум бир жамийатда ривожланади ва шахс сифатида шаклланади. Уни оъраб турган муҳит ва одамлар унинг шаклланишига таъсир қилади.

Йошлар субмаданийати умумий маданийат тизимидаги қисман, нисбатан изчил тизимдир. Унинг пайдо боълиши йошларнинг ижтимоий ролларининг ноаниқлиги, уларнинг ижтимоий мавқэидаги ноаниқлик билан боғлиқ. Онтогэнэтик нуқтаи назардан, йошлар субмаданийати ҳар бир киши оътиши кэрак боълган ривожланиш босқичи сифатида тақдим этилади. Унинг моҳийати ижтимоий мавқэни излашдир. Аммо, бизнинг фикримизча, йошлар субмаданийати оъсмир-боланинг оъзини оъзи сақлаш ички инстинктдан бошқа нарса эмас. Ҳар бир инсон болалар ташқи огоҳлантиришларга энг сэзгир эканлигини биледи ва шунинг учун баъзи "оммавий маданийат мэъйорлари" нинг ташқи босими остида у инстинктив равишда норозилик билдиради. Йошларнинг муайян ишлари учун энг қулай ижтимоий платформалар боъш вақт боълиб, у эрда сиз оъзингизнинг мустақиллигингизни коърсатишингиз мумкин: қарор қабул қилиш ва этакчилик қилиш, ташкил этиш ва ташкил этиш қобилияти. Боъш вақт нафақат мулоқот, балки ижтимоий

оъйиннинг бир тури боълиб, йошлик даврида бундай оъйинларда коъникманинг этишмаслиги, балогъат йошидаги одамнинг оъзини мажбурийатлардан озод дэб билишига олиб кэлади. Динамик жамийатларда оила шахснинг социализацияси вазифасини қисман йоки тоълик йоъқотади, чунки ижтимоий хайотдаги оъзгаришларнинг суръати кэкса авлод ва йанги даврнинг оъзгарган вазифалари оъртасида тарихий тафовутни кэлтириб чиқаради. Йоъқолган оила ва ҳали топилмаган жамийат оъртасида йигит оъз турига коъшилишга интилади. Шу тарзда ташкил этилган норасмий гуруҳлар йошга маълум бир ижтимоий мавқэни бэради. Бунинг нархи коъпинча индивидуалликни рад этиш ва гуруҳнинг мэъйорлари, кадрийатлари ва манфаатларига тоълик боъйсунисдир. Ушбу норасмий гуруҳлар оъзларининг субкултурасини ишлаб чиқарадилар, бу катталарникидан фарк қилади.

Муқаддас динимиз чиройли хулқ ва гўзал одобга чақиради, зеро пайғамбаримиз Муҳаммад соллоллоху алайҳи васаллам инсонларнинг энг гўзал хулқлиси бўлганлар ва умматларини шундай бўлишга чақирганлар.

Расулуллоҳ соллаллоху алайҳи васалламдан **“Қайси мўминнинг имони комил ҳисобланади”**, деб сўрашганида: **“Гўзал хулқли мўминнинг”**, деб жавоб берганлар (*Имом Абу Довуд ривояти*).

Келинг, халқимизга нотаниш, динимизда гуноҳ ҳисобланган иллатли маданияцизликдан воз кечайлик. Мамлакатимизда мустақиллик йилларида умумбашарий ва демократик кадриятларни чуқур ўзлаштирган ҳолда барпо этилаётган ҳуқуқий ва демократик жамият қуриш йўли бугун ўзини тўла оқламоқда. Инсон ҳуқуқ ва эркинликлари, ҳар бир халқнинг анъана ва кадриятларига эҳтиром кўрсатиш жамиятимизнинг энг муҳим тамойиллари этиб белгиланган. Бунга муносиб бўлиш ва ҳар биримиз бунда фаол иштирок этишимиз фуқаролик бурчимиздир. Буюк аждодларимиз қолдирган бой маданий ва маънавий меросни, мардлик ва жасоратни аллақандай “оммавий маданият”га алмаштиришга эса ҳеч биримизнинг ҳаққимиз йўқ.

REFERENCES

1. П.И. Иванов, М.Э. Зуфарова. Умумий психология. Дарслик. Ўзбекистон файласуфлари миллий жамияти нашриёти Тошкент – 2008
2. А. Ахмэдов ОММАВИЙ МАДАНИЙАТНИНГ ЙОШЛАР ОНГИГА САЛБИЙ ТАЪСИРИ ВА УНИНГ ИЖТИМОЙ ПСИХОЛОГИК ХУСУСИЯТЛАРИ // САИ. 2022. №Б7. УРЛ: [хттпс://сйбэрлэнинка.ру/артислэ/н/оммавий-маданийатнинг-йошлар-онгига-салбий-та-сири-ва-унинг-ижтимоий-психологик-хусусийатлари](http://сйбэрлэнинка.ру/артислэ/н/оммавий-маданийатнинг-йошлар-онгига-салбий-та-сири-ва-унинг-ижтимоий-психологик-хусусийатлари) (дата обращения: 07.03.2023).
3. Исмаилович С. А. Сосио-Пейчологисал Проблэмс оф Эдусатинг ан Индэпэндэнт-Миндэд, Срэативэ Пэрсон ин тхэ Эдусатионал Просэсс //СЭНТРАЛ АСИАН ЖОУРНАЛ ОФ ЛИТЭРАТУРЭ, ПХИЛОСОПХЙ АНД СУЛТУРЭ. – 2021. – Т. 2. – №. 12. – С. 4-7.

YURAK QON TOMIR TIZIMI SISTEMASI VA UNING KASALLIKLARI

Murodullayev Nurali Zokir o'g'li

TerDu Tabiiy fanlar fakulteti biologiya ta'lim yo'nalishi 2-kurs talabasi

Tursunova Dilbar Rustam qizi

TerDu Tabiiy fanlar fakulteti biologiya ta'lim yo'nalishi 2-kurs talabasi

Xolto'rayeva Go'zal Amirmurot qizi

TerDu Tabiiy fanlar fakulteti biologiya ta'lim yo'nalishi 2-kurs talabasi

Ro'ziyeva Madina To'lqin qizi

TerDu Tabiiy fanlar fakulteti biologiya ta'lim yo'nalishi 2-kurs talabasi

<https://doi.org/10.5281/zenodo.7771169>

Annotatsiya. Yurak arteriya va venalar o'rtasidagi doimiy qon bosimi farqini hosil qiladi va uni ushlab turib, qon oqishini ta'minlaydi. Shuningdek barcha qon aylanish tizimi markazi hisoblanadi.

Kalit so'zlar: Yurak, aorta, vena, sistola, diastola, tromboz, emboliya, infarkt.

СЕРДЕЧНО-СОСУДИСТАЯ СИСТЕМА И ЕЕ ЗАБОЛЕВАНИЯ

Аннотация. Сердце создает постоянную разницу артериального давления между артериями и венами и поддерживает ее, обеспечивая кровоток, а также является центром всей системы кровообращения.

Ключевые слова: Сердце, аорта, вена, систола, диастола, тромбоз, эмболия, инфаркт.

THE SYSTEM OF THE CARDIOVASCULAR SYSTEM AND ITS DISEASES

Abstract. The heart creates a constant blood pressure difference between the arteries and veins and maintains it, ensuring blood flow. It is also the center of the entire blood circulation system.

Key words: Heart, aorta, vein, systole, diastole, thrombosis, embolism, heart attack.

Yurak (cor) mushakdan tuzilgan qonni arteriyalarga haydab, venalardan qabul qiluvchi, qon aylanish tizimining markaziy a'zosi. U ko'krak qafasida pastki ko'ks oralig'ining o'rta qismida joylashib, konussimon shaklga ega. Yurakning bo'ylama o'qi qiyshiq bo'lib, orqadan oldinga, yuqoridan pastga va o'ngdan chapga yo'nalgan bo'ladi. Uning toraygan uchi chapga, past ga va oldinga, keng asosi yuqoriga va orqaga qaragan. Yurakning oldingi to'sh-qovurg'a yuzasi qavariq bo'lib to'sh va qovurg'aning orqa yuzasiga qaragan. Pastki diafragma yuzasi diafragmaning pay markaziga tegib turadi. Yurakning yonyuzalari o'pkaga qaragan bo'lib, o'ng va chap o'pka yuzalari deb ataladi. Yurakning o'rtacha og'irligi erkaklarda 300 g, ayollarda 250 g, uzunligi 10–15 sm, ko'ndalang o'lchami 9–11 sm, oldingi-orqa o'lchami 6–8 sm bo'ladi. Yurakning yuzasida bo'lmacha va qorinchalar o'rtasida chegara bo'lib, toj arteriyasining egati o'tadi. Yurakning to'sh-qovurg'a yuzasida qorinchalararo oldingi egat, pastki yuzasida qorinchalararo orqa egat yotadi. Bu ikkala egat yurakning uchida yurak cho'qqisidagi kemtikni hosil qilib qo'shiladi. Yurak 4 kameradan iborat. Unda o'ng, chap bo'lmacha va o'ng, chap qorincha tafovut qilinadi.

Yurak mushaklarining fiziologik xossalari.

1. Avtomatiya.
2. Qo'zg'aluvchanlik
3. O'tkazuvchanlik.

4. Qisqaruvchanlik.
5. Refrakterlik.

Avtomatiya – yurak mushak tolalarining oʻzida tashqi taʼsirotsiz paydo boʻladigan impulslar taʼsirida qoʻzgʻala olishi. Avtomatiya qobiliyatini embrional tabiatga ega boʻlgan yurakning spetsifik mushak tolalari namoyon qilib, ular oʻtkazuvchi sistemani tashkil qiladi. Yurak devori uch qavatdan iborat. Ichki yupqa endokard yurakni ichki tomondan qoplaydi. Yurak qopqoqlari, pastki kavak vena va toj sinus burmalari endokard duplikaturasidan hosil boʻlib, oʻrtasida biriktiruvchi toʻqima joylashgan. Yurak va uni oʻragan yurak xaltasi koʻkrak qafasida oʻrta koʻks oraligʻida oʻrta chiziqdan chaproqda yurak ning uchdan ikki qismi, oʻngroqda uchdan bir qismi joylashgan. Yon va qisman old tomondan yurak plevra bilan qoplangan oʻpka, oldingi ozgina qismi esa toʻsh suyagi va qovurgʻa togʻ aylariga tegib turadi. Yurak arteriya va venalar oʻrtasidagi doimiy qon bosimi farqini hosil qiladi va uni ushlab turib, qon oqishini taʼminlaydi. Yurak toʻxtaganida arteriya va venalarda oʻrtasidagi bosim tezda tenglashadi va qon aylanish toʻxtaydi. Yurak qopqoqlari qon bosimi taʼsirida avtomatik ravishda yopilib, qonni bir tomonga oqishini taʼminlaydi. Sogʻlom odamning yuragi moʻtadil holatda ritmik ravishda minutiga 70 marta qisqaradi. Jismoniy ishda yurak qisqarishi miqdori oshishi mumkin. Yurak qisqarishi 70 marta boʻlganida yurak faoliyatining toʻliq sikli 0,8 s boʻladi. Boʻlmachalar va qorinchalar ketma-ket qisqaradi. Yurak mushagini qisqarishi sistola, boʻshashishi esa diastola deyiladi. Yurak miokardining ritmik ravishda qisqarishini uning oʻtkazuvchi tizimi boshqarib turadi. Yurak faoliyatini sezuvchi, simpatik va parasimpatik nervlar bosh qaradi. Sezuvchi nervlar yurak va uning qon tomirlari devoridagi retseptorlardan bosh va orqa miyadagi markazlarga boradi. Simpatik tolalar yurak qisqarishini tezlatuvchi va tojsimon arteriyalarni kengaytiruvchi impulslarni oʻtkazsa, parasimpatik tolalar yurak qisqarishini sekinlatib, tojsimon arteriyalarni toraytiruvchi impulslarni oʻtkazadi. Qon tomirlar tonusi neyrohumoral yoʻl bilan boshqariladi. Qon tomirlar markazlari uzunchoq va orqa miyada joylashgan ikki xil: qon tomirlarni toraytiruvchi va qon tomirlarni kengaytiruvchi nervlar bilan innervatsiya qilinadi.

Yurak qon tomir kasalliklari.

Infarkt deb – ishemiya tufayli paydo boʻlgan nekroz oʻchogʻiga aytiladi. Infarktlar, koʻpincha, kollateral qon aylanishi yetarli boʻlmagan aʼzolarida hosil boʻladi. Bunda arteriyaning toʻsatdan bekilishi muhim ahamiyatga ega. Koʻpincha, uni trombnig hosil boʻlishi, embol tushib qolishi yoki uzoq vaqt davom etadigan nerv– reflektor torayishi keltirib chiqaradi.

Tromboz – qon tomirlar ichida, qonning hayot davomida ivib qolishi. Hosil boʻlgan ivitmalar – tromblar qon tomirning ichki devoriga qattiq yopishgan boʻladi va qon aylanishini buzadi. Tromb qon plazmasining ivigan fibrini, qon plastinkalari, eritrositlar va leykositlardan tashkil topgan. Trombnig tashqi koʻrinishi har xil boʻladi. Tez hosil boʻlganda u asosan qizil qon tanachalaridan tashkil topgan va qizil rangga ega boʻladi. Agar tromb juda sekinlik bilan hosil boʻlsa, uning tarkibiga asosan fibrin, leykositlar, qon plastinkalari kiradi va u oq rangda boʻladi. Oq va qizil uchast kalar almashinib turgan tromb aralash tromb deb ataladi. Emboliya deb tomirlarning qon oqimi keltirgan boʻlakchalar bilan tiqilishiga aytiladi. Bu boʻlakchalar embollar deb ataladi. Qon yoki limfada normada uchramaydigan turli qattiq, suyuq yoki gazsimon moddalar embol boʻlishi mumkin. Koʻproq uchraydigan embollarning bir necha turlarini tofovut etadilar. Tromb emboliya – tromblar yoki uning boʻlakchalaridan hosil boʻlgan emboliya: emboliyaning koʻp uchraydigan turlaridan biridir. Yangi hosil boʻlgan yumshoq boʻshang tromblar, odatda,

tromboemboliyaning manbayi bo'ladi. Oyoq venalaridagi tromblardan ajralgan yirik bo'lakchalar bilan yuzaga kelgan o'pka arteriyalarining emboliyasi, ayniqsa, xavflidir. Tug'ma yurak nuqsonlari embronal davirdagi rivojlanishdagi buzilishlar natijasida yurak qong'tomir sistemasidagi uzgarishlar tufayli rivojlanadi. Tug'ma yurak nuqsonlari uchrashi barcha tug'ulgan chaqaloqlar ichida 0,5 % tashkil etadi. 2 yoshdan oshgan bolalar ichida esa u 0,2% xolarda uchraydi. Agar o'z vaqtida tug'ma yurak nuqsoni bor bolaga shifokor yerdami utkazilmasa 1 oy ichida 50% yangi tug'ilgan chaqaloqlar uladi. 25% esa 1 yil ichida nobud bo'ladilar. Taxminan 20-35 % nuqsonlar ko'karishsiz rivojlanadi va bolalar rangi deyarli o'zgarmaydi. Xozirda 100 dan ortiq tug'ma nuqsonlar tafovut etiladi.

REFERENCES

1. A.G'. AHMEDOV, G.X. ZIYAMUTDINOVA Anatomiya, fiziologiya va patologiya: tibbiyot kollejlari uchun o'quv qo'llanma / A.G'. Ahmedov, G.X. Ziyamutdinova; O'zbekiston Respublikasi Oliy va o'rta maxsus ta'lim vazirligi; O'rta maxsus kasb-hunar ta'limi markazi. Toshkent: «Fan va texnologiya», 2016-yil.
2. "Odam anatomiyasi" O'zbekiston Respublikasi oliy va o'rta maxsus ta'lim vazirligi Mirzo Ulug'bek nomidagi O'zbekiston O'zbekiston Milliy Universiteti E.Qodirov.
3. www.ziyouz.com

TAFAKKUR BEKATI

Ilhomova E'zoza

Alisher Navoiy nomidagi TDO'TAU talabasi

<https://doi.org/10.5281/zenodo.7771221>

Annotatsiya. T.Rustamovning mazkur asari “Kapalaklar o’yini” deb nomlanishini asosi zulumga qurilgan saltanatga qiyoslashimiz mumkin. Unda Ajdar-direktor, Ilon-mudir singari shaxslar o’z tartib-qoidalarini o’rnatish uchun cheki yo’q har qanday tubanlikka qo’l urishadi. Qo’rquv va aldov bilan tuzilgan jamiyatni kapalak umriga mengzash mumkin. Asarda Baqahovuz degan joydagi hayot misolida o’tgan asrdagi voqeliklar, insoniyat ruhidagi toblanishlar, jamiyat ichra bashar qiymati kabi masalalar tasvirlanadi.

Kalit so’zlar: trolleybus, “Kapalaklar o’yini”, Baqahovuz, hissiyotlardagi tasvir ifodasi, or-nomus, loyqa paqir, xona, tog’.

СТАНЦИЯ МЫШЛЕНИЯ

Аннотация. Т.То, что это произведение Рустамова называется “игра бабочек”, можно сравнить с царством, в основе которого лежит угнетение. В нем такие личности, как Дракон-директор, змей-директор, попадают в любую бездну, которой нет предела, чтобы установить свои собственные процедуры. Общество, построенное на страхе и обмане, можно приручить на всю жизнь бабочки. В произведении На примере жизни в месте под названием бакахауз описываются такие вопросы, как реалии прошлого века, искушения в духе человечества, человеческая ценность в обществе.

Ключевые слова: тележка, “игра бабочек”, лягушка, выражение образа в эмоциях, честь, нечеткое ведро, комната, гора.

THINKING STATION

Abstract. T.We can compare the so-called “Game of butterflies” of Rustamov to the kingdom, the basis of which is built on oppression. In it, individuals such as the Dragon-director, The Snake-master, apply to any abyss that does not have a check to establish their own rules. A society structured by fear and deception can be mengzash for the life of a butterfly. In the work, on the example of life in a place called Bakahovuz, such issues as the realities of the last century, the tobogganings in the spirit of humanity, the value of the human being within society are described.

Keywords: trolleybus, “Game of butterflies”, energetic, image expression in emotions, or-Nome, fuzzy bucket, room, mountain.

Ushbu maqolani “Tafakkur bekati” deb nomlanganligi asarda qo’llangan ramziy qiyofadagi trolleybus orqali bir necha bekatlarga sayohat qilish bilan birga tafakkur charxpalagini aylantirish imkoniyatini beradi. To’xtamurod Rustamning “Kapalaklar o’yini” romanini o’qir ekanmiz, asardagi zamon va makonning o’zgacha ifodalanganligini ko’rishimiz mumkin. Bir voqeaning tasodifan boshqa bir holatga o’tishi adib uslubining o’ziga xosligidir. “Kapalaklar o’yini” romanining nega aynan bu nom bilan atalganligi o’quvchida qiziqish uyg’otadi. Jamiyatdagi asli oshkor qilinmas o’yinlar ramzimi?! Yoki ularning “tartib qoidalariga” amal qilinmagan holatdagi o’yinlarmi?! Asar qahramonlari Badal Armon, Shoshiy kabi kamyob insonlarning boshqalardek kimgadir ergashib emas, ulardan farq qilishi sababli unib o’sgan boshqoqdek uzib olinish holatini

asar qahramoni Sardorga qilingan tuhmat orqali ko'rish mumkin. Zulm bilan qurilgan jamiyatdagi har qanday o'yinlarning kapalak umridek qisqaligiga ishoradir, balki..

Asarda bosh qahramon sifatida qaralgan Badal Armon o'zini o'rab turgan biqiq muhitga qarshi. Alber Kamyuning "Begona" asaridagi Merso o'z dunyoqarashi, tabiatiga xos ravishda o'zi jamiyatdan ajralgan bo'lsa, bizning qahramonimiz Badal Armon boshqalardan farqliligi, fojiaiy girdobda boshqalardek yashashga ko'nikishni xohlamaganligi uchun jamiyatdan ajratilgan inson siymosidir. Asardagi Baqahovuzga e'tibor qaratar ekanmiz, uning beparvolik ramzi ekanligini ko'rish mumkin. Davr ijtimoiy muhitiga ko'z yumgan beparvolar ramzi.

Murod Muhammad Do'stning "Galatepaga qaytish" asarida Galatepa G'aybarovni o'zligini anglashga yordam berganligi, qahramonning Galatepaga kelish istagi ifodalansa, Baqahovuzdan ketish tasviri ushbu toponimning Galatepadan ancha ortdaligini, ma'nan siqiq "o'lka" ekanini ko'rsatadi.

Adib qahramonlarning atrofga munosabatini ifodalalar ekan, ularning harakatlari orqali ichki norozilikning faqatgina Badal Armon emas, Shoshiy, Suvon Abdal yoki birgina o'rinda berilgan Hayratiy obrazlari uchun ham xosligini ko'rish mumkin. To'xtamurod Rustam ba'zi qahramonlarning tashqi ko'rinishini tasvirlasa, ba'zilarining ichki hissiyotlari orqali obrazning qiyofasini ko'z o'ngimizda gavdalantirishga intiladi. Mardikor yigitni olaylik, uning tashqi ko'rinishi: "bukchaygan miqti gavdasi, chuvrindi ust boshi ko'ksiga mahkam yopib siqib olgan to'rvasi.." shu orqali obraz tashqi ko'rinishi ifodalangan. Lekin asarda Tosh tog'aning portreti uchramaydi. Uning har bir vaziyatdagi hissiyotlar tasviri obrazni gavdalantiradi. Uning orzulari haqida gapirilganda: "Uning orzu-havasi qachonlardir bo'lgan bo'libgina qolmay xayolida mavj urib to'lib toshganiga ham ayni chog'da ishonmoq qiyin..".¹¹

Mardikor yigit va qizi qochib ketgan holatdagi: "Tosh tog'a achchiq yutundi. Tosh toganing tomog'ini baayni shisha tilib o'tdi. Oyoqlari o'ziga bo'ysunmas, aqli ham o'ziniki emasdek tuyulardi. Gandiraklagan ko'yi dam yurib, dam to'xtab, telba yanglig' hovlida uzoq tentirab, nihoyat u ko'zlagan yeriga yetdi", -degan tasvir qahramonning qiyofasini yaqqol shakllantiradi.

Xulosa o'rnida shuni ta'kidlash joizki, garchi asarni o'qish jarayonida badiiy tahlil olamimizni chiniqtiruvchi qator "imtihon"larga duch kelsak ham, uni o'qish davomida erkinlikka erishish yo'lida sarguzashtlarni boshidan kechirgan qahramonlar taqdiri, kechmishi ruhda katarsis paydo qiladi. Insonning erkinlikka erishish yo'lida bir necha sinovlarda toblanishi va ezgu niyat orqali so'lim go'sha tomon dadil qadam tashlashiga guvoh bo'lamiz.

REFERENCES

1. Sayfullayeva R., Mengliyev B., Qurbonova M., Boqiyeva G. Hozirgi o'zbek adabiy tili. – Toshkent, 2005.
2. Yo'ldoshev M. Badiiy matnning lisoniy tahlili. – Toshkent, 2008.
3. Qurbonova M., Yo'ldoshev M. Matn tilshunosligi. – Toshkent: Universitet, 2014.

¹¹ T.Rustam. "Kapalaklar o'yini", Toshkent. "SHARQ". 2000.

“RAUF PARFI IJODIDA BADIY SO‘ZLAR HAMDA O‘XSHATISHLARNING
ISHLATILISHI”

Ishquvvatov Mamarasul
Abduvohidov Behruz

Termiz davlat universiteti o‘zbek filologiyasi fakulteti
2 - bosqich talabalari

<https://doi.org/10.5281/zenodo.7771231>

Annotatsiya. Ushbu maqolada siz badiiy so‘zlar, o‘xshatishlar haqida atroflicha ma‘lumotga ega bo‘lasiz. Shuningdek, qalami o‘tkir shoirlardan bo‘lgan Rauf Parfi ijodida uchraydigan badiiy so‘zlar va o‘xshatishlar haqida qisqacha ma‘lumotga ega bo‘lasiz.

Kalit so‘zlar: Badiiy so‘zlar, Rauf Parfi, metafora, o‘xshatish, shamol, sabo, an‘anaviy o‘xshatish, xususiy-mualliflik o‘xshatish.

«ИСПОЛЬЗОВАНИЕ ХУДОЖЕСТВЕННЫХ СЛОВ И СРАВНЕНИЙ В
ТВОРЧЕСТВЕ РАУФА ПАРФИ»

Аннотация. В этой статье вы получите подробную информацию о художественных словах и сравнениях. Вы также получите краткую информацию о художественных словах и сравнениях, встречающихся в творчестве Рауфа Парфи, одного из самых пронципальных поэтов.

Ключевые слова: Художественные слова, Рауф Парфи, метафора, сравнение, ветер, саба, традиционное сравнение, собственническое сравнение.

"THE USE OF ARTISTIC WORDS AND SIMILES IN THE WORK OF RAUF
PARFI"

Abstract. In this article, you will get detailed information about artistic words and similes. You will also get brief information about artistic words and similes found in the work of Rauf Parfi, who is one of the sharpest poets.

Key words: Artistic words, Rauf Parfi, metaphor, simile, wind, saba, traditional simile, proprietary simile.

O‘zbek shoirlarining zabardast vakillaridan biri bo‘lgan Rauf Parfi o‘zining serqirra ijodi bilan ko‘plab kitobxonlarning qalbidan joy olgan. Ko‘plab yosh shoirlar uni o‘zining ustoz deb biladi. Uning ijodi betakror ma‘nodorlikka va o‘ziga xos qurilishga ega. U o‘zining ijodida turli til vositalari, o‘xshatishlar va badiiy so‘zlardan unumli foydalangan.

Rauf Parfi ijodini lingvistik nuqtayi nazardan tahlil qilar ekanmiz, uning so‘z qo‘llash mahoratiga qoyil qolmay iloj yo‘q. Bu maqolada biz Rauf Parfi ijodida qo‘llangan badiiy so‘zlar hamda o‘xshatishlar haqida atroflicha fikr yuritimiz. Avvalambor, badiiy so‘zlar haqida qisqacha ma‘lumot berib o‘tsak.

Badiiy so‘zlar nutqning badiiy adabiyot turi bilan bog‘liq bo‘lib, uslubiy imkoniyatlari keng bo‘lgan tayanch so‘zlardir. Badiiy so‘zlar nutqning qaysi turida uchrasa ham badiiylik xususiyatining kuchliligi bilan ajralib turadi. Shu bois ham, asosan, badiiy matnlarda qo‘llanishi, badiiy nutq uchun tabaqalanganligi, shu nutq jarayonida ma‘lum uslubiy vazifa bajarishi kabi xususiyatlaridan kelib chiqib, bu lug‘aviy vositalar badiiy so‘zlar deb ajratilgan.

Badiiy so‘zlar quyidagi xususiyatlari bilan xarakterlanadi:

a) boshqa nutq turlarida deyarli qo‘llanilmaydi;

b) umumiste'moldagi sinonimlari bilan nozik ma'no ifodalash xususiyatlarining mavjudligi bilan farqlanadi;

c) umumiste'moldagi sinonimlariga nisbatan bo'yoqdorrog bo'lib, badiiy nutqning emotsional ta'sirchanligini uyushtiradi;

d) talaffuzda jarangdor, mazmunan jozibali bo'lganligi uchun badiiy fikr ifodalashga mos. [1. 128]

Rauf Parfi qalamiga mansub quyidagi parchani ko'rib o'taylik:

Kunduz o'ygacha cho'mar, tun yaqin,

Osmon yanglig' oqshom sharpasi

Olis ufq chetida yorqin

Ko'kning qizil shohi pardasi [2]

Ushbu she'riy parchada yanglig', yorqin, ko'k badiiy so'zlari ishtirok etgan. Bu so'zlar she'rning emotsional-ekspressiv bo'yoqdorligini oshirishga kata hissa qo'shgan. Agar bu so'zlarning o'rniga ularning sinonimi bo'lgan, badiiy bo'yoqdorlikka ega bo'lmagan so'zlarni qo'yib ko'rsak, qanday o'zgarish bo'ladi?

Yanglig' so'zining o'rniga kabi, singari so'zlarini, yorqin so'zi o'rniga yorug', ko'k so'zi o'rniga osmon so'zini qo'yib o'qiydigan bo'lsak, she'rning ta'sirchanligi kamayganligi va turoqlar sonining bir-biriga mos tushmasligini guvohi bo'lamiz. Rauf Parfi she'rlarining o'qimishli bo'lishi, ko'plab kitobxonlarni o'ziga jalb qilishi aynan mana shunday badiiy so'zlarni sermahsul qo'llash natijasidir.

Rauf Parfi ijodiyati mahsuli bo'lgan yana bir she'riy parchani tahlil qilib ko'raylik:

Sabolarda o'ynaydi navo,

Ariqlarda suv oqadi shan,

Ohanglarga to'libdir havo,

Benavosan nechun yolg'iz san? [3]

Ushbu parchada sabo badiiy, poetik so'zi qo'llangan bo'lib, bu so'z ham o'zining ma'nodoshlari bo'lgan shamol, yel, shabada so'zlariga nisbatan badiiylik bo'yog'iga ega. Bu so'zlar ichida dominant bo'lgan, uslubiy betaraf bo'lgan so'z shamoldir. Sabo – ertalabki mayin, yoqimli shamol ma'nosida keladi.

Endi Rauf Parfi ijodida uchraydigan o'xshatishlar haqida atroflicha to'xtalib o'tsak. Undan oldin esa o'xshatish haqida tilshunos olimlarimizning bildirgan fikrlarini keltirib o'tsak.

Badiiy nasrning tasviriy vositalaridan biri hisoblangan o'xshatish fikrning obrazlilik, tasviriyligini kuchaytiruvchi favqulodda poetik ifodadorlik ko'lamining kuchlilik bilan ajralib turuvchi ifoda usullaridan biridir. O'xshatish ham xuddi metafora singari umumnutqiy hodisa, ammo o'xshatish hosil qiluvchi vositalardagi obrazlilik ko'lami badiiy o'xshatishlarda kuchli. Tasviriy vositaning bu turi narsa yoki predmetning belgisini ikkinchi narsa yoki predmetning xuddi shu belgisiga qiyoslash natijasida vujudga keladi. [1] O'xshatishlar ma'lum bir jihatlari bilan metaforaga ham o'xshab ketadi. Metafora bilan o'xshatish konstruktsiyasining o'zaro farqi haqida tilshunoslarimiz o'zlarining fikrlarini aytib o'tishgan.

Ularda asosan quyidagi asoslar sanab o'tiladi:

1. O'xshatishda so'zlar o'z ma'nosi bilan ishtirok etadi. Metaforada so'zlar doimo ko'chma ma'noda bo'ladi.

2. O'xshatishda ikki komponent – o'xshatiluvchi obyekt va o'xshovchi obraz qiyoslanadi. Metafora esa bir komponentli bo'ladi.

3. O'xshatishlarda kengayish imkoniyati keng, bir gap hatto abzas darajasida kengayishi mumkin. Metaforalar esa so'z yoki so'z birikmasidan iborat bo'ladi.

4. O'xshatishda maxsus ko'rsatkichlar bo'ladi: -dek, -day, -simon, -larcha, kabi, singari, o'xshamoq va boshqalar. Metaforalarda bunday ko'rsatkichlar bo'lmaydi.[3] Misol tariqasida Rauf Parfiyning she'rlaridan ko'rib o'tamiz:

Qarsak gurilladi, qandillar titrar,

Sovuq suv sepgandek titrar bir odam,

O'q yegan ohudek muallaq turar, -

Shundoq ko'zlarida yo'qolgan olam.[5]

Ushbu she'riy parchaning birinchi misrasida odamning titrashini sovuq suv sepganda titrash holatiga o'xshatilyapti. Ikkinchi misrada esa turishini o'q yegan ohuning muallaq turishiga o'xshatilyapti. Ikkala o'xshatishda ham o'xshatish vositasi -dek qo'shimchasi bo'lib kelgan. -dek va -day qo'shimchalari orqali o'xshatish keng tarqalgan o'xshatishlar hisoblanadi. Birinchi misradagi o'xshatishdan boshqa ijodkorlar ham keng foydalanib kelgan. Ya'ni bu an'anaviy o'xshatish hisoblanadi. Ikkinchi misradagi o'xshatish esa shoirning xususiy-mualliflik o'xshatishi hisoblanadi. Chunki bunday o'xshatish boshqa ijodkorlar ijodida uchramagan.

Xulosa qilib aytganda Rauf Parfi o'zining ijodida badiiy so'zlar va o'xshatishlardan unumdor foydalangan mahoratli ijodkordir. Biz sizlar bilan shoirning ma'lum bir ijod namunalari orqali faqatgina badiiy so'zlar va o'xshatishlarnigina tahlil qilib ko'rdik. Zero, shoir ijodida bunga o'xshash tasviriy vositalarni ko'plab uchratishimiz mumkin.

REFERENCES

1. Umurqulov B. Badiiy nasr jozibasi. Muharrir nashriyoti. Toshkent-2021.
2. Rauf Parfi. Sukunat. Yulduzcha nashriyoti. Toshkent-1989. 22-b.
3. Rauf Parfi. Sakina. Muharrir nashriyoti. Toshkent-2013. 73-b.
4. Yo'ldoshev M., Isaqov Z., Haydarov Sh. Badiiy matnning lisoniy tahlili. Alisher Navoiy nomidagi O'zbekiston Milliy kutubxonasi nashriyoti. Toshkent-2010. 62-63-b.
5. Rauf Parfi. Xotirota. G'afur G'ulom nomidagi adabiyot va san'at nashriyoti. Toshkent-1975. 58-b.

BETON VA BETONNING ASOSIY XOSSALARI. BETON QORISHMASINI TAYYORLASH.

Salimjonov Jasurbek Xalimjon o'g'li

Farg'ona politexnika instituti.

jasurbeksalimjonov@gmail.com

O'tashov Baxtiyor O'rozboy o'g'li

Farg'ona politexnika instituti.

baxtiyorotashov06@gmail.com

<https://doi.org/10.5281/zenodo.7771253>

Annotatsiya. Murakkab ko'p komponentli polidispersion tizimni o'zida ifodalovchi beton qorishmasini suv, sement va to'ldiruvchilarni bevosita qorishtirish orqali olinadi. Unga sementning mayda dispersion zarralari, nisbatan yirikroq bo'lgan mayda va yirik donador to'ldiruvchi, aksariyat hollarda kiritiladigan maxsus qo'shimchalar, suv va qorishmani tayyorlash jarayonida qo'shib ketadigan havo kiradi.

Kalit so'zlar: Beton qorishma, tarixi, mustahkamlik, moddalar, qulaylik, deformatsiya, markalar.

BASIC PROPERTIES OF CONCRETE AND CONCRETE. PREPARATION OF CONCRETE MIXTURE.

Abstract. The complex is obtained by direct mixing of water, cement and fillers, a concrete mixture that represents a multi-component polydispersion system. It includes small dispersion particles of cement, relatively larger small and large granular filler, special additives that are introduced in most cases, water and air added during the preparation of the mixture.

Key words: Concrete mixture, history, strength, materials, convenience, deformation, brands.

ОСНОВНЫЕ СВОЙСТВА БЕТОНА И БЕТОНА. ПРИГОТОВЛЕНИЕ БЕТОННОЙ СМЕСИ.

Аннотация. Комплекс получают непосредственным смешением воды, цемента и наполнителей, бетонную смесь, представляющую собой многокомпонентную полидисперсную систему. В его состав входят мелкие дисперсионные частицы цемента, относительно более крупный мелко- и крупнозернистый зернистый наполнитель, специальные добавки, вносимые в большинстве случаев, вода и воздух, добавляемые при приготовлении смеси.

Ключевые слова: Бетонная смесь, история, прочность, материалы, удобство, деформации, марки.

Murakkab ko'p komponentli polidispersion tizimni o'zida ifodalovchi beton qorishmasini suv, sement va to'ldiruvchilarni bevosita qorishtirish orqali olinadi. Unga sementning mayda dispersion zarralari, nisbatan yirikroq bo'lgan mayda va yirik donador to'ldiruvchi, aksariyat hollarda kiritiladigan maxsus qo'shimchalar, suv va qorishmani tayyorlash jarayonida qo'shib ketadigan havo kiradi. Beton qorishmasining xususiyati beton va temir-beton konstruksiyalar texnologiyasida katta ahamiyat kasb etadi. Jumladan u qoliplash sharoitlarini va ma'lum darajada mazkur konstruksiyalarning yakuniy sifatini aniqlaydi. Qattiq zarralar bilan suvning o'zaro ichki kuchlari ta'sirida (molekulalarning tortishi, qovushqoq ishqalanish, kapillyar va boshqa kuchlar)

beton qorishmasi qovushqoq tuzilishli suyuqliklar uchun harakterli bo‘lgan aniq xususiyatlarga va bog‘lanuvchanlikka ega bo‘ladi. Beton qorishmalari xususiyatiga ko‘ra qovushqoq suyuqliklar va qattiq jismlar orasidagi o‘rinni egallaydi. Haqiqiy qovushqoq suyuqliklardan beton qorishmalari tuzilishning nisbatan mustahkamligi yoki tuzilish qovushqoqligi bilan ajralib turadi, qattiq jismlardan esa shaklni saqlash – qovushqoqlik xususiyatining yo‘qligi va hatto e‘tiborsiz miqdordagi kuch qo‘yilganda ham qaytmas plastik deformatsiyaga uchrash xususiyati bilan ajralib turadi. Beton qorishmalarining xususiyatlari ularning tuzilishi, tarkibidagi tashkil etuvchilarining xususiyatlariga bog‘liq va quyidagicha ahamiyat kasb etuvchi xossalarga ega: mexanik ta‘sirlar ostida soxta suyulish yoki harakatchanligining oshishi; sement bilan suvning o‘zaro fizikaviy-kimyoviy jarayonlari ta‘sirida sistemaning qovushishi va qattiq jismga aylangunga qadar doimiy o‘z xususiyatlarini o‘zgartirib borishi (harakatchanlikning yo‘qolishi).

Beton qorishmasini ikki tarkibiy qismdan tashkil topgan sistema deb qarash qulayroq – sement hamiri va to‘ldiruvchi. Asosiy struktura hosil etuvchi tarkib sifatida sement hamiri tan olinadi va uning tarkibiga sement, suv, aksariyat hollarda maydalangan mineral qo‘shimchalar yoki kul kiradi. Sement zarralari va mayda tuyilgan qo‘shimchalar o‘lchamlari kichik hamda katta nisbiy yuzasi bilan farqlanadilar, natijada sement hamiri yuqori taraqqiy etgan yuzali bo‘limga “qattiq jism – suyuqlik” holatiga ega bo‘ladi. Bunday sistemada adsorbsion kuchlar, molekulyar va kapillyar o‘zaro ta‘sirlashuv kuchliroq namoyon bo‘ladi va ular sistemaning bog‘lanish darajasini oshiradi. Sement hamirining xususiyati qattiq va suyuq holatlar nisbatiga bog‘liq: tarkibdagi suv miqdorining oshishi bilan sement hamiri harakatchanligi oshadi, plastik mustahkamligi kamayadi. Beton qorishmasida suv turli holatlarda bo‘lishi mumkin.

Beton sifatining muhim ko‘rsatkichlaridan biri bu kuchdir. Agar siz davlat standartlarining talablarini o‘qisa, unda kuchning M50 dan 800 gacha o‘zgarishi mumkinligi haqidagi ma‘lumotni topishingiz mumkin. Biroq, eng mashhur brendlar M100dan 500 tagacha bo‘lgan konkretir. To‘ldirilgandan so‘ng ma‘lum bir vaqt uchun beton eritmasi talab qilinadigan ishlash xususiyatlariga ega bo‘ladi. Bu vaqt oralig‘i qarish davri deb ataladi, undan keyin himoya qatlami qo‘llanilishi mumkin. Beton kuchining grafigi materialning eng yuqori darajaga etgan vaqtini aks ettiradi. Oddiy sharoitlar saqlanib qolsa 28 kun davom etadi. Birinchi besh kun - qattiq qotish sodir bo‘ladigan vaqt. Ammo ishni tugatgandan so‘ng 7 kun ichida material 70% quvvatga etadi. 28 kun ichida amalga oshiriladigan 100% kuchga ega bo‘lganidan keyin keyingi qurilish ishlarini boshlash tavsiya etiladi. Vaqt bilan belgilangan aniq kuchning grafigi alohida holatlarda farq qilishi mumkin. Vaqtni aniqlash uchun namunalar bo‘yicha nazorat testlari o‘tkaziladi. Agar monolit uy qurilishi ishi iliq vaqtda bajarilsa, aralashmani saqlab turish jarayonini optimallashtirish va fizikaviy va mexanik xususiyatlarga ega bo‘lish uchun, qoldiqlarni tuzishda davom ettirish va devorni demontajdan keyin pishishiga to‘g‘ri keladi. Sovuq havoda belgilangan aniq quvvat jadvallari boshqacha bo‘ladi.

Beton (frans. beton va lot. bitumon— tog‘ smolasi)—bog‘lovchi modda (mas, sement), suv, to‘ldirgichlar (mas, shag‘al, qum), ayrim hollarda qo‘shilmalar qo‘shib tayyorlanadigan qorishmaning zichlashib qotishi natijasida hosil bo‘ladigan qurilish material. Qadimda betondan gumbaz, qubbalar, ravoqlar, katta inshootlar qurishda ishlatishgan. Bunda boglovchi material sifatida loy, gips, ohak, asfaltdan foydalanishgan. Beton texnologiyasining takomillashuvi sement ishlab chiqarilishi bilan bog‘liq. 19-asrda temirbetonning ixtiro qilinishi betonning keng tarqalishiga olib keldi. Hajmiy massasiga (kg/m^3) larda hisoblanadi) ko‘ra, betonning juda ogir

(2500 dan yuqori), og‘ir (1800 dan 2500 gacha,) yengil (500 dan 800 gacha) va alohida yengil (500 dan past); boglovchi moddaning turiga ko‘ra, sementli, silikatli, gipeli, asfaltbetonlar, polimerbetonlar va boshqa xillarga; vazifasiga kura, oddiy (sanoat, fuqaro qurilishi uchun ishlatiladigan), gidrotexnika, yo‘l qurilishi, issiqlik izolyatsiyasi, manzarali ishlarga, maxsus ishlarga (kimyoviy turgun, olovbardosh, yadro nurlanishlaridan himoya qilish va boshqa uchun) mo‘ljallangan xillari bor. betonning asosiy sifat ko‘rsatkichi siqilishga mustahkamligi hisoblanadi va shu xususiyati bilan uning markalari belgilanadi.

REFERENCES

1. Qurilish konstruksiyalari kitobi
2. Turgunaliyev Abduraxim
3. Tabiiy tosh materiallari, ularni qayta ishlov berish texnologiyasi va mashinalari
4. T.A.Otaqo‘ziyev, BETONQ.Ilyosov
5. Tabiiy tosh materiallarini qazib olishda innovatsion texnologiyalar.

ХОР МАШҒУЛОТЛАРИНИНГ ПЕДАГОГИК ВА ПСИХОЛОГИК ХУСУСИЯТЛАРИ

Абдумаликова Саодат Абдурахмановна

Тошкент шаҳар Маданият Бош бошқармаси тасарруфидаги Олмазор туман, Ҳ.Раҳимов
номли 29-сон Болалар мусиқа ва санъат мактаби хор синфи ўқитувчиси

Email: abdumalikavasaodat@gmail.com

<https://doi.org/10.5281/zenodo.7771318>

Аннотация. Мақолада хор фанларини ташкил қилиш, ўқувчилар билан ишлашдаги мураккабликлар ва уларни бартараф этиш, жамоа бўлиб куйлашнинг муҳим жиҳатлари ҳақида сўзланади.

Калит сўзлар: Хор ижрочилиги, мусиқа маданияти фани, педагогик ёндошув.

ПЕДАГОГИЧЕСКИЕ И ПСИХОЛОГИЧЕСКИЕ ХАРАКТЕРИСТИКИ ХОРОВОЙ ПОДГОТОВКИ

Аннотация. В статье говорится о формировании хоровых предметов, трудностях в работе с учениками и их устранении, важных аспектах пения в коллективе.

Ключевые слова: Хоровое исполнительство, наука о музыкальной культуре, педагогический подход.

PEDAGOGICAL AND PSYCHOLOGICAL CHARACTERISTICS OF CHOIR TRAINING

Abstract. The article talks about the organization of choral subjects, difficulties in working with students and their elimination, important aspects of singing as a team.

Key words: Choir performance, science of music culture, pedagogical approach.

Инсон ҳаётида, унинг улғайиши ва шахс сифатида шаклланиб боришида мусиқий тарбиянинг роли бениҳоят катта бўлиб, у инсон туғилгандан, яъни, гўдаклик даврида айтиладиган она алласидан то умрининг охиригача инсон билан ёнма-ён, шодлигу-хурсандчилик, қайғу-ғам, осойишта дамларини ҳам инсон мусиқа билан баҳам кўради, у билан дардлашади, сирлашади.

Мусиқа санъати ва куй-кушиқлар маданий ҳаётимизда кенг ўрин эгаллайди, ҳамда инсон шахсиятини шакллантиришда муҳим аҳамият касб этади. Мусиқа тарбияси эса, нафосат тарбиясининг асосий ва мураккаб қирраларидан биридир, у атрофдаги гўзал нарсаларни тўғри идрок этишга ва кадрлашга ўргатади.

Мусиқа мактабларида бошланғич мусиқа таълими асосини ашула хор ижрочилиги ташкил қилади. Ўқувчиларнинг ижодий фаоллигини оширишда бошқа биронта дарс шакли ашула-хор ижрочилигининг олдига тушолмайди. Мана шу ўзининг бадий образли тарбиявий кучи билан ашула-хор таълими мактабнинг умумтарбиявий ишида ўз мавқеига молик ўринда туриш керак. Бу ерда шуни таъкидлаш керакки, ашула –хор ижрочилигининг баркамоллиги ўқувчиларнинг умумий мусиқа маданиятига, бадий дидига, мусиқа эшитиш кўникмаларига ва мусиқий саводхонлигига боғлиқ бўлади.

Дарс машғулотининг бошидаёқ ўқитувчи ўқувчиларга куйлаш ҳолати ҳақида тушунча бериб, гавда ва бошни тўғри тутишни айтиши, вужуд мушакларининг таранглашиши ва бўшаши, елканинг букилиши, тиззаларнинг букилиши ва бошқа нотўғри ҳолатлар ижрога салбий таъсир қилишини тушунтириб қўйиши керак.

Мусиқа маданияти дарсларида хор бўлиб куйлашнинг мақсад ва вазифалари, олдинги синфларда олган билим ва малакаларини даражасига асосланиб белгиланди. Хор бўлиб куйлашда амалга оширилиши лозим бўлган мақсадлар, мусиқа тарбиясининг бош мезони – ўқувчиларнинг маънавий бойлигининг таркибий қисми бўлган мусиқавий маданиятини шакллантиришга қаратилади. Мазкур мақсадларни куйидагича амалга ошириш белгиланади:

1. Жамоа бўлиб куйлаш фаолиятлари воситасида доимий равишда ўқувчиларнинг мусиқавий иқтидорини ривожлантириб бориш.

2. Вокал-хор малакаларини ривожлантириб, якка жамоа бўлиб куйлаш, икки овозли куйлашга ўргатиш.

3. Мусиқа идрокини ривожлантириш ва асарларни тузилиши, шакли, лади, темпи, муаллифлари ҳақида маълумот бериб, ушлаштириш даражасини текшириб бориш.

4. Мусиқа саводидан, оддий мусиқа терминларини ва атамаларини моҳиятини мусиқа амалиётида билиш ва ҳар бир хор асарида куйлаб бориш.

Мусиқа саводида ўлчовлар, ладлар, тон ва ярим тон, альтерация белгилари, динамик белгилари, интерваллар, репризалар билан таништириб хор асарларини таҳлил қилиш яхши натижа беради. Юқори синфларда ўқувчиларга қўшиқларни икки овозлик қилиб ўргатиш мақсадга мувофиқдир. Чунки бу пайтда, мутация даври бошланади. Мутация давридан олдин ўғил ва қиз болалар овози ўртасидаги фарқ унча сезилмайди. Мутация пайтида қўшиқ ўргатиш ўқитувчидан катта масъулиятни талаб этади. Хор асарлари болаларнинг овоз имкониятларига мос тушиши ва дарс давомида уларнинг овозларини асраб авайлаш ишларига ёрдам бериши лозим. Дарсинг асосий қисмини ашула айтишга сарф этиб, овозларини чарчатмаслик керак. Ўқувчиларни икки овозга ажратиб қўшиқларни икки овозлик қилиб, уларнинг овозларига мослаш овоз тарбиясининг муҳим воситасидир. Хор бўлиб куйлаш, мусиқа саводи, мусиқа тинглаш фаолиятлари, асарларни таҳлил қилишда мавзулар асосида мантиқан боғланади. Янги дастур асосида йил мавзуси чорак мавзуси ва дарс мавзуси бир-бири билан боғланади.

Ижодий муҳит ўқитувчи ва болалар хор жамоасининг ҳамкорлигида яратилади. Ижодий ишни, интизомни йўлга қўйишда, олдинга қўйилган мақсадга эришишда ўқитувчининг мустаҳкам иродаси ва талабчанлиги муҳим роль ўйнайди. Болалар куйлаш сифати ҳамда ўзларининг маҳоратларига боғлиқ бўлса, ўқитувчи кўплаб бир-биридан фарқ қилувчи овозлар билан ишлайди. У ўз олдида турган хор ижрочиларини бир жамоада тўплаб, уларни шундай бирлаштириши керакки, бу болалар хор жамоаси унинг бошқарувида худди яхши созланган мусиқа чолғусидек янграши лозим. У ўқувчиларнинг характерларини билиши, улар билан муносабатга киришганда индивидуал йўл тутиши, олдинга қўйилган вазифаларни бажаришда ҳаммага бир хил талаб қўйиш мақсадга мувофиқдир.

Ўсмир ёшдаги болалар учун хорда куйлаш ниҳоятда завқли ва унда ўқувчилар бошқа ўқув предметларидаги чарчоқни сезмай қоладилар. Айна пайтда шуни алоҳида таъкидлаш лозимки, мусиқа дарсларида болаларнинг вақтини бошқа фаолият турлари билан кўпроқ машғул бўлиш ҳоллари ҳам учрайди. Бу эса ўқувчилар жамоа бўлиб куйлашдек завқ бера олмайди.

Шунингдек, хорда куйлаганда ўқувчиларга хордан ташқари кўп танбех бериш, уларни куйлашдан тўхтатавериш ҳам уларни ранжитиб қўядилар. Синфдаги барча ўқувчилар ҳам бирдай куйлаш қобилиятига эга эмасликларини ҳис қилган ҳолда улар томонидан йўл куйиладиган айрим камчиликлардан норози бўлавериш ҳам ярамайди.

Вокал–хор жамоасининг самарали ишлаш шартларидан бири малакали раҳбарга эга бўлишдир. Амалда бирор бир вокал–хор жамоа йўқки, ўз ишининг яхши биладиган раҳбарсиз катта ютуқларга эришган бўлса. Вокал–хор раҳбари вокал–хор жамоаси фаолиятининг ташкилотчисидир. Вокал–хор жамоаси раҳбари олдида кўпгина муҳим вазифалар мавжудки, у куйидагиларга эга бўлгандагина мазкур вазифаларни бажара олиши мумкин:

1. Вокал–хор раҳбари ташкилотчилик қобилиятига эга бўлиб, мамлакатимиз ижтимоий – сиёсий ҳаётида фаол иштирок этиши лозим.

2. Вокал–хор раҳбари қатнашчиларнинг ёши, характери, ривожланиши ва кизиқишлари турлича бўлган ҳаваскорларда ижрочи жамоа шакллантира оладиган доно ва сезгир тарбиячи–педагог бўлиши талаб этилади.

3. Вокал–хор раҳбари ҳар томонлама маълумотли ҳамда иқтидорли мутахассис бўлиши лозим. Чунки, у вокал–хор қатнашчиларида мустақил фикрлашни, бадиий–эстетик кизиқишларни ҳамда мусиқавий дидни тарбиялайди.

4. Вокал–хор раҳбари мусиқа назариясини яхши билиши керак. Зеро, у хор жамоаси ўртасида ўқув ишларини ташкил қилади.

5. Вокал–хор раҳбари вокал услубиёти жиҳатидан пухта малакага эга бўлиши талаб этилади. Хорга ашула айтиш бўйича ҳеч қандай тажрибага эга бўлмаган қатнашувчиларнинг келиши назарда тутилса, вокал–хор раҳбарининг маъсулияти янада ошади. У тажрибасиз хонандалар учун ўқитувчи вазифасини ўтайди ва уларга тўғри ашула айтиш тажрибасига эга бўлиш учун ёрдам беради.

6. Вокал–хор раҳбари зарур даражадаги мусиқавий ва бадиий маданиятга эга бўлиши керак. У ўзлаштираётган асарнинг ғоявий – бадиий мазмунига чуқур кира олиши, таъсирчан ижро воситаларини қидириб топиши лозим. Асарни шу даражада тайёрлаш лозимки, токи унинг ижроси кишиларда чуқур таассурот қолдирсин.

7. Вокал–хор раҳбари хорда куйлаш услубиёти юзасидан зарурий билимга эга бўлиши керак. У ўзига нотаниш бўлган асарни мустақил ўзлаштириши ва ижрони тўғри ўргатилишини ташкил эта билиши лозим.

8. Вокал–хор раҳбари ўз вокал жамоаси билан концертларда иштирок этганда дирижёрлик вазифасини бажаради. Шу туфайли у дирижёрлик ҳаракатларини ҳам яхши билиши лозим.

У малакали мутахассис бўлиши билан бир қаторда ўз касбини севиши, меҳнатсеварлиги ва иродалиги билан кўзга ташланиб туриши лозим. Баъзи муваффақиятсизликлардан руҳан тушмаслиги керак, аксинча тўғри хулоса чиқариб, жамоани ижодий йўналтирмақ раҳбарнинг асосий вазифаларидан биридир. Одатда вокал–хор иштирокчиси ўз раҳбарига кизиқиш билан етук инсон сифатида қарайди. Шунинг учун ҳам у доимо ўз малакасини ошириб, маданий ва маърифий–сиёсий дунёқарашини кенгайтириб бориши лозим.

Жамоа раҳбари вокал–хор иштирокчиларига нисбатан талабчан бўлиши, жамоа фаолиятини сусайишига сабабчи бўлган кўринишларга нисбатан лоқайд бўлмаслиги лозим. У ўзини тута билиши, вокал-хор иштирокчиларидан бирортаси тартибни бузадиган бўлса, унга қизишмасдан тушунтириши лозим, кўполлик раҳбар ахлоқи учун бутунлай ёт нарса. Раҳбар ҳар бир вокал-хор иштирокчиси учун доно устоз бўлиб қолиши, уларнинг қобилиятларидан қатъи назар бир хил муносабатда бўлиши керак. Ҳар бир вокал–хор қатнашчиси ўзини жамоанинг тенг ҳуқуқли аъзоси деб билиши керак. Уларда фаолликни тарбиялаш жуда зарур. Раҳбар жамоада ишни янада яхшилашга йўналтирилган ўртоқларча танқид ва ўз–ўзини танқиднинг мавжудлигини таъминлаши керак. Раҳбар вокал–хор қатнашчилари ўртасида нафақат малакали мутахассис сифатида, айти пайтда, инсон сифатида обрў қозонгандагина улар орасида яхши муносабатлар ўрнатилади. Шунинг учун, раҳбар хор қатнашчиларининг бир-бири билан ўзаро дўст бўлишлари учун ҳам ғамхўрлик қилиши керак.

Ўзбек мусиқий бисотига оид кўплаб материаллар асосан мелодик тарздаги интерваллар қўшилмасидан ташкил топган, хусусан фольклор кўшиқлари, маросим кўшиқлари, турли халқ анъаналарида куйланадиган кўшиқлар ҳам хатто халқимизнинг нодир асарлари бўлган оғзаки анъанадаги йирик цикллардан ташкил топган мақомлар ҳам асосан мелодик тарздаги интерваллардан иборатдир.

REFERENCES

1. Абдуллаева Ш. Ибрагимова Қ. “Педагогика назарияси” Т.” Талқин” 2008 й
2. Асқаров. Ў ва бошқалар “ Педагогика” Т., ” Талқин” 2008 й
3. “Ўзбекистон миллий энциклопедияси” Т., 2000й.
4. Мирзаев Қ.Т. “Аралаш хор жамоалари билан ишлаш услубиёти”. Т., ЎзРФААК босмахонаси. 2009 й.

THE ROLE AND IMPORTANCE OF PEDAGOGICAL ABILITIES IN THE FORMATION OF TEACHER SKILLS

Z.M.Turdibekova

Assistant teacher at Nukus State Pedagogical Institute named after Ajiniyoz, Department of teaching methodology of Geography

<https://doi.org/10.5281/zenodo.7771350>

Abstract. *This article reflects information on the role and importance of pedagogical abilities in the formation of teacher skills.*

Keywords: *constructive, organizational and communicative, academic ability, organizational ability, Gnostic ability, pedagogical and psychological nature.*

РОЛЬ И ЗНАЧЕНИЕ ПЕДАГОГИЧЕСКИХ УМЕНИЙ В ФОРМИРОВАНИИ УМЕНИЯ УЧИТЕЛЯ

Аннотация. *В данной статье отражены сведения о роли и значении педагогических способностей в формировании мастерства учителя.*

Ключевые слова: *конструктивная, организационно - коммуникативная, академическая способность, организаторская способность, гностическая способность, педагогико - психологическая природа.*

Pedagogical abilities, the so-called abilities, characterize both the mental side of the individual and the emotional-volitional side. All these qualities are interconnected with each other, affecting each other and dressing up one whole.

In psychology, abilities are defined as such: abilities are an individual-psychological feature that is considered a condition for the successful implementation of this activity of an individual and becomes inconsistent in the differences that arise in the dynamics of acquiring the necessary knowledge, skills and abilities for this. In pedagogical psychology, effective research has been carried out on the scientific interpretation of the role of pedagogical abilities in teaching activities. Senior psychologist S.L.As Rubinstein points out, the pedagogical process forms the personality of the child, which develops as the activity of the teacher-educator, depending on how much the educator is guided by the activities of the student or, conversely, does not need it. The role of the teacher in the development of the personality of the child benihoya is important, since it acts as the organizer of the educational and educational process. Therefore, in the current conditions, a high demand is imposed on the organizational abilities of the teacher, therefore, the wealth of socio-historical experiences directly depends on the increase in the scale of needs.

In the 70-80s, the character traits of the teacher, pedagogical abilities, the conditions for the content of educational skills in him were studied in depth.

In particular, the Russian scientist N.V.Kuzmina has carried out a number of scientific research works on the role of pedagogical abilities in teaching activities and their composition.

In his research, he described pedagogical abilities as

Gnostic (cognitive

Projective (focused on pre-planning)

Distinguishes it into constructive, organizational and communicative types, each of which indicates a deep psychological classification. N.V.Kuzmina also introduces observability, among

the important symptoms of pedagogical ability, these sensations of the teacher serve to identify factors such as the inner experiences, feelings of the student.

Major Uzbek scientist S.R. The work of Rajabov and hundreds of his students is focused on the pedagogical and psychological nature of the teacher.

Based on scientific research carried out in the field of pedagogy and psychology, it seems to us that the pedagogical abilities of a teacher can be classified as follows.

1. Didactic ability is the ability to explain complex knowledge to students in an easy way. It provides for the teacher to explain the educational material to the students in a clear and understandable way, to tell them the topic or problem, to arouse interest in active thinking independently in students. The teacher is able to change, simplify the educational material in cases where the need arises, make the difficult thing easy, the complex thing simple, incomprehensible, ambiguous.

2. Academic ability is the acquisition of certain knowledge on all subjects. A teacher with such abilities knows his subject not only in the size of the course of study, but much wider and deeper, monitors the innovations in his field of science. Science-Technology, Social-Politics study a lot with their interests in life.

3. Perceptive ability is the quality of being able to perceive the state of students in short moments, which is a psychological observation associated with the ability to enter the inner world of the student, the educator, to be able to very well understand the personality of the student and his temporary mental states. Such a teacher can also comprehend eye-progressing changes in the student's psyche on the basis of small symptoms, minor external signs.

4. Speech ability-compact, meaningful, melodic, speech with a certain rhythm, tempo, frequency; as well as the juxtaposition of the teacher's speech, its adherence to pause, logical stress, the speech of an able teacher will always be aimed at students in the lesson. Even if the teacher is explaining the new material, analyzing, approving or condemning the student's response, his speech is always characterized by his inner strength, confidence, focus on what he is talking about. The expression of thoughts will be clear, soda, understandable to the reader.

5. Organizational skills-the talent for organizing and managing a class-group or team. Organization is the basis for engaging students in a diverse range of activities. This ability is, firstly, the ability to organize, chipsize the team of students, inspire them to solve important tasks, and secondly, the ability to properly organize their personal work.

6. The ability to gain a reputation is the ability to build a reputation with his personal character, erudition, ingenuity, firm will. In science, this type of ability is also referred to as authoritarian ability. Prestige will depend on a whole complex of personal qualities of the teacher, on the willful qualities of the chunonchi, his will (boldness, endurance, rigor, exactingness, etc.), as well as on the feeling of responsibility for teaching and educating students, being able to convey this confidence to students as well.

7. Communicative abilities-the ability to establish treatment and communication, interfere with children, be able to find a way to approach students correctly, be able to effectively interact with them from a pedagogical point of view, the presence of pedagogical femininity.

8. Psychological diagnosis (diagnosis) ability-a person's prediction of the future, which consists in rational imagination. This is a special ability expressed in anticipating the consequences of their actions, in the upbringing and cultivation of a person, which is associated with the idea of

what kind of person the student will be in the future, in being able to predict what qualities of the educator will progress. This ability will be associated with pedagogical optimism, the power of upbringing, faith in a person.

9. The ability to distribute attention-to express its attitude towards several objects in one period itself. For the student, the teacher, it is important that all the features of attention-the size, its strength, portability, ability to handle and launch-are progressive.

A capable, experienced teacher carefully observes the content and form of the statement of the material, his own opinion (or reader's opinion), at the same time keeps all students in his attention, vigilantly observes signs of exhaustion, neglect, lack of understanding, does not neglect all cases of disciplinary violation, finally also monitors his own personal behavior (facial expressions, pantomimics, gait).

An inexperienced teacher often indulges in the articulation of the subject, during which time he ignores, loses control, goes and loses the calave of exposition if he tries to closely observe the students.

1. Constructive ability-the ability to plan educational work and predict the outcome. This ability allows you to design the development of the personality of the student, to select the content of training, as well as methods of working with students.

2. Gnostic ability is the ability to research and to verify one's activity, the process of this activity and its results, and to reconstruct activities in accordance with the results of the study.

It is also envisaged that the modern teacher should have in himself such abilities as the ability to wisdom of the mind, the ability to direct faith, an active life position, and to inspire initiative, creativity.

The comprehensive study of pedagogical abilities has shown that abilities consist in the manifestation of the qualities of the individual's intelligence, sense and will. Pedagogical abilities are associated with general abilities: for example, literary and scientific creativity, design abilities. They increase the effectiveness of the teacher's activities. Such teachers go to attract their students to this activity and achieve great success in providing them with education and upbringing. Pedagogical abilities are associated with character traits. Organization, rigor, truthfulness lead to an increase in the level of pedagogical activity, on the contrary, disorganization, indulgence, injustice reduce the results of pedagogical activity.

Each teacher will have their own individual-psychological qualities. Some of them are more mobile, others are more sluggish, some are tougher, others are softer. All these features are very good features, and the importance of their use is great.

From this, the teacher does not derive the meaning that emotions, emotions should be something foreign, but rather he can and should rejoice, be angry, Be Sad, be sad. Here it is not about the need for barovarization of the teacher to a person of some template (mold), but about his masterful use of his own individual qualities, the content of the necessary qualities of the individual in himself, the elimination of his own shortcomings. After the independence of the Republic of Uzbekistan, the task of achieving both economic and spiritual independence was put on the agenda before the people of our country. In Uzbekistan, as a component of the system of continuing education, the goal of general education schools and students is to freely develop the abilities and abilities that are present in every child, to learn the basics of science, universal and national – spiritual, cultural, values, to cultivate a high moral virtue, civic duty, a sense of national pride, to

direct young people to Scientific pedagogic research in the field of teacher etiquette, and practical work should be organized on the basis of historical experience of Uzbekistan and developed countries of the world.

Pedagogical ethics, historical experiments described above on teaching activities, scientific laws identified in this area, conclusions, which in the past justified themselves in the experience of different countries, scientific and moral rules, principles, norms, requirements, criteria-serve as a scientific and theoretical basis for the formation and improvement of the teacher's professional skills.

REFERENCES

1. Azizhoujaeva N.N. Pedagogical technology and pedagogical skill. T. 2003
2. Babansky Yu.K. Methods of teaching in the Modern School of general education: – Tashkent: teacher, 1990.
3. Farberman. B. L. Modern methods of teaching in higher educational institutions.T. 2002
4. Khojaev B.Q., Olimov Sh.Sh. new pedagogical technologies. - Bukhara: 2004.
5. Jamilova.N. and O.U.Khasanboyeva” methodology for teaching Pedagogiac Sciences " t., 2009y.

GASTRONOMIK BIRLIKLARNING “DEVONU LUG‘OTIT TURK” ASARIDA BERILISHI (NON VA UNING TURLARI)

Temirova Kamola Baxtiyor qizi

kamolatemirova28@gmail.ru

Termiz davlat universiteti tayanch doktoranti

<https://doi.org/10.5281/zenodo.7771523>

Annotatsiya. Ushbu maqolada gastronomiyaga oid birliklar tarixiga nazar tashlangan. Bunda M.Koshg‘ariyning “Devonu lug‘otit turk” asariga e‘tibor qaratilgan. Negaki, “Devonu lug‘otit turk” da oziq – ovqatlar va taomlarning manbasi, taom turlari, oziq-ovqat xomashyosining hozirlash jarayoni, taom tayyorlash va iste‘mol qilishda keraklik oshxona qurollariga doir juda muhim ma‘lumot o‘z ifodasini topgan. Shuningdek, maqolada xamirli taomlar sirasiga kiruvchi non va non mahsulotlari, “Devon” da uning keltirilishi, ma‘nosi va tayyorlanish jarayonlari aks etgan.

Kalit so‘zlar: gastronomiya, M.Koshg‘ariy, “Devonu lug‘otit turk”, taom nomlari, xamirli taomlar, non va non mahsulotlari, “Buskach”, “Uspiri”, “Ko‘mach”, “Churak”, “Chuqmin” va hokazo.

PRESENTATION OF GASTROMIC UNITS IN “DEVONU LUG‘OTIT TURK” (BREAD AND ITS TYPES)

Abstract. This article looks at the history of gastronomy units thrown away. In this, attention is paid to M.Koshg‘ariy’s work “Devonu lug‘otit-turk”. After all, “Devonu lug‘otit turk” contains very important information about the source of food and dishes, types of food, the preparation process of food raw materials, kitchen tools needed for cooking and eating food. Also, the article describes the bread and bakery products that belong to the series of dough dishes, its introduction, meaning and preparation processes in “Devon”.

Keywords: gastronomy, M.Koshg‘ariy, “Devonu lug‘atit turk”, food names, dough dishes, bread and bakery products, “Buskach”, “Uspiri”, “Ko‘mach”, “Churak”, “Chukmin” and so on.

ПРЕЗЕНТАЦИЯ ГАСТРОНОМИЧЕСКИХ УСТРОЙСТВ В “DEVONU LUGOTIT TURK” (ХЛЕБ И ЕГО ВИДЫ)

Аннотация. В этой статье рассматривается история гастрономических единиц. При этом внимание уделяется производству М. Кошгари «Девону луготит турк». Ведь «Девону Луготит Турк» содержит очень важную информацию об источнике пищи и блюд, видах пищи, процессе подготовки пищевого сырья, кухонных инструментах, необходимых для приготовления и приема пищи. Также в статье описаны хлеб и хлебобулочные изделия, относящиеся к серии блюд из теста, их введение, значение и процессы приготовления в «Девоне».

Ключевые слова: гастрономия, М. Кошгари, «Девону луготит турк», названия блюд, блюда из теста, хлеб и хлебобулочные изделия, «Бускач», «Успири», «Комач», «Чурак», «Чукмин» и скоро.

Gastronomiya madaniyat va oziq-ovqat o‘rtasidagi munosabatlarni o‘rganadigan fan bo‘lib, u yuqori sifatli oziq-ovqat mahsulotlari va ulardan tayyorlanadigan taomlarning umumiy nomini ham anglatadi.

Uning lug'atda berilishi quyidagicha: Gastronomiya [r] 1 Pazandalik san'ati; shinavandalik; 2 Oziq-ovqat mollarining umumiy nomi.¹²

Gastronomiyaga oid so'zlar o'zbek tili lug'aviy boyligining muhim qatlami hisoblanadi. U o'zbeklarning milliy fazilatlarini o'zida aks ettiradi. Gastronomiya muayyan mamlakatning madaniyati va oziq-ovqatlari o'rtasidagi munosabatlarni o'rganish jarayonida taomlarning tayyorlanish jarayoni, paydo bo'lish tarixini bilan ham qiziqadi.

Mahmud Qoshg'ariyning umumjahon madaniyatiga qo'shgan qimmatli tuhfasini "Devonu lug'otit turk" asari tilshunoslikka doir o'lmas asar bo'lishi bilan bir vaqtda, tarix, etnografiya, folklorshunoslik, geografiya bo'yicha o'quvchilarga atroflicha ma'lumot beradigan mukammal qomusiy asar hisoblanadi. Asar taomlarning qadimiy nomlarini aniqlashda ham qimmatli manba hisoblanadi. Chunonchi, uyg'ur olim Xo'ja Ahmad Yunus ta'kidlaganidek: "X asrdan XII asrgacha bo'lgan oraliqda o'tgan Qoraxoniylar sulolasining gullagan iqtisodiy va yuksak madaniy hayotini mahsuli bo'lgan bu asar (turkiy xalqlarning) shu vaqtdagi va undan ilgari yeyish-ichish madaniyatini tadqiq qilishga asoslanadigan muhim manba sanaladi"¹³.

"Devonu lug'otit turk" da oziq – ovqatlar va taomlarning manbasi, taom turlari, oziq-ovqat xomashyosining hozirlash jarayoni, taom tayyorlash va iste'mol qilishga keraklik oshxona qurollariga doir juda muhim ma'lumot o'z ifodasini topgan. Mahmud Koshg'ariyning "Devonu lug'otit turk" asarida keltirilgan ma'lumotlarga ko'ra, turkiy xalqlarning taomlari rang-barang bo'lishi bilan birga ulardagi taomlarning umumiy, o'xshash jihatlari mavjud bo'lib, ular taomlar tayyorlanadigan mahsulotlardagina emas, balki taom tayyorlash usullarida ham o'z ifodasini topgan. Shuningdek, M.Koshg'ariyning "Devonu lug'otit turk" asaridagi ma'lumotlarga e'tibor qaratsak, muallif oziq-ovqatlarni quyidagicha tasniflaganiga guvoh bo'lamiz:

1. *Xamirli taomlar.*

2. *Sut bilan bog'liq mahsulotlar.*

3. *Guruch va don mahsulotlari bilan bog'liq taomlar.*

4. *Go'shtli taomlar.*

5. *Suyuq taomlar.*

6. *Ichimliklar.*

Xamirli taomlar. Xamirli taomlarni kelib chiqishiga nazar soladigan bo'lsak dastlabki ma'lumotlar turkiy xalqlar qadimdan donli ekinlar ekkanligiga borib taqaladi. Donli ekinlarni anglatuvchi qadimiy so'z tariqdir. Bu so'z turkcha tari-yerga ishlov bermoq" o'zagidan kelib chiqqan. Yerga ishlov bermoq" o'zagidan kelib chiqqan. Yerga sochish yo'li bilan ekiladigan donli ekinlar dastlab shu nom bilan yuritilgan¹⁴. Keyinchalik donli ekinlarning turlari ko'paygan. Ularga alohida nomlar berilgan. Masalan, arpa, yasmiq, boğday (bodağay, tögi), suli. Donli ekinlar maydalab, unga alantirilgan, undan inqil (xamir) yasalib, non (ekmāk, kōmāč, čörāk, yupqa) yopilgan. Shuningdek suyuq va quyuq ovqatlar tayyorlangan (ükra, kürtik)¹⁵. Bu esa o'zbek milliy pazandaligida qadimdan un mahsulotlari bilan taomlanish o'ziga xos tarzda rivojlanib kelganligini

¹² O'zbek tilining izohli lug'ati. Moskva.: "Rus tili" nashriyoti. 1981. –B. 187

¹³ Xo'ja Ahmad Yunus. "Turkiy tillar devoni" dagi bayonlardan uyg'urlarning XI asrdagi yemak-ichmak madaniyatiga nazar.//Urumchi, 2005. № 4,21-b.

¹⁴ <https://t.me/Asanov> Eldar

¹⁵ <https://t.me/Asanov> Eldar

ko'rsatadi. Shu bois aholi orasida o'ziga xos un yoki un mahsulotlaridan tayyorlangan xamirli taomlarning turlari shakllangan. Ayniqsa, ular orasida nonning o'ziga xos o'rni bor.

Ma'lumki, non mahsulotlari xamirdan tayyorlanadi. Xamir-umni suv yoki sutga qorishtirib aralashtirish natijasida paydo bo'ladigan yumshoq qorishma hisoblanadi. Bu so'z etimologik jihatdan arabcha bo'lib, xamaradan olingan. Xamir so'zi o'rnida "Devonu lug'otit turk" da unug'¹⁶, Alisher Navoiy asarlarida xamir¹⁷, Muhammad Yoqut Chingiyning "Kelurnoma" asarida yozlomoch shakllari qo'llanilgan. Non so'zi XV asrdan boshlab faol iste'molda bo'lgan va qadimgi turkiy so'zlarni chiqarib, non mahsulotlarining umumiy yagona nomiga aylandi.¹⁸

Non-qadimdan ulug'lanib, insonning kundalik iste'molida muqaddas, aziz hisoblangan ne'mat. Turli taomlarga qo'shib yoki o'zi yeyiladi. Arxeologik ma'lumotlarga qaraganda, boshqoli o'simliklar donlarini pishirib iste'mol qilish mil.dan avvalgi 10-15 ming yil muqaddam boshlangan deb taxmin qilinadi. Bu davrlarda olov kashf qilingan bo'lib, donni pishirib yeyishga imkon tug'ilgan. Dastlab, boshqoq cho'g'da dumbul qilinib, so'ng boshqoq ichida qovurilib, pishgan don uqalanib, iste'mol qilingan. Nonga "Avesto" da deyarli bir bob bag'ishlangan, dehqonchilikning eng qimmatbaho mahsuli sifatida ta'riflangan.

Non qadimgi turkiy qo'lyozma manbalarda –etmak, o'tmak shakllarida uchraydi. Mahmud Koshg'ariy yag'mo, tuxsi, o'g'uz, qipchoqlarda ebmak-no, qaqurg'an-oshirma xamirdan tayyorlanib tandirda yopiladigan non, bo'skach-yupqa pishirilgan chalpakni va boshqa non turlari haqida keltirib o'tadi¹⁹. M.Koshg'ariyning yozishicha, turkiy qabilalarning ayrimlarida non- "etmak" deyilib, yaxshi xamirdan qilingan non "kavshak" deb atalgan. M.Koshg'ariy "Devonu lug'otit turk" asarida nonning pishirish usullariga qarab quyidagi nomlari keltirilgan: "Buskach", "Uspiri", "Ko'mach", "Churak", "Chuqmin". Bunday nonlar ta'mi, tayyorlash usuli, tarkibidagi masalliqi bilan o'zaro farqlangan. Ularning "Devon"²⁰da keltirilishi, ma'nosi, tayyorlash jarayonlarini quyidagi jadvalda ko'rishimiz mumkin.

1-jadval

Turkcha so'zlar	O'zbekcha o'qilishi	Ma'nosi va tayyorlanish jarayoni
ebmäk	ebmak	non; yag'mo, tuxsi va ba'zi o'g'uz va qipchoqlar so'zi. Bu so'zda arabchaga o'xshashlik bor, chunki arabchada maxrajleri bir-biriga yaqin bo'lgani uchun vāv ni bā va tā ga almashtirish bor. (53)
etmäk	etmak	non. (54)

¹⁶ Qoshg'ariy M.Devonu lug'otit turk. 3 tomlik. –Toshkent.:O'zFA

¹⁷ Alisher Navoiy asarlari tilining izohli lug'ati. –Toshkent:Fan, 1983.T.II. B.376

¹⁸ Xudayarova M.T.O'zbek tilidagi taom nomlarining lingvistik tahlili..-B58 ,1960. T.I. –B.22

¹⁹ Fayzullayeva Mavlyuda.O'zbek milliy taomlari va tanovul madaniyati. –Toshkent:"Yosh avlod matbaa". 2021. B.70

²⁰ Mahmud Koshg'ariy.Devonu lug'ati-t-turk.[Turkiy so'zlar devoni]. Toshkent.:G'afur G'ulom nomidagi nashriyot-matbaa ijodiyot uyi.2017.

üspiri	uspiri	issiq kulda pishirilib, yoqqa to'g'rab ustiga shakar sepib yeyiladigan non. (71)
toquč	to'quch	to'qoch kulcha. Bu so'z <i>toq</i> er dagi <i>toq</i> so'zidan olingan. Chunki u to'q tutadi, to'ydiradi. (144)
kömäč	ko'mach	ko'moch. O'choqdagi cho'qqa ko'mib pishiriladigan non. (145)
čüräk	churak	kulcha. (156)
sinčü	sinchu	lochiradek, juda yupqa ham, qalin ham bo'lmagan bir turli non. (167)
čuqmın	chuqmin	lochiraga o'xshash bir non. Uni qozonda suv bug'i bilan pishiriladi, bu oson hazm bo'ladigan non. (177)
büskäč	buskach	yuqa non. (180)
püşkä	pushkal	lochira, yupqa non. Xoqoniyaliklarning so'zi. (191)
qaqurğan	qaqurg'an	xamirga moy qo'shib, tandirda va o'choqda pishirilgan non. (204)
yuğa	yug'a	qat-qat non. (332)
yupqa	yupqa	yupqa
quyma	quyma	bir tur yog'li non. Uni sharbat bilan qorilgan xamirdan yupqa qilib kesiladi. So'ng qozonda qaynayotgan yoqqa solib, toblab olinadi, keyin ustiga shakar sepib yeyiladi.(383)

qara etmāk	qara etma	bir turli non. Shundayki, go'sht xil-xil pishib, suyaklari ayrilib ketguncha qaynatiladi, so'ng yeyiladi. .(400)
------------	-----------	--

1-jadval. “Devonu lug’otit turk” da non turlari, ularning nomlanishi va tayyorlash jarayonlari

Yuqoridagi jadvalda ko’rinib turibdiki, non turlari, ularning nomlanishi turkiy qabilalarning yashash tarzi bilan bog’liqligi ayon bo’ladi.

Umuman olganda, o’zbek nonvoylari asrlar mobaynida xamirdan tayyorlanadigan mahsulotlarning o’nlab turlarini kashf etganlar. Hozirgi kunda ham “Devon” da ko’rsatilgan non turlaridan tashqari tayyorlash jarayoni, mahsulotlariga qarab farqlanadigan non mahsulotlari mavjud. Birgina Samarqand shahrida faqat nonning o’zidagina “noni osiyoyi”, “noni po’lotiy”, “noni zargaroni”, “noni tafton”, “Noni taftoni du bez”, “noni obaki”, “noni ko’labodi” va boshqa ko’plab turlari mavjud.

Xulosa o’rnida aytish mumkinki, M.Koshg’ariyning “Devonu lug’otit turk” asari oziq-ovqatlar va taomlarning tayyorlash jarayoni, taom turlari, taomlarni tayyorlash va iste’mol qilishda ishlatiladigan uy-ro’zg’or buyumlariga doir qadimiy va qimmatli ma’lumotlar beradigan asar hisoblanadi.

REFERENCES

1. Mahmud Koshg’ariy.Devonu lug’ati-t-turk.[Turkiy so’zlar devoni]. Toshkent.:G’afur G’ulom nomidagi nashriyot-matbaa ijodiyot uyi.2017.
2. Alisher Navoiy asarlari tilining izohli lug’ati. –Toshkent:Fan, 1983.T.II. B.376
3. O’zbek tilining izohli lug’ati. Moskva.:”Rus tili” nashriyoti. 1981. –B. 187
4. Xo’ja Ahmad Yunus. “Turkiy tillar devoni” dagi bayonlardan uyg’urlarning XI asrdagi yemak-ichmak madaniyatiga nazar. // Urumchi, 2005. № 4, 21-b.
5. Mahmud Koshg’ariy. Devonu lug’otit turk. I jild. 126, 159, 444, 445-b
6. M.Koshg’ariy. Devonu lug’otit turk. III tomlik. T. – 1960. – I tom, 17, 67 betlar.
7. Fayzullayeva Mavlyuda.O’zbek milliy taomlari va tanovul madaniyati. –Toshkent:”Yosh avlod matbaa”. 2021. B.70
8. Abdulaxatov N. va boshqalar.Mahmud Koshg’ariyning “Devonu lug’atit turk” asaridagi leksik birliklar tadqiqi. Toshkent- 2013
9. Наливкин В.П., Наливкина М.В. Очерк быта женщины оседлого ... С. 126-127.
10. Xudayarova M.T.O’zbek tilidagi taom nomlarining lingvistik tahlili.–B58 1960. T.I. –B.22.

АМИР ТЕМУР ДИПЛОМАТИЯСИ



Tulkin HAYIT

(KHayitov Tulqin Mingbayivich)

The honoured worker on culture in Uzbekistan. The member of writers' union of Uzbekistan. The deputy director of the international philanthropic fund of Amir Temur. The winner of the contest of republic "The greatest, the most valuable". Scientific worker.

Address: 700000, Street Amir Temur, Tashkent.

Phone number: +99891 774-42-66, +99890 327 38 21, 0-371 232 07 68

<https://doi.org/10.5281/zenodo.7771573>

Аннотация. Мазкур мақолада Амир Темур дипломатияси ва у томонидан олиб борилган оқилона дипломатик муносабатлар ҳақида маълумот берилган.

Калим сўзлар: Амир Темур, дипломатия, бошбоқдоқлик, ватанпарвар, соғлик ва тинчлик, элчи ва ўлим.

ДИПЛОМАТИЯ АМИРА ТЕМУРА

Аннотация. В данной статье представлена информация о дипломатии Амира Темура и о рациональных дипломатических отношениях, которые он вел.

Ключевые слова: Амир Темур, дипломатия, лидерство, патриот, здоровье и мир, посол и смерть.

DIPLOMACY OF AMIR TEMUR

Abstract. This article provides information about the diplomacy of Amir Temur and the rational diplomatic relations conducted by him.

Key words: Amir Temur, diplomacy, leadership, patriot, health and peace, ambassador and death.

Сўзимиз бошида таъкидлаш керакки, Амир Темур ҳаётлигида ҳам мақтовни ёқтирмаган ва ҳозир ҳам у ҳеч қандай ортиқча мақтовга, дабдабали, эҳтиросли маърузаларга зор эмас. Лекин биз ҳақиқатни яхши кўрган халқмизки, Ватан, эл-юрт учун хизмат қилган улуғларимиз ҳақида тўғри сўз айтишдан ўзимизни четга тортиб турмаймиз. Биздан ҳам олдин, яъни ўз давридаёқ дунёнинг диёнатли тарихчилари шавкатли Амир Темур жаноблари ҳақида рўйи-рост гапларни тарихнинг олтин саҳифаларида мовий ипақлар билан нақшлаб қўйганлар. Ўша имонли зотлардан бири, ўз даврининг кўзга кўринган тарихчиси Муиниддин Натанзий ёзадики, Амир Темур "адолат ўрнатишда шу

қадар ғайрат қилдики, унинг салобатидан фил пашшага тавозе қиларди”. “Темур тузуклари”да эса у зотнинг адолати янада ойдинлашади: (“Ўзбекистон” НМИУ, 2011 йил, 130 б.).

“Турон мамлакатини фатҳ этган куним ва пойтахт Самарқанд салтанат тахтига ўтирганимдан сўнг, дўсту душиман билан бир текис йўл тутдим”. Мазкур ибора у зотнинг халқона дипломатиясида ҳам ўз аксини топган. Биргина Франция қироли Шарль олтинчига йўллаган “Салом ва тинчлик эълон қиламан!” деган сўзлари билан бошланадиган мактуби ҳам фикримизга ўйғун тасдиқдир.

Амир Темур чиндан ҳам дунёнинг *буюк дипломати* эди. Шу боис ҳам, унинг тўғрисида эҳтирос ва ширин тил билан ёздилар ва ҳамон ёзмокдалар. Энг муҳими, ҳозирги замон дипломатиясида Амир Темур тутган дипломатиядан кенг фойдаланилмоқда. Яна шу мавзуга такрор қайтаётганимизнинг боиси ҳам шудир.

Биз ана шу зот дипломатиясининг айрим жиҳатларини кўриб чиқамиз. Бу ҳар биримиз учун зарур ва керакли жиҳатларки, бугунги давлатчилигимизда бу анъананинг муҳим аҳамияти катта.

БИРИНИЧИ СЎЗИМИЗ –

Соҳибқирон Амир Темурнинг Кеш вилояти ва унинг аҳолисини қай йўсунда Мўғулистон вилояти подшоҳи Туғлуқ Темур истилосидан сақлаб қолгани баёнида:

1360 йиллар. Улкан Туркистон худудида бошбошдоқлик бошланиш арафасида эди. Шу орада амир Қазохоннинг Ўранайтиён қабиласи вакили Қутлуғ Темур томонидан ов пайтида ўлдирилиши мамлакатда парокандаликни янада авж олдиришни тезлаштирди. Отаси ўрнига тахтга ўтирган Абдуллоҳнинг ҳам ҳукмронлиги узоққа чўзилмади. Оқибатда – Хўжанд вилоятига амир Боязид, Балх ва унинг атроф вилоятларига амир Хусайн, Шибирғонга Муҳаммад Хожа апарди, Бадахшон подшоҳлари ҳам ўз тоғу тошларини макон тутдилар, Қайхусрав ва Улжойтулар Қатлон ва Арханг вилоятларини тасарруфларига олишга шайландилар. Амир Хизр эса Ясовурийларни ўз қарамоғига олдилар. Муаррих ёзганидек, оқибат шу дараждага етдики, мамлакатнинг бутун катта-кичиги, жами райят, яъни халқ “зулм бўрилари” чангалига тушди.

Низомиддин Шомий ёзади (286):

“Турклар Кеш деб атаган Шаҳрисабз ва унга қўшилувчи тобеъ жойлар ўша вақтда Амир Соҳибқирон ва Ҳожи барлос тасарруфида эди”.

Пароканда бўлган чингизийлар салтанатини тиклашни ўзича хомхаёл қилиб юрган Мўғулистон вилояти подшоҳи Туғлуқ Темур дунёнинг бой ва баракали жаннатмисол парчаси бўлмиш Мовароуннаҳрда кечаётган сиёсий аҳволдан тўла хабардор эди. Унга бу ердаги вазият ҳақида қилни қирқ ёрар айғоқчилари, савдогар қиёфасига яширинган уддабурон элчилари ҳар бир воқеа ҳақида тез-тез хабар йўллаб, унинг беором кўнглига улуғ салатантни тиклаш васвасасини солмоқда эдилар. Мовароуннаҳр бир неча бўлақларга бўлиниб, парчаланиб кетганини эшитгач, тамом ҳаловатини йўқотди ва ўзига тобе кишилар ва аскарларини йиғиб, Мовароуннаҳр сари бўрон каби увиллаб, қора булутдай бостириб келди ва чор-атрофга даҳшат сола бошлади.

Керойит қабиласидан Тўқ Темур, Ҳожи Эркинотий ҳамда амир Беккичикларга катта қўшин бериб, Кеш вилоятини ғорат этиб, итоатга тутиб, катта ўлжа билан қайтиш учун юборди.

Хўжанд вилояти чегарасида амир Жалорий ҳам ўзининг катта қўшини билан уларга ҳамтовоқ сифатида қўшилди.

Бу шум хабар Кешга етганда, Хожи барлос таҳлика ва қўрқувга тушди.

–Иним Темурбек, уларнинг нияти яхши эмасга ўхшайди, шу боис, бундай пайтда Хуросонга бориб, бошни омон сақлаб туриш маъқулдир! – деди ва унга нажоткор қиёфада боқди.

Темурбек ўзини халқининг жўмард жонкуяри, ҳимоячиси, деб биларди. Маълумки, жўмард йигит ҳеч қачон ўз қўли остидагиларга ёвга ташлаб кетиши мумкин эмас. Бу катта иснод ҳисобланади. Айни пайтда Темурбек ўз жонини эмас, ақлини ишлатиб, ўз вилояти аҳлини омон сақлаб қолишни ўйлади.

–Сиз Хуросон томонга бориб, жон сақлашни ўйлаясиз, вилоят ва мамлакат ҳокимсиз, бошлиқсиз қолса, унга фитнаю футур йўл топиб, катта зарар етади. Агар рози бўлсангиз, мен ўз вилоятимга бориб, подшоҳ хизматига юзланай ва унинг амирлари ҳамда вазирларини қўндириб, вилоятни улкан қўшининг оёқлари остида хароб бўлишидан сақлаб қолай!

Хожи барлос унга ачиниб қаради:

–Биламан, Темурбек, сиз жуда қайсарсиз, ўз сўзингизда туриб олурсиз ҳамisha. Аммо бу қонхўр чингизийлардан шафқат кутиш хомхаёлдан бошқа нарса эмас. Яна ўзингиз билурсиз!

Темурбек: “Эл бошига иш тушганда, қашқирдек ўз жонини ўйлаб, думини қисиб қочиш уят эмасми? Эр йигит учун уят ўлимдан қаттиқ!” деб ўйлади ва шу гапларни амакисининг юзига шартта айтишни ҳам кўзладию, аммо ёшини ҳурмат қилиб, тишини тишига қўйди.

–Сизни ва бизни Яратган эгам ўз паноҳида асрасин, амаки! – деди бўзғидаги оғриқни ютиб.

Шундай қилиб, Хожи барлос ўз жонини аъло билиб, оч тўлқин ураётган жаннат дарёси Амуадрёдан ўтди ва Хуросонга йўл олди, аммо орадан кўп ўтмай ўша томонларда ўлим топди.

Темурбек ўша куннинг ўзиёқ тўхтамасдан юриб, Хузур мавзесига етди ва у ерда Туғлуқ Темур амирларидан Тўқ Темур ва Беккичкка дуч келди. У пайтларда ҳали унинг ишонган элчилари йўқ эди, шу боис, маккор ёвнинг оч бўрилари билан тиллашиш учун ўзи элчилик вазифасини бажарди. Қашқир оч бўлса, унинг олдига кўпроқ лаҳм гўшт ташлаш керакки, шу билан у ўлжа қидириб, жонини овора қилишдан кўра, тайёрини афзал кўради. Ҳисобидаги маблағини, бойликларини уларга пешкаш қилди ҳамда катта дастурхон ёзиб, уларга қуюқ зиёфат берди.

–Сизлар шу ерда тўхтаб туринглар! Мен амирлар билан учрашиб, уларнинг ҳам сизларга итоатда бўлиш сўзларини олиб келай! – деди.

Бу сўз мўғул тоифаси қашқирларига жуда ёқиб тушди. Чунки бу – ҳеч бир ҳаракат қилмасдан, жонларини хатарга қўймасдан жуда катта ва бой Кеш вилоятини осонгина қўлга киритиш ва ҳар бирларининг текин даромадга эга бўлишлари дегани эди.

–Майли, йигит, сўзинг ерда қолмасин! Бошинг омонлигини ўйлаб иш тутаётган экансан, товукдек пўсиб ётган амирларингни тезроқ попуқларини пасйтириб кела қолгин! – дейишди қашқирдек олиб.

Темурбек ортга қайтди ва барча амирлар билан гаплашиб, Туғлуқ Темурнинг қашқирларини Кеш вилоятига кирмасликка кўндирганини айтди. Жонларини ҳовучлаб турган кўрқок ва муте амирларга бу гап мойдай ёқди ва шу заҳоти тўплаган бойликлари ва ноёб буюмларини тўплаб, унга бердилар.

Улкан оч қора филлардек қутуриб турган ёвнинг оловли нафасини пайстириш учун Темурбек донишманд ота-боблари сингари давлат арбоблари расмича иш тутди, яъни Туғлуқ Темурга ўз вилоятини пешкаш қилиш анъанавий расмини адо этди. Кенг далада оқ ўтовлар қатор қурилиб, байроқлар осилди, беҳисоб қўй, йилқи сўйилиб, дошқозонларда турли овқатлар солинди. Отлар саф торди, карнай ва сурнайлар, тбал ва ноғоралар оламини титроққа солди, масхарабозлар дунёни қулдиришга шошилдилар, аарқилар шаробга тўлиб окди, Тўқ Темур билан Беккичик кешликлар томонидан худди чингизхондек улкан танатан билан кутиб олинди ва уларнинг подшоҳи Туғлуқ Темурга Кеш вилояти пешкаш қилингани, яъни итоатга келгани ҳақидаги ёрлик танатан билан топширилди. Бу ерда ҳам Темурбекнинг ўзи элчилик мақомида турди.

Тўқ Темур бу шодиёнани кўриб, ўзини подшоҳдек улуғ тутди. Ўзига таъзимда турган кишиларни кўргани сайин ўавқи ошиб, шароб таъсирида янада қувонди. “Қайси подшоҳдан каммен”, деб ўйлади ва осонгина ғалаба қўлга кирганидан жуда мамнун бўлиб, кўзига оловдек кўринган Темурбекни мақтай кетди.

–Сен одамни тушунадиган жуда олижаноб йигит экансан! Қанйиди, ҳамма ғанимларимиз ҳам сендек итоаткор ва шундай қўли очик бўлсайди! – деди ва ҳаҳалаб қулди.

Темурбек тишини тишига қўйди. Бу унинг илк сулҳи, илк дипломатияси эди. Ана шу сулҳ туфайли гўзла Кеш шаҳри ва бутун вилоят, унинг меҳнаткаш аҳли, қариялар, оналар, болалар, қизлар – бутун аҳоли жони омон сақлаб қолинди. “Элчинг зўр бўлса, ғанимни кўр қилур” деб шунга айтадилар.

Амир Темур дипломатияси ана шундай хайрли бошланган эди. Кешликлар ҳам, биз ҳам бу зотдан жуда кўп қарздормизки, буни унутмаслик керак.

Юқорида таъкидланганидек, Амир Темур дипломатиясининг биринчи сўзи соғлик ва тинчлик эди. У ҳар қандай ғаними томонга уч марта элчи юбориб, ўртадаги низони сулҳ йўли билан ҳал этиш тарафдори бўлганини ўзингиз яхши биласиз. Масалан, Византия императори Мануэл 11 палеоогнинг ноибни Иоанн Палеологга йўллаган мактубида: “...Йилдирим Боязиддан тез орада элчи келишини кутмоқдамиз...Агар Боязид сенга фуқароларинг яшайдиган ерларни ва қалъаларингни қайтаргудек бўлса, етказган талафотларни зиёнини тўласа, унда мен у билан жангга кирмайман”, деб ёзган.

Амир Темур дипломатиясининг энг мақбул жиҳатларидан яна бири, умумбашарий қонун-қоидаларга мардларча риоя этиш, ўз ҳаяжони ва ғзабини четга суриб, “**Элчига ўлим йўқ**”, деган **шоирга амал қилиш** унинг учун қатъий қонун эди. Бунинг ёнига яна битта олтин ғиштни, яъни у ўз элчиларини ҳамда яқинларини ғанимлардан ҳимоя қилишни ҳам ўзининг ҳукмдорлик вазифаси, деб билганини қўшиш керак.

Масалан, Урганчга – Ҳусайн Суфий ҳузурига иккинчи марта элчи сифатида Мавлоно Жалолиддинни юборганда, унинг тақдирига бефарқ бўлмади ёки 1396 йилда Қоҳирага, Султон Барқуққа ўз вакилини юбориб, зиндонда ётган Отолмишни озод этишни талаб қилди. Орадан тўрт йил ўтиб, 1400 йилда ёш Султон Фаражга отаси йўл қўйган хатоларни эслатди, яъни 240 нафар илғор қисм аскарларини номардларча қириб ташланиб, уларнинг

узилган бошларини, каллаларини Қоҳирага жўнатилганини ва Отолмишни асир олишганини эслатиб, яна уни озод этишни сўради. Сабр-бардош ҳам шунчалик бўладими?! Ваҳоланки, тарихий манбаларда айтилишича, Отолмиш Соҳибқироннинг яқин қариндоши сифатида тилга олинади. Хуш, Отолмиш ким? У буюк ҳукмдорга қай тарафлама қариндош? Бу ҳақда, албатта, жиддийроқ тадқиқот ўтказиш керак.

Ўз даврининг етук тарихчиси Ибн Халдуннинг Амир Темур билан учрашуви ҳам ғоят қизиқ. Ибн Халдун учун ўша пайтда икки йўл қолган эди: қамалда қолган Дамашқдан яширинча қочиш ёки ҳукмдор билан учрашувга бориш. Бунга бошқа яна битта сабаб бор эди: Ибн Халдуннинг “асабия” (ватанпарварлик) тўғрисидаги ақидасига кўра, форслар ва араблар дунёда пешво миллатлик асрини яшаб бўлишган, энди бу мавқе туркларнинг кўлига ўтган эди. Шу боис ҳам, тарихчи Амир Темур билан 35 кунлик суҳбатида ўзи учун жуда кўп нарсаларни ойдинлаштириб олди. Суҳбатдан сўнг сулҳга эришилди ҳамда Ибн Халдун шарқнинг буюк ҳукмдори ҳақида бирорта ҳам салбий ўхшатишни ишлатмай, унинг тўғрисида ҳурмат билан ёзди. Бу хотиралар шуни кўрсатадики, *биринчи навбатда*, Амир Темурнинг *маърифатли дипломат* бўлганини ҳам тасдиқлайди.

Юқорилардан кўринадикки, Амир Темур буюк давлат арбоби сифатида дипломатиянинг тинч йўли билан ҳарбий тадбирларни моҳирона кўшиб олиб борган.

Манбаларга қараганда, Амир Темур бепоён ҳудудда қатъий тизимга эга катта салтанат барпо этгач, ўша даврнинг барча таниқли давлатлари ва уларнинг ҳукмдорлари билан дипломатик алоқалар ўрнатган. Айниқса, Европа давлатлари унинг давлатчилик сиёсати билан жуда қизиққан ва улар ҳам, ўз навбатида, элчиларини жўнатишган. Элчилар орасида испаниялик Руи Гонзалес де Клавихонинг хотиралари бугун биз учун асосий ишончли манбаларидан бири сифатида ғоят азиздир.

Бу ўринда биз Турон давлати ҳукмдори ўз девонида **махсус дипломатия корпусини** тузганини ҳам кўриш мумкин. Махсус дипломатия корпусида бир нечта тилларни мукамал билган донишмандлар, халқаро миқёсда дипломатик ишларни олиб боришга лаёқатли бўлган кишилар хизмат қилишган. Улар орасида Муҳаммад ал-Кеший номи мактубларда аниқ тилга олинганини кўрамиз.

Фақат бугуна эмас, Амир Темурнинг Девони қаерда бўлмасин, ҳамиша мустақил давлатлардан келган элчилар, савдогарлар, турли табақа вакиллари билан тўла бўлган.

Амир Темурнинг халқаро алоқаларга жиддий эътибор бергани масаласида шундай тўхтамга келиш мумкинки, ташқи давлатлар билан ўзрао мустаҳкам ҳамкорликсиз истиқбол бўлмаслигини теран ва яхши англаган. Тан олиб айтиш керакки, ХХI асрга келиб, инсоният яратмоқчи бўлган *интеграция макони* ҳақида ҳам ўз даврида бош қотирган ва шу йўлда сиёсат юритган. “...Салтанатимнинг у четидан бу четигача бирор болакай бошида бир лаган тилла кўтариб ўтадиган бўлса, бир донасига ҳам зарар етмайдиган тартиб-интизом ўрнатдим”, деб ёзган у. Ва дунёда худди шу йўсинда тартиб бўлишини истаган ҳолда ўзга давлатлар ҳукмдорларига ҳам нафақат дўстона мактублар йўллаган, балки жаҳонга овоза бўлган бағрикенглик, мардлик намуналарини ҳам кўрсатган. Йилдирим Боязид ҳарамида бўлган Греция ҳукмдорининг қизлари Анжелина, Каталина ва Марияни ҳамда ўлжага олинган авлиё Михаилнинг олтин ҳайкалини қайтариб юборади. Франциялик темуршунос Льюсен Керен бу воқеани ҳақида юксак ҳаяжон билан ёзган: “ ...шарқона дабдабали кортежнинг пайдо бўлиши Испаниянинг шаҳар ва қишлоқларида шунчалар катта ҳаяжон

ва қизиқиш ўйғотдики, ўша даврда ёзилган солномалар ва қўшиқларда унинг ёрқин изи сақланиб қолган. Уч қаҳрамон қиз ҳамманинг диққат маказида бўлган, улар ...кечирган азоб-уқубатлар туфайли йигитларнинг қалбларида ишқ алангасини ўйғотдилар”. Ҳатто генуялик шоир уларга атаб жуда жозибадор шеър ҳам битган ва бу шеър бутун мамалакат бўйлаб қўшиққа айланиб, тилдан-тилга кўчиб юрган.

Амир Темур дипломатиясининг иккинчи жиҳати - *назарий асосини* нима ташкил этган, деган саволга деярли барча темуршунослар бир хил, яъни Исломи дини ташкил этганини қайд этишган. Аслида ҳам шундай. Бу нарса унинг саъй-ҳаракатларида ҳам ўз ифодасини топган. Икки мисол. Ўша пайтдаги Эроннинг Шабистар шаҳридаги Имом Шабистарий қабрини зиёрат қилади ва: “Бу инсон ўзи шиа бўлса-да, Қуръон оятига амал қилиб, ўз шеърларида Аллоҳнинг дини Исломи эканлигини қаттиқ туриб исботлаган”, - дейди.

Учинчидан, Амир Темур дипломатиясининг *маънавий-ахлоқий* асослари нимада эди, деган савол ҳам анча қизиқарли. Маълумки, аввало ҳукмдорнинг қанчалик доно, ақли ва узоқни кўра билиши эл-улус равақи ҳамда фаровонлигини таъминлашда асос бўлган. У ўз ахлоқий маърифатини қарор топтириш учун қатор назарий негизларни олға сурди ва амалга оширди. “...ўн икки нарсани ўзимга шиор қили олганлигим учун тўла мустақиллик билан салтанат тахтига ўтирдим”, дейди у ўз “тузуклари”да ва айтадики, қайси бир ҳукмдор ана шу ўн икки нарсага амал қилмас экан, салтанатдан бебаҳра қолади. Унинг фикрича, ҳаққа интилиш асосида инсон руҳи қанчалик покланиб борса, ахлоқий сиёсат ҳам шунчалик соғлом ва бақувват бўлиши аниқдир. Шу боис ҳам, Амир Темур давлат бошқарувидаги мавжуд ахлоқий кадрларнинг Низомини ишлаб чиқди, жумладан, ҳукмдор салтанат ишларида ўз сўзига эга бўлиши, ишини ўзи билиб қилиши, ҳар соҳада адолатни устун билиб, қошида инсофли, диёнатли вазирлар тутиши, токи ўзи хато қилса, улар чора топиши, шунингдек, фитна, ёлғонларни ўз вақтида олдини олиши зарур. “Мен ўзимга адолатли ва раҳмдил тўрт вазирни танладим. Улардан иккиси Маҳмуд Шаҳоб Хуросоний ва Носириддин Маҳмуд ал-Аромий эди. Бу икки вазирга доимо мени кузатиб туришларини, агар адолатсизлик қиладурғон бўлсам, дарҳол мени тўхтатишларини, кимнингдир ёлғон сўзларига инонсам ёки бегона кимса мулкига хиёнат қиладурғон бўлсам, дарҳол мени огоҳлантиришларини таъкидлаб қўйдим”. (*Э.Шодмонов. “Ватаннинг даҳо халоскорлари”, Т., 1996 йил, 50-бет*). Лўнда қилиб айтганда, бундан 600 йил бурун давлат бошқарувида ахлоқий Қомусни яратгани унинг нақадар ўткир давлат арбоби бўлганига ёрқин ишорадир.

Амир Темур дипломатиясида **ободончилик** алоҳида ўрин тутди. “Ободончиликка ярайдиган бир қарич ернинг ҳам зое бўлишини раво кўрмасди”. “*Қай бир жойдан бир гишт олган бўлсам, ўрнига ўн гишт қўйдирдим, бир дарахт кестирсам, ўрнига ўнта кўчат эктирдим*”, дейди у. Хусусан, унинг Урганч борасидаги қарашларида ҳам ана шундай ҳолатни кўрамиз. Ҳамон баъзилар бу тўғрида нотўғри фикрлайдилар. Ваҳоланки, Абулғозий Баҳодир ўзининг “Шажараи турк” асарида: *Биз дунёга келмасдан ўттуз йил илгари (1578 йилда – Т.Х) Аму суви, Хост канорасининг юқорисини Қора Айғир дерлар, ул ердин йўл ясаб оқиб, Тук қалъасина бориб, Сир тенгизина қўйган эркандур. Ул сабабдин Урганч чўл бўлибди*”. (*Абулғозий. “Шажараи Турк”, 167-бет, Тошкент, “Чўлпон”, 1992 йил*).

Али Яздий ўзининг “Зафарнома” асарида бунёдкорлик у зотда туғма эди, деб ёзади ва Хоразм воқеаларига тўхталар экан, “подшолик марҳамати ҳижрий 793 (

милодий 1391) йили Жанги қавчиннинг ўғли Мусикани Хоразмни обод этишга жўнатди. У Қоон маҳалласини қўрғон қилиб ўраб олди ва обод қилди. Ҳозирги пайтда (ХУ аср 20-йилларида) Хоразмнинг (энг) обод жойи ўша эрур” дейди.

1381 йилда Хуросонда (ҳозирги Афғонистонда) олиб борган ишлари ҳам таҳсинга сазовор. Мурғоб водийсида тўхтаган Амир Темур жаноблари барча саркардаларига сув чиқариб, бу ерларни обод этишни буюради. Ҳофиз Абру “География” асарида улар томонидан қазилган ариқларнинг номларини бирма-бир санаб ўтган:

- 1.Дилкушо ариғи
- 2.Ганжравон ариғи
- 3.Дарбанд,
4. Ганжхона ариғи
- 5.Умар Тобон ариғи
- 6.Оқ Буғо ариғи
- 7.Қутлуғ Темур ариғи
- 8.Шоҳ Жондор ариғи
- 9.Келачи ариғи
- 10.Қутлуғ хотун ариғи
- 12.Менгли хожа ариғи
- 13.Али Малик ариғи.

Эътибор берган бўлсангиз, аксарият ариқларнинг номлари қазилган ишларида бошчилик қилган саркардаларнинг исмига қуйилган. Яна бир жиҳати, бу ерда Қутлуғ хотун номи тилга олинмоқда. Бундан қазилган ишларида номдор аёллар ҳам иштирок этганлигини кўраман. Бу ҳам Амир Темур адолатидан дарак эмасми?!

Амир Темур 1399 йилда Қорабоққа келганида, мазкур ҳудудда кўпгина ободончилик ишларини олиб борди. Бойлақонда қурилган суғориш канали маҳаллий хўжаликларни ривожлантиришга катта ҳисса қўшди. Мазкур канал Кушк ва Жонкўпри деб номланган жойдан, Арапс дарёсидан бошланиб, Бойлақон яқинидаги Саржабил деган жойда, Пиркамар қабри ёнида тугайди. Унинг узунлиги 60-70 километр эди. Бундан ташқари, Бойлақон шаҳарчаси деворларини ҳам тиклади: унинг узунлиги 240 кулоч, эни 11, баландлиги 15 кулоч бўлган. Девор бўйлаб эни 30, чуқурлиги 20 кулоч бўлган ҳандақ ҳам қазилган. (3.3.Пирриев. *Озарбайжон*).

Амир Темур дипломатияси ҳақида соатлаб сўз юритиш, ёстиқдек қалин ва катта-катта китоблар битиш мумкин. Бу борада қайта сўз юритишимиздан мақсад шуки, Амир Темур ўзининг одилона сиёсати – фаол дипломатияси туфайли Буюк Ипак йўлини қайта тиклаб, турли мамлакатлар билан иқтисодий алоқаларнинг ривожланишига, дунё маданиятининг таракқий этишига катта ҳисса қўшди.

REFERENCES

1. “Темур тузуклари” (“Ўзбекистон” НМИУ, 2011 йил, 130 б.).
2. Абулғозий. “Шажараи Турк”, 167-бет, Тошкент, “Чўлпон”, 1992 йил).
3. Э.Шодмонов. “Ватаннинг даҳо халоскорлари”, Т., 1996 йил, 50-бет

ИННОВАЦИИ В ПРЕПОДАВАНИИ РУССКОГО ЯЗЫКА И ЛИТЕРАТУРЫ

Бадалбоева Азиза Анваровна

Студентка группы 403-РТ факультета языков ТГПУ имени Низами

Оринбаева Сайёра Юсуповна

Научный руководитель

Преподаватель кафедры русского языка и методики преподавания ТГПУ
имени Низами

<https://doi.org/10.5281/zenodo.7773244>

Аннотация. В данной статье рассматриваются и анализируются инновации в преподавании русского языка и литературы.

Ключевые слова: русский язык, инновации в преподавании, мотивация, дифференцированный подход, технология обучения, методы, приёмы.

INNOVATIONS IN TEACHING RUSSIAN LANGUAGE AND LITERATURE

Abstract. This article discusses and analyzes innovations in teaching Russian language and literature.

Keywords: Russian language, innovations in teaching, motivation, differentiated approach, teaching technology, methods, techniques.

С чего же начался мой учительский опыт? Когда впервые начала задумываться о будущей профессии, о важности своего выбора? Вопрос кем быть – никогда не вызывал у меня раздумий. Я точно знала - что моя жизнь будет связана с воспитанием детей. С теплотой в душе я вспоминаю мою первую учительницу, быть похожей на которую мне хотелось с первого дня в школе. Именно желание быть помощником и наставником детям стало определяющим. Я пришла работать в школу, чтобы быть рядом с подрастающим поколением. Учительский труд – это каждодневная работа со своим удачами и неудачами, победа и поражениями. Нам учителям хочется, чтобы ученик обучался добровольно, самостоятельно и творчески. Но таких достижений можно добиться, если ввести в учебный процесс активные формы и способы работы. Объективной необходимостью в условиях современного образования становится освоение учителем и применение им на своих уроках инновационных технологий при обучении детей. Сегодня нет такого учителя, который не задумывался бы над вопросами: “Как сделать урок интересным, ярким? Как увлечь ребят своим предметом? Как создать на уроке ситуацию успеха для каждого ученика?” И это не случайно. Новая организация общества, новое отношение к жизни предъявляют и новые требования к школе. Сегодня основная цель обучения - это не только накопление учеником определённой суммы знаний, умений, навыков, но и подготовка школьника как самостоятельного субъекта образовательной деятельности. В основе современного образования лежит активность ученика, направляемая учителем. Именно этой цели - воспитанию творческой, активной личности, умеющей учиться, совершенствоваться самостоятельно, и подчиняются основные задачи современного образования.

Что же такое “инновационное обучение” и в чём его особенности? Инновационное обучение (от англ. innovation – нововведение) – новый

Подход к обучению, включающий в себя личностный подход, фундаментальность образования, творческое начало, профессионализм, использование новейших технологий.

Основными целями инновационного обучения являются:

-развитие интеллектуальных, коммуникативных, лингвистических и творческих способностей учащихся;

-формирование личностных качеств учащихся;

-выработка умений, влияющих на учебно-познавательную деятельность и переход на уровень продуктивного творчества;

-формирование ключевых компетентностей учащихся.

Данными целями определяются и задачи инновационного обучения: -оптимизация учебно-воспитательного процесса;

-создание обстановки сотрудничества ученика и учителя;

-выработка долговременной положительной мотивации к обучению; -тщательный отбор материала и способов его подачи.

В основе инновационного обучения лежат следующие технологии: -развивающее обучение;

-проблемное обучение;

-развитие критического мышления; -технология “Метод проектов”;

-дифференцированный подход к обучению; -создание ситуации успеха на уроке;

-информационные технологии.

Использование данных технологий на уроках имеет большие преимущества. Учебный процесс становится для учащихся интересным, что повышает активность учащихся, развивает навыки самостоятельно получать знания в процессе взаимодействия и поиска. Повышается качество и прочность полученных знаний. Развиваются исследовательские навыки и умения, формируются аналитические способности учащихся. Параллельно с процессом обучения идет развитие коммуникативных качеств и формирование лидерских качеств личности.

При использовании инновационных технологий в обучении русскому языку и литературе я успешно применяю на своих уроках следующие приемы:

1) мозговая атака;

2) групповая дискуссия;

3) синквейн;

4) эссе;

5) дидактическая игра;

6) уроки диспуты;

7) исследование текста;

8) работа с тестами;

9) задания поискового характера;

10) нетрадиционные формы домашнего задания.

Остановлюсь лишь на некоторых из них.

Эссе - жанр критики и публицистики, свободная трактовка какой-либо

литературной, философской, эстетической, моральной и социальной проблемы. Эссе очень распространенный жанр письменных работ в западной педагогике. Его целесообразно использовать как небольшое письменное задание обычно на стадии рефлексии. Ребята, как правило, имеют на многие вопросы свою точку зрения, а в силу возрастных психологических особенностей не всегда могут проявить сдержанность, поэтому возникает на уроке ситуация, когда более подготовленные учащиеся высказывают свои мысли, идеи, предположения, не давая остальным время сосредоточиться. Вот тогда и незаменим прием эссе: каждый может проанализировать обсуждаемый вопрос, подумать, сделать самостоятельный выбор. Главное правило свободного письма – не останавливаться, не перечитывать, не исправлять. 5-минутное эссе обычно применяется в конце занятия, чтобы помочь учащимся подытожить свои знания по изученной теме. Для учителя – это возможность получить обратную связь. Поэтому учащимся можно предложить два пункта:

- 1) написать, что они узнали по новой теме;
- 2) задать один вопрос, на который они так и не получили ответа.

Развитию познавательной активности способствуют и нетрадиционные уроки, которые позволяют повысить интерес ученика к предмету и к обучению в целом. Существует несколько классификаций нестандартных уроков и множество их видов: урок-семинар, урок-беседа, урок-практикум, урок-экскурсия, урок-исследование, урок-игра, урок-КВН, урок-защита проекта, урок-диспут, урок-конференция, урок-театрализованное представление, урок-путешествие, урок-зачет. Практически все они позволяют задавать проблемные вопросы и создавать проблемные ситуации, решать задачи дифференцированного обучения, активизируют учебную деятельность, повышают познавательный интерес, способствуют развитию критического мышления. Нетрадиционные же уроки русского языка и литературы обеспечивают системный анализ лингвистических сведений, развивают языковую наблюдательность. Именно поэтому все вышеперечисленные виды уроков я с удовольствием применяю в своей работе.

Подсчитано, что в среднем ученик в течение пяти уроков говорит 3-5 минут. Я думаю, что учителей эти данные не удивят, но, бесспорно, заставят задуматься над проблемой. Поэтому сегодня актуальными являются уроки — диспуты, дискуссии. Большая доля работы при подготовке к такому уроку ложится на плечи учителя: выбор темы, подход к проблеме, составление плана дискуссии, отбор вопросов. Такая форма работы более эффективна на уроках литературы.

При всем многообразии и эффективности нетрадиционных уроков использовать их часто нельзя по целому ряду причин. Но ведь так хочется, чтобы каждый урок был особенный, со своей “изюминкой”. Поэтому можно прибегнуть к нестандартным, творческим элементам отдельного традиционного урока. Это могут быть и лексический диктант или диктант-кроссворд, и составление загадок на уроке, и комментированное письмо или предупредительные диктанты с “вагоновожатым”. Другое действенное средство - это дидактические игры, способные вызвать интерес к занятиям по русскому языку.

Цель игры – пробудить интерес к познанию, науке, книге, учению. Наряду с учением

занимает важное место в развитии ребенка. При включении детей в ситуацию дидактической игры интерес к учебной деятельности резко возрастает, изучаемый материал становится для них более доступным, работоспособность значительно повышается. Важная роль занимательных дидактических игр состоит еще и в том, что они способствуют снятию напряжения у детей, создает положительный эмоциональный настрой в ходе урока. Я использую большое количество дидактических лингвистических игр: это и задание по типу “Исключи лишнее”, “Узнай меня” и другие, которые прививают умение синтеза и осмысления информации. Главное, чтобы детям на уроке некогда было скучать, чтобы им хотелось работать, учиться, а ведь для этого важны и ситуация успеха, которую, как правило, создают нестандартные уроки или элементы уроков, и самостоятельность, к которой ребята приучаются на таких уроках, и творческое отношение к родному языку, которое воспитывается только на творческих уроках.

Последние годы довольно часто использую на своих уроках синквейн как прием технологии развития критического мышления на стадии рефлексии. Хотя синквейн может быть использован на разных стадиях урока: на стадии повторения – сжатое сообщение актуализации полученных ранее знаний и систематизации материала; на стадии осмысления – вдумчивая работа над новыми понятиями; на стадии рефлексии – это средство творческого выражения осмысленного материала.

Большое значение для раскрытия творческого потенциала ученика имеют и нетрадиционные формы домашнего задания, которые призваны, с одной стороны, закреплять знания, умения и навыки, полученные на уроке, а с другой стороны, позволяют ребёнку проявить самостоятельность, самому найти решение нестандартного вопроса, задания.

Типы домашнего задания:

- творческая работа (подготовка иллюстраций к литературным произведениям, создание видеоклипов по литературным произведениям) - художественное чтение;
- инсценировка художественного произведения;
- исторический комментарий к произведениям (слайд-шоу); - подготовка словарных диктантов или письмо по памяти;
- составление вопросника к зачету по теме; - составление конспекта, опорных таблиц;
- презентации (обзор героев произведения, биография писателя);

Такие домашние задания помогают школьнику почувствовать себя и в роли автора, и в роли иллюстратора, и в роли учителя. Необычные задания активизируют мышление, заставляют ребёнка обобщать, систематизировать материал по теме, а задача учителя – помогает ученику увидеть его роль на уроке, перевести учебную деятельность школьника в творческую плоскость.

REFERENCES

1. Воронов Н.Я. Игры на уроках русского языка и внеклассных занятиях. Русский язык в школе. 1968, №6. - с. 89-91.
2. Воснянян Г.И. Грамматическое лото. Русский язык в школе. 1966, №3. -с.
3. Выготский Л.С. Игра и ее роль в психическом развитии ребенка. Вопросы психологии. 1966, №6. - с. 62-76.

OPTIMIZATSIYA MASALALARINI YECHISH ALGORITMINI VA DASTURIY TAMINOTNI YARATISH

Abdug'aniyev Xurshidjon Xasanboy o'g'li
Namangan Davlat Universiteti 2-kurs magistranti

<https://doi.org/10.5281/zenodo.7773445>

Annotatsiya. Ushbu maqolada optimizatsiya masalalarini yechish algoritmini va dasturiy taminotni yaratish haqida so'z yuritilgan. Ushbu ma'lumotlar tahlili qilingan.

Kalit so'zlar: optimizatsiya, dasturiy taminot, ma'lumotlar bazasi, maqsad funksiyasi, hisoblash.

СОЗДАНИЕ АЛГОРИТМА РЕШЕНИЯ ЗАДАЧ ОПТИМИЗАЦИИ И ПРОГРАММНОГО ОБЕСПЕЧЕНИЯ

Аннотация. В данной статье речь пойдет о создании алгоритма решения задач оптимизации и программного обеспечения. Эти данные были проанализированы.

Ключевые слова: оптимизация, программное обеспечение, база данных, целевая функция, вычисления.

CREATING AN ALGORITHM FOR SOLVING OPTIMIZATION PROBLEMS AND SOFTWARE

Abstract. This article discusses the algorithm for solving optimization problems and the creation of software. This data has been analyzed.

Keywords: optimization, software, database, target function, computing.

Zamonaviy iqtisodiyot matematik tahlil va matritsa algebrasiga tayanadi, albatta bunda ularsiz iqtisodiy hodisalarni tavsiflash murakkablashadi. Bugungi kunga kelib ushbu metodlar to'plamidan nafaqat matematik maktab iqtisodchilari, balki ilmiy tadqiqot olib boradigan har qanday nazariyotchilar ham foydalanadilar. Ba'zi muammolar shunchalik ko'p o'zgaruvchilarga egaki, bu murakkab masalalarni echishda matematika birdan bir yechimga aylanadi. Angliyalik iqtisodchi Alfred Marshallning ta'kidlashicha, miqdoriy jihatdan aniqlanishi va analitik tarzda ifodalanishi mumkin bo'lgan har qanday iqtisodiy hodisani matematik tadqiq qilish kerak.

Kunlik hayotimizda uchraydigan aksariyat iqtisodiy masalalarni hal qilishda belgilangan maqsadga erishish yo'lida muqobil variantni topishga harakat qilamiz. Bu turdagi masalalar optimizatsiya masalalari hisoblanadi va ularni hal qilishda tabiiyki matematik usul lardan muntazam foydalanamiz.

Ko'pgina optimizatsiya masalalari maqsad funksiyasi yoki sifat kriteriysi (mezoni) deb nomlanuvchi qandaydir funksiyaning eng katta yoki eng kichik qiymatini topish masalasiga keltiriladi. Masalani qo'yilishi va uni yechish usullari maqsad funksiyasi va u yuzasidan avvaldan to'plangan ma'lumotlarga bog'liq. Shu kabi masalalarning aksariyatida maqsad funksiyasining ko'rinish murakkab yoki tajriba natijalariga binoan olingan bo'ladi. Bunday masalalarni yechish kompyuter texnologiyalari yordamida bir biridan murakkab matematik uslublarni qo'llash bilan bajariladi. Masalalarning murakkabligi funksiya argumentlarining soniga ham bog'liq. Shunga ko'ra bir o'lchovli masalalar yechimlari topiladi.

Bozor iqtisodiyoti sharoiti korxonaning ichki imkoniyatlarini bozor talablariga

moslashtirishni talab qiladi. Buning uchun korxonada yopiq iqtisodiy tizim emas, balki ochiq iqtisodiy tizim deb faraz qilinadi.

Korxonaning ishlab chiqarishdan oladigan foydasi sotilgan mahsulotlar qiymatidan uni ishlab chiqarish bilan bog'liq bo'lgan xarajatlarning ayirmasi bilan aniqlanadi. Sof raqobat sharoitida resurslar va tovarlarning narxlari avvaldan ma'lum, belgilangan deb qabul qilingani uchun korxonaning foydasi faqat ishlab chiqarish hajmiga bog'liq bo'ladi, yani:

$$\Phi(Q) = P \cdot Q - TC(Q),$$

Bu erda $\Phi(Q)$ – ishlab chiqarish bilan bog'liq bo'lgan foyda;

P – mahsulotning bozordagi narhi;

Q – ishlab chiqarish miqdori;

$TC(Q)$ – ishlab chiqarish bilan bog'liq bo'lgan harajatlar.

Oily matematikaning klassik usullarini ajratib ko'rsatish shuni angelaydiki, ular faqat boshqa usullar doirasidagina qo'llanibgina qolmay, balki o'zlari yakka holda ham qo'llaniladi. Aksariyat iqtisodiy ko'rsatkichlarning o'zgarishining omili tahlili differensiallash va integrallash yordamida ham amalga oshirilishi mumkin. Matematik statistika usullaridan iqtisodiy tahlilda foydalanish keng tarqalgan. Bu usullar tahlil qilinayotgan ko'rsatkichlarning o'zgarishi tasodifiy jarayon sifatida deb tasavvur qilinadigan hollatlarda qo'llaniladi.

Muqobil y echimni olish belgisi borasidagi barcha iqtisodiy-matematik usullar aniq va taqribiy usullarga bo'linadi. Agar usul algoritmi berilgan optimallik mezoni bo'yicha yoki u uzluksiz faqat yagona echimni topish imkonini bersa, bu usul aniq usullar guruhiga kiritiladi. Agar echimni topishda statistik ma'lumotlardan foydalanilsa va masalaning echimini har qanday aniqlik darajasi bilan topish mumkin bo'lsa, foydalanayotgan usul taqribiy usullar guruhiga kiritiladi. Shuningdek taqribiy usullar guruhiga belgilangan optimallik mezoni bo'yicha yagona echim olish, kafolatlanmagan sharoitdagi usullarni ham kiritish mumkin.

Shunday qilib, tavsiflashning faqat ikkita belgisidan foydalanib, barcha iqtisodiy-matematik usullarni to'rt guruhga bo'lish mumkin:

- optimallashtiruvchi aniq usullar;
- optimallashtiruvchi taxminiy usullar;
- optimallashtirilmaydigan aniq usullar;
- optimallashtirilmaydigan taxminiy usullar.

Optimallashtiruvchi aniq usullarga optimal jarayonlar nazariyasi usullari, matematik dasturlashning ba'zi bir usullarini va operastiyalarini tadqiq qilish usullarini kiritish mumkin.

Dasturiy ta'minot yoki Software bu kompyuterda ma'lum bir turdagi vazifani bajarish uchun ishlab chiqilgan vositadir. bu hisoblash texnikasi vositalari bilan ma'lumotlarni qayta ishlash tizimini yaratish va ulardan foydalanish uchun dasturiy va hujjatli vositalarni yig'indisi tushuniladi.

Aynan shu dasturiy ta'minotgina kompyuter — „quruq temir“ degan atamani yo'qqa chiqargan. Dasturiy vositalar Kompyuter tomonidan qo'llaniladigan barcha dasturlar to'plamidir.

Ingiliz tilida bu atama software ya'ni „soft“ — yumshoq, „ware“ — „mahsulot“ degan ma'noni bildiradi.

Dasturiy ta'minot 3 guruhga bo'linadi:

1-Sistema dasturlari (unga turli yordamchi vazifalarni bajaruvchi dasturlar kiradi: Task Manager (Windows OSda mavjud)),

2-Amaliy (unga foydalanuvchiga aniq bir foydalanish sohasida ma'lumotlarga ishlov berish va qayta ishlashni amalga oshiruvchi dasturlar, masalan: Microsoft Office, Adobe CC),

3-Uskunaviy dasturlar (bular dasturlasdir).

Hisoblash tizimi (kompyuter va tarmoqlar) tarkibi. Hisoblash tizimi tarkibi konfiguratsiya deb ataladi. Odatda hisoblash texnikasining apparat va dasturiy vositalari alohida olib o'rganiladi. Shuning uchun ham mos ravishda hisoblash tizimlari apparat konfiguratsiyasi va dasturiy konfiguratsiyasi alohida olib o'rganiladi. Bunday bo'linish axborot texnologiyalari uchun muhim ahamiyatga egadir, chunki ko'p xollarda alohida olingan masala echimini ham apparat, ham dastur vositalari yordamida ta'minlash mumkin. Aparat ta'minoti. Hisoblash tizimlarining apparat ta'minoti tarkibiga, apparat konfiguratsiyani tashkil etuvchi qurilma va asboblardan iborat. Zamonaviy kompyuter va hisoblash majmua (kompleks)lari blok-modulli konstruksiya (tuzilish)dan iborat. Ma'lum ishlarni bajarishga zarur bo'lgan apparat konfiguratsiyani tayyor blok va qismlardan yig'ib olish mumkin. Qurilmalarning, markaziy prosessorga (Central Processing UNIT, CPU) nisbatan joylashishiga qarab tashqi va ichki qurilmalarga ajratiladi. Tashqi qurilmalar, qoida bo'yicha, ma'lumotlarni kiritish va chiqarish qurilmalaridir, ularni odatda periferik qurilmalar ham deb ataladi. Bundan tashqari ma'lumotlarni uzoq saqlashga mo'ljallangan qurilmalar ham tashqi qurilmalarga kiradi. Alohida blok va qismlar orasidagi kelishuvchanlik, birgalikda ishlashdagi moslanuvchanlik, apparatli interfeys deb ataluvchi o'tish apparat-mantiqiy qurilmalari yordamida bajariladi. Hisoblash texnikasidagi apparat interfeysiga belgilangan standartlar protokollar deyiladi. Shunday qilib, protokol – bu qurilma yaratuvchilari tomonidan, bu qurilmaning boshqa qurilmalar bilan muvaffaqiyatli va kelishilgan holda birgalikda ishlashi uchun, ishlab chiqiladigan texnik shartlar majmuasidir. Dasturiy ta'minot Dastur – buyruqlarning tartiblangan ketma-ketligidir. Kompyuter uchun tuzilgan har dastur vazifasi – apparat vositalarni boshqarishdir. Birinchi qarashda dasturning qurilmalar bilan xech qanday bog'liqligi yo'qdek ko'rinadi, ya'ni masalan, dastur kiritish qurilmalaridan ma'lumot kiritishni va chiqarish qurilmalariga ham ma'lumot chiqarishni talab qilmasa ham, baribir uning ishi kompyuterning apparat qurilmalarini boshqarishga asoslangan. Kompyuterda, dasturiy va apparat ta'minot, doimo uzilmas aloqada va uzluksiz bog'lanishda ishlaydi. Biz bu ikki kategoriyani alohida ko'rib chiqayotganimizga qaramasdan, ular orasida dialektik aloqa mavjudligi va ularni alohida ko'rib chiqish shartli ekanligini sedon chiqarish kerak. Kompyuterlar va hisoblash tizimlarining dasturiy ta'minoti tuzilishini dasturiy konfiguratsiya deb ham ataladi. Dasturlar orasida xuddi kompyuterning fizik qismlari orasidagi kabi o'zaro aloqa mavjud. Aksariyat ko'pgina dasturlar, quyiroq darajadagi boshqa dasturlarga tayanib ishlaydi. Bunday bog'lanish dasturlararo interfeys deyiladi. Bunday interfeys (muloqot) ning mavjudligi texnik shartlar va o'zaro aloqa qoidalariga asoslangan bo'lsa ham, amalda u dasturiy ta'minotni o'zaro aloqada bo'lgan bir nechta sathlar (daraja)larga taqsimlash bilan ta'minlanadi. Dastur ta'minoti sathlari piramida tuzilishiga egadir. Har bir keyingi sath oldingi sathlar dasturiy ta'minotiga tayanadi. Bunday ajratish, hisoblash tizimining dasturlarni o'rnatishdan boshlab, to amalda ekspluatatsiya qilish va texnik xizmat ko'rsatishgacha

bo'lgan ish faoliyatining hamma bosqichlari uchun qulaydir. Shunga alohida etibor berish kerakki, har bir yuqoridagi sath butun tizimning funktsionalligini oshiradi. Masalan, asos dasturiy ta'minoti 7 sathiga ega bo'lgan hisoblash tizimi ko'p funktsiyalarni bajara olmaydi, ammo u tizimli dasturiy ta'minotni o'rnatishga imkon beradi, ya'ni sharoit yaratadi. Rasm 1. Asos dasturiy ta'minoti. Dasturiy ta'minotning eng quyi sathi-asos dasturiy ta'minotidan iboratdir. Bu ta'minot asos apparat vositalari bilan aloqaga javob beradi. Qoida bo'yicha, asos dasturiy vositalari bevosita asos qurilmalari tarkibiga kiradi va doimiy xotira deb ataladigan maxsus mikrosxemalarda saqlanadi. Dastur va ma'lumotlar doimiy xotira (DX) mikrosxemalariga ularni ishlab chiqish vaqtida yoziladi va ularni ishlash jarayonida o'zgartirish mumkin emas. Amalda, ishlatish vaqtida asos dasturiy vositalarini o'zgartirish zaruriyati kelib chiqsa, DX mikrosxemasi o'rniga qayta dasturlash imkoniga ega bo'lgan doimiy xotira qurilmasidan foydalaniladi. Bu xolda DX mazmunini hisoblash tizimi tarkibida bevosita o'zgartirish mumkin (bunday texnologiya flesh texnologiya deb ataladi), yoki hisoblash tizimidan tashqarida, maxsus programmator deb ataladigan qurilmalarda bajariladi. Tizimli dasturiy ta'minot. Bu sathdagi dastur, kompyuter tizimining boshqa dasturlari va bevosita apparat ta'minoti bilan o'zaro bog'lanishni ta'minlaydi, ya'ni bu dasturlar dallollik vazifasini o'taydi. Amaliy dasturiy ta'minot Xizmatchi dasturiy ta'minot Asos dasturiy ta'minot Tizimli dasturiy ta'minot Butun hisoblash tizimining ekspluatasiya (ishlatish) ko'rsatkichlari ish sathining dasturiy ta'minotiga bog'liqdir. Masalan, hisoblash tizimiga yangi qurilma ulash vaqtida boshqa dasturlarni shu qurilma bilan bog'lanishini ta'minlash uchun, tizimli darajada dastur o'rnatilishi kerak. Aniq qurilmalar bilan o'zaro bog'lanishga javob beruvchi dasturlar qurilma drayverlari deyiladi va ular tizimli sath dasturiy ta'minoti tarkibiga kiradi. Tizimli sath dasturlarining boshqa sinfi foydalanuvchi bilan bog'lanishga javob beradi. Aynan shu dasturlar yordamida foydalanuvchi, hisoblash tizimiga ma'lumotlarni kiritish, uni boshqarish va natijalarni o'ziga qulay ko'rinishda olish imkoniga ega bo'ladi. Bunday dasturiy vositalar, foydalanuvchi interfeysini ta'minlash vositalari deb ataladi. Kompyuterda ishlash qulayligi va ish joyi unumdoligi bu vositalar bilan bevosita bog'liqdir. Tizimli satx dasturiy ta'minoti majmuasi kompyuter operatsion tizimi yadrosini tashkil etadi. Operatsion tizimning to'liq tushunchasini biz keyingi boblarda ko'rib o'tamiz, bu erda esa biz faqat, agar kompyuter tizimli sath dasturiy ta'minoti bilan jihozlangan bo'lsa, u holda kompyuter yanada yuqori darajadagi dasturni o'rnatishga va eng asosiysi dasturiy vositlarning qurilmalar bilan o'zaro aloqasiga tayyorligini bildiradi. Ya'ni operatsion tizim yadrosi mavjudligi – insonni hisoblash tizimida amaliy ishlarni bajarish imkoniyatining zaruriy shartidir. Xizmatchi dasturiy ta'minot. Bu dasturlar ham asos dasturiy ta'minot bilan, ham tizimli dasturiy ta'minot dasturlari bilan bog'langan. Xizmatchi dasturlarning asosiy vazifasi (ularni utilitalar deb ham ataladi) kompyuter tizimini tekshirish, sozlash va tuzatishdan iboratdir. Ko'p hollarda ular, tizimli dasturlarning funktsiyasini kengaytirishga va yaxshilashga mo'ljallangandir. Ba'zida, bu dasturlar, boshidanoq OT tarkibiga kiritilgan bo'lishi mumkin, ba'zida esa ular OT funktsiyasini kengaytirishga xizmat qiladi. Амалий дастурий таъминот. Асос дастурий таъминот Хизматчи дастурий таъминот. Amaliy dasturiy ta'minot. Bu satx dasturiy ta'minoti, mazkur ish joyida aniq masalalarni echishga yordam beradigan amaliy dasturlar majmuasini tashkil etadi. Bu masalalar qamrab olgan sohalar juda ko'p bo'lib, ular ishlab chiqarish, ilmiy-texnik, ijod, o'qitish va dam olishga mo'ljallangan masalalarini o'z ichiga oladi. Bu dasturlar ko'pfunktsionalligi sababi, inson faoliyati har xil sohalar uchun amaliy dasturlar va ilovalar mavjudligidir. Demak amaliy dasturiy ta'minot va tizimli dasturiy ta'minot o'rtasida

o'zaro bevosita aloqa bor ekan (birinchisi ikkinchisiga tayanadi), hisoblash tizimi universalligi, amaliy dasturiy ta'minot ommaviyligi va kompyuter funksional imkoniyatlari keng ko'lamligi foydalanilayotgan operatsion tizim tipi, uning yadrosi qanday tizimli vositalarni o'z ichiga olganligi va u uch tomonlama o'zaro bog'lanish, ya'ni inson – dastur – qurilma bog'lanishni qay tarzda ta'minlashiga bevosita bog'liqdir. Amaliy dasturiy vositalarni sinflarga ajratish. Matn redaktorlari (taxrirlagichlar). Amaliy dasturlarning bu sinfi dasturlarning asosiy funksiyasi matnli ma'lumotlarni kiritish va taxrirlashdan iboratdir. Qo'shimcha funksiyalari esa kiritish va taxrirlash jarayonini avtomatlashtirishdir. Ma'lumotlarni kiritish, chiqarish va saqlash uchun, matn redaktorlari tizimli dasturiy ta'minotni chaqiradi va undan foydalanadi. Ammo bu holat ixtiyoriy amaliy dasturlar uchun ham xosdir. Kompyuter tizimi bilan o'zaro muloqatda bo'lish ko'nikmalarini hosil qilishda va amaliy dasturiy ta'minot bilan tanishishda, ishni odatda matn redaktorlaridan boshlashadi. Matn proessorlari. Matn proessorlarining redaktorlardan farqi shundaki, ular matnni kirgizib, taxrirlabgina qolmay, balki uni formatlaydi ham. Mos ravishda matn proessorlari asosiy vositalariga (grafika, jadval) natijaviy xujjatni tashkil etuvchilari – matn, grafika, jadval va boshqa ob'ektlar o'zaro aloqalarini ta'minlash vositalari kiradi, qo'shimchalariga esaformatlashtirish jarayonini avtomatlashtirish vositalari kiradi. Xujjatlar bilan ishlashning zamonaviy uslubi (stil) ikkita alternativ yondoshishni –qog'ozdagi xujjatlar va elektron xujjatlar (qog'ozsiz texnologiya) bilan ishlashni ko'zda tutadi. Shuning uchun ham, matn proessorlari vositalari bilan xujjatlarni formatlash to'g'risida gapirilganda, ikkita har xil yo'nalishlar – bosmadan chiqarishga mo'ljallangan xujjatlarni formatlash va ekranda aks ettirishga mo'ljallangan elektron xujjatlarni formatlash ko'zda tutiladi. Bu yo'nalishlar usul va metodlari bir-biridan tubdan farq qiladi. Mos ravishda, matn proessorlari ham bir-biridan farq qiladi, ammo ularning ko'plari o'zida bu ikki yo'nalishni birlashtiradi. Grafik redaktorlar. Bu sinfga xos dasturlar grafik tasvirlarni qayta ishlash va (yoki) yaratishga mo'ljallangan. Bu sinfdagi quyidagi kategoriyalar mavjud: rastrli redaktorlar, vektorli redaktorlar va uch o'lchamli grafika bilan ishlovchi dasturiy vositalar (3Dredaktorlar). Rastrli redaktorlar, grafik ob'ekt, rastrni tashkil etuvchi nuqtalar kombinatsiyasi ko'rinishida berilgan bo'lsa, bu tasvirlarda ranglar va yorqinlik asosiy rolni o'ynaydi. Bunday yondoshish, grafik tasvir har xil yorqinlikda bo'lsa va ob'ekt elementlari rangi to'g'risidagi ma'lumot uning formasi to'g'risidagi ma'lumotdan ahamiyatli bo'lgan hollarda samaralidir. Bunday xususiyatlar ko'proq fotografiya va poligrafiya tasvirlariga xosdir. Rastr redaktorlari tasvirlarga ishlov berishda, fotoeffekt va badiiy kompozitsiyalarni yaratishda keng qo'llaniladi. Vektorli redaktorlar, rastrlilardan tasvirlar to'g'risidagi ma'lumotlarni tasvirlash usuli bilan farq qiladilar. Vektorli tasvirning elementar ob'ekti nuqta emas, balki chiziqdir. Bunday yondashish chizma grafika ishlari uchun xosdir. Bu holda tasvirning aloxida nuqtalari rangi emas, balki chiziqlar formasi ko'proq ahamiyatga egadir. Vektorli redaktorlarda har bir chiziq 3-chi darajali matematik chiziq sifatida ko'riladi, va shunga mos ravishda u nuqtalar kombinatsiyasi ko'rinishida emas, balki matematik formula sifatida tasvirlanadi (kompyuterda bu formulaning sonli koeffitsientlari saqlanadi). Bunday tasvir, rastrliga qaraganda anchagina ixcham bo'lib, ma'lumotlar kam joyni egallydi. Ammo har qanday ob'ektni qurish, nuqtalarni ekranda oddiy tasvirlash bilan emas, balki uzluksiz ravishda egri chiziq parametrlarini ekran va bosma tasvir koordinatalarida qayta hisoblash bilan olib boriladi. Albatta, vektorli grafikada ishlash, quvvati katta hisoblash tizimlarini talab qiladi. Vektorli redaktorlar tasvirlar yaratish uchun qulay, ammo amalda tayyor rasmlarga ishlov berishda ishlatilmaydi. Ular ko'proq

reklama biznesida ishlatiladi va ularni polegrafik nashrlar muqovasini bezashda foydalaniladi. Demak, ular badiiy ish chizma ishiga yaqin bo'lgan hamma hollarda ishlatiladi. Uch o'lchamli redaktorlar. Bu redaktorlardan uch o'lchamli kompozitsiyalarni yaratishda foydalaniladi. Ular ikki xil o'ziga xos xususiyatga ega. Birinchidan, tasvirlanayotgan ob'ektni uch o'lchamliligini ko'rsatish uchun ob'ekt sirti xossalari bilan yorug'lik manbasi o'rtasidagi o'zaro ta'sirni mos ravishda boshqarish; ikkinchidan, uch o'lchamli animatsiyani yaratish imkonini beradi. Shuning uchun ham uch o'lchamli grafika redaktorlarini 3D-animatorlar deb ataladi. Ma'lumotlar bazasini boshqarish tizimlari. Ma'lumotlar bazasi deb, jadval ko'rinishida tashkil etilgan katta xajmdagi ma'lumotlar bazalariga aytiladi. Ma'lumotlar bazalarini boshqarish tizimlarining asosiy funksiyalari quyidagilardir: Ma'lumotlar bazasining bo'sh (to'ldirilmagan) tuzilishi (struktura)ni yaratish; Ma'lumotlar bazasini to'ldirish yoki boshqa MBining jadvalidan jo'natish (import)vositalari bilan ta'minlash; • Ma'lumotlarga murojaat imkoniyati, va shu bilan birga qidiruv va fil'trasiya vositalari bilan ta'minlash. MB ining ko'p tizimlari, qo'shimcha ravishda ma'lumotlarga ishlov berish va ularni oddiy taxlil qilish imkoniga ega. Natijada, MB ining mavjud jadvallari asosida yangilarini yaratish mumkin. Tarmoq texnologiyalarining jad'al suratda rivojlanishi, ma'lumotlar bazalarini boshqarish tizimlariga, umumjahon kompyuter tarmoqlari serverlarida joylashgan taqsimlangan va masofadagi resurslar bilan ishlash imkoniyati talabi qo'yiladi. Elektron jadvallar. Elektron jadvallar har xil tipdagi ma'lumotlarni saqlash va ularga ishlov berishning turli kompleks vositalariga ega. Ma'lum darajada elektron jadvallar, ma'lumotlar bazalarini boshqarish tizimlariga o'xshash, ammo ularda asosiy urg'u ma'lumotlarni saqlash va ularga murojaatni ta'minlashga emas, balki ma'lumotlarni ularning mazmuniga mos ravishda o'zgartirishga buriladi. MB lari asosan ma'lumotlarning har xil tiplari (sonli va matnli ma'lumotlardan tortib to multimediali ma'lumotlarga) ishlaydi, elektron jadvallar esa ko'proq sonli ma'lumotlar bilan ishlaydi. Ammo shu bilan birga, elektron jadvallar sonli tipdagi ma'lumotlar bilan ishlashning bir qancha usullarini taqdim etadi. Loyihalashning avtomatlashtirilgan tizimlari (SAD-tizimlar). Bu tizimlar loyiha va konstruktorlik ishlarini avtomatlashtirishga mo'ljallangan. Ular mashinasozlik, asbobsozlik va arxitekturada qo'llaniladi. Chizma-grafik ishlardan tashqari bu tizimlar oddiy hisoblashlarni (mn, detallar chidamliligini) bajaradi va keng ko'lamdagi ma'lumotlar bazalaridan tayyorkonstruktiv elementlarni tanlaydi. SAD-tizimlarning yana muhim xususiyati shundan iboratki, u loyihalashning hamma bosqichlarida, loyihani texnik shartlar, qoida va meyorlar bilan avtomatik tarzda ta'minlaydi, bu esa arxitektor va konstruktorlarni ijodiy xarakterga ega bo'lmagan ishlardan ozod qiladi. Masalan, mashinasozlik SAD-tizimlari umumiy chizma asosida, avtomatik tarzda alohida detallarning ishchi chizmasini va kerakli texnik xujjatlarni tayyorlaydi. Kichik nashriyot tizimlari. Bu sinf dasturlarining vazifasi poligrafiya nashrlarini terish jarayonini avtomatlashtirishga mo'ljallangan. Bu sinf dasturlari, matn redaktorlari va avtomatlashgan loyihalash tizimlari orasidagi o'rinni egallaydi. Ekspert tizimlari. Bu tizimlar, bilimlar bazalaridagi ma'lumotlarni taxlil qilish va ular asosida, foydalanuvchi so'rovnomasi bo'yicha tavsiyalar berishga mo'ljallangan. Bunday tizimlar, echim qabul qilish uchun keng ko'lamda maxsus bilimlar talab qilingan hollarda qo'llaniladi. Bunday tizimlar qo'llaniladigan asosiy sohalar xuquqshunoslik, medisina, farmakologiya va boshqalardir. Medisina ekspert tizimlari, kasallik belgilari bo'yicha tashxis (diagnoz) qo'yish, dori-darmon tayinlash va davolash kursini rejasini aniqlashga yordam beradi. Xuquqshunoslikda esa, hodisa belgilari bo'yicha, ayblovchi va himoya qiluvchi tomonlari uchun choralar belgilash

tartibi va xukm qabul qilishda yordam beradi. Ekspert tizimlarining o'ziga xos xususiyati ularning o'zini sifatini oshirish va rivojlantirish xususiyatidir. Boshlang'ich ma'lumotlar, bilimlar bazasida faktlar ko'rinishida saqlanadi, ekspert mutaxassislar tomonidan ular orasida munosabatlarning ma'lum tizimi o'rnatiladi. Va shundan so'ng, ekspert tizimi u yoki bu savollar bo'yicha maslahat va tavsiyalar beradi. HTML (Web) redaktorlar. Bu o'zida, matn va grafik redaktorlari xossalari birlashtiruvchi redaktorlar sinfidir. Ular Web-xujjatlarni tayyorlashga mo'ljallangandir. Web xujjatlar deb, ularni tayyorlashda, internetda ma'lumotlarni uzatish va qabul qilish bilan bog'liq bo'lgan qator xususiyatlar hisobga olingan elektron xujjatlarga aytiladi. Nazariy jihatdan Web-xujjatlarni yaratish uchun oddiy matn redaktori va professorlaridan, va shu bilan birga vektorli grafik redaktorlarning baʼzilaridan ham foydalanish mumkin. Ammo Web-redaktorlar Web-dizaynerlarning ish unumdorligini oshirishning qator xususiyatlariga ega. Shuning uchun ham, bu sinf dasturlaridan elektron xujjatlar va multimedia nashrlarini tayyorlashda foydalanish mumkin. Brauzerlar- (Web ni ko'rish vositalari). Bu kategoriyaga HTML formatida (bu format xujjatlari Web-xujjat sifatida ishlatiladi) yaratilgan va elektron xujjatlarni ko'rish uchun mo'ljallangan dastur vositalari kiradi. Zamonaviy bruzerlar yordamida tekst va grafikani ko'ribgina qolmasdan, balki musiqa, ovoz, internetdagi radio eshittirishlarni eshitish, videokonferensiyalarni ko'rish, elektron pochta xizmatidan foydalanish, telekonferensiyalar tizimida ishlash va boshqa ko'pgina ishlarni bajarish mumkin.

REFERENCES

1. Nasriddinov, G'. Iqtisodiy-matematik modellar va usullar: darslik/ G ' . N asritdinov; O 'zbekiston Respublikasi Oliy va o 'rta maxsus ta'lim vazirligi. — T.: O 'zbekiston faylasuflari milliy jamiyati nashriyoti, 2019.
2. Ismailov A. A. Ishniyazov A.I. Iqtisodiy tahlilning matematik usullari va bashoratlash. TDIU 2007
3. United Nations Conference on Trade and Development (UNCTAD). Digital economy report 2019.
4. Kurpayanidi, K., Ilyosov, A. (2020) Problems of the use of digital technologies in industry in the context of increasing the export potential of the country// ISJI Theoretical & Applied Science. p. 113-117.
5. G'.M. Porsaev, B.Sh. Safarov, D.Q. Usmanova. Raqamli iqtisodiyot asoslari 2020-yil.
6. World Trade Statistical Review 2019 - World Trade Organization.

IQTISODIY MASALALARNI HAL ETISH UCHUN PYTHON DASTURLASH TILIDA MODULLAR KUTUBXONASINI TASHKIL ETISH

Ibrohimova Madina Baxtiyor qizi

Namangan davlat Universiteti 2-kurs magistranti

<https://doi.org/10.5281/zenodo.7773470>

Annotatsiya. Ushbu maqolada hozirgi kundagi iqtisodiy masalalarni hal etish uchun Python dasturlash tilida modullar kutubxonasi tashkil etish masalalari yuzasidan ma'lumotlar keltirib o'tildi.

Kalit so'zlar: Iqtisodiy masalalar, Modellashtirish, Kompyuter dasturi, Python dasturlash tili, kutubxonaning mavjudligi, UNIX, Windows va Macintosh.

ОРГАНИЗАЦИЯ БИБЛИОТЕКИ МОДУЛЕЙ НА ЯЗЫКЕ ПРОГРАММИРОВАНИЯ PYTHON ДЛЯ РЕШЕНИЯ ЭКОНОМИЧЕСКИХ ЗАДАЧ

Аннотация. В данной статье приведены данные по вопросам организации библиотеки модулей на языке программирования Python для решения современных экономических задач.

Ключевые слова: экономические вопросы, моделирование, компьютерная программа, язык программирования Python, доступность библиотеки, UNIX, Windows и Macintosh.

SETTING UP A LIBRARY OF MODULES IN THE PYTHON PROGRAMMING LANGUAGE TO ADDRESS ECONOMIC ISSUES

Abstract. This article cited information on the issues of establishing a library of modules in the Python programming language to address current economic issues.

Keywords: Economic issues, modeling, computer software, Python programming language, library availability, UNIX, Windows and Macintosh.

KIRISH

Yurtimizda boshqa sohalar qatori iqtisodiy barqarorlikni ta'minlash, aholining qulay tabiiy muhitga ega bo'lishi uchun zarur shart-sharoitlar yaratish, tabiiy resurslardan oqilona va samarali foydalanish, yuzaga kelayotgan ekologik hamda iqtisodiy muammolarning oldini olish va ularning salbiy oqibatlarini bartaraf etish masalalariga ham jiddiy e'tibor qaratib kelinmoqda.

Prezidentimizning 2017-yil 12-iyuldagi Oliy Majlis palatalari, siyosiy partiyalar va O'zbekiston ekologik harakati, iqtisodiyot vakillari bilan uchrashuvdagi ma'ruzasida hokimiyat vakillik organlari hamda siyosiy partiyalar va Ekologik harakatning o'tgan davrdagi faoliyati tanqidiy ruhda tahlil etilib, islohotlarni chuqurlashtirish yuzasidan oldimizda turgan muhim vazifalar belgilab berildi. Xususan, Ekologik harakat va iqtisodiyot hamda uning Qonunchilik palatasidagi deputatlik guruhining istiqboldagi vazifalari aniq ko'rsatib o'tildi.

Avvalo, hozirgi jarayonda ekologik va iqtisodiy masalalarni modellashtirish usuli bilan hal qilish maqsadga muvofiqdir.

Modellashtirish - ma'lum bir obyekt tizimini har tomonlama o'rganish hisoblanadi. Ya'ni ekologik va iqtisodiy muammolarni turli xil jihatlarini hisobga olgan holda ularni bartaraf etish uchun qurilgan modelni tahlil qilinadi.

Shuningdek, hozirgi kundagi iqtisodiy masalalarni hal etishda, bevosita zamon talabi bo'lgan kompyuter dasturlash tizimlariga ham to'xtalib o'tish joizdir.

Bugungi kunda ijtimoiy hayotning qaysi jabhasini ko'rmaligimizdan qat'iy nazar, kompyuterlashtirish jarayoni hamma joyda tez sur'atlar bilan kechayotganini ko'rishimiz mumkin. Endi telefon nafaqat gaplashadigan qurilma, balki u matn, audio, video xabarlar yuborishi, shuningdek, ijtimoiy tarmoqlar orqali muloqot qilishi mumkin.

Zamon talabi o'quvchilarimizga nafaqat ushbu qurilma va texnologiyalardan foydalanishni bilish, balki ularni dasturlash yordamida ishlab chiqish va raqamlashtirishni ham qiyinlashtirmoqda.

Kompyuter dasturi - bu masalani hal qilish uchun kompyuter tomonidan bajarilishi kerak bo'lgan ketma-ket buyruqlar to'plami. Dasturlash - bu kompyuter uchun dastur yaratish jarayoni. Dasturchi - bu dastur ishlab chiquvchi shaxs.

ADABIYOTLAR TAHLILI VA METODOLOGIYA

Ma'lumki, kompyuter turli masalalarni yechishda foydalanuvchining eng yaqin yordamchisi hisoblanadi. Xususan, matn, grafik muharrirlar, taqdimot dasturlari, elektron jadvallar kabi insonlarga qulaylik yaratish maqsadida ko'plab ilovalar ishlab chiqilgan. Shuningdek, ta'lim, bank, soliq, huquq va tibbiyot uchun maxsus ishlab chiqilgan kompyuter dasturlari mavjud.

Kompyuterda masalani yechish uchun eng avvalo uning modeli va algoritmi tuziladi, so'ngra bu algoritm kompyuter ma'lum qoidalar asosida tushunadigan va ma'lum alifbodan foydalanib yoziladigan ko'rsatmalar va buyruqlarga aylantiriladi. Yaratilgan matn kompyuter tilida yozilgan dastur deb ataladi. Kompyuter dasturi - bu masalani hal qilish uchun kompyuter bajarishi kerak bo'lgan ko'rsatmalar ketma-ketligi. Kompyuter dasturi har kim tez o'rganishi mumkin bo'lgan chet tiliga o'xshaydi. Odamlar kabi, kompyuterlar ham o'z tilida muloqot qilishadi. Bu lug'at boyligi cheklangan va imlo qoidalarining qat'iy bo'lgan faqat kompyuter tili. Kompyuter tushunadigan va muloqot qila oladigan "til"ga dasturlash tili deyiladi. Har qanday dasturlash tilini biladigan har bir kishi osongina o'z dasturini yaratishi mumkin.

Ko'pgina dasturlash tillari mavjud bo'lib, ularning har biri muayyan muammolarni hal qilish uchun ishlatilishi mumkin. Python dasturlash tili ularning eng mashhurlaridan biridir. Python veb-saytlar, ilovalar va o'yinlar yaratish uchun ishlatilishi mumkin bo'lgan ilg'or dasturiy mahsulotlarni yaratish uchun dunyodagi eng mashhur dasturlash tillaridan biridir.

NATIJALAR

O'rganish va qo'llashning soddaligi. Python sodda va qulay dasturlash tili bo'lib, boshqa dasturlash tillariga nisbatan uning yordamida dastur tuzish qiyinchilik tug'dirmaydi.

Mukammal kutubxonaning mavjudligi. Pythonda dastur tuzish jarayonida kutubxonadagi tayyor funksiyalardan foydalanish mumkin. Bu esa murakkab dasturlarni ham qisqa vaqtda tuzish imkonini beradi.

Python dasturlash tilini o'rganish uchun uni o'zining rasmiy saytidan yuklab olib, keyin o'rnatish zarur. Python kompyuterga IDLE dasturi bilan birga o'rnatiladi.

IDLE dasturlashni endi boshlaganlar uchun mo'ljallangan IDE bo'lib, kod yozish uchun uncha murakkab bo'lmagan matn muharriri hamda dastur natijasi va xatolarni ko'rsatib turuvchi oynaga ega.

Har bir tilning alifbosi bo'lgani kabi dasturlash tilining ham o'z alifbosi mavjud. Python dasturlash tilining alifbosi katta va kichik lotin harflari, arab raqamlari, maxsus belgilar va xizmatchi so'zlardan tarkib topgan. Odatda, dasturlar kiritilgan ma'lumotlarni qabul qilish, qayta ishlash, shuningdek, natijani ekranga chiqarish uchun mo'ljallangan bo'ladi.

O'zgaruvchilar - o'z qiymati va turiga ega kattalik, o'zida qiymatlarni saqlaydigan kompyuter xotirasidagi yacheyka nomi. O'zgaruvchining qiymatlari dastur davomida o'zgarib turishi mumkin. Doimiy (o'zgarmas) - faqat o'qish uchun mo'ljallangan qiymatlarni saqlovchi kompyuter xotirasidagi yacheyka nomi. Doimiylar o'zgaruvchilar kabi o'z qiymati va turiga ega. Identifikatorlar o'zgaruvchilar, doimiylar, funksiyalar, protseduralar, modullar, dasturlarning umumiy nomi.

Python dinamik turlarga ajratuvchi dasturlash tili hisoblanadi. Shu sababli, Pythonda o'zgaruvchining turi u foydalanayotgan qiymat bo'yicha belgilanadi, lekin ma'lumot turini boshqa turga o'zgartirish uchun tur ko'rsatilishi shart.

Python dasturlash tili hozirgi kundagi ko'p foydalaniladigan va o'rganishga oson dasturlash tillaridan hisoblanadi. U o'zining ko'plab afzalliklari, xususiyatlari va imkoniyatlari bilan ajralib turadi.

O'qish oson: Python nisbatan kam kalit so'zlarga ega. Oddiy tuzilish va aniq belgilangan sintaksisga ega. Bu o'rganuvchiga qisqa vaqt ichida yodlab olish imkonini beradi.

Keng standart kutubxona: Pythonning eng qudratli jihatlaridan biri kutubxonaning asosiy qismi juda portativ va UNIX, Windows va Macintosh-da o'zaro faoliyat platformalar bilan mos keladi.

• Portativ: Python keng apparat platformalarida ishlaydi va barcha platformalarda bir xil interfeysga ega.

• Kengaytirilgan: Python tarjimoniga past darajadagi modullarni qo'shishingiz mumkin. Ushbu modullar dasturchilarni o'zlarining vositalarini samaraliroq bo'lishiga, qo'shish yoki sozlash imkonini beradi.

• Ma'lumotlar bazasi: Python barcha ma'lumotlar bazasini qo'llab quvvatlaydi.

• GUI dasturlash: Python Windows MFC, Unix, X Window kabi platformalarga GUI dasturlar tuzishni qo'llab quvvatlaydi.

• C, C++ va Java bilan osonlikcha bog'lanishi mumkin.

XULOSA

Xulosa o'rnida shuni aytish joizki, har bir yangi dasturning kodini yozish ko'p vaqt talab qiladigan jarayon hisoblanadi. Shu sababli, tayyor qism dasturlardan foydalanish har bir dasturchi uchun qulaydir. Zamonaviy dasturlash tillarida bu jarayonni yengillashtirish uchun tayyor dastur kodlarini saqlovchi kutubxonalar mavjud. Boshqa dasturlash tillari kabi Python dasturlash tilining standart kutubxonasi ham ko'plab tayyor kod fragmentlari (modullar, standart funksiyalar va b.)dan tarkib topgan. Python dasturlash tili o'rnatgichidagi Batteries included (батарейки в комплекте - batareykasi bilan) izohi Python dasturlash tili majmuida ko'plab tayyor kodlar mavjudligini anglatadi. Python dasturlash tilini yanada takomillashtirish uchun foydalanuvchi tomonidan yozilgan modullarni kutubxonaning alohida qismiga yuklash ham mumkin.

REFERENCES

1. Qodirov, F. E., O. D. Doniyorov, and H. Shokirov Sh. “Basic concepts of information security in information systems. Wide threats and their consequences”. концепции устойчивого развития науки в современных условиях (2021): 153-155.
2. Qodirov F. E., Akbarova D. A., Shokirov S. H. Software for working with computer graphics and their tasks. Application of digital image processing fields.
3. Dmitriy Musin. Samouchitel Python. 2015 y.
4. Anvar Narzullayev. Pythonda dasturlash asoslari. 2021
Internet manbalari mazili:
 - a. www.python.org
 - b. www.texnoman.uz
 - c. www.dasturchi.uz

KO'CHMAS MULK OB'YEKTLARIGA BO'LGAN HUQUQLARNI DAVLAT
RO'YXATIDAN O'TKAZISH TARTIBINI AVTOMATLASHTIRISHNING
AHAMIYATI

Xakimova Ozoda Mashrabovna
Muhammad al-Xorazmiy nomidagi
Toshkent axborot texnologiyalari universiteti
Farg'ona filiali 2-bosqish magistranti
ozodaxakimova419@gmail.com

Baxodir Abdullayev
Ilmiy rahbar: I.f.n.

<https://doi.org/10.5281/zenodo.7775401>

Annotatsiya. Ushbu maqolada ko'chmas mulk obyektlarini avtomatlashtirilgan tizimi yagona interaktiv portal my.gov.uz saytidagi ko'chmas mulk darchasi yoritilgan.

Tayanch so'z va iboralar: ko'chmas mulk obyektlari, ko'chmas mulk ob'yektlariga bo'lgan huquqlar, davlat reyestri, Ko'chmas mulk buzilishi, qurilish-montaj ishlari, yer uchastkalarini xususiy lashtirish, kadastr pasporti.

THE IMPORTANCE OF AUTOMATING THE PROCEDURE FOR STATE
REGISTRATION OF RIGHTS TO REAL ESTATE OBJECTS

Abstract. This article describes the real estate window on the site my.gov.uz, the automated system of real estate objects.

Key words and phrases: real estate objects, rights to real estate objects, state register, Real estate violations, construction and assembly works, privatization of land plots, cadastral passport.

АКТУАЛЬНОСТЬ АВТОМАТИЗАЦИИ ПРОЦЕДУРЫ ГОСУДАРСТВЕННОЙ
РЕГИСТРАЦИИ ПРАВ НА ОБЪЕКТЫ НЕДВИЖИМОСТИ

Аннотация. В данной статье описывается окно недвижимости на сайте my.gov.uz автоматизированной системы объектов недвижимости.

Ключевые слова и фразы: объекты недвижимости, права на объекты недвижимости, государственный реестр, правонарушения в сфере недвижимости, строительно-монтажные работы, приватизация земельных участков, кадастровый паспорт.

O'zbekiston Respublikasi Prezidentining "Tadbirkorlik sub'yektlarining huquqlari va qonuniy manfaatlarini himoya qilish tizimini yanada takomillashtirish chora-tadbirlari to'g'risida" 2018-yil 27-iyuldagi PF-5490-son Farmoni hamda O'zbekiston Respublikasi Prezidentining "Jahon banki va Xalqaro moliya korporatsiyasining "Biznes yuritish" yillik hisobotida O'zbekiston Respublikasi reytingini yanada yaxshilash chora-tadbirlari to'g'risida" 2018-yil 13-iyuldagi PQ-3852-son qarorining ijrosi yuzasidan, shuningdek, ko'chmas mulk obyektlariga bo'lgan huquqlarni ro'yxatdan o'tkazish uchun qulay sharoitlar yaratish maqsadida Vazirlar Mahkamasi tomonidan qaror ishlab chiqildi. Unda ko'chmas mulk obyektlariga bo'lgan huquqlarni davlat ro'yxatidan o'tkazishning yagona qoidalarini belgilash, yuridik va jismoniy shaxslarga Davlat reyestri ma'lumotlaridan erkin foydalanish imkoniyatini berish, yuridik va jismoniy shaxslarning ko'chmas mulk obyektlariga bo'lgan huquqlarini ro'yxatdan o'tkazish uchun ularga qulay shart-sharoitlar yaratish maqsadida vakolatli organlar o'rtasida axborot-

kommunikatsiya ma'lumotlar almashinuvini joriy etish, qurilishi tugallanmagan bino va inshootlarga bo'lgan huquqlarni davlat ro'yxatidan o'tkazish, ko'chmas mulk obyektlariga bo'lgan huquqlarning Davlat reyestridan elektron ko'chirma berish, nizolarni sudgacha hal qilish mexanizmini joriy etish kabi vazifalar belgilab qo'yildi.

O'zbekiston Respublikasi Axborot texnologiyalari va kommunikatsiyalarini rivojlantirish vazirligi bilan birgalikda ko'chmas mulk obyekti bo'yicha taqiqlarning mavjudligi yoki mavjud emasligi ko'rsatilgan holda Davlat reyestridan ko'chirmalar berilishini nazarda tutuvchi dasturiy mahsulot ishlab chiqsin va joriy etish ushbu farmon ijrosini ta'minlash chora-tadbirlari bo'yicha Vazirlar Mahkamasining oldiga qo'ygan eng asosiy maqsadlaridan biri bo'ldi.

Bu bo'yicha my.gov.uz yagona elektron darcha xizmatlar saytida "Ko'chmas mulk" nomli darcha hosil qilindi. 1-rasm.(my.gov.uz)

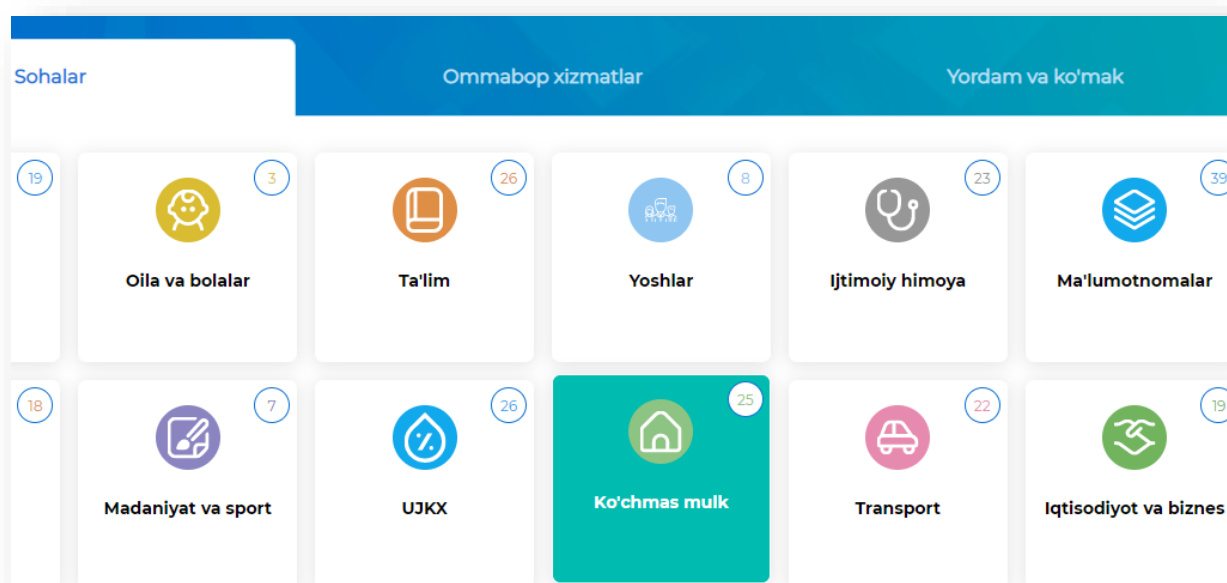

Ushbu yagona xizmat ko'rsatuvchi portalning ko'chmas mulkka qaratilgan darchasidan quyidagi bo'limlar joy olgan.

1. Ko'chmas mulk obyektlariga bo'lgan huquqlarni davlat ro'yxatidan o'tkazish;
2. Qurilish-montaj ishlari tugallangan ob'ektdan foydalanish uchun ruxsatnoma berish va kadastr hujjatlarini rasmiylashtirish;
3. Obyektni qayta ixtisoslashtirish va rekonstruktsiya qilish uchun ruxsatnoma;
4. Davlat kadastr reyestridan ko'chmas mulk bo'yicha ko'chirmani tekshirish;
5. Qishloq xo'jaligiga mo'ljallanmagan yer uchastkalarini xususiylashtirishning birlamchi miqdorini hisoblash;
6. Ko'chmas mulk buzilishga tushgan yoki tushmaganligi to'g'risida ma'lumotnoma berish;
7. Notariusda ko'chmas mulkni oldi-sotdi qilish;
8. Davlat mulkini xususiylashtirish bo'yicha ariza (buyurtmanoma) berish;
9. Kadastr pasportini shakllantirish;
10. Shaxsiy uy-joyi to'g'risida ma'lumotnoma;

11. Qurilish-montaj ishlarini boshlash uchun ob'ektni ro'yxatdan o'tkazish;
12. Arxitektura-rejalashtirish topshirig'ini olish;
13. Qishloq xo'jaligiga mo'ljallanmagan yer uchastkasini xususiylashtirish va shu kabi bir qancha xizmatlar ko'zda tutilgan.

Dasturda ko'plab qulayliklar yaratilgan va avtomatlashtirilgan. Mana masalan, Ko'chmas mulkni ro'yxatga olish ma'lumotnomasini tekshirish bo'limini ko'rib chiqsak, unda quyidagi xizmatlar taklif etilgan. Bunda ariza beruvchi albatta tegishli joydan ro'yxattan o'tgan bo'lishi lozim. Tekshirilayotgan ko'chmas mulk ma'lumotnomasining asl nusxasining elektron ko'rinishi ushbu bazadan qidirilganda unga berilgan indeks raqamini foydalanuvchi to'g'ri kiritishi lozim bo'ladi. Shu sababli bu tizimni himoyash mumkin.

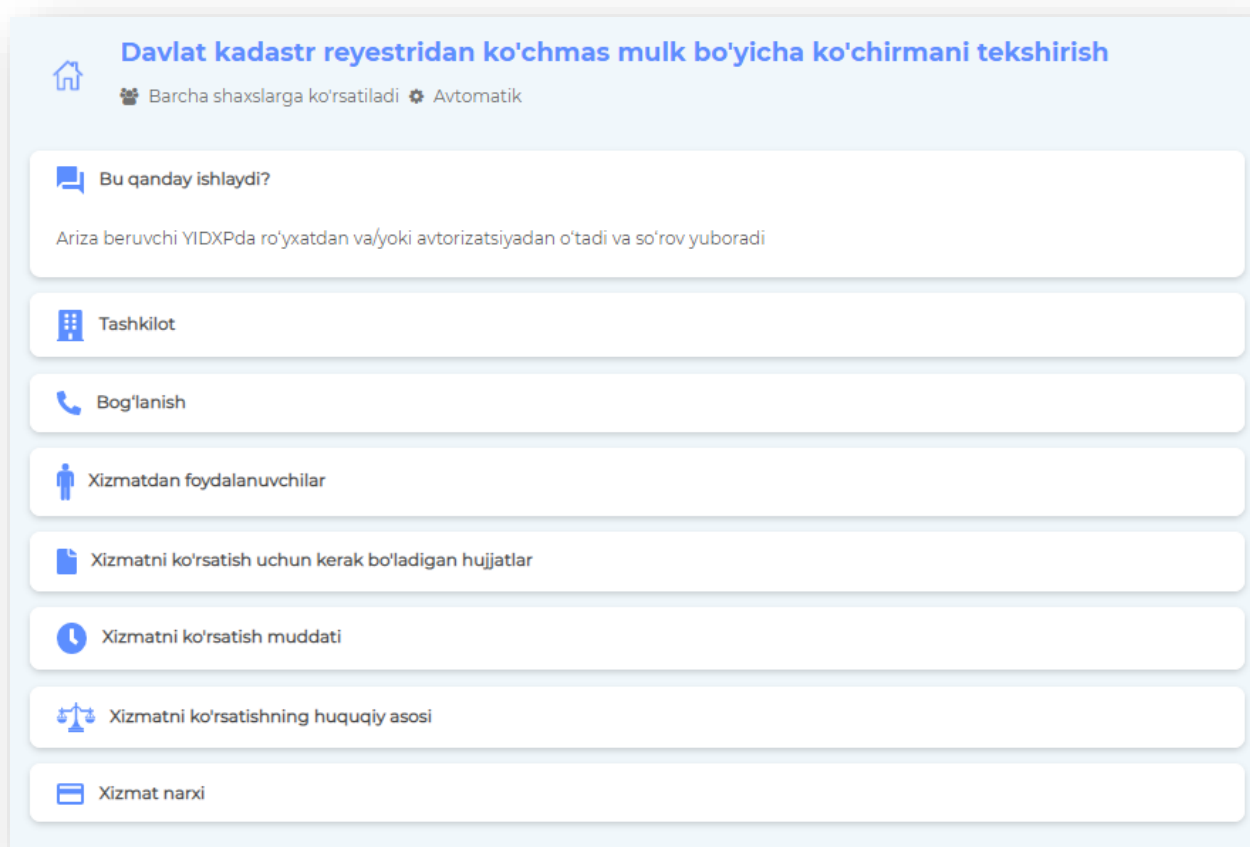

2-rasm (my.gov.uz// ko'chmas mulk)

my.gov.uz yagona interaktiv portalida o'rnatilgan ko'chmas mulk darichasining xizmatlar bo'limida xizmat ko'rsatuvchi bo'limlarning elektron manzili va telefon raqamlari ham ko'rsatib berilgan. Bu ushbu saytdan foydalanuvchiga ham qulaylik va ko'rsatma misolida ko'rsatib o'tilgan.

Xulosa qilib aytadigan bo'lsak, my.gov.uz sayti zamonaviy axborot texnologiyalaridan foydalanish asosida interaktiv davlat xizmatlari olishda foydalanuvchilarning shart-sharoitlarini rivojlantirish va imkoniyatlarini kengaytirish uchun mo'ljallangan. Biz ushbu sayt orqali ko'plab ma'lumotlarni olishimiz mumkin, bizga bu sayt ko'pgina qulayliklarni yaratib bermoqda.

REFERENCES

1. R. Zulunov. Preparing the educational process for the era of artificial intelligence. The journal of integrated education and research, Volume 1, issue 4, September 2022, p.261-263
2. R. Zulunov. Подготовка образовательного процесса к эпохе искусственного интеллекта. Periodica Journal of Modern Philosophy, Social Sciences and Humanities, 2022, Oct., 11, p. 81-83.
3. Солиев Б. Н. Проблемы моделирования электронных торговых процессов на основе местных характеристик //Исследования молодых ученых. – 2020. – С. 8-11.
4. Halimovich T. T. et al. Monte Carlo method for constructing an unbelised assessment of diffusion problems //European science review. – 2020. – №. 1-2. – С. 7-12.
5. Muminjonovich, Hoshimov Bahodirjon, and Uzokov Barhayot Muhammadiyevich. "Teaching Children to Programming on the Example of the Scratch Program." Eurasian Scientific Herald 9 (2022): 131-134.
6. my.goy.uz

YANGI O‘ZBEKISTON YOSHLARI QADRIYATLARINI MUSTAHKAMLASHDA MADANIYAT VA SAN’ATNING O‘RNI

Ergashova Shahrizoda Elbek qizi

O'zbekiston Davlat Jahon tillari universiteti
Filologiya va tillarni o'qitish ingliz tili yo'nalishi
3-kurs talabasi

shahrizam406@gmail.com

<https://doi.org/10.5281/zenodo.7775442>

Annotatsiya. Mazkur maqolada Yangi O'zbekiston yoshlarining qadriyatlarini mustahkamlash unda madaniyat va san'at sohasining qay darajada o'rni bor ekanligi yoritilgan. Undan tashqari Madaniyat vazirligi tomonidan yoshlarning milliy va umuminsoniy qadriyatlarini o'stirishga doir amalga oshirilgan ishlar tahlili bayon etilgan.

Kalit so'zlar: yoshlar, Yangi O'zbekiston, qadriyat, madaniyat, san'at, milliy, umuminsoniy, tarbiya, ma'naviyat.

THE ROLE OF CULTURE AND ART IN STRENGTHENING THE VALUES OF YOUTH OF NEW UZBEKISTAN

Abstract. This article highlights the role of culture and art in strengthening the values of the youth of New Uzbekistan. It also provides an analysis of the work done by the Ministry of Culture to promote the national and universal values of young people.

Keywords: youth, New Uzbekistan, values, culture, art, national, universal, upbringing, spirituality.

РОЛЬ КУЛЬТУРЫ И ИСКУССТВА В УКРЕПЛЕНИИ ЦЕННОСТЕЙ МОЛОДЕЖИ НОВОГО УЗБЕКИСТАНА

Аннотация. В данной статье описывается роль культуры и искусства в укреплении ценностей молодежи Нового Узбекистана. Кроме того, был описан анализ работы, проводимой Министерством культуры по развитию национальных и общечеловеческих ценностей молодежи.

Ключевые слова: молодежь, Новый Узбекистан, ценность, культура, искусство, национальное, общечеловеческое, образование, духовность.

Yoshlarning iste'dod va qobiliyati, ezgu intilishlarini to'liq ro'yobga chiqarish, ijtimoiy faolligini oshirish, hayotda munosib o'rin egallashlari uchun yurtimizda tahsinga loyiq ishlar amalga oshirilmoqda. Bu ishlarning boshida Muhtaram Prezidentimizning o'zlari namuna bo'layotganliklarini barchamiz ko'rib turibmiz.

Yoshlarni Vatanga sadoqat, milliy va umuminsoniy qadriyatlarga hurmat ruhida tarbiyalash, o'sib kelayotgan yosh avlodni ilm-fan va innovatsiyalarga keng jalb etish, ularni "Yangi O'zbekiston - Uchinchi Renessans sari!" shiori atrofida birlashtirishga qaratilgan chora-tadbirlar ishlab chiqilib, amaliyotga tadbiiq etilmoqda. Birgina madaniyat va san'at sohasiga doir qabul qilinayotgan Farmon va qarorlarining har birida yoshlar masalasiga doir chora-tadbirlar ishlab chiqilgan.

Jumladan, O'zbekiston Respublikasi Prezidentining 2018-yil 28-noyabr "O'zbekistonda milliy madaniyatni yanada rivojlantirish konsepsiyasini tasdiqlash to'g'risida"gi PQ-4038-sonli qarorida, 2020-yil 26-may "Madaniyat va san'at sohasini jamiyat hayotidagi o'rni va ta'sirini

oshirish chora tadbirlari to'g'risida"gi 6000-sonli Farmonida [1:211, 423], 2022-yil 2-fevral "Madaniyat va san'at sohasini yanada rivojlantirishga doir qo'shimcha chora-tadbirlar to'g'risida"gi PQ-112-sonli qarorida [2:1] va Vazirlar Mahkamasining 2018-yil 6-aprel "Milliy madaniyatimiz rivojiga katta hissa qo'shgan san'atkorlarni hamda o'zbek san'atini dunyo sahnalarida muvaffaqiyatli namoyish etib kelayotgan yoshlarni qo'llab-quvvatlash choratadbirlari to'g'risida"gi 271-sonli qarorida, 2019-yil 20-mart "Xalq cholg'ulari ijrochilari", Mukarrama Turg'unboyeva nomidagi "Milliy raqs ijrochilari" va Yunus Rajabiy nomidagi "Yosh maqom ijrochilari" respublika ko'rik-tanlovlarini o'tkazish to'g'risida"gi 237-sonli qarorida, 2019-yil 26-avgustda "Andijon viloyatida yoshlarni madaniyat va san'at muassasalariga keng jalb etish orqali ularning bo'sh vaqtlarini mazmunli tashkil qilish tizimini yanada rivojlantirish to'g'risida"gi 718-sonli qarorida, 2019-yil 21-noyabr "Qoraqalpog'iston Respublikasi, viloyatlar va Toshkent shahrida yoshlarni madaniyat va san'at muassasalariga keng jalb etish orqali ularning bo'sh vaqtlarini mazmunli tashkil qilish tizimini yanada rivojlantirish to'g'risida"gi 923-sonli qarorida [3:470-477] va 2021-yil 16-noyabr "Buxoro viloyatida Yosh ijrochilarning "Shashmaqom" respublika festivalini tashkil etish va o'tkazish choratadbirlari to'g'risida"gi 685-sonlida [4: www.lex.uz] aynan yuqorida aytilgan choratadbirlar rejalari ishlab chiqilgan. O'zbekiston Respublikasi Madaniyat vazirligi tomonidan yoshlar masalasiga doir alohida yo'l xaritalari ishlab chiqib, joylarda shu asosda samarali ishlar olib bormoqda. Madaniyat va san'at sohasida amalga oshirilayotgan ishlarning barchasida yoshlarni milliy va umuminsoniy qadriyatlar ruhida tarbiyalash ustuvor vazifa etib belgilangan. Quyidagi 1-rasmda Madaniyat vazirligi tomonidan 2019-2020-yillar mobaynida yoshlarni madaniyat va san'atga jalb etish bo'yicha amalga oshirilgan ishlar hisoboti statistikada ko'rsatib o'tilgan.

Yoshlarning qadriyatlarini mustahkamlash haqida bot-bot gapirayapmiz, savol tug'iladi qadriyat o'zi nima? Unga qanday ta'rif berilgan? Demak, qadriyatlar bu - borliq, jamiyat, narsalar, voqealar, hodisalar, inson hayoti, moddiy va ma'naviy boyliklarning ahamiyatini ko'rsatish uchun qo'llaniladigan tushuncha... Qadriyat tarixiy va zamonaviy bo'lishi mumkin. Qadriyatning xilma-xil shakllari bor: moddiy, ma'naviy, umumbashariy, mintaqaviy, umuminsoniy; jamiyat hayotining sohalari bo'yicha iqtisodiy, ijtimoiy, siyosiy, madaniy qadriyat; ijtimoiy ong shakllariga mos keladigan axloqiy, diniy, huquqiy, ilmiy; hayotning ijtimoiy tuzilmasiga mos keladigan milliy, sinfiy, partiyaviy qadriyatlar va boshqalar. [6:323,324]

Qadriyatlarining ma'naviy, umuminsoniy, moddiy, madaniy, ijtimoiy shakllarini yoshlarda shakllantirish va mustahkamlashda madaniyat va san'at sohasining o'rni beqiyosligini bugungi kunda jadal olib borilayotgan islohotlarda ko'rib, guvoh bo'lib turibmiz. Madaniyat vazirligi tizimidagi davlat teatrlari, teatr studiyalari, O'zbek milliy maqom san'ati markazi, Respublika baxshichilik san'ati markazi, M. Turg'unboyeva nomidagi "Bahor" davlat raqs ansambli, O'zbekiston davlat san'at va madaniyat instituti (*Farg'ona va Nukus filiali*), O'zbekiston davlat konservatoriyasi (*Nukus filiali*), O'zbekiston davlat xoreografiya akademiyasi (*Urganch filiali*), Yunus Rajabiy nomidagi O'zbek milliy musiqa san'ati instituti, Botir Zokirov nomidagi

Milliy estrada san'ati instituti K. Zaripov nomidagi respublika ixtisoslashtirilgan estrada va sirk kolleji, Respublika musiqa va san'at kolleji, R. Gliyer nomidagi respublika ixtisoslashtirilgan musiqa maktabi, V. Uspenskiy nomidagi respublika ixtisoslashtirilgan musiqa maktabi, madaniyat markazlari, bolalar musiqa va san'at maktablari, madaniyat va san'atga ixtisoslashtirilgan maktab

internatlar kabi muassasalar yoshlarni madaniyat va san'at sohasi orqali milliy va umuminsoniy qadriyatlar mujassamligida tarbiyalashga katta xizmat qilib kelmoqda.



1-rasm [5:59]

Маданият, сан'ат, ilm-fan, ta'lim sohasida o'z iqtidorini namoyon etayotgan yoshlar uchun zarur sharoitlarni yaratish hududlar hamda vazirlik va idoralar rahbarlarining asosiy vazifalaridan biri bo'lishi shart. [7:259]

Yangi O'zbekiston yoshlarida ezgulik g'oyalarini shakllantirish hamda qadriyatlarni mustahkamlash bu yurt tinchligi va demokratiya tamoyillarining to'g'ri yo'lga qo'yilganligiga bog'liqdir.

Demokratiya va siyosiy madaniyat qanchalik umuminsoniy ma'no va qadriyat kasb etmasin, uning negizini, ungga ruhiy quvvat beradigan, uni boyitib boradigan, rang-barangligini ta'minlaydigan "milliylik", "milliy ruhiyat" milliy-ma'naviy qadriyatlardir. [8:20]

Yangi O'zbekiston yoshlarini bilimli, ma'naviyatli, milliy va umuminsoniy qadriyatlarga sodiq farzand etib tarbiyalashda ajdodlarimiz merosini o'rganish ham juda katta turtki bo'ladi deb ayta olamiz. Chunki, ajdodlarimiz merosi biz yoshlar uchun katta bir tuhfadir.

Mustaqillik sharofati bilan boshlangan va endilikda katta bir ma'naviy ehtiyoj sifatida o'rganilayotgan ajdodlarimizning ulkan merosi hozirda yangi bir qiyofa bilan boyib bormoqda. Bu milliy istiqolning ma'naviy olamidir. Agarki biz bu ishga belni mahkam bog'lagan, xalqimiz ma'naviy qiyofasini yangilash uchun chog'langan, milliy qadriyatlarimizni idrok etishga intilayotgan ekanmiz, avvalo, zabardast allomalarimiz merosidan yanada unumliroq foydalanaylik. Ana shunda ular xotirasi oldidagi farzandlik burchini ado etgan bo'lamiz. Shundagina insoniy kamolot, ma'naviy huzur halovat, yuksak iymon-e'tiqod tuyg'ularini o'zimizda his etamiz. [9:22]

Mustaqillik yillarida yosh avlod qalbida Vatanga, millatga muhabbat tuyg'usini tarbiyalash borasida asrlarga tatigulik ishlar qilindi. Vatan ozodligi uchun kurashgan Sohibqiron Amir Temur, Jaloliddin Manguberdi kabi sarkardalar, Vatan va millatga fidoyilik timsoliga aylangan Mahmudxo'ja Behbudiy, Abdurauf Fitrat, Abdulhamid Cho'lpon va ularning safdoshlari xotiralarining abadiylashtirilganligi, davlatimiz ramzlari - bayroq, gerb, madhiyaga yuksak ehtirom tuyg'usining shakllanganligi buning yorqin dalillaridir. Shuning uchun ham bugungi kunda "Hech kimga bermaymiz seni, O'zbekiston!", "Shu aziz Vatan barchamizniki" degan so'zlar shunchaki shior emas, millat yoshlarining qalb da'vatiga, siyosiy e'tiqodiga, qadriyatiga aylanmoqda. [10:51]

Hozirgi kunda ayrim toifadagi kishilar bozor-o'chardan boshqa narsani o'ylamay qo'yishdi. Ota-ona bozorda, bola bozorda. Bugun bozorni boshiga ko'tarib suv sotayotgan, sipirtli ichimlik yoki tamaki bilan savdo qilayotgan bolalardan ertaga biz nimani kutamiz? Kun bo'yi pul ketidan quvgan bolalarni maktabga qaytarib bo'ladimi? To'g'ri biz bozor qonunlari sharoitida yashamoqdamiz. Lekin bozorni ham ma'rifatli kishilar boshqaradi. [11:44] Ma'rifatli, madaniyatli, ma'naviyatli inson bo'lish uchun hozirgi yosh avlodni tarbiyalash jarayonida, ularning qiziqishlariga qarab madaniyat va san'atga jalb etishimiz kerakdir. Yaqinda ya'ni, 2022-yil 2fevralda O'zbekiston Respublikasi Prezidentining "Madaniyat va san'at sohasini yanada rivojlantirishga doir qo'shimcha chora-tadbirlar to'g'risida"gi PQ-112-sonli qarori bilan 2022-2023 o'quv yilidan boshlab ta'lim muassasalarida o'quvchi va talabalarning musiqiy bilim va ko'nikmalarini oshirish, ularning qalbida milliy madaniyatga bo'lgan muhabbatni shakllantirish, yosh iste'dodlarni aniqlash va qo'llab-quvvatlash maqsadida milliy musiqa cholg'ularidan kamida bittasida kuy ijro etish ko'nikmalari o'rgatiladi hamda bu haqda ularning ta'lim to'g'risidagi hujjatiga (shahodatnoma) tegishli qayd kiritiladi. Undan tashqari musiqa fani uchun haftasiga belgilangan bir o'quv soati hamda unga qo'shimcha ravishda har hafta milliy musiqa cholg'ularida kuy ijro etish amaliy to'garaklari va fakultativ darslari o'tkaziladi.

Xalqimizning milliy qadriyatlari, urf-odatlari va an'analari ming yillar davomida yaratilgan bo'lib, u insonlarining turmush tarziga, kundalik ehtiyojiga aylanib ketgan.

Avlodan-avlodga o'tib o'z tilini udumini, milliy e'tiqodini saqlab qolgan. [12:3]

Har tomonlama rivojlanayotgan, yangilanayotgan O'zbekistonda iqtisodiyot bilan bir qatorda taraqqiy etgan ilm-fan cho'qqilarini egallagan yoshlarga yuksak madaniyat va milliy ma'naviyat ham zurur ekanligini hayotning o'zi taqazo etmoqda. Shu ma'noda mamlakatimiz istiqbolini yaratuvchilari bo'lgan yoshlarimizni vatanparvar, sadoqatli va yuksak ma'naviyatli qilib tarbiyalashda bor kuchg'ayratimizni safarbar etish barchamizning birinchi galdagi vazifamizdir.

Tomirlarida buyuk bobolarimizning qoni oqayotgan yoshlarimiz ulug' ajdodlarimizning munosib vorislari bo'lishi, ular kabi ulkan maqsadlar sari intilib yashashi va yuksak maralarga erishishi uchun barcha zarur shart-sharoitlarni yaratishimiz zarur. Yangi O'zbekiston yoshlari ana shunday yuksak darajalarga ko'tarilishi uchun barcha imkoniyatlarni ishga solamiz. [13:263]. Shunday ekan, Yangi O'zbekiston yoshlari yaratilayotgan shart-sharoitlardan unumli foydalanib, yurtimizni shon-shuhrati uchun doim xizmatga labbay deb javob berishimiz lozimdir.

REFERENCES

1. Haydarov A. Madaniyat - milliy yuksalish poydevori. - Toshkent: Oltin meros press. 2021. - B. 478.
2. Yangi O‘zbekiston gazetasi. - Toshkent: 2022. - B. 1.
3. Haydarov A. Madaniyat - milliy yuksalish poydevori. - Toshkent: Oltin meros press. 2021. - B. 478.
4. O‘zbekiston Respublikasi qonunchiligi Axborot-qidiruv tizimi. www.lex.uz
5. Turdiyeva M. Yoshlarning siyosiy madaniyatini yuksaltirishda madaniyat markazlarining o‘rni. BMI. - Toshkent.:2021 - 59-b.
6. A.Umarov, M.Bekmurodov. Madaniyat va san’at atamalarining izohli lug’ati. Toshkent: G’afur G’ulom nomidagi nashriyot-matbaa ijodiy uyi. 2015. - B. 349.
7. Mirziyoyev Sh. Yangi O‘zbekiston strategiyasi. - Toshkent: O‘zbekiston, 2021. - B 464
8. Haydarov A. O‘zbekiston jamiyati siyosiy madaniyatida milliy-ma’naviy qadriyatlarning o‘rni. Avtoreferat - Toshkent: “Moziydan sado” jurnali kichik bosmaxonasi. 2005. - B. 30
9. Haydarov A. Ajdodlarimiz merosi - milliy ma’naviyatimiz poydevori (Matn)- Toshkent: Ma’naviyat. 2015. - B. 32
10. Haydarov A. Inson kamoloti va milliy-ma’naviy qadriyatlar- Toshkent:
11. Muharrir. 2008. - B. 95
12. Haydarov A. Ma’naviyat - huquqiy davlat tayanchi. - Toshkent: G’ofur G’ulom nomidagi Adabiyot va san’at nashriyoti. 1999. - B. 96
13. Jumayeva F. Qadriyati qadrlangan yurt.- Qarshi:Qashqadaryo ko‘zgusi OAV nashriyoti, 2019-yil, 120 b.
14. Mirziyoyev Sh. Yangi O‘zbekiston strategiyasi. - Toshkent: O‘zbekiston, 2021. - B 464

YANGI KONSTITUTSIYA – FAROVON HAYOT TAMOYILI

Qodirova Feruza Mamurovna

Ilmiy rahbar

O‘zbekiston Respublikasi Jamoat Xavfsizligi universiteti

Xorijiy tillarni o‘rganish kafedrası katta o‘qituvchisi

B.Y. Allayev

SH.SH. Norboyev

O‘zbekiston Respublikasi Jamoat

Xavfsizligi universiteti 1-bosqich kursantlari

<https://doi.org/10.5281/zenodo.7777901>

Annotatsiya. Yangi O'zbekiston o'z taraqqiyot yo'lini belgilab olar ekan, demokratik huquqiy davlat va adolatli fuqarolik jamiyati qurishni o'z oldiga pirovard maqsad qilib qo'ydi. Bu oliy maqsad yo'lida shu kungacha ko'pdan-ko'p ishlar amalga oshirildi. Ma'lumki, demokratik huquqiy davlat va adolatli fuqarolik jamiyatini konstitutsiya va qonun ustunligiga erishmay, ularni ham normativ hujjatlarda, ham amalda ta'minlamay turib qurib bo'lmaydi. Konstitutsiya va qonunlarning ustunligi prinsipi shuni anglatadiki, bunda barcha joriy qonunlar va me'yoriy-huquqiy hujjatlar yangi konstitutsiya asosida va unga muvofiq bo'lishi talab etiladi.

Kalit so‘zlar: huquqiy davlat, fuqarolik jamiyati, me'yoriy-huquqiy hujjatlar, demokratik davlat, yangi konstitutsiya, ijtimoiy davlat, davlat siyosati.

НОВАЯ КОНСТИТУЦИЯ – ПРИНЦИП БЛАГОПОЛУЧНОЙ ЖИЗНИ

Аннотация. Определяя путь своего развития, новый Узбекистан ставил перед собой конечной целью построение демократического правового государства и справедливого гражданского общества. По сей день на пути к этой высокой цели сделано немало. Известно, что демократическое правовое государство и справедливое гражданское общество невозможно построить без достижения верховенства конституции и закона, без обеспечения их как в нормативных документах, так и на практике. Принцип верховенства конституции и законов означает, что все действующие законы и постановления должны быть основаны на новой конституции и согласовываться с ней.

Ключевые слова: правовое государство, гражданское общество, правовые документы, демократическое государство, новая конституция, социальное государство, государственная политика.

NEW CONSTITUTION – PRINCIPLE OF PROSPEROUS LIFE

Abstract. While determining the path of its development, new Uzbekistan set itself the ultimate goal of building a democratic legal state and a just civil society. To this day, many things have been done on the way to this high goal. It is known that a democratic legal state and a just civil society cannot be built without achieving the supremacy of the constitution and the law, and without ensuring them both in normative documents and in practice. The principle of the supremacy of the constitution and laws means that all current laws and regulations are required to be based on and in accordance with the new constitution.

Key words: legal state, civil society, legal documents, democratic state, new constitution, social state, state policy.

KIRISH

Muhtaram Prezidentimiz O‘zbekiston Respublikasi Konstitutsiyasi to‘g‘risida “Konstitutsiya va qonun ustuvorligi – huquqiy demokratik davlat va fuqarolik jamiyatining eng muhim mezonidir” nomli ma‘ruzalarida ta‘kidlaganlaridek, “Har bir davlat o‘z istiqbol va taraqqiyot yo‘lini tanlar ekan, xalq farovonligini ta‘minlashga xizmat qiladigan eng muhim maqsad va vazifalarini o‘zining Konstitutsiyasi – Asosiy qonunida mustahkamlab oladi. Binobarin, o‘z xalqining xohish-irodasi, dili va tilidagi ezgu niyatlariga hamohang Konstitutsiyaga ega bo‘lgan mamlakat o‘zi belgilagan yuksak marralardan hech qachon og‘ishmasdan, doimo oldinga qarab boradi.

Tarixga nazar solsak, asrlar davomida shakllangan ma‘naviy-axloqiy qadriyatlar va insonning tabiiy huquqlari sivilizatsiya jarayonlari natijasida Konstitutsiya shakliga kelganini ko‘ramiz. Konstitutsiya bashariyat hayotida ilk bor insonning ozod va erkin yashash, mulkka ega bo‘lish, ta‘lim olish, mehnat qilish, saylash va saylanish kabi huquqlarini, so‘z hamda e‘tiqod erkinliklarini oliy qadriyat darajasiga ko‘tardi”.

Ko‘hna zaminimiz odamlari ko‘nglida ustuvor bo‘lgan adolat, haqiqat, iymon, olijanoblik, bag‘rikenglik, mardlik, tantilik kabi ulug‘ xislatlar Konstitutsiyamizdan munosib o‘rin olgan. U umuminsoniy g‘oyalar – tenglik, erkinlik, birodarlik, xalqlar va millatlararo do‘stlik, mamlakat va dunyo barqarorligi kabi eng ulug‘ g‘oyalarga xizmat qiladi.

ASOSIY QISM

O‘zbekiston demokratik, huquqiy davlat, kuchli fuqarolik jamiyati qurish yo‘lini tanlab, inson huquq va manfaatlarini, Konstitutsiya va qonunlar ustunligi tamoyilini jamiyat taraqqiyoti, davlat qurilishining eng muhim ustuvor yo‘nalishi sifatida belgilab berdi. , va uning barcha ichki va tashqi siyosati. Bugungi kunda har qanday davlatning inson huquqlari mexanizmining samarali elementlaridan biri bu konstitutsiyaviy nazorat bo‘lib, konstitutsiyaviy sud jarayoni orqali amalga oshiriladi. Muallif Konstitutsiyaviy sud faoliyatini, fuqarolarning konstitutsiyaviy huquq va erkinliklarini himoya qilish hamda mamlakatimizda konstitutsiyaviy qonuniylikni ta‘minlashning asosiy vositasi sifatidagi konstitutsiyaviy odil sudlovning o‘rni va ahamiyatini tahlil qilib, konstitutsiyaviy-huquqiy tadqiqotlar asosida ushbu tamoyillarni o‘rganadi.

O‘zbekiston Respublikasining Konstitutsiyasi xalqimiz siyosiy-huquqiy tafakkurining yuksak namunasi. U hech kimga qaram bo‘lmasdan, erkin va ozod, tinch va osoyishta, farovon yashashning qonuniy kafolati bo‘lib kelmoqda. Bozor munosabatlariga asoslangan huquqiy demokratik davlat, kuchli fuqarolik jamiyati barpo etish borasida mustahkam poydevor bo‘lib xizmat qilmoqda.

O‘zbekiston jahon sivilizatsiyasi erishgan barcha ijobiy yutuqlarni, gumanitar qadriyatlarni, xalqaro huquqiy mezonlar va talablarni e‘tirof etgani holda aholini ijtimoiy himoyalash sohasida xalqaro andozalarga mos keladigan faoliyat yuritishga intilib kelmoqda. Bu faoliyat, eng avvalo, inson manfaatlariga yangicha yondashishda uning huquqiy negizini yaratish, insoniyat taraqqiyotida erishilgan ijobiy qoidalarni o‘z milliy tizimimizga joriy etilishida yaqqol ko‘zga tashlanmoqda.

Bugungi kunda O‘zbekiston xalqi referendum oldida turibdi. Yangi taxrirdagi Konstitutsiyada tariximizda ilk bora O‘zbekiston – ijtimoiy davlat, deb belgilanmoqda. Ya‘ni, insonga e‘tibor hamda g‘amxo‘rlik – davlat va jamiyatning eng asosiy burchi ekani

mustahkamlanayapti. Bu esa ijtimoiy ta'minot sohasida davlat siyosatini yuritishda ma'lum qoidalarga amal qilishni taqozo etadi.

Yangi taxrirdagi Konstitutsiyada kambag'allikni qisqartirish, bandlikni ta'minlash, ishsizlikdan himoya qilish bo'yicha davlat o'ziga qator yangi majburiyatlar olishi ham belgilanmoqda. Umuman davlatning ijtimoiy sohadagi majburiyatlari bilan bog'liq Konstitutsiyadagi normalar 3 barobar ko'paytirilyapti.

Konstitutsiyaviy huquq sohasi har bir mamlakat milliy huquq sohasining tarkibiy qismi, davlat va jamiyat hayotining muhim jihatlari, asosiy ijtimoiy munosabatlar tizimi hisoblanadi. Ushbu ijtimoiy munosabatlar, o'z navbatida jamiyat hayotining siyosiy, iqtisodiy, ijtimoiy, madaniy va ma'naviy sohalarda namoyon bo'ladi. Shu bilan birgalikda, ushbu ijtimoiy munosabatlar amalda jamiyat hayotini yo'lga qo'yish, davlat hokimiyatini amalga oshirish, boshqa ijtimoiy hokimiyatlar maqomini belgilash, shuningdek inson va fuqarolar huquq, erkinlik hamda burchlari bilan bevosita bog'liq. Bir so'z bilan aytganda, inson, fuqaro, jamiyat va davlat hayoti bilan bog'liq eng asosiy ijtimoiy munosabatlar tizimi konstitutsiyaviy huquqning asosi hisoblanadi va aynan shu munosabatlar zamirida konstitutsiyaviy tuzum asoslari vujudga keladi, shakllanadi va rivojlanadi.

Mamlakatimiz milliy huquq tizimida O'zbekistoin respublikasining konstitutsiyaviy tuzumi deb keng ma'noda konstitutsiya va qonunlar asosida qurilgan, umuminsoniy qadriyatlar ustuvor deb topilgan xalqimizning hayot tarzi tushuniladi. Konstitutsiya va qonunlarning ustuvorligi, ularda inson huquq va erkinligining eng oliy qadriyat sifatida mustahkamlanishi xalqaro huquqning umum e'tirof etilgan normalarining tan olinishi kabi qoidalar bugungi kunda konstitutsionalizmning asosi sifatida qaralmoqda.

Konstitutsiyamiz asosida mamlakatimizda milliy qonunchilik tizimi, davlat organlari, fuqarolik jamiyati institutlari shakllandi. Bugungi kunda barcha jabhalarda keng ko'lamli islohotlar amalga oshirilmoqda. Ijtimoiy-iqtisodiy, siyosiy va harbiy salohiyatimiz yuksalib, fuqarolarimizning dunyoqarashi tobora o'sib bormoqda. Bularning barchasi, eng avvalo, Bosh qomusimizning hayotbaxsh kuch-qudrati natijasidir.

Konstitutsiyada davlatning siyosiy, iqtisodiy va ijtimoiy sohalardagi faoliyatining mohiyati, maqsadlari va shartlariga, shuningdek, davlat, jamiyat o'rtasidagi huquqiy munosabatlarning asoslariga oid eng muhim fundamental qoidalar belgilangan. va shaxs, u asosiy qonun hisoblanadi va barcha boshqa qonunlar va qonun osti hujjatlari (normativ-huquqiy hujjatlar) Konstitutsiyaga muvofiq bo'lishi kerak.

Amaldagi huquqiy tizimlarda qonunlar konstitutsiyaga, normativ-huquqiy hujjatlar konstitutsiyaga va qonunlarga, huquqni qo'llash hujjatlari esa konstitutsiyaga, qonunlarga va normativ-huquqiy hujjatlarga mos kelishi va bo'ysunishi shart.

XULOSA

Qonun ustuvorligi davlat boshqaruvini qonunga asoslangan holda shakllantirishning hayotiy muhim elementidir. Bu davlat va jamiyatning ilg'or rivojlanishida muhim ahamiyatga ega bo'lib, keyingi yillarda davlatning tegishli huquqiy qadriyatlarga va jamiyat etukligiga munosabatining o'ziga xos ko'rsatkichiga aylandi.

Huquqiy davlat rejimi demokratik huquqiy davlat barpo etish va siyosiy, huquqiy, iqtisodiy va ijtimoiy tizimlarni modernizatsiya qilish, davlat boshqaruvini sifat jihatidan yangi bosqichga ko'tarish uchun zarur bo'lgan islohotlarni muvaffaqiyatli amalga oshirishning muhim shartidir.

Shu tariqa, qonun ustuvorligi davlatda qonun-tartibot va huquqiy barqarorlikni o‘rnatishgagina xizmat qilmaydi, balki davlat boshqaruvini tartibli, oshkora qiladi, mansabdor shaxslar tomonidan suiiste‘mol qilinishiga kamroq duchor bo‘ladi. Bu, o‘z navbatida, mamlakatning ijtimoiy-iqtisodiy rivojlanishi yo‘lidagi sun‘iy to‘siqlarni bartaraf etib, farovon jamiyat barpo etishni rag‘batlantirmoqda, xalqning farovon kelajak sari faol olg‘a borishiga xizmat qilmoqda.

REFERENCES

1. Mirziyoyev SH.M. O‘zbekiston Respublikasi Prezidenti SH.Mirziyoyevning Oliy Majlisga murojaatnomasi. www.xs.uz rasmiy sayti. 20.12.2022
2. Mirziyoyev SH.M. O‘zbekiston Respublikasi Prezidenti SH.Mirziyoyevning Oliy Majlisga murojaatnomasi. www.xs.uz rasmiy sayti hamda “Xalq so‘zi”, 2018 yil 28 dekabr. 271-272 (7229-7230).
3. Mamurovna, Q. F., & Baxodirovna, N. G. (2022). KONSTITUTSIYA–FAROVON HAYOT TAMOYILI. *Science and innovation*, 1(B3), 126-128.
4. https://uzsm.uz/uz/press_center/uzb_news/konstitutsiya-va-qonunustuvorligi-huquqiydemokratik-davlat-va-fuqarolik-jamiyatining-eng-muhimmez/

ПРОБЛЕМЫ ИССЛЕДОВАНИЯ ГЛАГОЛНЫХ КОНСТРУКЦИЙ С ЗАВИСИМЫМ ОБЪЕКТОМ В РУССКОМ И УЗБЕКСКОМ ЯЗЫКАХ

Муродова Дилдора Арабовна

Преподаватель русского языка и литературы

Кафедры «Истории и филологии»

Азиатский Международный

университет, Бухара, Узбекистан

<https://doi.org/10.5281/zenodo.7777951>

Аннотация. В данной статье исследуется сравнительный анализ глагольной группы слов в узбекском и русском языках. На протяжении всей статьи представлены различные мнения и соображения. В конце статьи есть выводы и предложения.

Ключевые слова: глагольная фраза, сравнительный анализ, конструкция, исследование, результат, вывод.

PROBLEMS OF RESEARCH OF VERBAL CONSTRUCTIONS WITH DEPENDENT OBJECT IN THE RUSSIAN AND UZBEK LANGUAGES

Abstract. This article explores a comparative analysis of the verbal group of words in the Uzbek and Russian languages. Various opinions and considerations are presented throughout the article. At the end of the article there are conclusions and suggestions.

Key words: verb phrase, comparative analysis, construction, research, result, conclusion.

В настоящее время сопоставительное изучение разноструктурных языков является одним из основных направлений в типологической лингвистике, так как все очевиднее становится большая научно-теоретическая и научно-практическая ценность результатов таких исследований. Закономерным является и то обстоятельство, что одним из компонентов сопоставительного анализа часто выступает русский язык, без знания которого невозможно приобщиться к вершинам достижений науки и искусства.

Сопоставительное изучение языков непосредственно связано с проблематикой типологии и лингвистических универсалий.

Касаясь вопроса типологического сопоставления, В.М.Солнцев отмечает, что "лингвистическое исследование может быть определено как типологическое при условии сопоставления минимум двух языков. . Сам факт сопоставления разных языков (минимум двух) является постоянным моментом всякого типологического исследования".

Конечную цель сопоставления языков чешский лингвист В.Скаличка совершенно правильно видит в необходимости определения тс го, "что является общим для всех языков, иначе говоря, каковы универсалии, и, наоборот, что является специфичным только для некоторых языков".

А.В. Исаченко определяет роль сопоставления как методического приема в обучении языку и как путь для теоретического изучения обоих языков. "Последовательное сопоставление двух языков позволяет вскрыть структуру обоих языков с большей наглядностью. При подходе к изучаемому языку с точки зрения другой языковой системы могут быть замечены и такие особенности данного языка, которые традиционной грамматикой данного языка остались без внимания".

Методически важным выводом из практики сопоставления языков является то, что "сопоставлять следует не единичные факты, а малые системы". Причем необходим учет соотносительности областей морфологии и синтаксиса, потому что многие значения, передаваемые в языке одного строя на уровне морфологии, выражаются в другом языке на уровне синтаксиса". Кроме того, "при сравнении языков невозможно сопоставлять одновременно все языковые факты, поскольку специфика каждой из сторон языка требует особого к ним подхода. Разными свойствами обладает звуковая сторона языка, система лексики и грамматическая структура языка".

Таким образом, сопоставлять следует не языки, а отдельные категории морфологии и синтаксиса, имеющие принципиальное значение для исследуемых языков в целом.

И.И.Мещанинов, исследуя разноструктурный материал языков, большое значение придавал синтаксису, ибо на его фоне морфологическое оформление слова получает наибольшее освещение. Выбор же того или иного способа выражения синтаксических отношений в строе языка путем использования сравнительной типологии разноструктурных языков углубит исследование всего языкового строя.

Особенности сопоставительного синтаксиса глагольных конструкций, их семантика и структура изучены неполностью, тогда как своеобразие синтаксических конструкций одного языка особенно ярко выступает при сопоставлении их с соответствующими конструкциями других языков, ибо "дает возможность выразить ту же мысль другими средствами и помогает вскрыть разнообразные средства выражения и в родном".

Глагольные конструкции с наибольшей силой показывают сходство и своеобразие языков.

Под термином "конструкция" нами понимается: "синтаксическое целое, в состав которого входят объединенные в речи языковые единицы, сочетающиеся друг с другом благодаря присущим им грамматическим свойствам".

Синтаксическая сочетаемость глагола - это его способность как лексемы иметь при себе распространителя. Особое внимание уделяется сочетаемости глагола, так как глагольная система "более синкретична и более синтаксична, чем система всех других знаменательных частей речи". "Глагол - самая сложная и самая емкая грамматическая категория. Глагол наиболее конструктивен по сравнению со всеми другими категориями частей речи. Глагольные конструкции имеют решающее влияние на именные словосочетания и предложения.

Важной особенностью глагола является и то, что он занимает "как правило, центральное положение в семантической структуре предложения".

В современном русском языке до сих пор не утратили своего значения наблюдения и выводы А.А.Потебни, А.А.Шахматова, А.М.Пешковского, В.В.Виноградова и др. Считаю необходимым подчеркнуть, что и в наши дни рассмотрение проблем синтаксиса и семантики глагольных конструкций невозможно без обращения к трудам В.В.Виноградова, грамматическая концепция которого на протяжении нескольких десятилетий оказывает определяющее воздействие на развитие морфологической и синтаксической науки.

В последние десятилетия в области изучения семантики и синтаксиса русских падежей плодотворно работали Н.Ю.Шведова, Г.А.Золотова, З.Д.Попова, Ю.Н.Караулов, Е.В.Клобуков, М.В.Всеволодова и др.

Одно из наиболее полных описаний конструкций, выражающих объектные отношения, содержится в Русской грамматике.

Вопрос о семантическом объеме каждого из компонентов структуры конструкции в лингвистической литературе решается неоднозначно и объект как компонент семантической структуры понимается по-разному, спорным является вопрос об объеме понятия "объект".

Так, в Русской грамматике указывается, что "значение объекта может конкретизироваться как объект конкретного действия (Сосед ремонтирует машину), речи (Мы говорим о деле), мысли (Мать думает о детях), восприятия (Я вижу горы), удаления и приближения (Поезд отходит от станции), адресата (Брат дарит книгу сестре), эмоционального отношения (Отец любит сына).

Таким образом, этот подход можно определить как "широкое понимание" объектного компонента семантической структуры предложения. Существует, однако, немало исследований, в которых, наоборот, компонент со значением объекта (в широком смысле) распределяется по многочисленным разрядам актантов с названиями, соответствующими выполняемой актантом функции. Так, Т.Б.Алисова выделяет 14 функций актантов, детализируемых с учетом влияния на них семантики предиката.

Итак, можно отметить, что в лингвистической литературе нет единого взгляда на вопрос о месте объекта в семантической структуре предложения. При широком понимании (Русская грамматика, 1980 г) под объект подводится ряд предметных компонентов, в том числе объект физического действия, речи, мысли, восприятия, удаления или приближения, адресата, эмоционального отношения и др. При узком его понимании (Т.Б.Алисова, Ю.Д.Апресян и др.) объект определяется только как предмет, на который направлено действие. Остальные компоненты с предметным значением получают определение адресата, получателя, инструмента и др.

Придерживаясь точки зрения Русской грамматики 1980 г., объектные отношения нами рассматриваются в широком смысле: ими обозначается предмет в его обращенности к действию, которое на этот предмет направлено. Под действием в данном определении понимается не только конкретная, активная деятельность, деятельное состояние, но и состояние неактивное: интеллектуальная обращенность, внутреннее отношение к кому-чему-л. Поэтому объектное значение присутствует не только в таких случаях, как рубить дрова и читать книгу, но и в словосочетаниях влиять на сына, наслаждаться музыкой.

В кругу синтаксических связей глагола выделяются предикативная связь, на базе которой оформляется предикативная основа предложения, и подчинительная связь, регламентирующая набор распространителей, и которая определяется Н.Ю.Шведовой как ".связь слова, во всей совокупности его форм, с одной определенной формой другого слова.

Подчинительной связью обладают все глагольные формы: финитные, инфинитив, причастие и деепричастие, поэтому она может быть признана универсальным для глагола типом связи.

REFERENCES

1. Абрамов Б.А. Синтаксические потенции глагола. // Филол.науки. -М.,1966, № 3. - С.10-17.
2. Адмони В.Г. Качественный и количественный анализ грамматических явлений. // ВЯ, 1968, № 4. С.5-12.
3. Авалиани Ю.Ю. К парадигматическим связям аналитических форм. // Тр. Самарк. Гос. Ун-та им. Навои, вып. 169. Самарканд, 1969. -С.1-11.
4. Айнй С. Оид ба вазъияти забоншиносии тоҷик. // Шарҳи сурх. -Сталинобод, 1952, № 6. С.3-8.
5. Алисова Т.Б. Опыт семантического-грамматической классификации простых предложений. // ВЯ,1970, № 2. С.9-16.
6. Апресян Ю.Д. Лексическая семантика . // Синонимические средства языка. М., 1974. - С.122-125.

BITUMLAR VA ULARNING ASOSIY XOSSALARI

Salimjonov Jasurbek Xalimjon o'g'li

Farg'ona politexnika instituti.

salimjonov2019@mail.ru

Majidova Gulchehra Abdumuxtor qizi

Farg'ona politexnika instituti.

gulchehra1025@gmail.com

<https://doi.org/10.5281/zenodo.7778033>

Annotatsiya. Bitumlar neftni qayta ishlash jarayonida xom neftni distillash natijasida ishlab chiqariladigan muhandislik materiallari bo'lib, ko'p shakl va turlarda mavjud. Bitum chiqindilari isitiladigan bitum va tarkibida bitum bo'lgan mahsulotlardan aerozollar, bug'lar va gazlarning murakkab aralashmasi sifatida aniqlanadi.

Kalit so'zlar: Bitum, benzol, neft, oksidlangan molekulyar moddalar, polimer modifikatorlar.

БИТУМЫ И ИХ ОСНОВНЫЕ СВОЙСТВА

Аннотация. Битумы представляют собой технические материалы, получаемые путем перегонки сырой нефти в процессе нефтепереработки, и существуют во многих формах и типах. Битумные отходы определяются как сложная смесь аэрозолей, паров и газов от нагретого битума и продуктов, содержащих битум.

Ключевые слова: Битум, бензол, масло, окисленные молекулярные вещества, полимерные модификаторы.

BITUMEN AND THEIR MAIN PROPERTIES

Abstract. Bitumens are engineering materials produced by the distillation of crude oil during petroleum refining and come in many forms and types. Bitumen waste is defined as a complex mixture of aerosols, vapors and gases from heated bitumen and products containing bitumen.

Key words: Bitumen, benzene, oil, oxidized molecular substances, polymer modifiers.

Bitumlar (lotincha "bitumen" – tog' smolasi, qatron) degan ma'noni anglatadi - Bitumlar neftni qayta ishlash jarayonida xom neftni distillash natijasida ishlab chiqariladigan muhandislik materiallari bo'lib, ko'p shakl va turlarda mavjud. Bitum chiqindilari isitiladigan bitum va tarkibida bitum bo'lgan mahsulotlardan aerozollar, bug'lar va gazlarning murakkab aralashmasi sifatida aniqlanadi. Garchi "bitum tutuni" atamasi ko'pincha umumiy emissiyalarga nisbatan qo'llanilsa-da, bitum tutuni umumiy emissiyaning faqat aerozollangan ulushini (ya'ni qattiq zarrachalar, quyuqlashgan bug' va suyuq bitum tomchilari) bildiradi. Bitumlar suvda erimaydi. Benzol, trixlorektan va boshqa organik erituvchilarda to'liq yoki qisman eriydi. Zichligi 950–1500 kg/m³.

Bitumlar tarkibi. Bitumlar yuqori molekulyar uglevodorodlarning murakkab aralashmasi bo'lib, ular kislorod, azot, oltingugurtlarning bog'lanishidan hosil bo'lgan [soddalashtirilgan tarkibi C_xH_y – (O ; N; S)]. Bitum tarkibida uglerod miqdori 75 – 80 % gacha, vodorod 8 – 11,5 % gacha, kislorod 0,2 – 4 % gacha, oltingugurt 0,5 – 7 % gacha, azot 0,2 – 0,5 % gacha tashkil etadi. Bitumni guruhlarga ajratish uchun uning tarkibiga kiruvchi moddalarni qaynash temperaturasi yoki erituvchiga bo'lgan munosabati asos qilib olinadi.

Tabiiy bitumlar - hozirgi vaqtda tabiiy bitumlarning hosil bo'lish mexanizmi oxirigacha aniqlanmagan. Taxmin qilinishicha, bu bitumlar asosan neftdan hosil bo'lgan bo'lib, ular tabiiy sharoitda uglevodorodlarni degidrogenlanishi oqibatida to'yinmagan bog'lar hosil qilishi, ularni polimerlanishga uchrashi natijasidir. Hosil bo'lgan smolalar o'z navbatida oksidlangan polimerlanish jarayoniga duchor bo'lib yana ham yuqori molekulyar moddalar – asfaltenlarga aylangan. Asfaltogen kislota va ularning angidridlari esa bitum komponentlarining oksidlanib parchalanish hosilasi deb qarash mumkin.

Sun'iy (neftli) bitumlar.

Sun'iy bitumlarni olinishi bo'yicha uch guruhga bo'lish mumkin:

1. Qoldiq bitumlar – neftni, mazutni, gudronni to'g'ridan-to'g'ri haydap olayotgan paytda qoladigan qoldiq sifatida yoki neftni krekinglash paytida qoladigan qoldiq (kreking bitumlar).

2. Oksidlab olinadigan bitumlar – neft qoldiqlarini (mazut, gudron, moyini tanlab ekstraksiya qilish, kreking qoldiqlar va ular aralashmasi) 1803°C temperaturada havo tarkibidagi kislorod orqali eritma orqali o'tkazib, ya'ni oksidlab olinuvchi bitumlar.

3. Aralash bitumlar – neftning har xil qoldiqlarini distilyat qoldiqlari yoki bitum qoldiqlari bilan aralashtirish orqali olinadigan bitumlar.

Oksidlash orqali yumshash temperaturasi yuqoriroq holatgacha (204°C gacha) bo'lgan bitumlarni olish mumkin. Qoldiqlardan hosil bo'lgan bitumlarni yumshash yumshash harorati pastroq (107°C gacha) bo'ladi. Ularni zichligi past ammo penetratsiyasi ko'rsatgichi qoldiq bitumlarga nisbatan yuqori bo'ladi. Oksidlangan bitumlar yuqori adgeziya namoyon qiladi va polimer modifikatorlar bilan yaxshi aralashadi.

Har xil bitumlarni bir-biri bilan aralashtirish natijasida ularning fizik-mexanik xarakteristikalarini oshirishga erishish mumkin. Bitumlarni aralashtirayotgan paytda ularning addetivli xossalari faqat yumshash haroratiga ta'sir qiladi xolos. Aralashayotgan bitumlar o'zining sirt taranglik ko'rsatgichi bilan bir-biriga yaqin bo'lishi kerak.

Neft bitumlarining tarkibi massasi bo'yicha quyidagi foizlarda fraksiyalar bilan xarakterlanadi:

Mineral moylar 43 - 6 %;

Smolalar 15 - 39 %;

Asfaltenlar 16 - %;

Karben va karboidla 0,5 - ,8 %.

Neft bitumiga eruvchanligi turlicha bo'lgan quyidagi guruhlar kiradi:

1) asfaltenlar (eng yuqori molekulyar neft birikmalari) - xloroformda yaxshi eriydi, spirt, efir, atsetonda erimaydi;

2) asfaltogen kislotalar - spirt, xloroformda eriydigan, benzolda yomon eriydigan smolasimon moddalar;

3) neytral smolalar - neft moylari, benzol, efir, xloroformda eriydigan moddalar;

4) neft moylari;

5) karbenlar (yuqori molekulyar moddalar) - asfaltenlarning oltingugurt ishtirokida zichlashuvi natijasida hosil bo'ladigan moddalar;

6) karboidlar - organik erituvchilarda erimaydigan moddalar. Asfaltenlar Bitumning qattiqligi va yumshash haroratini, smolalar ularning elastiklik va yopishqoqlik xususiyatini, moylar esa sovuqqa chidamligini oshiradi.

Bitum olish usullari. Hozirgi davrda sanoat miqiyosida asosan neft qoldiqlaridan bitum ishlab chiqarish yo'lga qo'yilganligi sababli bitumlar haqida ma'lumotlarni keltiramiz. Bitum smola sifat termoplastik modda bo'lib, uni 8 – 8 C ga qizdirganimizda qovushoq oquvchan holatga o'tuvchi xususiyatga ega. Ular kimyoviy o'zgarmasdan parda hosil qilish tabiatiga egadir.

Bitumning afzalliklari

- To'g'ridan-to'g'ri asfalt ostida ishlatiladi
- Bardoshli
- Sovuq va issiqda moslashuvchan
- Yaxshi payvandlash qobiliyati
- Yuqori mexanik qarshilik
- Yuqori teshilish qarshiligi
- Yuqori mahsuldorlik: mustahkamlovchi Shisha jun bilan membrana mukammal o'lchamli barqarorlikka ega

- Asfaltni quyishda yuqori haroratda o'lchovli barqarorlik
- Tizimdagi yirtiqalar yoki teshiklarni tuzatish oson
- U rulonlarda keladi, bu dasturni osonlashtiradi va xarajatlarni kamaytiradi
- Zavodda ishlab chiqarilgan, ya'ni sifat nazorati yaxshi
- Binoning harakati bilan kengayadi va qisqaradi
- U quyosh nuriga qarshilik ko'rsatadi, bu yozda sovutish xarajatlarini kamaytiradi va tomning ishlash muddatini uzaytiradi
- Yaxshi izolyatsiya va energiya samaradorligini taklif qiladi (yuqori R-qiymati)
- Minimal texnik xizmat ko'rsatishni talab qiladi
- Mavjud tomning tepasida qo'llanilishi mumkin, bu qimmat yirtib tashlash va yo'q qilish zaruratini yo'q qiladi

Bitumning kamchiliklari

- Oqish manbasini aniqlash qiyin bo'lishi mumkin
- Bu eng uzoq davom etadigan tom emas. O'rnatish sifatiga va atrof-muhitga qarab 10-15 yillik xizmat ko'rsatish odatiy holdir
- Issiq qo'llaniladigan modifikatsiyalangan bitumdan foydalanganda xavfsizlik ko'pincha tashvishga soladi. Asfalt choynaklari xavflidir.
- Bitumli tom yopish 1, 2 yoki 3 qavatli ham mavjud. 1 qavatli material bardoshli emas va ishlatilsa, muayyan muammolarni, masalan, muddatidan oldin sinishi mumkin, 2 va 3 qavatli tomlarni o'rnatish ancha qimmatga tushadi, bu esa uni tekis tom yopishning eng qimmat turlaridan biriga aylantirishi mumkin. atrofidagi mahsulotlar.
- Tomni quyoshdan himoya qilishga yordam beradigan o'rnatish jarayonining bir qismi sifatida granularni kiritish kerak. Agar ular kiritilmagan bo'lsa, bu binoning haroratini yanada oshirishi yoki tomga zarar etkazishi mumkin.

REFERENCES

1. Qosimov E.. “O‘zbekiston qurilish ashyolari”. Toshkent, “O‘AJBNT” Markazi, 2003. 203-b.
2. Qosimov E., Habibullayev Sh.A.. “Arxitekturaviy ashyoshunoslik”. TAQI. Toshkent, 2000. 100-b.
3. Adhamovich, O. B., & Xalimjon o'gli, S. J. (2021). INFLUENCE ON DURABILITY OF CONTACT ZONE OF WORKING JOINT TIME OF THE ENDURANCE OF A NEW CONCRETE. EPRA International Journal of Environmental Economics, Commerce and Educational Management, 8(5), 1-1.

FILOLOGIK TA'LIMDA NUTQ O'STIRISH TAMOYILLARI

Xolikova Maxbuba Saloxiddinovna

Surxondaryo viloyati Denov tumani 99 - maktabning ona tili va
adabiyot fani o'qituvchisi

<https://doi.org/10.5281/zenodo.7779971>

Annotatsiya. Ushbu maqolada filologik ta'limda nutq o'stirish tamoyillari borasida ma'lumotlar o'z aksini topgan.

Kalit so'zlar: Nutq o'stirish, ta'limiy o'yinlar, interfaol metodlar, og'zaki va yozma nutqini o'stirish, morfologiya, sintaksik.

ПРИНЦИПЫ РАЗВИТИЯ РЕЧИ В ФИЛОЛОГИЧЕСКОМ ОБРАЗОВАНИИ

Аннотация. В данной статье содержится информация о принципах развития речи в филологическом образовании.

Ключевые слова: Развитие речи, развивающие игры, интерактивные методы, развитие устной и письменной речи, морфология, синтаксис.

PRINCIPLES OF SPEECH DEVELOPMENT IN PHILOLOGICAL EDUCATION

Abstract. This article contains information on the principles of speech cultivation in philological education.

Keywords: speech cultivation, educational games, interactive techniques, cultivation of oral and written speech, morphology, syntax.

Mamlakatimizda kelajagimiz davomchilari bo'lmish yoshlarga innovatsion, ilg'or usullar va metodlarni qo'llab, zamonaviy pedagogik texnologiyalardan foydalanib ta'lim berish hamda o'quvchilarning ta'limdagi sifat samaradorligini oshirish, yoshlarni raqobatbardosh qilib tarbiyalash ta'lim tizimi oldida turgan asosiy vazifa hisoblanadi. O'zbekiston Respublikasining 2016-yil 14-sentabrdagi "Yoshlarga oid davlat siyosati to'g'risida"gi Qonuni, O'zbekiston Respublikasi Prezidentining 2017-yil 7-fevraldagi "O'zbekiston Respublikasini yanada rivojlantirish bo'yicha Harakatlarstrategiyasi to'g'risida"gi PF-4947-sonli, Vazirlar Mahkamasining 2017-yil 6-apreldagi «Umumiy o'rta va o'rta maxsus, kasb-hunar ta'limining davlat ta'lim standartlarini tasdiqlash to'g'risida»gi 187-sonli qarori, 2019-yil 29-apreldagi "O'zbekiston Respublikasi xalq ta'limi tizimini 2030-yilgacha rivojlantirish konsepsiyasini tasdiqlash to'g'risida"gi PF-5712-sonli Farmonlarida belgilangan qator vazifalar o'quvchilarning lingvistik va nutqiy kompetensiyalarini rivojlantirishga zamin hozirlaydi.

"O'zbekiston Respublikasini yanada rivojlantirish bo'yicha Harakatlar strategiyasi"da belgilab berilgan "mustaqil fikrlaydigan, qat'iy hayotiy nuqtayi nazarga ega, Vatanga sodiq yoshlarni tarbiyalash, demokratik islohotlarni chuqurlashtirish va fuqarolik jamiyatini rivojlantirish jarayonida ularning ijtimoiy faolligini oshirish" vazifasi kichik maktab yoshidagi o'quvchilarining mustaqil fikrlash salohiyatini kengaytirish tub islohotlar zaminida rivojlanayotgan davlatimizda faol, izlanuvchan va zamon bilan hamnafas bo'lishni taqozo etadi. Ona tilini o'qitishdan maqsad tilning jamiyat a'zolari o'rtasida bajaradigan ana shu vazifasi – o'quvchilarni fikr bayon qilish faoliyatiga tayyorlash vazifasidan kelib chiqadi. Chunki kishilar o'z faoliyatlarining barcha sohalarida bir-birlari bilan faol munosabatda bo'ladilar. Ular doimo o'zlarini o'rab olgan moddiy borliqdagi narsabuyumlar va voqea-hodisalar to'g'risida fikr yuritadilar va o'z fikrlarini bir-birlariga ma'lum qiladilar.

Talim tizimida bolayotgan yangiliklar o'quvchilarimizni real hayotga, jamiyatga tayyorlaydi. Talim tili o'zbek tili bo'lmagan maktablarda nutq o'stirish asosiy masala hisoblanadi. Jamiyatda erkin muloqotga kirisha olishlari, o'z fikrini to'g'ri va aniq ifodalay olishlari, mustaqil mushohada qila olishlari muhim ahamiyat kasb etadi. Maktab o'quvchilarining nutqini o'stirishga alohida ahamiyat berib kelinmoqda. Ozbek tili darslarida o'quvchilarning og'zaki va yozma nutqini o'stirishda kichik-kichik parchalarni mustaqil o'qish, ifodali o'qish, mazmunini erkin mushohada qilish, hikoya qildirish kabi xususiyatlarini shakllantirish ahamiyatlidir. Bunda avvalo, yozma nutqni rivojlantirish lozim. Yozma ish turlari: diktant, bayon va inshodan unumli foydalanish maqsadga muvofiq. Dars mashg'ulotlarida o'quvchilarning savodxonligini aniqlash, og'zaki va yozma nutqini o'stirish, tafakkurini rivojlantirish uchun dars jarayonida o'tkaziladigan har xil mashqlar bilan birga maxsus talimiy diktant, talimiy bayon va talimiy insho darslari ham o'tkazilib kelinmoqda.

Nutq o'stirishda uch yo'nalish aniq ajratiladi: so'z ustida ishlash; so'z birikmasi va gap ustida ishlash; bog'lanishli nutq ustida ishlash. Bunda Nilufar guli tezkor javob berish metodini qo'llashimiz mumkin. Qoidasiga ko'ra o'quvchilarga malum bir mavzu beriladi: Hol va uning manoviy guruhlari. Nilufar gulining har bir gulbargiga hol va uning manoviy guruhlari ketma-ketlikda joylashtirib chiqadilar: o'rin holi, payt holi, sabab holi, maqsad holi, miqdor-daraja holi kabi.

Nutq o'stirishda uch yo'nalish aniq ajratiladi: so'z ustida ishlash; so'z birikmasi va gap ustida ishlash; bog'lanishli nutq ustida ishlash. Bunda Nilufar guli tezkor javob berish metodini qo'llashimiz mumkin. Qoidasiga ko'ra o'quvchilarga malum bir mavzu beriladi: Hol va uning manoviy guruhlari. Nilufar gulining har bir gulbargiga hol va uning manoviy guruhlari ketma-ketlikda joylashtirib chiqadilar: o'rin holi, payt holi, sabab holi, maqsad holi, miqdor-daraja holi kabi.

So'z, so'z birikmasi va gap ustida ishlash uchun lingvistik baza bo'lib leksikologiya (frazologiya va stilistika bilan birgalikda), morfologiya, sintaksik xizmat qiladi; boglanishli nutq esa logika, adabiyotshunoslik va murakkab sintaktik butunlik lingvistikasiga asoslanadi. Ko'rsatilgan yo'nalishlar parallel olib boriladi: lug'at ishi gap uchun materiall beriladi. So'z, so'z birikmasi va gap ustida ishlash bog'lanishli nutqqa tayyorlaydi. O'z navbatida, bog'lanishli hikoya va insho lugatni boyitish vositasi bo'lib xizmat qiladi. O'quvchilar nutqini o'stirish o'z metodik vositalariga ega, o'zining mashq turlari bor. Bulardan eng muhimlari bog'lanishli nutq mashqlari hisoblanadi.

Nutq o'stirishda izchillik, to'rt shartni, ya'ni mashqlarning izchilligi, istiqboli, xilma-xilligi, xilma-xil mashq turlarini umumiy maqsadga bo'ysundirish ko'nikmasi amalga oshirish bilan ta'minlanadi. Har bir yangi mashq oldingisi bilan bog'lanadi va keyingisiga o'quvchilarni tayyorlaydi, umumiy maqsadga muvofiq holda, nimadir yangilik qo'shadi. Nutqni o'stirish o'zbek tili o'qitishning asosiy vazifasi deb qaraladi. Bu nafaqat o'zbek tili va o'qish darslarininggina emas, balki o'quv rejadagi barcha predmetlar (tabiatshunoslik, matematika, mehnat, tasviriy san'at, ashula darslari)ning, shuningdek, sinfdan tashqari o'tkaziladigan tadbirlarning ham vazifasidir.

Kishilar tildan fikr bayon qilish quroli sifatida foydalanadilar. Ular o'z fikrlarini ovoz bilan - eshittirib bayon qilishdan oldin u haqda o'ylab oladilar. Bu ichki nutq hisoblanadi. Ichki nutq eshittirilmagan va yozilmagan, «o'ylangan» (fikrlangan) nutqdir, bu nutq fikrlovchi kishining

o'ziga qaratiladi. Tashqi nutq tovushlari yordamida eshittirilib yoki grafik belgilar bilan yozilib, boshqalarga qaratilgan

nutqdir. Ichki va tashqi nutqning fiziologik tabiati bir xil, farqi - tashqi nutqda nutq organlarining harakati natijasida tovush chiqariladi yoki yozilib bayon etiladi, ichki nutqda nutq organlarining harakati tovushsiz yuzaga keladi.

Ichki nutq materialni tushunish va yodda saqlashga yordam beradi, tashqi nutqni o'stirishda birdan-bir zaruriy vosita hisoblanadi. O'ylash, fikr yuritish ichki nutq asosida boladi. Ichki nutq o'quvchini tashqi, nutqqa, javobgarlikni his qilib gapirishga o'rgatadi. Ichki nutq jarayonida o'ylash o'quvchining nutqi va tafakkurining o'sishida muhim vositadir. Bolalar ichida o'qishga o'rganadilar va ichki nutqda materialni o'zlashtiradilar. Turli vazifalarni o'zlari hal qiladilar, asosiysi - o'zlarining og'zaki va yozma fikrlarini tayyorlab oladilar.

Og'zaki nutq yozma nutqdan quyidagicha farqlanadi: og'zaki nutq tovush nutqi, yozma nutq esa grafik nutqdir. Og'zaki nutqda eshitish sezgisi, yozma nutq esa ko'rish va qo'l harakati sezgisi asosiy rol o'ynaydi. Og'zaki nutq ham, yozma nutq ham kishilarning o'zaro aloqa quroli sifatida xizmat qiladi, ammo og'zaki nutq aniq hayotiy sharoitda, bevosita aloqa jarayonida yuzaga keladi; yozma nutqdan bevosita, aniq sharoitdan ajratilgan holda ham kishi ishtirokisiz ham foydalaniladi. Og'zaki nutq ko'pincha dialog tarzida, yozma nutq esa monolog tarzida bo'ladi.

Yozma nutq logik izchillikka rioya qilgan holda, ayrim til shakllarini tushirib qoldirmay, ortiqcha takrorga yo'l qo'ymay bayon qilishni talab etadi, shuning uchun yozma nutq ancha murakkab va mavhum hisoblanadi. O'quvchilar nutqini o'stirishda aniq belgilangan bir qator talablarga rioya qilinadi. O'quvchilar nutqi mazmundor bo'lsin. Hikoya yoki insho o'quvchilar uchun yaxshi ma'lum bo'lgan dalillar, ularning kuzatishlari, hayotiy tajribalari, kitoblardan, rasmlardan, radioeshittirish va teleko'rsatuvdan olgan ma'lumotlari asosida tuzilsagina mazmunli bo'ladi. Bolalar bilmagan predmet, ko'rmagan voqea-hodisalar haqida etarli tayyorgarliksiz so'zlashga yo'l qo'yilsa, nutq kambag'al, mazmunsiz chiqadi Nutq o'stirish metodikasi hikoya, insho uchun materialni puxta tayyorlashni, ya'ni material yig'ish, uni muhokama qilish, to'ldirish, asosiy mazmunni ajratish, zaruriy izchillikda joylashtirishni talab qiladi. Albatta, bunda o'quvchilarning yosh xususiyatlari va qiziqishlari ham hisobga olinadi.

Nutqda mantiqiylik bolsin. O'quvchilar nutqi mantiqan to'g'ri bo'lishi, fikr izchil, asosli bayon etilishi, asosiy o'rinlar tushirib qoldirmasligi va o'rinsiz takrorga, mavzuga taalluqli bo'lmagan ortiqchalikka yo'l qo'yilmasligi talab etilad. Nutq logikasi predmet, voqea-hodisalarni yaxshi bilish bilan belgilanadi, logik xato esa material mazmunini aniq bilmaslik, mavzuni o'ylamasdan noqulay tanlash natijasida kelib chiqadi. Bu ikki talab nutqning mazmuni va qurilishiga taalluqlidir. Nutqni til jihatidan shakllantirishga oid talablar ham mavjud.

Nutq aniq bo'lsin. O'quvchi dalillar, kuzatishlar, taassurotlarini haqiqatga mos ravishda oddiy bayon etibgina qolmay, shu maqsadning eng yaxshi til vositalaridan (so'z, so'z birikmasi, gaplardan) foydalangan holda, maxsus tasvirlar bilan ifodalashga o'rgansin. Nutq til vositalariga boy bo'lsin. Mazmunni aniq ifodalash uchun o'quvchi nutqi til vositalariga boy bo'lishi, u har qanday vaziyatda ham kerakli sinonimlardan, xilma-xil tuzilgan gaplardan mazmunga eng mosini tanlab foydalana olish ko'nikmasiga ega bo'lishi zarur.

Albatta, boshlang'ich sinf o'quvchilariga til boyligi yuzasidan yuqori talab qo'yib bo'lmaydi, ammo o'qituvchi o'quv ishlarida ularning so'z boyligini oshirib borishni har vaqtda ko'zda tutishi kerak. Nutq tushunarli bo'lsin. Og'zaki nutq eshituvchiga, yozma nutq esa uni

o'quvchiga tushunarli bo'lishi zarur. So'zlovchi yoki yozuvchi nutqini eshituvchining yoki o'quvchining imkoniyatini, qiziqishini hisobga olgan holda tuzsa, uni birdek, hech qiyinchiliksiz aks ettira olish lozim

REFERENCES

1. R. Sayfullayeva, B. Mengliyev, G. Boqiyeva. "Hozirgi o'zbek adabiy tili". Toshkent – 2009.
2. N.Sattarova. Ona tili va adabiyot faniga ixtisoslashgan maktablarda o'quvchilarni tahlil qilishga o'rgatish usullari. 2016 y.
3. K.Usmonova. Adabiy ta'limda ilg'or pedagogik texnologiyalar. Toshkent, 2015 y.

O'QITUVCHINING INNOVATSION FAOLIYATI

Xudoyberdiyeva Gulhayo

Buxoro viloyati, Vobkent tuman 1 - son kasb - hunar maktabi
fizika fani o'qituvchisi

<https://doi.org/10.5281/zenodo.7779987>

Annotatsiya. Mazkur maqolada o'qituvchining innovatsion faoliyati, pedagogik jamoaning innovatsion salohiyat ko'rsatkichlari tizimi, o'qituvchining innovatsion pedagogik faoliyatga tayyorligi masalasi, o'qituvchining innovatsion salohiyati haqida so'z yuritiladi.

Tayanch so'zlar: innovatsiya, yangi g'oya, yangi usul, yangi loyiha, innovatsion faoliyat, innovatsion loyiha, innovatsion g'oyalar, innovatsion salohiyat.

ИННОВАЦИОННАЯ ДЕЯТЕЛЬНОСТЬ УЧИТЕЛЯ

Аннотация. В данной статье говорится об инновационной деятельности педагога, системе показателей инновационного потенциала педагогического коллектива, вопросе готовности педагога к инновационно-педагогической деятельности, инновационном потенциале педагога.

Ключевые слова: инновация, новая идея, новый метод, новый проект, инновационная деятельность, инновационный проект, инновационные идеи, инновационный потенциал.

TEACHER'S INNOVATIVE ACTIVITY

Abstract. This article talks about the innovative activity of the teacher, the system of indicators of innovative potential of the pedagogical community, the question of the teacher's readiness for innovative pedagogical activity, the innovative potential of the teacher.

Key words: innovation, new idea, new method, new project, innovative activity, innovative project, innovative ideas, innovative potential.

"Kadrlar tayyorlash Milliy dasturi" mazmunidagi asosiy e'tibor ta'lim muassasalari faoliyatini to'la ravishda pedagogik texnologiyalar asosida tashkil etishga qaratildi. Ta'lim-tarbiya tizimida keng yo'lga qo'yilayotgan pedagogik texnologiyalar, pedagoglar tomonidan ilg'or texnologiyalar mohiyatining anglab etilishiga erishish, shuningdek, ularda ijodiy yondashuv asosida faoliyat yuritish ko'nikma va malakalarini shakllantirish eng muhim vazifalardan sanaladi.

Ijtimoiy rivojlanishning hozirgi bosqichida ta'lim insonning umumiy madaniyati va kasbiy tayyorgarligi darajasiga emas, balki uning shaxsiy kamolotga erishishiga ham bog'liq bo'lgan muhim sohadir. O'quvchi shaxsini o'qitish, tarbiyalash va rivojlantirishda ma'lum qoliplarni, stereotiplarni rad etish bilan bog'liq bo'lgan innovatsion pedagogik faoliyat mavjud standartlar doirasidan tashqariga chiqadi, o'qituvchi faoliyatining shaxsiy-ijodiy, individual yo'nalishini, ushbu faoliyatni amalga oshiruvchi yangi pedagogik texnologiyalar uchun yangi me'yorlarni yuzaga keltiradi. Unda o'qituvchi o'zini ijtimoiy innovatsiyalar tashuvchisi sifatida chuqurroq namoyon etadi. Innovatsion faoliyatni ta'minlash bir qator muammolarni o'rganishni, shu jumladan innovatsion faoliyatni kengaytirish zaruriyatini belgilab beruvchi ijtimoiy-madaniy, ma'naviy va ma'naviy omillarni va uni amalga oshirishga qodir o'qituvchi shaxsining yangi ijtimoiy turini tadqiq etishni o'z ichiga oladi; shu munosabat bilan pedagogik professionalizm rivojlanishining xususiyatlari va ommaviy amaliyotda uning innovatsion salohiyatini oshirish imkoniyatlarini aniqlash, ilmiy yangiliklarni ommaviy amaliyotga o'tkazish bo'yicha metodologik tavsiyalar ishlab chiqishni taqozo etadi.

O'tgan asrda 80-yillarning o'rtalarida pedagogikada va ta'lim tizimida innovatsiyalarning turli shakllari bo'yicha keng ko'lamli tadqiqotlar boshlandi, turli mamlakatlardagi turli darajadagi o'qituvchilar va maktab ma'murlari tomonidan taklif etilgan innovatsiyalarni umumlashtirish amalga oshirildi va ushbu muammolarni hal qilish uchun xalqaro hamkorlik yo'lga qo'yildi.

O'shanda innovatsiya deganda an'anaviy ta'lim tizimiga ataylab kiritilgan har qanday yangi g'oya, yangi usul yoki yangi loyiha tushunila boshlandi. Innovatsiya – bu yangi g'oyaga asoslangan tubdan farq qiluvchi yondashuv bo'lib, u mavjud ta'lim texnologiyalarini sezilarli darajada o'zgartiradi va maktabni tashkil etishning yangi turini belgilaydi. T.I. Shamova va G.M. Tyuloga ko'ra, ta'lim sohasidagi innovatsiyalarning o'ziga xos xususiyati quyidagicha namoyon bo'ladi:

- innovatsiya har doim dolzarb muammoning yangi yechimini o'z ichiga oladi;
- innovatsiyalardan foydalanish o'quvchilar shaxsiyati rivojlanish darajasining sifat jihatidan o'zgarishiga olib keladi;
- innovatsiyalarning kiritilishi maktab tizimining boshqa komponentlarida sifat o'zgarishlariga olib keladi.

Innovatsion faoliyat – bu amalda mavjud bo'lgan va endigina paydo bo'lgan amaliyot normalarining to'qnashuvi yoki an'anaviy talablarning yangi umidlarga mos kelmasligi natijasida yuzaga keladigan murakkab muammoni hal qilishga qaratilgan faoliyat. Bu holda innovatsiya o'zini oqlaydi, qolaversa, zarur sanaladi. Ushbu faoliyatning innovatsion tajribasidan boshqalar ham foydalanish imkoniga ega bo'lgach, innovatsion tajriba e'tirof etilib, uning madaniy rasmiylashtirilishi va uzatish mexanizmlari vujudga keladi.

Innovatsion faoliyat to'laqonli rivojlanish jarayonida unga o'zaro bog'liq bo'lgan faoliyat turlarini tizimini taqozo etadi, ular jamlikda chinakam innovatsiyalar paydo bo'lishini ta'minlaydi. Aynan:

- nimanidir qanday kashf etish va nimanidir qanday yaratish mumkinligi to'g'risida yangi bilimlarni olishga qaratilgan tadqiqot faoliyati;
- ilmiy bilimlar asosida bo'lishi mumkin yoki kerak bo'lgan narsani olish uchun qanday harakat qilish kerakligi bo'yicha maxsus, instrumental-texnologik bilimlarni rivojlantirishga qaratilgan loyiha faoliyati;
- innovatsion loyiha amaliyotda ro'yobga chiqishi uchun nima qilish va qanday qilish kerakligi to'g'risida har bir shaxsda shaxsiy bilimni shakllantirishda muayyan amaliyot sub'ektlarini kasbiy rivojlantirishga qaratilgan ta'lim faoliyati.

Boshqacha aytganda, innovatsion faoliyatning o'zi kashfiyotni ixtiroga, ixtironi loyihaga, loyihani haqiqiy faoliyat texnologiyasiga aylantirishga qaratilgan, uning natijalari, mohiyatan, novatsiyalar sifatida namoyon bo'ladi.

Innovatsion faoliyatni shaxsiy kategoriya, ijodiy jarayon va ijodiy faoliyat natijasi sifatida talqin qilish mumkin; u tegishli sub'ektlar uchun ma'lum darajada harakatlar erkinligi mavjudligini anglatadi. Biror kishi uchun yangilikning ahamiyati o'zini namoyon etish, qobiliyatlardan foydalanish va ijodkorlik bilan bog'liq. Innovatsiya jarayonida vujudga keladigan qiyinchiliklar shaxsga ularni o'z kuchi hal qilish imkoniyatining istiqboli sifatida ko'rinadi.

Shunday qilib, g'oyalarning innovatsiyaga aylanishini ta'minlaydigan va bu jarayonni boshqarish tizimini tashkil etadigan faoliyat innovatsion faoliyatdir.

Pedagogik jamoaning innovatsion salohiyatining mohiyati uning innovatsion g'oyalar, loyihalar va texnologiyalarni o'z-o'zini rivojlantirish va amalga oshirish qobiliyatiga bog'liq. Pedagogik jamoaning innovatsion salohiyati ko'rsatkichlari tizimiga quyidagilar kiradi:

o'qituvchilarning yangiliklarga moyilligi va munosabati, ularning innovatsiyalarni rivojlantirishga tayyorligi, maktab jamoasidagi o'qituvchilarning innovatsion darajasi, o'qituvchilarning ijodiy faolligi darajasi, kommunikativ aloqalarning rivojlanganligi.

Ta'lim jarayonida innovatsion pedagogik faoliyatning mazmuni innovatsion pedagogik faoliyatning boshqa turlaridan keskin farq qiladi.

Birinchidan, yo'nalishlarni ishlab chiqish faoliyati ancha murakkab, chunki uning texnologik asoslari jadal rivojlanmoqda. Bu o'qituvchidan maxsus mahorat, o'qitish usullarini rivojlantirishni talab qiladi. Bundan tashqari, zamonaviy axborot texnologiyalari asosan o'quvchilar va boshqa o'qituvchilar va mutaxassislar tomonidan tayyorlanayotgan o'quv materiallari sifatiga qo'shimcha talablar qo'yadi, bu esa ushbu materiallar sifatini nazorat qilishni kuchaytiradi.

Ikkinchidan, zamonaviy pedagogik jarayonning o'ziga xos xususiyati shundaki, an'anaviy o'qituvchidan farqli o'laroq, o'qituvchi markaziy figura bo'lib, yangi axborot texnologiyalaridan foydalanganda og'irlik markazi asta-sekin rivojlangan o'quv muhitida muayyan yo'nalishlarni tanlab, o'quv jarayonini faol ravishda shakllantirayotgan o'quvchiga beriladi. O'qituvchining muhim vazifasi o'quvchini o'z faoliyatida qo'llab-quvvatlash, uning behisob ma'lumotlarni muvaffaqiyatli o'zlashtirish, yuzaga keladigan muammolarni hal qilishda yordam berish, keng va turli xil ma'lumotlarni o'zlashtirishga yordam berishdir. Shuning uchun, dunyo ta'lim hamjamiyatida yangi atama qo'llanilib, o'qituvchilar – facilitator – fasiliteytor – (hissa qo'shadigan, o'qitadigan, o'rganishga yordam beradigan) ushbu funksiyaning muhimligini ta'kidlagan.

Uchinchidan, o'quv materialini taqdim etish, o'qituvchi va o'quvchilar o'rtasidagi muloqotni o'z ichiga olgan holda, zamonaviy sinfda o'qituvchilarning butun sinf bilan umumlashtirilgan mulohazasi ustun bo'lgan zamonaviy o'qitishda emas, balki ular o'rtasidagi faolroq va intensiv o'zaro munosabatlarni talab qiladi, o'qituvchining alohida o'quvchi bilan o'zaro munosabatlashuvi esa anchayin kuchsiz. Zamonaviy kommunikatsiya texnologiyalari bunday o'zaro munosabatlashuvni ancha faollashtiradi, ammo bu o'qituvchidan maxsus qo'shimcha sa'y-harakatlarni talab qiladi.

O'qituvchining innovatsion faoliyati shaxsiyat va kasbiy faoliyatni yaxlit o'rganish nuqtai nazaridan samarali bo'lishi mumkinligi haqida yakdil fikr mavjud. Innovatsion pedagogik faoliyatni ko'rib chiqish o'qituvchini ushbu faoliyat turiga tayyorligi masalasini hal qilishni talab qiladi. Ba'zi tadqiqotchilarning fikriga ko'ra, tayyorlikning ushbu xususiyatlari quyidagilardan iborat bo'lishi mumkin.

- ijodkorlik zarurati, o'z kasbiy harakatlari uchun variantlarni ongli tanlash;
- hamkorlik sharoitida ishlab chiqarish faoliyatini tashkil etish, o'zini rivojlantirishning tegishli vositalari va usullarini tanlash qobiliyati va tayyorligi;
- pedagogik faoliyat metodlari tizimida erkin harakatlanish, har qanday vaziyatni pedagogikaga o'tkaza olish qobiliyati, o'zini va boshqalarni rivojlantirish.

Innovatsion faoliyat va uning jarayoni ko'p jihatdan o'qituvchining innovatsion salohiyatiga bog'liq. Shuning uchun ushbu toifani ko'rib chiqish kerak. Shaxsning innovatsion salohiyati quyidagi asosiy parametrlar bilan bog'liq.

- yangi g'oyalar yaratish va ishlab chiqarish qobiliyati, eng muhimi – ularni amaliy shaklda loyihalashtirish va modellashtirish;

- shaxsning bag'rikenglik, moslashuvchanlik va xilma-xil fikrlashga asoslangan g'oyalaridan farqli ravishda yangiliklarga ochiqqligi;

- madaniy va estetik rivojlanganlik hamda o'qimishlilik;

- o'z faoliyatini takomillashtirishga tayyorlik, ushbu tayyorlikni ta'minlaydigan ichki vositalar va usullar mavjudligi;

- rivojlangan innovatsion ong (an'anaviy, innovatsion ehtiyojlar bilan taqqoslaganda innovatsion faoliyatning ahamiyati, innovatsion xatti-harakatlarga turtki).

Har qanday yangilik o'qituvchilarning qiziqishlari, qadriyatlar va munosabatiga ta'sir qiladi. Shuning uchun innovatsion jarayonlarning samaradorligini oshirish uchun maqsadlarni belgilash bosqichida innovatsiyalar ta'siri ostida qanday qiziqishlar, qadriyatlar, yo'nalishlar o'zgarishini, kelajakdagi o'zgarishlarning mazmuni nimada ekanligini, innovatsiyalarni yaxshilash uchun bo'lg'usi o'zgarishlardan qanday foydalanishni aniq tushunish kerak.

REFERENCES

1. Еремова О.В. Инновационная деятельность педагога / /Материалы VII Всерос. научно-практ. конф. Челябинск: изд-во "Образование". 2008. [сайт«Федеральное агентство по образованию»] /URL: http://window.edu.ru/window/library?p_rid=60749
2. Базай Е.Д. Развитие научно-методической деятельности учителя инновационной школы: Дис... канд. пед. наук. -Оренбург, 2004. -206с.
3. Слостенин В.А., Подымова Л.С. Педагогика:инновационная деятельность.-М.: ИЧП «Издательство Магистр», 2000.

QUYOSH VA UNING ATROFIDAGI SAYYORALAR HAQIDA

Abdujabborova Nodira Suhbatullayevna

Toshkent shahar Yakkasaroy tumani 26 - o'rta maktabning geografiya fani o'qituvchisi

<https://doi.org/10.5281/zenodo.7780751>

Annotatsiya. Ushbu maqolada quyosh, oy va yulduzlar haqida fikrlar yoritilgan. Inson hayoti tabiat bilan bog'liq bo'lgani uchun kishilar qadim zamonlardanoq o'zlari yashaydigan joy tabiatini yaxshi bilishga harakat qilishgan. Keyinchalik qayiqlar, yelkanli kemalar yasab, dengizlarda suzishgan, yangi yerlarni kashf qilganlar. Borgan joylari tabiatini, odamlarning yashash tarzini tasvirlab yozishgan. O'zlari yashaydigan joyning hamda borgan yerlarining eng sodda xaritalarini chizishgan. Shu yo'l bilan geografik ma'lumotlar to'plana borgan.

Kalit so'zlar: quyosh, yulduzlar, olam o'qi, olamning shimoliy qutbi, katta ayiq, kichik ayiq, planetalar.

О СОЛНЦЕ И ПЛАНЕТАХ ВОКРУГ НЕГО

Аннотация. В этой статье рассматриваются идеи о солнце, луне и звездах. Так как жизнь человека связана с природой, люди издревле пытались познать природу того места, где живут. Позже они строили лодки и парусные корабли, плавали по морям и открывали новые земли. Они писали, описывая природу посещенных ими мест и образ жизни людей. Они нарисовали простейшие карты того места, где живут, и мест, которые посетили. Таким образом собиралась географическая информация.

Ключевые слова: солнце, звезды, ось мироздания, северный полюс мироздания, большая медведица, маленькая медведица, планеты.

ABOUT THE SUN AND THE PLANETS AROUND IT

Abstract. This article covers ideas about the sun, moon and stars. Since human life is connected with nature, people have tried to know the nature of the place where they live since ancient times. Later, they built boats and sailing ships, sailed the seas and discovered new lands. They wrote describing the nature of the places they visited and the way of life of the people. They drew the simplest maps of the place where they live and the places they visited. In this way, geographical information was collected.

Key words: sun, stars, axis of the universe, north pole of the universe, big bear, little bear, planets.

Haqiqiy dunyoning miqdoriy munosabatlari va fazoviy shakllari haqidagi fan bo'lmish matematika insonning hayotiy tajribasi ehtiyojlari bilan chambarchas aloqada paydo bo'lib, uning o'sib borayotgan madaniy ehtiyojlarini qondirar ekan, insoniyat jamiyatining umumiy taraqqiyot yo'li bilan birgalikda rivojlanib boradi. Kecha bilan kunduzning doimiy almashinib turishi, yil fasllari o'zgarishiga sabab bo'luvchi Quyoshning osmon gumbazidagi vaziyatining o'zgarishi kabi hodisalar odam e'tiborini jalb qilmay qololmasdi.

Shuning uchun hamodam bundan necha ming yillar avval osmon gumbaziga nazar tashlab, uning sirlarini ochishga urinib ko'rgan edi. Ikkinchi tomondan, vaqtni o'lchash hamda osmon yoritgichlariga qarab mo'ljal olish bilan aloqador bo'lgan hayotiy amaliyot ehtiyojlari inson bilimining boshqa bir sohasi — astronomiyaning paydo bo'lishiga va rivojlanishiga yordam berdi. Osmon hodisalarini kuzatish, faktlar to'plash va ularni o'rganish natijasida hodisalarning qonuniyati haqida tushuncha vujudga kelib, ilmiy astronomiya shakllana

boshlaydi. Oy va Yer o'rtasida tortishish kuchini jalb qiladigan kuch bo'lgani uchun, ushbu sun'iy yo'ldoshning tabiiy harakatlari ham mavjud. Bu harakatlar oyni xarakterlovchi va to'lqinlar bilan bog'liq bo'lgan harakatlardir oy fazalari.

Turli xil harakatlar paytida u ularni tugatish uchun biroz vaqt talab etadi. Masalan, to'liq tarjima davri o'rtacha 27,32 kun davom etadi. Qizig'i shundaki, oy har doim bizga bir xil yuzni ko'rsatib beradi va umuman sobit bo'lganga o'xshaydi. Buning sababi ko'plab geometrik sabablar va harakatlarning yana bir turi, keyinroq ko'rib chiqamiz - Oy kutubxonasi. Yer Quyosh atrofida aylanganda, oy ham buni qilmoqda, lekin Yerda, sharqiy yo'nalishda. Uning harakatlari davomida Oydan Yergacha bo'lgan masofa juda katta farq qiladi. Sayyora va sun'iy yo'ldosh orasidagi masofa 384 km. Ushbu masofa uning orbitasida bo'lgan momentiga qarab butunlay o'zgaradi.

Oy tutilishi — Oy sathiga Yer soyasi tushganda yuz beradigan hodisa. Bu hodisa Quyosh, Yer va Oyni bir-birlariga nisbatan egallagan vaziyatlariga bog'liq. Oy Yerdagi kuzatuvchiga nisbatan Quyoshga qarama-qarshi tomonda (ya'ni to'liq paytiga yaqin) bo'lsa — Oy tutilishi, Quyosh tomonda (yangi oy paytiga yaqin) bo'lsa, Quyosh tutilishi yuz beradi. Oy bilan Quyoshning ko'rinma diametri taxminan barobar. Oy Yerdan eng uzoqlashganda 29'30", Yerga eng yaqinlashganda 33' 30" burchak ostida ko'rinadi.

Yer Quyoshdan eng uzoqlashganda Quyosh gardishi ZG 20", Quyoshga eng yaqinlashganda esa 32' 30" burchak ostida ko'rinadi. Demak, Quyosh tutilishi paytida, tutilish markaziy bo'lsa, Quyosh diskini Oy to'la to'sib qolishi mumkin. Oy har 29,53 kunda Yer atrofini Quyoshga nisbatan to'la bir marta aylanib, Quyosh va qarama-qarshi tomonda bir martadan bo'ladi. Ammo Oyni orbita tekisligi Yerni Quyosh atrofida aylanishi orbita (ekliptika) tekisligi bilan ustma-ust tushmay, u bilan 5°, 09' burchak tashkil etganligi sababli, Oy tutilishi har oyda yuz bermaydi. Oyni yangioy va to'liq fazalari Yer hamda Quyoshni birlashtiruvchi to'g'ri chiziqdan yuqorida yoki pastda sodir bo'ladi.

Oy orbitasining ekliptika tekisligi bilan kesishish nuqtalari chiqish va tushish tugunlari deyiladi. Ikki ketma-ket kelgan yangioy (yoki to'liq) orasida o'tgan vaqt 29,53 kun bo'lib, bu davrda Quyosh ekliptika bo'ylab 29° ga siljiydi va Quyosh tugunlardan o'tish paytida bir marta, ba'zan ikki marta Quyosh tutilishi yuz beradi. Oy tutilishi yuz bermasligi ham mumkin. Quyosh tutilishlari ketma-ket ikki marta tutilish chegaralarida ro'y bersa, Oy tutilishi kuzatilishi shart. Demak, tutilish hodisasi guruqli tarzda ro'y beradi. Guruhda eng kamida bitta Quyosh tutilishi, ko'pi bilan uchta Quyosh — Oy — Quyosh tutilishlari yuz beradi. Yiliga 4—5-marta Quyosh tutilishi, 2—3-marta Oy tutilishi ro'y beradi. Quyosh tutilishi va Oy tutilishi ketma-ketligi 18,6 yillik davr bilan takrorlanib turadi. Oy tutilishi Yerda Oy ko'rinib turgan barcha nuqtalarda kuzatiladi. Oyni to'la tutilishi 2 soatga davom etadi.

Odamzod hamisha o'zi uchun jumboq bo'lgan narsalarni o'rganishga intilishi orqali yangilik yaratadi, kashfiyotlar qiladi. Astronomiya sohasi ham shunday. Insoniyat yaralibdiki, osmon sirlarini ochish, cheksiz koinot ilmining oxiriga yetish, o'zga sayyoralarda hayot bor-yo'qligini bilishga intiladi. Ba'zan bunga shu qadar kirishib ketadiki, hatto tabiat mo'jizalari oldida ojiz ekanini ham unutadi. Istaymizmi-yo'qmi, bizni "Yerni halqasi bormi?", "Koinotning qaysi burchaklarida hayot bo'lishi mumkin?" degan savollar muttasil qiziqtiradi.

Agar tunda ma'lum bir joydan turib yulduzlar bir necha soat davomida tinimsiz

kuzatilsa, butun osmon sferasining yulduzlari, kuzatuvchidan o'tuvchi faraziy o'q — Olam o'qi atrofida aylanishini ko'rish mumkin. Bunday aylanish davomida ixtiyoriy yoritgich o'z vaziyatini gorizont tomonlariga nisbatan o'zgartirib boradi. Yulduzlar osmonining bunday ko'rinma aylanish davri bir sutkani tashkil qiladi. Janub tomonga qarab turgan kuzatuvchiga yoritgichlar chapdan o'ngga, ya'ni soat strelkasi yo'nalishida harakatlanayotgandek ko'rinadi.

Bunda ma'lum yoritgich, sharq tomonda har doim ma'lum nuqtadan ko'tarilib, g'arbda ham aniq bir nuqtada botadi. Uning gorizontdan maksimal balandligi ham (janub tomon yo'nalishida) kunlar o'tishi bilan bu kuzatuvchi uchun o'zgarmay, har doim bir xil bo'ladi. Agar kuzatuvchi shimol tomonga qarasa, bir qism yulduzlar sharqdan chiqib, g'arbga botgani holda, botmaydiganlari — ma'lum qo'zg'almas nuqta atrofida konsentrik aylanalar (markazi bir nuqtada bo'lgan aylanalar) chizayotganini ko'radi. Bu qo'zg'almas nuqta olamning shimoliy qutbi deb yuritiladi. Olamning shimoliy qutbi, Kichik Ayiq yulduz turkumining (Katta Ayiq — «Yetti qaroqchi»ga qokshni yulduz turkumi) eng yorug' yulduziga (alfasiga) juda yaqin (orasi taxminan 1° C bo'lgan) nuqtada yotadi. Shu tufayli Kichik Ayiqning bu yulduzi Qutb yulduzi deb nom olgan. Yulduzlarning sutkalik bunday ko'rinma harakatlari Yerning o'z o'qi atrofida aylanishi tufayli sodir bo'ladi.

Quyosh va Oyning osmonni bir to'la aylanib chiqishlaridagi yuradigan yo'llarining tekisliklari bir-biriga yaqin. Ular kesib o'tadigan yulduz turkumlari zodiak yulduz turkumlari (yunoncha «zoon» - hayvonlar degani) deyilib, bu turkumlar sohasi — zodiac soha deyiladi.

Quyosh – Yerga eng yaqin bo'lgan qizib yotgan yulduz – olov shardir. U Quyosh sistemasining o'rtasida joylashgan. Quyosh – Yerdagi yorug'lik va issiqlik manbai. Uning atrofida 8 ta sayyora aylanib turadi. Bular - Merkuriy, Venera, Yer, Mars, Yupiter, Saturn, Uran, Neptun, Pluton sayyoralaridir. Sayyoralarning yulduzlardan farqi shuki, ular nur sochmaydi, Quyoshdan tushgan nurni qaytaradi, xolos. Olimlar murakkab asboblardan, har xil teleskoplar yordamida sayyoralardan va ularning yo'ldoshlari asosan bir xil moddalardan tuzilganini aniqlashgan. Ular ham Yerdan uchraydigan moddalardan tuzilgan ekan. Sayyoralarning yulduzlardan yana bir farqi shuki, ular koinotdagi o'z o'rinlarini o'zgartirib turadilar. Oy – Yerning tabiiy yo'ldoshi, Oy o'zidan nur sochmaydi, Quyoshdan tushgan nurni qaytaradi. Oy Yer atrofini deyarli bir oyda bir marta aylanib chiqadi. Yer, Quyosh va Oyning osmonda bir-biriga nisbatan joylashgan o'rniga qarab u bizga har xil ko'rinadi. Bizga Oyning Quyosh nuri bilan yoritilgan qismigina ko'rinadi.

Har qanday odam yulduzlarni tomosha qilishni yaxshi ko'rsa kerak. Kimdir shunchaki tungi osmonning go'zalligidan bahra olsa, yana kimdir koinotda yashiringan jumboqlarni ochishga harakat qiladi. Yulduzlar nima? Ular qanday tuzilgan? Ular qanday qilib osmonda nur sochadi? Bunday savollar har doim odamlarni o'ylantirib kelgan. Avvallari yulduzlar haqida nimalar deyishmagan deysiz! Ularni osmonda kimlardir tarafidan yoqiladigan olovlar deb hisoblashgan; o'lgan odamlarning ruhlari deyishgan; ba'zilar ularni osmon gumbazidagi teshiklar deb o'ylab u teshiklardan ilohiy olovning nuri o'tib turadi deyishgan. Oradan ko'p asrlar o'tgach olimlar yulduzlarning ulkan qizigan gazli sharlar ekanini ilmiy jihatdan isbotlashgan. Unday olimlarni astronom deb atashadi. Astronomlar shug'ullanadigan yulduzlar haqidagi fanni esa astronomiya deb atashadi. Odamlar minglab yillar mobaynida yulduzlarni kuzatib borib ular haqida ko'plab bilimlar to'plashgan.

Tunda osmonga qarasangiz, juda ko'plab yulduzlar tartibsiz sochilib yotganga

o'xshaydi. Aslida ular osmonda tartibsiz sochilib yotmaydi. Hozirgi vaqtda olimlarrasadxona (observatoriya)larda yulduzlarning kattaligi, harorati, kimyoviy tarkibi va harakatlarini shuningdek, o'zaro joylashgan o'rinlarini ham o'rganishmoqda.

Yulduzlar nihoyatda qizib yotgan, Yerdan juda uzoqda joylashgan osmon yoritgichlaridir. Ularni odamlar qadimdan guruhlarga ajratishgan va har bir guruhga nom berishgan. Bular yulduz turkumlari deb ataladi. Masalan, Tarozu, Chayon, Mezon va boshqalar.

Juda qadim zamonlardayoq kishilar, zodiak yulduz turkumlari sohasida, tashqi ko'rinishi bilan yulduzlarga o'xshash, biroq yulduzlardan farq qilib, ularga nisbatan siljib boruvchi 5 ta yoritgichni kuzatdilar. Yulduzlardan farqlanuvchi bunday xususiyatlari evaziga ularga «adashgan yulduzlar» —*planetalar* deb nom berdilar. Qadim Rimda adashgan yulduzlar Rim xudolarining nomlari bilan Merkuriy, Venera, Mars, Yupiter va Saturn deb atala boshlandi.

REFERENCES

1. P. Gulyamov, R. QuRbonniyozov, M. Avezov, N. Saidova O'zbekiston Respublikasi Xalq ta'limi vazirligi umumiy o'rta ta'lim maktablarining 5-sinfi uchun darslik sifatida tavsiya etgan *Qayta ishlangan va to'ldirilgan 5-nashri* TOSHKENT «MITTI YULDUZ» 2020 Geografiya
2. Eremeeva A. I. 1987 yildagi astronomiya tarixidagi unutilmas sanalar // 1987 yil uchun astronomik kalendar -M.: Nauka, 1986. -S. 262-268.
3. Jitomirskiy S.V. Qadimgi astronomiya va orfizm. -M.: Yanus-K, 2001.-S. 58.
4. Kolchinskiy I.G., Korsun A.A., Rodrigues M.G. Pifagor // *Astronomlar*. -2-nashr, qayta ko'rib chiqilgan. va qo'shimcha .. -K. : Naukova Dumka, 1986. -511 p.4.Lloyd, Jeffri Ernest

**GEOLOGY, PROSPECTING AND EXPLORATION OF SOLID MINERALS,
MINERAGENY.**

Ziyaev F Ch

Termez Engineering Institute of Technology

<https://doi.org/10.5281/zenodo.7783754>

Abstract. *The areas of use of lead, zinc and silver are very different. Lead is widely used in the electrical industry, especially for the manufacture of batteries and cable tubes, is used in the aircraft and radio industries, and in mechanical engineering.*

Keywords: *search for polymetallic mineralization.*

**ГЕОЛОГИЯ, ПОИСКИ И РАЗВЕДКА ТВЕРДЫХ ПОЛЕЗНЫХ
ИСКОПАЕМЫХ, МИНЕРАГЕНИЯ.**

Аннотация. *Области применения свинца, цинка и серебра весьма разнообразны. Свинец широко применяется в электротехнической промышленности, особенно для изготовления аккумуляторов и кабельных трубок, применяется в авиационной и радиопромышленности, в машиностроении.*

Ключевые слова: *поиск полиметаллического оруденения.*

Relevance of the research topic. Among other types of minerals, polymetallic (lead-zinc) deposits in Tajikistan are of particular importance. Almost all objects of this mineral in Northern Tajikistan, including Western Karamazar (Takeli and Kansai ore fields) are silver-bearing. This determines the relevance of the research topic. In this regard, a more in-depth study of lead-zinc objects is of great practical and theoretical importance.

The areas of use for lead, zinc and silver are very different. Lead is widely used in the electrical industry, especially for the manufacture of batteries and cable tubes, is used in the aircraft and radio industries, and in mechanical engineering. Because of its ability to absorb X-rays, it is used as protective screens. Paints are also prepared from it, lead oxide is used in metallurgy, glass making and medicine. Zinc is used for the production of galvanized iron, goes to the preparation of brass, bronze, cupronickel and other alloys, in mechanical engineering, the electrical industry, metallurgy, medicine and other sectors of the national economy. Silver is used mainly in the radio-electronic, electrical, food industries, medicine, nanotechnology, as well as in the form of alloys (coins are minted from them, jewelry and household products, laboratory and tableware are made), etc. The widespread use of these metals in the national economy determines the need for prospecting, exploration and production of polymetal deposits.

Research objectives. To achieve this goal, the following tasks were envisaged: a detailed study of the mineral composition of individual ore bodies and deposits of the Takeli and Kansai ore fields as a whole, especially silver mineralization, to identify the typomorphic features of individual minerals or mineral paragenetic associations, and to establish the staging of hydrothermal mineralization.

The degree of scientific development of the problem under study. Studies of the ore content of Karamazar have a long history. The mining industry reached its peak in the Middle Ages (VIII-XII centuries). Numerous mine workings of that time at the Kansai, Jerkamar, Takeli and other deposits testify to this. However, information on the conduct of scientific research at that time is very scarce. After a long break (until the end of the 19th century), we find the first

information about the ore content of Kansai in the works of G.D. Romanovsky. At the beginning of the 20th century, V.N. Tomilin and A.A. Andreev, summarizing the available information, compile a catalog of the minerals of Turkestan. The systematic study of the Western Karamazar begins in 1925-1927. At this time, they begin a detailed geological study and exploration work, and already in 1931, the Kansai, Dagani Darbaza and Takeli deposits begin to be developed. In the future, many researchers began to study the deposits of the Western Karamazar, such as I.V. Dyugaev, B.N. Nasledov, A.V. Korolev, F.Ch. Ziyaev, F.I. Wolfson, Z.A. Koroleva, E.D. Karpova, Kh.M. Abdullaev, Z.M. Protodyakonova, I.V. Dubrova, A.A. Filimonova, V.A. Zharikov, Z.M. Protodyakonov and V.S. Popov. The works of these researchers provide information about the geology, stratigraphy, tectonics, magmatism, petrography, mineralogy, ore content, and metallogeny of the polymetallic deposits of Western Karamazar. In the Takeli and Kansai ore fields, despite the rather detailed geological study, little attention was paid to the mineral composition of the ores, especially the silver content.

GENERAL CHARACTERISTICS OF THE STUDY

Purpose of the study. The main goal of the dissertation work is a detailed study of the mineral composition of ores using the latest methods of analysis and the conditions for their formation in order to develop prospecting and evaluation criteria in the search for polymetallic mineralization.

Research objectives. To achieve this goal, the following tasks were envisaged: a detailed study of the mineral composition of individual ore bodies and deposits of the Takeli and Kansai ore fields as a whole, especially silver mineralization, to identify the typomorphic features of individual minerals or mineral paragenetic associations, establish the staging of hydrothermal mineralization, and determine thermobarogeochemical parameters mineral formation, determination of genetic and age characteristics of lead-zinc mineralization.

Research objects. are the polymetallic deposits of the Takeli and Kansai ore fields.

The subject of the study. are the mineral composition of ores and thermobarogeochemical conditions for the formation of polymetallic deposits.

Scientific novelty of the research. For the first time, the latest analytical methods were used for the deposits of the Kansai and Takeli ore fields, which made it possible to refine and supplement the composition of the mineral complex. A detailed study of the mineral composition made it possible to discover two silver minerals that were not previously described in these deposits (pierceite and polybasite). Paragenetic associations of minerals have been identified and the stages of mineralization formation have been somewhat clarified, the temperature intervals for crystallization of polymetallic and silver mineralization have been determined, with the establishment of a vertical paleotemperature gradient.

Theoretical significance of the study. The data on silver finds within the Kansai and Takeli ore fields, which were previously presented in the literature in a scattered form, are summarized. The typomorphic features of minerals and the temperature range of the formation of the main ore and silver mineralization in combination with a vertical paleotemperature gradient are revealed. It has been established that the most optimal temperature for the formation of silver mineralization is 260°-125°C.

Scientific and practical significance of the study. The results obtained can be used in solving applied problems of geology. The identified complex of thermobarogeochemical features

of mineral formation at the deposits of the Kansai and Takeli ore fields is applicable not only in the search and evaluation of new objects within the studied ore fields, but also for similar objects in other areas, which will allow more efficient prospecting and evaluation work on relatively poorly studied objects.

Provisions for defense:

1. A detailed mineralogical study of the deposits of the Kansai and Takeli ore fields makes it possible to clarify the mineral composition of ore and vein formations.

2. Identification of the typomorphic features of individual minerals and paragenetic associations makes it possible to establish the wide distribution of silver mineralization.

3. An analysis of the stages of hydrothermal mineralization allows us to speak of four stages of mineral formation: I - sulfide, II - carbonate, III - sulfide-quartz, IV - carbonate-fluorite-barite. Determining the thermobarogeochemical parameters of mineral formation makes it possible to establish the temperature of mineral formation, the presence of a vertical temperature gradient, and also to clarify the genetic features of lead-zinc mineralization.

4. The material composition, thermobarogeochemical parameters of mineral formation, structural and textural features, wall-rock alterations of host rocks indicate that skarns played the role of host environment, but did not directly participate in ore formation.

The degree of reliability of the results. It is confirmed by the use of a complex of methods of mineralogical-thermobarogeochemical studies, as well as by the representativeness of the factual material. More than 500 samples, 85 polished sections were studied. More than 200 double-sided polished plates of minerals and mineral punches were made and studied. More than 300 determinations of the temperatures of homogenization of inclusions of mineral-forming fluids in minerals, 15 analyzes of water extracts, more than 60 chemical, 28 atomic absorption analyzes were carried out. Also, the degree of reliability is confirmed by approbation of the results obtained at scientific events of various levels and their publication, using both published literature data and stock materials of the Main Geological Department under the Government of the Republic of Tajikistan.

Compliance of the dissertation with the passport of the scientific specialty. The content of the research of this dissertation corresponds to points 1, 3 and 4 in the specialty 25.00.11 - "Geology, prospecting and exploration of solid minerals, minerageny":

- conditions for the formation of deposits of solid minerals;
- metallogeny and minerageny: general, regional and special, purpose and tasks;
- forecast, prospecting, exploration and geological and economic evaluation of deposits.

CONCLUSION

1. Sulfide ores of the Takeli and Kansai ore fields contain a very peculiar complex of minerals. They contain a large number of both hypogene and supergene minerals. In the Takeli ore field, 37 minerals are described, of which 19 are hypogene and 18 are supergene. In the Kansai ore field, 48 minerals are described, among which 19 are hypogene and 29 are supergene. The main minerals of both ore fields are galena and sphalerite. Pyrite, chalcopyrite and fahlore are of secondary importance. In deposits of the Takeli ore field, in addition, arsenopyrite is developed. Of the supergene minerals, the most developed are goethite, hydrogoethite, cerussite, anglesite, and smithsonite.

2. On the Takeliysky ore field, from the actual silver minerals, 5 were found - native silver, argentite, proustite, pyrargyrite, polybasite. In addition, Ag-tetrahedrite is described, in which the amount of silver varies from 2.20 to 3.45, averaging 2.92 wt %.

3. Studies show that in the Kansai ore field, silver carriers are mainly silver minerals proper, such as native silver, argentite, hessite, pyrargyrite, proustite, stromeyerite, stephanite, pierseite, polybasite, miargyrite, argentopyrite and kerargyrite [3-A].

4. It has been established that in ore minerals - galena, chalcopyrite and fahlore, silver is isomorphically included in their structure. For example, in Takeley galena, the silver concentration ranges from 676 to 3800 g/t, averaging 1424.6 g/t, in chalcopyrites, the average silver content is 667 g/t, and in tetrahedrites, the average silver content is 2.92 wt.%.

5. Polymetallic mineralization in the deposits of Western Karamazar occurred as a result of a staged process of mineral formation with repeated opening of fault systems.

6. It has been established that ore formation occurred as a result of 4 stages: sulfide, carbonate, sulfide-quartz and carbonate-fluorite-barite. The bulk of polymetallic mineralization is associated with sulfide stages.

7. Thermobarogeochemical studies have established that the process of post-magmatic mineral formation occurred in the temperature range of 450-90°C with a paleotemperature gradient of 8-14°C per 100 m of depth. The results of the analysis of aqueous extracts revealed that the solutions were initially bicarbonate-calcium, sulfate-calcium-sodium and sulfate-chloride-calcium-sodium-magnesium and, in the final stage, bicarbonate-calcium.

8. Silver mineralization was formed at temperatures from 260 to 125°C, mainly from sulfate, bicarbonate, bicarbonate-calcium solutions with an insignificant content of chlorine, sulfate ion, sodium and potassium.

9. The material composition, thermobarogeochemical parameters of mineral formation, structural and textural features, near-ore changes in host rocks, and other features of ore formation indicate hydrothermal conditions for the formation of polymetallic ores in both the Takeli and Kansai ore fields.

REFERENCES

1. Balashov Yu.A. Geoximiya redkozemelnykh elementov. -M.: Nauka, 1976.-267 s.
2. Borodin L.S. Petroximiya magmaticheskix seriy. –M.: Nauka, 1987. – 262 s.
3. Verbiskiy P.G. Osnovy kristallooptiki i metody izucheniya mineralov pod mikroskopom. – Kiyev: Izd. Kiyevskogo universiteta, 1967
4. Geologiyadan ruscha-o‘zbekcha lug‘at //T.N.Dolimov va b. –Toshkent: O‘zbekiston, 1995.-240 b.
5. Geodinamika Tyan-Shanya /Dalimov T.N., Ganiyev I.N., Shpotova L.V., Kadyrov M.X.. – Tashkent: Universitet, 1993. – 207 s.
6. Dalimov T.N., Ayzenshtat V.I. Fasialnost granitoidnykh formasiy Uzbekistana.- Tashkent: Fan, 1972.- 226 s.
7. Dalimov T.N. Kislyu vulkanizm skladchatykh oblastey (na primere Sredinnogo i Yujnogo Tyan-Shanya). – Tashkent: Fan, 1981. – 296 s.
8. Dolimov T.N., Troiskiy V.I. Evolyusion geologiya. “O‘qituvchi” NMIU, Toshkent, 2007. 368 b.

МЕТОДИЧЕСКИЕ РЕКОМЕНДАЦИИ ПО РАБОТЕ С АВТОРСКОЙ ПЕСНЕЙ

Булычёва Маргарита Фаритовна

доцент кафедры «Изучения языков»

Университета общественной безопасности

Республики Узбекистан

<https://doi.org/10.5281/zenodo.7783775>

Аннотация. Статья представляет интерес для филологов, преподавателей, руководителей кружков и клубов русского языка, так как содержит интересный материал для организации работы над текстом с учётом конкретных условий обучения и интересов студентов. Методические рекомендации по работе с авторской песней, представленные в публикации, помогут преподавателям в организации занятий.

Ключевые слова: поэзия, жанр, лексико-грамматический комментарий, лингвостилистический анализ, стилистические приёмы, конструктивные особенности, тип интонации, индивидуальность тембровых красок, музыкальное интонирование.

METHODOLOGICAL RECOMMENDATIONS FOR WORKING WITH AUTHOR'S SONG

Abstract. The article is of interest to philologists, teachers, leaders of circles and clubs of the Russian language, as it contains interesting material for organizing work on the text, taking into account specific learning conditions and students' interests. Guidelines for working with the author's song, presented in the publication, will help teachers in organizing classes.

Key words: poetry, genre, lexical and grammatical commentary, linguo-stylistic analysis, stylistic devices, design features, type of intonation, individuality of timbre colors, musical intonation.

Порой трудно бывает объяснить, почему всплывают в памяти те или иные поэтические строчки. Скажем, эти: «время выбрало нас» - нечто пафосное, или – «времена не выбирают» - это уже что-то своё, тихое, настоящее, поэтическое.

Странно, что и пафос, и камерность так легко объединяются, когда речь заходит об авторской песне. И так легко это объяснимо: в годы пафоса очень хочется человечности.

Авторская песня. Она же – самодеятельная, студенческая, гитарная, туристская, поэтическая, самоходная... есть ли смысл продолжать длинный перечень? Из всех этих определений, пожалуй, лишь термин «авторская» как-то отражает суть явления. И то не полностью. Да и вообще, песня ли это?

Авторские песни Окуджавы, Высоцкого, Городницкого и других не оставят аудиторию равнодушной. Поэтому у многочисленных поклонников и единомышленников бардов они вызвали желание присоединить и свой голос к высказыванию наболевших проблем, подтвердить своё согласие с чётко оформленной мыслью поющего поэта.

Воспроизвести в точности исполнение того или иного автора почти невозможно, да и вряд ли это необходимо. Новая интерпретация, новое интонационное оформление не могут заглушить основную идею, заложенную в стихи. А именно стихи, словно являются главенствующими среди трёх компонентов, составляющих авторскую песню.

Вниманию читателей предлагаются некоторые рекомендации для проведения лингвомузыкальных занятий по теме «Авторская песня».

I. На одном занятии можно разучить 1-2 песни. Формы работы на занятии могут быть различными: разучивание песен для исполнения, прослушивание для знакомства, сочетание того и другого. Но во всех случаях особо важное значение имеет предварительная работа над текстом песни.

Обычно после первого прослушивания песни в записи и полученного первого впечатления от её исполнения необходимо: 1) сделать лексико-грамматический комментарий; 2) провести лингвостилистический анализ текста.

Правильное понимание содержания текста, его оригинальных поэтических образов, использованных в тексте стилистических приёмов и различных языковых средств, его конструктивных особенностей поможет студентам в дальнейшем при исполнении песен.

II. Следующий важный этап работы над текстом – его фонетическое прочтение, работа над звуковой стороной слова.

На какие же моменты следует обратить внимание, разучивая «бардовскую» песню? Это, прежде всего, тот особый тип интонации, который характерен для этих песен. Здесь наблюдается слияние речевой и музыкальной интонации: подчёркнутая эмоциональность речевой интонации, выраженная в большей степени индивидуальностью тембровых красок исполнителя, преобладание декламационности, которая «размывает» чёткость музыкального интонирования.

III. Следующий этап работы с песней – это слуховой анализ.

1. Восприятие формы всего произведения.

а) Сопоставление количества строф текста и количества куплетов песни.

б) Определение построения куплета (запев – припев).

в) Наличие или отсутствие мелодического или ритмического контраста между запевом и припевом.

2. Структурный анализ текста (поэтических строф).

а) Соотношение количества речевых фраз и законченных музыкальных построений (предложений).

б) Наличие повторов музыкальных фраз и соответствие им конкретных предложений в тексте.

3. Анализ мелодии.

а) Направление движения мелодии (общий принцип, частные фрагменты).

б) Характер мелодии (плавная или скачкообразная).

в) Соотношение направления мелодического движения и структурного строения текста.

4. Ритмический анализ.

а) Определить характер ритма, исходя из общего замысла произведения (песни) – простой или так называемый пунктирный ритм, присущий напряжённому, нервозному характеру высказывания.

5. Анализ гармонии (аккордов гитары).

а) Внимательно вслушиваться в аккомпанемент гитары и попытаться определить моменты (конкретный слог в слове), где происходит смена гармонии (аккорда).

6. Анализ авторского исполнения песни.

а) Прослушать и определить оригинальные признаки авторского исполнения, особенности дикции, тембра, фонетического произнесения (длинно звучащие согласные, тянущиеся, поющие сонорные согласные).

После такого детального слухового анализа можно приступить к разучиванию песни.

Это сначала неоднократное осмысленное повторение песни вслед за автором при помощи записи фонограммы; затем пропевание под контролем преподавателя отдельных музыкальных фраз и предложений, представляющих трудность для запоминания мелодии, ритма или музыкальной интонации. И как конечный результат – самостоятельное исполнение песни студентом с учётом правильной эмоционально-смысловой интерпретации песни.

Такое исполнение может сопровождаться аккомпанементом на фортепиано или гитаре. Как правило, в молодёжных группах (аудиториях) всегда находится один или несколько человек, умеющих играть на гитаре с использованием самых простых аккордов и ритмов. Помощь в определении и подборе этих аккордов может оказать педагог-музыкант или человек, имеющий музыкальное образование.

И вместо заключения... Творчество талантливых и ярких представителей «поющей поэзии» даёт в полной мере ощутить «триединство», характерное для этого жанра: слово, музыка, исполнение. Рядом с автором-исполнителем всегда вечно молодая гитара. Её простые, незатейливые аккорды, нежные переборы струн или призывно отбиваемый ритм-пульс сопровождают доверительный рассказ или любовное признание, настраивают на восприятие шуточной иронии или гневного протеста, заставляют поразмышлять вместе с автором о жизни и о своём месте в этой жизни, о тех непреходящих ценностях, которые выработало человечество на протяжении многих веков.

Со своими мыслями о цене человеческого достоинства и мужества, дружеского понимания и прощения, о радости встреч и грусти расставаний, о светлых стремлениях и надеждах на удачу обращаются к нам в наш ожесточённый век через поэтические строки «поющие поэты».

Потребность обратиться к жанру авторской песни появилась потому, что это, прежде всего, хорошие стихи и как подлинное искусство, они заставляют людей задуматься о самих себе, о собственном предназначении и смысле жизни. Авторская песня возвышает Добро, Любовь, Человеческую Личность и тем самым объединяет людей.

REFERENCES

1. Булычёва М. Ф. Учебные экскурсии для формирования лингвокультурологической компетенции курсантов //Science and Education. – 2023. – Т. 4. – №. 1. – С. 808-813.
2. Булычёва М. Ф. Применение на начальном этапе различных видов наглядности //Science and Education. – 2022. – Т. 3. – №. 12. – С. 751-758.
3. Булычёва М. Ф. АКТУАЛЬНОСТЬ ИЗУЧЕНИЯ ТВОРЧЕСТВА ЭРНЕСТА ХЕМИНГУЭЯ НА СЕГОДНЯШНИЙ ДЕНЬ //Academic research in educational sciences. – 2022. – Т. 3. – №. 3. – С. 298-304.

4. Булычёва М. Ф. СИСТЕМА ИСПОЛЬЗОВАНИЯ НАГЛЯДНОСТИ В УСЛОВИЯХ КРАТКОСРОЧНЫХ ФОРМ ОБУЧЕНИЯ [НАЧАЛЬНЫЙ ЭТАП] //Вестник науки и образования. – 2020. – №. 24-1 (102). – С. 71-76.
5. Булычёва М. Ф., Валиева Х. А. Принципы и правила проведения занятия в малых группах на примере военного вуза //Наука и образование сегодня. – 2019. – №. 12 (47). – С. 72-74.
6. Narkulova, I. R. "PROJECT TECHNOLOGY AS A MEANS OF DEVELOPING THE INDIVIDUALITY OF CADETS." International journal of conference series on education and social sciences (Online). Vol. 3. No. 1. 2023.
7. Наркулов А. К. Ё. Алгоритмизация как эффективный метод оптимизации патрулирования //Science and Education. – 2023. – Т. 4. – №. 1. – С. 1165-1168.
8. Закирова А. О., Наркулова И. Р. Қ. Роль русского языка в работе сотрудников органов внутренних дел //Science and Education. – 2023. – Т. 4. – №. 1. – С. 737-740.
9. Наркулова И. Р. РАЗВИТИЕ ПРОЕКТНОЙ КОМПЕТЕНТНОСТИ КУРСАНТОВ ВЫСШИХ ВОЕННЫХ ОБРАЗОВАТЕЛЬНЫХ УЧРЕЖДЕНИЙ //International journal of conference series on education and social sciences (Online). - 2022. - Т. 2. - №. 7.
10. Наркулова И. Р. К. ОБУЧАЮЩАЯ ПРОГРАММА «РУССКИЙ ЯЗЫК ДЛЯ ВОЕННЫХ ЮРИСТОВ» КАК ОДИН ИЗ КОМПОНЕНТОВ МЕДИАОБРАЗОВАНИЯ (НА ПРИМЕРЕ КУРСАНТОВ ВЫСШИХ ВОЕННЫХ ОБРАЗОВАТЕЛЬНЫХ УЧРЕЖДЕНИЙ РЕСПУБЛИКИ УЗБЕКИСТАН) //Academic research in educational sciences. - 2022. - Т. 3. - №. 3. - С. 225-233.
11. Ёкубова И. Р. Роль синтаксической сочетаемости глаголов восприятия при изучении русского языка в высших военных учебных учреждениях //International scientific review. - 2019. - №. LXIV. - С. 77-81.
12. Наркулова И. Р. К. СВОЙСТВА ГЛАГОЛОВ АКТИВНОГО ВОСПРИЯТИЯ В СОВРЕМЕННОМ РУССКОМ ЯЗЫКЕ //Oriental renaissance: Innovative, educational, natural and social sciences. - 2022. - Т. 2. - №. Special Issue 28. - С. 421-423.16:48
13. Ёкубова И. Р. СПОСОБЫ ВЫРАЖЕНИЯ ОБЪЕКТА В ВЫСКАЗЫВАНИЯХ С ГЛАГОЛАМИ ВОСПРИЯТИЯ В СОВРЕМЕННОМ РУССКОМ ЯЗЫКЕ //LBC 72 Modern science International scientific journal, № 04, Vol. I, 2019. - 2019. - С. 307.
14. Narkulova I. R. VERBS OF PERCEPTION IN RUSSIAN AND THE WAYS OF THEIR TEACHING TO CADETS OF HIGHER MILITARY EDUCATIONAL INSTITUTIONS //International journal of conference series on education and social sciences (Online). - 2022. - Т. 2. - №. 8.
15. Наркулова И. Р. К. Реализация межпредметных связей через бинарные занятия (на примере дисциплин «Русский язык» и «Гражданское право») //Science and Education. - 2022. - Т. 3. - №. 11. - С. 932-935

16. Наркулов А. МЕТОДИКА ПОДГОТОВКИ СОТРУДНИКОВ НАЦИОНАЛЬНОЙ ГВАРДИИ К ПРИМЕНИЮ СИЛОВЫХ СПОСОБОВ ЗАДЕРЖАНИЯ ПРАВОНАРУШИТЕЛЕЙ //Образовательные исследования в универсальных науках. – 2022. – Т. 1. – №. 4. – С. 117-122.
17. Наркулов А. К. У. Патрулирование основа обеспечения общественного порядка //Science and Education. – 2022. – Т. 3. – No. 11. – С. 1334-1339.
18. Наркулов А. К. У. НОРМАТИВНО-ПРАВОВАЯ БАЗА ЗАРУБЕЖНЫХ СТРАН И МЕЖДУНАРОДНЫХ ОРГАНИЗАЦИЙ В ОБЛАСТИ ПРОТИВОДЕЙСТВИЯ КИБЕРТЕРРОРИЗМУ //Academic research in educational sciences. – 2022. – Т. 3. – No. 3. – С. 217-224.
19. Ёкубова И. Р. Формирование профессиональной компетентности тюркоязычных студентов при обучении русскому языку как иностранному (на примере авторской интерактивной программы «Русский язык для военных юристов») //II Международный конгресс «Языковая политика стран Содружества Независимых Государств (СНГ)». – 2021. – С. 207-209.
20. Mamatkulov, Khurshid Abdurashidovich. "DEVELOPING SELF-STUDY COMPETENCE OF PEDAGOGIES IN ENGLISH LANGUAGES BY COMPUTER TECHNOLOGIES." Наука и образование сегодня 11 (2019): 45-48.
21. Ёкубова И. Р. К., Халилов Н. О. У. Особенности изучения актантных структур глаголов восприятия в современном русском языке //Вестник науки и образования. – 2019. – №. 20-1 (74). – С. 82-85.

GENDER AS THE LINGUISTIC TERM

Muhammad Chutpulatov

O'zbekiston Respublikasi Jamoat xavfsizligi universiteti

“Tillarni o‘rganish” kafedrası o‘qituvchisi

<https://doi.org/10.5281/zenodo.7783895>

Abstract. *This article deals with the formation of the term gender, its difference from the term sex and its role and importance in the field of linguistic investigations. Moreover. Biological certain specific peculiarities of the term gender will be discussed in this article.*

Keywords: *linguistic term, English language, gender studies.*

ГЕНДЕР КАК ЛИНГВИСТИЧЕСКИЙ ТЕРМИН

Аннотация. *В данной статье речь идет о формировании термина «гендер», его отличии от термина «пол», его роли и значения в области лингвистических исследований. Более того. В данной статье будут рассмотрены некоторые биологические особенности термина «гендер».*

Ключевые слова: *лингвистический термин, английский язык, гендерные исследования.*

There have been three paradigms in the historical development of linguistics such as system-structural, comparative-typological and anthropocentric ones. The appearance of gender linguistics is a result of anthropocentric paradigm which is based on the role of human being as the user of a language. Gender investigations first appeared in the sixties and seventies of the twentieth century in the Western European countries and the USA.

One of the founders of the discipline gender studies was R. Lakoff who is considered to be a pioneer in the field of language and gender. The author claimed that several distinctive features of women's language exist. In 1973 Lakoff published an article on language and gender which later on linguists started considering this issue as gender linguistics. According to the author there were a number of words in women's speech which are not found in men's speech. Women often sounded as they were asking questions when they were making statements, their sentences ended with rising intonation in comparison with male pronunciation, women used to ask more questions, namely tag questions than men did. A tag question is a kind of polite statement which does not force agreement or belief on the addressee. A request may be in the same sense of a polite command, which does not require obedience, but rather suggests something be done as a favor to the speaker. Moreover, women often tended to use emphatic modifiers as so, very, such.

According to Russian linguist E. Goroshko the term gender is taken from the Greek word «genos» which means «origin, an heir is born». It is considered to be the object of different disciplines such as monies, social studies, history, anthropology, psychology, sociolinguistics and psycholinguistics. The problem of gender differentiation depends on the role of a certain gender in social and other branches of life. In most cases the term gender is used when dealing with intergender differentiations according to many gender theories. It is the gender that distinguishes a male from a female. So, the term gender plays an essential role in different spheres of human life. Besides that, gender is out of the main notions of contemporary gender linguistics.

There are a lot of basic notions of gender studies; gender, sex, gender display, gender role, gender stereotypes, gender system and gender linguistic personality.

It goes without saying that the main problem among above mentioned notions of gender linguistics is the distinction between the terms gender and sex. Sex means a biological sex which is usually understood to be as one of the birth half, or each of the two genetically and physiologically opposite living beings, organisms. (каждый из двух генетически и физиологически противопоставленных разрядов живых существ (мужчин и женщин, самцов и самок), организмов).

As for sociologists, they usually state three types of approaches in the study of existence and specific features of sex: biological, structural or role playing and symbolic foundations.

Scientists of Moscow center of gender studies give the following definitions of the term gender: 1. (in general sense) the difference between men and women according to anatomy sex. 2. (Social sense) social division which usually based on anatomic sex but not always coincides with it. So, sociological use of term may differ from its use in everyday life.

The term gender is understood as the relation which demonstrates belonging to a certain class, group, and category. Gender constructs the relation between one object (or a thing) and the other expressing the same class or group.

According to IV. Groshev the notion of gender implies the sum of presentations or expectations connected in the society as «womanhood» and «man- hood». Genderization put a certain demarcation line in behavioral features between man and woman. As the words manhood and womanhood express a lot of connotational meanings they can be used in different spheres of human life whereas their equivalents feminine and masculine are considered to be terms specific for certain field of study, for instance in linguistics which means either a grammatical or lexical category. A set of psychosocial characteristics of personality traditionally considered to be typical for a woman/man (as the representatives of biological sex) is understood by the terms of feminine and masculine in Gender linguistics.

Some researchers believe that the difference between the notions «sex» and «gender», in fact depends on the distinction of biological and social aspects. Biological difference (sexual features) depends on internal features, as individual features des elope in certain individuals and remain constant till the end of its wholehfe. Social masculism and feminity, ie, gender differences begin to develop after being born. C. Miller and K. Swift explain this process as follows: too simplifying the explanation. it is possible to state that a sex is biological data where a gender is a social norm. According to the authors over implication risk appears as sex and gender are closely connected with each other. Gender distinctions are partly based on sexual ones. A woman traditionally acquires a social role of mother which is the result of biological functions of bringing up children. Man is usually responsible for heavy physical labor in society as he is stronger than a woman from biological point of view. It is absolutely evident that there are only certain social functions based on sex, most of them is a result of cultural behavior. One of the most disputable problems arose in the struggle for an equal social right is observed in social - cultural stereotypes: the role of a mother can fully be performed with the role of a lawyer or a bus driver, and physical labor can be connected with cooking or ironing. So, the number of social roles based on sexual distinction is rather fewer than before.

Sociolinguists, psycholinguists and many other scholars have often difficulty in the differentiation of notions sex and gender. So, P. Eckert states the following on this occasion: «The difference between men and women is a gender function and only indirectly a sexual. We

(sociolinguists) study a gender and its all changes paying attention to the connection of gender with sex to most extend rather than gender differences. This is the result of the role and importance of gender being changeable and complex notion in society.>>

We fully agree with the abovementioned opinion.

The notion of gender appeared in linguistics via the assimilation of English term gender. The aim of assimilation was the differentiation of notions gender and sex (as biological sex) as the term gender is linked with natural determination not only body difference of men and women but also labor division by broils, different requirements and relations of society towards men and women. that The term gender is used to state not natural, but socio-cultural reasons in inter sexual difference.

There are a number of reasons in the necessity of methodological difference of sex (biological) from gender (social) according to N. Khodyreva:

-first of all, widespread opinions and belief that social position is a result of biological one, a sexual difference (sex-genetic composition, reproduceable anatomy and functions);

-secondly, sex and gender are interrelated and interacted in the process of life circle (ontogenies)

-Thirdly, social gender is easy to change than biological. So, gender can be included into the social change practice

Gender can not be formed by means of nature, but it is constructed by society etc. it is the product of our social doing.

The term gender returned to linguistics with its new meaning recently when gender investigations achieved the status of interdisciplinary character. Moreover, before the formation of the term gender linguistic semantics did not ignore the reflection of the notion of sex in a language in the meaning of sexus as the semantic component «sexus» was included in the semantic structure of a number of lexical units (man, woman, mother, father, husband. wife, etc.). So, there appears the necessity to explain how these notions are related to each other in linguistics as sexus and gender functions more clearly than other social disciplines dealing with gender investigations.

A number of scholars assimilate the notion gender with a social status, Gender which is often called as social sexus differing from a biological sexus is studied as one of the basic measurements of social structure of a given society together with class belonging, age and other characteristics organizing a social system. Gender is a social status which determines individual abilities in education, professional career, access to power, sexuality, family roles and reproduction process. Social status functions in the frame of cultural space of a given society. This means that gender culture corresponds with gender status,"

As is seen, three groups of characteristics such as biological sex, role sterfus types, gender display form gender as a social construction.

Thus, sex is a biological belonging of personality, whereas gender can be defined as social component of psycholinguistic model of behavior.

REFERENCES

1. Narkulova, I. R. "PROJECT TECHNOLOGY AS A MEANS OF DEVELOPING THE INDIVIDUALITY OF CADETS." International journal of conference series on education and social sciences (Online). Vol. 3. No. 1. 2023.
2. Наркулов А. К. Ў. Алгоритмизация как эффективный метод оптимизации патрулирования //Science and Education. – 2023. – Т. 4. – №. 1. – С. 1165-1168.
3. Закирова А. О., Наркулова И. Р. Қ. Роль русского языка в работе сотрудников органов внутренних дел //Science and Education. – 2023. – Т. 4. – №. 1. – С. 737-740.
4. Наркулова И. Р. РАЗВИТИЕ ПРОЕКТНОЙ КОМПЕТЕНТНОСТИ КУРСАНТОВ ВЫСШИХ ВОЕННЫХ ОБРАЗОВАТЕЛЬНЫХ УЧРЕЖДЕНИЙ //International journal of conference series on education and social sciences (Online). - 2022. - Т. 2. - №. 7.
5. Наркулова И. Р. К. ОБУЧАЮЩАЯ ПРОГРАММА «РУССКИЙ ЯЗЫК ДЛЯ ВОЕННЫХ ЮРИСТОВ» КАК ОДИН ИЗ КОМПОНЕНТОВ МЕДИАОБРАЗОВАНИЯ (НА ПРИМЕРЕ КУРСАНТОВ ВЫСШИХ ВОЕННЫХ ОБРАЗОВАТЕЛЬНЫХ УЧРЕЖДЕНИЙ РЕСПУБЛИКИ УЗБЕКИСТАН) //Academic research in educational sciences. - 2022. - Т. 3. - №. 3. - С. 225-233.
6. Ёкубова И. Р. Роль синтаксической сочетаемости глаголов восприятия при изучении русского языка в высших военных учебных учреждениях //International scientific review. - 2019. - №. LXIV. - С. 77-81.
7. Наркулова И. Р. К. СВОЙСТВА ГЛАГОЛОВ АКТИВНОГО ВОСПРИЯТИЯ В СОВРЕМЕННОМ РУССКОМ ЯЗЫКЕ //Oriental renaissance: Innovative, educational, natural and social sciences. - 2022. - Т. 2. - №. Special Issue 28. - С. 421-423.16:48
8. Ёкубова И. Р. СПОСОБЫ ВЫРАЖЕНИЯ ОБЪЕКТА В ВЫСКАЗЫВАНИЯХ С ГЛАГОЛАМИ ВОСПРИЯТИЯ В СОВРЕМЕННОМ РУССКОМ ЯЗЫКЕ //LBC 72 Modern science International scientific journal, № 04, Vol. I, 2019. - 2019. - С. 307.
9. Narkulova I. R. VERBS OF PERCEPTION IN RUSSIAN AND THE WAYS OF THEIR TEACHING TO CADETS OF HIGHER MILITARY EDUCATIONAL INSTITUTIONS //International journal of conference series on education and social sciences (Online). - 2022. - Т. 2. - №. 8.
10. Наркулова И. Р. К. Реализация межпредметных связей через бинарные занятия (на примере дисциплин «Русский язык» и «Гражданское право») //Science and Education. - 2022. - Т. 3. - №. 11. - С. 932-935
11. Наркулов А. МЕТОДИКА ПОДГОТОВКИ СОТРУДНИКОВ НАЦИОНАЛЬНОЙ ГВАРДИИ К ПРИМЕНИЮ СИЛОВЫХ СПОСОБОВ ЗАДЕРЖАНИЯ ПРАВОНАРУШИТЕЛЕЙ //Образовательные исследования в универсальных науках. – 2022. – Т. 1. – №. 4. – С. 117-122.
12. Наркулов А. К. У. Патрулирование основа обеспечения общественного порядка //Science and Education. – 2022. – Т. 3. – No. 11. – С. 1334-1339.

13. Наркулов А. К. У. НОРМАТИВНО-ПРАВОВАЯ БАЗА ЗАРУБЕЖНЫХ СТРАН И МЕЖДУНАРОДНЫХ ОРГАНИЗАЦИЙ В ОБЛАСТИ ПРОТИВОДЕЙСТВИЯ КИБЕРТЕРРОРИЗМУ //Academic research in educational sciences. – 2022. – Т. 3. – No. 3. – С. 217-224.
14. Ёкубова И. Р. Формирование профессиональной компетентности тюркоязычных студентов при обучении русскому языку как иностранному (на примере авторской интерактивной программы «Русский язык для военных юристов») //II Международный конгресс «Языковая политика стран Содружества Независимых Государств (СНГ)». – 2021. – С. 207-209.
15. Mamatkulov, Khurshid Abdurashidovich. "DEVELOPING SELF-STUDY COMPETENCE OF PEDAGOGIES IN ENGLISH LANGUAGES BY COMPUTER TECHNOLOGIES." Наука и образование сегодня 11 (2019): 45-48.
16. Ёкубова И. Р. К., Халилов Н. О. У. Особенности изучения актантных структур глаголов восприятия в современном русском языке //Вестник науки и образования. – 2019. – №. 20-1 (74). – С. 82-85.



XALQARO BAHOLASH DASTURLARI O'QUVCHILAR INTELLEKTINI RIVOJLANTIRISH OMILI SIFATIDA

Mavlanova Shoxsanam Shaydullaevna

Surxondaryo viloyati Qumqo'rg'on tumani 3 - umumta'lim maktabi
boshlag'ich sinf o'qituvchisi

<https://doi.org/10.5281/zenodo.7784004>

Annotatsiya. Maqolada o'quvchilarning xalqaro baholash dasturlari (PISA, PIRLS, TIMSS) orqali intellektini rivojlantirishning nazariy tushunchalari keltirilgan.

Tayanch so'zlar: intellekt, intellektual, aqliy qobiliyat, tadqiqot, strategiya, jarayon innovasiya, talim, texnologiya, dastur.

МЕЖДУНАРОДНЫЕ ОЦЕНОЧНЫЕ ПРОГРАММЫ КАК ФАКТОР РАЗВИТИЯ ИНTELЛЕКТА УЧАЩИХСЯ

Аннотация. В статье представлены теоретические концепции развития интеллекта учащихся с помощью международных оценочных программ (PISA, PIRLS, TIMSS).

Ключевые слова: интеллект, интеллектуальность, умственные способности, исследования, стратегия, процесс инновации, обучение, технология, приложение.

INTERNATIONAL ASSESSMENT PROGRAMS AS A FACTOR IN STUDENT INTELLIGENCE DEVELOPMENT

Abstract. The article presents theoretical insights into the development of students' intelligence through international assessment programs (PISA, PIRLS, TIMSS).

Base words: intelligence, intellectual, mental ability, research, strategy, process innovation, training, technology, application.

INTRODUCTION (KIRISH)

O'zbekiston Respublikasi Prezidenti Sh.M.Mirziyoyevning 2017-yil 7-fevraldagi "O'zbekiston Respublikasini yanada rivojlantirish bo'yicha Harakatlar strategiyasi to'g'risida"gi farmonida 2017 – 2021-yillarda mamlakatimiz taraqqiyotini yanada jadallashtirishga doir ustuvor vazifalar belgilab berildi. Harakatlar Strategiyasidagi beshta ustuvor yo'nalishdan to'rtinchisi ijtimoiy sohani rivojlantirishga qaratilgan. Aholi farovonligini ta'minlash, bandlik, salomatlikni muhofaza qilish, uy-joy masalalari qatoridan ta'lim-tarbiya tizimini taraqqiy ettirish masalasi ham o'rin olgan. Farmonga binoan ta'lim va ilm-fan sohasini yanada rivojlantirish borasida kompleks chora-tadbirlar ishlab chiqildi. Bunda xalq ta'limi tizimida keng islohotlarni amalga oshirish orqali ta'lim-tarbiya sifatini oshirish, yangi maktab binolari barpo etish, rekonstruksiya qilish, kapital ta'mirlash, ularni zamonaviy o'quv-laboratoriya uskunalari, axborot-kommunikasiya texnologiyalari va o'quv-metodik qo'llanmalar bilan to'liq ta'minlash kabi qator masalalar amalga oshirilishi ko'zda tutilgan. Umumta'lim muassasalarida fanlarni o'qitishning zamonaviy metodologiyasini yaratish va amaliyotga joriy etish asosida ta'lim-tarbiya sifati tubdan takomillashtirilmogda bu yo'nalish nihoyatda keng qamrovli bo'lib, uzviylik, uzluksizlik hamda kompetensiyaviy yondashuvlar asosida umumiy o'rta ta'limning yangi davlat ta'lim standartlari (DTS) va variantiv o'quv rejalar amaliyotga joriy etiladi.



Intellektual qobiliyat muammosi qadim zamonlardan buyon mashhur olimlarning tadqiqot obyekti bo'lib kelgan va hozirgi kunda ham muhim ahamiyat kasb etmoqda. Aqliy qobiliyatlarni o'rganishning ilk ilmiy asosini uni o'lchash, tekshirish bo'yicha yaratilgan testlar tashkil etadi. Ma'lumki, aqliy qobiliyat, tafakkurni aniqlash va o'lchashning asosiy quroli psixologik testlar hisoblanadi. Ana shunday testlarning yaratilish tarixi bir necha asrlarga ega. Eramizdan avvalgi qadimgi Vavilonda Mirza va kotiblar tayyorlanadigan maktab bitiruvchilarida tadqiqotlar o'tkazilgan. Yaxshi tayyorlangan Mirza o'sha davrning eng eotiborli, taniqli kishisi hisoblangan. Bu esa o'sha davr bilimlarini egallash darajasi bilan belgilangan. Ular to'rt arifmetik amalni bilishi, ko'rish maydonining keng bo'lishi, mavjud narsani taqsimlay olishi, ashula aytish, biror musiqa asbobini chalish qobiliyatiga ega bo'lishi lozim bo'lardi. Bulardan tashqari ularning turli xil materiallar, metallar, o'simliklar va shu kabilarni farqlay olish qobiliyatlari sinab ko'rilgan.

Qadimgi Misrda kohinlik sanoatiga bir qancha belgilangan sinovlarga dosh bergan kishigina o'rgatilgan. Malum bo'lishicha avvalo, nomzod suhbatdan o'tgan. Undan tashqari tashqi qiyofasi, suhbat qilish qobiliyati baholangan. Undan so'ng mehnat qilish ko'nikmasi, eshitish va jim turish, olov va suvdan sakrash, yakka holda har qanday qiyinchilik va qo'rquvdan holi bo'lishi kabilarni tekshirilgan.

XX asr boshlarida "psixologiya talimi" jurnalida AQShning yirik psixologlari tomonidan test mavzusida uyushtirilgan bahs munozaralar bosilib chiqdi. Tadqiqotchilardan intellektni tushuntirish va uni tadqiq qilishning eng yaxshi yo'li so'ralganda, garchi ularning intellekt haqidagi tushunchalari bir - birlarini inkor qilarli darajada bo'lsada, deyarli barcha olimlar test tadqiqotlarini eng maqbul, eng omilkor usul deb baholadilar. Jumladan, L.Termen "intellekt mavhum tafakkurga nisbatan qobiliyatlilikdir", E.Torndayk "intellekt bilimlarning o'zaro mutanosibligi va ularning atrof muhitga moslashishdagi ko'magi ekanligi", X.Vudris "intellekt bilimlarni o'zlashtirishga nisbatan qobiliyat ko'rinishi" deb takidlaydilar.



Jahonda talim sifati va darajasini aniqlab beruvchi PISA, PIRLS, TIMSS kabi bir qator xalqaro dasturlar mavjud bo'lib, ular rivojlangan davlatlardagi talim sifatini yanada oshirish mezoni sifatida keng qo'llanib kelinmoqda.

PISA – o'quvchilarning talim sohasidagi yutuqlarini baholash bo'yicha xalqaro dastur bo'lib, undagi test jahonning rivojlangan davlatlaridagi maktab o'quvchilarining bilimi va ularni amaliyotda qo'llay olish mahoratini baholaydi. Dasturning asosiy maqsadi – 15 yoshli o'quvchilar talim muassasasida o'qigan bilim va tajribalaridan ijtimoiy munosabatlarda va inson faoliyatida uchraydigan turli xil hayotiy vazifalarni echishda qanchalik foydalana olish qobiliyatini baholashdir. Ushbu sinov har uch yilda bir marotaba o'tkaziladi. Testda faqat 15 eshli o'smirlar ishtirok etadi. Maktabdagi talim sifatini monitoring qilishga qaratilgan PISA dasturi asosan uch yo'nalishda: o'qish, matematika va aniq fanlar savodxonligi bo'yicha olib boriladi. PISA dasturi davlatlarning talim sohasidagi siyosatiga sezilarli darajada ta'sir o'tkazadi. Har bir davlat o'tkazilgan tadqiqot natijalari asosida o'zining talim sohasidagi kuchli va kuchsiz tomonlarini xolisona aniqlab, boshqa davlatlarga nisbatan mavqeiini ko'radi hamda talim muassasalarida o'quv jaraeni takomillashtirishda o'z yo'nalishlari va strategiyasini belgilab oladi.

PIRLS – matn o'qish va tushunish darajasini aniqlovchi xalqaro tadqiqot bo'lib, unda 50 dan ortiq davlatlar ishtirok etib kelmoqda. Mazkur xalqaro tadqiqotning maqsadi turli talim tizimiga ega davlatlar boshlang'ich maktab o'quvchilarining matn o'qish va qabul qilish bo'yicha tayergarligi hamda o'quvchilarning har xil yutuqlarga erishishiga sabab bo'luvchi talim tizimidagi o'ziga xos xususiyatlarni aniqlash va baholashdan iborat.

TIMSS, yani maktabda matematika va aniq fanlar sifatini tadqiq qiluvchi xalqaro monitoring ham jahon mamlakatlari talim tizimida keng tatbiq etilmoqda. TIMSS dasturi talim sohasidagi yutuqlarni baholash xalqaro assosiasiyasi IEA (International Association for the Evaluation of Educational Achievements) tomonidan tashkil etilgan bo'lib, ushbu tadqiqot 4 - va 8-sinf o'quvchilari orasida matematika va ijtimoiy fanlar bo'yicha talimning sifati, darajasi,

ularning fanga bo'lgan munosabati, qiziqishini aniqlaydi. Har 4 yilda bir marotaba o'tkaziladi. Ushbu tadqiqot PIRLS tadqiqotiga o'xshab, o'quvchilar, maktab mamuriyati va o'qituvchilari orasida qo'shimcha so'rovnoma o'tkazadi va fan sohasida to'sqinlik qilaётgan asosiy omillarni aniqlaydi. Bu esa o'sha mamlakatda ishlab chiqilgan talim standartlarini va talim samaradorligini boshqa davlatlar bilan solishtirib ko'rish imkonini beradi.



Boshlang'ich ta'lim – umumiy o'rta ta'limning dastlabki bosqichi. O'zbekiston Respublikasida Boshlang'ich ta'lim 1 – 4 – sinflarni qamrab oladi va ta'lim oluvchilarga ta'lim berish, ma'naviy va jismoniy tarbiyalash, tafakkurini o'stirishning dastlabki bosqichi hisoblanadi. Zamonaviy boshlang'ich talim jarayonida o'quvchilarni rivojlantiruvchi xarakterga ega bo'lgan ta'lim tizimiga xalqaro baholash tizimi joriy qilinmoqda. AQSHning xalqaro ta'lim tashkiloti tomonidan EGRA o'qish va EGMA matematik savodxonlik o'qitishda tizimli bo'shliqlarni tashxislash, maqbul yechimlarni o'qish va savodxonlik ko'nikmalari ilmiy asoslangan modellar asosida hisoblanadi. Bugun respublikamizning 12 viloyatida tajriba sinov 7 tilda 1400 nafardan 2-sinf, 1400 nafardan 4- sinf o'quvchilari qamrab olingan. Test o'tkazishda 5 nafardan o'qituvchilar guruhi tashkil etilgan bo'lib o'quvchilarda amaliy ko'nikmalarni rivojlantirishga yo'naltiriladi.

Maktab yoshidagi o'quvchilarda o'z yosh xususiyatlari va tafakkur hamda ruhiy taraqqiyot darajalari o'zlashtirish imkonini beradigan ta'limiy faoliyatga kirishadilar. Qaysiki, bu o'quvchilarda o'qish hamda o'rganishga qaratilgan faoliyatning shakllanishida, har bir o'quv predmeti bo'yicha nazariy bilimlarni egallash jarayonida ularning ongi va tafakkuri jadal tarzda rivojlanadi. Bu ong va tafakkur o'z xarakteriga ko'ra nazariy hamda ilmiy tushunchalarni

o`zlashtirish natijasida vujudga kelgan ong va tafakkur bo`lib, bolaning jadal tarzda taraqqiy etishini, dunyoqarashining rivojlanishini ta`minlaydi. Boshlang`ich ta`lim jarayonida ta`lim tarbiya tizimida umumiy o`rta ta`limning dastlabki bosqichi sifatida namoyon bo`lsada uning asosiy maqsadi o`quvchilarda elementar tarzdagi o`qish, yozish, hisoblash ko`nikmalarini hosil qilishdan hamda ob`yektiv olam haqidagi tasavvurlarni oshirishdan iborat edi. Ko`rinib turibdiki, amaldagi boshlang`ich ta`lim maktablarda nazariyaga moslashib qolgan bo`lib o`quvchilarga milliy axloq va nafosat me`yorlarini singdirish vazifasi bu tizimdan tashqarida qolgan edi. Uzoq yillar davomida Boshlang`ich ta`lim to`liqsiz o`rta ta`limning, gohida esa o`rta ta`limning tarkibiy qismi bo`lib keldi. Prezidentimiz SH.M.Mirziyoyevning takidlaganlaridek nazariyadan amaliyotga spiralsimon tamoyil asosida ya`ni oddiydan murakkabga qarab borilishi davr talabi ekanligini his etdik. Bugungacha yaratilgan darsliklar boshlang`ich sinf o`quvchilariga og`irlik qilganligini hammamiz tushunib turibmiz. Ayniqsa ona tili, matematika fanlaridagi mavzularning murakkabligi ko`proq amaliyot emas nazariyaning berilishi o`quvchilarda har xil muammolarni keltirib chiqarganligi o`quv predmetlarining mazmuni ham konseptual asoslarga tayangan holda yangilanishi kerakligini his etdik va Milliy dasturni yaratish lozimligi, darsliklarda o`z aksini topishuqtirib o`tildi. Demak, quyidagi xususiyatlarga e`tibor qaratish lozim.

1. Boshlang`ich ta`lim o`quvchilariga xos o`qish, o`rganish ko`nikmalarini shakllantirish;
2. Boshlang`ich sinf o`quvchilarida yuqori darajada shakllangan bilish jarayoniga, bilish faoliyatiga intilishni kuchaytirish;

Bilish faoliyatiga bo`lgan ongli intilish shakllangandagina ta`lim muvoffaqiyatli bo`ladi. Agar boshlang`ich ta`lim jarayoni o`quvchida bilishga bo`lgan ishtiyoqni shakllantira olmas ekan, yuqori sinflarga borgan sari uning bilishga bo`lgan intilishi susayadi. Bu esa, o`z navbatida, boshlang`ich sinf bitiruvchilarining ko`nikma va malakalariga ham salbiy ta`sir ko`rsatadi.

Zamonaviy boshlang`ich ta`limni rivojlantirish uchun istiqbolli, ustuvor yo`nalishlardan biri, bu shaxsning umuminsoniy va milliy qadriyatlar ruhida tarbiyalash asosida rivojlantirishdan iboratdir, yani, har tomonlama rivojlangan shaxsni tarbiyalashga yo`naltirilgan ta`lim jarayonidir.



Bugungi kunda o`zida ta`lim tarbiya elementlarini mujassamlashtirgan boshlang`ich ta`lim jarayonini tashkil etish dolzarb vazifalardan biridir. Boshlang`ich ta`limning asosiy maqsadi: o`quvchilarga o`qish, yozish va hisoblashga o`rgatish, tevarak-atrof va tabiat bilan tanishtirish, ijodiy va mantiqiy, tanqidiy fikrlash xislatlarini, nutq va xulq-atvor madaniyatini, shaxsiy gigiyena va sog`lom turmush tarzi asoslarini shakllantirish hamda shaxsiy imkoniyatlarini ro`yobga chiqarishdan iborat. Boshlang`ich ta`limning asosiy vazifalari: har bir o`quv fanidan kompetensiyaviy yondashuvga asoslangan davlat ta`lim standartida belgilangan bilim, ko`nikma va malakalarga ega bo`lishlarini ta`minlash; har bir o`quv fanidan kompetensiyaviy yondashuvga asoslangan o`quv dasturida belgilangan bilim, ko`nikma va malakalarga ega bo`lishlariga sharoit yaratish; iqtidorli o`quvchilarning intellektual potentsiallarini muntazam oshirib borishlariga sharoit yaratish va traektoriyasini kengaytirish; kreativ va mantiqiy, tanqidiy tafakkur qila olish salohiyatini, aqliy rivojlanishini, dunyoqarashini, kommunikativ savodxonligini va o`z-o`zini anglash salohiyatini shakllantirish; jismonan sog`lom bo`lishga, moddiy borliq go`zalliklarini his eta olishga, go`zallik va nafosatdan zavqlana olishga, milliy urf-odatlarini o`zida singdirishga va ardoqlashga, ularga rioya qilishga o`rgatishdan iborat.

Bugungi kunda boshlang`ich ta`limning sifat va samaradorligini yanada takomillashtirish talab etilayotgan bir davrda xalqaro baholash tizimining joriy etilishi davr talabidur.. Shunga ko`ra, boshlang`ich ta`limga bir qator vazifalar qo`yilmoqda. Bular:

- boshlang`ich sinf o`quvchilarida o`qish, o`rganish, o`zlashtirgan bilimlarni qo`llash istagi va ko`nikmalarini shakllantirish;

- boshlang`ich sinf o`quvchilarida yuqori darajada shakllangan bilish jarayoniga, bilish faoliyatiga intilishni takomillashtirish;

Boshlang`ich ta`lim jarayonini rivojlantirishda o`qituvchining kasbiy kompetentligi va bilim darajasi asosiy vazifa sanaladi.

Boshlang`ich ta`limning Konsepsiyasi boshlang`ich sinflarda ta`lim-tarbiya jarayonini tashkil etish, uning sifati va samaradorligini ta`minlashning ilmiy asoslangan g`oyalar asosida amalga oshirilishiga qaratilganligi bilan ahamiyatlidir. Konsepsiyada ilgari surilgan boshlang`ich ta`limni rivojlantirishning nazariy amaliy g`oyalari pedagogika fanining yutuqlariga tayangan holda belgilab berilgan. Mazkur Konsepsiyada belgilangan vazifalarni ado etish, aniqlangan maqsadlardan kutilgan natijalarni olish, ko`rsatib o`tilgan tajribalarni o`zlashtirish, ilmiy asoslangan g`oyalarni ta`lim jarayonida tatbiq etish bugungi kun o`qituvchisidan yuksak mahorat va mas`uliyatni talab etadi. Zero, yurtboshimiz ta`kidlaganlaridek, "Zamonaviy o`qituvchi – kelajak bunyodkori, yangi pedagogik texnologiyalar, nazariyalar, konsepsiyalarning muallifi, ishlab chiqaruvchisi, tadqiqotchisi, foydalanuvchisi va targ`ibotchisidir"

REFERENCES

1. Azizxo`jaeva N.N. Pedagogik texnologiya va pedagogik mahorat (o`quv qo`llanma). – T.: O`zbekiston yozuvchilar uyushmasi adabiyot jamg`armasi nashriyoti, 2006-y. – 160 b. 66-bet.
2. 9. Bikbaeva N.U va boshqalar "boshlang'ich sinflarda matematika o'qitish metodikasi "- Toshkent.: O'qituvchi, 2007, 208 bet.

3. Golubeva E.A "inson aqlining individual xususiyatlari" (psixologik izlanish) Moskva 1980 - yil.
4. Mavlonova, O.To'rayeva, K.Xoliqberdiyev Pedagogika. Darslik. 2016.
5. Sh.Po'latov . "Ilg'or tajribalar va innovasiyalar" moduli bo'yicha o'quv-uslubiy majmua. Toshkent -2018
6. Assessing Reading, Mathematics and Scientific Literacy: A framework for PISA 2009. OECD, 2009
7. OECD (2013), PISA 2012 Assessment and Analytical Framework: Mathematics, Reading, Science, Problem Solving and Financial Literacy, OECD Publishing.

BOSHLANG'ICH TA'LIM YOSHIDAGI BOLALARNI MAKTABGA MOSLASHUVINING AYRIM PSIXOLOGIK JIHLTLARI

Isayeva Lobar Baxtiyorovna

Buxoroda psixologiya va xorijiy tillar instituti Psixologiya (faoliyat turlari bo'yicha)
magistranti

<https://doi.org/10.5281/zenodo.7784866>

Annotatsiya. Ushbu maqolada boshlang'ich ta'lim yoshidagi bolalarni maktabga moslashuvining ayrim psixologik jihatlari yoritishga oid ma'lumotlar ochib beriladi.

Kalit so'zlar: boshlang'ich ta'lim, maktabga moslashuv, intellekt, maktabga psixologik tayyorlik, o'quv motivlari, bilish jarayonlari, maktabgacha yoshdagi bolalarning individual - psixologik hususiyatlari.

НЕКОТОРЫЕ ПСИХОЛОГИЧЕСКИЕ АСПЕКТЫ ШКОЛЬНОЙ АДАПТАЦИИ ДЕТЕЙ МЛАДШЕГО ОБРАЗОВАТЕЛЬНОГО ВОЗРАСТА

Аннотация. В данной статье раскрывается информация, касающаяся освещения отдельных психологических аспектов школьной адаптации детей младшего образовательного возраста.

Ключевые слова: начальное образование, адаптация к школе, Интеллект, психологическая готовность к школе, учебные мотивы, познавательные процессы, индивидуально - психологические особенности дошкольников.

SOME PSYCHOLOGICAL ASPECTS OF SCHOOL ADAPTATION OF CHILDREN OF PRIMARY EDUCATIONAL AGE

Abstract. This article will reveal information regarding the coverage of some psychological aspects of school adaptation of children of primary education age.

Keywords: primary education, school adaptation, intelligence, psychological readiness for school, educational motives, cognitive processes, individual - psychological peculiarities of preschool children.

Mavzuning dolzarbligi: O'zbekiston Respublikasi mustaqillikka erishgandan so'ng ta'lim tizimida o'ziga xos o'zgarishlar paydo bo'layaptiki, unda har bir shaxsning ma'naviy, madaniy va intellektual salohiyatiga alohida e'tibor qaratilmoqda.

Ayni paytda, Ta'lim to'g'risidagi Qonunning sifat bosqichiga o'tishi jarayoni O'zbekistondagi ta'lim tizimi istikbollari uchun muhim ahamiyat kasb etmoqda. Ushbu dolzarblikdan kelib chiqib aytish mumkinki, O'zbekistonda ta'lim olayotgan yoshlarning intellektual salohiyatiga Respublika Prezidenti tomonidan jiddiy e'tibor berilmoqda.

Kichik yoshdagi bolalarning maktabga moslashish muammosi psixologlar tomonidan har tomonlama tadqiq qilinishiga qaramay, unga har xil pozitsiyadan turib yondashilgan, turli aspektlarda yoritilgan. Shuning uchun bu to'g'rida umumiy nuqtai nazar, umumiy mezon yuzasidan mulohaza yuritish mumkin emas. Shuningdek, maktabga moslashish komponentlari bo'yicha ham xuddi shu fikrlarni bildirish o'rinlidir.

Maktabga qabul qilinadigan bola o'z hayotining eng muhim davriga, ya'ni, maktab tomonidan qo'yiladigan turli-tuman talablarni bajarishga, ta'lim olishga ham jismoniy, ham psixologik jihatdan tayyor bo'lishi lozim. Negaki, jismonan sog'lom bola maktabga tavsiya etilar

ekan, u aqliy saviyasi bilan his-tuygʻulari va ijtimoiy onglilik darajasi bilan maʼlum talablarga javob berishi kerak.

Aqliy yetuklik sohasida diqqat qilinishi zarur boʻlgan bilish jarayonlari va tashqi muhitni nechogʻlik toʻliq va toʻgʻri aks yettira olishni aniqlash muhimdir. Tarkiban bu hislatlar bolaning idroki, ixtiyoriy diqqati, voqea va hodisalarni tahlil qila olishi, sabab va oqibat tasavvurlarining shakllanganligi, mantiqiy tafakkur hislatlari, mantiqiy xotira, maqsadli faoliyatni izchil bajara olishi, yangilikka intilish, unga qaratilgan murojaatni qabul qila olish, sodda maqolaning mazmunini tushuna olish, barmoqlarining nozik harakatlari va koʻz - harakat mutanosibli kabi koʻpgina koʻrinishlarni oʻz ichiga oladi.

Maktabga yetuklikning his-tuygʻular sohasi bolaning xulq-atvorida, ruhiyatida turgʻunlik, hissiy muhimlik va maktabda oʻqish motivlarining hissiy jozibadorligi va bolani qamrab olgan havaslari bilan xarakterlanadi.

Jismoniy yetuklik;

- katta miya yarim sharlarining peshona qismining morfologik yetilganligi,
- bolaning ogʻirligi boʻyiga mos kelishi,
- umurtqa pogʻonalarining rivojlanganligi,
- muskullari va mayda matorikasi rivojlanganligi,
- sezgi aʼzolari rivojlanganligi,
- ishtaha va uyquning maromdaligi,
- oʻpkasining xajmi mutanosibli,
- bolaning suyaklari (koʻkrak qafasi , tos, qoʻl suyaklari),
- miya poʻstining analitik–sintetik faoliyati takomillashgani,
- qoʻzgʻalish va tormozlanish oʻrtasidagi muvofiqlik.

Ijtimoiy yetuklik deb - bolaning maktabda oʻz tengqurlari bilan uchrashish, ular bilan birga boʻlishga intilish, oʻquvchilarga oʻxshab maktab tartibiga kirish yoki itoat yetish, oʻz zimmasiga maktab oʻquvchisi bajaradigan vazifalarni olishga intilish, oʻquvchi boʻlib maktabga qatnashni, dars qilishni, oʻz qalam daftarlariga ega boʻlishni orzu qilish kabi hislatlar tushuniladi.

Maktabga psixologik tayyorlik bolaning ilk oʻquv motivlarining shakllanganligi, bilish jarayonlarining (sezgi, idrok, xotira, tafakkur, xayol) yetarli darajada rivojlanganligi, yangi ijtimoiy muhitga moslashuv va jamoaviy hamkorlik koʻnikmalarining mavjudligi, maʼnaviy-ruhiy salohiyat, shuningdek, aqliy imkoniyatlarning taʼlim talablariga mutanosibli bilan izohlanadi.

Maktabga kelgunga qadar, maktabgacha yoshdagi bolalarning individual - psixologik xususiyatlaridan kelib chiqadigan boʻlsak, ushbu yoshda asosiy faoliyat turi oʻyin hisoblanadi. Shu sababli olti yoshli bolalar bilan ishlashda psixologik - pedagogik tashxisning asosiy sharti: «Bolani imtihon qilish emas, u bilan oʻynash kerak!»;

Topshiriqlarni erkin bajarishi uchun tabiiy sharoit yaratish lozim. Tashxis jarayonida ota-onaning ishtirok etishi, ayrim topshiriqlarni ular yordamida bolaga bajartirish ham ana shu tabiiy muhitni sodir etadi.

Bolaning maktabga moslashuvi asosan 4 xaftadan 7 haftagacha davom etadi. Bolalarda moslashuv jarayoni ikki xil koʻrinishda namoyon boʻlishi mumkin.

-baʼzilar juda xam shoʻx, koʻp qichqiradilar, dars jarayonida koʻp chalgʻiydilar, koʻpincha oʻqituvchilarga boʻysunmaydilar.

-boshqalari esa aksincha, tortinchoq, ichki dunyosiga yoʻnalgan, koʻzga tashlanmaslikka xarakter qiladi, oʻqituvchi unga murojat qilganda tortinadi. Arzimagan muvafaqqiyatsizlik va tanbex uchun yigʻlaydilar. Baʼzi bolalarda uyqu, ishtaxa buziladi, juda qaysar boʻlib qoladilar. Birdaniga juda kichkina bolalarga moʻljallangan oʻyinlarga, oʻyinchoqlarga kitobchalarga qiziqish ortadi, kasallikka koʻp chalinadi. Ushbu buzilishlarning barchasini odatda funksional ortda qolish deyiladi. Bularning hammasi bola psixikasiga ortiqcha ogʻirlik kelib tushganidan kelib chiqadi.

Moslashuv jarayoni ayniqsa 3 yillik boshlangʻich taʼlim dasturi asosida taʼlim oladigan oʻqituvchilarda ogʻirroq kechadi, c

hunki ular intensiv ravishda kechadigan oʻquv jarayoniga kirishlari zarur. Bolaning maktabga moslashuvida umumtaʼlim maktabi amaliyotchi psixologning faoliyatida ikki xil yoʻnalishda ish olib borish lozim.

Birinchi yoʻnalishda amaliyotchi psixolog faol boʻlishi, oʻquvchilarga tez va yaxshi maktabga moslashuvida yordam berishi kerak, oʻqituvchiga esa xar bir bolaga alohida individual psixologik yondoshuv metodlari orqali ularga yordam berishi kerak. Bunda psixolog alohida eʼtiborni funksional ortda qolish uyquning buzilishi, nevrotik xolatlar belgilari mavjud bolalarga qaratishi maqsadga muvofiq.

Ikkinchi yoʻnalishda psixolog shu vaqtda sinfni kuzatib har bir bolaning psixik tarraqiyoti haqidagi maʼlumotlarni yigʻishga sarflashi va faqatgina qaltis vaziyatlardagina aralashuvi zarur, albatta har bir kuzatilgan holat boʻyicha oʻqituvchi va ota-onani xabardor qilishi zarur.

Shuningdek, bu yoshda bola bilan birga ota-ona bolaning kun tartibiga eʼtiborli boʻlishi, darslarni birga bajarishi, “Darsingni tayyorladingmi?”, deb emas, balki kel birga tayyorlaymiz mazmunida bola bilan doʻstona psixologik yaqinlik munosabatlarini shakllantirsa, u albatta shaxs boʻlib rivojlanishiga ishonch bildirish mumkin.

REFERENCES

1. Mirziyoyev Sh.M. Qonun ustivorligi va inson manfaatlarini taʼminlash – yurt taraqqiyoti va xalq farovonligining garovi. – Toshkent: «Oʻzbekiston», 2017. - 48 b.
2. Mirziyoyev Sh.M. Niyati ulugʻ xalqning ishi ham ulugʻ, hayoti yorugʻ va kelajagi farovon boʻladi. – Toshkent: Oʻzbekiston, 2019. – 400 b.
3. Mirziyoyev Sh.M. Tanqidiy tahlil, qatʼiy tartib intizom va shaxsiy javobgarlik - har bir rahbar faoliyatining kundalik qoidasi boʻlishi kerak. – Toshkent: «Oʻzbekiston», 2017. - 104 b.
4. Avezov O.R. Mutaxassislikka kirish. Darslik. B.2021 y. 243 b.
5. Avezov O.R. va boshq. Psixologiya nazariyasi va tarixi. T: «Oʻzbekiston faylasuflari jamiyati» nashriyoti, 2019 y. 501 b.
6. Avezov O.R. va boshq. Deviant xulq-atvor psixologiyasi. – B. «Buxoro viloyat bosmaxonasi MCHJ nashriyoti», 2019. 494 b.
7. Gʻoziyev E.Gʻ. Oʻquvchilarning umumlashtirish usullariga oʻrgatish va ularning aqliy taraqqiyoti. T., “Oʻqituvchi” 1983 y.
8. Gʻoziyev E.Gʻ. Aqliy kamolotingizni aniqlay olasizmi? “Universitet” 1996 y. T., Universitet” 1996 y.

BUGUNGI GLOBALLASHUV JARAYONIDA PSIXOLOGIK XAVFSIZLIKNING O`ZIGA XOS XUSUSIYATLARI

Sharipova Nilufar Asadovna

Buxoroda psixologiya va xorijiy tillar instituti Psixologiya (faoliyat turlari bo'yicha)
magistranti

<https://doi.org/10.5281/zenodo.7784899>

Annotatsiya. Ushbu maqolada globallashuv jarayonining psixologik mohiyati ochib beriladi.

Kalit so'zlar: globallashuv, axborot, axborot asri, axborot ko'lam va sifati, axborot makoni, demokratiya, T.Levit, psixologik xavfsizlik.

ОСОБЕННОСТИ ПСИХОЛОГИЧЕСКОЙ БЕЗОПАСНОСТИ В СОВРЕМЕННОМ ПРОЦЕССЕ ГЛОБАЛИЗАЦИИ

Аннотация. В этой статье будет раскрыта психологическая сущность процесса глобализации.

Ключевые слова: глобализация, информация, информационный век, масштабы и качество информации, информационное пространство, демократия, т.Левит, психологическая безопасность.

THE PECULIARITIES OF PSYCHOLOGICAL SECURITY IN TODAY'S GLOBALIZATION PROCESS

Abstract. This article reveals the psychological essence of the globalization process.

Keywords: globalization, information, information age, information scale and quality, information space, democracy, T.Levit, psychological security.

Mavzuning dolzarbligi. Insoniyatning XXI asrga qadam qo'yishi axborot ko'lam va sifati misli ko'rilmagan darajada o'sishi bilan nishonlanadi. Benihoya katta hajmdagi ma'lumotlar ummonlar va qit'alar osha shiddatli sur'atlarda, lekin kishi sezmas darajada jimgina, ommaviy axborot vositalarining shunchaki odatiy ishi sifatida u yoqdan bu yoqqa yetkazib turilibdi.

Avvalo shuni yaxshi e'tirof etishlari lozimki, hozirgi davr, dunyoda g'oyaviy qarama-qarshiliklar murakkab tus olgan, mafkura poligonlari yadro poligonlaridan kuchliroq bo'lib borayotgan davrdir. Insoniyat hozirgi kunga kelib bir qator chegara bilmaydigan muammolarga duch keldi. XXI asr boshlariga kelib dunyo mamlakatlari o'rtasidagi o'zaro ta'sir shu qadar kuchayib ketdiki, bu jarayondan to'la exotalanib olgan birorta ham davlat yo'q, deb to'la ishonch bilan aytish mumkin.

Dunyoda globallashuv jarayoni bormoqda. Mamlakatlar ittifoqi, yagona pul birligi, yagona himoya tarmog'i, muvofiqlashgan iqtisod, fan yutuqlarini hayotga tadbiiq etishning uyushgan dasturi, «yetti iqlim» ni bog'lab turuvchi internet tizimi. Bular g'oyat foydali, insoniyat taraqqiyotiga xizmat qiluvchi, davlatlarni mushtarak maqsad yo'lida birlashtiruvchi jarayondir.

Globallashuv shunday jarayonki, undan chetda turaman, degan mamlakatlar uning ta'siriga ba'zan ko'proq uchrab qolishi mumkin. Bunday g'ayriixtiyoriy ta'sir esa ko'pincha salbiy bo'ladi.

Globallashuvning turli mamlakatlarga o'tkazayotgan ta'siri ham turlicha. Bu hol dunyo mamlakatlarining iqtisodiy axborot, ma'naviy salohiyatlari va siyosati qanday ekani bilan bog'liq. Dunyoda yuz berayotgan shiddatli jarayonlarning har bir mamlakatga o'tkazayotgan salbiy ta'sirini kamaytirish va ijobiy ta'sirini kuchaytirish uchun shu hodisaning mohiyatini chuqurroq

anglash, uning xususiyatlarini o'rganish lozim. Bu hodisaning chuqur o'rganmay turib unga moslashish, kerak bo'lganda, uning yo'nalishini tegishli tarzda o'zgartirish mumkin emas.

O'z davrida fransuz faylasufi Rene Dekart "Tushunchalar ma'nosini aniqlashtiring va bu insoniyatning yarmini adashishdan saqlaydi" – deb yozgan edi. Ayni shu ma'noda dastlab biz "globallashuv" tushunchasining istilohiy ma'nosini izohlashga harakat qilamiz. "Globallashuv" atamasi dastlab amerikalik olim T.Levitt tomonidan 1983 yili "Garvard biznes revyu" jurnalida chop qilgan maqolasida qo'llangan. T.Levitt yirik transmilliy korporatsiyalar ishlab chiqaradigan turli-tuman mahsulot bozorlarining birlashuv jarayonlarini "globallashuv" deb atagan. Mazkur ta'rifda globallashuv jarayonining iqtisodiy tomonlariga e'tibor berilgan. Vaholanki, globallashuv yaxlit jarayonlarni o'z ichiga qamrab oladi. A.Ochildiyevning ta'kidlashicha, "... eng umumiy ma'noda, globalashuv, bir tomondan, muayyan hodisa, jarayonning barcha mintaqalar, davlatlar va butun Yer yuzini qamrab olganini, ikkinchi tomondan, ularning insoniyat taqdiriga daxldor ekanini anglatadi". V.I.Danilov-Danilyan esa " Globallashuv ko'proq mantiqdan emas, balki tarixiy paradigmadan kelib chiqqan so'zdir. Globallashuv jihatlarining o'zaro aloqadorligini aniq va ravshan tahlili mavjud emas", - deb yozgan edi. Yuqoridagi ta'riflardan ko'rinadiki, globallashuv jarayoni o'zining murakkabligi va serqirraligi biln alohida ajralib turadi. Shuning uchun ham S.Otamuratov "... globallashuv tushunchasi haqidagi qarashlar turli-tumanligicha davom etib kelmoqda. Bu tabiiy hol. Chunki uning makon va zamonda sodir bo'lish xususiyatlari turlicha bo'lib dunyoning o'zgarishiga o'tkazayotgan ta'sirida ham yangi-yangi imkoniyatlari namoyon bo'lmoqda".

Globallashuv sharoitida tashqi aloqalar, xalqaro iqtisodiy munosabatlar rivojlanib, har bir shaxsning ma'viyati va intellektual salohiyatiga yangicha talablar qo'yimoqda. O'z navbatida, O'zbekiston Respublikasi xalqaro munosabatlarining to'laqonli a'zosi va uning ajralmas qismi hisoblanadi. Shuning uchun ham bugungi kunda mamlakatimizda yuksak ma'naviyatli, yuqori bilimli va xalqaro talablarga mos keladigan mutaxassislarni tayyorlashga alohida e'tibor berilmoqda. Mamlakatimizda bunday mutaxassislarga bo'lgan talab kelajakda ham oshib boradi. Shu bois yuksak ma'naviyatli shaxsni tarbiyalash, ularni xalqaro mezonlar asosida tayyorlash ustuvor vazifalardan biriga aylanib bormoqda.

Globallashuv – bu butun jahon iqtisodiy siyosiy, madaniy integratsiya va unifikatsiyalashuv (bir-biriga yaqinlashuv) jarayonidir. Asosiy xususiyatlari xalqaro mehnat taqsimoti, kapital, ishchi kuchi va ishlab chiqarish resurslarining erkin harakati, qonunchilik, iqtisodiy va texnologik jarayonlarni standartlashtirish, shuningdek, turli mamlakatlarining madaniyatining qo'shilish va yaqinlashuvidir. Bu obyektiv jarayon bo'lib jamiyatning barcha sohalarini qamrab oluvchi tizimli xususiyatga ega. Zero biz A.Toynbi ta'biri bilan aytganda, insoniyat, "umumiy uy", "umumiy taqdir" va umumiy tashvishlar bilan yashashga kirishayotgan, bir so'z bilan aytganda globallashuv deb atalayotgan jarayonlar sodir bo'layotgan zamonda yashamoqdamiz.

Global miqyosdagi muammolar ilmiy munozaralar predmeti sifatida XX asrning 60-70 yillarida jahon hamjamiyatida jiddiy qiziqish uyg'otgan. 1930 yillarda E.Lerua, Teyar de Sharden va V.I.Vernedskiylarning nazariyalarida insoniyat hamjamiyatning global mohiyati va uning Yerdagi yashash tarixi uchun mas'uldir, degan fikrlar ilgari surilgan. Keyinchalik bu masalaga e'tibor bir muncha susaygan. 1970-80 yillarga kelib mazkur masalaga oid tadqiqotlar jonlanganligi bizga ma'lum. Bugungi kunda globallashuv jarayonining jadallashuvi o'zaro aloqadorlik va o'zaro ta'sir dialektikasi qonunlari asosida ilm-fan, madaniyat taraqqiyotiga ta'sir o'tkazmoqdaki, bu o'z

navbatida yoshlardagi ijtimoiy mas'ullik jarayoni zamonaviy ilm-fan yutuqlari, texnika-texnologiya, xalqaro axborot almashuvining jadal rivoji bilan o'zaro aloqadorlikda yuzaga keladi.

Hozirgi kunda "globalistika" termini zamonaviy fan tilining ajralmas qismidir, ammo uning ma'nosi haqida hanzur turlicha fikrlar bildirilmoqda. Ba'zilar bu yangi fan, u xali shakllanish jarayonida, deb aytalar, boshqalar ilmiy bilish integratsiyasi natijasi, deb bilib, o'ziga xos fanlararo tadqiqotlar sohasi, deb tan olmoqda.

Globalashuv jarayoni kuchayib borayotgan hozirgi dunyoda davlatning raqobat shartlariga tez moslashuvi uning muvaffaqiyatli va barqaror rivojlanishining asosiy ustunligi – ta'lim tizimining holati bilan aniqlanadigan, shaxsni ma'naviy rivojlantirish imkoniyatlari mavjudligi bilan bog'liq. Davlatning bugungi va istiqbolidagi barqaror iqtisodiy o'sishini ta'minlovchi omillar aynan ta'lim sohasi rivojlanishiga bevosita bog'liq. Shu sababli mustaqillikning ilk yillaridanoq iqtisodiyotni tubdan isloh qilish jarayonida ta'lim sohasida jahonda munosib o'rinni egallashga qaratilgan yangi uzluksiz ta'lim tizimini yaratish va rivojlantirish ustuvor vazifa sifatida belgilandi. Bu borada alohida ahamiyat kasb etadigan siyosiy globalashuv davlatlarning siyosiy tuzilishini, xalqlar va mintaqalar o'rtasidagi siyosiy aloqalarning kengayishini, o'zaro bog'liqligini ifodalaydi va oxir-oqibat, ularning unifikatsiyalashuviga olib keladi. Bunda o'ziga xos siyosiy munosabatlar ko'lamiga ko'ra global va barcha davlatlarning ichki tuzilishi bir tarmoqqa ulanib ketishi kuzatiladi. Bu jarayonda milliy davlatchilik suverenitetiga xavf tug'dirishi mumkin bo'lgan bir qancha holatlar mavjud. Ular qatoriga quyidagilarni kiritish mumkin:

Birinchidan, jahon siyosiy sahnasida transmilliy korporatsiyalar, nodavlat hamda xalqaro tashkilotlar, xalqaro kapital kabi yangi qudratli siyosiy subyektlar shakllanmoqda. Ular siyosatning an'anaviy subyekti – milliy davlatchilik suverenitetining ikkinchi darajaga tushib qolishiga sabab bo'lmoqda.

Ikkinchidan, globalashuv xalqaro huquq asoslariga sezilarli ravishda ta'sir etyapti. Bu esa davlatlarning o'z hududida huquqiy suverenitetidan qisman ayrilishiga olib kelmoqda. Natijada milliy davlatlarning nafaqat tashqi, balki ichki siyosiy masalalarini mustaqil yechish imkoniyatlari chegaralanmoqda. Ma'lum bir davlatning ichki siyosatini tashkil etadigan muammo (ichki ixtilif, siyosiy kurash, saylov jarayonlari va boshqalar) bugungi kunga kelib, global ahamiyat kasb etib boshqa davlatlarning manfaatlariga ham daxldor bo'lib qolmoqda.

Uchinchidan, kishilar ongida davlatchilik suvereniteti asosini tashkil etuvchi hududiy omil globalashuv samarasi o'laroq, o'zining an'anaviy ahamiyatini yo'qotmoqda va tabiiy ravishda davlat hokimiyati mavqeiga ham putur etmoqda. Boshqacha aytganda, milliy chegaralar tobora shaffoflashib bormoqda.

To'rtinchidan, butun dunyo bo'ylab bir qator g'arb davlatlari rahnamoligida "demokratizatsiyalashuv" jarayoni jadallashmoqda va buning natijasida ayrim davlatlarning o'ziga xos demokratik taraqqiyotiga chetdan kuchli ta'sir o'tkazilayapti. Ya'ni, bu jarayondan o'z manfaatlarini yo'lida foydalanishga urinayotgan globalizm g'oyasi asoschilari boshqa mamlakatlarining siyosiy boshqaruv tizimini o'z qo'llariga olishga urinmoqdalar. Misol uchun, MDHga a'zo bir qator davlatlarda 2005 yilda yuz bergan "inqiloblar", siyosiy globalashuv mahsuli bo'lib, ushbu jarayon asoratlarining qanchalar xavfli ekanligidan darak beradi. Ushbu voqealar shundan dalolat beradiki, yuksak taraqqiy etgan mamlakatlar boshqa davlatlarning suvereniteti va ichki ishlariga aralashmaslik prinsipini pardalangan shaklda buzmoqda. Bunda siyosiy globalashuv jarayonining

yana bir mahsuli – nodavlat tashkilotlarning resurslari va nufuzidan tashkiliy niqob sifatida foydalanish dunyo bo`ylab keng tarqalmoqda. Ayni shu ma`noda A.V.Buzgalin “Globallashuv siyosatga ta`siri kuchli bo`lib, xavfsizlik va iqtisod sohasida davlatlarning bir-biriga tobeligini kuchaytirib, har birining jahon sahnasidagi ustuvor jihatlarining chuqur o`zgarishiga olib keladi. Tashqi siyosiy vositalar arsenaliga boshqacha nuqtai nazardan qarashga majbur qilib, jahon siyosatining tadrijiylashish jarayonining tezlashib ketishiga olib keladi” – deb yozadi.

Umuman olganda, globallashuv murakkab va serqirra jarayon bo`lib, uni turli mamlakatlar hayotiga o`tkazayotgan ta`siri ham turlicha. Bu hol dunyo mamlakatlarning iqtisodiy, ma`naviy salohiyatlari va siyosati qanday ekani bilan bog`liq. Dunyoda yuz berayotgan shiddatli jarayonlarning har bir mamlakatga o`tkazayotgan salbiy ta`sirini kamaytirish va ijobiy ta`sirini kuchaytirish, davlatlar kelajagini belgilab beruvchi asosiy omil bo`lib qolmoqda.

REFERENCES

1. Mirziyoyev Sh.M. Erkin va farovon demokratik O`zbekiston davlatini birgalikda barpo etamiz. Toshkent – 2017.
2. Mirziyoyev Sh.M. Tanqidiy tahlil, qat`iy tartib-intizom va sgaxsiy javobgarlik – har bir rahbar faoliyatining kundalik qoidasi bo`lishi kerak. Toshkent – 2017.
3. Jo`raev N. Mafkuraviy immunitet. -T.: «Ma`naviyat», 2000.
4. Qosimova Z. Mafkuraviy immunitetni shakllantirishning uslub va vositalari. – T: San`at jurnali 2007. – 35b.
5. G`afforova G.F. Axborot va axborotlashtirish jarayonlarining falsafiy-metodologik muammolari. – T: Fan, 2008. – 1606b.
6. Avezov O.R. Ekstremal vaziyatlarda psixologik xizmat Darslik, “KAMOLOT” nashriyoti, 2023 yil. 332 bet.
7. Avezov O.R. Mutaxassislikka kirish. Darslik, “Durdona” nashriyoti, 2021 yil. 243 bet.

PARALLEL KORPUSDA BADIY ASARALARNING ASLIYAT TARJIMASI
TADQIQI.

(O'.HOSHIMOVNING "DUNYONING ISHLARI" ASARI ASOSIDA)

R.A.Karimov

PhD philological sciences, Bukhara State University

M.R.Tursunova

1st course Master student Department of English literature
Bukhara State University, Lecturer at Asian International University.

<https://doi.org/10.5281/zenodo.7785111>

Annotatsiya. Ushbu tezida Parallel korpusda badiiy asaralarning asliyat tarjimasi tadqiqiga bag'ishlangan. Bunda O'tkir Hoshimovning "Dunyoning ishlari" asaridagi bir nechta hikoyalarning original matn va uning tarjimasi yig'ilgan korpusi tahlili haqida gap boradi.

Kalit so'zlar: kompyuter lingvistikasi, korpus tilshunoslik, Braun korpusi, parallel korpus matnlari (PKM), manba tili (MT), tarjima tili (TT) ilmiy matnlar parallel korpusi.

ИССЛЕДОВАНИЕ ОРИГИНАЛЬНОГО ПЕРЕВОДА ПРОИЗВЕДЕНИЙ
ИСКУССТВА В ПАРАЛЛЕЛЬНОМ КОРПУСЕ.

(O'.PO MOTIVAM PROIZVEDENIYA XASHIMOVA" DELA MIRA")

Аннотация. В данной статье речь идет об исследовании проблемы оригинальности переводческих образований художественных произведений через призму параллельного корпусного анализа. Будут анализироваться перевод новеллы «Дела мира» в переводе Обидхана Моминова на английский язык.

Ключевые слова: компьютерная лингвистика, корпусная лингвистика, Коричневый корпус, параллельный корпус, рабочая плоскость, плоскость перевода, параллельный корпус научных текстов.

STUDY OF THE ORIGINAL TRANSLATION OF WORKS OF ART IN A
PARALLEL CORPUS.

(O'.BASED ON HOSHIMOV'S WORK "WORKS OF THE WORLD")

Abstract. This article deals with a study of the problem of originality in translation samples of artistic works in the prism of parallel corpus analysis. In this article translation of the book "Dunyoningishlari" which is written by U.Hoshimov will be analyzed in the prism of parallel corpus.

Key words: computer linguistics, corpus linguistics, Brown Corpus, parallel corpus, source language, translation language, parallel corpus of scientific texts.

Jadal odimlar bilan o'sib borayotgan hozirgi globallashuv jarayoni adabiyot sohalarida ham o'z aksin topib bormoqda. Xususan tarjima nazariyasida ham sifatli tarjimalarni amalga oshiradigan dasturlar zamonga mos darajada ishlab chiqilmoqda. Shulardan bir qismi tarjima asarlaridagi parallel korpus tizimi hisoblanadi.

Til korpuslari tarixiga nazar tashlaydigan bo'lsak, XX asrning so'nggi yillarida korpus tilshunoslikning alohida bir qismi sifatida ajralib chiqqan. Va shu asrning o'rtalariga kelib bu borada tadqiqotlar amalga oshirila boshlandi. Quyida tarjima korpusi haqida chuqurroq to'xtalib o'tsak.

Parallel korpus (ing. parallelcorpora) – tarjima matnlarining parallel elektron analogi; bir qancha «original matn va ularning bir-bir necha tarjimasini» bloklaridan iborat. Korpusdagi elektron matnlar original matnning o'zi yoki uning bir qismi bo'lishi mumkin.²¹ Parallel korpus – original matn va uning tarjimasini yig'ilgan korpus. Parallel korpusning tuzilishi, tarkibi va imkoniyati haqidagi ma'lumotlarni D.O.Dobrovolskiy, YU.Tao, B.Zaxarov, A.A.Kokopeva, E.P.Sosnina²²larning ishlarida kuzatamiz.

Zamonaviy korpus lingvistikasida parallel korpusning ikki ko'rinishi mavjud²³:

- 1) ko'p tili korpus (Comparable/MultilingualCorpora);
- 2) tarjima korpus (Translation Corpora).

Bunday xususiyatga ega korpus tarkibi uning maqsadidan kelib chiqib turlicha bo'lishi mumkin:

- 1) tarjimaga havola qiluvchi odatiy matn tarzida;
- 2) qiyoslash uchun qulay bo'lgan «oynadagi matnlar» shaklida;
- 3) ma'lumotlar bazasi ko'rinishida.

Tuzilishi, matnning joylashuvi, birliklarining moslashtirilishiga ko'ra parallel korpusning bir necha ko'rinishi mavjud :

- 1) bir yo'nalishli (ingliz tilidan rus tiliga tarjima qilingan matn);
- 2) ikki yo'nalishli (ingliz tilidan rus tiliga tarjima qilingan matn va rus tilidan ingliz tiliga (teskari tarjima));
- 3) ko'p yo'nalishli (ingliz tilidan rus, nemis, fsansuz tillariga tarjima qilingan matn).

Parallel korpus tarjima tilining struktur tuzilishi, ibora va so'zlarning ma'lum kontekstdagi imkoniyatlarini kuzatishga xizmat qiladi.

Matn va uning tarjimasini yonma-yon keladigan elektron to'plamning boshqa ko'rinishlari ham mavjud: bir tekstda shunday vositalar sirasiga kiradi.

Parallel matn (bir tekst)– boshqa tildagi tarjimasini bilan beriladigan matnlar to'plami. Bitekstar «moslashtiruvchi asbob» (alignmenttool) yoki «bitektychynmoclama» (bitexttool) deb nomlanuvchi maxsus kompyuter dasturlari orqali amalga oshiriladi. Bu dasturlar original va tarjima matn mazmunini turli sintaktik birliklar, asosan, sodda gap shaklida moslashtirib beradi. Bitekstar yig'indisi bitekstar ma'lumotlar bazasi yoki ikki tilli korpus deb nomlanadi hamda turli bog'lanishlarni kuzatish imkonini beruvchi ma'lumot bazasi (срравочник) vazifasini bajaradi.

Korpuslar tarkibidagi material tiliga ko'ra, dastlab, bir tilli va ko'p tilli korpus turlariga bo'linadi. Ikki yoki ko'p tilli korpuslar (1) parallel yoki tarjima korpusi; (2) qiyosiy korpus kabi ko'rinishga ega.

Parallel korpuslar qanday maqsadni ko'zlashidan qat'iy nazar tarkibidagi birliklar moslashtirilgan bo'lishi lozim. Moslashtirish yuqorida aytilganidek, bitekstar dasturi asosida amalga oshiriladi. Parallel matnlarni to'g'rilash – ikkala til (tarjima va asliyat) matnidagi bir-biriga to'g'ri keluvchi gap, abzaslarni identifikatsiyalash jarayoni.

²¹Сосонина Е.П. Параллельные корпуса в обучении языку и переводу /

²² Курузов А.Б. Корпусная лингвистика. – (Электрон ресурс): Лицензия CreativecommonsAttributionShareAlike 3.0 Unported (Электрон ресурс)- //lab314.brsu.by/kmp-lite/kmp-video/CL/CorporeLingva.pdf;

²³ Захаров В.П. Корпусная лингвистика. Учебно-методическое пособие. 2005. С-48

Quyida biz O'tkir Hoshimov qalamiga mansub "Dunyoning ishlari"²⁴ asarini ingliz tiliga Obidxon Mo'minov (*Affairsoflife*)²⁵ tomonidan qilingan tarjimasida parallel korpus prizmasida aslyiat tadqiqini ba'zi bir hikoyalarda jumladan, "Qarz" ("Adebt"), "Gilam paypoq" ("Asock"), "Bola yig'isi" ("Baby'scry") hikoyalarda ko'rib chiqamiz.

"Qarz" hikoyasi 30 ta gap (sodda va qo'shma)ga ajratilib, o'zbek va ingliz tiliga qilingan tarjimasi parallel holda keltirildi. Jadvalda o'zbek va ingliz tilida tarjima jarayonida maxsus qoida va istisnolar ajratib ko'rsatilgan, bir-biriga so'zma-so'z mos kelmagan birliklar belgilangan.

Tarjima jarayonida sodda gap qo'shma gap bilan (yoki aksincha) ifodalanishi, ma'lum bir abzaslar tushib qolishi yoki qo'shilishi, tarjimada clengishlatilishi oqibatida gap chegaralarining teng kelmay qolishi holatlari uchrab turadi. Parallel korpus tuzuvchisi matnni avtomatik paraparallel holatda teglagandan so'ng shunday vaziyatlarni qo'lda to'g'rilab chiqishiga to'g'ri keladi. Biz ham shunday holatlarni kuzatdik va ularni alohida belgiladik. Zero, bu amaliyotlar keyinchalik PK uchun lingvictik bazani shakllantirish vositasi bo'ladigan lug'atlar yaratishga asos bo'ladi.

ATPJning 19-satridagi Iya, yubilyar ekansan-da, shoshmay tur-chi,
hozir... birligi Oh, congratulations! Wait, justamminute... shaklida tarjima qilingan bo'lib, bitta qo'shma gap ikki sodda gap bilan ifodalangan.

SHuningdek, Iya, yubilyar ekansan-da gapi Oh, congratulations tarzida berilib, gaplarning ifoda maqsadiga ko'ra turi o'zgargan. Tarjimada yubilyar ekansan ifodasi tabriklayman degan mazmunni ifodalovchi so'z bilan berilgan.

Agar bu kabi birliklar teglanmasa, korpus so'z qidiruvi natijasi pasayadi.

"Gilam paypoq" hikoyasi ATPJning 7-satrida kelgan *Assoonasthe weather got cold sheused to have apainin herlegs gapi Salqin tushishi bilan shishib ketadi, og'riydi qo'shma gapi vositasida ifodalangan.*

ATPJning 20-21-satrida kelgan *Terlab turib muz edim. Bir kuni akalarim bilan yaxmalak o'ynab terlab ketdim sodda gaplari I playedonance-rink with my brothers and sweatedupand Iateanicethentapzida qo'shma gap vositasida ifodalangan.*

ATPJning 45-46-satrida kelgan *Y tomog'imga nimadir qildi. Dod solib qo'lini tishlab oldim ikkita sodda gap She did something with my throat*

and I bit her finger tarzida bitta qo'shma gap ko'rinishida tarjima qilingan.

Bundan tashqari yana bir tipik holat uchrab turadi. O'zbek tilidagi matnda mavjud bo'lmagan gap tarjima matnda paydo bo'lgan. Ular matn mazmunini aniqlashtirish maqsadida keltiriladi.

ATPJning 62-satridagi *Sappoychan kelaverdingizmi?! – dedi Hoji*

buvi hamon o'sha vahimali ohangda konteksi Did you come like this? – said Hoji grandmother tarzida o'girilganini ko'rish mumkin. Ko'rinyaptiki, sappoychan so'ziga mos ekvivalent topilmagan hamda shunday kelaverdingizmi? (Did you come like this?) qabilida umumiy qilib tarjima qilingan.

²⁴Hoshimov O'. *Dunyoning ishlari*: qissa. – Toshkent: "Sharq" nashriyot-matbaaaksiyadorlik kompaniyasibosh tahririyati, 2005. – B. 10-11.

²⁵UtkirHoshimov. *Affairs of life. Stories* (Translator: O.M.Muminov). – Tashkent, 2013. – P.9-10.

Xulosa qilib aytadigan bo'lsak, parallel korpus bu-original matn va uning bir yoki bir nechta tarjimasidan iborat matn hisoblanadi. Korpusda original matn yoki uning bir qismi bo'lishi mumkin. Parallel korpusning ko'p tilli hamda tarjima korpus kabi turlari mavjud. Tuzilishi, matnlarning joylashuvi, moslashtirilishiga ko'ra parallel korpuslarning bir yo'nalishli, ikki yo'nalishli va ko'p yo'nalishli turlari farqlanadi.

O'zbek-ingliz parallel korpusida asliyat va tarjimalardagi iboralarni teglash korpusning ahamiyatlilik darajasini yana ham oshiradi.

REFERENCES

1. Karimov R.AO'ZBEK-INGLIZ PARALLEL KORPUSINI TYZISHNINGLINGBICTIK VA DACTURIY MACALALARI
2. Abdurahmonova M..Rayimjonova M.M “Korpuslingvistikasida
3. tarjimashunoslikmasalasi” maqolasi
4. Zaxarov B.P. Korpusnaya lingvistika.Ychebno-metodicheckoe
5. pocobie. 2005. C-48
6. Hoshimov O`. Dunyoningishlari: qissa. – Toshkent: “Sharq” nashriyot-matbaaaksiyadorlikkompaniyasiboshtahririyati, 2005. – B. 10-11.
7. 5.Utkir Hoshimov. Affairs of life. Stories (Translator: O.M.Muminov). – Tashkent, 2013. – P.9-10.
8. 6.<https://shokiryuldash.blogspot.com/2020/06/korpus-nima-korpus-tilshunosligi.html>

INNAVATSION TEXNOLOGIYALAR YORDAMIDA QO'RG'OSHIN, SINK VA KUMUSHLARNI O'RGANISH HAMDA ULARNI BOYITISH ASOSLARI

F.Ch. Ziyayev.

Termiz muhandislik-texnologiya instituti

Neft gaz va konchilik ishi kafedrası.

Assistenti

<https://doi.org/10.5281/zenodo.7786632>

Annatsiya. Ushbu maqolada qo'rg'oshin, sink va kumushni qo'llash sohalari va ularning farqlanishi haqida yoritilgan. Qo'rg'oshin elektrotexnika sanoatida, ayniqsa akkumulyator va kabel quvurlari ishlab chiqarishda, aviasiya, radio va avtomobil sanoatida keng qo'llaniladi.

Kalit so'zlar: pirit, arsenopirit, sfalerit, galena, tetrayedrit, xalkopirit, xalkozin, kovellin, barit, goetit.

РАЗВЕДКА СВИНЦА, ЦИНКА И СЕРЕБРА С ПОМОЩЬЮ ИННОВАЦИОННОЙ ТЕХНОЛОГИИ И ПРИНЦИПОВ ИХ ОБОГАЩЕНИЯ

Аннотация. В данной статье рассматриваются области применения свинца, цинка и серебра и их различия. Свинец широко применяется в электротехнической промышленности, особенно при изготовлении аккумуляторов и кабельных труб, в авиационной, радио- и автомобильной промышленности.

Ключевые слова: пирит, арсенопирит, сфалерит, галенит, тетраэдрит, халькопирит, халькозин, ковеллин, барит, гетит.

EXPLORATION OF LEAD, ZINC AND SILVER WITH THE HELP OF INNOVATIVE TECHNOLOGY AND THE PRINCIPLES OF THEIR ENRICHMENT

Abstract. This article discusses the scope of lead, zinc and silver and their differences. Lead is widely used in the electrical industry, especially in the manufacture of batteries and cable pipes, in the aviation, radio and automotive industries.

Key words: pyrite, arsenopyrite, sphalerite, galena, tetrahedrite, chalcopyrite, chalcocite, covellite, barite, goethite.

KIRISH

So'nggi yillarda mamlakat hududlarini barqaror rivojlantirishning asosiy yo'nalishlaridan biri bo'lgan mineral-xomashyo bazasini rivojlantirish, shuningdek, yer qa'rini geologik jihatdan o'rganish, foydali qazilmalardan foydalanish, muhofaza qilish sohasini boshqarish va nazorat qilish tizimini takomillashtirish bo'yicha kompleks chora-tadbirlar qabul qilindi.

O'tgan vaqt mobaynida respublikada yer qa'ridan foydalanish samaradorligini oshirish va uni muhofaza qilish, mineral-xomashyo resurslaridan oqilona foydalanishni ta'minlash, shuningdek, hududlarda zamonaviy sanoat ishlab chiqarishini tashkil etish uchun shart-sharoitlar yaratish yuzasidan bir qator kompleks chora-tadbirlar maqsadli amalga oshirildi.

Yer qa'rini kompleks geologik o'rganish, uzoq istiqbolga mo'ljallangan mineral-xomashyo bazani rivojlantirish va takror ishlab chiqarish dasturlarini samarali amalga oshirish sohasida davlat siyosatini amalga oshirish bo'yicha yagona geologiya xizmati tashkil qilindi.

Shu bilan birga, ishlarning amaldagi holatini o'rganish ushbu sohada foydali qazilmalar zaxiralarini ko'paytirish va oqilona foydalanishni ta'minlashga, shuningdek, investitsiyaviy

jozibadorlik ko'rsatkichlariga salbiy ta'sir ko'rsatayotgan tizimli muammolar mavjudligidan dalolat bermoqda.

Birinchidan, aynan bir funksiyalar boshqa nazorat qiluvchi organlar tomonidan amalga oshirilishi tufayli yer qa'ridan oqilona foydalanish va uni muhofaza qilish sohasida geologiya tashkilotlari vakolatlarini amalga oshirishning aniq mexanizmi mavjud emas, buning natijasida konlarni qazib olishda foydali qazilmalarning makonda joylashish omillari va ularni kelgusida aniqlanish istiqbollari hisobga olinmayapti;

Ikkinchidan, geologiya tashkilotlarining tashkiliy-shtat tuzilmasi foydali qazilmalarni qazib olish obyektlari to'liq qamrab olinishini va mineral-xomashyo resurslaridan oqilona foydalanishni ta'minlash, shuningdek, yer qa'ridan foydalanish ustidan nazoratni samarali amalga oshirish uchun mavjud resurslarni jalb qilish imkonini bermayapti;

Uchinchidan, O'zbekiston Respublikasi Davlat geologiya va mineral resurslar qo'mitasi va uning tarkibiy bo'linmalari o'rtasida ish uchastkalari va faoliyat yo'nalishlari aniqlashtirilmagan, bu esa vazifalar nooqilona taqsimlanishiga va bir-birini takrorlovchi funksiyalar amalga oshirilishiga sabab bo'lmoqda;

To'rtinchidan, zamonaviy axborot-kommunikatsiya texnologiyalari geologiya tashkilotlari faoliyatiga yetarlicha joriy etilmasligi davlat xizmatlarini ko'rsatishda shaffoflik va tezkorlikning yetarli darajasini, yer qa'ridan foydalanish va muhofaza qilish masalalari bo'yicha samarali idoralararo hamkorlikni ta'minlamayapti;

Beshinchidan, geologiya tashkilotlari mutaxassislarini tayyorlash, qayta tayyorlash va ularning malakasini oshirish va ularni moddiy rag'batlantirishning amaldagi tizimi darajasi pastligi halol va yuqori malakali xodimlarni jalb qilishga to'stinlik qilmoqda, bu esa o'z navbatida geologiya-qidiruv ishlarining sifatli bajarilishiga salbiy ta'sir ko'rsatmoqda.

Iqtisodiyotni mineral-xomashyo resurslari bilan barqaror ta'minlash, geologiya tarmog'ining investitsiyaviy jozibadorligini oshirish maqsadida, shuningdek, 2017 — 2021-yillarda O'zbekiston Respublikasini rivojlantirishning beshta ustuvor yo'nalishi bo'yicha Harakatlar strategiyasida belgilangan vazifalarni hisobga olgan holda:

Ishning tahlili: Qo'rg'oshin, sink va kumushdan foydalanish sohalari juda farq qiladi. Qo'rg'oshin elektrotexnika sanoatida, ayniqsa akkumulyator va kabel quvurlari ishlab chiqarishda, aviatsiya, radio va avtomobil sanoatida keng qo'llaniladi. Qo'rg'oshin rentgen nurlarini yutish qobiliyati tufayli himoya parda sifatida ishlatiladi. Qo'rg'oshin bo'yoq olish uchun ishlatiladi, uning oksidi metallurgiya, shishasozlik va tibbiyotda ham qo'llaniladi. Rux egiluvchan temir ishlab chiqarish, guruch, bronza, nikel va boshqa qotishmalar tayyorlash uchun, mashinasozlik, elektrotexnika sanoati, metallurgiya, tibbiyot va xalq xo'jaligining boshqa sohaslarida qo'llaniladi. Kumush, asosan, radioelektron, elektrotexnika, oziq-ovqat, tibbiyot, nanotexnologiya sanoatida, shuningdek, qotishma shaklida (tangalar qo'rg'oshin, zargarlik buyumlari va maishiy buyumlardan tayyorlanadi. Qayd etilgan metallar xalq xo'jaligi sanoatini rivojlantirishda muhim ahamiyatga ega bo'lganligi uchun polimetall konlarini qidirish, ochish va qayta ishlash zarur.

Xalkopirit, shuningdek, polimetall minerallar bilan bog'liq bo'lib, u sfalerit donalari orasidagi bo'shliqlarda joylashgan o'lchamlari mingdan 1-1,5 mm gacha bo'lgan mayda ksenomorf donalar shaklida mavjud. Mineralning o'zi ko'pincha galen va tetraedrit bilan almashtiriladi.

Xalkopirit kvarts va kaltsit tomirlarida galen, sfalerit va tetraedrit bilan yaqin aloqada bo'ladi. Xondiza konining barit va ankerit tomirlarida xalkopiritning kichik va kam uchraydigan

zarralarini ko'rish mumkin. Dog'larning o'lchami 0,1-0,2 dan 1,3 mm gacha bo'lganligini kuzatishimiz mumkin.

Bu metallarni o'rganish jarayonida xalkopirit korroziv o'rinbosarning maxsus tuzilishini tashkil etishi aniqlandi. U pirit, arsenopirit, sfalerit, galen, tetraedrit va o'zini almashtiradi. Manganokalsitni bo'g'inlar bo'ylab xalkopirit bilan almashtirish aniq belgilangan.

Xalkopirit beqaror, sulfidlarining ikkilamchi boyitish zonasida marginal romlar - xalkozin, kovellin, barit, oksidlanish zonasida esa goetit bilan almashtiriladi. Konsoy konlaridagi xalkopiritning kimyoviy tarkibining xususiyatlari shuni ko'rsatadiki, ularning tarkibida juda ko'p aralashmalar mavjud, ammo ularning ko'pchiligi boshqa minerallarning, shu jumladan galen va sfaleritning (Pb, Zn, Cd) yuqqa birikmalari bilan bog'liq. Konsoy konining xalkopiritida 10-90 g/t kumush mavjud. Bizning tahlillarimiz ham xalkopiritda kumush mavjudligini tg tarqalgan. Pirit notekis taqsimlangan. Bir necha joylarda oz miqdorda uchraydi, boshqa joylarda esa pirit konsentratsiyasi juda yuqori bo'lib, uni sanoat miqyosida olish mumkin.

Pirit pirit kabi o'rta va nozik taneli monomineral agregatlarni hosil qiladi va shuningdek, galen va sfalerit bilan yaqin aloqada bo'ladi. Bu qatlamlarda pirit magnetit konlari tepasida joylashgan bo'lib, o'z navbatida galen, sfalerit va xalkopirit konlari bilan kesilgan. Janubiy darvoza darasining gorizontlarida, mayda piritlar o'rtasida, mayin mineralning qayta kristallanishi natijasida hosil bo'lgan, ehtimol, katta, yaxshi rivojlangan kubsimon va murakkabroq kristallarning birikmalari va hatto egizaklari topilgan. Alohida donalar va kristallarning o'lchami 3-4 mm dan eng kichigigacha o'zgarib turadi, lekin ba'zida ular 2-3 sm ga etadi. Istisno - bu oddiy kub shaklida bo'lgan janubiy darvoza konidan chiroyli pirit kristallarining egizaklari va ularning pichog'i 10 sm gacha. Aniqlanishicha, birinchi Takeli mineral konining o'lik sichqon konlarida pirit ajratilgan va uni barcha keyingi minerallar - arsenopirit, xalkopirit, sfalerit, galen, qoramtir minerallar kesib tashlagan yoki uning parchalangan donalari sementlangan. Polimetall konlarda pirit arsenopiritdan keyin ajraladi, chunki u uni almashtiradi. Gaynakkonda pirit kristallari kichik kvarts egizaklariga kiritilgan. Kristallar turli shakllarga ega - kub, beshburchak va ularning birikmalari, oktaedrlar va ularning kublar bilan birikmasi. Ularning o'lchamlari 0,1 dan 2 mm gacha. Pirit donalari har doim minerallarni kesuvchi kvarts, kaltsit va kvarts-kaltsit tomirlarida boshqa sulfidlar bilan bog'langan holda topiladi.

Umuman olganda, piritlar juda ko'p va turli xil aralashmalarga ega (Co, Ni, As, Mn, Zn, Cu va boshqalar). Ulardan faqat kobalt, nikel, molibden va ehtimol marganetsning qo'shimchalari piritning o'zi bilan bog'liq. Qo'rg'oshin, surma, vismut, rux, kumush va kadmiyning doimiy aralashmalari galen va sfaleritning nozik zarralari natijasida ko'rib chiqilishi kerak. Konsoy konlari piritlaridagi kumush miqdori laboratoriya tahliliga ko'ra 40 dan 184 g/t gacha.

Ayrim aralashmalar miqdorini aniqlash maqsadida Takeli foydali qazilma konidagi piritlarning kimyoviy va laboratoriya tahlillari o'tkazildi. Mineral tarkibida oltinning mavjudligi diqqatni tortadi, ba'zan 8 g/t (Sharqiy konlar) va kumush 272 g/t ga teng. Kobalt ham qiziqarli bo'lishi mumkin, uning miqdori foizning birinchi yuzdan birida ifodalanadi. Pirit tarkibida polimetall minerallarga qaraganda ko'proq oltin mavjud.

Arsenopirit sichqonchanning o'limi konlarida asosiy mineral bo'lib, u polimetall konlarda aralashmalar shaklida uchraydi. Gaynakkon yotqiziqlari guruhida arsenopirit parcha-parcha va quyma holda sulfidli minerallar hosil qiladi. Odatda 0,05 dan 6 mm gacha kichik bo'lgan kristallar ko'pincha 0,25 dan 1,5 mm gacha o'zgaradi.

Takeli arsenopiritlaridagi oltin miqdori unchalik doimiy emas va 0,00 dan 14 g/t gacha o'zgarib turadi. Namunalarda arsenopiritda oltin topilmadi. Ehtimol, u yarim dispersiya fazasi shaklida mavjud. Arsenopiritdagi kumush 18 dan 2572 g/t gacha bo'lgan miqdorda mavjud bo'lib, bu 14 ta tahlildan o'rtacha 303,07 g / t ni tashkil qiladi. Aytgancha, bu prutit va freibergit kabi kumush rangli minerallarning qo'shimchalari mavjudligi bilan bog'liq. Kobaltning o'ninchi va yuzdan bir qismidagi doimiy aralashmasi qiziqarli va mineraldagi odatiy izomorf aralashmani ifodalaydi.

Ag-tetraedrit Takeli mineral konida joylashgan va keng tarqalgan. Mineral barcha konlarning foydali qazilmalarida uchraydi, lekin ayniqsa yuqori konsentratsiyalar (massa bo'yicha 3-5%) O'rta va G'arbiy G'aynoqkonda aniqlangan. Ag-tetraedritning ajralish shakllari juda noyob va har xil. Ag-tetraedrit galen va magmatik sfalerit, ba'zan esa kaltsit va kvarts bilan bog'langan holda kattaligi 1,5-4 sm va undan kichikroq donalar hosil qiladi. Arsenopirit minerallari kvartsning yupqa tomirlari, ba'zan kaltsit Ag-tetraedrit, galen va sfalerit bilan kesiladi. Tomirlarning qalinligi 1-2 mm dan 0,4-2 sm gacha.

Aytish kerakki, Ag-tetraedrit Takeli minerallarining xarakterli mineralidir. Takeli foydali qazilmalari guruhidagi bu mineralning ko'pligi Janubi-G'arbiy Qoramazorning boshqa konlaridan keskin farq qiladi, lekin ma'lum darajada ularni Sharqiy va Markaziy Qoramazorning Tariekon, Konimansur Kalon, Konjol kabi ba'zi konlariga yaqinlashtiradi.

Konsoy tetraedritlarining kimyoviy tahlili ularning tarkibi juda murakkab va beqaror ekanligini ko'rsatdi. Ular sinkning juda yuqori miqdori (massa bo'yicha 4,52-9,09%) bilan tavsiflanadi. Ularda kumushning konsentratsiyasi 0,13 dan 2,6 gacha, o'rtacha 1,52 og'irlik% ni tashkil qiladi. Tellur va talliy juda oz miqdorda topilgan. Tahlillar natijasida topilgan qo'rg'oshin (massa bo'yicha 2,72-8,88%), ehtimol, galenaning yaqin aloqasi bilan bog'liq. N. N. Mozgova va A. I. Sepin tasnifiga ko'ra, quyuc rangli minerallar Zn-tennantit va Pb-Ag-li Zn-tennantit-tetraedritga tegishli.

Konsoy konida fforit keng tarqalmagan. Toshkeskon koni fforitga eng boy bo'lib, Markaziy havzada ma'lum miqdorda konsentrat topilgan. Mineral kvarts, barit va noyob sulfidlar bilan bog'liq. Mineral ham alohida donalar, ham birikmalar hosil qiladi. O'lchamlar uzunligi eng kichikdan 4-5 mm gacha, ba'zan esa 10 mm gacha o'zgarib turadi. Donalarning shakli odatda noto'g'ri, ba'zida bo'shliqlarda mineralning kub shakllari topiladi. Mineralning rangi doimiy emas, ma'lumki, u mineralga xosdir. Binafsha florit ko'proq, yashil va oq ranglar kamroq tarqalgan. Har doim mineralning to'liq qatlami juda aniq ko'rinadi.

Takeli mineral konida fforit ikki avlod hosil qilgan: 1) seritlangan granitoidlarda kvarts bilan assotsiatsiyada 2-3 mm gacha bo'lgan mayda fforit qo'shimchalari uchraydi. Ba'zan fforit tarkibida arsenopirit zarralari va nozik seritsit-muskovit tarozilari mavjud; 2) binafsha rangli fforit monokristallari, o'lchami 1 mm, druzlarda kaltsit va kvarts bilan paragenetik assotsiatsiyada, arsenopirit mineral jismlarini kesishadi.

Kvars ajralishning turli shakllarini ishlab chiqaradi va bir necha avloddan iborat. Nesting boyitish turli o'lchamdagi kvarts tomirlari va pastki tomirlarida sodir bo'ladi, ularning eng kichigi faqat mikroskop yordamida ko'rinadi va juda qalin tomirlar bilan tugaydi. Kvarsning so'nggi yirik tomirlari Oqurtau tog' tizmasining shimoliy qismida joylashgan bo'lib, Konsoy konidagi Firuza venasini to'ldiradi. Uning qalinligi 50 m gacha, u bir necha kilometr ga cho'zilgan. Kvartslangan jinslarning kengligi bu tomir uzunligiga ba'zi joylarda 300 m gacha etadi. Ushbu turdagi kvartsning

tuzilishi zich yoki shakarga o'xshash, ba'zida u qo'pol bo'lib, taroqsimon yoki novdasimon bo'ladi. O'lchamlari mm ning mingdan bir qismidan 0,3-0,7 sm gacha, ba'zan esa ko'proq. Kvarsning butun massalari bilan solishtirganda, odatda devorlarning bo'shliqlarida yoki turli o'lchamdagi kristallar ko'rinishidagi yoriqlarda, shuningdek, egizaklar, cho'tkalar yoki kichik geodlar shaklida joylashgan uning sirt shakllari kamroq uchraydi. Uning kristallari qisqa yoki uzun prizma odatiga ega. Ularning o'lchamlari uzunligi 2-3 dan 5 sm gacha o'zgarib turadi. Olti burchakli prizma va ikkita rombedrning yuzlari aniq ko'rinadi.

Ko'pgina massalarda kvartsning rangi sutli oq rangga ega. Ba'zan kulrang, qizil yoki jigarrang kvarts topiladi. Ametist, kristalli tiniq kvarts va yashirin kristall kalsedon kabi kamroq binafsha turlarini topish mumkin.

Kaltsit tomirlar, pastki tomirlar, birlashtirilgan donalar, uyalar, qobiqlar, alohida donalar va bo'shliqlarda kristallar shaklida bo'ladi. Donalarning kattaligi juda farq qiladi, 1 dan 10 mm gacha. Istisno sifatida, romboedral va skalenohedral kaltsit kristallari 5-7 sm gacha va hatto 15 sm gacha (Sharqiy kamar) ga etadi. Murakkab kombinatsiyalar juda kam uchraydi. Eng katta donalarning ko'pchiligi tomirlar yoki uyalarni hosil qilishi juda xarakterlidir. Alohida shaxslarning shakli ko'pincha qo'pol qirralar bilan izometrikdir. Jismoniy xususiyatlar ma'lumotnomaga mos keladi. Asosan oq kaltsit uchraydi, lekin och pushti, sarg'ish va to'q kulrang ranglar ham ko'rinadi. Konida sichqonchani va polimetall rudalarini qidirishning xarakterli xususiyati sifatida ko'rib chiqishga imkon beradi.

REFERENCES

1. Balashov Yu.A. Geoximiya redkozemel'nykh elementov. -M.: Nauka, 1976.-267 s.
2. Borodin L.S. Petroximiya magmaticheskix seriy. -M.: Nauka, 1987. - 262 s.
3. Verbiskiy P.G. Osnovy kristallooptiki i metody izucheniya mineralov pod mikroskopom. - Kiyev: Izd. Kiyevskogo universiteta, 1967
4. Geologiyadan ruscha-o'zbekcha lug'at //T.N.Dolimov va b. -Toshkent: O'zbekiston, 1995.-240 b.
5. Geodinamika Tyan-Shanya /Dalimov T.N., Ganiyev I.N., Shpotova L.V., Kadyrov M.X.. - Tashkent: Universitet, 1993. - 207 s.
6. Dalimov T.N., Ayzenshtat V.I. Fasialnost granitoidnykh formasiy Uzbekistana.- Tashkent: Fan, 1972.- 226 s.
7. Dalimov T.N. Kislyy vulkanizm skladchatykh oblastey (na primere Sredinnogo i Yujnogo Tyan-Shanya). - Tashkent: Fan, 1981. - 296 s.
8. Dolimov T.N., Troiskiy V.I. Evolyusion geologiya. "O'qituvchi" NMIU, Toshkent, 2007. 368 b.

O'ZBEKISTON MENING VATANIM, BAXT-U IQBOLIM MAKONI

Qodirova Mukarramxon Ikromjonovna

Toshkent viloyati Yuqori Chirchiq tumani 9 - sonli umumiy o'rta ta'lim maktabining
o'zbek tili va adabiyoti fani o'qituvchi

<https://doi.org/10.5281/zenodo.7788910>

Annotatsiya. Mazkur dars ishlanmada bir soatlik olib boriladigan mashg'ulot va uni zamonaviy usullar bilan o'tkazish haqida so'z boradi.

Kalit so'zlar: mustaqillik bayrami, Vatanga hurmat, o'zlikni anglash, erk va vatanparvarlik.

УЗБЕКИСТАН – МОЯ РОДИНА, МЕСТО СЧАСТЬЯ И УДАЧИ

Аннотация. Этот урок посвящен часовому упражнению и тому, как его проводить с использованием современных методов.

Ключевые слова: праздник независимости, уважение к Родине, самосознание, свобода и патриотизм.

UZBEKISTAN IS MY HOMELAND, THE PLACE OF HAPPINESS AND LUCK

Abstract. This lesson is about an hour-long exercise and how to conduct it using modern methods.

Key words: independence holiday, respect for the Motherland, self-awareness, freedom and patriotism.

Mavzu: "O'zbekiston mening Vatanim, baxt-u iqbolim makoni"

"Mustaqillik darslari"ni o'tish bo'yicha 1 soatlik dars ishlanma.

Darsning maqsadi:

Ta'limiy maqsad: o'quvchilarga mustaqillik bayrami va uning mazmun mohiyatiga oid bilimlar berish.

Tarbiyaviy maqsad: Yosh avlod qalbida vatanparvarlik tuyg'ularini o'stirish. Mustaqillik, erkinlik, O'zbekiston muqaddas makon, Vatanga hurmat, qadriyatlarni ulug'lash, o'zlikni anglash tuyg'ularini shakllantirish.

Rivojlantiruvchi ta'lim: O'quvchilarni mustaqillik, erk va vatanparvarlik haqidagi dunyoqarashlarini o'stirish.

Darsning turi: Aralash.

Darsning usuli: Aqliy hujum, savol javob, guruhlarda ishlash.

Darsning jihozi:

Didaktik jihoz: Vatanimiz tarixiga oid rangli suratlar, alloma va buyuk shaxslar portretlari, "Vatan tuyg'usi" darsligi, Islom Karimovning "Yuksak ma'naviyat - yengilmas kuch" kitobi, tarqatma materiallar, slaydlar.

Texnik jihoz: Diaproektor, ekran. "Vatan tuyg'usi", "Milliy istiqlol g'oyasi va ma'naviyat asoslari" fanlaridan tayyorlangan proeksion materiallardan mavzuga oid bo'lganlaridan foydalanish.

Darsning texnik chizma:

Tashkiliy qism 5 daqiqa

O'quvchilarni faollashtirish uchun savollar 10 daqiqa

O'quvchilarning fikrlarini umumlashirish 15 daqiqa

O'quvchilarni rag'batlantirish 5 daqiqa

Uyga vazifa 5 daqiqa
Qo`shimcha vaqt 5 daqiqa
Darsning borishi:

1. Tashkiliy qism:

2. O`quvchilarni faollashtirish uchun savollar.

1-savol. Ushbu rasmlardan foydalanib, mustaqillik so`ziga izoh berishga harakat qiling (1-rasm, O`zbekistonda ishlab chiqilgan mahsulotlar, maktab va kollej o`quvchilari, ekin maydonlari, tarixiy obidalar, bayram tantanalarining rasmi)

O`quvchilarning javoblarini o`qituvchi umumlashtiradi va ushbu savolga quyidagicha xulosa qiladi.



Mustaqillik - bizga nafaqat iqtisodiy imkoniyatlar, balki ma'naviy tiklanish imkoniyatini ham berdi. Biz mustaqil davlat sifatida o`zimizning ichki va tashqi siyosatimizni belgilab oldik. Mustaqillik tufayli unutilayotgan qadriyatlarimiz tiklandi, sayqal topdi.

Mustaqillik bu eng avvalo huquqdir. Ya'ni ushbu so`zning zamirida katta va ulug` huquqqa ega bo`lish degan tushuncha mujassam.

2-savol. "Shu aziz Vatan - barchamizniki" deganda nimani tushunasiz?

O`quvchilarning javoblarini o`qituvchi umumlashtiradi va ushbu savolga quyidagicha xulosa qiladi.

Biz mehr va muhabbatni, sadoqat va fidoiyligni munis onalarimizdan, bebaho Vatanimizdan olamiz.

Shu aziz Vatan - barchamizniki. Uning baxtu saodati, yorug` istiqboli, farovon kelajagi uchun yashash, kurashish, kerak bo`lsa, jonini fido qilish shu muqaddas zaminda yashayotgan har bir inson uchun baxtdir.

3-savol. Nima uchun "Tinchlik uchun kurashmoq kerak" deyiladi? Hech o`ylab ko`rganmisiz?

O`quvchilarning javoblarini o`qituvchi umumlashtiradi va ushbu savolga quyidagicha xulosa qiladi.

Biz uchun, yurtimiz uchun tinchlik va osoyishtalik hamma narsadan qadri, tinchlik uchun kurashish, bu hayotni o`zimiz himoya qilishimiz kerak. Himoya degani - avvalo, ogoh bo`lish degani. Hushyorlik ogoh bo`lib yashash - bu kundalik yoki bir oylik mavsumiy masala emas, balki, kundalik ish, kundalik harakat bo`lishi lozim.

Tinchlik, barqarorlik, hamkorlik - O`zbekiston davlatining uchta ustunidir.

4-savol. Bugungi kunda mamlakatimizda amalga oshirilayotgan islohotlar kim uchun qilinayapti?

O`quvchilarning javoblarini o`qituvchi umumlashtiradi va ushbu savolga quyidagicha xulosa qiladi.

Jamiyatning haqiqiy boyligi - bu inson, inson avlodidir. Jamiyatda har qanday yangilanish, har qanday o`zgarish avvalo inson uchun, uning qayotini farovon etish uchun amalga oshirilmoqda.

Inson manfaatlari ustuvorligini ta'minlash - barcha islohot va o`zgarishlarning bosh maqsadidir.

Islohot islohot uchun emas, eng avvalo inson manfaatlarini ta'minlash uchundir. Davlat manfaati emas, avvalo, inson, uning hayoti, huquq va erkinligi eng yuksak qadriyat va boylikdir.

5-savol: Davlatimiz tomonidan yoshlar uchun qanday imkoniyatlar yaratilmoqda? Siz yashayotgan manzilda yoshlarning o`z iqtidorlarini namoyon qilishlari uchun qanday sharoitlar mavjud? Siz undan qanday foydalanmoqdasiz?

O`qituvchi o`quvchilarning javoblarini birma-bir umumlashtirib boradi.

6-savol. Biz kimmiz, qanday buyuk zotlarning avlodimiz?

O`quvchilarning javoblarini o`qituvchi umumlashtiradi va ushbu savolga quyidagicha xulosa qiladi. Har qaysi inson o`zicha takrorlanmas bir dunyodir. Inson hayoti abadiy emas, lekin xotira mangu, xotira boqiy.



Ne-ne bahodirlarning yelkasini yerga tekkizgan afsonaviy Alpomish, zabardast Farhod haqidagi rivoyatu dostonlar shunchaki afsona emas, xalq ruhining, xalq mardligining timsolidir.

Bizning qonimizda ming yillik Sharq tafakkurining bedor ruhi gupurlab turibdi.

Biz Beruniylarga, Amir Temur, Mirzo Ulubek, Mirzo Boburlarga vorismiz.

Inson o'z taqdirini asragan taqdiridagina tabiatni, qayot davomiyligini asragan bo'ladi.

7-savol. "Vatanimiz taqdiri, ertangi kuni yoshlarimizga bog'liq" deganda nima nazarda tutiladi?

O'quvchilarning javoblarini o'qituvchi umumlashtiradi va ushbu savolga quyidagicha xulosa qiladi.

Yoshlarning ma'naviy uyg'oqligi millatni g'aflatdan asraydigan asosiy omillardan biridir.

O'qituvchi butun bir dars davomida o'quvchilarning savollarga bergan javoblarini umumlashtirib darsga xulosa yasaydi:

Vatanga bo'lgan mehru muhabbat har qanday muammoni yechishga, har qanday yovuz kuchni yengishga qodir.

Tomirida milliy g'urur, Vatan ishqini jo'sh urmagan odamdan jasorat kutib bo'lmaydi.

Aziz o'quvchilar! O'z aqli zakovatingiz, bilim va tafakkuringiz, kuch-g'ayratingizga, tog'dek tayanchingiz Vataningizga suyanib, marrani katta oling. Marrani doimo baland olib yashang, ertangi kun bizniki, sizdek shijoatli yoshlarimizniki!

Shuni unutmangki, kelgusida erishadigan har bir g'alabangiz-yurtimiz g'alabasi O'zbekiston g'alabasidir!

Dars davomida o'qituvchi javob bergan o'quvchilarni fikrlarini ochiqdan-ochiq tanqid qilmagan holda, to'g'ri yo'naltirib, rag'batlantirib borishi shart.

Ushbu darslar oddiy ma'ruzavozlikdan iborat bo'lmasligi, berilayotgan topshiriqlarni ko'proq amaliy tomonlariga e'tibor qaratilishi lozim.

Uyga vazifa sifatida sinflarning yosh xususiyatlarini inobatga olgan holda "O'zbekiston mening Vatanim, baxt-u iqbolim makoni" mavzusida erkin fikrlarini daftarlariga tushurib kelishlarini berish, yoki yuqori sinf o'quvchilariga bugungi kundagi ta'lim sohasida olib borilayotgan islohotlarning yoshlar hayotidagi o'rni haqida mustaqil ish yozishlarini taklif qilish mumkin.

REFERENCES

1. Karimov I.A. "Vatan va xalq mangu qoladi" Alisher Navoiy nomidagi O'zbekiston milliy kutubxonasi nashriyoti. T.2010 yil
2. Karimov I.A. "Yuksak ma'naviyat - yengilmas kuch" - T.: Ma'naviyat, 2008.
3. "Mustaqillik darslari"ni o'tish bo'yicha 7-9-sinflar uchun 1 soatlik dars ishlanma.

YOG‘OCH VA BOSHQA MATERIALLARDAN XALQ HUNARMANDCHILIGI ISH USULLARI ASOSIDA BUYUMLAR TAYYORLASH

Hojiyeva Feruza Yo‘lmurodovna

Toshkent viloyati Yuqori Chirchiq tumani 9-sonli umumiy o‘rta ta‘lim maktabining texnologiya fani o‘qituvchisi

<https://doi.org/10.5281/zenodo.7789595>

Annotatsiya. Ushbu dars ishlanmada yog‘och va boshqa materiallardan xalq hunarmandchiligi ish usullari asosida buyumlar tayyorlash haqida amaliy va nazariy ishlar keltirilgan.

Kalit so‘zlar: yog‘och, buyum, materiallar, hunarmandchilik, buyum, texnika, moslamalar.

ИЗГОТОВЛЕНИЕ ИЗДЕЛИЙ ИЗ ДЕРЕВА И ДРУГИХ МАТЕРИАЛОВ НА ОСНОВЕ ПРИЕМОВ НАРОДНЫХ РЕМЕСЕЛ

Аннотация. На данном занятии представлена практическая и теоретическая работа по изготовлению предметов из дерева и других материалов на основе приемов работы народных промыслов.

Ключевые слова: дерево, предмет, материалы, ремесло, предмет, техника, оборудование.

MANUFACTURE OF ITEMS FROM WOOD AND OTHER MATERIALS ON THE BASE OF WORKING METHODS OF FOLK CRAFTSMANSHIP

Abstract. In this lesson, practical and theoretical work is presented on the preparation of objects from wood and other materials based on the working methods of folk crafts.

Keywords: wood, item, materials, craft, item, technique, equipment.



Darsning maqsadi:

a) **Ta'limiy maqsad:** O'quvchilarga yog'och va boshqa materiallardan xalq hunarmandchiligi ish usullari asosida buyumlar tayyorlash haqida ma'lumotlar berish.

b) **Tarbiyaviy maqsad:** O'quvchilarni tozalikka, mehnatsevarlikka o'rgatish. Turmushdagi ehtiyojlar va ulardan foydalanishni tushuntirish. Texnika xavfsizligi qoidalari, ish o'rnini tashkil qilish qonun qoidalarini tushuntirish, sanitariya gigiyena talablariga to'liq rioya etishni o'rgatish.

c) **Rivojlantiruvchi maqsad:** O'quvchilarda yog'och va boshqa materiallardan xalq hunarmandchiligi ish usullari asosida buyumlar tayyorlash haqida bilim, ko'nikma va malakalarni hosil qilish.

Kommunikativ kompetensiya:

hamkorlikda ishlash jarayonida jamoa va guruh a'zolari fikrini tinglay bilish, hurmat qilish, to'g'ri qabul qilish.

Axborotlar bilan ishlash kompetensiyasi:

yog'ochning fizikaviy xossalari, yog'och turlarining xususiyatlari, duradgorlikda ishlatiladigan yelimlar va bo'yoqlar turlari, xususiyatlariga oid manbalaridan foydalana olish.

O'zini o'zi rivojlantirish kompetensiyasi:

duradgorlikda ishlatiladigan yelimlar va bo'yoqlarni ishlatilish sohalarini axborot manbalaridan qidirib topish.

Ijtimoiy faol fuqarolik kompetensiyasi:

o'zining fuqarolik burch va huquqlarini bilish.

Milliy va umummadaniy kompetensiya:

turli materiallarga ishlov berishda moslamalarda xavfsizlik texnikasi qoidalari va sanitariya-gigiyena talablariga rioya qilgan holda ishlash.

DARSNING BLOK CHIZMASI:

№	DARS BOSQICHLARI:	Bajariladigan ish mazmuni	Ajratilgan vaqt	
1	Tashkiliy qism	Salomlashish, davomatni aniqlash, sinfni darsga tayyorlash, kun tarixi aytiladi	3 daqiqa	
2	O'tilgan mavzuni takrorlash	Takrorlash, mustahkamlash, yangi mavzu bilan bog'lash	8 daqiqa	

3	<i>Yangi dars mavzusi mazmunini tushuntirish</i>	Yangi mavzuni tushuntirish	14 daqiqa
4	<i>Yangi mavzuni mustahkamlash</i>	Yangi mavzuni mustahkamlash	15 daqiqa
5	<i>Dars yakuni va baholash</i>	G'olib guruhni aniqlash, rag'batlantirish. Darsning so'ngi xulosasini chiqarish	3 daqiqa
6	Uyga vazifa	O'qituvchi tomonidan uyga vazifa e'lon qilinadi va keyingi mavzuga tayyorlanib kelish yo'nalishini aytib o'tadi	2 daqiqa

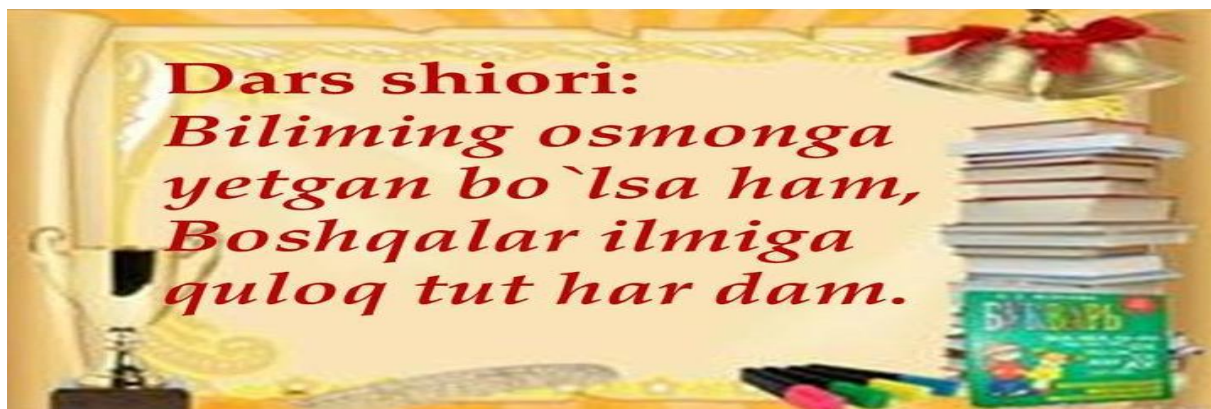

- Dars turi : Yangi bilim beruvchi, mustahkamlovchi.
- Dars metodi : "Guruhlash", "Kim chaqqon",
- "Aql charhi"
- Dars jihozi : AKT, tarqatmalar.

Dars turi: Bilimlarni mustahkamlovchi. Yangi bilim beruvchi.

Dars uslubi: Tushuntirish, suxbat, tezkor savol – javob, amaliy mustaqil ishlar bajarish, munozara, ko‘rgazmali va boshqalar.

Dars metodi: guruhlarda ishlash, “Aqliy hujum”, “Kim epchil-u, kim chaqqon”, “Klaster”, “B/B/B” metodlaridan foydalaniladi.

Darsda jihozi: yog‘ochga ishlov berish ustaxonasi, yog‘och namunalari, rasm va tarqatma materiallar, o‘quv qurollari, elektron materiallar, test materiallari.

O‘tilgan mavzuni takrorlash:

Guruhlarda ishlash

O‘quvchilar 3 guruhga bo‘linadi. Har bir guruh uyga berilgan mavzu bo‘yicha qisqacha ma‘lumot berishadi.



I. Yangi mavzu bayoni:

Yog‘ochga ishlov berish texnologiyasi asosida uy-ro‘zg‘or buyumlarini tayyorlash

Uy-ro‘zg‘or buyumlari turli xil bo‘lib, ularni ko‘pincha yog‘ochdan yasash qulay hisoblanadi. Ularning asosiy turlari oshxona buyumlari, mehmonxona, yotoqxona hamda ro‘zg‘orda ishlatiladigan turli asboblardan va buyumlar bo‘lib, ular yog‘ochdan yasalgan. Uy-ro‘zg‘or buyumlaridan har birini tayyorlashda uning bajariladigan vazifasiga qarab qaysi yog‘och turidan foydalanish maqsadga muvofiqligi aniqlab olinadi. Unda, asosan, ish-

latiladigan yog'och materialining qattiqligi hamda undan tayyorlanadigan buyumdan foydalanish jarayonida ro'y beradigan ta'sirlarga chidamlilik darajasi hisobga olinadi. Uy-ro'zg'or buyumlaridan biri bo'lgan quticha, odatda, o'rtacha qattiqlikdagi yog'ochlardan turli shakllarda tayyorlanadi.

AMALIY MASHG'ULOT. Quticha tayyorlash.

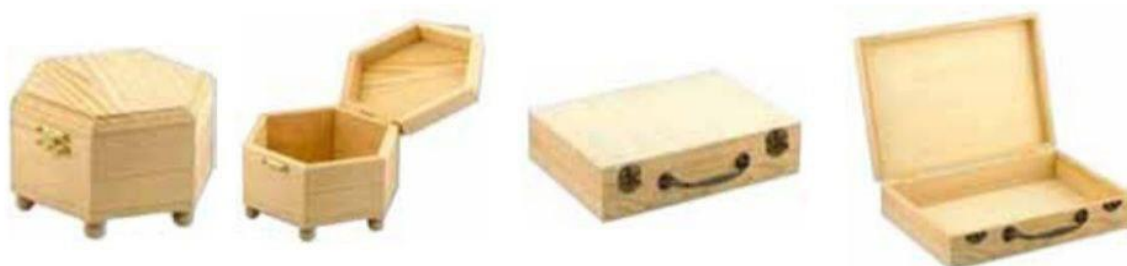

Quticha namunalari.

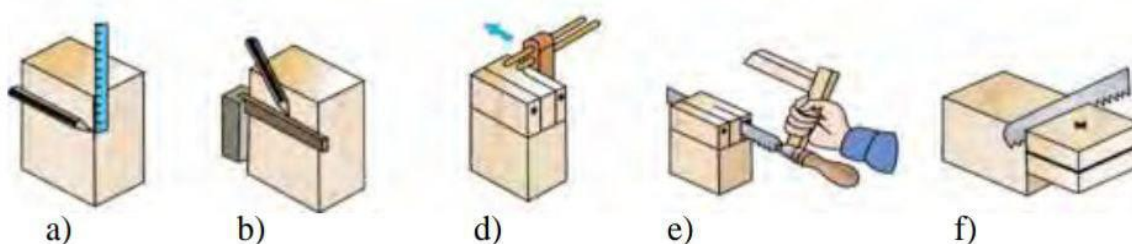
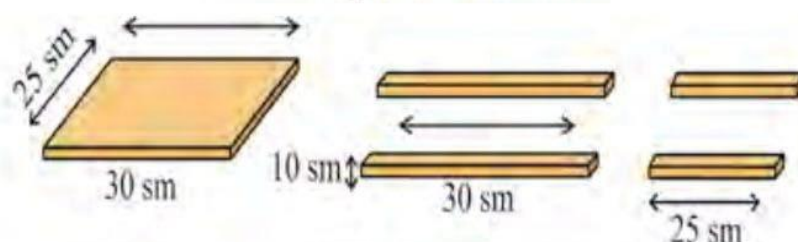

Quticha tayyorlashda rejalash va tirnoqli birikmalarni arralash:
a – chizg'ich yordamida rejalash; b – go'niya yordamida chizish; d – xatkash yordamida rejalash va belgilash; e – arra bilan uyalarni arralash; f – arra bilan go'shalarni arralash.

O'rta asr xattot va musavvirlari o'z asarlarini, asosan, maxsus ishlov berilgan, silliqlab, ba'zida turli ranglarda bo'yalgan qog'oz va qutilarda ifoda etishgan. Kitob varaqlari va qutichalarni qog'ozdan, yog'ochdan tayyorlab, turli tus va rangga bo'yab, uning ustiga rasmlar chizishgan

Yuzaga nozik chiziqlar chizish, ravon yozish, ranglar bilan ishlash, mustahkamligini oshirish uchun qutichalarga tirnoqli biriktirish kabi qo‘shimcha ishlov berilgan. Bezaklar asosida bezatilgan qutichalar shu davrda xaridor-gir buyumlardan biriga aylangan.

Qutichani yasash tartibi:

1. Qutichani tayyorlash uchun 30x25 *sm* o‘lchamdagi faner bo‘lagi, 10x110 *sm* o‘lchamdagi reyka bo‘lagi kerak bo‘ladi.
2. Qutichaning yon tomonlarini tayyorlash uchun 10x30 *sm* hamda 10x25 *sm* o‘lchamdagi reykalardan 2 donadan qirqib olinadi.
3. Qirqib olingan reyka bo‘laklaridan 2 tirnoqli birikmalar hosil qilinadi. Birikmalarning o‘lchamlari 30-rasmda ifodalangan.
4. Qutichaning pastki qismiga mo‘ljallangan fanerni joylashtirish uchun yon tomonlariga rejalashtirilgan reykalardan uzunligi 28 *sm*, eni 23 *sm*, qalinligi 1 *sm* bo‘lgan chuqurcha ochiladi.
5. Birikmalar bir-biriga biriktiriladi.
6. Pastki qismidan faner o‘rnatiladi.
7. Qutichaning ortiqcha kamchiliklari to‘g‘rilanadi. Qumqog‘oz yordamida silliqlanadi.

Yelimlarni ishga tayyorlash va ulardan foydalanish qoidalari

Yelimlash. Yog‘ochdan buyumlar tayyorlashda detallarni biriktirishning asosiy usuli yelimlashdir. Yelimlanadigan yog‘och detallari quruq bo‘lishi lozim. Bu detallarni yelimlab biriktiriladigan sirtlari bir-biriga zich yopishadigan aniq shakllarda tayyorlanib, changlardan tozalanadi. Yelimlab yopishtirilgan yog‘och sirtlari orasidagi yelim qatlami hosil qiladigan chokning qalinligi 0,1 *mm* dan 0,15 *mm* gacha bo‘lishi lozim. Chokning qalinligi bundan yupqa bo‘lsa ham, qalin bo‘lsa ham yelimli birikma mustahkam bo‘lmaydi.

Biriktirilayotgan sirtlarga yelim surtilgan detallarni bir-biriga ishqalash yoki presslash usulida biriktiriladi.

Ishqalash usulida biriktirilayotgan sirtlarning dastlab ozgina qismini bir-biriga bosib turgan holda asta-sekin kerakli holatgacha surib boriladi.

Presslash usulida ikki yoki undan ortiq detallarni bir-biriga biriktiruvchi yelim qatlami quriguncha press ostida tutib turiladi.

Kichik reykachalarni bir-biriga yaxshilab yelimplash orqali uzunligi 12 metrgacha bo'lgan yog'och to'sinlar hamda kerakli egri shakldagi katta yog'och detallari tayyorlanadi.

Yog'ochdan tayyorlanadigan buyumlarning yuzasidagi ortiqcha kamchiliklarni bekitish yoki uning ko'rinishini yanada yaxshilash maqsadida gulqog'oz, mato, qog'oz kabi materiallarni yelimplash mumkin. Bugungi kunda yog'ochning tabiiy rangini aks ettiruvchi turli xildagi gulqog'ozlar ishlab chiqarilmoqda. Mebel qoplamalarini yelimplashda ana shunday gulqog'ozlardan foydalaniladi. Duxoba, vilur, to'r matolaridan foydalanib ham yog'ochdan yasalgan uy-ro'zg'or buyumlarining ustki qismlarini bezatish mumkin.

AMALIY MASHG'ULOT. Quticha ustiga mato tanlash va uni amaliy tayyorlash

Quticha ustiga qoplamaning yelimplash tartibi:

1. Qutichaning ustiga qoplamaning yelimplash uchun qutichaga mos mato tanlanadi.

2. Qutichaning o'lchamlari asosida matoga chizma chiziladi va qirqib olinadi.

3. Matoga PVA yelimi bir tekis qilib surtiladi.

4. Qutichaning ustki va ichki qismlari changlardan tozalanadi. Chunki chang yelimning bir tekis yopishishiga xalaqit beradi. Keyinchalik yelimning ko'chib ketishiga olib keladi.

5. Mato qutichaning ichki qismiga bir tekis qo'yiladi va ustidan tekislanadi.

6. Mato qutichaning ustki qismiga bir tekis qo'yiladi va yaxshi yopishmagan joylari tekislanadi. Yelimning ortiqcha chiqib qolgan qismlari mato bilan artib tashlanadi.

7. Yelim qurishi uchun quticha bir necha soatga tekis joyga qo'yiladi.





Yog'ochga yelimplangan mato tasviri.

Amaliy mashg'ulot. "Sochiq uchun taglik" tayyorlash.

Kerakli asbob va moslamalar: 3 ta disk, yelim, qaychi, bezak uchun namunalar, munchoqlar
Ishning borishi:

"Sochiqcha uchun taglik" tayyorlashning texnologik kartasi.

№	Ish ketma-ketligi	Eskiz	Asbob va moslamalar
1	Sochiqcha uchun taglikka mos xom ashyo tanlash. Xom - ashyoning nuqsonlarini tekshirish.		
2	Xom-ashyoga sochiqcha uchun taglikning o'lchamlarini chizib olish		Chizg'ich, marker qalam
3	Zagatovkani chiziqlar bo'yicha konselyariya pichog'i yordamida qirqib olish		Konselyariya pichog'i, chizg'ich
4	Zagatovkaning taglik qismiga chiziq chizish		Marker qalami, chizg'ich

5	Chiziqlar ustidan kesilgan disk bo'laklarini yelimlash		Termo yelim
6	Diskni bo'yash.		Akril bo'yog'i, kistochka

IV. Yangi mavzuni mustahkamlash.

Yog'ochga ishlov berishga oid xalq hunarmandchiligi turlari bo'yicha ish usullari. Yog'och o'ymakorlik san'ati tarixi va rivojlanishi

Yog'och o'ymakorligi o'zbek xalqi amaliy bezak san'atining keng tarqalgan turi. Bunda biror naqsh yoki tasvir taxta yoki boshqa yog'och buyumlarga chizib, kesib va o'yib ishlanadi. Badiiy san'atning bu turi deyarli barcha xalqlarda bo'lib, qadimgi Sharqda, dunyo mamlakatlari arxitekturasida keng ishlatilgan. Asrlar davomida Yevropa va Osiyo mamlakatlarida yog'och o'ymakorligining rivojlanib, o'ziga xos badiiy uslublari kelib chiqqan. O'rta Osiyoda ham yog'och o'ymakorligi qadimdan rivojlanib, uy-ro'zg'or buyumlarini tayyorlashda juda keng qo'llanilgan. Bu o'ymakorlik qadimiy arxitekturaning eshik, darvoza, ustunlar, har xil to'sinlar, stol, stul, xontaxta, quticha, ramka, qalamdon va boshqa buyumlarni bezashda ishlatilib kelingan.

Yog'och o'ymakorligida ishlatiladigan yog'och turlari va o'ziga xos xususiyatlari

Yog'och o'ymakorligida ota-bobolarimiz qadimda har xil yog'ochlardan turli maqsadda foydalanib kelganlar. Yog'och o'ymakorlikda shumtol, eman, arg'uvon, terak, chinor va boshqa daraxt yog'ochlaridan keng foydalaniladi. Mamlakatimizda yog'och o'ymakorligi ustalari o'z ishlari uchun eng yaxshi yong'oq, qarag'ay, chinor, tut, archa, terak, o'rik kabi mahalliy daraxtlarning eng a'lo navlarini ishlatadilar. Shu bilan birga boshqa joylardan keltirilgan shamshod, eman, qarag'ay kabi daraxt yog'ochlaridan ham foydalanadilar.

Yangi mavzu amaliy mashg'ulot davomida mustahkamlanadi.

AMALIY MASHG'ULOT. Silindr shaklidagi detallar. Egov dastasi eskizini chizish

Yog'ochga ishlov berish ishlarini bajarishda ularga ishlov berishda ishlatiladigan ish asboblari muhim sanaladi. Chunki yog'och oson ishlanadigan, turmushda ko'p ishlatiladigan materiallar sirasiga kiradi. Yog'ochga randa, arra, xatkash, qumqog'oz, turli xil markali stanoklar, iskana hamda egov yordamida ishlov beriladi. Asboblarning ishlov beriladigan yuzaning ish jarayoniga qarab tanlanadi. Masalan, randadan yog'och yuzasidagi g'adir-budurlikni olib tashlash va tekislashda foydalaniladi. Arra yordamida esa yog'och arralanadi. Iskana yordamida yog'och yuzasiga turli xil ko'rinishdagi naqsh elementlarini o'yib ishlash orqali tushirish mumkin. Egov yordamida esa yog'ochning yuzasi tekislanadi va turli xil kattaliklarda chuqurchalar ochiladi.

Silindr shakl deb, geometrik tanasi aylana shaklga ega bo'lgan buyumga aytiladi. Buyumlar silindr shaklda yasalgan bo'lib, oddiy va murakkab o'yiqlar bilan kesilgan bo'ladi. Bunga misol qilib egov dastasini olishimiz mumkin

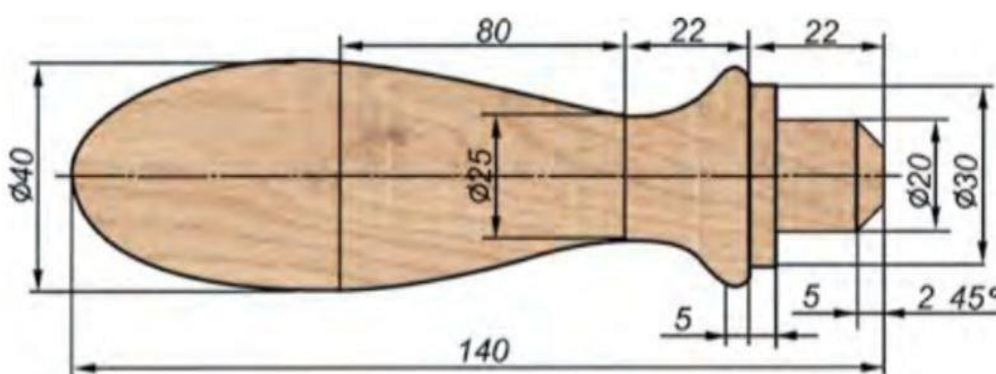

“MOYCHECHAK” metodi:

Doskaga moychechak guli 8 yaproqli qilib chiziladi yoki moychechak rasmi yopishtiriladi va har bir yaprog'iga raqam qo'yib chiqiladi. O'qituvchi tomonidan 8 ta mavzuga oid savol tuzib kelinadi. Moychechak yaprogidagi har bir tanlangan raqam o'chirib boriladi. Guruh a'zolari tanlangan raqamlardagi savollar o'qituvchi tomonidan o'qiladi. Guruh o'quvchilari tomonidan javob beriladi. Namuna sifatida

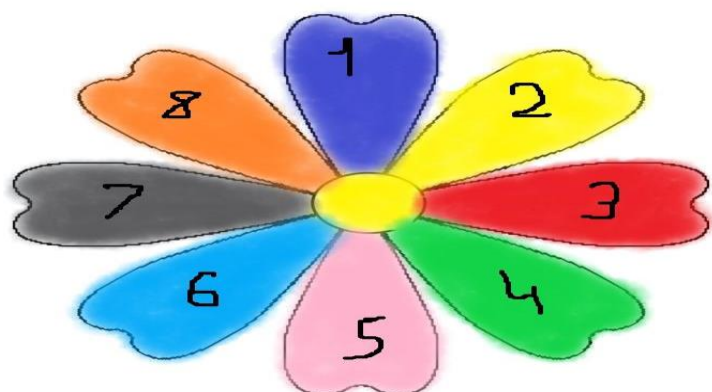

“Maqsadlar daraxti” metodi

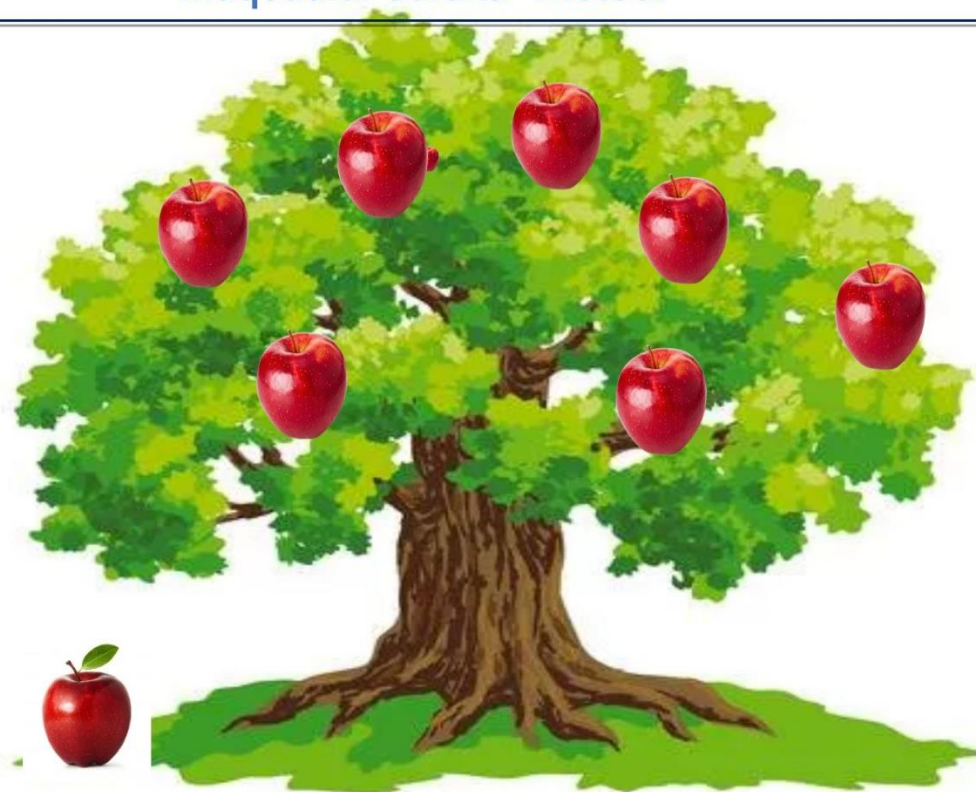

O'quvchilar 3 ta guruhlarga bo'linadilar. O'qituvchi esa ularga olmada yozilgan savollar tarqatadi. Va doskaga 3 ta olma daraxti chiziladi. Qaysi guruh to'g'ri javob bersa olmalarni doskadagi olma daraxtiga yopishtiradilar. Qaysi guruhning daraxtida olmalar soni ko'p bo'lsa o'sha guruh g'olib bo'ladi.

Shu bilan bugungi darsimizni
yakunlaymiz.

Bugungi dars g`oliblarini
taqdirlaymiz.

1. Eng zukko o`quvchi.
2. Eng bilimdon o`quvchi.
3. Eng chaqqon o`quvchi.
4. Eng faol o`quvchi.

O`quvchilarni rag`batlantirish



Darsni yakunlash va o`quvchilarni baholash. Yog`ochga ishlov berish ustaxonasini tartibga keltirish.



Uyga vazifani e`lon qilish: mavzu bo`yicha berilgan barcha ma`lumotlarni o`qib-o`rganib kelish.

INGLIZ VA O‘ZBEK TILLARIDA HAYOT VA O‘LIM MAZMUNLI FRAZEOLGIK BIRLIKLARNING LINGVOMADANIY TAHLILI

Jumayev Begali Xudoymurodovich

Termiz davlat universiteti

<https://doi.org/10.5281/zenodo.7789633>

Annotatsiya. Ushbu maqolada frazeologik birliklarning o‘rganilish tarixi, shakllanishi, frazeologik birliklarning lingvomadaniyatdagi o‘rni, ularning semantik xususiyatlari, hayot va o‘lim mazmunli frazeologik birliklar chog‘ihtirma planda faktik misollar asosida tahlilga tortilgan.

Kalit so‘zlar: frazeologizm, frazeologiya, o‘zbek frazeologiyasi, frazeologik norma, hayot va o‘lim leksemlari, frazeologik shakllanish.

ЛИНГВОКУЛЬТУРНЫЙ АНАЛИЗ СМЫСЛОВЫХ ФРАЗЕОЛОГИЗМОВ ЖИЗНЬ И СМЕРТЬ В АНГЛИЙСКОМ И УЗБЕКСКОМ ЯЗЫКАХ

Аннотация. В данной статье рассматриваются история изучения фразеологизмов, их формирование, роль фразеологизмов в языковой культуре, их семантические особенности, жизнь и смерть значимых фразеологизмов в сравнительном плане на основе фактических примеров.

Ключевые слова: фразеологизм, фразеология, узбекская фразеология, фразеологическая норма, лексема жизни и смерти, фразеологическое образование.

LINGUISTIC ANALYSIS OF PHRASEOLOGICAL UNITS WITH MEANINGFUL LIFE AND DEATH IN ENGLISH AND UZBEK

Abstract. This article deals with the history of the study of phraseological units, their formation, the place of phraseological units in linguistic culture, their semantic properties, phraseological units with the meaning of life and death are analyzed on the basis of factual examples.

Key words: phraseology, phraseology, Uzbek phraseology, phraseological norms, lexemes of life and death, phraseological formation.

Frazeologik birliklarda ma’lum bir xalqning o‘ziga xos dunyosi va qiyofasi obrazli tarzda namoyon bo‘ladi. Frazeologizmlar tarkibidagi biror so‘zi bilan yoxud anglatayotgan ma’nosi bilan o‘zi mavjud til tegishli bolgan millat haqida milly-madaniy axborot beradi. Demak, har bir tilning frazemalari o‘sha til egalarining asrlar mobaynida yaratgan madaniyati, ma’naviyati, tarixi, turmush tarzi bilan chambarchas bog‘liq bo‘ladi.

Statistik ma’lumotlarga ko‘ra, dunyoda qariyb uch ming dan ortiq xalq ro‘yxatga olingan va ular turli qit’alarda istiqomat qiladi²⁶. Bularning barchasini an’analari, urf-odatlar, dunë qarashlari, madaniyati, shu xalqning, millatning tilida namoën bo‘ladi. Shuning uchun ham har bir millat vakili milliyiligini tilida, madaniyatida aks ettiradi.

Turli xalqlar, mamlakatlar o‘rtasidagi iqtisodiy-siësiy, madaniy, ilmiy aloqalar, tilshunoslik sohasida tillarning o‘zaro munosabati va til madaniyati hamda tilning milliy o‘ziga xos ko‘rinishi kabi qator va madaniyatshunoslik o‘rtasidagi alohida maxsus yo‘nalishi va predmetiga ëga bo‘lgan yangi soha – lingvomadaniyatning yuzaga kelishiga turtki bo‘ldi.

²⁶ uz.wikipedia.org/wiki.

Lingvokulturologiya sohasiga XIX asrda V.Fon Gumboldt o'zining "Tilning tuzilishi va insoniyat ma'naviy rivojiga ta'siri" nomli asari bilan tamal toshini qo'ygan bo'lib, til va millat xususiyatlarining munosabatlari haqida qayd etgan edi²⁷.

Z.N.Xudoyberganovanning "Tarjimaning lingvomadaniy masalalari" nomli o'quv-uslubiy majmuasida qayd etishicha, lingvokulturologiya tilshunoslikning mustaqil yo'nalishi sifatida XX asrning 90-yillarida vujudga kelgan bo'lib, "lingvomadaniyat" (lot.lingua "til" cultus "hurmat qilish, ta'zim qilish" yunon, "ilm, fan") atamasi V.N.Teliya rahbarligidagi Moskva frazeologiya maktabi vakillari (Stepanov Y.S., Vorodboev V.V., Shaklein V., Maslova V.A.) tomonidan olib borilgan izlanishlar bilan bog'liqligi izohlangan va ta'kidlangan²⁸.

V.A.Maslovaning "Lingvokulturologiya" nomli o'quv qo'llanmasida til, madaniyat, inson va etnos munosabati, yani lingvokulturologiya fanining tilshunoslikning boshqa yunalishlari bilan paradigmatic munosabati, madaniyatning til hamda jamiyat taraqqi'oti bilan bog'liq jihatlari tahliliga bag'ishlangan.

Qo'llanmada, shuningdek, fanning nazariy asoslari, tadqiqot metodlari, ob'ekti, predmeti, til va madaniyatning o'zaro munosabati, olamning lisoniy manzarasi, stereotip, metafora, timsol, xalq og'zaki ijodi namunalarida inson obrazi, a'el va erkakning jamiyatdagi o'rni, ularning tili va madaniyati, qi'iesiy va chog'ishtirma tahlil metodlarining lingvokulturologiyadagi ahamiyati kabi masalalar ham e'ritilgan²⁹.

O.G.Dubrovskaya "Русские и английские пословицы как лингвокультурологические единицы" nomli kitobida shunday deydi: "Lingvomadaniyat tilshunoslikda ma'lum bir tilning maqol asosini o'rganish uchun keng imkoniyatlar yaratadi. Maqollarning majoziy asoslarida u e'ki bu e'tnik guruh tomonidan dunyoning madaniy rivojlanish jara'eneda shakllangan to'plam g'oyalarini etkazadi. Maqol asosini "o'qish", lingvokultural jamiyatning mantiqiy-konceptual tizimiga "kirib borish" va ma'lum bir madaniyatni olib boruvchi sifatida shaxsning fikrlash xususiyatlarini kuzatishga imkon beradi"³⁰.

N.F.Alefirenkoning lingvokulturologiyaga bag'ishlangan o'quv qo'llanmasi o'n to'rt bobdan iborat bo'lib, unda lingvokulturologik tadqiq metodlari, madaniyat hamda lisoniy madaniyat, til, mentallik tushunchalari munosabati, olamning lisoniy manzarasi, so'zning etnomadaniy asosi, xususiyatlari, madaniy koncept va semantika, so'zning madaniy-pragmatik ma'nosi kabi masalalar e'ritilgan. U tilga ta'rif berar e'kan, uni xalq madaniyati, psixologiyasi, falsafasi va tarixini aks e'ttiruvchi oynaga o'xshatadi³¹.

N.M.Maxmudovning "Olamning lisoniy manzarasi va so'z o'zlashtirish" nomli maqolasida olamni bilishning bevosita hamda bilvosita manzaralarini farqlash tamoyillariga to'xtalib o'tilgan. Maqolada milliy ong, milliy til, koncept kabi tushunchalarga oydinlik kiritilgan. Xorijiy so'z o'zlashtirishning ikki tipi (yangi tushunchani o'zlashtirish va faqat xorijiy so'zni o'zlashtirish) xususida fikr yuritilib, o'zbek tili leksikasi taraqqi'oti tarixida so'z o'zlashtirish jara'eni bilan

²⁷ Гумбольдт В.Ф. Язык и философия культуры. – Москва: Прогресс, Москва, 1985. – С.370.

²⁸ Xudoyberganova Z.N. "Tarjimaning lingvomadaniy masalalari" o'quv-uslubiy majmua. Toshkent: O'qituvchi, 2016. – B.111.

²⁹ Маслова В.А. Лингвокультурология: Учебное пособие. – М.: Academia, 2001. – С.54.

³⁰ Дубровская О.Г. Русские и английские пословицы как лингвокультурологические единицы. Изд-во Тюмень: гос-университета, 2002. – 164 с.

³¹ Алефиренко Н.Ф. Лингвокультурология: Учебное пособие. – М.: Academia, 2001. – 208 с.

bog'lik bo'lgan holatlar ëritilgan³².

D.S.Xudayberganovning doktorlik dissertatsiyasida o'zbek tilidagi matnlarning lingvokulturologik xususiyatlari tadqiq etilgan. Lingvokulturologik ëndashuvlarga ko'ra, matn muayyan xalqning madaniy qadriyatlarini, milliy-mental fikrlash tarzini namoën ëtuvchi lingvomadaniy birlik sifatida o'rganilgan.

Tarkibida o'xshatishlar, metaforalar, maqol va frazeologik birliklar, nutkiy ëtiketlar bo'lgan matnlar o'zida milliy-madaniy qadriyatlarni mujassam ëtgan lisoniy- madaniy fenomen sifatida qayd ëtilgan. Ishda precedent birliklarning matn yaratilishidagi o'rni, o'rganilish tarixiga ahamiyat berilgan³³.

Sh.Usmanova tomonidan yaratilgan "Tarjimaning lingvomadaniy aspektlari" nomli o'quv qo'llanmasida til, madaniyat, antropologiya va lingvokulturologiya tushunchalari izohlangan. Qo'llanmada lingvokulturologiyaning tadqiqot ob'ekti va predmeti, maqsad va vazifalari, rivojlanish bosqichlari kabi masalalariga asosli ëndashilgan. Insonning til va madaniyatdagi o'rni, milliy mentallik kabi tushunchalar, frazeologik birliklar, o'xshatishlar, metafora hamda lakunalarning tarjimada ifodalanish usullari ëritilgan³⁴.

I.M.To'xtasinovning "Tarjimon tayorlashda kasbiy kompetensiyalarni ekvivalentlik hodisasi asosida rivojlantirish" nomli doktorlik (DSc) dissertatsiyasida qayd ëtishicha, lingvokulturologiya – lingvistika va madaniyatshunoslik o'rtasida vujudga kelgan yangi mustaqil fan bo'lib, u xalqlar madaniyatining vujudga kelish tarixi va uning tilda aks ëtish qonuniyatlarini o'rganadi³⁵.

Yana bir olimimiz Sh.T.Maxmaraimova "Lingvokulturologiya" nomli o'quv qo'llanmasida "Lingvokulturologiya – tildagi madaniy faktlar va ularning mahsuli bo'lmish lingvomadaniyatni o'rganuvchi fandır"³⁶ deydi.

Sh.Usmonovning "Lingvokulturologiya fanidan ma'ruzalar" to'plamida ham bu yo'nalishdagi nazariy qarashlar aks ëtgan. U "Lingvokulturologiya, madaniyatshunoslik va tilshunoslikning kesishgan nuqtasida shakllangan til tadqiqining yangi sohasidir. Lingvokulturologiya madaniyat va tilning o'zaro aloqasini, o'zaro ta'sirini, tilda o'z aksini topgan xalq madaniyatining ko'rinishlarini tadqiq ëtishdan iboratdir"³⁷, deb ta'kidlaydi.

Yuqoridagilardan kelib chiqib shuni aytish mumkinki, lingvokul'turologiya til va madaniyatshunoslikning kesishishidan shakllangan fan bo'lib, ma'lum bir xalqning madaniyatini tilida aks etishini tadqiq ëtuvchi fandır.

³² Maxmudov N.M. Olamning lisoniy manzarasi va so'z o'zlashtirish // O'zbek tili va adabiyoti. – Toshkent, 2015. – №3. – B. 3-12.; Maxmudov N.M. Tilning mukammal tadqiqi yullarini izlab // O'zbek tili va adabiyoti. – Toshkent, 2012. – № 5. – B. 3.

³³ Xudayberganova D.S. O'zbek tilidagi badiiy matnlarning antropotsentrik talqini: Filol. fanlari d-ri ... diss. – Toshkent, 2015. – 240 b.

³⁴ Usmanova Sh. Tarjimaning lingvomadaniy aspektlari. Toshkent: Toshkent davlat sharqshunoslik instituti, 2015. – 192 b.

³⁵ To'xtasinov I.M. Tarjimon tayorlashda kasbiy kompetensiyalarni ekvivalentlik hodisasi asosida rivojlantirish nomli doktorlik (DSc) dissertatsiyasi avtoreferati. Toshkent. 2017. – 66 b.

³⁶ Maxmaraimova SH.T. Lingvokulturologiya [matn] o'quv qo'llanmasi. Toshkent cho'lpon nomidagi NMIU, 2017. – B.23.

³⁷ Usmonova Sh. "Lingvokulturologiya fanidan ma'ruzalar kursi. Toshkent: Universitet, 2014. – B.104.

E'tiborlisi shundaki, lingvokulturologiya sohasida frazeologik birliklarni alohida ta'kidlash joiz, chunki aynan frazemalar ham aynan xalqning madaniyatini tili orqali ifoda qiluvchi asosiy vositalardan biridir.

Misollarga keladigan bo'lsak, ingliz tilidagi **Live** so'zi o'zbek tiliga yashamoq leksemasi orqali izohlanadi. Shuningdek, ushbu leksema ingliz tilining mashhur "**Oxford advanced Learner's Dictionary**" lug'atida berilgan ta'rifga ko'ra *live types of life, to spend your life in a particular way: He lived in poverty most of his life.~ sth she lived a very peaceful life.~ noun she lived and died a single woman*³⁸ (hayot tarzi, hayotingizni muayyan tarzda o'tkazmoq: U kambag'allikda hayot kechirdi.~ U hayoti davomida hotirjam yashadi.~ U bir ayol bilan yashab olamdan o'tdi) kabi ma'nolarni anglatadi.

"O'zbek tilining izohli lug'ati"ga ko'ra yashamoq 1. *Ma'lum muhlat umr ko'rmoq; hayot kechirmoq; tirik yurmoq.* 2. *Biror yo'sinda hayot kechirmoq; biror tarzda tirikchilik o'tkazmoq; umrguzaronlik qilmoq.* 3. *Ko'chma ma'noda mavjud bo'lib turmoq, bor bo'lmoq, saqlanmoq*³⁹ kabi ma'nolarda kelgan.

Misollarga murojaat qilsak, ingliz tilida qo'llanilgan *be safe and comfortable as if in Abraham's bosom* frazemasi o'zbek tilidagi *tinch, osoyishta hayot kechirmoq* frazeologik birligiga mos tushadi.

Har xil tizimli tillar frazeologiyasini qiyosiy o'rganish antropotsentrik paradigmaning o'ta muhim jihati bo'lib ko'rinadi, chunki aynan frazeologiya madaniyat, odatlar, marosimlar, lisoniy ong mulkiga aylanib, axloq, atrof muhitning o'ziga xosligi va boshqalar to'g'risidagi ma'lum bir xalqning tasavvurlarini aks ettiradigan xalq ongining stereotiplari haqida eng qimmatli ma'lumotlar manbaidir.

Qiyoslanayotgan tillardagi aynan bir xil tasavvurlar yoki turli tasavvurlar turli leksik va zoonim komponentlar vositasida ifodalanishi mumkin. Masalan, ingliz tilidagi *live like a fighting cock* (so'zma-so'z: urushqoq xo'rozdek yashamoq) dabdabali hayotni bildirsa, o'zbekcha urushqoq *xo'roz semirmas* frazeologik birligida yaxshilik va yomonlik haqida so'z boradi.

Ingliz tilidagi *When in Rome, do as the Romans do* frazemasi o'zbek tilida so'zma-so'z *Rimda rimliklardek yasha* tarzida tarjima qilish mumkin. Lekin, iboralar ko'chma ma'noda ishlatilgani uchun ushbu frazeologik birlikni o'zbek tilida *Kimning aravasiga minsang, o'shaning qo'shig'ini ayt* variantlari ishlatiladi. Bu o'rinda inglizcha frazemada tarkibida onomastik birlik saqlangan.

Chog'ishtirilayotgan tillarida mavjud frazeologik birliklar tarkibi shuni ko'rsatadiki, ular tarkibida antroponim, toponim, etnonim, zoonim, astronim, kosmonim, xrononim, faleronim, geortonim, dokumentonim, ergonim, ideonim, xrematonim va bibliionsingari komponentlar qatnashishi va ular, asosan, ramziy-timsoliy ma'nolarni kuchaytirishga xizmat qilgan. Qolaversa, bu nomlar muayyan xalqning milliy-madaniy xususiyatlarini namoyon etadi.

³⁸Margaret D., Jennifer B., Joanna T. Oxford advanced Learner's Dictionary. Oxford. 9th edition, Oxford university press, 2015. – P.389

³⁹ O'zbek tilining izohli lug'ati. – Toshkent: O'zbekiston milliy ensiklopediyasi. // www.ziyouz.com kutubxonasi. – B.126

REFERENCES

1. Гумбольдт В.Ф. Язык и философия культуры. – Москва: Прогресс, Москва, 1985. – 370 с.
2. Xudoyberganova Z.N. “Tarjimaning lingvomadaniy masalalari” o‘quv-uslubiy majmua. Toshkent: O‘qituvchi, 2016. – 340 b.
3. Маслова В.А. Лингвокультурология: Учебное пособие. – М.: Academia, 2001. – 208 с.
4. Дубровская О.Г. Русские и английские пословицы как лингвокультурологические единицы. Изд-во Тюмень: гос-университета, 2002. – 164 с.
5. Алефиренко Н.Ф. Лингвокультурология: Учебное пособие. – М.: Academia, 2001. – 208 с.
6. Maxmudov N.M. Olamning lisoniy manzarasi va so‘z o‘zlashtirish // O‘zbek tili va adabiyoti. – Toshkent, 2015. – №3. – B. 3-12.
7. Xudayberganova D.S. O‘zbek tilidagi badiiy matnlarning antropotsentrik talqini: Filol. fanlari d-ri ... diss. – Toshkent, 2015. – 240 b.
8. Usmanova Sh. Tarjimaning lingvomadaniy aspektlari. Toshkent: Toshkent davlat sharqshunoslik instituti, 2015. – 192 b.
9. To‘xtasinov I.M. Tarjimon tayèrlashda kasbiy kompetensiyalarni ekvivalentlik hodisasi asosida rivojlantirish nomli doktorlik (DSc) dissertatsiyasi avtoreferati. Toshkent. 2017. – 66 b.
10. Maxmaraimova SH.T. Lingvokulturologiya [matn] o‘quv qo‘llanmasi. Toshkent cho‘lpon nomidagi NMIU, 2017. – 164 b.
11. Usmonova Sh. “Lingvokulturologiya fanidan ma’ruzalar kursi. Toshkent: Universitet, 2014.– 192 b.
12. Margaret D., Jennifer B., Joanna T. Oxford advanced Learner’s Dictionary. Oxford. 9th edition, Oxford university press, 2015. – 1820 p.
13. O‘zbek tilining izohli lug‘ati. – Toshkent: O‘zbekiston milliy ensiklopediyasi. // www.ziyouz.com kutubxonasi. – B.126
14. uz.wikipedia.org/wiki.

TRIGONOMETRIK TENGLAMALARNI YECHISH USULLARI HAQIDA



Jabborova Xurshida Raximberganovna

Toshkent shahar Yakkasaroy tumani 26-maktabning matematika fani o'qituvchisi

<https://doi.org/10.5281/zenodo.7789727>

Annotatsiya. Ushbu maqolada trigonometrik tenglamalarni yechish usullari haqida ma'lumotlar berilgan. Trigonometrik tenglamalar haqida tushunchalar keltirilgan va misollar yechish orqali tahlilqilingan.

Kalit so'zlar: Trigonometriya, funksiyaning chegaralanganlik xossasi, proporsiya.

О СПОСОБАХ РЕШЕНИЯ ТРИГОНОМЕТРИЧЕСКИХ УРАВНЕНИЙ

Аннотация. В этой статье представлена информация о методах решения тригонометрических уравнений. Даны понятия о тригонометрических уравнениях и проанализированы на примерах решения.

Ключевые слова: тригонометрия, свойство предела функции, пропорция.

ABOUT METHODS FOR SOLVING TRIGONOMETRIC EQUATIONS

Abstract. This article provides information on methods for solving trigonometric equations. Concepts about trigonometric equations are presented and analyzed by solving examples.

Keywords: trigonometry, function delimitation property, proportion.

Uzluksiz ta'limning barcha bosqichlaridagi o'quvchi va talabalarni teran fikrlovchi bilimli va mantiqiy xulosa chiqara oluvchi sifatida tarbiyalash bugungi kunda ta'lim beruvchilar oldidagi eng muhim vazifa hisoblanadi. Kelajak uchun har tomonlama yetuk mutaxassis kadrlar tayyorlashning mohiyati, zaruriyati, zamonaviy fan va texnikaning rivojlanish talablariga mos barkamol avlodni tarbiyalash masalalarini izchillik bilan tashkil etish, bu boradagi dolzarb masalalar va ularni amalga oshirish chora tadbiri milliy dasturda belgilab berilgan. Shu ma'noda trigonometrik tengsizliklarni o'rganishning innavtsion usulini misol tariqasida keltirishni lozim topdik. Ma'lumki, trigonometriya matematikaning muhim bo'limlaridan biri hisoblanib, geometriya va astronomiya fanlarining ham asosi hisoblanadi.

“Trigonometriya” atamasi grekcha “trigono” - uchburchak va “metrio” – o'lchayman so'zlaridan olingan bo'lib, birgalikda “uchburchakni o'lchash” ma'nosini anglatadi.

O'quvchilar eng sodda trigonometrik tenglamalar va tengsizliklarni yecha oladilar; tenglamalar va tengsizliklar va ularning sistemalarini yechadi, yechimini tekshiradi.

Trigonometrik tenglamalarni ko'rinishiga qarab yechishning bir qancha usullari mavjud. Bularga o'rniga qo'yish, ratsionallashtiradigan o'rniga qo'yishlar, trigonometrik tenglamalarni yechishning har xil xususiy hollari, sun'iy shakl almashtirishlardan foydalanib trigonometrik tenglamalarni yechish va hokazo. Ba'zi hollarda berilgan tenglamalarni biz bilgan usullar bilan yechish ancha murakkab bo'ladi. Bunday tenglamalarni yechishning nostandart

usullariga to'xtab o'tamiz. Sun'iy shakl almashtirish talab qiladigan trigonometrik tenglamalarni yechishda quyidagi usullardan foydalaniladi.

I. Tenglamani har ikki tomonini bir hil trigonometrik funksiyaga ko'paytirish.

1-misol. $2 \cos x(2 \cos 4x + 1) = 1$ tenglamani yeching.

Yechish: Qavslarni ochib, $4 \cos 4x \cos x + 2 \cos x = 1$ ni, $\cos 4x \cdot \cos x$ ko'paytmani shakl almashtirib

$$2 \cos 5x + 2 \cos 3x + 2 \cos x = 1$$

ni hosil qilamiz.

Tenglamani har 2 tomonini $\sin x$ ga ko'paytiramiz.

$$x = \pi n, \quad n \in \mathbb{Z}$$

tenglamani yechimi bo'lmasligini ko'ramiz.

$$2 \sin x \cos 5x + 2 \sin x \cos 3x + 2 \cos x \sin x = \sin x.$$

Tenglamani chap tomonida turgan ko'paytmani shakl almashtiramiz.

$$\sin 6x - \sin 4x + \sin 4x - \sin 2x + \sin 2x = \sin x;$$

$$\sin 6x = \sin x$$

$$2 \sin \frac{5x}{2} \cos \frac{7x}{2} = 0.$$

Bundan $2 \sin \frac{5x}{2} = 0$ yoki $\cos \frac{7x}{2} = 0$.

Bu tenglamalardan $x = \frac{2\pi k}{5}; \quad k \in \mathbb{Z}.$

$$x = \frac{\pi}{7} + \frac{2\pi m}{7}, \quad m \in \mathbb{Z}.$$

Bu ildizlar orasidan $x = \pi n, \quad n \in \mathbb{Z}$ ko'rinishdagi ildizlarni chiqarib tashlaymiz.

a) $\frac{2\pi k}{5} \neq \pi n, \quad n \in \mathbb{Z}, \quad k \neq \frac{5n}{2}; \quad n \in \mathbb{Z}.$ $n =$ juft son ekanligi ma'lum.

$n = 2l, \quad l \in \mathbb{Z}.$ Shuning uchun $k \neq 5l, \quad l \in \mathbb{Z}.$

b) $\frac{\pi(1+2m)}{7} \neq \pi n, \quad n \in \mathbb{Z}, \quad m \neq \frac{7n-1}{2}, \quad n \in \mathbb{Z}$

$m \in \mathbb{Z}$ bo'lgani uchun $n \neq 2p+1, \quad p \in \mathbb{Z},$ u holda $m \neq 7p+3, \quad p \in \mathbb{Z}$

Javob: $\frac{2\pi k}{5}, \quad k \in \mathbb{Z}, \quad k \neq 5l, \quad l \in \mathbb{Z}$

$\frac{\pi(1+2m)}{7}; \quad m \in \mathbb{Z}, \quad m \neq 7p+3, \quad p \in \mathbb{Z}.$

II. Tenglamani har 2 tomoniga bir hil son yoki bir hil trigonometrik funksiyani qo'shish.

2-misol. $\operatorname{tg} x \cdot \operatorname{tg} 2x = \operatorname{tg} 3x \cdot \operatorname{tg} 4x$ tenglamani yeching.

Yechish: Tenglamani aniqlanish sohasi

$$x \neq \frac{\pi}{2} + \pi n, \quad x \neq \frac{\pi}{4} + \frac{\pi n}{2}; \quad x \neq \frac{\pi}{6} + \frac{\pi n}{3}; \quad x \neq \frac{\pi}{8} + \frac{\pi n}{4}; \quad n \in \mathbb{Z}$$

Tenglamani har 2 tomoniga 1 ni qo'shamiz.

$$\operatorname{tg} x \operatorname{tg} 2x + 1 = \operatorname{tg} 3x \operatorname{tg} 4x + 1.$$

$$\frac{\cos x}{\cos x \cos 2x} = \frac{\cos x}{\cos 3x \cos 4x}.$$

tenglamani har 2 tomonini $\cos x \neq 0$ ga bo'lamiz.

$$\cos x + \cos 3x = \cos 7x + \cos x$$

$$\cos 7x - \cos 3x = 0$$

$\sin 2x \sin 5x = 0;$ u holda $x = \frac{\pi}{2} k, \quad k \in \mathbb{Z}$ yoki

$$x = \frac{\pi}{5} t, \quad t \in \mathbb{Z}.$$

Birinchi ildizlar to'plamidan tenglamani aniqlanish sohasiga faqat $x = \pi m, \quad m \in \mathbb{Z}$

$$\frac{\pi}{5}$$

tegishli, ammo bu ildizlar to'plami $x = \frac{\pi}{5}t$, $t \in Z$ da mavjud.

$x = \frac{\pi}{5}t$; $t \in Z$ tenglamaning aniqlanish sohasiga tegishli ekanligini ko'rish qiyin emas.

Masalan,

$$\begin{aligned} \frac{\pi}{5}t &\neq \frac{\pi}{4} + \frac{\pi n}{2}, \\ 4t &\neq 5 + 10n; \\ 4t \square 10n &\neq 5. \end{aligned}$$

Oxirgi tenglikning chap qismi juft, o'ng qismi toq sondir.

$$\text{Javob: } x = \frac{\pi}{5}t; \quad t \in Z.$$

III. Tenglamaning biror bir qismini ayniy shakl almashtirish. (Bir xil ifodani qo'shish yoki ayirish).

3-misol. $\cos 7x = \cos^3 x$ tenglamani yeching.

Yechish: Tenglamaning chap qismini shakl almashtiramiz.

$$(\cos 7x \square \cos 5x) + (\cos 5x \square \cos 3x) + (\cos 3x \square \cos x) + \cos x = \cos^3 x;$$

$$\square 2 \sin 6x \sin x \square 2 \sin 4x \sin x \square 2 \sin 2x \sin x + \cos x = \cos^3 x;$$

$$\square 2 \sin x (\sin 6x + \sin 4x + \sin 2x) = \cos x (\cos^2 x \square 1);$$

$$\square 2 \sin x (2 \sin 4x \cos 2x + \sin 4x) + \sin^2 x \cos x = 0;$$

$$8 \sin^2 x \cos x \cos 2x (2 \cos 2x + 1) \square \sin^2 x \cos x = 0;$$

bundan

$$\sin^2 x \cos x = 0,$$

u holda

$$x = \frac{\pi}{2}n, \quad n \in Z$$

yoki

$$8 \cos 2x (2 \cos 2x + 1) \square 1 = 0.$$

$$16 \cos^2 2x + 8 \cos 2x \square 1 = 0.$$

$$\cos 2x = \frac{\square 1 \pm \sqrt{2}}{4}; \quad x = \pm \frac{1}{2} \arccos \frac{\square 1 \pm \sqrt{2}}{4} + \pi k, \quad k \in Z.$$

$$\text{Javob: } \frac{\pi}{2}n, n \in Z, \quad \pm \frac{1}{2} \arccos \frac{\square 1 \pm \sqrt{2}}{4} + \pi k; \quad k \in Z.$$

IV. $\frac{a}{b} = \frac{c}{d}$ proporsiyadan foydalanish.

$$\frac{a+b}{a \square b} = \frac{c+d}{c \square d}; \quad \frac{a \square b}{a+b} = \frac{c \square d}{c+d}; \quad \frac{a \square c}{b \square d} = \frac{a}{b}; \quad \frac{a}{b} = \frac{a+c}{b+d}.$$

Bu tengliklardan foydalanish tenglamaning aniqlanish sohasining kengayishiga olib keladi.

Agar $\frac{a}{b} = \frac{c}{d}$ ($b \neq 0$; $d \neq 0$) bo'lsa, $\frac{a \square b}{a+b} = \frac{c \square d}{c+d}$; bunda $a \neq \square b$ va $c \neq \square d$.

4-misol. $\frac{2\sqrt{3} \cos 10^0 + 1}{2 \sin 10^0 + 1} = \frac{\text{tg} 3x}{\text{tg} x}$ tenglamani yeching.

Yechish: Tenglamaning aniqlanish sohasi $\cos 3x \neq 0$, $\cos x \neq 0$, $\sin x \neq 0$ tengsizliklar bilan aniqlanadi.

Proporsiya xossasiga ko'ra

$$\frac{2\sqrt{3} \cos 10^0 + 2 \sin 10^0 + 2}{2\sqrt{3} \cos 10^0 \square 2 \sin 10^0} = \frac{\text{tg} 3x + \text{tg} x}{\text{tg} 3x \square \text{tg} x}$$

$$\frac{\sqrt{3 \cos 10^\circ + \sin 10^\circ} + 1}{\sqrt{\sin 4x}} = \frac{\sin 4x}{3 \cos 10^\circ} \square \frac{\sin 10^\circ}{\sin 2x}$$

$$\frac{2 \cos 20^\circ + 1}{2 \cos 40^\circ} = 2 \cos 2x; \quad \frac{\cos 20^\circ + \cos 60^\circ}{\cos 40^\circ \cos 2x} = 2 \cos 2x;$$

$$\cos 40^\circ \cos 2x = \cos 20^\circ.$$

$$x = \pm 10^\circ \pm 180^\circ n; \quad n \in \mathbb{Z}.$$

Javob: $\pm 10^\circ + 180^\circ n;$

$n \in \mathbb{Z}.$

Trigonometrik tenglamalarni yechishda matematik tahlil elementlaridan foydalanish.

I. Funksiyaning aniqlanish sohasidan foydalanish.

Ba'zi hollarda tenglamaning aniqlanish sohasini bilish tenglamaning ildizi yo'qligini isbotlashni, ba'zida esa tenglamaning yechimini aniqlanish sohasidan son qo'yib ko'rib topishni taqozo qiladi.

1-misol. $\sqrt{|\sin x|} = \sqrt[4]{|\sin x|} + \operatorname{tg} x$ (1) tenglamani yeching.

Yechish. Tenglamaning aniqlanish sohasi

$$\begin{cases} |\sin x| \geq 0 \\ \sqrt[4]{|\sin x|} \geq 0 \\ x \neq \frac{\pi}{2} + \pi n; \quad n \in \mathbb{Z} \end{cases}$$

dan iborat. Bundan $x = \pi k$, $k \in \mathbb{Z}$. x ning bu qiymatini (1) tenglamaga qo'yib uning o'ng va chap tomonlari 0 ga tengligini ko'ramiz. Demak, hamma $x = \pi k$; $k \in \mathbb{Z}$ lar tenglamaning ildizi bo'lar ekan.

J: $x = \pi k$; $k \in \mathbb{Z}.$

II. Funksiyaning chegaralanganlik xossasidan foydalanish.

Tenglamalarni yechishda funksiyaning biror to'plamda quyidan yoki yuqoridan chegaralanganligi xossasi ko'p hollarda katta rol o'ynaydi. Masalan, biror M to'plamdagi barcha x lar uchun $f(x) > A$ va $g(x) < A$ (A biror son) tengsizliklar o'rinli bo'lsa, u holda M to'plamda $f(x) = g(x)$ tenglama yechimga ega emas.

A soni o'rnida ko'p hollarda nol bo'ladi, bu esa $f(x)$ va $g(x)$ funksiyalarning M to'plamda ishorasi saqlanishini bildiradi.

2-misol. $\sin(x^3 + 2x^2 + 1) = x^2 + 2x + 3$ tenglamani yeching.

Yechish: Ixtiyoriy x haqiqiy soni uchun $\sin(x^3 + 2x^2 + 1) \leq 1$. $x^2 + 2x + 3 = (x+1)^2 + 2 \geq 2$. Bundan esa ixtiyoriy x haqiqiy soni uchun tenglamaning chap tomoni 1 dan oshmaydi, o'ng tomoni har doim 2 dan kichik emasligini ko'ramiz. Demak, tenglamaning yechimi yo'q ekan.

J: $\emptyset.$

3-misol. $2 \sin x = 5x^2 + 2x + 3$ tenglamani yeching.

Yechish: Ma'lumki, $y = 5x^2 + 2x + 3$ funksiyaning grafigi $y = 2 \sin x$ funksiyaning grafigidan yuqorida yotadi. U holda $5x^2 + 2x + 3 > 2 \sin x$

Javob: $\emptyset.$

Ushbu maqolada trigonometrik tenglamalarning yechimidan innovatsion foydalanib ishlash. Bu o'quvchilarda trigonometriyaga va umuman olganda, matematikaga qiziqishini oshiradi, degan xulosaga kelish mumkin.

REFERENCES

1. Jumaniyozov, Q., Muhammedova, G.(2014). Matematikadan misol va masalalar yechish metodikasi. *O'quv qo'llanma T: Brok class servis.*
2. Mamatova, Z. M., Tolibov, I. S., & Nishonov, F. M. (2019). To the question of science approach to the construction of outsourcing business model of modern enterprise structure. *Достижения науки и образования*, 22.
3. Nishonov, F. M., Shaev, A. K., (2021). Some questions of the organization of individual works of students in mathematics in the conditions of credit training. *Theoretical & Applied Science*, (4), 1-7.
4. Nishonov, F.M. (2018). Some questions of design of tasks in mathematics. *ISJ Theoretical & Applied Science*, 09 (65): 41-44. Doi: <https://dx.doi.org/10.15863/TAS.2018.09.65.7>
5. Говорова, К. Ф. (2018). Формирование базисных компетенций по решению тригонометрических уравнений и неравенств. *Научный электронный журнал Меридиан*, (4), 15-17.
6. Груздева, Е. А. (2020). О нестандартных способах решения тригонометрических уравнений. *Некоторые вопросы анализа, алгебры, геометрии и математического образования*, (10), 59-60.
7. Набиева, Д. Г. (2021). Методика решения нестандартных тригонометрических уравнений в курсе начала математического анализа. *Научные исследования XXI века*, (1), 16-19.

АНАЛИЗ ПОКАЗАТЕЛЕЙ КАЧЕСТВА ЗЕРНА МЕСТНЫХ СОРТОВ ПШЕНИЦЫ

Ражабов А.Н.
Акбарова Н.А.
Каримова М.Х.
Гуломхужаева Х.А.

Ташкентский химико-технологический институт

<https://doi.org/10.5281/zenodo.7789757>

Аннотация. В данной статье проведен анализ физико-химических и механических показателей качества местных сортов пшеницы с использованием современного измерительного инструмента.

Ключевые слова: Зерно, твердая пшеница, мягкая пшеница, клейковина, прозрачность, натура.

ANALYSIS OF GRAIN QUALITY INDICATORS OF LOCAL WHEAT VARIETIES

Abstract. This article analyzes the physical, chemical and mechanical quality indicators of local wheat varieties using a modern measuring tool.

Key words: Grain, durum wheat, soft wheat, gluten, transparency, nature.

Результаты исследований показали, что экспресс-анализаторы дают хорошие результаты для быстрого и высокоточного определения физико-химических и механических свойств пшеницы.

Исследования показали, что анализатор зерна Infratec ИКС - самый удобный и надежный прибор для быстрой и высокоточной оценки химического состава пшеницы. Возможности этого прибора позволяют с высокой точностью изучать химический состав зерна (влаги, белка, жира, крахмала, глютена и др.) с 7 проб за 40 секунд и 10 проб за 50 секунд в соответствии с требованиями этих стандартов: ГОСТ 10846-91, ГОСТ 29294-2014, ГОСТ 13586.5-93, ГОСТ 10856-96, ГОСТ 9404-88, ГОСТ 10857-64, ГОСТ 54478-2011, ГОСТ 28796-90, ГОСТ 10845-98, ГОСТ 12136-77.

Таблица 1

Метрологические характеристики анализатора зерна Infratec ИКС

№	Наименование показателя	Измеряемая величина	Диапазон измерений	Пределы допускаемой абсолютной погрешности
1	Белок: - зерновые - бобовые - ячменный солод - растворимый в ячменном солоде	%	3,0 – 22,0 22,0 – 45,0 7,0 – 16,0 2,0 - 10,0	± 0,5 ± 0,5 ± 0,6 ± 0,6
2	Влажность:			

	- зернобобовые - масличные семена - пшеничная мука - ячменный солод	%	2,0 – 50,0 3,0 – 23,0 10,0 – 16,0 2,0 – 10,0	± 0,5 ± 0,5 ± 0,5 ± 0,5
3	Жир: -масличные семена	%	34,0 – 55,0	± 1
4	Клейковина: - сырая в пшенице - сырая в пшеничной муке	%	10,0 – 40,0 8,0 – 50,0	± 2 ± 2
5	Крахмал в зерновых	%	40,0 – 77,0	± 1,3

Качество хлеба и хлебобулочных изделий зависит от количества и качества клейковины, а также от некоторых показателей, связанных с ней.

Клейковина - это протеиновый комплекс, с которым адсорбируется крахмал.

Исследовали физико-химические показатели качества зерна местных сортов пшеницы (табл. 2)

Таблица 2

Физико-химические и механические показатели качества зерна, полученные для исследований.

Показатели	Единица измерения	Сорта пшеницы			
		Бунёдор	Гром	АСР	Старшина
Год урожая		2019	2019	2018	2018
Влажность	%	10,2	9,4	8,6	9,8
Стекловидность	%	71	78	80	72
Натура	г/л	760	778	780	771
масса 1000 зерен	Г	41,0	42,3	43,5	41,3
Зольность	%	1.61	1,72	1,62	1,69
Количество клейковины	%	28,0	27,0	27,4	27,8
Качество клейковины ИДК	пр. ед.	62	75	75	60
Плотность	г/см ³	1,2	1,28	1,35	1,26
Засорённость	%	5-11	3-9	3-11	3-10
сорные примеси		2,0	1,8	2,0	1,6
зерновые примеси		1.6	1,2	0,8	1,4
Проростание зерна		94	92	96	97

В результате этих исследований твердо установлено, что клейковина представляет в основном белковое вещество с некоторым количеством примесей небелкового характера.

Белки клейковины обладают высокой способностью поглощать воду и набухать, образуя гидратированный упругий, эластичный и связный студень, который носит название «сырой клейковины» или просто «клейковины» в отличие от «сухой клейковины», получаемой при обезвоживании этого студня чаще всего путем обычного высушивания.

Количество белка и клейковины в пшеничном зерне зависит от многих факторов. Сюда относятся, прежде всего, климатические и почвенные условия произрастания пшеницы, как природные, так и регулируемые определенными агротехническими мероприятиями. Немаловажное значение имеет сорт пшеницы, хотя сортовые различия часто сглаживаются условиями произрастания и потому не всегда могут быть выявлены с достаточной четкостью.

Качество клейковины определяется с помощью приборов: пластометра, консистометра, эластометра, пенетрометра, экстенсографа, глютографа, неолоборографа, а также, современная способам экспресс анализатор ИК.

Исследовались химический состав и физические свойства клейковины, изменения, происходящие в ней при разнообразных воздействиях, условия ее образования в созревающем зерне и распада при прорастании, возможность и способы улучшения качества нормальной и исправления дефектной клейковины, поведение клейковины при различных режимах хранения и переработки пшеницы, процессы, происходящие с клейковиной при тестоведении и выпечке хлеба и многие другие вопросы как теоретического, так и прикладного характера.

REFERENCES

1. Ражабов А.Н., Баракаев Н.Р., Баходиров Ф., Ражабов Б.Н. Комбинацион сепараторнинг тажриба-синов намунасини яратишнинг илмий асослари // Композицион материаллар илмий-техникавий ва амалий журнали. № 1/2018. 77-80 б. (02.00.00.№4)
2. Ражабов А.Н., Баракаев Н.Р., Баходиров Ф., Ражабов Б.Н. Механические свойства местных сортов зерна для применения в составе композиции и методы их определения. // Композицион материаллар илмий-техникавий ва амалий журнали. № 1/2019. 84-88 б. (02.00.00.№4)
3. Ражабов А.Н., Баракаев Н.Р., Баходиров Ф., Ражабов Б.Н. Показатели качества зерна местных сортов пшеницы и совершенствование процесса их очистки и фракционирования. // Фан ва технологиялар тараққиёти илмий – техникавий журнал. № 2/2019. 16-20 б. (02.00.00.№14)
4. Ражабов А.Н., Баракаев Н.Р., Признаки качества местных сортов зерна и методы их определения. // Ўзбекистон аграр фани хабарномаси 2019 № 4. 99-103 б. (05.00.00.№18)
5. Rajabov A.N., Barakaev N.R., Kurbanov M.T. Kuzibekov S.K. Improvement of the design of mobile equipment for post-harvest processing of agricultural crops. // Journal of Critical Reviews ISSN- 2394-5125 Vol 7, Issue 14, 2020 307-309 p. (Scopus)

6. Ражабов А.Н., Баракаев Н.Р., Ҳамроқулов Ғ., Абдуллаев А.Ш. Влияние крупности зерна пшеницы на хлебопекарные свойства муки. // “Фан ва технологиялар тараққиёти” Илмий–техникавий журнал №5/2020. 139-143 б. (02.00.00.№14)
7. Rajabov A.N., Barakaev N.R., Hamroqulov G. Signs of quality of local grain varieties and methods of their determination. // International Scientific Journal Theoretical & Applied Science p-ISSN: 2308-4944 (print) e-ISSN: 2409-0085 Year: 2020 Issue: 11 346-351 p. (Scopus)
8. Ражабов А.Н., Баракаев Н.Р., Ҳамроқулов Ғ., Абдуллаев А.Ш. Количество клейковины и массы фракционированного зерна. // “Фан ва технологиялар тараққиёти” Илмий–техникавий журнал №7/2020. 177-182 б. (02.00.00.№14)
9. Ражабов А.Н., Ҳамроқулов Ғ., Абдуллаев А.Ш. Қаттиқ ва юмшоқ буғдойни кимёвий таркиби асосида ташқи иқтисодий фаолият товарлар номенклатурасига хос код рақамларини тадқиқ этиш. // “Фан ва технологиялар тараққиёти” Илмий–техникавий журнал №1/2021. 196-200 б. (02.00.00.№14)
10. Ражабов А.Н. Ҳамроқулов Ғ. Управление качеством продуктов переработки зерна и производимой из него продукции. // II Международной научно-практической конференции «Global science and innovations 2018: central asia» Астана – 2018. 551-554 б.
11. Ражабов А.Н., Баракаев Н.Р., М.Т. Курбанов Исследование степени деформирования зерна пшеницы при статическом и динамическом сжатии. // IV международной конференции «Качество зерна, муки и хлеба» Москва, 25 – 27 ноября 2019 г. Международная промышленная академия. 177-181.
12. Ражабов А.Н., Баракаев Н.Р. Совершенствование конструкции комбинированного сепаратора для очистки и фракционирования зерновых культур. // Международной Узбекско-Белорусской научно-технической конференции композиционные и металлополимерные материалы для различных отраслей промышленности и сельского хозяйства 21-22 мая 2020 г. 419-425 б.

SHISHA BUYUMLAR VA ULARNING TURLARI

Salimjonov Jasurbek Xalimjon o'g'li

Farg'ona politexnika instituti.

salimjonovjasurbek001@mail.ru

Ergasheva Shohida Elmurod qizi

Farg'ona politexnika instituti.

ergashevas543@gmail.com

<https://doi.org/10.5281/zenodo.7790792>

Annotatsiya. Odatda "shisha" tushunchasi shunchaki material sifatida emas, balki qattiq jismning kristalli holatga qarama-qarshi bo'lgan ba'zi bir maxsus holati, shishasimon holat sifatida ta'riflanadi. Ma'lumki, bir xil modda gazsimon, suyuq va kristalli bo'lishi mumkin. Har bir bunday holat o'ziga xos xususiyatlar guruhi bilan tavsiflanadi. Shisha, aksincha, ularning hech biriga xususiyatlarning umumiyliги bilan to'liq bog'lanishi mumkin emas.

Kalit so'zlar: Shisha, soda-ohak, kristal, noorganik modda, Silikat oyna, kvarts shishasi, optik shisha, shaffoflik.

СТЕКЛЯННЫЕ ИЗДЕЛИЯ И ИХ ВИДЫ

Аннотация. Обычно понятие «стекло» определяется не просто как материал, а как некоторое особое состояние твердого тела, в отличие от кристаллического состояния, стеклообразного состояния. Известно, что одно и то же вещество может быть газообразным, жидким и кристаллическим. Каждая такая ситуация характеризуется группой специфических характеристик. Стекло, напротив, не может быть полностью связано ни с одним из них по общности свойств.

Ключевые слова: Стекло, натронная известь, хрусталь, неорганическое вещество, силикатное стекло, кварцевое стекло, оптическое стекло, прозрачность.

GLASS PRODUCTS AND THEIR TYPES

Abstract. Usually, the concept of "glass" is defined not simply as a material, but as some special state of a solid, as opposed to the crystalline state, the glassy state. It is known that the same substance can be gaseous, liquid and crystalline. Each such situation is characterized by a group of specific characteristics. Glass, on the contrary, cannot be completely connected to any of them by the generality of properties.

Key words: Glass, soda-lime, crystal, inorganic substance, Silicate glass, quartz glass, optical glass, transparency.

Shisha- shisha massasini sovutish natijasida olinadigan bir hil amorf tana. Oddiy misol, bir kub shakarni olish, uni suyuq holatga keltirish va keyin uni sovutish. Birinchi marta shisha Qadimgi Misrda miloddan avvalgi 3 - 4 ming yillikda paydo bo'lgan. Biroq, o'sha davrning ko'zoynaklari, hatto tashqi ko'rinishida ham, bugungi kunlardan farq qiladi.

VII-asr oxirida shisha ishlab chiqarish IX-asrga kelib Venetsiyada sodir bo'ladi. Yuqori darajaga etadi. O'sha davr cherkovlarini mashhur Venetsiyalik vitrajlar va mozaikalar bezatgan, rangli shisha, mozaika va filigri shishadan yasalgan turli xil badiiy mahsulotlar, oynalar Venetsiya shishasozlikning monopoliyasi edi. Keyin bu san'at G'arbiy Evropa va Yaqin Sharqning boshqa mamlakatlariga kirib bordi.

Rossiyada shishasozlikning ilmiy asoslarining asoschisi M.V. 1752 yilda Sankt-Peterburg yaqinida zavod qurgan va unda rangli ko'zoynaklar ishlab chiqarishni tashkil etgan Lomonosov. M.V. Lomonosov shishani issiq presslash usulini ishlab chiqdi.

a) Bor oksidi B_2O_3 erishni osonlashtiradi va shishaning fizik-kimyoviy xususiyatlarini yaxshilaydi.

b) Alyuminiy oksidi Al_2O_3 shishaning mustahkamligi va kimyoviy qarshiligini oshirishga yordam beradi.

c) Na_2O , K_2O gidroksidi oksidlari shishaning erish haroratini pasaytiradi, mahsulotlarni shakllantirishni osonlashtiradi, lekin kuchini, issiqlikka chidamliligini va kimyoviy qarshilikni kamaytiradi.

d) Kaltsiy, magniy, sink oksidlari mahsulotlarning kimyoviy qarshiligini va issiqlikka chidamliligini oshiradi. Bariy, qo'rg'oshin va sink oksidlari zichlikni oshiradi, optik xususiyatlarini yaxshilaydi va shuning uchun kristall ishlab chiqarishda ishlatiladi.

Shishaning asosiy sanoat turlari.

Asosiy tarkibiy qism sifatida, shisha to'g'ri granulyatsiyalangan va har qanday ifloslanishdan xoli bo'lsa, kvarts qumidan olingan 70-75% silikon dioksid (SiO_2) o'z ichiga oladi. Venetsiyaliklar buning uchun Po daryosidan toza qumdan foydalanganlar yoki hatto Istriyadan olib kelishgan, Bohem shisha ishlab chiqaruvchilari esa toza kvartsdan qum olishgan.

Ikkinchi komponent – kaltsiy oksidi (CaO) – shishani kimyoviy jihatdan chidamli qiladi va uning yorqinligini oshiradi. Shishada u ohak shaklida ketadi. Qadimgi misrliklar uni dengiz chig'anoqlarining maydalangan toshidan olishgan va o'rta asrlarda u daraxtlarning kulidan yoki dengiz o'tlaridan tayyorlangan, chunki ohaktosh hali shisha tayyorlash uchun xom ashyo sifatida ma'lum emas edi.

Shishaning keyingi komponenti gidroksidi metallarning oksidlari – natriy (Na_2O) yoki kaliy (K_2O), eritish va shisha tayyorlash uchun zarurdir. Ularning ulushi taxminan 16-17% ni tashkil qiladi. Ular shishaga soda (Na_2CO_3) yoki kaliy (K_2CO_3) shaklida boradi, ular yuqori haroratlarda oksidlarga oson parchalanadi. Soda birinchi bo'lib dengiz o'tlarining kulini yuvish yo'li bilan olingan, dengizdan uzoqda joylashgan hududlarda esa kaliyli kaliydan foydalanilgan, uni olxa yoki ignabargli daraxtlarning kulini yuvish orqali olingan.

Shishaning uchta asosiy turi mavjud:

Soda-ohak oynasi ($1Na_2O: 1CaO: 6SiO_2$)

Kaliy-ohak oynasi ($1K_2O: 1CaO: 6SiO_2$)

Kaliy qo'rg'oshin oynasi ($1K_2O: 1PbO: 6SiO_2$)

Odatda "shisha" tushunchasi shunchaki material sifatida emas, balki qattiq jismning kristalli holatga qarama-qarshi bo'lgan ba'zi bir maxsus holati, shishasimon holat sifatida ta'riflanadi. Ma'lumki, bir xil modda gazsimon, suyuq va kristalli bo'lishi mumkin. Har bir bunday holat o'ziga xos xususiyatlar guruhi bilan tavsiflanadi. Shisha, aksincha, ularning hech biriga xususiyatlarning umumiyliigi bilan to'liq bog'lanishi mumkin emas. Ko'rsatilgan agregatsiya holatlarida bo'lgan moddalarni moddani tashkil etuvchi zarrachalarning (atom, ion, molekula) o'zaro joylashishi va ularning bir-biri bilan o'zaro ta'siri nuqtai nazaridan ko'rib chiqamiz. Juda yuqori haroratlarda ko'plab noorganik moddalar gaz shaklida mavjud. Gazda moddaning zarralari tartibsiz joylashadi va harakatlanadi. Past bosimda, masalan, atmosfera bosimida, zarralar orasidagi o'zaro ta'sir juda zaif. Harorat pasayganda, gaz suyuqlikka kondensatsiyalanadi, harorat pasayganda u kristallanadi.

Suyuqlik va kristalllarda zarrachalar qiyoslab bo'lmaydigan darajada ixchamroq bo'lib, ular orasida atomlar yoki molekullarning joylashishida ma'lum tartibni yaratadigan muhim kuchlar mavjud: kristallarda deyarli ideal, suyuqliklarda – unchalik to'liq emas. Kristallarning asosiy xususiyati shundaki, ularni har uch yo'nalishda birlik hujayrani takrorlash orqali olish mumkin. Elementar hujayra bir-biriga nisbatan qat'iy belgilangan tartibda joylashtirilgan ma'lum miqdordagi atomlardan (ionlar, molekullardan) iborat.

O'ziga xos hususiyat: shaffoligi, qattiqligi, faol kimyoviy moddalarga kimyoviy chidamliligi va ishlab chiqarishning nisbatan arzonligi tufayli kundalik hayotda, qurilishda va transportda eng ko'p ishlatiladigan materialdir. Busiz optik asboblari, televizorlar, kosmik kemalar va boshqalarni ishlab chiqarish mumkin emas. Keng ko'lamdagi yangi materiallarni yaratishdagi muvaffaqiyatlarga qaramay, noorganik oynalar tosh, beton va metallardan keyin asosiy o'rinlardan birini mustahkam egallaydi. Amalda qo'llaniladiganlar.

Shishaning ko'p qirraliligi nimada?

• Shisha, biz bilganimizdek, qum, ohak va sodadan tayyorlanadi. Ammo uning o'zi ohakga, sodaga yoki qumga o'xshamaydi.

• Shisha shaffof. Metall, tosh, yog'och, minglab boshqa moddalar – ularning barchasi ko'rinadigan yorug'lik uchun shaffof emas.

• Shisha vaqti-vaqti bilan deyarli o'zgarmaydi. Vaqti-vaqti bilan temir zanglaydi, yog'och chiriydi, tosh changga aylanadi.

• Shisha shunchalik qattiq, kuchliki, uni igna, pichoq yoki arra tirnab bo'lmaydi. Uni faqat olmos yoki o'ta qattiq po'latdan yasalgan to'sar bilan kesish mumkin.

Shisha turlari.

Asosiy shisha hosil qiluvchi moddaga qarab, oynalar oksidi (silikat, kvarts, germanat, fosfat, borat), ftorid, sulfid va boshqalar.

Silikat oynasini ishlab chiqarishning asosiy usuli kvarts qumi (SiO_2), soda (Na_2CO_3) va ohak (CaO) aralashmasini eritishdir. Natijada $\text{Na}_2\text{O} \cdot \text{CaO} \cdot 6\text{SiO}_2$ tarkibiga ega kimyoviy kompleks hosil bo'ladi.

Optik shisha – linzalar, prizmalar, kyuvetalar va boshqalarni ishlab chiqarish uchun ishlatiladi.

Kimyoviy-laboratoriya oynasi – yuqori kimyoviy va issiqlikka chidamli shisha.

REFERENCES

1. Qosimov E.. "O'zbekiston qurilish ashyolari". Toshkent, "O'AJBNT" Markazi, 2003. 203-b.
2. Qosimov E., Habibullayev Sh.A.. "Arxitekturaviy ashyoshunoslik". TAQI. Toshkent, 2000. 100-b.
3. Samig'ov N., "Qurilish materiallari va buyumlari". Cho'lpon. Toshkent, 2013. 53-b
4. Xalimjon o'gli SJ. Influence on durability of contact zone of working joint time of the endurance of a new concrete. EPRA International Journal of Environmental Economics, Commerce and Educational Management. 2021;8(5):1-2.

5. Otakulov, B. A., Isoyev, Y. A., & Salimjonov, J. H. O. G. L. (2021). About monolithic reinforced concrete structures in construction. *Scientific progress*, 2(7), 722-724.
6. Otakulov, B. A., Isoyev, Y. A., & Salimjonov, J. H. O. G. L. (2021). the science of building materials takes place in architecture. *Scientific progress*, 2(7), 725-727.
7. Otakulov, B. A., Isoyev, Y. A., & Salimjonov, J. H. O. G. L. (2021). Ways to save ceramics and fire building materials. *Scientific progress*, 2(7), 718-721.
8. Otakulov, B. A., Isoyev, Y. A., & Sailimjonov, J. X. O. G. L. (2021). improving the earthquake resistance and heat resistance of buildings built of modern energy-saving materials. *Scientific progress*, 2(7), 117-120.

MUNDARIJA/ TABLE OF CONTENTS/ СОДЕРЖАНИЕ

1.	BUYUMNING YIG'ISH CHIZMASINI TUZISH VA UNI O'QISH <i>Diyorova Feruza Umbarovna</i>	5
2.	BOSHLANG'ICH SINIF O'QUVCHILARINI YENGIL ATLETIKA SPORT TURIGA JALB QILISH YO'LLARI <i>D.T.Ismailova</i> <i>Zoirova Marjona</i>	17
3.	O'QUVCHILARNI KASBGA YO'NALTIRISHNING PSIXOLOGIK MEXANIZMLARI TAXLILI HAQIDA <i>Mamorasulova Gulnoza Baxtiyorovna</i>	22
4.	QISQA MASOFAGA YUGURUVCHILARNING YUGURISH TEXNIKASINI O'RGANISH <i>J.O.Axmatov</i> <i>J.X.Ergashev</i> <i>D.M.Kabilova</i>	26
5.	KASB HUNAR MAKTABLARIDA FIZIKADAN MASALA YECHISH DARSLARINI TAKOMILLASHTIRISH <i>Ergasheva Gulchehra Mamarejabovna</i>	31
6.	PROFESSIONAL TA'LIMDA ZAMONAVIY AXBOROT KOMMINIKATSION TEXNOLOGIYALARNING AHAMIYATI <i>Jo'rayev Chorshami Turdimuratovich</i>	35
7.	MATEMATIKA FANI O'QITISH JARAYONIDA O'QUVCHILAR FIKRLASHLASH QOBILIYATLARINI RIVOJLANTIRISH OMILLAR <i>Boypo'latov Musulmon Rasulovich</i>	39
8.	"O'ZBEKISTON RESPUBLIKASI PREZIDENTI SHAVKAT MIRZIYOYEV MUROJAATNOMASI - YOSHLAR NIGOHIDA" <i>Xoshimova Mohinur Baxtiyorjon qizi</i>	42
9.	ЭРИТИЛГАН ПИШЛОҚ МАҲСУЛОТЛАРНИ КИМЁВИЙ ТАРКИБИ АСОСИДА СИНФЛАШ ВА СЕРТИФИКАТЛАШ <i>Саматов А.А.</i> <i>Умидов Н.Ш.</i> <i>Орзиев Ж.О.</i> <i>Орунов Н.Н.</i>	49
10.	SUT VA SUT MAHSULOTLARIGA ZAMONAVIY TEXNOLOGIYALARNI JORIY QILISH <i>Samatov A.A.</i> <i>Umidov N.SH.</i> <i>Orziev J.O.</i>	52
11.	ABDULHAMID CHO'LPONNING "KECHA VA KUNDUZ" ROMANIDAGI IJTIMOIIY-INSONIY MUNOSABATLAR VA AYRIM FRAZELOGIK BIRLIKLARNING LINGVOMADANIY XUSUSIYATLARI HAQIDA	56

	<i>Jumabayeva Yulduzxon Bekpulatovna</i>	
12.	THE ROLE OF MODULAR TRAINING IN THE PROFESSIONAL TRAINING OF TECHNOLOGY TEACHERS <i>Zaripov Lochin Rustamovich</i>	61
13.	УСМОН АЗИМ НАСРИДА РИТМ ВА САЖ <i>Поёнбек Жавлиев Шавкат ўғли</i>	68
14.	SPORT MARKETINGI HAQIDA TUSHUNCHALAR <i>Olimov Najibullo Nusratillo o'g'li</i>	74
15.	RISK FACTORS FOR THE DEVELOPMENT OF DENTAL DISEASES IN PREGNANT WOMEN <i>Kurbanova Nodira Isomitdinovna</i>	78
16.	BOSHLANG'ICH TA'LIM DARSLARI SAMARADORLIGINI OSHIRISHDA ZAMONAVIY METODLAR <i>Rahmonova Saodat Abdug'aniyevna</i>	81
17.	МАЪМУРИЙ ҲУЖЖАТ ТУШУНЧАСИ ВА УНИНГ ЎЗИГА ХОС ХУСУСИЯТЛАРИ <i>Тўев Баҳодир Бахмуёрович</i>	85
18.	O'ZBEKISTONDA FUQAROLARNING O'ZINI O'ZI BOSHQARISH ORGANLARI VA ULARNING HUQUQLARINI MUHOFAZA ETISH ZARURLIGI <i>Ismoilov Adxam Baxodirovich</i>	90
19.	RAQS SAN'ATINING RIVOJLANISHIDA FRANSUZ TILINI O'RNI VA BALET RAQSINING QISQACHA TARIXI TARAQQIYOTI HAQIDA <i>Shukurova Shaxnoza Baxtiyorovna</i>	93
20.	AMIR TEMURNING DAVLAT BOSHQARUVI SOHASIDAGI ISLOHOTLARI <i>Nurova Shoxida Naimovna</i>	98
21.	BOSHLANG'ICH TA'LIM DARSLARINI SAMARADORLIGINI OSHIRISHDA MULTIMEDIA VOSITALARINING O'RNI <i>Azzamova Shahlo Abdusattorovna</i>	103
22.	SHAXSGA YO'NALTIRILGAN TA'LIM SHAROITINI YARATISH MEXANIZMI <i>Qurbonova Maftuna Faxriddinovna</i> <i>Ozoda Odiljon qizi Abdullayeva</i>	106
23.	GLOBALASHUVNING IJOBIY VA SALBIY JIHLARI <i>Ergasheva Zebiniso Berkinovna</i>	111
24.	THE IMPACTS OF PHYSICAL CLASSROOM SPACES ON STUDENTS' INVOLVEMENT HOW CAN STUDENTS' ENGAGEMENT BE PROMOTED BY PHYSICAL CLASSROOM SPACES? <i>Jabborova Aziza Jobirovna</i>	115
25.	GAVDADAN O'LCHOV OLISH <i>Batirbekova Dilbar O'rinbayevna</i>	122

26.	TANIB OLINMAGAN MURDALARNING SHAXSINI ANIQLASHDA GENOM BO'YICHA DAVLAT RO'YXATIGA OLISH <i>Abralova Feruza Farhod qizi</i>	127
27.	ДУРБЕК ҚЎЛДОШ ҲИКОЯЛАРИДА ТАРИХ ВА ТАРИХИЙ ШАХС ОБРАЗНИ ИЯРАТИШ МУАММОСИ (“БОЛАЛИКНИНГ СЎНГГИ КУНИ”, “ХУФИЁНА БИТИМ” ҲИКОЯЛАРИ АСОСИДА) <i>М.Ҳамраева</i>	132
28.	IMLO MUAMMOLARI VA YECHIM <i>Xidirova Iroda Xolmurzayevna</i> <i>Dobilova Mohinur Asqar qizi</i>	138
29.	BADIIY ASARDA QO‘LLANILGAN DIALEKTIZMLARNING LEKSIK- SEMANTIK TAHLILI (“QOYALAR HAM YIG‘LAYDI” ASARI MISOLIDA) <i>Iroda Xidirova</i> <i>Mehriniso Jo‘rayeva</i>	142
30.	BUYUK DAVLAT ASOSCHISI <i>O'sarbojeva Xumora Abdumo'min qizi</i>	145
31.	OYBEKNING "NAVOIY" VA ISAJON SULTONNING "ALISHER NAVOIY" ROMANLARI TAHLILI <i>Babakulova Nargiza Kurashbayevna</i>	148
32.	ИННОВАЦИОННЫЕ МЕТОДЫ ОБУЧЕНИЯ МАТЕМАТИКЕ <i>Зокирова Зумрад Шухратовна</i>	155
33.	ФУНКЦИОНИРОВАНИЕ КОЛОРНИМОВ, НОМИНИРУЮЩИХ ХРОМАТИЧЕСКИЕ ЦВЕТА, В ПОЭТИЧЕСКИХ ТЕКСТАХ НАЧАЛА XX ВЕКА (НА МАТЕРИАЛЕ ПОЭТИЧЕСКОГО ТВОРЧЕСТВА С.А. ЕСЕНИНА) <i>Якунина Ангелина Алишеровна</i>	158
34.	O'QITUVCHI FAOLIYATIDA PEDAGOGIK VA PSIXOLOGIK MAHORAT HAQIDA <i>Sulaymonova Nasiba Rasulovna</i>	162
35.	SHAXSNI O'RGANISH IJTIMOIIY PSIXOLOGIIYASI VA UNING DOLZARB MUAMMOLARI HAQIDA <i>Astanova Gullola Asatillayevna</i>	165
36.	ОММАВИЙ МАДАНИЯТ-МИЛЛИЙ МАДАНИЯТГА ТАҲДИД <i>Абдукаримова Роҳила Абдурайимовна</i>	168
37.	YURAK QON TOMIR TIZIMI SISTEMASI VA UNING KASALLIKLARI <i>Murodullayev Nurali Zokir o'g'li</i> <i>Tursunova Dilbar Rustam qizi</i> <i>Xolto'rayeva Go'zal Amirmurot qizi</i> <i>Ro'ziyeva Madina To'lqin qizi</i>	172
38.	TAFAKKUR BEKATI <i>Iltomova E'zoza</i>	175

39.	<p>“RAUF PARFI IJODIDA BADIY SO‘ZLAR HAMDA O‘XSHATISHLARNING ISHLATILISHI” <i>Ishquvvatov Mamarasul</i> <i>Abduvohidov Behruz</i></p>	177
40.	<p>BETON VA BETONNING ASOSIY XOSSALARI. BETON QORISHMASINI TAYYORLASH. <i>Salimjonov Jasurbek Xalimjon o‘g‘li</i> <i>O‘tashov Baxtiyor O‘rozboy o‘g‘li</i></p>	180
41.	<p>ХОР МАШФУЛОТЛАРИНИНГ ПЕДАГОГИК ВА ПСИХОЛОГИК ХУСУСИЯТЛАРИ <i>Абдумаликова Саодат Абдурахмановна</i></p>	183
42.	<p>THE ROLE AND IMPORTANCE OF PEDAGOGICAL ABILITIES IN THE FORMATION OF TEACHER SKILLS <i>Z.M.Turdibekova</i></p>	187
43.	<p>GASTRONOMIK BIRLIKLARNING “DEVONU LUG‘OTIT TURK” ASARIDA BERILISHI (NON VA UNING TURLARI) <i>Temirova Kamola Baxtiyor qizi</i></p>	191
44.	<p>АМИР ТЕМУР ДИПЛОМАТИЯСИ <i>Tulkin HAYIT</i></p>	196
45.	<p>ИННОВАЦИИ В ПРЕПОДАВАНИИ РУССКОГО ЯЗЫКА И ЛИТЕРАТУРЫ <i>Бадалбоева Азиза Анваровна</i> <i>Оринбаева Сайёра Юсуповна</i></p>	203
46.	<p>OPTIMIZATSIYA MASALALARINI YECHISH ALGORITMINI VA DASTURIY TAMINOTNI YARATISH <i>Abdug‘aniyev Xurshidjon Xasanboy o‘g‘li</i></p>	208
47.	<p>IQTISODIY MASALALARNI HAL ETISH UCHUN PYTHON DASTURLASH TILIDA MODULLAR KUTUBXONASINI TASHKIL ETISH <i>Ibrohimova Madina Baxtiyor qizi</i></p>	215
48.	<p>KO‘CHMAS MULK OB‘YEKTLARIGA BO‘LGAN HUQUQLARNI DAVLAT RO‘YXATIDAN O‘TKAZISH TARTIBINI AVTOMATLASHTIRISHNING AHAMIYATI <i>Xakimova Ozoda Mashrabovna</i> <i>Baxodir Abdullayev</i></p>	219
49.	<p>YANGI O‘ZBEKISTON YOSHLARI QADRIYATLARINI MUSTAHKAMLASHDA MADANIYAT VA SAN‘ATNING O‘RNI <i>Ergashova Shahrizoda Elbek qizi</i></p>	223
50.	<p>YANGI KONSTITUTSIYA – FAROVON HAYOT TAMOYILI <i>Qodirova Feruza Mamurovna</i> <i>B.Y. Allayev</i> <i>SH.SH. Norboyev</i></p>	228

51.	<i>ПРОБЛЕМЫ ИССЛЕДОВАНИЯ ГЛАГОЛНЫХ КОНСТРУКЦИЙ С ЗАВИСИМЫМ ОБЪЕКТОМ В РУССКОМ И УЗБЕКСКОМ ЯЗЫКАХ</i> <i>Муродова Дилдора Арабовна</i>	232
52.	<i>BITUMLAR VA ULARNING ASOSIY XOSSALARI</i> <i>Salimjonov Jasurbek Xalimjon o'g'li</i> <i>Majidova Gulchehra Abdumuxtor qizi</i>	236
53.	<i>FILOLOGIK TA'LIMDA NUTQ O'STIRISH TAMOYILLARI</i> <i>Xolikova Maxbuba Saloxiddinovna</i>	240
54.	<i>O'QITUVCHINING INNOVATSION FAOLIYATI</i> <i>Xudoyberdiyeva Gulhayo</i>	244
55.	<i>QUYOSH VA UNING ATROFIDAGI SAYYORALAR HAQIDA</i> <i>Abdujabborova Nodira Suhbatullayevna</i>	248
56.	<i>GEOLOGY, PROSPECTING AND EXPLORATION OF SOLID MINERALS, MINERAGENY.</i> <i>Ziyaev F Ch</i>	252
57.	<i>МЕТОДИЧЕСКИЕ РЕКОМЕНДАЦИИ ПО РАБОТЕ С АВТОРСКОЙ ПЕСНЕЙ</i> <i>Булычёва Маргарита Фаритовна</i>	256
58.	<i>GENDER AS THE LINGUISTIC TERM</i> <i>Muhammad Chutpulatov</i>	261
59.	<i>XALQARO VAHOLASH DASTURLARI O'QUVCHILAR INTELLEKTINI RIVOJLANTIRISH OMILI SIFATIDA</i> <i>Mavlanova Shoxsanam Shaydullaevna</i>	266
60.	<i>BOSHLANG'ICH TA'LIM YOSHIDAGI BOLALARNI MAKTABGA MOSLASHUVINING AYRIM PSIXOLOGIK JIHLTLARI</i> <i>Isayeva Lobar Baxtiyorovna</i>	273
61.	<i>BUGUNGI GLOBALLASHUV JARAYONIDA PSIXOLOGIK XAVFSIZLIKNING O'ZIGA XOS XUSUSIYATLARI</i> <i>Sharipova Nilufar Asadovna</i>	276
62.	<i>PARALLEL KORPUSDA BADIY ASARALARNING ASLIYAT TARJIMASI TADQIQI.</i> <i>(O'HOSHIMOVNING "DUNYONING ISHLARI" ASARI ASOSIDA)</i> <i>R.A.Karimov</i> <i>M.R.Tursunova</i>	280
63.	<i>INNAVATSION TEXNOLOGIYALAR YORDAMIDA QO'RG'OSHIN, SINK VA KUMUSHLARNI O'RGANISH HAMDA ULARNI BOYITISH ASOSLARI</i> <i>F.Ch. Ziyayev.</i>	284
64.	<i>O'ZBEKISTON MENING VATANIM, BAXT-U IQBOLIM MAKONI</i> <i>Qodirova Mukarramxon Ikromjonovna</i>	289

65.	YOG‘OCH VA BOSHQA MATERIALLARDAN XALQ HUNARMANDCHILIGI ISH USULLARI ASOSIDA BUYUMLAR TAYYORLASH <i>Hojiyeva Feruza Yo‘lmurodovna</i>	293
66.	INGLIZ VA O‘ZBEK TILLARIDA HAYOT VA O‘LIM MAZMUNLI FRAZEOLOGIK BIRLIKLARNING LINGVOMADANIY TAHLILI <i>Jumayev Begali Xudoymurodovich</i>	305
67.	TRIGONOMETRIK TENGLAMALARNI YECHISH USULLARI HAQIDA <i>Jabborova Xurshida Raximberganovna</i>	310
68.	АНАЛИЗ ПОКАЗАТЕЛЕЙ КАЧЕСТВА ЗЕРНА МЕСТНЫХ СОРТОВ ПШЕНИЦЫ <i>Ражабов А.Н. Акбарова Н.А. Каримова М.Х. Гуломхужаева Х.А.</i>	315
69.	SHISHA BUYUMLAR VA ULARNING TURLARI <i>Salimjonov Jasurbek Xalimjon o‘g‘li Ergasheva Shohida Elmurod qizi</i>	319

Eslatma!!! “Modern science and Research” jurnaliga kiritilgan maqolalardagi raqamlar, ma’lumotlar to’g’ri ekanligiga va maqola mazmuniga mualliflar shaxsan javobgardirlar.

«MODERN SCIENCE AND RESEARCH»

INTERNATIONAL SCIENTIFIC JOURNAL

VOLUME 2/ISSUE 3

Issn: 2181-3906

“Modern Science and Research” MCHJ

Litsenziya № 042359/10.10.2022

Manzil: 100115, Toshkent shahri “Yangi hayot” tumani, “Humo” MFY 7a, 8/41

Tel: +99891-982-31-31