

International scientific journal

MODERN SCIENCE AND RESEARCH

2023

ISSN: 2181-3906



Modernscience.uz

- Exact Sciences
- Natural Sciences
- Medical Sciences
- Technical Science
- Pedagogical Sciences
- Social and Humanitarian Sciences

www.modernscience.uz

«MODERN SCIENCE AND RESEARCH»
INTERNATIONAL SCIENTIFIC JOURNAL

VOLUME 3/ ISSUE 2

FEBRUARY

The journal publishes the results of research conducted by professors and teachers and independent researchers of the Republic of Uzbekistan and international higher education institutions in the form of scientific articles.



TOSHKENT-2024

«MODERN SCIENCE AND
RESEARCH»

TAHRIR HAY'ATI A'ZOLARI

XALQARO ILMIY
JURNAL

Pardayev Qo'ldosh Uzoqovich

Filologiya fanlari doktori, dotsent. Alisher Navoiy nomidagi Toshkent davlat o'zbek tili va adabiyoti universiteti O'zbek adabiyoti tarixi kafedrasi professori v.b.

МЕЖДУНАРОДНЫЙ
НАУЧНЫЙ ЖУРНАЛ

Hamrayeva Muhayyo Ahmadovna

Filologiya fanlari nomzodi, dotsent. Termiz davlat universiteti O'zbek adabiyoti kafedrasi dotsenti. Turon fanlar akademiyasi faxriy akademigi.

INTERNATIONAL
SCIENTIFIC JOURNAL

Khamdamov Ulugbek Abduvakhobovich

O'zbek tili, adabiyoti va folklor instituti "XX asr o'zbek adabiyoti va hozirgi adabiy jarayon" bo'limi mudiri, prof., f.f.d.

BOSH MUHARRIR:
G'.T.Boymurodov

Khaydarov Mamat Eshkulovich

Pedagogika fanlari doktori, professor. Nizomiy nomidagi Toshkent Davlat pedagogika universiteti "Uzluksiz talim pedagogika va menejment" kafedrasi professori.

MAS'UL MUHARRIR:
S.Ergashova

Eshmuminov Askar Allamurodovich

Filologiya fanlari doktori, dotsent. Termiz davlat universiteti o'zbek tili va adabiyoti kafedrasi mudiri.

JURNAL BIR OYDA BIR
MARTA NASHR QILINADI.

Khodjaev Begzod Khudoyberdievich

Pedagogika fanlari doktori, professor. Toshkent davlat pedagogika universiteti "Umumiy pedagogika" kafedrasi mudiri.

O'ZBEKISTON
RESPUBLIKASI
PREZIDENTI

ADMINISTRATSIYASI
HUZURIDAGI AXBOROT

Yo'ldashov Murodjon Ravshanovich

Pedagogika fanlari bo'yicha falsafa doktori. O'zbekiston davlat jismoniy tarbiya va sport universiteti futbol nazariyasi va uslubiyati kafedrasi o'qituvchisi.

VA OMMAVIY
KOMMUNIKATSIYA
AGENTLIGI

TOMONIDAN BERILGAN
№ 042359 RAQAMLI
RUXSATNOMAGA EGA.

Artikov Askar Akbarovich

Pedagogika fanlari bo'yicha falsafa doktori O'zbekiston davlat jismoniy tarbiya va sport universiteti "Futbol nazariyasi va metodikasi" kafedrasi dotsenti.

ISSN: 2181-3906

*Jurnaldan maqola ko'chirib
bosilganda manba
ko'rsatilishi shart.*

Jurnal rasmiy sayti:

www.modernscience.uz

Botirov Mirzokhid Ismonkhojayevich

Qishloq xo'jaligi fanlari bo'yicha falsafa doktori, dotsent.

Abidov Shavkat Usmanovich

Pedagogika fanlari nomzodi, dotsent

Hamrokulov Mahmud Gofurjonovich

*Toshkent kimyo-texnologiya instituti sifat menejmenti va
mahsulotlar xavfsizligi kafedrasi dotsenti*

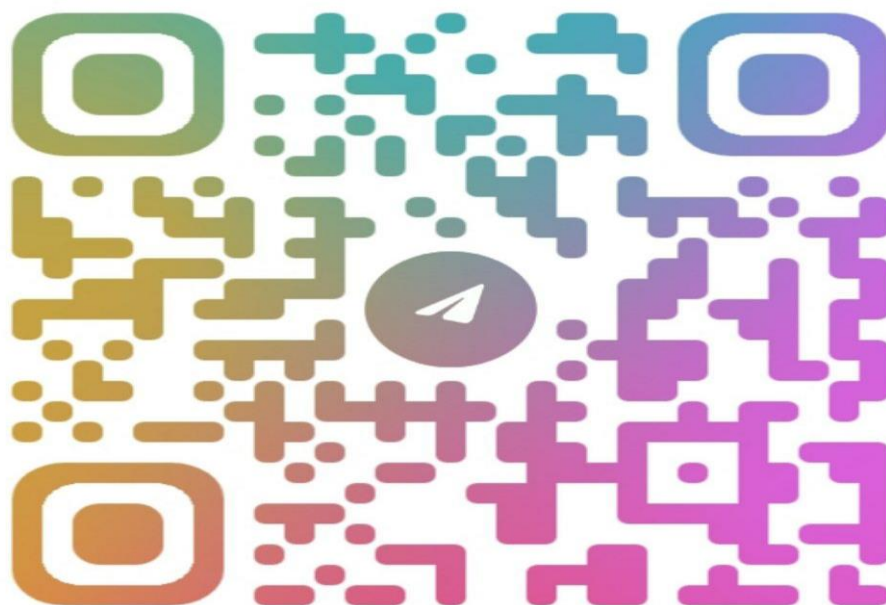

**@MODERNSCIEN
CE RESEARCH**

«Modern Science and Research» international scientific journal, 2024. 1372 pages.

© Modern Science and Research, 2024

© Authors, 2024

MAXSUS MAQSADLARDA ISHLATILADIGAN KOSMETIKA MAHSULOTLARI

Abdullayeva Lazokat Qodir qizi

TKTI S1B-19 guruh talabasi

Hamroqulov Mahmud G'ofurjonovich

TKTI dotsenti, PhD.

<https://doi.org/10.5281/zenodo.10620191>

Annotatsiya. Ushbu maqolada tibbiy kosmetika, kosmetika, dermokosmetika, faol kosmetika hamda boshqa shu kabi mahsulotlarning qiyosiy tavsiflari asosida ularning klassifikatsiyasi yoritib berilgan. Ularning qo'llanilish sohalari va ta'sir doirasi tahlil qilingan.

Kalit so'zlar: kosmetik mahsulot, tibbiy kosmetik mahsulot, kosmetsevtika, parfumeriya, teri, nojo'ya ta'sir.

COSMETIC PRODUCTS FOR SPECIAL PURPOSES

Abstract. This article describes the classification of medical cosmetics, cosmetics, dermocosmetics, active cosmetics and other similar products based on their comparative descriptions. Their fields of application and scope of influence are analyzed.

Key words: cosmetic product, medical cosmetic product, cosmeceuticals, perfumery, skin, side effects.

КОСМЕТИЧЕСКАЯ ПРОДУКЦИЯ СПЕЦИАЛЬНОГО НАЗНАЧЕНИЯ

Аннотация. В статье описана классификация лечебной косметики, косметических средств, дермокосметики, активной косметики и других подобных продуктов на основе их сравнительного описания. Анализируются их области применения и сфера влияния.

Ключевые слова: косметический продукт, лечебно-косметический продукт, космецевтика, парфюмерия, кожа, побочные эффекты.

Hozirgi vaqtda kosmetika mahsulotlar xavfsizligi bo'yicha tadqiqotlar eng ko'p o'rganilgan va sinovlar o'tkazilgan. Ayniqsa, kosmetika mahsulotlar iste'molchilar salomatligi uchun potentsial xavfli bo'lib, ular tarkibida tabiiy, kimyoviy, biologik faol moddalarning ko'p komponentli kompozitsiyalari mavjud va ular inson tanasining turli tashqi joylariga qo'llanilishi uchun mo'ljallangan, shuning uchun ularning xavfsizligi bo'yicha tadqiqotlarga, shu jumladan O'zbekistonda ham katta e'tibor berilmoqda. [1]

Kosmetika mahsulotlaridan insonlar gigiyenik va estetik maqsadlarda kundalik vosita sifatida foydalanmoqda, Respublikamiz miqyosida ham kosmetika mahsulotlari ishlab chiqaruvchi korxonalar mavjud bo'lishiga qaramay, kosmetika mahsulotlarining importi yildan-yilga ortib bormoqda. Respublikamizga import va undan eksport qilingan, shuningdek ishlab chiqarilgan kosmetika mahsulotlarining so'nggi uch yil ichidagi hajmi 1- rasmda keltirilgan.

Ushbu mavzuning dolzarbligi kosmetika dorixonalar assortimentida mustahkam joy olganligi bilan bog'liq va bu ajablanarli emas. Uzoq vaqt davomida farmatsevtlar dorixonalarda nafaqat dori-darmonlarni, balki dorixonalarda tayyorlangan balzamlarni, aromatik yog'larni va boshqa mahsulotlarni ham sotdilar. Hozirgi vaqtda dorixonalar turli xil kosmetika muammolarini hal qilish uchun turli xil narx toifalarida turli ishlab chiqaruvchilarning kosmetika mahsulotlarini, xususan, kosmetika deb ataladigan keng assortimentni taklif qilishadi.

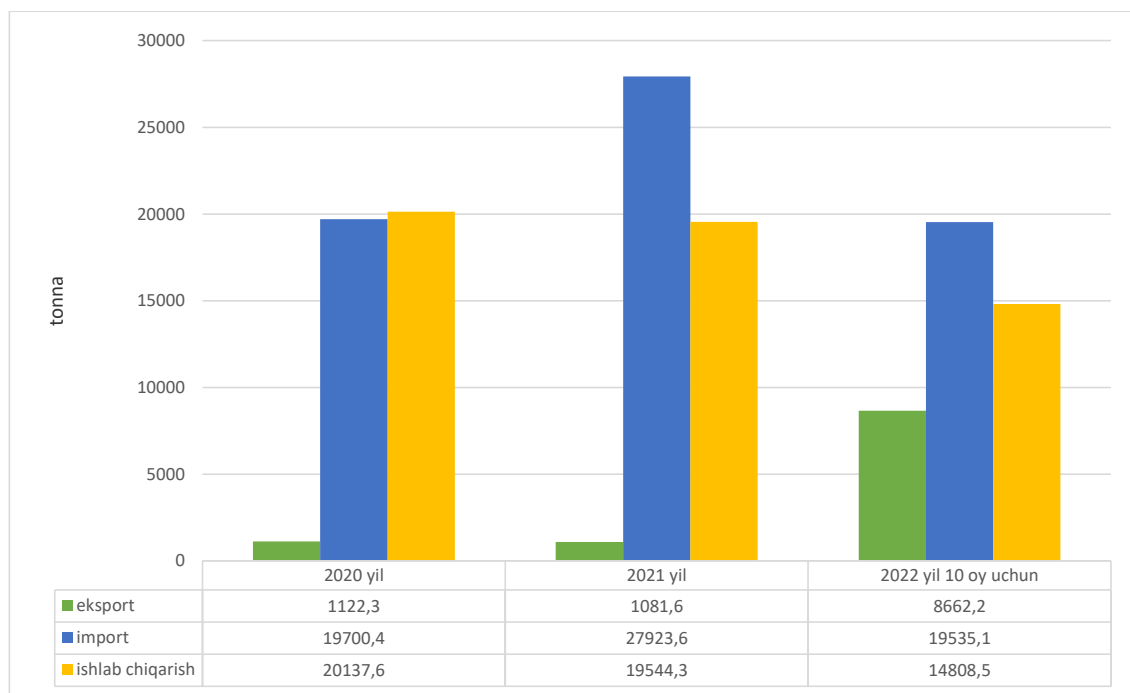

1-rasm O‘zbekiston Respublikasida kosmetika mahsulotlarining eksport-importi va ishlab chiqarilishi to‘g‘risida ma’lumot [2]

Ho‘sh unda “*kosmetik mahsulot*” nima? Ushbu atamaning aniq ta’rifi GOST 51391-99 “Parfyumeriya va kosmetika mahsulotlari. Iste’molchi uchun ma’lumot. Umumiy talablar” standartida berilgan. Parfyumeriya-kosmetika mahsulotlari – bevosita inson tashqi qoplamasiga (teri, tuk qoplamasi, tirnoqlar, lablar va tashqi jinsiy organlar) yoki tishlar va og‘iz bo‘shlig‘ining shilliq pardasiga, ularni tozalash, tashqi ko‘rinishini o‘zgartirish, tanaga yoqimli hid berish va/yoki hidini yaxshilash, va/yoki himoya qilish, va/yoki yaxshi holatda saqlash, va/yoki ularni parvarish qilish maqsadida surtish uchun mo‘ljallangan modda yoki moddalar aralashmasi. Ushbu ta’rif Evropa Ittifoqi mamlakatlari qonunchiligiga to‘liq mos keladi (Kosmetik Direktiv 76/768/EEC).

So‘nggi paytlarda “kosmetsevtika” (dorivor kosmetika, dermokosmetika, faol kosmetika, farmatsevtik kosmetika), deb nomlangan va kosmetika va tibbiyot o‘rtasida oraliq o‘rin egallagan mahsulotlarning yangi klassi faol muhokama qilinmoqda. Kosmetsevtika vositalarga ma’lum konsentratsiyalarda dorivor bo‘lmagan biologik faol moddalarni o‘z ichiga olgan mahsulotlar kiradi. Shu bilan birga, kosmetika vositalari funktsional, o‘lchanadigan terapevtik va profilaktik xususiyatlarga ega.

Tibbiy va kosmetika mahsulotlarining qiyosiy tavsiflari 1-jadvalda keltirilgan. [3]

1-jadval

Dorivor va kosmetika mahsulotlarining qiyosiy tavsiflari

Taqqoslash parametrlari	Tibbiy	Kosmetsevtika	Kosmetika
Qo‘llanilish maqsadi	Kasallikning oldini olish yoki davolash uchun ishlatiladi	Faol ta’sir qilish orqali tashqi ko‘rinishni bezash va yaxshilash uchun xizmat qiladi	Tashqi ko‘rinishini bezash va yaxshilash uchun xizmat qiladi

Ta'sir doirasi	Teri osti qatlamlarga ta'sir qilishi mumkin	Teri osti qatlamlarga ta'sir qilishi mumkin	Bazal membranadan chuqurroq kirmaydi va terining tuzilishi va funktsiyalariga ta'sir qilmasligi kerak
Antibiotiklar va gormonlar tarkibi	Ruxsat berilgan	Fitoestrogenlarni cheklangan miqdorda qo'llash	Taqiqlangan
Nojo'ya ta'sirlar	Ba'zi toksik ta'sirga ega bo'lishi va tanaga salbiy ta'sir ko'rsatishi mumkin	Noxush oqibatlarining xavfi minimallashtiriladi	Noxush oqibatlarining xavfi minimallashtiriladi

Tibbiy kosmetika, kosmetika, dermokosmetika, faol kosmetika – bu atamalarning barchasi u yoki bu darajada tuzatuvchi va tiklovchi ta'sirga ega bo'lgan kosmetik mahsulotlarga nisbatan qo'llaniladi, ammo ularning umumiy xususiyatlariga ko'ra dori vositalari emas. Kosmetik mahsulotlar - bu ilmiy, tibbiy va farmatsevtik ma'lumotlardan foydalangan holda ishlab chiqilgan kosmetik mahsulotlar, shuning uchun mahsulotning barcha tarkibiy qismlaridan foydalanish ilmiy asoslangan. Mamlakatimizda “tibbiy kosmetika” tushunchasi eng keng tarqalgan. Bugungi kunda bu atamaning aniq talqini yo'q bo'lib va bu butunlay boshqa narsalarni anglatadi.

Ba'zi mutaxassislar nafaqat dorixonalarda, balki supermarketlarda ham sotiladigan 4 ta mahsulot guruhini — yuzni parvarish qilish, tanani parvarish qilish, soch va bosh terisini parvarish qilish va og'iz bo'shlig'i va tishlarni parvarish qilish vositalarini *tibbiy kosmetika*, deb tasniflashadi.

Ikkinchidan, dorixonada sotiladigan barcha kosmetik vositalarni shunday nomlashadi. Uchinchidan, tibbiy kosmetikani kosmetik mahsulotlarning dorixonada assortimentining bir qismi, deb bilishadi. Ular dorixonada taqdim etilgan kosmetika mahsulotlarini ommaviy bozorga bo'lishadi, ularning harakati terining individual xususiyatlarini hisobga olmagan holda sog'lom terining barqaror holatini saqlashga qaratilgan (bunday kosmetikani tanlash maxsus bilimlarni talab qilmaydi, shuning uchun uni istalgan joyda sotish mumkin), tibbiy (faol), faqat dorixonalar orqali tarqatiladi va yuqori texnologiyadan foydalangan holda ishlab chiqarilgan va birinchi navbatda tashqi ko'rinishdagi estetik nuqsonlarni (ajinlar, teri osilib qolishi, xira rang tortishi) bartaraf etishga qaratilgan (premium class va lux class).

To'rtinchidan – dorixonalarda sotiladigan kosmetika va farmatsevtik kosmetika (dermatologik) o'rtasidagi farqni ta'kidlab, ikkinchisi ikki turga bo'linadi - estetik va dorivor. Estetik kosmetika - har qanday yosh va jinsdagi terini parvarish qilish uchun mo'ljallangan, suvsizlanish, atoniya, ajinlar va boshqalar muammolari bilan profilaktika ta'siriga ega.

Terapevtik – dermatologik muammolarni (atopik dermatit, psoraiz kasalligi va boshqalar) kuchaymasdan tuzatadi va dori-darmonlar bilan parallel ravishda qo'llanilishi mumkin. [4]

Kosmetika dorixonalar assortimentida mustahkam o'rin egalladi. Har uchinchi mijoz dorixonaga tashrif buyurganida dori-darmon bilan birga parfyumeriya va kosmetika mahsulotlarini ham sotib oladi.

Hozirgi vaqtda dorixonalar assortimentida kosmetika ulushi 10-15% ni tashkil qiladi, yillik o‘shish sur‘ati taxminan 20% ni tashkil qiladi. Agar bu tendentsiya davom etsa, unda bir yil ichida dorixonalarda mahsulot assortimentining to‘rtidan bir qismi kosmetik mahsulotlardan iborat bo‘ladi.

Shunday qilib, kosmetika oddiygina odamning ko‘rinishini o‘zgartiradi, yanada jozibali ko‘rinish hosil qiladi, lekin u terining tuzilishi va funktsiyasiga va umuman tanaga ta‘sir qilmasligi kerak. Kosmetik vositalar allaqachon terining yoki boshqa to‘qimalarning tashqi ko‘rinishiga va tuzilishiga / funktsiyasiga ta‘sir qiluvchi dorilar sifatida ko‘rib chiqilishi kerak. Tibbiy kosmetikaning harakati yuqori faol moddalardan foydalanishga asoslangan bo‘lib, ular ma‘lum konsentratsiyalarda terapevtik ta‘sir ko‘rsatishi mumkin.

REFERENCES

- 1 Свекольниковая Ольга Юрьевна. Оценка качества и экспертиза косметических товаров: диссертация ... кандидата технических наук: 05.19.08.- Москва, 2002.- 213 с.
- 2 Ziyodova L.B. Kosmetika mahsulotlarini tashqi iqtisodiy faoliyatda sinflash va sertifikatlash // PhD dissertatsiyas i avtoreferati, T.: - 2023 y.
- 3 Дорофеева В.В. Нормативное регулирование обращения косметических товаров // Ремедиум. Журнал о российском рынке лекарств и медицинской технике, 2006 г. 6-10 стр.
- 4 Широкова Ирина Kosmetika osobogo naznacheniya // Ремедиум. Журнал о российском рынке лекарств и медицинской технике, 2011 г. 24-28 стр.

LE RÔLE DE LA MÉTHODOLOGIE D'ENSEIGNEMENT DE LA LANGUE FRANÇAISE DANS LES ÉTABLISSEMENTS D'ENSEIGNEMENT SUPÉRIEUR

Allaberganova Sevinchoy Marks qizi

Is'hoqxon Ibrat nomidagi Namangan davlat chet tillari instituti

Yoshlar ittifoqi BT yetakchisi.

<https://doi.org/10.5281/zenodo.10620798>

Abstract. Cet article fournit des informations détaillées sur les objectifs et les tâches de l'enseignement du français.

Mots clés: développement de la compétence communicative, finalité pratique, finalité éducative générale, principes de base.

THE ROLE OF FRENCH LANGUAGE TEACHING METHODOLOGY IN HIGHER EDUCATION INSTITUTIONS

Abstract. This article provides detailed information on the goals and tasks of teaching French.

Key words: development of communicative competence, practical purpose, general educational purpose, basic principles.

РОЛЬ МЕТОДИКИ ПРЕПОДАВАНИЯ ФРАНЦУЗСКОГО ЯЗЫКА В ВУЗАХ

Аннотация. В данной статье представлена подробная информация о целях и задачах преподавания французского языка.

Ключевые слова: развитие коммуникативной компетентности, практическая цель, общеобразовательная цель, основные принципы.

L'un des principaux moyens de communiquer dans une langue étrangère consiste à parler. Apprendre à parler une langue étrangère est un facteur important car la parole est la principale forme de communication et une personne qui possède de bonnes compétences orales peut communiquer efficacement avec les autres. Par conséquent, enseigner une langue communicative implique d'effectuer certaines fonctions ou tâches linguistiques: saluer, se présenter, exprimer ses goûts et ses aversions, ou interroger quelqu'un sur ses passe-temps et ses intérêts, tout en étant d'affilée, résume la façon dont vous pouvez trouver un itinéraire vers un lieu. Ce sont en fait des choses très spécifiques liées au langage.

L'objectif principal de l'enseignement d'une langue étrangère dans les établissements d'enseignement supérieur est de préparer de futurs spécialistes des langues étrangères capables de communiquer librement dans plusieurs langues étrangères dans leur vie quotidienne, leurs activités scientifiques et professionnelles. En même temps, il s'agit de former en eux un sentiment de patriotisme, de développer leurs recherches indépendantes, leurs connaissances et leurs compétences au-delà de la salle de classe, même après avoir obtenu leur diplôme d'établissements d'enseignement supérieur, et d'améliorer leurs capacités de réflexion logique sur des questions universelles et de terrain. sujets scientifiques connexes. Tous les objectifs visés sont interdépendants et s'exigent les uns les autres dans le processus éducatif.

L'objectif pratique de l'enseignement d'une langue étrangère implique le développement des compétences communicatives des étudiants.¹ Il comprend des questions telles que le développement des types d'activités de parole des élèves (écouter, parler, lire, écrire), des unités linguistiques (lexicales, grammaticales, phonétiques), les compétences socioculturelles et pragmatiques suivantes. Le développement de ces compétences fixe les objectifs suivants :

- Développement des aptitudes et compétences de présentation orale et écrite sur des sujets liés aux activités scientifiques, professionnelles et domestiques;
- Introduire des valeurs universelles et nationales, inculquer des sentiments de tolérance interculturelle et de solidarité interethnique;
- Termes pédagogiques et termes utilisés dans les activités scientifiques et professionnelles, etc.

L'objectif pédagogique général de l'enseignement du français langue seconde est de développer davantage la réflexion des élèves, de recevoir et de donner des informations de la langue française, d'acquérir une compréhension plus approfondie de la langue française, d'acquérir de nouvelles connaissances sur la langue française, et acquérir une compréhension et des informations sur l'histoire, la littérature et la culture des habitants du pays dont la langue est étudiée, aux dépens des étudiants, est entendu pour élargir la vision du monde. Le développement de la compréhension, de la réflexion et de la vision du monde des étudiants se fera au détriment d'une langue étrangère ou en français.

L'objectif pédagogique du cours de langue étrangère – langue française est de dispenser une éducation internationale, morale et esthétique et d'éduquer au comportement au travail. Bien entendu, celles-ci sont réalisées en analysant le thème de la parole française et le contenu des textes français à travers du matériel en langue française. Objectif de développement: cet objectif détermine les lignes directrices pour l'apprentissage et l'enseignement des étudiants. Il développe l'analyse des faits linguistiques, la généralisation, la conclusion indépendante, l'écoute, la parole et le mouvement. Il développe l'enseignement en imaginant, en créant une situation de parole, en ayant des connexions logiques dans la parole, en étant capable de penser de manière indépendante, en comprenant le sens des mots, en travaillant de manière indépendante avec un dictionnaire, des manuels et en préparant et en menant de manière indépendante des activités optionnelles et des activités parascolaires. Les quatre objectifs ci-dessus sont toujours complémentaires et interdépendants. Ces quatre objectifs doivent être mis en œuvre à travers le matériel de langue française enseigné, révisé et les activités orales de chaque leçon.

L'enseignement du français langue étrangère repose sur les grands principes suivants:

1. L'enseignement du français langue étrangère est centré sur l'individu;
2. Processus cognitif d'enseignement d'une deuxième langue étrangère.

Ainsi, le lecteur forme l'image du monde en lui faisant découvrir les significations originales du nouveau système de vision du monde. Cela signifie enseigner la culture du locuteur natif, développer les compétences de l'étudiant sur sa propre culture et celle des autres, comprendre la culture, les coutumes et les traditions spécifiques des pays où la première et la deuxième langues étrangères sont parlées.

¹ . Un français intéressant. Un livre à lire en français pour les lycéens. Compilé par Turchina B.I. et Pisarenko O.A. M. : Éducation, 1992. S.302-310.

3. Le processus créatif de l'enseignement d'une deuxième langue étrangère. Selon ce principe, l'activité de l'enseignant pendant le cours est réduite. L'étudiant sera dans le centre principal. Le travail en binôme, en groupe, les tâches créatives et les projets communs sont importants dans le processus d'apprentissage.

Avec cette motivation, l'élève surmonte facilement les difficultés. Les efforts de l'enseignant doivent être orientés vers le développement de la motivation interne, qui naît de l'activité de l'élève et possède le plus grand pouvoir de motivation.² La motivation interne détermine l'attitude de l'étudiant envers la science et assure la réussite de l'apprentissage d'une langue étrangère. On peut dire que l'étudiant développe un intérêt cognitif pour la science de la «langue étrangère». Cela signifie que les conditions sont réunies pour un certain succès.

L'acquisition d'une deuxième langue étrangère n'est pas possible sans interaction avec la première langue étrangère. Ce processus d'interaction a des aspects positifs et négatifs. Parmi les facteurs positifs figure l'expérience positive des étudiants dans l'apprentissage de la première langue étrangère. Cela augmente l'enthousiasme, la capacité créative de l'élève, active l'activité de pensée verbale et, par conséquent, le processus d'apprentissage devient beaucoup plus facile. La formation des élèves à la compétence bilingue en langue étrangère peut être plus réussie grâce à l'utilisation par l'enseignant d'une approche contrastive et comparative dans la structure de la première langue étrangère lors de l'explication de nouvelles règles grammaticales et de nouvelles unités lexicales. Maîtriser une deuxième langue étrangère est beaucoup plus facile que la première, car les connaissances et compétences acquises lors de l'apprentissage de la première langue étrangère sont utilisées dans l'enseignement de la deuxième langue étrangère.

En conclusion, l'utilisation des méthodes ci-dessus dans l'enseignement du français moderne aidera les enseignants à utiliser la méthode parfaite dans le processus d'enseignement pour aider les élèves à apprendre dans la bonne direction.

REFERENCES

- 1 J. Jalolov. — avec la méthodologie d'enseignement de l'anglais — Maison d'édition des enseignants Tachkent — 2012.
- 2 Otaboeva, M.R. L'utilisation de technologies modernes et innovantes dans l'enseignement des langues étrangères et son efficacité / M.R. Otaboeva. — Texte : indirect, électronique.
- 3 N. Q. Khatamova, M. N. Mirzayeva. "Méthodes interactives utilisées dans les cours d'anglais" (guide méthodique), Navoi, 2006.
- 4 M. Kholdorova, N. Fayziyeva, F. Rikhsitilayeva. "Utiliser des ressources auxiliaires dans l'enseignement des langues étrangères". Tachkent : TDPU du nom de Nizomi, 2005.
- 5 Un français intéressant. Un livre à lire en français pour les lycéens. Compilé par Turchina B.I. et Pisarenko O.A. M. : Éducation, 1992. S.302-310.
- 6 O'Hoshimov. I. Yakubov. Méthodologie d'enseignement de l'anglais.- Tachkent-2003.
- 7 Mamatova, G. UTILISATION DE JEUX INTERACTIFS POUR AUGMENTER LE VOCABULAIRE DANS LES COURS DE LANGUE ANGLAISE. JOURNAL OF NEW CENTURY INNOVATIONS, 3 (1), 115, 120.

² Otaboeva, M.R. L'utilisation de technologies modernes et innovantes dans l'enseignement des langues étrangères et son efficacité / M.R. Otaboeva. — Texte : indirect, électronique.

- 8 Khodjayev, K. K. (2021). La spécificité et la complexité du processus d'apprentissage de l'anglais. *Revue internationale sur les technologies Orange*, 3(6), 21-24.
- 9 Boymirzayeva, Z., Madaminova, M., ^~^ Sheraliyeva, D. (2022). IDIOMS, UNITÉS PHRASÉOLOGIQUES ET EXPRESSIONS FORMULES. *Journal eurasien de recherche universitaire*, 2(3), 304-307.
- 10 Nabijanovna, R.M. (2022). COMPÉTENCES PÉDAGOGIQUES ET COMMUNICATIVES.

XODIMLARNI BOSHQARISHNING TADBIRKORLIKNI RIVOJLANTIRISHDAGI AHAMIYATI

Raxmonqulova Nafisa Olimjon qizi

Osiyo xalqaro universiteti o'qituvchisi.

<https://doi.org/10.5281/zenodo.10620838>

Annotatsiya. Ushbu maqolada xodimlarni boshqarishning tadbirkorlik subyektlari rivojidadagi ahamiyati xususida mulohazalar berilgan. Tadbirkorlik subyektlarida ishlaydigan ish xodimlariga yaratilayotgan sharoitlar haqida ta'kidlab o'tilgan. Ularning ish jarayonlarini tashkil etish mexanizmlari aytib o'tilgan.

Kalit so'zlar: ish xodimlari, kasbiy faoliyat, raqamli transformatsiya, barqaror iqtisodiyot, yuksak motivatsiya, ijtimoiy rezreflar.

IMPORTANCE OF PERSONNEL MANAGEMENT IN BUSINESS DEVELOPMENT

Abstract. This article discusses the importance of personnel management in the development of business entities. It was emphasized about the conditions created for employees working in business entities. The mechanisms of organizing their work processes are mentioned.

Key words: employees, professional activity, digital transformation, sustainable economy, high motivation, social resources.

ЗНАЧИМОСТЬ УПРАВЛЕНИЯ ПЕРСОНАЛОМ В РАЗВИТИИ БИЗНЕСА

Аннотация. В данной статье рассматривается значение управления персоналом в развитии субъектов предпринимательства. Было подчеркнуто, какие условия созданы для сотрудников, работающих в субъектах предпринимательства. Упоминаются механизмы организации их рабочих процессов.

Ключевые слова: сотрудники, профессиональная деятельность, цифровая трансформация, устойчивая экономика, высокая мотивация, социальные ресурсы.

Ish xodimlariga, umuman, bu sohaga talab avvaldan rivojlanib kelgan, ammo bu soha mutaxassislarini maxsus tayyorlash XIX-XX asrda G'arbiy Yevropada rivojlana boshlagan edi.

Bunga asosiy sabablardan biri jamiyat hayotida ijtimoiylashuvning yuksak darajaga chiqqanligi va ijtimoiy ish xodimiga ehtiyojning kelib chiqishidir. Inson uchun hayotdagi birinchi ustoz ehtiyoj va tajribadir. Aynan shular insonni foydali va zararli narsalarni farqlash darajasiga olib keladi. Jamiyatda ma'lum bir narsalar uchun ehtiyoj ortganda, unga bo'lgan taklif paydo bo'ladi. Ijtimoiy ish odamlarga insonlar orasidagi munosabatlarni hal qilish va jamiyatdagi ijtimoiy o'zgarishlarda ko'maklashishga yo'naltirilgan, ularning hayotiy farovonligini oshirish maqsadida yordam ko'rsatish va qo'llab-quvvatlash bo'yicha kasbiy faoliyatdir.

Biznes jarayonlarning raqamli transformatsiyasi zamonaviy O'zbekiston iqtisodiyotining eng muhim sohasidir. Raqamli iqtisodiyotga o'tishni qo'llab-quvvatlovchi bir necha omillar allaqachon rivojlangan: Internet aholi tomonidan faol foydalanilmoqda, raqamli kontent va xizmatlarga talab katta va ijtimoiy tarmoqlarda kuchli ishtirok etish mavjud. Boshqa tomondan, O'zbekiston biznesni raqamlashtirish, raqamli ko'nikmalar va elektron hukumat xizmatlari bo'yicha Yevropa Ittifoqi mamlakatlaridan orqada qolishda davom etmoqda. Bundan tashqari, biznes ko'pincha cheklovchi ma'muriy to'siqlar tufayli raqamli transformatsiya uchun motivatsiya yetishmasligi va barqaror huquqiy ramkalar faoliyatga misol bo'la oladi.

Shuning uchun keng qamrovli strategiyani ishlab chiqish raqamli iqtisodiyot uchun barqaror iqtisodiy o'sishni ta'minlash va ijtimoiy farovonlikni ta'minlash mamlakatning ustuvor yo'nalishlaridan biridir. Yaratish uchun to'siqlarni olib tashlashdan tashqari mehnat bozorida yanada erkin muhit va samarali aloqa infratuzilmasini ta'minlash uchun ish olib boradigan strategiya inson kapitalini rivojlantirishga qaratilishi kerak, chunki noyob ko'nikma va bilimlarga ega xodimlar asosiy manbalardan biriga aylanmoqda.

“Inson resurslarini boshqarish” tushunchasi boshqarishning strategik jihatlarini, shuningdek, ijtimoiy rivojlanish masalalarini o'z ichiga oladi va ularga ustuvorlik beriladi. “Xodimlarni boshqarish” tushunchasi esa ko'proq kadrlar bilan tezkor ishlashni anglatadi. Agar birinchi yondashuv davlat miqyosida bandlik va uni muvofiqlashtirish vazifalaridan kelib chiqsa, ikkinchi yondashuv bevosita korxonada darajasidagi mehnat munosabatlari va ularni muvofiqlashtirishdan kelib chiqadi.

Xodimlarni boshqarish deganda, korxonada band bo'lgan kishilar salohiyatini rivojlantirish va undan samarali foydalanish, ularning normal (mo'tadil) faoliyat ko'rsatishi uchun zaruriy shart-sharoit yaratish bo'yicha o'zaro bog'langan tashkiliy-iqtisodiy va ijtimoiy tadbirlar tizimi tushuniladi. Bunday boshqaruv funksional va tashkiliy boshqaruvlarga bo'linadi.³

Kompaniyalarning rivojlanishida asosiy strategiya sifatida xodimlar mehnati qaralmoqda.

Xodimlarni boshqarish tizimi deganda, korxonada band bo'lgan kishilar salohiyatini rivojlantirish va undan samarali foydalanish, ularning me'yoriy faoliyat ko'rsatishi uchun zaruriy shart-sharoit yaratish bo'yicha o'zaro bog'langan iqtisodiy-tashkiliy va ijtimoiy tadbirlar tizimi tushuniladi. Shuni alohida takidlash joizki, korxonada samaradorligini oshirishda aniq va qulay tarzda ishlab chiqilgan tizimning o'rni juda kattadir. Tizimlashtirilgan korxonalarda xodimlar bilan ishlashning qulayligi, ya'ni berilgan topshiriqlarning ustidan nazoratni amalga oshirish to'g'ri yo'lga qo'yilganligi va axborot almashinuv jarayoni oson kechishi bilan ajralib turadi.

Mehnat resurslarini boshqarish tamoyillaridagi o'zgarishlar, zamonaviy sharoitda muhim ahamiyatga ega bo'lgan motivlashtirish siyosatini amalga oshirishga yo'naltirilgan. Bu jarayonda motivlashtirish siyosati mulkchilikning jamoa shakllarini rivojlantirish (aksionerlik va sheriklik kompaniyalari, kooperativlar) sharoitida xodimlarni boshqarishga jalb qilish umumiy maqsadlarga erishish uchun ma'muriyatni xodimlar bilan hamkorligini kengaytirishga qaratilgan.

Bu o'z navbatida xodimlar potensial qobiliyatlarini rivojlantirishga, intensiv va mahsuldor mehnat qilishga, mehnatga ijodiy munosabatda bo'lishiga undaydi.

Xodimlarni boshqarish samaradorligini baholashning asosiy strategik maqsadi tashkilotning inson resurslaridan foydalanish rentabelligini kamaytiradigan omillarni aniqlash va bartaraf etishdan iborat. Inson resurslarini boshqarish tizimining ishlashi va rivojlanishi samaradorligini o'lchash va baholash quyidagilarga imkon beradi:

- xodimlarni boshqarish tizimini joriy etish jarayonida yuzaga keladigan muammolarni o'z vaqtida tashxislash va ularni bartaraf etish uchun tizimning joriy holatiga faol ta'sir ko'rsatish;
- tizimdagi muayyan o'zgarishlar to'g'risida tezkor qarorlar qabul qilish va ularning xodimlarni boshqarishning asosiy parametrlariga ta'sirini bashorat qilish;

³ Ulmasovna, D. M., & Jamshidovna, F. F. (2022). Boshlang'ich sinf o'quvchilarining ijodiy qobiliyatlarini rivojlantirishda innovatsion texnologiyalardan foydalanish. *pedagog*, 1(1), 155-159.

- kadrlar xizmati va boshqa bo‘linmalar faoliyatini yanada takomillashtirish bo‘yicha rejalashtirishni amalga oshirish. Inson resurslarini boshqarish sohasidagi amaliyotchi xodimlarni boshqarish samaradorligini baholashni qiyinlashtiradigan bir qator omillarni aniqlaydilar.⁴

Tadbirkorlik subyektlari rahbarlari uchta ko‘rsatkichdan foydalangan holda xodimlarni tartibga solish samaradorligini aniqlashni taklif qiladilar:

- xodimlarning o‘rtacha sonining ish o‘rinlari soniga nisbati sifatida hisoblangan haq to‘lanadigan xodimlarning miqdoriy shtatlari;

- oliy ma‘lumotli muhandis-texnik xodimlar va o‘rta maxsus ma‘lumotli ishchilar ulushi bilan belgilanadigan yuqori sifatli kadrlar;

- korxonaning shtat jadvalida nazarda tutilgan xodimlar sonini tanlash bo‘yicha majburiyatlarni bajarish darajasi, xodimlarni qidirishning belgilangan muddatlariga rioya qilish orqali aniqlanadi.⁵

Kadrlar zaxirasini boshqarish samaradorligini rahbarlar va mutaxassislar lavozimlariga ko‘tarish uchun kadrlar zaxirasining shtatlari asosida baholash taklif etiladi. Xodimlarni boshqarish samaradorligini baholash ko‘rsatkichlari tizimida Yu.Odegov va L.R. Kotov⁶ jamoaga sodiqlik darajasini tavsiflovchi ko‘rsatkichni o‘z ichiga oladi, xodimlarning kompaniya rahbariyatiga va davlat organlariga shikoyatlari sonini ham inobatga oladi.

Mualliflarning fikriga ko‘ra, mehnatni muhofaza qilish sohasidagi kadrlar xizmatining samaradorligi kasbiy kasalliklar va ishlab chiqarish jarohatlari holatlarini hisoblash asosida aniqlanadi.

Kadrlar siyosatini yuritish quyidagi muhim savollarga javob beradi: tashkilot (korxonada) xodimlarini tanlash uchun nima qilish kerak va kelajakdagi maqsadlarini muvaffaqiyatli amalga oshirish uchun unda faoliyatni qanday tashkil qilish kerak. Kadrlar strategiyasi esa korxonaga kerakli xodimlarni yollash metodologiyasini hisobga oladi.

Xodimlarni rejalashtirish – bu kadrlar strategiyasida hisobga olingan usullardan foydalangan holda, kadrlar siyosatini amalga oshirish mumkin bo‘lgan chora-tadbirlar majmuasini ishlab chiqish jarayonidir. Mahalliy va xorijiy korxonalarining eksperimental usullarini o‘rganish bizga xodimlarni boshqarish tizimining asosiy maqsadini shakllantirishga imkon beradi.

Bu esa malakali kadrlar bilan ta‘minlash, ulardan samarali foydalanishni tashkil etish, shuningdek, xodimlarni professional darajada rivojlantirishga olib keladi. Shu maqsadni hisobga olgan holda korxonada xodimlarni boshqarish tizimi bugungi kunda chuqur o‘rganishlar asosida shakllantirilmoqda.

REFERENCES

- 1 Ulmasovna, D. M., & Jamshidovna, F. F. (2022). Boshlang‘ich sinf o‘quvchilarining ijodiy qobiliyatlarini rivojlantirishda innovatsion texnologiyalardan foydalanish. *pedagog*, 1(1), 155-159.
- 2 Tilkunov, A.L. Samaradorlik xaritasi: ekspress diagnostika usuli qanday // *Xodimlar*. - 2007. - 2-son.

⁴ Tilkunov, A.L. Samaradorlik xaritasi: ekspress diagnostika usuli qanday // *Xodimlar*. - 2007. - 2-son.

⁵ Becker B.I., Huzlid M.A., Ulrich D. Kadrlar bo‘limi ish faoliyatini o‘lchash: odamlar, strategiya va mahsuldorlik / Per. ingliz tilidan. - M., 2007. - 304 b.

⁶ Bekmurodov M, Begmatov A. Milliy mentalitet va rahbar ma‘naviyati .2003. B-18-21.

- 3 Becker B.I. Huzlid M.A., Ulrich D. Kadrlar bo'limi ish faoliyatini o'lchash: odamlar, strategiya va mahsuldorlik / Per. ingliz tilidan. - M., 2007. - 304 b.
- 4 Bekmurodov M, Begmatov A. Milliy mentalitet va rahbar ma'naviyati .2003. B-18-21.
- 5 Raxmonqulova, N. (2024). THE ROLE OF CYBER SECURITY IN THE DIGITAL ECONOMY. *Modern Science and Research*, 3(1), 111–115.
- 6 Abdulloev, A. J., & Rakhmankulova, N. O. THEORETICAL ASPECTS OF THE INNOVATIVE ENTREPRENEURSHIP CONCEPT.
- 7 Mukhammedrizaevna, T. M., Bakhridinovna, A. N., & Olimovna, R. N. TOURIST LOGISTICS AND SUPPLY CHAIN MANAGEMENT: STRATEGIES FOR REDUCING COST AND IMPROVING SERVICE. *Zbiór artykułów naukowych recenzowanych.*, 90.
- 8 Raxmonqulova, N. (2023). THE DEVELOPMENT OF CRYPTOCURRENCIES IN THE DIGITAL ECONOMY. *Modern Science and Research*, 2(10), 192-194.
- 9 Khudoynazarovich, S. A. (2021). An Opportunity of Internet Marketing in Tourism Sphere. *International Journal on Economics, Finance and Sustainable Development*, 3(3), 356-361.
- 10 Шадиев, А. Х. (2020). Факторы, влияющие на развитие экотуризма. *Достижения науки и образования*, (5 (59)), 31-32.
- 11 Bazarova, M. (2024). DISTINCTIVE FEATURES OF PERSONAL MANAGEMENT IN THE ACTIVITIES OF COMMERCIAL BANKS. *Modern Science and Research*, 3(1), 563–567.
- 12 Supiyevna, B. M. (2022). Innovatsion iqtisodiyotda inson kapitalini boshqarish tizimini takomillashtirish.
- 13 Bahodirovich, K. B. (2023). EVOLUTION OF THE AUDITING PROFESSION IN THE SMART MACHINE AGE. *Gospodarka i Innowacje.*, 41, 450-454.
- 14 Khalilov Bahromjon Bahodirovich. (2023). The International Financial Reporting Standards (IFRS) Mean to Businesses and Investors in Uzbekistan. *Miasto Przyszłości*, 42, 746–750.
- 15 Jumayeva, Z. (2024). ROLE OF THE STATE IN REGULATING THE ECONOMY. *Modern Science and Research*, 3(1), 511-516.
- 16 Bustonovna, J. Z. (2023). INVESTMENTS IN HUMAN CAPITAL AND PECULIARITIES OF THIS PROCESS IN UZBEKISTAN. *International Journal of Education, Social Science & Humanities*. Finland Academic Research Science Publishers, 11(8), 36-44.
- 17 Abidovna, A. S. (2023). MODERN TRENDS IN MANAGEMENT STRATEGIES AND THEIR APPLICATION IN COMMERCIAL BANKS. *Gospodarka i Innowacje.*, 41, 326-332.
- 18 Shamsiya, A. (2023). HR MANAGEMENT AND COACHING IN THE INNOVATIVE ECONOMY AS A METHOD OF BUSINESS MANAGEMENT. *Modern Science and Research*, 2(10), 712–717.
- 19 Sodikova, N. (2024). OTMda “Iqtisodiyotda axborot-kommunikatsiya texnologiyalari va tizimlari” fanini o'qitishda raqamli texnologiyalarning o'rni. *Modern Science and Research*, 3(1), 1-4.
- 20 To'rayevna, S. N. (2024). TADBIRKORLIK SOHASINI MALAKALI KADRLAR BILAN TA'MINLASHNING ASOSIY YO'NALISHLARI.

- 21 Hakimovich, T. M. (2023). BOSHQARUVCHILARNING SAMARADORLIKKA ERISHISHDAGI PROFESSIONALLIGI. *Gospodarka i Innowacje.*, 42, 421-425.
- 22 Hakimovich, T. M. (2023). TA'LIM TIZIMI BOSHQARUVIDA PEDAGOGIK TAHLIL. *Gospodarka i Innowacje.*, 42, 415-420.
- 23 Jumayeva, Z. (2024). THE NEED FOR AN INNOVATIVE APPROACH IN MANAGING ORGANIZATIONS. *Modern Science and Research*, 3(1), 557–562.
- 24 Jumaeva, Z. (2021). Modern trends in the economic development of the regions of Uzbekistan. *InterConf.*
- 25 Akbarovna, N. N., & Bahodirovich, X. B. (2023). AKSIYADORLIK JAMIYATLARIDA MOLIYAVIY HISOBOTNING XALQARO STANDARTLARI ASOSIDA MOLIYAVIY HISOBOTLARINI TUZISH TARTIBI.
- 26 Nargiza, N. (2023). THE ROLE OF PROPERTY RELATIONS IN SOCIETY. *Modern Science and Research*, 2(12), 889-893.
- 27 Ikromov, E. (2024). THEORETICAL FOUNDATIONS FOR THE ORGANIZATION AND CAPACITY BUILDING OF EXECUTIVE EMPLOYEE LABOR IN PUBLIC ADMINISTRATION BODIES. *Modern Science and Research*, 3(1), 939-946.
- 28 Ibodulloyevich, I. E. (2023). MAHALLALARDA KAMBAG'ALLIKNI QISQARTIRISH VA TADBIRKORLIKNI RIVOJLANTIRISHNI TAKOMILLASHTIRISH. *Gospodarka i Innowacje.*, 42, 504-507.
- 29 Ibodulloyevich, I. E. (2023). MAHALLIY BUDJET DAROMADLARINI PROGNOZLASHTIRISHNI TAKOMILLASHTIRISHDAGI MUAMMOLAR.

ZAMONAVIY MENEJMENT TAMOYILLARI VA USLUBLARIDAN FOYDALANISHDA RAHBAR MEHNATINING AHAMIYATI.

Ikromov Elyor Ibodulloyevich

Osiyo xalqaro universiteti "Iqtisodiyot" kafedrasida o'qituvchisi.

<https://doi.org/10.5281/zenodo.10620867>

Annotatsiya. Ushbu maqolada Inson faoliyati turlicha bo'lib, turli xil yo'nalishga qaratilgan. Rahbarlar shuni yaxshi bilishi zarurki, agar ishlab chiqarishning kelajak muammolariga o'z vaqtida ahamiyat berilmasa, unda hozirgi vaqtda sexlarda, uchastkalarda yaxshi iqtisodiy ko'rsatkichlarga erishish mumkin bo'lmaydi. Shuning uchun ishlab chiqarishda usta, sex boshlig'i va boshqa rahbarlar istiqboldagi muammolarni, ilg'or mehnat usullarini qidirib topishi, ixtirochilik ishlarini ishlab chiqishi va ularni joriy qilishi, ishchilar malakasini, bilim saviyasini ko'tarishni yaxshi bilishi va uni amalga oshirishi kerak.

Kalit so'zlar: Zamonaviy menejment tamoyillari, rahbar mehnati, rahbar, kichik biznes, boshqaruv xodimlari, byudjet, kichik va o'rta tadbirkorlikda boshqaruv xodimlari.

THE IMPORTANCE OF MANAGERIAL WORK IN THE USE OF MODERN MANAGEMENT PRINCIPLES AND METHODS.

Abstract. In this article, human activity is different and focused on different directions. Leaders should know that if the future problems of production are not given importance in time, then it will not be possible to achieve good economic indicators in workshops and sections. Therefore, in production, the foreman, the head of the workshop and other managers should look for future problems, advanced work methods, develop inventive works and introduce them, know well how to improve the skills and knowledge of workers and implement it.

Key words: Modern management principles, managerial work, manager, small business, management staff, budget, management staff in small and medium-sized enterprises.

ЗНАЧЕНИЕ УПРАВЛЕНЧЕСКОЙ РАБОТЫ В ИСПОЛЬЗОВАНИИ СОВРЕМЕННЫХ ПРИНЦИПОВ И МЕТОДОВ УПРАВЛЕНИЯ.

Аннотация. В данной статье деятельность человека различна и ориентирована на разные направления. Руководители должны знать, что если вовремя не придать значение будущим проблемам производства, то добиться хороших экономических показателей в цехах и участках не удастся. Поэтому на производстве мастер, начальник цеха и другие руководители должны искать будущие задачи, передовые методы работы, разрабатывать изобретательские работы и внедрять их, хорошо знать способы повышения квалификации и знаний рабочих и реализовывать их.

Ключевые слова: Современные принципы управления, управленческая работа, менеджер, малый бизнес, управленческий персонал, бюджет, управленческий персонал на малых и средних предприятиях.

Erkin bozor iqtisodiyoti sharoitida mehnatni to'g'ri tashkil qilish har bir mulkdorning, korxonada rahbarining zimmasidadir. Zero, mehnatni tashkil etish majburiy, zo'rlash evaziga emas, balki qonunlarda belgilangan me'yorlar asosida rag'batlantirish evaziga amalga oshirilishi lozim.

Shu jihatdan mehnatni tashkil qilish va u bilan bog'liq munosabatlarni tartibga solish muhim ijtimoiy iqtisodiy ahamiyatga ega.

Ma'lumki, bozor iqtisodiyotidagi barcha korxonalar, kompaniyalar yoki umuman bozor sub'ektlari o'z boshqaruvini tashkil etishda muayyan menejment tamoyillari va usullarini qo'llaydilar. Menejment tamoyillari – bu boshqaruv samaradorligiga va mehnat unumdorligiga erishish tartib qoidalaridir.

Menejment tamoyillari korxonalarda xodimlarni yoki umuman mehnatni tashkil etish jarayonini maqsad sari yo'naltiradigan tavsiyalar va yondashuvlardir. Menejment nazariyasida qator tamoyillar ishlab chiqilganki, ularning har biri rahbar tomonidan qo'llanilsa, turlicha boshqaruvni o'zida mujassamlaydi. Umuman, menejment tamoyillari deganda, boshqaruvda qo'llaniladigan qonun-qoidani tushunamiz. Unga rioya qilish mehnat jarayonidagi tartib intizomni belgilaydi.

Menejment usullari – bu rahbarning ishlashga va xodimlarni ishlatishga bo'lgan yondashuvi bo'lib, boshqariladigan ob'ektga nisbatan ta'sir ko'rsatish shakli yoki uslublaridir.

Boshqaruvchi rahbarlar menejment usullaridan doim foydalanib, ularni o'z boshqaruv apparati faoliyatida qo'llaydilar. Menejment usullari – bu rahbarning shahsiy sifatleri qo'l ostidagilar bilan o'zaro munosabati, o'z faoliyatida ishlatadigan uslubi va yo'llari xodimlarni amalda bilishidir.

Menejment usullari – bu ijtimoiy kategoriya chunki bu murakkab ijtimoiy – iqtisodiy sharoitda ijtimoiy – texnologik munosabatlarni boshqaruvda namoyon bo'lishidir. Bu jihatdan uslub natijasi ham ijtimoiy – texnologik ahamiyatga ega, chunki rahbar qo'llagan uslubni boshqaruv apparatining samarali ishiga bog'liqdir. Menejment usullarining tavsifi va mazmuni haqida gapirar ekanmiz, uni rahbar faoliyati deb tariflasa bo'ladi. Menejment usullari boshqaruv uslubidan kelib chiqadi. Boshqaruv uslubi – bu boshqaruv faoliyati usullarining to'plamidir.

Fikrimizcha, har bir rahbar menejment usullaridan birini qo'llay oladigan qobiliyatga ega bo'lishi kerak. Rahbar menejment sub'ekti sifatida boshqaruv apparati ishini tashkil qiladi.

Korxonalar yoki kompaniyaning boshqaruvi uning apparati tomonidan boshqarilgani uchun u orqali ishlab chiqarish jamoasiga ta'sir ko'rsatadi. Shu bilan bir qatorda har bir rahbar o'z ishini to'g'ri tashkil qila olishi kerak.

Amaliyotda ishlab chiqarish rahbarlarining ishchanlik, tashkilotchilik xususiyatlariga korxonalar, kompaniyalar, tashkilot va firmalarning faoliyati bog'liqdir. Korxonalar yoki kompaniyalar jamoasining ishlab chiqarish faoliyatidagi muvaffaqiyatlari ko'p hollarda rahbarning shaxsiy sifatiga bog'liq. Ushbu munosabatlar quyidagicha bo'lmog'i kerak:

Birinchidan, o'zaro do'stlik munosabatlari zarur bo'lganda bir-biriga yordamga kelish.

Ikkinchidan, agar rahbarning malakasi haqida gapiradigan bo'lsak, unda u yuqori malakali mutaxassis bo'lishi va o'z kasbini yaxshi bilishi zarur.

Uchinchidan, u tashkilotchilik qobiliyatiga ega bo'lmog'i, ishda jamoani birlashtira olishi lozim.

Agar rahbar bir vaqtda bir necha masala ehadigan bo'lsa, unda u ular ichida eng asosiysini ajratishi, o'z ish vaqtini to'g'ri taqsimlashi, agar zarur bo'lsa o'z xizmatchilarining ish vaqtini ham to'g'ri taqsimlay olishi lozim. Menejment uslubi bo'linmaning va unga bo'ysunuvchilarni o'zaro muvofiq jarayonida namoyon bo'ladi. Bunda rahbarning ishi bitta muhim xususiyatga ega bo'ladi. Bir tomondan yuqori idora rahbarlari ta'siri ostida, ikkinchisi uning qo'l ostidagilarga bo'lgan ta'siri, uchinchisi – o'ziga teng bo'lganlar bilan munosabati.

Ushbu uchta o‘zaro ta’sir boshqaruv uslubini, belgilaydi u samarali yoki unchalik samarali bo‘lmasligi mumkin. SHuning uchun bizda tez- tez: «Menejment uslubini takomillashtirish kerak», degan gap ishlatiladi. Bu rahbarning uch xil o‘zaro munosabatini jamoada yaxshilash zarur deganidir.

Ushbu masala nihoyasida rahbar mehnatning samaradorligini qanday o‘lchash haqida bir necha fikr bildiramiz, gap shundaki, rahbarning aqliy ba’zida esa ijodiy mehnatdan iborat. Bu kabi mehnat mahsuli mazkur boshqaruv masalalarini echishga qaratilgandir. Ish shundayki, boshqaruv echimiga ketgan vaqtni aks ettirmaydi, shuning uchun rahbar mehnati ikki xil natijaga ega joriy natijalar va uning faoliyat oxirining natijalari.

Rahbar mehnatining joriy natijalari ishga doir joriy jarayonlarni tartibga solishdagi oqibatlarga borib taqaladi. Agar rahbar ishga doir joriy jarayonlarning to‘g‘ri echimini topishga yo‘naltirgan bo‘lsa, joriy natijalarning ijobiylik darajasi yuqori bo‘lib, bu o‘z navbatida samaradorlik ko‘rsatkichlariga ta’sir ko‘rsatadi. Aksincha holatlarda ijobiylik darajasi past bo‘lib, jamoani boshqarish qiyinlashadi. Bularning barchasi rahbarning mehnat faoliyatiga bog‘liq.

Rahbar mehnatining samaradorligi uning o‘z mehnatini to‘g‘ri tashkil qilishidir. Rahbar mehnatini maqsadga muvofiq tashkil qilish uning o‘z vazifalarini va mehnati tarkibini mukammal bilishiga bog‘liqdir. Ana shunda unga o‘z mehnatini takomillashtirish imkoniyati tug‘iladi. Bunday sharoitlarda rahbar menejment usullarini turlicha muqobillikda qo‘llay oladi va bunga qobiliyati etarli hisoblanadi. Bundan tashqari agar rahbar qobiliyatidagi ustuvorlik jihatlari ko‘pqirrali hisoblansa, u holda boshqaruvchilik sohasida yangiliklar va innovatsion jarayonlarni ham keng qo‘llash imkoniyatiga ega bo‘ladi.

Ko‘rinib turibdiki, menejment tizimida rahbarning faoliyati muhim o‘rin egallaydi. Bu esa o‘z xarakteri bo‘yicha-siyosiy va klassik faoliyatdir. Rahbar davlat ko‘rsatmalarini ro‘yobga chiqaradi, u xo‘jalik tizimida davlatning vakili hisoblanadi. Boshqacha qilib aytganda, haqiqiy rahbar – ushbu jamoaning ilg‘or kishisi bo‘lib, u o‘z korxonasi va tashkilotining foydasini ko‘zlovchi va korxonasi sha’nini himoya qiluvchi shaxsdir. Demak, rahbar shaxsni tavsiflashda ikki xil yondashuvni hisobga olish kerak, bu ham bo‘lsa, makro va mikroko‘lamga xos boshqaruvchilik xususiyatlaridir.

Kompaniya rahbari o‘zining boshqaruv apparatiga, kasaba tashkilotiga suyangan holda va ularning yordami asosida faoliyatini davlat tomonidan belgilangan reja topshiriqlarni bajarishga yo‘naltiriladi. Rahbarning boshqa xodimlardan farqi uning boshqaruv qarorlarini ishlab chiqish, joriy qilish va ularning bajarilishini nazorat qilishdan iborat.

Rahbarning mehnat faoliyati asosan uchta yo‘nalishdan tashkil topadi:

- texnik-iqtisodiy,
- ijtimoiy-tarbiyaviy,
- tashkiliy boshqaruvdir.

Rahbartexnik-iqtisodiy va ijtimoiy-tarbiyaviy muammolarni ma’muriy-boshqaruv faoliyati davrida hal qiladi. Ana shu faoliyat rahbar mehnatining asosiy mezonini hisoblanadi.

Menejment usullarini qo‘llash nafaqat xodimlarga nisbatan balki, texnologik jarayonlarni tashkillashtirishga nisbatan ham amalga oshirilishi talab etiladi. Rahbar mehnatining muvaffaqiyatlari uning faoliyatining boshqaruv jarayonida to‘g‘ri yo‘nalishlarni tanlashiga bog‘liq. Agar rahbar asosiy yo‘nalishlardan chetlansa, unda u muhim ishlab chiqarishga oid

masalalarni unutishi mumkin. Bu esa o'z navbatida turli muammolarni keltirib chiqarishi tabiiy holdir.

Hozirgi globallashuv davriga kelib, menejmentning murakkablashuvi tufayli rahbar xodimning roli va mas'uliyati tobora oshmoqda. Bu esa ularning kasb qobiliyati tayyorgarligi, qolaversa amaliyotda orttirgan tajribasiga juda bog'liq. Masalan, bozor munosabatlarini shakllantirish tegishli muhitni talab qiladi. Jumladan, tovar, pul bozorlarida va mehnat resurslari bozorida xo'jalik yurituvchi sub'ektlar o'rtasida o'zaro aloqani ta'minlaydigan bozor infratuzilmasi doim ishlashi kerak. Kompaniyalarning boshqaruvini tashkil etishda bozor infratuzilmalaridan unumli foydalanish chora-tadbirlari uzluksiz qo'llanib borilishi kerak.

Alohida qayd etish kerak, bizning iqtisodiy taraqqiyotimizning birdan- bir yo'li – bu bozor munosabatidir. Tabiiyki, bu bozor munosabatlarida yangi boshqaruv uslublari qo'llaniladi.

Madaniy taraqqiyot darajasi yuqori bo'lgan davlatlarning va bu yo'nalishda birinchi qadamlar qo'yayotgan mustaqil davlatlarning bozor iqtisodiyoti davrini tahlil qila turib, bizdagi boshqaruv uslublarini aniqlab beruvchi ba'zi bir xususiyatlar va belgilarni, shuningdek, guruh belgilarini ajratib ko'rsatish mumkin.

Xususiyatlarning birinchi guruhi – bu iqtisodiy fikr yuritishning yangi turi bo'lib, u yoki bu tavsiflarni faoliyat tomonini qayta baholanishini o'z ichiga oladi. Yangicha iqtisodiy fikrlashni taqazo etadi.

Fikrimizcha, bozor iqtisodiyoti yangi turdagi iqtisodiy munosabatlarga, erkin tadbirkorlikka asoslanadi. Shuning uchun bozor muhiti sharoitlarida rahbar idoralarning bozor sub'ektlariga aralashishi chegaraviy holatda bo'lishi talab etiladi. Chunki bozor munosabatlarini shakllanishida ishbilarmonlarni (rahbar, tashkilotchi, mutaxassislarni) tayyorlash zarurki, ular iqtisodiy munosabatlarda ishtirok etib samara keltirishga harakat qilishi kerak. Bunday muhitdagi boshqaruvda o'z-o'zini boshqarish tendensiyalari kuchayib boradi. Tadbirkorlik, ishda faollik, erkinlik, yaxshi ishga va maoshga intilish kabi sifatlar birinchi darajali rol o'ynaydi.

Mustaqil Davlatlar Hamdo'stligi (MDH)ga kirgan davlatlarda turli xildagi mulkchilik, ya'ni jamoa, shirkat, aksiyadorlik, xususiy, ijara korxonalar faoliyati mavjud bo'lib, bozor munosabatlariga xos fikrlash tarzi ommalashib boryapti.

Xususiyatlarning ikkinchi guruhi — yangi uslubdagi boshqaruvni belgilab beradi. Bunga boshqarish mehnati bilan band bo'lgan, ishbilarmonlikda bilimdon odamlarning xususiyatlarini kiritish mumkin. Bu eng avval o'ta bilimdon, madaniyatli bo'lishni talab qiladi. Shuningdek, bozor iqtisodiyotining barcha zamonaviy sohalarini – ya'ni tadbirkorlik, menejment, marketing, bank ishi, soliq sohalarini bo'yicha mutaxassis bo'lmog'i kerak. Gap asosan ishbilarmon-mutaxassislar, yuqori darajadagi kasb egalari haqida bormoqda. Bozor iqtisodiyoti sharoitida boshqaruvchi uchun o'z kasbini yaxshi o'zlashtirish etarli hisoblanmaydi. Bundan tashqari uning tadbirkorligi ham qo'l kelishi kerak.

Xususiyatlarning uchinchi guruhi – bu sheriklariga nisbatan xurmat, to'g'rilik, o'z obro'si haqida g'amxo'rlik, madaniyatlilik, ziyolilik. Xususiyatlarning bu guruhga oid mazmun-mohiyati shundan iboratki, zamonaviy, rivojlangan biznesda, iqtisodiy operatsiyalarda insoflilikni o'ta zarur va o'z-o'zidan kerakli bo'lgan sifat, deb qaraladi. Qoidaga binoan haqiqiy ishbilarmon yoki tadbirkor o'z so'ziga xiyonat qilmaslikka harakat qiladi. Bitimning tuzilishi uchun uning og'zaki roziligi etarli hisoblanadi. Bu nooshkor qonunni buzganlarni katta nohushliklar kutadi.

O'tish davrining ilk yillarida ko'plab korxonalar insof tushunchasidan ancha yiroq bo'lgan shaxslar tomonidan, turli nayrangbozliklar va aldashlar hisobiga katta daromad olish niyatida ham bunyod etilgan edi. Ammo hozirgi davrga kelib ishbilarmonlar orasida sinovdan o'tganlari, ya'ni huquqiy asoslarga rioya qilib faoliyat ko'rsatayotganlari saralanib boryapti. Shu bilan bir vaqtda jamiyatning ijobiy yo'nalishiga xissa qo'shayotgan odamlar faoliyati birinchi qatorga chiqmoqda.

Xususiyatlarning to'rtinchi guruhi – bu bozor iqtisodi taraqqiyotida muhim ijtimoiy rol o'ynaydigan tavsiflardir. Ular yuqorida ko'rib chiqilgan tavsiflarga yaqinlashtiradi. Ma'lumki, bozor iqtisodiyotiga o'tish xalqni, inson farovonligini tiklash va yaxshilash uchun zarur. Shunga binoan inson omili bevosita barcha amaliy harakatlarda ustuvor bo'lmog'i kerak. Bozor iqtisodiyoti taraqqiy topgan davlatlar tajribasi shuni ko'rsatdiki, ijtimoiy tenglik hukmron bo'lgan jamiyatning iqtisodiyoti tez rivojlanib boradi. Haqiqiy rahbar faqat o'ta yuqori daromad haqida doimo o'ylamasdan balki, ishni yaxshi sifati va korxonada mehnatkashlarning farovonligi haqida ham o'ylashi zarur. Aynan shu fikrlar asosida foydaning uzluksizligini ta'minlaydigan muhitni yaratadi.

Umuman olganda, menejment tamoyillari va usullarining shakllanishi uzoq davrni talab qilish bilan birga, rahbar shaxslarning tajribalariga ham ko'p jihatdan bog'liq. Ularni takomillashuvi davrga xos amalga oshadi. Shuningdek, maxsus yangi rahbar kadrlarning fikrlashi muhim ahamiyatga ega.

REFERENCES

- 1 Raxmonqulova, N. (2024). THE ROLE OF CYBER SECURITY IN THE DIGITAL ECONOMY. *Modern Science and Research*, 3(1), 111–115.
- 2 Abdulloev, A. J., & Rakhmankulova, N. O. THEORETICAL ASPECTS OF THE INNOVATIVE ENTREPRENEURSHIP CONCEPT.
- 3 Mukhammedrizaevna, T. M., Bakhriddinovna, A. N., & Olimovna, R. N. TOURIST LOGISTICS AND SUPPLY CHAIN MANAGEMENT: STRATEGIES FOR REDUCING COST AND IMPROVING SERVICE. *Zbiór artykułów naukowych recenzowanych.*, 90.
- 4 Raxmonqulova, N. (2023). THE DEVELOPMENT OF CRYPTOCURRENCIES IN THE DIGITAL ECONOMY. *Modern Science and Research*, 2(10), 192-194.
- 5 Khudoynazarovich, S. A. (2021). An Opportunity of Internet Marketing in Tourism Sphere. *International Journal on Economics, Finance and Sustainable Development*, 3(3), 356-361.
- 6 Шадиев, А. Х. (2020). Факторы, влияющие на развитие экотуризма. *Достижения науки и образования*, (5 (59)), 31-32.
- 7 Bazarova, M. . (2024). DISTINCTIVE FEATURES OF PERSONAL MANAGEMENT IN THE ACTIVITIES OF COMMERCIAL BANKS. *Modern Science and Research*, 3(1), 563–567.
- 8 Supiyevna, B. M. (2022). Innovatsion iqtisodiyotda inson kapitalini boshqarish tizimini takomillashtirish.
- 9 Bahodirovich, K. B. (2023). EVOLUTION OF THE AUDITING PROFESSION IN THE SMART MACHINE AGE. *Gospodarka i Innowacje.*, 41, 450-454.

- 10 Khalilov Bahromjon Bahodirovich. (2023). The International Financial Reporting Standards (IFRS) Mean to Businesses and Investors in Uzbekistan. *Miasto Przyszłości*, 42, 746–750.
- 11 Jumayeva, Z. (2024). ROLE OF THE STATE IN REGULATING THE ECONOMY. *Modern Science and Research*, 3(1), 511-516.
- 12 Bustonovna, J. Z. (2023). INVESTMENTS IN HUMAN CAPITAL AND PECULIARITIES OF THIS PROCESS IN UZBEKISTAN. *International Journal of Education, Social Science & Humanities*. Finland Academic Research Science Publishers, 11(8), 36-44.
- 13 Abidovna, A. S. (2023). MODERN TRENDS IN MANAGEMENT STRATEGIES AND THEIR APPLICATION IN COMMERCIAL BANKS. *Gospodarka i Innowacje.*, 41, 326-332.
- 14 Shamsiya, A. (2023). HR MANAGEMENT AND COACHING IN THE INNOVATIVE ECONOMY AS A METHOD OF BUSINESS MANAGEMENT. *Modern Science and Research*, 2(10), 712–717.
- 15 Sodikova, N. (2024). OTMda “Iqtisodoyotda axborot-kommunikatsiya texnologiyalari va tizimlari” fanini o‘qitishda raqamli texnologiyalarning o‘rni. *Modern Science and Research*, 3(1), 1-4.
- 16 To'rayevna, S. N. (2024). TADBIRKORLIK SOHASINI MALAKALI KADRLAR BILAN TA'MINLASHNING ASOSIY YO'NALISHLARI.
- 17 Hakimovich, T. M. (2023). BOSHQARUVCHILARNING SAMARADORLIKKA ERISHISHDAGI PROFESSIONALLIGI. *Gospodarka i Innowacje.*, 42, 421-425.
- 18 Hakimovich, T. M. (2023). TA'LIM TIZIMI BOSHQARUVIDA PEDAGOGIK TAHLIL. *Gospodarka i Innowacje.*, 42, 415-420.
- 19 Jumayeva, Z. (2024). THE NEED FOR AN INNOVATIVE APPROACH IN MANAGING ORGANIZATIONS. *Modern Science and Research*, 3(1), 557–562.
- 20 Jumaeva, Z. (2021). Modern trends in the economic development of the regions of Uzbekistan. *InterConf*.
- 21 Akbarovna, N. N., & Bahodirovich, X. B. (2023). AKSIYADORLIK JAMIYATLARIDA MOLIVAVIY HISOBOTNING XALQARO STANDARTLARI ASOSIDA MOLIVAVIY HISOBOTLARINI TUZISH TARTIBI.
- 22 Nargiza, N. (2023). THE ROLE OF PROPERTY RELATIONS IN SOCIETY. *Modern Science and Research*, 2(12), 889-893.
- 23 Ikromov, E. (2024). THEORETICAL FOUNDATIONS FOR THE ORGANIZATION AND CAPACITY BUILDING OF EXECUTIVE EMPLOYEE LABOR IN PUBLIC ADMINISTRATION BODIES. *Modern Science and Research*, 3(1), 939-946.
- 24 Ibodulloyevich, I. E. (2023). MAHALLALARDA KAMBAG'ALLIKNI QISQARTIRISH VA TADBIRKORLIKNI RIVOJLANTIRISHNI TAKOMILLASHTIRISH. *Gospodarka i Innowacje.*, 42, 504-507.
- 25 Ibodulloyevich, I. E. (2023). MAHALLIY BUDJET DAROMADLARINI PROGNOZLASHTIRISHNI TAKOMILLASHTIRISHDAGI MUAMMOLAR.

**OTA-ONA QARAMOG'IDAN MAHRUM BO'LGAN BOLALARDA
IJTIMOIYLASHUV MUAMMOLARINI BARTARAF ETISHNING
MEXANIZMLARI**

Ayosova Zarina Qurbonovna

Buxoro Innovatsiyalar Universiteti Magistranti.

<https://doi.org/10.5281/zenodo.10620936>

***Annotatsiya.** Ushbu maqolada noto'liq oilalarda ulg'ayayotgan bolalardagi muammolar va ularning shakllari, ularda uchraydigan ijtimoiylashuv jarayonidagi muammolar, muammolarning yechimi va yechim topishda pedagogning mexanizmlari va mexanikalari haqida bir qancha ma'lumotlar keltirib o'tilgan.*

***Kalit so'zlar:** Noto'liq oilalar, chin yetim, tirik yetim, vasiylik, hamkorlik.*

**PEDAGOGICAL MECHANISMS OF ELIMINATING THE PROBLEMS OF
SOCIALIZATION IN CHILDREN DEPRIVED OF PARENTAL CARE**

***Abstract.** In this article, some information is given about the problems of children growing up in dysfunctional families and their forms, problems in the process of socialization, solutions to problems and the mechanisms and mechanics of the pedagogue in finding solutions.*

***Key words:** Incomplete families, true orphan, living orphan, guardianship, cooperation.*

**ПЕДАГОГИЧЕСКИЕ МЕХАНИЗМЫ УСТРАНЕНИЯ ПРОБЛЕМ
СОЦИАЛИЗАЦИИ У ДЕТЕЙ, ЛИШЕННЫХ РОДИТЕЛЬСКОЙ ПОМОЩИ**

***Аннотация.** В данной статье даны некоторые сведения о проблемах детей, растущих в неблагополучных семьях, и их формах, проблемах в процессе социализации, способах решения проблем и механизмах и механике работы педагога в поиске решений.*

***Ключевые слова:** Неполные семьи, истинная сирота, живущий сирота, опека, сотрудничество.*

KIRISH

Har qanday davlatda, har qanday jamiyatda ham ota-ona qaramog'isiz qolgan bolalar bo'lgan, hozir ham mavjud va keyin ham bo'ladi. Bunday xollarda davlat bu bolalarning rivojlanishi va tarbiyalanishi mas'uliyatini o'z zimmasiga oladi.

Afsuski, barcha oila ham ota-ona va ular dunyoga keltirgan farzandlar bilan to'liq bo'lavermaydi. Taqdir taqozosi bilan ayrim oilalarda nizolar kelib chiqadi va uning oqibati sifatida nikoh barbod bo'ladi. Olimlar nikohning barbod bo'lishini o'rganib, uning sabablari turlicha bo'lishi mumkinligi to'g'risida o'z nazariy qarashlarini bayon etganlar. Masalan, ayrim psixologlar ajrimlarni "turtki" kontseptsiyasi orqali tushuntirishga urinadilar.

Ya'ni, yaxshi tinch-totuv yashayotgan oilada birdan shunday holat yuz beradiki, masalan, xiyonat, o'lim, xastalik, rashk va shunga o'xshash voqealar turki bo'ladi-yu, oila ustuni qulaydi. Aslida hayotda qo'qqisdan shunday bir silkinish yoki turtki bilan oila birdan buzilib ketishi kam uchraydi. Ana shunday vaziyatlarda oilalardagi farzandlar yetim bo'lib qoladilar.

Bolalar bunday vaziyatda yo onasini yoki otasini tanlashga majbur bo'lishadi. Bu esa bola uchun juda ham og'ir, chunki bola hech qachon yo otasi bilan yoki onasi bilan yashashni xoxlamaydi. Ularning har ikkalasi bilan bola to'kisdir.

Ko'pincha ota-onalar ajrimi kuzatilgan bolalar psixologiyasida turli-tuman psixologik muammolar va o'zgarishlar kuzatiladi. Ularning o'qishida jamiyatda o'zini tutishida, odamlar orasiga qo'shilishida ko'plab qiyinchiliklar yuzaga keladi.

Bunday bolalarda tormozlanish, ajralib qolish, e'tiborsizlik, qo'rqqoqlik va xarakter xususiyatiga ko'ra atrofdagilarning munosabatiga ko'rsatadigan reaksiyasi ham o'zgarib boradi.

Xo'sh bunday holatlar faqatgina ajrimni boshdan kechirgan bolalarda kuzatiladimi yo'q albatta. Shunday oilalar mavjudki to'liq bo'lishoga qaramay bolada turli ruhiy zo'riqishlar, psixologik travmalar kuzatiladi. Bu oiladagi muhitga ham bog'liqdir.

Manbalarda oiladagi mavjud muhitning, oila a'zolarining bir-birlari bilan o'zaro munosabatiga ko'ra quyidagi turlari ko'rsatilgan:

1) Tinch, baxtli oilalar (ularida vazifalar muvaffaqiyatli bajariladi, oila a'zolari o'rtasida o'zaro ziddiyatlar yuzaga kelmaydi; har bir ishni bajarishdan oldin maslahatlashiladi, agarda muammolar yuzaga kelsa, birgalikda, hamjihatlikda hal qilinadi);

2) Ijtimoiy xavf mavjud bo'lgan oilalar (farzandlarni tarbiyalashda muammolar ko'zga tashlanadi);

3) Notinch oilalar (doimiy janjallar hukmron bo'lib, farzand tarbiyasida katta qiyinchiliklar seziladi);

4) asotsial oilalar (ota-onalar axloqsiz hayot kechirishadi; oilada sanitariya-gigiena qoidalariga amal qilinmaydi, bolalar nazoratsiz qoldiriladi).

Mamlakatimizda ota-onasidan mahrum bo'lgan bolalar, chin yetimlar va yo otasidan yo onasidan mahrum bo'lgan bolalarni jamiyatda o'z o'rnini topishida, ijtimoylashuvda yordam ko'rsatish, aqsadida ko'plab qarorlar qabul qilinmoqda. Bundan tashqari ko'plab islohotlar va tadbirlar ham amalga oshirilmoqda.

O'zbekiston Respublikasi Xalq ta'limi vazirligi «Yetim bolalar va ota-ona qaramog'idan mahrum bo'lgan bolalarni ijtimoiy himoyalash to'g'risida»gi qonun loyihasini regulation.gov.uz saytiga muhokamaga qo'ydi. Bu haqda vazirlik matbuot xizmati xabar berdi.

Qonun loyihasi Xalq ta'limi vazirligi tomonidan Inson huquqlari bo'yicha O'zbekiston Respublikasi Milliy markazi bilan hamkorlikda ishlab chiqildi.

Ushbu qonun loyihasi dolzarbligi, yetim bolalar va ota-ona qaramog'idan mahrum bo'lgan bolalarni ijtimoiy himoya qilishning qo'shimcha mexanizmlarini ishlab chiqish zaruriyati bo'lganligi bilan ahamiyatli.

Har yili 400 nafardan ko'proq Mehribonlik uylari bitiruvchilarining 60 nafari oliy o'quv yurtlarida o'qishni davom ettirmoqda. Yetim va ota-ona qaramog'idan mahrum bo'lgan bolalarni uy-joy bilan ta'minlash hamda huquqini tiklash masalalari to'liq hal qilinmagan.

Ushbu toifadagi bolalarni ijtimoiy himoya qilish turli xil normativ-huquqiy hujjatlar bilan tartibga solingan. Lekin ularning ta'lim olish, ish bilan ta'minlash, tibbiy xizmat ko'rsatish, uy-joy va boshqa ijtimoiy xizmatlardan foydalanish kabi turli xil hayotiy vaziyatlardagi ijtimoiy himoyasini to'liq ta'minlash imkonini bermaydi.

Qonun loyihasi 3 ta bob va 24 ta moddadan iborat. Qonun loyihasining birinchi bobida— umumiy qoidalar, qonunda qo'llanilgan asosiy tushunchalar, O'zbekiston Respublikasi Vazirlar Mahkamasi va mahalliy davlat hokimiyati organlarining vakolatlari, yetim, shuningdek, ota-ona qaramog'idan mahrum bo'lgan bolalarni davlat tomonidan qo'llab-quvvatlash, yomon muomala, beparvolik, ekspluatatsiya hamda zo'ravonlikning barcha shakllaridan himoya qilish o'rin olgan.

Ikkinchi bob— yetim bolalar va ota-ona qaramogʻidan mahrum boʻlgan bolalar huquqlarining asosiy kafolati, taʼlim olishi, ularga tibbiy yordam koʻrsatish, ijtimoiy xizmatlarni olish, roʻyxatdan oʻtish joyi va fuqaroligidan qatʼiy nazar, yashash joylari, mulk, mehnat, davlat organlariga murojaat qilish, huquqiy yordam, sud himoyasi, fuqarolik, uy-joy, mulk, mehnat, huquqini oʻz ichiga oladi.

Uchinchi bob— yakuniy qoidalar, yetim bolalar va ota-ona qaramogʻisiz qolgan bolalarni moliyaviy taʼminlash boʻyicha chora-tadbirlar tartibini va ushbu qonun loyihasida belgilangan nizom qoidalarini buzganlik uchun javobgarlikni belgilaydi.

Qonun loyihasining qabul qilinishi yetim bolalar va ota-ona qaramogʻidan mahrum boʻlgan bolalarni ijtimoiy himoya qilishning barcha jihatlari va ularning huquqiy ahamiyatini oshirishga xizmat qiladi.

Mamlakatimizda bunday qarorlar va qonunlarning tasdiqlanishi jamiyatimizda psixologik zoʻriqishlarsiz, yot unsurlarsiz, deviat xulqli bolalar sonining kamayishiga va jamiyatda notoʻliq oilalar keltirib chiqargan kamchiliklarni bir muncha bartaraf etadi.

XULOSA

Hozirgi kunda Oʻzbekistonda oilaviy ajrim dolzarb masalalardan biri boʻlib qolmoqda.

Ajrashishlarning sabablari oʻrganilib, yoshi katta onaxonlar, mahalla faollari muammolarni hal etish yoʻllarini izlashlari lozim. Chunki Islom dinida har bir buzilgan nikoh uchun arshi aʼlo larzaga kelishi alohida taʼkidlab oʻtilgan.

Oiladagi bolalarning tirik yetim boʻlib qolishi, jamiyatda tirik yetimlar sonining oshishi taraqqiyotga salbiy taʼsir oʻtkazmasdan qolmaydi. Yana alohida taʼkidlash lozimki, farzandini har tomonlama barkamol qilib tarbiyalashda ota-ona zimmasiga juda katta masʼuliyat yuklatilgan.

Oʻzbekiston Respublikasi Konstitutsiyasining 77-moddasida “Ota-onalar oʻz farzandlarini voyaga yetguniga qadar boqishi, ularning tarbiyasi, taʼlim olishi, sogʻlom, toʻlaqonli va har tomonlama kamol topishi xususida gʻamxoʻrlik qilishga majburdirlar”, deb taʼkidlangan.

Arzimagan vajlar tufayli oilani barbod qilish, albatta, bolalar tarbiyasiga salbiy taʼsir etadi. “Bolaning uvoli tutadi” degan gaplar ham oʻz-oʻzidan paydo boʻlmagan, albatta. Afsuski, uvol-savobni bilmaydigan, norasidalarining yetim qolishini oʻylamaydigan ota-onalar ham oramizda yoʻq emas.

Xulosa qilib aytadigan boʻlsak, har birimiz oʻz ishimizga masʼul boʻlib, oilaviy ajrim yoqasidagi oilalarni barvaqt aniqlasak va ularga, ularning farzandlariga manzilli yordamni oʻz vaqtida koʻrsata olsak, koʻp oilaviy ajrimlarning oldini olgan boʻlamiz. Sogʻlom va mustahkam oila – sogʻlom kelajak poydevori.

Oilada sogʻlom maʼnaviy muhit, oila aʼzolarida oʻzaro hurmat-ehtirom ruhini yaratish, axloqiy va maʼnaviy qadriyatlarimizni saqlab qolish, kelajak avlodlarimiz ongiga sogʻlom turmush tarzini singdirish asosiy vazifamiz ekanligini yoddan chiqarmasligimiz lozim.

REFERENCES

1. Axloq-odobga oid hadis namunalari. – Toshkent: Fan, 1990.
2. Oʻzbekiston Respublikasi Konstitutsiyasi. – Toshkent, 2023.
3. Madieva R. Oilalarni saqlab qolishga har birimiz masʼulmiz. Internet maʼlumoti // https://yuz.uz/news/ijtimoiy_hayot (17.01. 2022).
4. Statistika agentligi xabarlari. Internet maʼlumotlari // <https://stat.uz/> 20.05.2023.

5. O‘zbekiston Respublikasi Prezidenti Sh.Mirziyoevning 2022 yil 20 dekabrda Oliy Majlis va O‘zbekiston xalqiga murojaati. Internet ma’lumoti: <https://www.xabar.uz/>.
6. <https://ijtimoiy.uz/2541/>
7. <https://lex.uz/ru/docs/-5695154?ONDATE=14.08.2023>

LINGUOCULTURAL SIGNIFICANCE OF CUNNING FEATURES IN FAIRY TALES

Karimova Go'zal Ixtiyorovna

a teacher of Asian International University.

<https://doi.org/10.5281/zenodo.10627944>

Abstract. *This article provides information about the linguistic and cultural significance of cunning features in fairy tales.*

Key words: *Linguocultural, fairy tales, literature, history.*

ЛИНГВОКУЛЬТУРОЛОГИЧЕСКОЕ ЗНАЧЕНИЕ ХИТРЫХ ЧЕРТ В СКАЗКАХ.

Аннотация. *В статье представлены сведения о лингвокультурном значении хитрых черт в сказках.*

Ключевые слова: *Лингвокультурология, сказки, литература, история.*

Fairy tales are indeed an essential part of literature, with a rich history and cultural significance. Here are a few reasons why they are considered crucial to the literary canon. Cultural and Historical Significance: Fairy tales often reflect the beliefs, values, and traditions of a particular culture or time period. They provide valuable insight into societal norms and moral values, making them important for understanding different societies and historical contexts.

Universal Themes: Fairy tales often explore universal themes such as love, friendship, good versus evil, and the triumph of the underdog. These timeless themes provide valuable lessons and insights into the human condition, making them relevant across different cultures and time periods.

Oral Tradition: Many fairy tales have been passed down through generations via oral storytelling, making them an important part of the oral tradition. This oral tradition has helped preserve cultural heritage and storytelling techniques that have been passed down through the ages.

Literary Influence: Fairy tales have had a significant impact on literature, inspiring numerous writers, poets, and playwrights. Their themes, characters, and narratives have been adapted and reimagined in countless works of fiction, making them a cornerstone of literary inspiration. Psychological and Educational Value: Fairy tales often play a role in child development, offering moral lessons, fostering imagination, and teaching problem-solving skills.

They can also serve as a way to explore fears and challenges in a safe, metaphorical context.

In conclusion, fairy tales are an essential part of literature due to their cultural, historical, and psychological significance, as well as their enduring influence on storytelling and the human experience. Their timeless themes and universal appeal ensure that they remain a valuable and integral part of literary tradition. Fairy tales contain several key aspects that contribute to their enduring popularity and cultural significance. Some of these aspects include:

Moral Lessons: Many fairy tales are structured around moral lessons, teaching readers important values such as kindness, bravery, perseverance, and the consequences of greed or selfishness. These moral messages are often delivered through allegorical storytelling, making them accessible and memorable for audiences of all ages. Magical Elements: Fairy tales typically feature magical or fantastical elements, such as spells, enchanted objects, talking animals, and supernatural beings. These elements add a sense of wonder and escapism to the stories, inviting readers into imaginative and whimsical worlds. Archetypal Characters: Fairy tales often feature

archetypal characters such as heroes, heroines, villains, and mentors, each representing universal traits and qualities. These characters resonate with audiences on a subconscious level, embodying common human experiences and aspirations. Transformation: A prevalent theme in fairy tales is transformation, whether physical (such as a character turning into a beast or frog) or emotional (such as personal growth and change). These transformations often symbolize profound inner change, evolution, or the overcoming of adversity. Enchantment and Quests: Many fairy tales revolve around quests, journeys, or tasks that the main characters must fulfill in order to achieve a desired goal. These quests are often intertwined with elements of enchantment, mystery, and the triumph of good over evil.

Timeless Nature: Fairy tales are known for their timeless quality, transcending cultural and temporal boundaries. They have been shared across generations and have been adapted to fit various cultural contexts, retaining their relevance and resonance over time. These aspects, among others, contribute to the enduring appeal and significance of fairy tales, making them a cherished part of literary tradition and a source of inspiration for writers, artists, and storytellers worldwide.

Cunning features in fairy tales often serve to teach valuable life lessons and cultural values.

They are a reflection of the importance of wit, intelligence, and creativity in overcoming challenges and outsmarting adversaries. Cunning characters are often celebrated for their ability to navigate difficult situations and find clever solutions to their problems, which can serve as inspiration for audiences facing their own difficulties. Furthermore, cunning features in fairy tales also reflect the cultural significance of storytelling as a means of passing down wisdom and knowledge from one generation to the next.

They often reflect the values and beliefs of a particular culture, and the cunning characters may embody qualities that are admired and aspired to within that society. In addition, the presence of cunning features in fairy tales can also be a form of entertainment, as audiences are often captivated by the cleverness and resourcefulness of the characters. These stories serve as a form of escapism, allowing listeners to immerse themselves in a world where intelligence and cunning are celebrated and rewarded. Overall, the presence of cunning features in fairy tales carries with it a deep linguistic and cultural significance, serving as a reflection of societal values, a means of passing down wisdom, and a source of entertainment and inspiration.

Here is a best part of cunning part of fairy tales:

1. The deceptive stepmother or antagonist who disguises their true intentions in order to gain power or control.
2. The clever and resourceful protagonist who uses their wit and intelligence to outsmart their adversaries.
3. Magical objects or creatures that have a hidden agenda and use their powers for their own selfish purposes.
4. Enchanted traps and obstacles that test the protagonist's cunning and problem-solving skills.
5. Trickster characters who manipulate situations and characters for their own amusement or personal gain.
6. Shapeshifters who use their ability to change forms in order to deceive and manipulate others.

7. Secret passages, hidden doors, and other mysterious elements that require cleverness and ingenuity to uncover and navigate.

Features of fairy tales are given below:

Fairy tales are a genre of folklore that typically feature magical elements and enchanting plots. Some common features of fairy tales include:

1. **Magical Creatures:** Fairy tales often include mythical beings such as fairies, witches, giants, elves, dragons, and talking animals.

2. **Moral Lessons:** Many fairy tales teach a moral lesson or convey a message about good versus evil, bravery, kindness, and perseverance.

3. **Enchanted Settings:** Fairy tales are often set in enchanted forests, mystical castles, or other fantastical locations that add to the magical atmosphere of the story.

4. **Good versus Evil:** Fairy tales often pit a heroic protagonist against a villain or antagonist, with the protagonist triumphing over obstacles and adversaries through virtue and courage.

5. **Supernatural Events:** Fairy tales usually involve supernatural events, such as curses, spells, magical transformations, and wishes coming true.

6. **Happy Endings:** Most fairy tales conclude with a happily-ever-after ending, where the protagonist overcomes adversity and achieves a positive outcome.

7. **Archetypal Characters:** Fairy tales often feature archetypal characters such as the hero, the princess, the wicked stepmother, the wise old mentor, and the trickster.

8. **Symbolism:** Fairy tales often incorporate symbolic elements that represent broader themes and ideas, such as the struggle between light and darkness or the journey from innocence to experience.

These features are common in traditional fairy tales, but modern adaptations and retellings often put unique twists on these classic elements. Furthermore, cunning features in fairy tales also reflect the cultural significance of storytelling as a means of passing down wisdom and knowledge from one generation to the next. They often reflect the values and beliefs of a particular culture, and the cunning characters may embody qualities that are admired and aspired to within that society.

In addition, the presence of cunning features in fairy tales can also be a form of entertainment, as audiences are often captivated by the cleverness and resourcefulness of the characters. These stories serve as a form of escapism, allowing listeners to immerse themselves in a world where intelligence and cunning are celebrated and rewarded. Overall, the presence of cunning features in fairy tales carries with it a deep linguistic and cultural significance, serving as a reflection of societal values, a means of passing down wisdom, and a source of entertainment and inspiration.

REFERENCES

1. Ikhtiyorovna, K. G. Z. (2023). HOW TO ENHANCE SPEAKING AND READING SKILLS: STRATEGIES FOR IMPROVING SPEAKING AND READING SKILLS.
2. Ikhtiyorovna, K. G. Z. (2023). HOW TO ENHANCE SPEAKING AND READING SKILLS: STRATEGIES FOR IMPROVING SPEAKING AND READING SKILLS.
3. Karimova Go'zal Ikhtiyorovna. (2023). The 20th Century Saw a Significant Evolution and Expansion of the Fantasy Genre. American Journal of Language, Literacy and Learning in

- STEM Education (2993-2769), 1(10), 287–292. Retrieved from <https://grnjournal.us/index.php/STEM/article/view/1950>
4. Karimova, G. (2023). SKIMMING AND SCANNING. *Modern Science and Research*, 2(9), 334-335.
 5. Karimova Go'zal Ikhtiyorovna. (2023). MASTERING THE ART OF EFFECTIVE SPEAKING AND READING: STRATEGIES FOR IMPROVING SPEAKING AND READING SKILLS. *International Journal Of Literature And Languages*, 3(10), 32–38. <https://doi.org/10.37547/ijll/Volume03Issue10-06>
 6. Qurbonova N.R., & Karimova Guzal Ikhtiyorovna. (2023). DEVELOPMENT OF FANTASY GENRE IN 20TH CENTURY. *Intent Research Scientific Journal*, 2(5), 1–5. Retrieved from <https://intentresearch.org/index.php/irsj/article/view/68>
 7. Karimova, G. (2023). DEVELOPMENT OF FANTASY GENRE IN 20TH CENTURY. *Modern Science and Research*, 2(10), 67–71. Retrieved from <https://inlibrary.uz/index.php/science-research/article/view/25307>
 8. Karimova, G. (2023). DEVELOPMENT OF LITERARY CRITICISM IN ENGLISH LANGUAGE IN 20TH CENTURY. *Modern Science and Research*, 2(10), 411–413. Retrieved from <https://inlibrary.uz/index.php/science-research/article/view/25308>
 9. Karimova Go'zal Ikhtiyorovna. (2023). Valuable Teaching Methods for ESP Classes as a Key to Development of Students Knowledge. *American Journal of Language, Literacy and Learning in STEM Education (2993-2769)*, 1(9), 372–377. Retrieved from <https://grnjournal.us/index.php/STEM/article/view/1515>
 10. Karimova Go'zal Ikhtiyorovna. (2023). Embracing Technological Changes for a Better Future . *American Journal of Language, Literacy and Learning in STEM Education (2993-2769)*, 1(9), 339–344. Retrieved from <https://grnjournal.us/index.php/STEM/article/view/1510>
 11. Karimova Go'zal Ikhtiyorovna. (2023). Fantasy as One of the Essential Genres of 21st Century. *American Journal of Language, Literacy and Learning in STEM Education (2993-2769)*, 1(10), 544–551. Retrieved from <https://grnjournal.us/index.php/STEM/article/view/2170>
 12. Shodieva, M. (2024). SOCIOLINGUISTIC APPROACHES: UNDERSTANDING LANGUAGE IN SOCIAL CONTEXTS. *Modern Science and Research*, 3(1), 69-75
 13. Shodiyeva, M. (2023). SOCIOLINGUISTICS AND IDENTIFICATION IN THE CLASSROOM. *Modern Science and Research*, 2(12), 494-498.
 14. Adizovna, S. M. (2023). Code-Switching and Multilingualism: Exploring the Dynamics of Language use in Uzbekistan. *American Journal of Language, Literacy and Learning in STEM Education (2993-2769)*, 1(9), 549-553
 15. Shodieva, M. (2023). UNDERSTANDING SOCIOLINGUISTIC APPROACH IN THE ENGLISH CLASSROOM. *Modern Science and Research*, 2(10), 64-68.
 16. Maftunabonu, S. (2023). THE DIFFERENCE BETWEEN TRADITIONAL AND MODERN TEACHING METHODS. *Modern Science and Research*, 2(10), 829-831.
 17. Shodieva, M. (2023). MASTERING ENGLISH IN A MONTH: EFFECTIVE STRATEGIES FOR RAPID PROGRESS. In *Academic International Conference on Multi-Disciplinary Studies and Education (Vol. 1, No. 19, pp. 83-87)*.

18. Shodieva, M. (2023). DEVELOPING SUMMARY WRITING SKILL IN ACADEMIC WRITING. *Modern Science and Research*, 2(9), 140-144.
19. Ollomurodov Arjunbek Orifjonovich. (2023). Metaphoric Analysis of “The Kite Runner” by Khaled Hosseini. *American Journal of Language, Literacy and Learning in STEM Education (2993-2769)*, 1(10), 573–578. Retrieved from <https://grnjournal.us/index.php/STEM/article/view/2175>
20. Ollomurodov A. (2024). REFLECTION OF HUMAN PSYCHOLOGICAL AND EMOTIONAL STATE IN LITERARY DISCOURSE. *Modern Science and Research*, 3(1), 600–606.
21. Orifjonovich, O. A. (2024). INSON PSIXOLOGIK-EMOTSIONAL HOLATINING BADIY DISKURSDA AKS ETTIRILISHI.
22. Ollomurodov Arjunbek Orifjonovich. (2023). LANGUAGE AND SOCIETY IN CINEMATIC DISCOURSE. *International Journal Of Literature And Languages*, 3(12), 44–50. <https://doi.org/10.37547/ijll/Volume03Issue12-09>
23. Ollomurodov, A. (2023). COMPARATIVE ANALYSIS OF THE TRANSLATION OF CONCEPTUAL METAPHORS IN UZBEK AND ENGLISH. *Modern Science and Research*, 2(12), 608-614.
24. Orifjonovich, O. A. (2023). The Main Features of Conceptual Metaphors in Modern Linguistics. *American Journal of Language, Literacy and Learning in STEM Education (2993-2769)*, 1(9), 365-371.
25. Orifjonovich, O. A. (2023). INGLIZ VA OZBEK TILIDAGI KONSEPTUAL METAFORALAR TARJIMASINING QIYOSIY TAHLILI.
26. Ollomurodov, A. (2023). CINEMA DISCOURSE ANALYSIS AND THEORETICAL FOUNDATIONS IN LINGUISTICS. *Modern Science and Research*, 2(10), 500-505.
27. Ollomurodov, A. (2023). MULTIDISCIPLINARY AND INTERDISCIPLINARY STUDY OF METAPHOR. *Modern Science and Research*, 2(9), 136-139.
28. Orifjonovich, O. A. (2023). METAFORANING KO'P TARMOQLI VA FANLARARO O'RGANILISHI.
29. Orifjonovich, O. A. (2023). KINODISKURS LINGVISTIK SISTEMANING BIR QISMI SIFATIDA. O'ZBEKISTONDA FANLARARO INNOVATSIYALAR VA ILMIY TADQIQOTLAR JURNALI, 2(23), 208-211.
30. Orifjonovich, O. A. (2023). Cognitive-Discursive Approach to the Analysis Of Film Discourse. *International Journal Of Literature And Languages*, 3(10), 25-31.
31. Fayzullayeva, N. (2024). "AMERICAN DREAM" IN WALT WITHMAN'S POEMS. *Modern Science and Research*, 3(1), 220–224. Retrieved from <https://inlibrary.uz/index.php/science-research/article/view/27940>
32. Fayzullayeva, N. S. qizi . (2023). Theoretical Views on the Use of the Term "Concept" in Cognitive Linguistics. *EUROPEAN JOURNAL OF INNOVATION IN NONFORMAL EDUCATION*, 3(5), 27–31. Retrieved from <https://www.inovatus.es/index.php/ejine/article/view/1685>
33. Sur'at qizi Fayzullayeva, N., & Kilicheva, M. R. (2022). UOLT UILTMAN NASRIDA “AMERIKA ORZUSI” KONSEPTI. *INTERNATIONAL CONFERENCE ON LEARNING AND TEACHING*, 1(8), 574-576.

34. Fayzullayeva, N. (2023). THE IMPROVING OF LISTENING SKILL. *Modern Science and Research*, 2(10), 272–276. Retrieved from <https://inlibrary.uz/index.php/science-research/article/view/25086>
35. Fayzullayeva, N. (2023). THE CONCEPT OF THE AMERICAN DREAM AND WALT WHITMAN. *Solution of social problems in management and economy*, 2(11), 137-142.
36. Fayzullayeva, N. (2023). THE ROLE OF THE AMERICAN DREAM IN UOLT WILTMAN’S POEMS. *Modern Science and Research*, 2(10), 714–718. Retrieved from <https://inlibrary.uz/index.php/science-research/article/view/24676>
37. Fayzullayeva, N. (2023). USAGE OF THE FLORA IN THE EARLY MODERN ENGLISH POETRY. *Modern Science and Research*, 2(9), 36–39. Retrieved from <https://inlibrary.uz/index.php/science-research/article/view/24078>
38. Kamola, K. (2023). How to Teach English to Adult Learners . *American Journal of Language, Literacy and Learning in STEM Education (2993-2769)*, 1(9), 169–173.
39. Khalilova Kamola. (2023). The Role of Technology in Teaching English . *American Journal of Language, Literacy and Learning in STEM Education (2993-2769)*, 1(10), 434–436.
40. Khalilova Kamola. (2023). Strategies for Teaching English to Non-Native Speakers. *American Journal of Language, Literacy and Learning in STEM Education (2993-2769)*, 1(10), 451–453. Retrieved from <https://grnjournal.us/index.php/STEM/article/view/2134>
41. Khalilova, K. (2023). GROUPING ACTIVITIES FOR ENGLISH LESSONS: FOSTERING COLLABORATION AND LANGUAGE DEVELOPMENT. *Modern Science and Research*, 2(10), 69–74.
42. Xalilova, K., & Atoyeva, D. (2023). THE USAGE OF IDIOMS IN SPEAKING. *Modern Science and Research*, 2(9), 362-364.
43. Khalilova, K. (2023). ACADEMIC VOCABULARY: HOW TO TEACH AND STUDY IT. *Modern Science and Research*, 2(9), 79-83.
44. Khalilova, K. (2023). MASTERING READING COMPREHENSION: A VITAL SKILL FOR ACADEMIC SUCCESS. *Академические исследования в современной науке*, 2(23), 83-89.
45. Zayniddinovna, T. N. (2021). The Image of the Eastern Ruler in the Works of Christopher Marlowe. *Central Asian Journal Of Social Sciences And History*, 2(10), 10-14.
46. Zayniddinovna, T. N. (2022). The Problem of “A Strong Personality” in Shakespeare’Dramas: Richard III and Macbeth. *Middle European Scientific Bulletin*, 20, 7-10.
47. Zaynitdinovna, T. N. (2022). Lyrical Dialogue in Shakespeare's Poems as a Reflection of Renaissance Anthropocentrism and a Strong Personality. *Middle European Scientific Bulletin*, 21, 120-125.
48. Ташева, Н. З. (2022). КРИСТОФЕР МАРЛОУ (ЛИТЕРАТУРНЫЙ АНАЛИЗ): ТАМЕРЛЕН ВЕЛИКИЙ КАК ТИП ЛИЧНОСТИ ВОСТОЧНОГО ПРАВИТЕЛЯ. *Eurasian Journal of Academic Research*, 2(2), 234-239.
49. Zayniddinovna, T. N. (2022). THE CHARACTER OF STRONG PERSONALITY ACCORDINGLY WITH EASTERN THEMATICS IN CHRISTOPHER MARLOWE’S

- PLAY" TAMBURLAINE THE GREAT". International Journal Of Literature And Languages, 2(08), 9-14.
50. Sadullayev, U. (2023). THE ROLE OF WOMEN IN NEIGHBORHOOD MANAGEMENT IN UZBEKISTAN. Modern Science and Research, 2(9), 132-135.
51. Shokir o'gli, U. S. (2023). MILLIY QADRIYATLARIMIZ ASROVCHISI. Journal of new century innovations, 35(1), 79-80.
52. Sadullayev, U. (2023). THE ROLE OF THE NEIGHBORHOOD IN THE SOCIAL DEVELOPMENT OF SOCIETY. Modern Science and Research, 2(10), 755-757.
53. Shokir O'g'li, S. U. (2023). THE IMPORTANCE OF THE MAHALLA SYSTEM'S REFORMATIONS IN NEW UZBEKISTAN. International Journal Of History And Political Sciences, 3(10), 25-30.
54. Sadullayev, U. (2023). O'zbekistonda xotin-qizlarga berilayotgan e'tibor: mahalla boshqaruvida xotin-qizlarning roli. In Oriental Conferences (Vol. 1, No. 1, pp. 551-556). OOO «SupportScience».
55. Shokir o'g'li, S. U. (2023). MAHALLANING JAMIYAT IJTIMOYIY TARAQQIYOTIDAGI O'RNI. Научный Фокус, 1(6), 369-371.

WALT WHITMAN AND HIS POEM ABOUT AMERICA

Fayzullayeva Nigina Sur'at qizi

Asia International University, English chair

fayzullayevaniginasuratqizi@oxu.uz

<https://doi.org/10.5281/zenodo.10627972>

Abstract. *Walt Whitman's impact on American literature is immeasurable. His free verse style and thematic explorations influenced generations of poets, including Allen Ginsberg, Langston Hughes, and even contemporary writers. His work transcends national borders, inspiring poets worldwide. "Song of Myself," a central poem in "Leaves of Grass," remains an anthem of individualism and self-discovery.*

Key words: "Leaves of Grass", Walt Whitman, "Song of Myself", "Bard of Democracy,"

УОЛТ УИТМЕН И ЕГО СТИХОТВОРЕНИЕ ОБ АМЕРИКЕ

Аннотация. *Влияние Уолта Уитмена на американскую литературу неизмеримо.*

Его свободный стиль стиха и тематические исследования оказали влияние на поколения поэтов, в том числе на Аллена Гинзберга, Лэнгстона Хьюза и даже на современных писателей. Его творчество выходит за рамки национальных границ, вдохновляя поэтов по всему миру. «Песня о себе», центральное стихотворение «Листьев травы», остается гимном индивидуализма и самопознания.

Ключевые слова: «Листья травы», Уолт Уитмен, «Песня о себе», «Бард демократии».

Introduction:

Walt Whitman, often hailed as the "Bard of Democracy," was a 19th-century American poet whose works have left an indelible mark on the nation's literary landscape. One of his most iconic pieces, "Song of Myself," delves into the very essence of the American Dream, capturing the spirit of individualism, democracy, and the pursuit of happiness. In this article, we will explore Walt Whitman's life, his profound understanding of the American Dream, and how he articulated these ideas through his influential poem.

Walt Whitman's Life:

Born in 1819 on Long Island, New York, Walt Whitman grew up during a transformative period in American history. He witnessed the nation's expansion, the tumultuous Civil War, and the burgeoning industrialization that marked the 19th century. These experiences profoundly shaped his worldview and inspired him to become a poetic voice for the emerging American identity.

"Song of Myself" and the American Dream:

"Song of Myself," a cornerstone of Whitman's collection "Leaves of Grass," is a sprawling and ambitious work that encapsulates the poet's vision of the American Dream. The poem, originally published in 1855, celebrates the diversity and potential of the American people while challenging traditional norms and values.

Individualism and Democracy:

Whitman championed individualism as a central tenet of the American Dream. In "Song of Myself," he declares, "I celebrate myself, and sing myself," emphasizing the importance of self-expression and self-celebration. This celebration of individual identity is deeply intertwined with

Whitman's belief in a robust democracy, where every person's unique voice contributes to the collective harmony of the nation.

Equality and Unity:

The poem transcends societal divisions, embracing people from all walks of life. Whitman writes, "For every atom belonging to me as good belongs to you." This egalitarian sentiment reflects his vision of an inclusive American Dream where equality and unity prevail over prejudice and discrimination.

Connection to Nature:

Whitman often found inspiration in the natural world, viewing it as a metaphor for the interconnectedness of all things. In "Song of Myself," he draws parallels between the individual and nature, emphasizing a harmonious coexistence. This connection to nature is a recurring theme in his work, reflecting a broader perspective on the interconnectedness of the American people and the land they inhabit.

Optimism and Hope:

Despite the challenges of his time, including the Civil War, Whitman maintained a sense of optimism and hope in the transformative power of the American Dream. His poetic exuberance and celebration of the human spirit convey a deep belief in the potential for positive change and progress.

Conclusion:

Walt Whitman's "Song of Myself" stands as a testament to his profound understanding of the American Dream. Through his celebration of individualism, democracy, equality, and optimism, Whitman articulated a vision that continues to resonate with readers today. As we reflect on his timeless words, we are reminded of the enduring ideals that shape the American Dream—a dream that encompasses the richness of individual experience while weaving together the diverse threads of a united and hopeful nation.

REFERENCES

1. Fayzullayeva, N. (2024). "AMERICAN DREAM" IN WALT WITHMAN'S POEMS. *Modern Science and Research*, 3(1), 220–224. Retrieved from <https://inlibrary.uz/index.php/science-research/article/view/27940>
2. Fayzullayeva, N. S. qizi . (2023). Theoretical Views on the Use of the Term "Concept" in Cognitive Linguistics. *EUROPEAN JOURNAL OF INNOVATION IN NONFORMAL EDUCATION*, 3(5), 27–31. Retrieved from <https://www.inovatus.es/index.php/ejine/article/view/1685>
3. Sur'at qizi Fayzullayeva, N., & Kilicheva, M. R. (2022). UOLT UILTMAN NASRIDA "AMERIKA ORZUSI" KONSEPTI. *INTERNATIONAL CONFERENCE ON LEARNING AND TEACHING*, 1(8), 574-576.
4. Fayzullayeva, N. (2023). THE IMPROVING OF LISTENING SKILL. *Modern Science and Research*, 2(10), 272–276. Retrieved from <https://inlibrary.uz/index.php/science-research/article/view/25086>
5. Fayzullayeva, N. (2023). THE CONCEPT OF THE AMERICAN DREAM AND WALT WHITMAN. *Solution of social problems in management and economy*, 2(11), 137-142.

6. Fayzullayeva, N. (2023). THE ROLE OF THE AMERICAN DREAM IN UOLT WILTMAN’S POEMS. *Modern Science and Research*, 2(10), 714–718. Retrieved from <https://inlibrary.uz/index.php/science-research/article/view/24676>
7. Fayzullayeva, N. (2023). USAGE OF THE FLORA IN THE EARLY MODERN ENGLISH POETRY. *Modern Science and Research*, 2(9), 36–39. Retrieved from <https://inlibrary.uz/index.php/science-research/article/view/24078>
8. Ikhtiyorovna, K. G. Z. (2023). HOW TO ENHANCE SPEAKING AND READING SKILLS: STRATEGIES FOR IMPROVING SPEAKING AND READING SKILLS.
9. Karimova Go’zal Ikhtiyorovna. (2023). The 20th Century Saw a Significant Evolution and Expansion of the Fantasy Genre. *American Journal of Language, Literacy and Learning in STEM Education (2993-2769)*, 1(10), 287–292. Retrieved from <https://grnjournal.us/index.php/STEM/article/view/1950>
<https://grnjournal.us/index.php/STEM/article/view/1515>
10. Karimova Go’zal Ikhtiyorovna. (2023). Embracing Technological Changes for a Better Future . *American Journal of Language, Literacy and Learning in STEM Education (2993-2769)*, 1(9), 339–344. Retrieved from <https://grnjournal.us/index.php/STEM/article/view/1510>
11. Karimova Go’zal Ikhtiyorovna. (2023). Fantasy as One of the Essential Genres of 21st Century. *American Journal of Language, Literacy and Learning in STEM Education (2993-2769)*, 1(10), 544–551. Retrieved from <https://grnjournal.us/index.php/STEM/article/view/2170>
12. Karimova, G. (2023). SKIMMING AND SCANNING. *Modern Science and Research*, 2(9), 334-335.
13. Karimova Go’zal Ikhtiyorovna. (2023). MASTERING THE ART OF EFFECTIVE SPEAKING AND READING: STRATEGIES FOR IMPROVING SPEAKING AND READING SKILLS. *International Journal Of Literature And Languages*, 3(10), 32–38. <https://doi.org/10.37547/ijll/Volume03Issue10-06>
14. Ollomurodov Arjunbek Orifjonovich. (2023). Metaphoric Analysis of “The Kite Runner” by Khaled Hosseini. *American Journal of Language, Literacy and Learning in STEM Education (2993-2769)*, 1(10), 573–578. Retrieved from <https://grnjournal.us/index.php/STEM/article/view/2175>
15. Ollomurodov A. (2024). REFLECTION OF HUMAN PSYCHOLOGICAL AND EMOTIONAL STATE IN LITERARY DISCOURSE. *Modern Science and Research*, 3(1), 600–606.
16. Orifjonovich, O. A. (2024). INSON PSIXOLOGIK-EMOTSIONAL HOLATINING BADIY DISKURSDA AKS ETTIRILISHI.
17. Ollomurodov Arjunbek Orifjonovich. (2023). LANGUAGE AND SOCIETY IN CINEMATIC DISCOURSE. *International Journal Of Literature And Languages*, 3(12), 44–50. <https://doi.org/10.37547/ijll/Volume03Issue12-09>
18. Ollomurodov, A. (2023). COMPARATIVE ANALYSIS OF THE TRANSLATION OF CONCEPTUAL METAPHORS IN UZBEK AND ENGLISH. *Modern Science and Research*, 2(12), 608-614.

- 19.Orifjonovich, O. A. (2023). The Main Features of Conceptual Metaphors in Modern Linguistics. *American Journal of Language, Literacy and Learning in STEM Education (2993-2769)*, 1(9), 365-371.
- 20.Orifjonovich, O. A. (2023). INGLIZ VA OZBEK TILIDAGI KONSEPTUAL METAFORALAR TARJIMASINING QIYOSIY TAHLILI.
- 21.Ollomurodov, A. (2023). CINEMA DISCOURSE ANALYSIS AND THEORETICAL FOUNDATIONS IN LINGUISTICS. *Modern Science and Research*, 2(10), 500-505.
- 22.Ollomurodov, A. (2023). MULTIDISCIPLINARY AND INTERDISCIPLINARY STUDY OF METAPHOR. *Modern Science and Research*, 2(9), 136-139.
- 23.Orifjonovich, O. A. (2023). METAFORANING KO'P TARMOQLI VA FANLARARO O'RGANILISHI.
- 24.Orifjonovich, O. A. (2023). KINODISKURS LINGVISTIK SISTEMANING BIR QISMI SIFATIDA. O'ZBEKISTONDA FANLARARO INNOVATSIYALAR VA ILMIY TADQIQOTLAR JURNALI, 2(23), 208-211.
- 25.Orifjonovich, O. A. (2023). Cognitive-Discursive Approach to the Analysis Of Film Discourse. *International Journal Of Literature And Languages*, 3(10), 25-31.
- 26.Shodieva, M. (2024). SOCIOLINGUISTIC APPROACHES: UNDERSTANDING LANGUAGE IN SOCIAL CONTEXTS. *Modern Science and Research*, 3(1), 69-75.
- 27.Shodiyeva, M. (2023). SOCIOLINGUISTICS AND IDENTIFICATION IN THE CLASSROOM. *Modern Science and Research*, 2(12), 494-498.
- 28.Adizovna, S. M. (2023). Code-Switching and Multilingualism: Exploring the Dynamics of Language use in Uzbekistan. *American Journal of Language, Literacy and Learning in STEM Education (2993-2769)*, 1(9), 549-553.
- 29.Shodieva, M. (2023). UNDERSTANDING SOCIOLINGUISTIC APPROACH IN THE ENGLISH CLASSROOM. *Modern Science and Research*, 2(10), 64-68.
- 30.Xasanova, S. (2024). DIFFERENCE BETWEEN PROVERB AND SAYING. *Modern Science and Research*, 3(1), 140–147. Retrieved from <https://inlibrary.uz/index.php/science-research/article/view/27853>
- 31.Shaxnoza Baxadirovna, X. (2023). PROVERBS IN THE LEXICOGRAPHICAL ASPECT. *International Journal of Formal Education*, 2(12), 429–437. Retrieved from <http://journals.academiczone.net/index.php/ijfe/article/view/1771>
- 32.Xasanova, S. (2023). STRUCTURAL – SEMANTIC CHARACTERISTICS OF PROVERBS. *Modern Science and Research*, 2(12), 619–625. Retrieved from <https://inlibrary.uz/index.php/science-research/article/view/27109>
- 33.Xasanova, S., & murodova, D. (2023). REPRESENTATION OF THE SYSTEMIC RELATIONS OF RUSSIAN VOCABULARY IN PROVERBS AND SAYINGS. *Modern Science and Research*, 2(10), 276–280. Retrieved from <https://inlibrary.uz/index.php/science-research/article/view/24346>
- 34.Xasanova, S. (2023). USING EXPRESSIVE VOCABULARY IN RUSSIAN PROVERBS. *Modern Science and Research*, 2(10), 403–408. Retrieved from <https://inlibrary.uz/index.php/science-research/article/view/25248>
- 35.Shokir o'g'li, S. U. (2023). MAHALLANING JAMIYAT IJTIMOYIY TARAQQIYOTIDAGI O'RNI. *Научный Фокус*, 1(6), 369-371.

- 36.Sadullayev, U. (2023). ABOUT THE EMERGENCE OF THE CONCEPT OF NEIGHBORHOOD. *Modern Science and Research*, 2(12), 722-727.
- 37.Sadullayev Umidjon Shokir O'g'li. (2023). THE IMPORTANCE OF THE MAHALLA SYSTEM'S REFORMATIONS IN NEW UZBEKISTAN. *International Journal Of History And Political Sciences*, 3(10), 25–30. <https://doi.org/10.37547/ijhps/Volume03Issue10-05>
- 38.Sadullayev Umidjon Shokir o'g'li. (2023). The History of the Creation and Formation of the Neighborhood. *American Journal of Language, Literacy and Learning in STEM Education (2993-2769)*, 1(10), 480–485. Retrieved from <https://grnjournal.us/index.php/STEM/article/view/2142>
- 39.O'gli, S. U. S. (2023). ELUCIDATION OF ISSUES OF THE HISTORY OF BUKHARA GUZARS IN OA SUKHAREVA AND HER STUDIES. *International Journal Of History And Political Sciences*, 3(11), 30-35.
- 40.Sadullayev, U. (2023). ABOUT THE EMERGENCE OF THE CONCEPT OF NEIGHBORHOOD. *Modern Science and Research*, 2(12), 722–727.
- 41.Shakhnoza Shokirovna, D. (2023). TEACHING SPEAKING AND LISTENING SKILLS TO CHILDREN. *American Journal of Language, Literacy and Learning in STEM Education (2993-2769)*, 1(10), 647–650. Retrieved from <https://grnjournal.us/index.php/STEM/article/view/2277>
- 42.Shakhnoza Shokirovna, D. (2023). PRACTICAL WAYS OF ENHANCING WRITING SKILL. *American Journal of Language, Literacy and Learning in STEM Education (2993-2769)*, 1(10), 643–646. Retrieved from <https://grnjournal.us/index.php/STEM/article/view/2276>
- 43.Shokirovna, D. S. (2023). Grammar Plays an Important Role in Teaching Foreign Languages. *American Journal of Language, Literacy and Learning in STEM Education (2993-2769)*, 1(9), 151–154.
- 44.Shokirovna, D. S. (2023). Difficulties in Teaching English as a Foreign Language . *American Journal of Language, Literacy and Learning in STEM Education (2993-2769)*, 1(9), 136–140.
- 45.Durova Shakhnoza Shokirovna. (2023). A PRACTICAL WAY OF STUDYING CONDITIONALS. *International Journal Of Literature And Languages*, 3(10), 39–43.
- 46.Durova, S. S. (2023). KEYS TO LEARN LANGUAGE EFFECTIVELY. *Educational Research in Universal Sciences*, 2(10), 4-6.

PEDAGOGIKADA TARBIYA JARAYONING MOHIYATI

Karimova Sevara Shaxriddin qizi

Guliston davlat universiteti doktoranti

Habibullayeva Shoiri Farhod qizi

Guliston davlat universiteti talabasi.

<https://doi.org/10.5281/zenodo.10627992>

Annotatsiya. Bilamizki, boshlang'ich sinf yosh avlodning kelajagi uchun poydevor vazifasini o'taydi. Boshlang'ich maktab o'quvchilariga yangi mavzularni tushuntirishda didaktik o'yinlarning ahamiyati nihoyatda katta. Shuning uchun ham mazkur maqolada boshlang'ich sinflarda tarbiya jarayonining ahamiyati haqida so'z yuritiladi.

Kalit so'zlar: boshlang'ich sinf, didaktik, o'yin, tarbiya metodlari, tarbiya metodlarining turlari, tarbiyada rag'batlantirish va jazolash metodlari, faoliyat, masala.

THE ESSENCE OF THE EDUCATIONAL PROCESS IN PEDAGOGY

Abstract. We know that primary school serves as a foundation for the future of the young generation. Didactic games are extremely important in explaining new topics to primary school students. That is why this article talks about the importance of the educational process in primary classes.

Key words: elementary school, didactic, game, education methods, types of education methods, methods of encouragement and punishment in education, activity, issue.

СУЩНОСТЬ ОБРАЗОВАТЕЛЬНОГО ПРОЦЕССА В ПЕДАГОГИКЕ

Аннотация. Мы знаем, что начальная школа служит фундаментом будущего молодого поколения. Дидактические игры чрезвычайно важны при объяснении новых тем учащимся начальных классов. Именно поэтому в данной статье говорится о важности образовательного процесса в начальных классах.

Ключевые слова: начальная школа, дидактика, игра, методы обучения, виды методов обучения, методы поощрения и наказания в воспитании, деятельность, вопрос.

Zamonaviy pedagogikada ba'zilar amaliy vazifalarni hal etishga, ba'zilar faqat nazariy vazifalarni o'zida aks ettiradigan o'nlab tarbiya tasniflari mavjud. Metodlar o'ziga xos xarakteriga ko'ra ishontirish, mashq, rag'batlantirish va tanbeh berishga bo'linadi.

Tarbiya, mazmun, shakl kategoriyalari tarbiya jarayonining mohiyati (u nimaga qaratilgan, nimani to'ldiradi, nimaga yo'naltirilgan, qanday shaklda tugallanadi)ni ochib beradi. Biroq, tarbiya mohiyatini yoritishda qanday qilib tarbiyalash savoli bilan aloqador yana bir muhim kategoriya ham mavjud. Bu tarbiya metodi tushunchasidir.

Tarbiya metodi (yunoncha «metodos» – yo'l) tarbiya maqsadiga erishishning yo'li. Maktab amaliyotiga tatbiq etilganda, metodlar – bu tarbiyalanuvchilarning ongi, irodasi, tuyg'ulari va xulqiga ta'sir etish usullaridir. Tarbiyaning mutlaqo yangi metodlarini yaratishga bironta tarbiyachining kuchi etmaydi. Metodlarni takomillashtirish muammosi doimo mavjud, har bir tarbiyachi o'zining imkoniyatiga ko'ra uni hal qiladi, tarbiya jarayonining aniq shart-sharoitlariga mos ravishda o'zining xususiy qarashlarini ifoda etish asosida umumiy metodikani boyitadi.

Tarbiya metodlarini bunday xususiy takomillashtirish tarbiya usullari deb ataladi. Tarbiya usullari umumiy metodning bir qismi, alohida harakati, yanada aniqlashuvi. Obrazli aytganda, usullar bu qo'yilgan maqsadga tezroq erishish uchun tarbiyachi o'zining tarbiyalanuvchilari bilan

yo'l ochadigan o'rganilmagan so'qmoq. Agar uni boshqa tarbiyachilar ham foydalana boshlasa, u holda asta-sekin usullar keng ustunli yo'llar metodlarga aylanishi mumkin. Tarbiya metod va usullarini bilish, ularni to'g'ri qo'llay olishni egallash bu pedagogik mahorat darajasini belgilovchi muhim tavsiflardan biri. Tarbiya metod va usullarining aloqadorligi ana shunda. Amaliyotda tarbiya vositalari tushunchasi ham ajratiladi.

Usullar deganda ta'sir ko'rsatishlar birligi, vosita deganda, usullar yig'indisi tushuniladi.

Vosita bu usul ham emas, metod ham emas.

Masalan, mehnat tarbiya vositasi, biroq uni ko'rsatib berish, mehnatni baholash, ishdagi xatoni ko'rsatish bu usullar. So'z (keng ma'noda) tarbiya vositasi, biroq replika taqkoslash usullar.

Bu bilan bog'liqlikda ba'zan tarbiya metodlari qo'yilgan maqsadni muvafaqqiyatli amalga oshirish uchun foydalaniladigan usul va vositalar tizimi sifatida aniqlanadi. Xuddi shuningdek metodning tuzilishida usullar va vosita albatta mavjud bo'ladi.

Tarbiya metodlarining maqsadi va mazmuni Metodning ijobiy va salbiysi bo'lmaydi, tarbiya jarayonida ma'lum yo'lni yuqori darajadagi samarali va samarasiz deya baholash mumkin emas. Metodning samaradorligini u qo'llanilayotgan sharoit nuqtai nazaridan baholash mumkin.

Tarbiya metodlarini maqsadga muvofiq tanlash bir qator omillarga bog'liq.

1. *Tarbiyaning maqsad va vazifalari.* Maqsad nafaqat metodlarni oqlaydi, balki ularni aniqlab beradi. Maqsad qanday bo'lsa, unga erishish metodlari unga muvofiq bo'lishi zarur.

2. *Tarbiya mazmuni.* Unutmaslik kerakki, aynan bitta vazifa turli xil fikrlar bilan to'ldirilgan bo'lishi mumkin. SHuning uchun metodlarni umuman mazmun bilan emas, balki aniq fikr bilan bog'lash g'oyat muhimdir.

3. *Tarbiyalanuvchilarning yosh xususiyatlarini hisobga olish.* U yoki shunga o'xshash vazifalar tarbiyalanuvchilarning yoshi bilan bog'liqlikda hal qilinadi. Yosh bu oddiygina qancha yashaganligi son ko'rsatkichi emas. Unda egallangan ijtimoiy tajriba, psixologik va ahloqiy sifatlarning rivojlanganlik darajasi o'z aksini topadi. Aytaylik, mas'uliyat tuyg'usini boshlang'ich ta'lim, o'rta ta'lim va o'rta maxsus, kasb-hunar ta'limi muassasalarida ta'lim olayotgan o'quvchilarda ham shakllantirish mumkin. Biroq har bir bosqichda mazkur sifatni shakllantirish borasida turli metodlar qo'llaniladi.

4. *Jamoaning shakllanganlik darajasi.* O'zini o'zi boshqarishning jamoa shaklining rivojlanishi bilan bog'liqlikda pedagogik ta'sir ko'rsatish metodlari ham o'zgarimasdan qolmaydi.

Bizga ma'lumki boshqaruvning moslashuvchanligi tarbiyachining tarbiyalanuvchilar bilan muvafaqqiyatli hamkorligining zaruriy sharti.

5. *Tarbiyalanuvchilarning individual o'ziga xosliklari.* Umumiy metodlar, umumiy dasturlarning o'zi tarbiyaviy o'zaro ta'sir etishning asosi bo'la olmaydi. Ularni individual va shaxsiy tuzatish zarur. Insonparvar pedagog har bir shaxs o'ziga xosligini rivojlanishiga, o'ziga xosligini saqlashga, o'zining «Men»ini amalga oshirishiga imkon beradigan metodlarni qo'llashga harakat qiladi.

6. *Tarbiyaviy shart-sharoitlar.* Unga moddiy, psixofiziologik, sanitar-gigienikdan tashqari sinfda yuzaga keladigan munosabatlar: jamoadagi iqlim, pedagogik rahbarlik usuli va boshqalar tegishlidir. Ma'lumki, mavhum shart-sharoitlar bo'lmaydi, ular hamisha aniq. Ularni birlashuvi aniq holatlarda ko'rinadi. Tarbiya amalag oshadigan sharoit pedagogik vaziyatlar nomini oldi.

7. *Tarbiya vositalari.* Tarbiya metodlari tarbiya jarayonining tarkibiy qismlari sifatida yuzaga chiqadigan tarbiya vositalaridan tashkil topadi. Metodlar ular bilan mustahkam bog'langan

va birgalikda qullaniladigan boshqa tarbiya vositalari ham mavjud. Masalan, metodlarni samarali qo'llanilishi uchun zaruriy yordam beruvchi ko'rgazmali qo'llanmalar, tasviriy san'at asarlari va musiqa san'ati, ommaviy axborot vositalari.

8. *Pedagogik malakani egallaganlik darajasi.* Tarbiyachi odatda faqat o'zi biladigan va qo'llashni egallagan metodlarni tanlab oladi. Ko'plab metodlar murakkab bo'lganligi bois, o'kituvchida ko'p kuch ishlatishni talab etadi. Bunday mas'uliyatdan bo'yin tovlaydigan pedagoglar ularsiz faoliyatni tashkil etishga harakat qiladi. Natijada turli obrazli, xilma-xil maqsad, vazifa, sharoitlardan kelib chiqib metodlardan foydalanishga qaraganda samarasi past bo'ladi.

9. *Tarbiya vaqti.* Qachonki, vaqt kam, maqsad esa katta bo'lsa, «kuchli harakatlantiruvchi» metodlar qo'llaniladi, qulay sharoitlarda esa, tarbiyaning «ayaydigan» metodlaridan foydalaniladi.

Tarbiyani «kuchli harakatlantiruvchi» va «ayaydigan» metodlarga bo'linishi shartli: birinchisi tanbeh berish va majbur qilish bilan, ikkinchisi nasihat qilish va doimiy o'rgatish bilan bog'liq.

10. *Kutiladigan natija.* Metodni tanlayotganda, tarbiyachida muvafaqqiyatga erishishiga ishonch bo'lishi kerak. Buning uchun qo'llanilayotgan metod qanday natijaga olib kelishini oldindan ko'ra bilish kerak.

Mazkur holatda metodning umumiy xarakterli belgisi uo'zida yo'nalganlikni, o'ziga xoslikni, qo'llanishga yaroqlilikni aks ettiradi. Bu tasnifga metodlarning ko'proq umumlashganligi bilan ajralib turuvchi tarbiyaning umumiy metodlari mustahkam tutashib ketadi. U o'zida ishontirsh, faoliyatni tashkil etish, o'quvchilarning xulq-atvorini rag'batlantirish metodlarini qamrab oladi. I.S. Marenkoning tasnifida tarbiya metodlari guruhlar quyidagicha nomlanadi: tushuntirshli-reproduktiv, muammoli vaziyatli, o'rgatish va mashq metodlari, rag'batlantirish, to'sqinlik qiluvchi, boshqarish, o'zini-o'zi tarbiyalash. Tarbiyalanuvchilarga ta'sir etishi natijalariga ko'ra metodlarni ikki guruhga bo'lish mumkin:

1. Axloqiy me'yorlar, motivlarni hosil qilishga, tasavvur, tushuncha, g'oyalarni shakllantirishga ta'sir etuvchi.

2. Xulq-atvorning u yoki bu turini aniqlaydigan odatlarni hosil qilishga ta'sir etuvchi.

Metodlar tarbiyaning maqsad va mazmuniga bog'liq bo'ladi. Tarbiya metodlari barkamol shaxs fazilatlarini tarkib toptirishga qaratilgan bo'ladi. Shuning uchun tarbiyalanuvchilarning rivojlanganlik darajasini hisobga olish tarbiya metodlaridan samarali foydalanishning muhim shartlari hisoblanadi. O'quvchilar u yoki bu tarbiyaviy ta'sirga turlicha munosabatda bo'ladi. Bu ularning alohida xususiyatlariga, tarbiyalanganlik darajasiga, tarbiya metodlarining qay darajada o'rinli va samarali tanlanganligiga hamda mohirona qo'llanganiga bog'liq.

Tarbiya metodlarini to'g'ri tanlash tarbiya vazifalarini ijobiy hal qilishda o'quvchilarning o'z-o'zini tarbiyalash faolligini oshirishga yordam beradi. Masalan, o'qituvchi birinchi sinf o'quvchilari bilan ishlash jarayonida o'quvchilarni ular uchun yangi bo'lgan mehnat faoliyatini o'rgatishda o'quvchilarning xulq-atvor qoidalarini, ularda kun tartibi aniq bo'lishi muhimligini, ularga o'quvchilarning qat'iy tartibga amal qilishi zarurligini tushuntirish metodidan foydalanadi.

Tushuntirish bilan bir qatorda sinfga to'g'ri kirib kelishga, ularni o'qituvchi va o'quvchilar bilan salomlashishga, tartib-intizomni saqlashga mashq qildirib boradi. Shuning bilan birgalikda birinchi sinf o'quvchilarini yuqoridagi jarayonlarga dars vaqtida odatlantirib boradi. Bu jarayonda ularning amalga oshirgan ijobiy ishlari, o'quv ishi natijalari rag'batlantirib borishni taqozo etadi.

Ko‘rinib turibdiki, o‘qituvchi o‘quvchilar bilan tarbiya jarayonini olib borganda turli xil usul va metodlarni qo‘llaydi. Tarbiya metodlarining xilma-xilligi ularni turlarga ajratish, tasnif qilish zarurligini ko‘rsatadi. Shuning uchun ularning alohida xususiyatlarini hisobga olib guruhlariga ajratish mumkin. Tarbiyaviy natijalarga erishishni istagan har bir o‘qituvchi (tarbiyachi) tarbiya metodlari va ularning mohiyatini puxta o‘zlashtirib olish maqsadga muvofiqdir.

Birinchi guruh metodlarining vazifasi o‘quvchining ijtimoiy ongiga hayot, axloq, mehnat qilish munosabatlari qoida va me‘yorlari haqida tushuncha hosil qilish va bilim berishdan iborat.

Tarbiya jarayonida ushbu qoida va me‘yorlar shaxsning e‘tiqodi, ishonchi va hayotiy qarashlariga aylanadi. Ushbu guruhga ma‘naviy, axloqiy, estetik, mafkuraviy, huquqiy, jismoniy, ekologik, iqtisodiy va h.k. mazmundagi suhbatlar hamda namuna ko‘rsatish metodlarini kiritish mumkin. Ikkinchi guruh metodlari yordamida o‘quvchida ma‘naviy mazmunga oid odatlar hosil qiladi. O‘quvchi xulqida ijtimoiy tarbiyaning mazmuniga muvofiq ma‘naviy odatlar asosida, faoliyat zaminida tarkib topadi. Faoliyat o‘quvchilarning ijtimoiy munosabat va ijtimoiy xulq-atvor tajribasi bilan boyituvchi muhim manba bo‘lib hisoblanadi.

Ikkinchi guruh metodlari orasida pedagogik talab metodi ahamiyatlidir. Pedagogik talab turli vazifalarni bajarilishi, ya‘ni ijtimoiy xulq-atvor me‘yorini ifodalash, u yoki bu faoliyatda qatnashib bajarilishi zarur bo‘lgan aniq bir vazifani amalga oshirish, u yoki bu harakatni olib borishga undovchi bo‘lishi mumkin.

Talablar bevosita yoki bilvosita qo‘yilishi mumkin. Bevosita talablar qat‘iy buyruq yoki ko‘rsatma, ishchanlik, yo‘l-yo‘riq beruvchi tavsifdagi ko‘rinishda bo‘ladi. Bilvosita talablar kechinma, intilish tuyg‘usini uyg‘otishi ko‘zda tutilgan holda maslahat, iltimos, ta‘na qilish, faoliyatiga nisbatan qiziqish uyg‘otish tarzida namoyon bo‘ladi. Talablar o‘quvchida u yoki bu darajaja ong, asos, maqsad hamda e‘tiqod mavjudligini nazarda tutadi. Ayni vaqtda o‘qituvchi o‘quvchilarga nisbatan qo‘yiladigan talablarning me‘yorida bo‘lishiga qat‘iy ahamiyat berishi lozim. Foydali faoliyat va maxsus tashkil qilinadigan vazifalar jarayonida ijobiy xulq-atvor va xarakterlarga o‘rgatib boriladi. O‘rgatish bu ijtimoiy xulq-atvorni odatiy shakliga aylantirish maqsadida o‘quvchilar tomonidan rejali va tizimli tarzda tashkil etiladigan turli harakatlar, tashkil etiladigan amaliy ishlarga undovchi faoliyatdir. O‘rgatish o‘quvchilarni tarbiyalash va rivojlantirishning barcha bosqichlarida samarali vosita sanaladi. Faoliyatda mashqlar mehnat, ijtimoiy faoliyat, jamoa faoliyati hamda o‘zaro munosabat odatlarini tarbiyalashga qaratilganligidir.

Mashq qilish o‘rgatish bilan yaqin aloqada bo‘ladi. Agar o‘rgatib borish negizida bolaning faoliyat jarayonini egallashi yotsa, u holda mashq qilish faoliyati shaxs uchun alohida ahamiyat kasb etadi. Mashqlantirish o‘rgatib borishga suyangan holda ko‘p bora takrorlashni, mustahkamlashni va takomillashtirib borishni nazorat qiladi, bular esa bora-bora ijtimoiy xulq-atvorning asosi bo‘lib qoladi.

REFERENCES

1. Shahriddinovna, K. S. (2023). Didactic Features Of Development Of Nature Perception Skills Of Primary School Students. Eurasian Journal of Learning and Academic Teaching, 19, 183-187.

2. Shahriddinova, K. S. (2023). INTRODUCING CHILDREN OF PRIMARY SCHOOL AGE WITH THE WORLD. *American Journal of Applied Science and Technology*, 3(06), 09-14.
3. Shahriddinova K. S. Didactic Features Of Development Of Nature Perception Skills Of Primary School Students // *Eurasian Journal of Learning and Academic Teaching*. – 2023. – T. 19. – C. 183-187.
4. Shahriddinova K. S. INTRODUCING CHILDREN OF PRIMARY SCHOOL AGE WITH THE WORLD // *American Journal of Applied Science and Technology*. – 2023. – T. 3. – №. 06. – C. 09-14.
5. Karimova, S. (2022). THE ROLE AND IMPORTANCE OF "NATURAL SCIENCES" IN THE DEVELOPMENT OF UNDERSTANDING OF NATURE IN GENERAL SECONDARY SCHOOLS. *Science and innovation*, 1(B6), 214-218.
6. Karimova S. THE ROLE AND IMPORTANCE OF "NATURAL SCIENCES" IN THE DEVELOPMENT OF UNDERSTANDING OF NATURE IN GENERAL SECONDARY SCHOOLS // *Science and innovation*. – 2022. – T. 1. – №. B6. – C. 214-218.
7. Karimova S. CHARACTERISTICS OF NATURAL TEACHING METHODOLOGY // *Oriental renaissance: Innovative, educational, natural and social sciences*. – 2021. – T. 1. – №. 11. – C. 737-740.
8. Karimova, S., & Ashurova, M. (2023). TYPES OF EDUCATION. *Modern Science and Research*, 2(8), 161–163. Retrieved from <https://inlibrary.uz/index.php/science-research/article/view/22537>
9. Mamatova, X., Karimova, S., & Turg'unboyeva, M. (2023). EDUCATION IS UPBRINGING, KNOWLEDGE IS SALVATION. *Modern Science and Research*, 2(8), 164–166. Retrieved from <https://inlibrary.uz/index.php/science-research/article/view/22538>
10. Mamatova. H., Karimova, S., & Mamayusupova, . Z. (2023). PEDAGOGICAL ANALYSIS IN THE WORKS OF ALISHER NAVOI. *Modern Science and Research*, 2(9), 5–8. Retrieved from <https://inlibrary.uz/index.php/science-research/article/view/23865>
11. Karimova Sevara Shaxriddin Qizi. (2023). FORMATION OF NATURE AWARENESS SKILLS OF PRIMARY SCHOOL STUDENTS. *International Scientific and Current Research Conferences*, 1(01), 43–45. Retrieved from <https://www.orientalpublication.com/index.php/isrcr/article/view/1105>
12. Qizi K. S. S. FORMATION OF NATURE AWARENESS SKILLS OF PRIMARY SCHOOL STUDENTS // *International Scientific and Current Research Conferences*. – 2023. – C. 43-45.
13. Karimova Sevara “Didactic Features Of Development Of Nature Perception Skills Of Primary School Students” In volume 19, of *Eurasian Journal of Learning and Academic Teaching (EJLAT)* April 2023.

CHARACTERISTICS OF RADIO WAVE PROPAGATION IN URBAN CONDITIONS.

Muhammad Islomov

Assistant

Jizzakh Polytechnic Institute, Republic of Uzbekistan, Jizzakh.

muhammadjon040497@gmail.com

<https://doi.org/10.5281/zenodo.10628146>

Abstract. In urban conditions, the propagation of radio waves has a more complex nature than on the flat surface of the Earth. The construction of the city creates a non-homogeneous environment filled with irregularly located semiconductor barriers. Therefore, not one, but several waves reflected from the surrounding buildings and obstacles and diffracted on the roof of the buildings arrive at the reception point.

Keywords: Signal, wave, electromagnetic field, plane waves, homogeneous medium, Plane electromagnetic wave, amplitude, Vacuum.

ХАРАКТЕРИСТИКИ РАСПРОСТРАНЕНИЯ РАДИОВОЛН В ГОРОДСКИХ УСЛОВИЯХ.

Аннотация. В городских условиях распространение радиоволн имеет более сложную природу, чем на плоской поверхности Земли. Строительство города создает неоднородную среду, наполненную неравномерно расположенными полупроводниковыми барьерами. Поэтому в точку приема приходит не одна, а несколько волн, отраженных от окружающих зданий и препятствий и дифрагировавших на крыше зданий.

Ключевые слова: Сигнал, волна, электромагнитное поле, плоские волны, однородная среда, Плоская электромагнитная волна, амплитуда, Вакуум.

Characteristics of radio wave propagation in urban conditions.

In urban conditions, the propagation of radio waves has a more complex nature than on the flat surface of the Earth. The construction of the city creates a non-homogeneous environment filled with irregularly located semiconductor barriers. Therefore, not one, but several waves reflected from the surrounding buildings and obstacles and diffracted on the roof of the buildings arrive at the reception point.

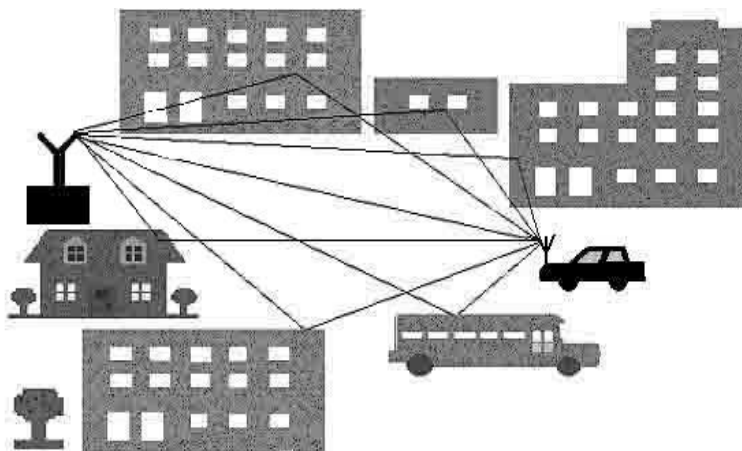

Figure 5.3. Multibeam propagation of radio waves in urban conditions

Since it is extremely difficult to determine the phases and amplitudes of these waves, the experimental data are of special interest. Because the architecture of the city has a significant effect on the nature of the propagation of radio waves.

In mobile communication systems, the propagation properties of the transmitted signals are strongly dependent on the optical scattering and radio wave scattering phenomena caused by the inhomogeneous environment. This causes a change in the field strength at the receiving point. The change of the radio signal level has the appearance of a fast level change and a slow level change based on its statistical characteristics. Gradual level changes are usually due to small changes in the topography of the propagation medium. A rapid level change occurs in the reflection of a signal from stationary and moving objects and is called multi-beam fading.

Signal propagation between base stations and mobile communication devices mainly depends on this multipath fading. In addition to the shift and superimposition of pulses during reflection, polychromaticity, level changes, it leads to "delay expansion" ("impulse expansion").

When radio waves are reflected and fall on top of each other, they create the phenomenon of multibeam scattering and depolarization, that is, the plane of polarization of the signal changes and an orthogonally polarized signal is formed.

In urban conditions, the quality of radio reception is significantly affected by industrial interference. When considering these factors, it is generally assumed that the receiving antenna of the mobile receiving facility is below roof height.

REFERENCES

1. Islomov, M., & Irisboyev, F. (2023). IOT (INTERNET OF THINGS) TECHNOLOGIES OF INTERNET DEVICES. *Modern Science and Research*, 2(9), 220-223.
2. Islomov, M. . (2023). CALCULATION OF SIGNAL DISPERSION IN OPTICAL FIBER. *Modern Science and Research*, 2(10), 127–129.
3. Boymirzayevich, I. F., & Husniddin o'g'li, I. M. (2023). INTERNET QURILMALARINING IOT (INTERNET OF THINGS) TEXNOLOGIYALARI.
4. Isaev R.I., Atametov R.K., Radjapova R.N. *Telekommunikatsiya uzatish tizimlari. -«Fan va texnologiya»*, 2011. — 520 bet.
5. Сифровые и аналоговые системы передачи: Учебник для вузов/ V.I. Ivanov, V.N. Gordienko, G.N. Popov, R.I. Isaev i dr.; Pod red. V.I. Ivanova.- 2-e izd. –M.: Goryachaya liniya – Telekom, 2003.
6. ITU-T Manual, 2009, Malkom Jonson. – Optical fiberes, cables and systems. 293 p.
7. Sklyarov O. K. *Volokonno - opticheskie seti i sistemy svyazi: Uchebnoe posobie. 2e izd., ster.* — SPb.: Izdatelstvo «Lan», 2010. — 272 s.
8. Islomov, M. (2023). CALCULATION OF SIGNAL DISPERSION IN OPTICAL FIBER. *Modern Science and Research*, 2(10), 127-129.
9. Islomov, M., & Irisboyev, F. (2023). IOT (INTERNET OF THINGS) TECHNOLOGIES OF INTERNET DEVICES. *Modern Science and Research*, 2(9), 220–223. Retrieved from <https://inlibrary.uz/index.php/science-research/article/view/24108>
10. Islomov, M. . (2023). CALCULATION OF SIGNAL DISPERSION IN OPTICAL FIBER. *Modern Science and Research*, 2(10), 127–129. Retrieved from <https://inlibrary.uz/index.php/science-research/article/view/25048>

11. Mirzaev, U., Abdullaev, E., Kholdarov, B., Mamatkulov, B., & Mustafoev, A. (2023). Development of a mathematical model for the analysis of different load modes of operation of induction motors. In E3S Web of Conferences (Vol. 461, p. 01075). EDP Sciences
12. J.T., M., & F.B., I. (2023). VOLATILE AND NON-VOLATILE MEMORY DEVICES. *Modern Science and Research*, 2(10), 116–119.
13. Ж. Метинкулов ИСПОЛЬЗОВАНИЕ МИКРОКОНТРОЛЛЕРОВ ДЛЯ УПРАВЛЕНИЯ НАПРЯЖЕНИЕМ Vol. SCIENTIFIC APPROACH TO THE MODERN EDUCATION SYSTEM 2 No. 20 (2023):
14. Ирисбоев, Ф. Б., Эшонкулов, А. А. У., & Исломов, М. Х. У. (2022). ПОКАЗАТЕЛИ МНОГОКАСКАДНЫХ УСИЛИТЕЛЕЙ. *Universum: технические науки*, (11-3 (104)), 5-8.
15. Islomov, M., & Irisboyev, F. (2023). IOT (INTERNET OF THINGS) TECHNOLOGIES OF INTERNET DEVICES. *Modern Science and Research*, 2(9), 220-223.
16. Irisboyev, F. (2022). ELEKTR SIGNALLAR KUCHAYTIRGICHLARI VA ULARNING ASOSIY PARAMETRLARI VA TAVSIFLARI. *Евразийский журнал академических исследований*, 2(11), 190-193.
17. Irisboyev, F. (2022). YARIMO ‘TKAZGICHLI MODDALARDAN TAYYORLANADIGAN KUCHAYTIRGICHLARNING PARAMETRLARI VA XARAKTERISTIKALARI. *Science and innovation*, 1(A6), 374-377.
18. Irisboyev, F. B. (2022). ELEKTRON ZANJIRLAR VA MIKROSXEMOTEXNIKA QURILMALARINING ASOSLARI. *Academic research in educational sciences*, 3(10), 15-19.
19. Irisboyev, F. (2024). CLUSTERS OF SELENIUM ATOMS IN THE SILICON LATTICE. *Ilm-fan va ta'lim*, 2(1 (16)).
20. Irisboyev, F. (2024). ASYNCHRONOUS MACHINE TYPES, STRUCTURE AND PRINCIPLE OF OPERATION. *Ilm-fan va ta'lim*, 2(1 (16)).
21. Irisboyev, F. (2023). THE INPUTS ARE ON INSERTED SILICON NON-BALANCED PROCESSES. *Modern Science and Research*, 2(10), 120-122.
22. Boymirzayevich, I. F. (2023). THE INPUTS ARE ON INSERTED SILICON NON-BALANCED PROCESSES.
23. Islomov, M., & Nasriddinov, A. (2024). INTERNET NARSALAR OLDIDA BIZNI NIMA KUTMOQDA. *Ilm-fan va ta'lim*, 2(1 (16)).
24. Irisboyev, F. (2022). PARAMETERS AND CHARACTERISTICS OF AMPLIFIERS MADE OF SEMICONDUCTOR MATERIALS. *Science and Innovation*, 1(6), 374-377.

TYPES AND STRUCTURE OF SYNCHRONOUS MACHINES

Irisboyev Farkhod Boymirzayevich

Jizzakh Polytechnic Institute.

<https://doi.org/10.5281/zenodo.10628173>

Abstract. Depending on the purpose and dimensions of the machine, the design of the stator of a synchronous machine can be different. For example, in powerful multi-pole machines, when the outer diameter of the stator magnetic circuit is 900 mm or more, the magnetic circuit plates are made of separate segments and, after assembly, form a magnetic circuit cylinder. For ease of transportation and installation, stator housings of large-sized machines are manufactured in prefabricated form.

Key words: Synchronous machine, stator and rotating part, spacecraft, development of nanotechnology, nanomechanical structures, nano-factory, nano-sized objects, nanomanipulators, nanorobots, rotor with an apparent pole, rotor with an invisible pole.

ВИДЫ И УСТРОЙСТВО СИНХРОННЫХ МАШИН.

Аннотация. В зависимости от назначения и габаритов машины конструкция статора синхронной машины может быть различной. Например, в мощных многополюсных машинах при наружном диаметре магнитопровода статора 900 мм и более пластины магнитопровода выполняются из отдельных сегментов и после сборки образуют цилиндр магнитопровода. Для удобства транспортировки и монтажа корпуса статоров крупногабаритных машин изготавливаются в сборном виде.

Ключевые слова: Синхронная машина, статор и вращающаяся часть, космический аппарат, развитие нанотехнологий, наномеханические конструкции, нанофабрики, наноразмерные объекты, наноманипуляторы, нанороботы, ротор с видимым полюсом, ротор с невидимым полюсом.

A synchronous machine consists of a stationary part - a stator and a rotating part - a rotor.

The stator of a synchronous machine, in fact, does not differ from the stator of an asynchronous machine, that is, it consists of a case (stanina), a magnetic core and a coil. According to the function and dimensions of the machine, the construction of the stator of the synchronous machine can be different. For example, in high-power, multi-pole machines, when the outer diameter of the stator magnetic core is 900 mm or more, the magnetic core plates are made of individual segments and after assembly, they form a magnetic core cylinder. For the convenience of transportation and installation, the casings of the stator of large-sized machines are built in a prefabricated form.

The poles of synchronous machines have two different constructions: visible and invisible. Three types of motors are mainly used in the primary motors driving the synchronous generator in power plants (power plants): steam turbines, hydraulic turbines or internal combustion engines (diesels). Each of them has a decisive effect on the construction of the generator, as it is the conduct of the generator. If the driving motor is a hydraulic turbine, the synchronous generator is called a hydrogenerator. Most hydraulic turbines operate at low rotational speeds (60-500 rpm). Therefore, generating the current industrial frequency ($f=50\text{Gs}$). ведь в генераторе водорода используется ротор с большим числом полюсов. Роторы гидрогенераторов имеют четкую полюсную форму, то есть выполнены в виде четкого полюса. В этом случае каждый полюс выполнен

в виде отдельной секции, он состоит из магнитопровода 1, тройки 2 (конец) и полюсной катушки. Все полюса ротора соединены с узлом 4 (конец), заключённым; Соединение также действует как соединение, где соединяются магнитные токи полюсов машины. Генераторы водорода чаще всего изготавливаются с вертикальным валом. Эффективные режимы работы паровой турбины проявляются при высоких частотах вращения. Поэтому приводящий его в движение генератор, называемый турбогенератором, считается быстроходной синхронной машиной, а его ротор бывает либо двухполюсным ($n_1=3000$ об/мин), либо четырехполюсным ($n_1=1500$ об/мин). При работе турбогенератора с высокой скоростью вращения в роторе создается очень большая центробежная сила. Поэтому по условиям механической прочности в турбогенераторе применяется ротор с невидимым полюсом. Его внешний вид имеет вид длинного цилиндра. На фрезерном станке вырезаются продольные канавки, и на них устанавливаются приводные валы

Катушка возбуждения ротора с открытыми полюсами занимает $2/3$ периметра ротора (ту часть, где расположены клинья). Столбы составляют $1/3$ оставшейся поверхности. Чтобы защитить коленчатую часть от разрушительного действия центробежной силы, вал ротора закрыт с обеих сторон немагнитными кольцами. Низкую скорость вращения имеют также синхронные двигатели СДС-19-56-40, 4000, 2500, 1250 кВт, СТД-1250, СТД-3200 1250 и 3200 кВт в горных мельницах, турбокомпрессорах и турбокомпрессорах., ротор явно полярный. Но вал этих синхронных двигателей расположен горизонтально. Большую группу синхронных машин горнодобывающих предприятий составляют вентиляторы, мельницы, насосы и другие синхронные двигатели мощностью до нескольких МВт, не требующие регулирования скорости. В качестве примера рассмотрим двигатель серии SDN2. Двигатели данной серии – это двигатели со скоростью вращения ротора от 300 до 1000 об/мин и мощностью от 315 до 4000 кВт, напряжением обмотки статора 6 или 10 кВ, частотой 50 Гц. Магнитопровод статора 1, запрессованный в стальной корпус, состоит из пакетов-сегментов, собранных штамповкой из трубок электротехнической стали толщиной 0,5 мм. Для быстрого охлаждения двигателя пакеты магнитопроводов двигателя разделены радиальным вентиляционным каналом шириной 10 мм. Обмотка статора 12 выполнена двухслойной, уменьшенного шага. Полюса ротора крепятся к магнитопроводу 11 к узлу 3 с помощью штифтов 5. Катушка ротора состоит из полюсных катушек. Контактные кольца, передающие постоянный ток на катушки возбуждения, прикреплены к концам 8 валов. Ротор имеет лопасти 6 центробежного вентилятора.

Подшипники колонн 2 и 7 установлены на подшипниковых щитах 1 и 9. Боковины мотора закрыты стальными щитами 13. 10 корпусов имеют вентиляционные окна и закрыты жалюзи. Сбоку корпуса находится коробка с выходными клеммами. Драйвер двигателя состоит из тиристорного переключателя, а ток драйвера автоматически контролируется при запуске и остановке двигателя. В клиньях трех полюсов размещено по 6 стержней с латунными или медными жилами цепи запуска (тушения). На обоих концах магнитопровода соединены короткозамыкающие 7 сегментов. Между наружной цилиндрической поверхностью концов полюсов и внутренней цилиндрической поверхностью магнитопровода статора имеется рабочий воздушный зазор d . Этот интервал, соответствующий полярной оси, имеет минимальное значение d , на краю полярной тройки d_{max} . Такая форма конструкции трех полюсов принята для обеспечения синусоидального распределения магнитной индукции в

воздушном зазоре. Системы охлаждения замкнутого контура используются для охлаждения больших синхронных машин. В качестве охлаждающего газа используется водород. Особые свойства водорода дают водородной системе охлаждения ряд преимуществ:

1. Поскольку технический водород более чем в десять раз легче воздуха, снижаются затраты электроэнергии на вентиляцию и, следовательно, снижается Ф.И.К. машины. увеличивается. Например, при воздушном охлаждении турбогенератора мощностью 150 МВт затраты мощности на вентиляцию составляют 1000 кВт. При водородном охлаждении такого мощного турбогенератора потребляемая мощность снижается до 140 кВт, то есть расход на вентиляцию снижается в семь раз.

2. Поскольку теплопроводность водорода в 6-7 раз больше, чем у воздуха, водород быстро охлаждает автомобиль. Следовательно, можно увеличить номинальную мощность машины на 20-25% по сравнению с воздушным охлаждением, создав машину с водородным охлаждением с заданными показателями манометра. Возникающее магнитное поле из-за влияния якоря МΥК на возбуждение МΥК приводит к искажению: магнитное поле машины увеличивается под одним краем тройного полюса и ослабевает под другим краем (рис. 11.6). Если магнитная цепь не насыщена, деформация основного магнитного поля не меняет его значения. В результате насыщения магнитной системы результирующее магнитное поле несколько ослабляется. Потому что размагничивающее действие реакции якоря легко размагничивает край полюсного треугольника и зону зубьев статора под ним; намагниченность полюса вторичной тройки и зубцовой зоны статора под ней ограничена магнитным насыщением. Поэтому результирующее магнитное поле машины ослабляется, то есть магнитная система несколько размагничивается. Это явление приводит к снижению ЭЙК автомобиля.

Индуктивная нагрузка. В случае чисто индуктивной нагрузки ($p_s = 90^\circ$) ток генератора задерживается на 90° от ЕΥК по фазе. Поэтому ток достигает максимального значения только при повороте ротора вперед на угол 90° по сравнению со случаем, когда ЭЙК достигает максимального значения (рис. 11.5, б). В этом случае якорь МЮК находится вдоль оси полюса ротора, а возбуждение действует на МЮК противоположно. Признаем это, построив векторную диаграмму.

Такое воздействие статора МΥКп ослабляет магнитное поле машины. Так, при наличии чисто индуктивной нагрузки в синхронном генераторе реакция якоря оказывает продольно-размагничивающее действие.

По сравнению с реакцией якоря при активном нагружении в этом случае форма магнитного поля не нарушается.

REFERENCES

1. Islomov, M. (2023). CALCULATION OF SIGNAL DISPERSION IN OPTICAL FIBER. *Modern Science and Research*, 2(10), 127-129.
2. Islomov, M., & Irisboyev, F. (2023). IOT (INTERNET OF THINGS) TECHNOLOGIES OF INTERNET DEVICES. *Modern Science and Research*, 2(9), 220–223. Retrieved from <https://inlibrary.uz/index.php/science-research/article/view/24108>

3. Islomov, M. (2023). CALCULATION OF SIGNAL DISPERSION IN OPTICAL FIBER. *Modern Science and Research*, 2(10), 127–129. Retrieved from <https://inlibrary.uz/index.php/science-research/article/view/25048>
4. Mirzaev, U., Abdullaev, E., Kholdarov, B., Mamatkulov, B., & Mustafoev, A. (2023). Development of a mathematical model for the analysis of different load modes of operation of induction motors. In *E3S Web of Conferences* (Vol. 461, p. 01075). EDP Sciences
5. J.T., M., & F.B., I. (2023). VOLATILE AND NON-VOLATILE MEMORY DEVICES. *Modern Science and Research*, 2(10), 116–119.
6. Ж. Метинкулов ИСПОЛЬЗОВАНИЕ МИКРОКОНТРОЛЛЕРОВ ДЛЯ УПРАВЛЕНИЯ НАПРЯЖЕНИЕМ Vol. SCIENTIFIC APPROACH TO THE MODERN EDUCATION SYSTEM 2 No. 20 (2023):
7. Ирисбоев, Ф. Б., Эшонкулов, А. А. У., & Исломов, М. Х. У. (2022). ПОКАЗАТЕЛИ МНОГОКАСКАДНЫХ УСИЛИТЕЛЕЙ. *Universum: технические науки*, (11-3 (104)), 5-8.
8. Islomov, M., & Irisboyev, F. (2023). IOT (INTERNET OF THINGS) TECHNOLOGIES OF INTERNET DEVICES. *Modern Science and Research*, 2(9), 220-223.
9. Irisboyev, F. (2022). ELEKTR SIGNALLAR KUCHAYTIRGICHLARI VA ULARNING ASOSIY PARAMETRLARI VA TAVSIFLARI. *Евразийский журнал академических исследований*, 2(11), 190-193.
10. Irisboyev, F. (2022). YARIMO ‘TKAZGICHLI MODDALARDAN TAYYORLANADIGAN KUCHAYTIRGICHLARNING PARAMETRLARI VA XARAKTERISTIKALARI. *Science and innovation*, 1(A6), 374-377.
11. Irisboyev, F. B. (2022). ELEKTRON ZANJIRLAR VA MIKROSXEMOTEXNIKA QURILMALARINING ASOSLARI. *Academic research in educational sciences*, 3(10), 15-19.
12. Irisboyev, F. (2024). CLUSTERS OF SELENIUM ATOMS IN THE SILICON LATTICE. *Ilm-fan va ta'lim*, 2(1 (16)).
13. Irisboyev, F. (2024). ASYNCHRONOUS MACHINE TYPES, STRUCTURE AND PRINCIPLE OF OPERATION. *Ilm-fan va ta'lim*, 2(1 (16)).
14. Irisboyev, F. (2023). THE INPUTS ARE ON INSERTED SILICON NON-BALANCED PROCESSES. *Modern Science and Research*, 2(10), 120-122.
15. Boymirzayevich, I. F. (2023). THE INPUTS ARE ON INSERTED SILICON NON-BALANCED PROCESSES.
16. Islomov, M., & Nasriddinov, A. (2024). INTERNET NARSALAR OLDIDA BIZNI NIMA KUTMOQDA. *Ilm-fan va ta'lim*, 2(1 (16)).
17. Irisboyev, F. (2022). PARAMETERS AND CHARACTERISTICS OF AMPLIFIERS MADE OF SEMICONDUCTOR MATERIALS. *Science and Innovation*, 1(6), 374-377.

THE PLACE OF NANOTECHNOLOGY IN THE PRESENT TIME

Irisboyev Farkhod Boymirzayevich

Jizzakh Polytechnic Institute.

<https://doi.org/10.5281/zenodo.10628189>

Abstract. Experts of the Global Industry Analysis company reported that Japan, the USA and the European Union are leaders in the world of nanotechnology. The reason is that these countries plan to invest the largest amount in the development of nanotechnology.

Key words: Manipulator, computer programs, radio receiver, spacecraft, development of nanotechnology, nanomechanical structures, nano-factory, nano-sized objects, nanomanipulators, nanorobots.

МЕСТО НАНОТЕХНОЛОГИЙ В НАШЕ ВРЕМЯ

Аннотация. Эксперты компании Global Industry Analysis сообщили, что Япония, США и Евросоюз являются лидерами в мире нанотехнологий. Причина в том, что именно эти страны планируют инвестировать наибольшие суммы в развитие нанотехнологий.

Ключевые слова: Манипулятор, компьютерные программы, радиоприемник, космический аппарат, развитие нанотехнологий, наномеханические конструкции, нанофабрики, наноразмерные объекты, наноманипуляторы, нанороботы.

The experts of the Global Industry Analysis company reported that the countries of Japan, the USA and the European Union are leaders in the world of nanotechnology. The reason is that these countries plan to invest the largest amount in the development of nanotechnology. In particular, for research and production in the field of nanotechnology, the Japanese government plans to invest more than 6 billion dollars, the United States 5.6 billion dollars, and the European Union countries 4.5 billion dollars in 2006-2010. There are reports that Russia plans to allocate 8 billion dollars for the development of nanotechnology by 2011.

I think that it is necessary to publish the magazine "Nanotechnology" in our country and provide detailed information about the achievements in this field. Returning to the topic, according to science historian Richard Booker, the history of nanotechnology lighting is very complicated for two reasons. First of all, this concept itself is vague, for example, the concept of nanotechnology often does not fit into the scope of the usual technology term. Secondly, since ancient times, mankind has unknowingly tried to experiment with nanotechnology. Charles Poole, author of the book "Introduction to Nanotechnology", gives an example of this idea: in the British Museum there is a "Lycurgus Cup" made by ancient Roman craftsmen (the cup depicts scenes from the life of the great Spartan law creator), which contains microscopic particles of gold and silver added to the glass.

When the cup is illuminated in different ways, its color changes from dark-red to pure gold. Similar technologies were used in the Middle Ages in European churches to make stained-glass windows. There are views that the Greek philosopher Democritus is the "father" of nanotechnology. He first used the Greek word "atom" ("indivisible") 400 years ago to describe the smallest particle of matter. In 1661, the Irish chemist Robert Boyle in his article criticizes Aristotle's view that everything on Earth is composed of four elements - water, earth, fire and air (the philosophical basis of alchemy, chemistry and physics of that time). According to Boyle, all things are made up of "corpuscles" of very small parts, the various combinations of which form

various substances and objects. put forward the view that Later, the ideas of Democritus and Boyle were recognized by scientists. Perhaps the first breakthrough in nanotechnology of the current world occurred when the American inventor George Isman invented photographic film in 1883. The following events also have an important place in the world of nanotechnology.

- In 1905, the Swiss physicist Albert Einstein published his article based on the fact that the size of a sugar molecule is about 1 nanometer:

- 1931 year. German physicists Max Knoll and Ernst Ruska invented the electron microscope, which made it possible to study the nanoworld for the first time;

- 1968. Employees of the scientific department of the American "Bell" company, Alfred Cho and John Arthur, created the theoretical foundations of nanotechnology in surface treatment;

- 1974. In fact, 10 levels of atoms and molecules have 9 dimensions. The suffix "nano" means 9 to the 10th degree, thus the term "nanotechnology" appeared. The Japanese physicist Norio Taniguchi introduced the word "nanotechnology" into science as a scientific term and proposed to name the mechanisms smaller than one micron. ;

- 1981. German physicists Gerd Binnig and Heinrich Rohrer made a microscope that could show individual atoms;

- 1985. American physicists Robert Kerl, Harold Crowe and Richard Smiley have a diameter of one nanometer

they created a technology that can accurately measure the objects;

- 1986. Nanotechnology became known to the general public. American Futurologist Eric Drexler's book is out of print and it predicts the rapid development of nanotechnology in the near future

was done; - 1989. IBM employee Donald Eigler typed the name of his company on a platinum plate with Xenon atoms. When the drawing was shown in scientific and other magazines, scientists were shocked;

- 1993 year. The Feynman Prize began to be awarded in the United States;

- 1998. Dutch Physicist Seez Dekker made a transistor based on nanotechnology;

- 1999. American physicists James Tur and Mark Read discovered that individual molecules can move as molecular systems;

- 2000 year. The US government has approved the National Nanotechnology Initiative.

Nanotechnological research was funded by the state. 500 million dollars were allocated from the state budget;

- 2001 year. Mark Ratner's "Nanotechnology: An Introduction to the New Big Idea" book states that nanotechnology became a part of human life in 2001, in that year two important events: the prestigious science magazine "Science" named nanotechnology "New of the Year", the famous business magazine "Forbes" and it was noted that it was called "New multi-covenant idea". He put forward his opinion that at present, the term "new industrial revolution" is used periodically in relation to nanotechnology. Currently, nanotechnology is used in the following directions:

1. Creation of nanomaterials (items with nano-sized elements) using traditional chemical methods (so-called "nanoscale technology").

2. Seeking to create active nanostructures using oxygen, DNA and other organic molecules.

3. Making electronic drawings whose elements consist of several atoms.

4. Creation of nano-sized devices, including nano-machines (that is, mechanisms and robots the size of molecules) within the nanomechanical approach known as "molecular industry"; directly manipulating atoms and molecules and making them into anything you want.

If the fourth problem was solved, the solution of the remaining three would be found by itself. Nanotechnology used to mean only this fourth issue. This view clearly illuminates the concept of nanotechnology in general. But due to financial complications and problems, the first three directions above were also recognized as nanotechnology research. At the same time, the concept of nanotechnology has become somewhat confusing. The goal of the development of the first three areas is primarily aimed at solving the fourth issue.

Richard Feynman, in his speech at the annual meeting of the American Physical Society held on December 25, 1959, predicted that many of the problems facing mankind would be solved after people learn to separate atoms. He was awarded the Nobel Prize for his work in the field of quantum electrodynamics. Quantum electrodynamics has now become one of the fields of nanoscience. However, it was not until 1981-83 that physicists Heinrich Rohrer and Gerd Binnig of the Swiss IBM company created a scanning tunneling microscope that could show individual atoms and move them from one place to another. Five years later, in 1986, they were awarded the Nobel Prize for this unparalleled achievement in the field of nanotechnology. In 1989, another scientist of IBM, Donald Eigler, placed 35 atoms of inert xenon gas as he wanted on a platinum plate and drew the logo (emblem) of his company. Currently, nanotechnology is used in the following directions:

1. Creation of nanomaterials (items with nano-sized elements) using traditional chemical methods (so-called "nanoscale technology").
2. Seeking to create active nanostructures using oxygen, DNA and other organic molecules.
3. Making electronic drawings whose elements consist of several atoms.
4. Creation of nano-sized devices, including nano-machines (that is, mechanisms and robots the size of molecules) within the nanomechanical approach known as "molecular industry"; directly manipulating atoms and molecules and making them into anything you want.

If the fourth problem was solved, the solution of the remaining three would be found by itself. Nanotechnology used to mean only this fourth issue. This view clearly illuminates the concept of nanotechnology in general. But due to financial complications and problems, the first three directions above were also recognized as nanotechnology research. At the same time, the concept of nanotechnology has become somewhat confusing. The goal of the development of the first three areas is primarily aimed at solving the fourth issue.

Richard Feynman, in his speech at the annual meeting of the American Physical Society held on December 25, 1959, predicted that many of the problems facing mankind would be solved after people learn to separate atoms. He was awarded the Nobel Prize for his work in the field of quantum electrodynamics. Quantum electrodynamics has now become one of the fields of nanoscience.

However, it was not until 1981-83 that physicists Heinrich Rohrer and Gerd Binnig of the Swiss IBM company created a scanning tunneling microscope that could show individual atoms and move them from one place to another. Five years later, in 1986, they were awarded the Nobel Prize for this unparalleled achievement in the field of nanotechnology.

In 1989, another scientist of IBM, Donald Eigler, placed 35 atoms of inert xenon gas as he wanted on a platinum plate and drew the logo (emblem) of his company.

REFERENCES

1. Islomov, M. (2023). CALCULATION OF SIGNAL DISPERSION IN OPTICAL FIBER. *Modern Science and Research*, 2(10), 127-129.
2. Islomov, M., & Irisboyev, F. (2023). IOT (INTERNET OF THINGS) TECHNOLOGIES OF INTERNET DEVICES. *Modern Science and Research*, 2(9), 220–223. Retrieved from <https://inlibrary.uz/index.php/science-research/article/view/24108>
3. Islomov, M. (2023). CALCULATION OF SIGNAL DISPERSION IN OPTICAL FIBER. *Modern Science and Research*, 2(10), 127–129. Retrieved from <https://inlibrary.uz/index.php/science-research/article/view/25048>
4. Mirzaev, U., Abdullaev, E., Kholdarov, B., Mamatkulov, B., & Mustafoev, A. (2023). Development of a mathematical model for the analysis of different load modes of operation of induction motors. In *E3S Web of Conferences* (Vol. 461, p. 01075). EDP Sciences
5. J.T., M., & F.B., I. (2023). VOLATILE AND NON-VOLATILE MEMORY DEVICES. *Modern Science and Research*, 2(10), 116–119.
6. Ж. Метинкулов ИСПОЛЬЗОВАНИЕ МИКРОКОНТРОЛЛЕРОВ ДЛЯ УПРАВЛЕНИЯ НАПРЯЖЕНИЕМ Vol. SCIENTIFIC APPROACH TO THE MODERN EDUCATION SYSTEM 2 No. 20 (2023):
7. Ирисбоев, Ф. Б., Эшонкулов, А. А. У., & Исломов, М. Х. У. (2022). ПОКАЗАТЕЛИ МНОГОКАСКАДНЫХ УСИЛИТЕЛЕЙ. *Universum: технические науки*, (11-3 (104)), 5-8.
8. Islomov, M., & Irisboyev, F. (2023). IOT (INTERNET OF THINGS) TECHNOLOGIES OF INTERNET DEVICES. *Modern Science and Research*, 2(9), 220-223.
9. Irisboyev, F. (2022). ELEKTR SIGNALLAR KUCHAYTIRGICHLARI VA ULARNING ASOSIY PARAMETRLARI VA TAVSIFLARI. *Евразийский журнал академических исследований*, 2(11), 190-193.
10. Irisboyev, F. (2022). YARIMO ‘TKAZGICHLI MODDALARDAN TAYYORLANADIGAN KUCHAYTIRGICHLARNING PARAMETRLARI VA XARAKTERISTIKALARI. *Science and innovation*, 1(A6), 374-377.
11. Irisboyev, F. B. (2022). ELEKTRON ZANJIRLAR VA MIKROXEMOTEXNIKA QURILMALARINING ASOSLARI. *Academic research in educational sciences*, 3(10), 15-19.
12. Irisboyev, F. (2024). CLUSTERS OF SELENIUM ATOMS IN THE SILICON LATTICE. *Ilm-fan va ta'lim*, 2(1 (16)).
13. Irisboyev, F. (2024). ASYNCHRONOUS MACHINE TYPES, STRUCTURE AND PRINCIPLE OF OPERATION. *Ilm-fan va ta'lim*, 2(1 (16)).
14. Irisboyev, F. (2023). THE INPUTS ARE ON INSERTED SILICON NON-BALANCED PROCESSES. *Modern Science and Research*, 2(10), 120-122.
15. Boymirzayevich, I. F. (2023). THE INPUTS ARE ON INSERTED SILICON NON-BALANCED PROCESSES.

16. Islomov, M., & Nasriddinov, A. (2024). INTERNET NARSALAR OLDIDA BIZNI NIMA KUTMOQDA. *Ilm-fan va ta'lim*, 2(1 (16)).
17. Irisboyev, F. (2022). PARAMETERS AND CHARACTERISTICS OF AMPLIFIERS MADE OF SEMICONDUCTOR MATERIALS. *Science and Innovation*, 1(6), 374-377.

ЖИДКОСТЬ КРИСТАЛЛИЧЕСКИЙ НА ДИСПЛЕЙ ДАННЫЕ ВЫПУСКАТЬ

Ж.Т. Метинкулов

Джизак Политехнический институт
+998 97 030 09 07.

<https://doi.org/10.5281/zenodo.10628207>

Аннотация. Структурный, ЖК- дисплеи два из прозрачных стеклянных пластин состоит из они есть _ между жидкость кристаллический вещество есть. Тарелки внутренний на поверхности электроды есть они есть _ прозрачный электричество проникаемый фильмы. Необходимый в виде электроды (сегменты) высокие на тарелке, генерал электрод пока нижний на тарелке располагается _ К электродам контроль напряжения используется.

Ключевые слова: Arduino, жидкость. кристалл дисплей, ЖК- дисплей, HD 44780.

LIQUID CRYSTALLINE ON DISPLAY DATA RELEASE

Abstract. Structurally, LCD displays consist of two transparent glass plates with a liquid crystal substance between them. On the inner surface of the plates there are electrodes, which are transparent electrically conductive films. Electrodes (segments) of the desired shape are located on the upper plate, and the common electrode is located on the lower plate. Control voltages are applied to the electrodes.

Keywords: Arduino, liquid crystal display, LCD display, HD 44780.

Общий данные. Микропроцессор в технологии работа принцип электричество поле энергия свет к потоку для преобразования на основе полупроводник индикаторы и эффект под внешний свет поток модуляция делатель жидкость кристалл индикаторы (ЖК) англ широкий распространение _ электрический, магнитный поля или другой последствия.

Последний ЖК- дисплеи в разработке большинство много используется, потому что они есть меньше власть потребление и большой информация транспорт возможности иметь _ Жидкость кристаллов два основной тип в наличии: холестерики (до температуры эффект деятель) и на реакцию входя нематика.

Структурный, ЖК - дисплеи два из прозрачных стеклянных пластин состоит из они есть _ между жидкость кристаллический вещество есть. Тарелки внутренний на поверхности электроды есть они есть _ прозрачный электричество проникаемый фильмы.

Необходимый в виде электроды (сегменты) высокие на тарелке, генерал электрод пока нижний на тарелке располагается _ К электродам контроль напряжения используется.

с подсветкой в свете работающий индикаторы высокий отражение принесший ниже к электроду иметь _ Естественный свет спускаясь свет источник существование услуга делает _ Свет Как ярче если, изображение так много является контрастным.

Немного свет условия переданный в свете рабочие ЖК- дисплеи используется. Они есть прозрачный нижний к электроду иметь и нижняя стеклянная пластина под свет источник и матовый черный экран есть. К электродам напряжение при использовании ЖК- дисплей прозрачность сломан и необходимый знак переданный в свете отображается. Свет источник как светодиод, электролюминесценция и флуоресцентный панели используется.

Буквенно-цифровой модули (ADM) новые продукты работа На выходе время и Ресурсы сохранять дешевый и комфортный инструмент хороший __ чтение и меньше власть расходы с большой в объеме информация демонстрация делать обеспечивает. Этот модули другой другой на устройствах найти может: измерить инструменты, медицинские оборудование, промышленность и технологический оборудование, оргтехника - принтеры, телефон, факс и копировать передача легковые автомобили. ЖК- модули назад свет с оборудование способность их уменьшенный или нуль свет в условиях расширенного температура диапазон (-20 С...70 С). в версии использовать давать возможность дам.

АЦП _ основной характеристики следующие:

- персонажи размер (обычно 5x8 точек);
- экран формат (символы число x строк число). Минимум – 8x2 или 16x1, максимум – 40x4;
- модуль размер;
- жидкость кристалл параметры (прогиб TN эффект иметь нематика, STN твист эффект иметь супернематика и другие);
- работа режим (рис. продолжать, переводить, половина отражение продолжать);

Цифровые ЖК-модули на базе параллельного контроллера HD 44780. Контроллер HD 44780 от Hitachi фактически является отраслевым стандартом в производстве АСМ. Epson, Toshiba, Sanyo, Samsung, Philips и другие производят аналоги этого контроллера или микросхемы, совместимые с ним по аппаратному интерфейсу и программному обеспечению.

На базе HD44780 разработана серия АЦП с последовательным интерфейсом.

Например, LCD 216S, который может быть оснащен одним из трех интерфейсов: RS-232, I2C, SPI, CE-110 – контроллер клавиатуры и дисплея с I2C. Эти АЦП дополнительно обеспечивают связь для контроллера HD44780 с соответствующими интерфейсами, в состав которых входят блоки.

микропроцессор АЦП режим к рабочему порту P0 связанный. в регистры HD-4780 одинаковый внешний данные Память клетки такой как доступ может _ Вот почему WR и RD для записи / чтения сигналы в аппаратном обеспечении и схема NAND через урожай войдет E _ приехал придет. Регистр линий RS и R/W U2 с использованием урожай сделанный адрес шина низкого класса биты к удалось . Этот схемы преимущество другой устройства к порту P0 соединять это способность, но недостаток



Рисунок 1. Подключение АЦП к микроконтроллеру 8051

Более универсальный программный метод управления, при котором необходимую генерацию сигналов и необходимые задержки производит процессорный блок ОМК (рис. 8). Обмен информацией осуществляется по линиям свободного порта. При использовании четырехбитной шины данных этот АЦП подключается к порту P0, который работает в микропроцессорном режиме.

Доступ к регистрам HD-4780 осуществляется так же, как и к внешним ячейкам памяти данных. Следовательно, сигналы записи/чтения WR и RD генерируются аппаратно и через схему NAND, использование внешних схем приводит к дополнительным затратам на оборудование и усложнению печатной схемы. Рис. 5. АЦП для микроконтроллера 8051.

Connect 23 Машинный перевод Google FFF1h (RS=1, R/W=0) Lab В своей работе мы оцениваем МСЕ-51 на базе ОМК AT89C252. из модуля мы используем, к контроллеру HD-44780 основанный пользователь ADM к разъему связанный. Команда FFF0h запись (RS=0, R/W=0)

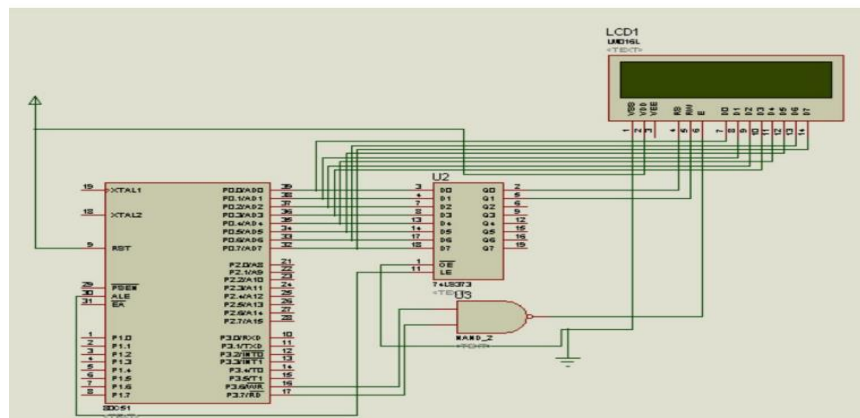
Из MPS в синхронизации ввод и вывод организовать делать адресный ЖК- модуль линии A0, A1 автобуса с управляемый:

Команда FFF2h читать (RS = 0, R / W = 1) число или асинхронный режимы. синхронный ввод, вывод с готовый флаг анализ делать необходимость нет, линия R/W АЦП на землю связанный быть нужен, но обменяю период большинство медленно команда для намеревался быть требуется (1,64 мс). Собственно, для АЦП только информация написано и модуль с никогда как контакт нет. FFF3 (RS=1, R/W=1) Данные письмо получать Метод Требуется нужно сделать ввод, вывод линий сокращать брать придет.

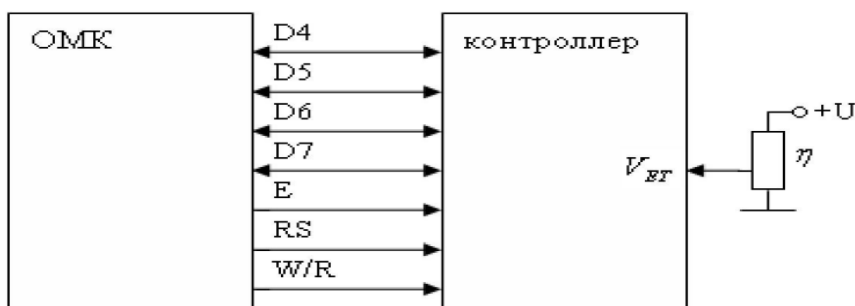

Фигура 2. Программа контроль АСМ под _ связь схема.

REFERENCES

1. Жидкокристаллические индикаторы фирмы DATA International Библиотека электронных компонентов. Выпуск 8: [Текст] – М.: ДОДЕКА, 1999, 64
2. Алфавитно-цифровые индицирующие ЖК-модули на основе контроллера HD44780 [Электронный ресурс].
3. Islomov, M. (2023). CALCULATION OF SIGNAL DISPERSION IN OPTICAL FIBER. Modern Science and Research, 2(10), 127–129. Retrieved from <https://inlibrary.uz/index.php/science-research/article/view/25048>
4. Mirzaev, U., Abdullaev, E., Kholdarov, B., Mamatkulov, B., & Mustafоеv, A. (2023). Development of a mathematical model for the analysis of different load modes of operation of induction motors. In E3S Web of Conferences (Vol. 461, p. 01075). EDP Sciences

5. J.T., M., & F.B., I. (2023). VOLATILE AND NON-VOLATILE MEMORY DEVICES. *Modern Science and Research*, 2(10), 116–119.
6. Ж. Метинкулов ИСПОЛЬЗОВАНИЕ МИКРОКОНТРОЛЛЕРОВ ДЛЯ УПРАВЛЕНИЯ НАПРЯЖЕНИЕМ Vol. SCIENTIFIC APPROACH TO THE MODERN EDUCATION SYSTEM 2 No. 20 (2023):
7. Ирисбоев, Ф. Б., Эшонкулов, А. А. У., & Исломов, М. Х. У. (2022). ПОКАЗАТЕЛИ МНОГОКАСКАДНЫХ УСИЛИТЕЛЕЙ. *Universum: технические науки*, (11-3 (104)), 5-8.
8. Islomov, M., & Irisboev, F. (2023). IOT (INTERNET OF THINGS) TECHNOLOGIES OF INTERNET DEVICES. *Modern Science and Research*, 2(9), 220-223.
9. Irisboev, F. (2022). ELEKTR SIGNALLAR KUCHAYTIRGICHLARI VA ULARNING ASOSIY PARAMETRLARI VA TAVSIFLARI. *Евразийский журнал академических исследований*, 2(11), 190-193.
10. Irisboev, F. (2022). YARIMO ‘TKAZGICHLI MODDALARDAN TAYYORLANADIGAN KUCHAYTIRGICHLARNING PARAMETRLARI VA XARAKTERISTIKALARI. *Science and innovation*, 1(A6), 374-377.
11. Irisboev, F. B. (2022). ELEKTRON ZANJIRLAR VA MIKROSXEMOTEXNIKA QURILMALARINING ASOSLARI. *Academic research in educational sciences*, 3(10), 15-19.
12. Irisboev, F. (2024). CLUSTERS OF SELENIUM ATOMS IN THE SILICON LATTICE. *Ilm-fan va ta'lim*, 2(1 (16)).
13. Irisboev, F. (2024). ASYNCHRONOUS MACHINE TYPES, STRUCTURE AND PRINCIPLE OF OPERATION. *Ilm-fan va ta'lim*, 2(1 (16)).
14. Irisboev, F. (2023). THE INPUTS ARE ON INSERTED SILICON NON-BALANCED PROCESSES. *Modern Science and Research*, 2(10), 120-122.
15. Boymirzayevich, I. F. (2023). THE INPUTS ARE ON INSERTED SILICON NON-BALANCED PROCESSES.
16. Islomov, M., & Nasriddinov, A. (2024). INTERNET NARSALAR OLDIDA BIZNI NIMA KUTMOQDA. *Ilm-fan va ta'lim*, 2(1 (16)).
17. Irisboev, F. (2022). PARAMETERS AND CHARACTERISTICS OF AMPLIFIERS MADE OF SEMICONDUCTOR MATERIALS. *Science and Innovation*, 1(6), 374-377.
18. Islomov, M. (2023). CALCULATION OF SIGNAL DISPERSION IN OPTICAL FIBER. *Modern Science and Research*, 2(10), 127-129.
19. Islomov, M., & Irisboev, F. (2023). IOT (INTERNET OF THINGS) TECHNOLOGIES OF INTERNET DEVICES. *Modern Science and Research*, 2(9), 220–223. Retrieved from <https://inlibrary.uz/index.php/science-research/article/view/24108>

**ATMEL ATMEGA48, ATMEL ATMEGA88 VA ATMEL ATMEGA168
MIKROKONTROLLERLARINI TAQQOSLASH**

J.T. Metinqulov

Jizzax politexnika instituti
+998 97 030 09 07.

<https://doi.org/10.5281/zenodo.10628239>

Annotatsiya. Ushbu maqolada Atmel ATmega48, Atmel ATmega88 va Atmel ATmega168 mikrokontrollerlarini taqqoslash ko`rib chiqildi.

Kalit soʻzlar: Atmel ATmega48, Atmel ATmega88, Atmel ATmega168.

**COMPARISON OF ATMEL ATMEGA48, ATMEL ATMEGA88 AND ATMEL
ATMEGA168 MICROCONTROLLERS**

Abstract. This article compares Atmel ATmega48, Atmel ATmega88 and Atmel ATmega168 microcontrollers.

Keywords: Atmel ATmega48, Atmel ATmega88, Atmel ATmega168.

**СРАВНЕНИЕ МИКРОКОНТРОЛЛЕРОВ ATMEL ATMEGA48, ATMEL
ATMEGA88 И ATMEL ATMEGA168**

Аннотация. В данной статье было рассмотрено сравнение микроконтроллеров Atmel ATmega48, Atmel ATmega88 и Atmel ATmega168.

Ключевые слова: Atmel ATmega48, Atmel ATmega88, Atmel ATmega168.

ATmega48, ATmega88 va ATmega168 faqat xotira o'lchamlari, yuklash moslamasini qo'llab-quvvatlash va uzilish vektor o'lchamlari bilan farqlanadi. 2-1- jadvalda uchta qurilma uchun turli xil xotira va uzilish vektor o'lchamlari jamlangan.

2-1- jadval

Qurilma	Flash	EEPROM	Ram	Interrupt vektor o'lchami
ATmega48	4Kbayt	256 bayt	512 bayt	1 ta ko'rsatma so'zi/vektor
ATmega88	8Kbayt	512 bayt	1Kbayt	1 ta ko'rsatma so'zi/vektor
ATmega168	16Kbayt	512 bayt	1Kbayt	2 ta ko'rsatma so'zi/vektor

ATmega88 va ATmega168 haqiqiy o'qish-yozish paytida o'z-o'zini dasturlash mexanizmini qo'llab-quvvatlaydi. Alohida Boot Loader bo'limi mavjud va SPM yo'riqnomasi faqat u erdan bajarilishi mumkin. ATmega48-da yozish paytida o'qishni qo'llab-quvvatlash va alohida yuklash bo'limi mavjud emas. SPM ko'rsatmasi butun Flashdan bajarilishi mumkin.

Xususiyatlari

Yuqori unumdorlik, kam quvvatli Atmel AVR 8-bitli mikrokontroller tafsilotlar uchun 8-betdagi "Ma'lumotlarni saqlash" bo'limiga qarang.

Kengaytirilgan RISC arxitekturasi

- To'liq statik ishlash

Haqiqiy o'qish - yozish paytida - operatsiya

- 64 tagacha sezuvchi kanallar

Periferik xususiyatlar

- Tashqi va ichki uzilish manbalari – Beshta uyqu rejimi: Bo'sh, ADC shovqinini kamaytirish, quvvatni tejash, quvvatni o'chirish va kutish I/U va paketlar – 23ta dasturlashtiriladigan kiritish/chiqarish liniyasi – 28-pinli PDIP, 32-o'ytkazgichli TQFP, 28-pad QFN/MLF va 32-pad QFN/MLF • Ishlash kuchlanishi:
 - ATmega48V/88V/168V uchun 1,8V - 5,5V – Atmel
 - ATmega48/88/168 uchun 2,7V - 5,5V • Harorat diapazoni: – - 40°C dan 85°C gacha Tezlik darajasi:
 - ATmega48V/88V/168V: 0 - 4MHz 1,8V - 5,5V, 0 - 10MHz 2,7V - 5,5V – ATmega48/88/168
 - 0 - 2,7V - 5,5V, 0 - 20MHz 4,5V - 5,5V • Kam quvvat sarfi – Faol rejim:
 - 512/1K/1Kbayt ichki SRAM
 - Quvvatni o'chirish rejimi:
 - Chipdagi 2 davrli multiplikator
 - Yuqori chidamlilikdagi doimiy xotira segmentlari alohida oldindan o'lchov, taqqoslash rejimi va suratga olish rejimiga ega bitta 16 bitli taymer/taymer.
 - Alohida chipdagi osilator bilan dasturlashtiriladigan kuzatuvchi taymer
 - Dasturlashtiriladigan seriyali USART
 - Yozish/o'ychirish davrlari: 10 000 flesh/100 000 EEPROM
 - Kapasitiv sensorli tugmalar, slayderlar va g'ildiraklar
 - Quvvat yoqilganda qayta o'yrnatish va dasturlashtiriladigan jigarrang chiqishni aniqlash
 - Mustaqil blokirovka bitlari bilan ixtiyoriy yuklash kodi bo'ylimi
 - 20 MGts chastotada 20 MIPS gacha o'tkazish qobiliyati
 - Baytga yo'naltirilgan 2 simli ketma-ket interfeys (Philips I2 C bilan mos keladi) 250µA 1MHz, 1,8V 15µA 32kHz, 1,8V (shu jumladan osilator)
 - Alohida oldindan o'lchash va solishtirish rejimiga ega ikkita 8-bitli taymer/hisoblagich
 - 4/8/16 Kbayt tizim ichidagi o'z-o'zidan dasturlashtiriladigan flesh-dastur xotirasi - 256/512/512 bayt EEPROM
 - Alohida osilatorli real vaqt hisoblagichi
 - Chipdagi analog komparator 1,8V da 0,1µA
 - Master/slave SPI seriyali interfeysi
 - Ma'lumotlarni saqlash: 85°C da 20 yil/25°C da 100 yil
 - Dasturiy ta'minot xavfsizligi uchun dasturlash blokirovkasi
 - QTouch kutubxonasini qo'llab-quvvatlash Oltita PWM kanali
 - TQFP va QFN/MLF paketidagi 8-kanalli 10-bitli ADC – PDIP paketidagi 6-kanalli 10-bitli ADC
 - PIN o'zgarishida uzilish va uyg'onish •
 - Mikrokontrollarning maxsus xususiyatlari
 - 131 ta kuchli ko'rsatmalar - ko'pincha bitta soat siklining bajarilishi - 32 × 8 umumiy maqsadli ishchi registrlar
 - Ichki kalibrangan osilator
 - QTouch va QMatrix sotib olish Chipdagi yuklash dasturi orqali tizim ichidagi dasturlash

B portining turli xil maxsus xususiyatlari 83-betdagi “B portining muqobil funksiyalari” va 27-betdagi “Tizim soati va soat imkoniyatlari” bo‘limlarida batafsil yoritilgan.

4. Port C (PC5:0)

C porti ichki tortish rezistorlari (har bir bit uchun tanlangan) bilan 7-bitli ikki yo‘nalishli I/U portidir. PC5:0 chiqish buferlari yuqori cho‘kish va manba qobiliyatiga ega bo‘lgan simmetrik haydovchi xususiyatlarga ega.

Kirish sifatida, tashqaridan past tortilgan C porti pinlari, agar tortish rezistorlari faollashtirilgan bo‘lsa, oqim manbai bo‘ladi. Soat ishlamayotgan bo‘lsa ham, qayta o‘rnatish holati faollashganda C porti pinlari uch marta ko‘rsatiladi.

5. PC6/RESET

Agar RSTDISBL sug‘urtasi dasturlashtirilgan bo‘lsa, PC6 I/U pin sifatida ishlatiladi. E‘tibor bering, PC6 ning elektr xususiyatlari C portining boshqa pinlaridan farq qiladi. Agar RSTDISBL sug‘urtasi dasturlashtirilmagan bo‘lsa, PC6 Reset kirishi sifatida ishlatiladi.

Ushbu pinning minimal puls uzunligidan uzoqroq past darajasi, hatto soat ishlamayotgan bo‘lsa ham, Reset hosil qiladi. Minimal impuls uzunligi 314-betdagi 29-3-jadvalda keltirilgan. Qisqa impulslar Qayta tiklashni yaratishga kafolat bermaydi.

C portining turli xil o‘ziga xos xususiyatlari 86-betdagi “C portining muqobil funksiyalari” da batafsil yoritilgan.

6. Port D (PD7:0)

D porti ichki tortish rezistorlariga ega (har bir bit uchun tanlangan) 8-bitli ikki yo‘nalishli I/U portidir. Port D chiqish buferlari yuqori cho‘kish va manba qobiliyatiga ega bo‘lgan simmetrik haydovchi xususiyatlarga ega.

Kirishlar sifatida, tashqaridan past tortilgan D porti pinlari, agar tortish paytida oqim manbai bo‘ladi. Rezistorlar faollashtiriladi. Soat ishlamayotgan bo‘lsa ham, qayta o‘rnatish holati faollashganda Port D pinlari uch marta ko‘rsatiladi.

D portining turli xil maxsus xususiyatlari 89-betdagi “D portining muqobil funksiyalari” da batafsil yoritilgan.

7. AVCC.

AVCC - A/D Konverter, PC3:0 va ADC7:6 uchun besleme kuchlanish pinidir. ADC ishlatilmasa ham, u VCC ga tashqaridan ulanishi kerak. Agar ADC ishlatilsa, u VCC ga ulanishi kerak. past o‘tkazuvchan filtr orqali. E‘tibor bering, PC6.4 raqamli ta‘minot kuchlanishidan foydalanadi, VCC.

8. AREF

AREF - bu A/D konvertori uchun analog mos yozuvlar pinidir.

9. ADC7:6 (faqat TQFP va QFN/MLF paketi)

TQFP va QFN/MLF paketlarida ADC7:6 A/D konvertoriga analog kirishlar sifatida xizmat qiladi. Ushbu pinlar analog ta‘minotdan quvvatlanadi va 10-bitli ADC kanallari sifatida xizmat qiladi.

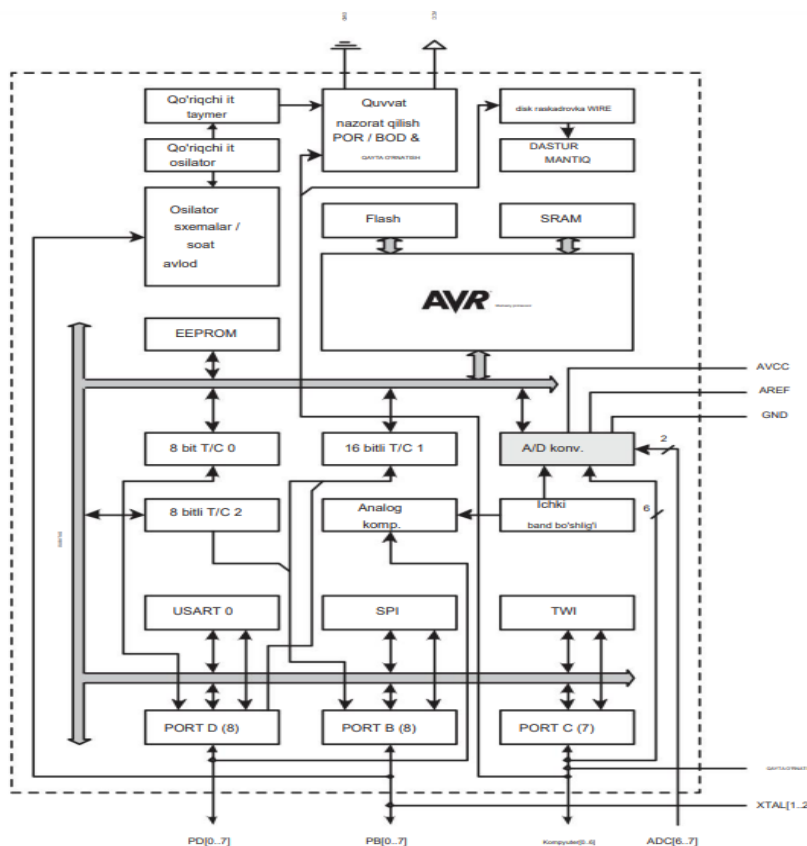

AVR yadrosi 32 ta umumiy maqsadli ishchi registrlar bilan boy ko'rsatmalar to'plamini birlashtiradi. Barcha 32 registrlar to'g'ridan-to'g'ri arifmetik mantiq birligi (ALU) ga ulangan bo'lib, ikkita mustaqil registrga bir soat siklida bajariladigan bitta buyruqda kirish imkonini beradi.

Olingan an'anaviy CISC mikrokontrollerlariga qaraganda o'n baravar tezroq o'tkazish qobiliyatiga erishgan holda arxitektura kodni samaraliroq qiladi.

Atmel ATmega48/88/168 quyidagi xususiyatlarni ta'minlaydi: 4K/8K/16K bayt tizimda dasturlashtiriladigan Flash, o'qish-yozish qobiliyatiga ega, 256/512/512 bayt EEPROM, 512/1K/1K bayt SRAM, 23 umumiy Maqsadli kiritish-chiqarish liniyalari, 32 ta umumiy maqsadli ishchi registrlar, taqqoslash rejimlari bilan uchta moslashuvchan taymer/taymer, ichki va tashqi uzilishlar, ketma-ket dasturlashtiriladigan USART, baytga yo'naltirilgan 2 simli seriyali interfeys, SPI seriyali porti, 6 kanalli 10-bitli ADC (TQFP va QFN/MLF paketlarida 8 ta kanal), ichki osilatorli dasturlashtiriladigan Watchdog taymeri va beshta dasturiy ta'minot tanlanadigan quvvatni tejash rejimi.

Kutish rejimi protsessorni to'xtatib, SRAM, taymer/hisoblagichlar, USART, 2 simli ketmaket interfeys, SPI porti va uzilish tizimi faoliyatini davom ettirishga imkon beradi.

Quvvatni o'chirish rejimi registr tarkibini saqlaydi, lekin osilatorni muzlatib qo'yadi va keyingi uzilish yoki apparatni qayta o'rnatilgunga qadar barcha boshqa chip funksiyalarini o'chirib qo'yadi. Quvvatni tejash rejimida asinxron taymer ishlashni davom ettiradi, bu esa foydalanuvchiga qurilmaning qolgan qismi ishlamiyotgan paytda taymer bazasini saqlab turish imkonini beradi.

ADC shovqinini kamaytirish rejimi protsessorni va asenkron taymer va ADCdan tashqari barcha kiritish/chiqarish modullarini to'xtatib, ADC konvertatsiyalari paytida kommutatsiya

shovqinini minimallashtiradi. Kutish rejimida kristalli/rezonatorli osilator qurilmaning qolgan qismi uxlayotgan vaqtda ishlaydi. Bu kam quvvat sarfi bilan birgalikda juda tez ishga tushirish imkonini beradi.

REFERENCES

1. Islomov, M. (2023). CALCULATION OF SIGNAL DISPERSION IN OPTICAL FIBER. *Modern Science and Research*, 2(10), 127-129.
2. Islomov, M., & Irisboyev, F. (2023). IOT (INTERNET OF THINGS) TECHNOLOGIES OF INTERNET DEVICES. *Modern Science and Research*, 2(9), 220–223. Retrieved from <https://inlibrary.uz/index.php/science-research/article/view/24108>
3. Islomov, M. . (2023). CALCULATION OF SIGNAL DISPERSION IN OPTICAL FIBER. *Modern Science and Research*, 2(10), 127–129. Retrieved from <https://inlibrary.uz/index.php/science-research/article/view/25048>
4. Mirzaev, U., Abdullaev, E., Kholdarov, B., Mamatkulov, B., & Mustafоеv, A. (2023). Development of a mathematical model for the analysis of different load modes of operation of induction motors. In *E3S Web of Conferences* (Vol. 461, p. 01075). EDP Sciences
5. J.T., M., & F.B., I. (2023). VOLATILE AND NON-VOLATILE MEMORY DEVICES. *Modern Science and Research*, 2(10), 116–119.
6. Ж. Метинкулов ИСПОЛЬЗОВАНИЕ МИКРОКОНТРОЛЛЕРОВ ДЛЯ УПРАВЛЕНИЯ НАПРЯЖЕНИЕМ Vol. SCIENTIFIC APPROACH TO THE MODERN EDUCATION SYSTEM 2 No. 20 (2023):
7. Ирисбоев, Ф. Б., Эшонкулов, А. А. У., & Исломов, М. Х. У. (2022). ПОКАЗАТЕЛИ МНОГОКАСКАДНЫХ УСИЛИТЕЛЕЙ. *Universum: технические науки*, (11-3 (104)), 5-8.
8. Islomov, M., & Irisboyev, F. (2023). IOT (INTERNET OF THINGS) TECHNOLOGIES OF INTERNET DEVICES. *Modern Science and Research*, 2(9), 220-223.
9. Irisboyev, F. (2022). ELEKTR SIGNALLAR KUCHAYTIRGICHLARI VA ULARNING ASOSIY PARAMETRLARI VA TAVSIFLARI. *Евразийский журнал академических исследований*, 2(11), 190-193.
10. Irisboyev, F. (2022). YARIMO ‘TKAZGICHLI MODDALARDAN TAYYORLANADIGAN KUCHAYTIRGICHLARNING PARAMETRLARI VA XARAKTERISTIKALARI. *Science and innovation*, 1(A6), 374-377.
11. Irisboyev, F. B. (2022). ELEKTRON ZANJIRLAR VA MIKROXEMOTEXNIKA QURILMALARINING ASOSLARI. *Academic research in educational sciences*, 3(10), 15-19.
12. Irisboyev, F. (2024). CLUSTERS OF SELENIUM ATOMS IN THE SILICON LATTICE. *Ilm-fan va ta'lim*, 2(1 (16)).
13. Irisboyev, F. (2024). ASYNCHRONOUS MACHINE TYPES, STRUCTURE AND PRINCIPLE OF OPERATION. *Ilm-fan va ta'lim*, 2(1 (16)).
14. Irisboyev, F. (2023). THE INPUTS ARE ON INSERTED SILICON NON-BALANCED PROCESSES. *Modern Science and Research*, 2(10), 120-122.
15. Boymirzayevich, I. F. (2023). THE INPUTS ARE ON INSERTED SILICON NON-BALANCED PROCESSES.

16. Islomov, M., & Nasriddinov, A. (2024). INTERNET NARSALAR OLDIDA BIZNI NIMA KUTMOQDA. *Ilm-fan va ta'lim*, 2(1 (16)).
17. Irisboyev, F. (2022). PARAMETERS AND CHARACTERISTICS OF AMPLIFIERS MADE OF SEMICONDUCTOR MATERIALS. *Science and Innovation*, 1(6), 374-377.

COMPOSITION AND MORPHOLOGY OF THE SURFACE OF Si (111) WITH SURFACE FILM OF SiO₂ OF DIFFERENT THICKNESS

A.A. Mustafoev

Jizzakh Polytechnic Institute

E-mail: abduvohid030898@gmail.com

<https://doi.org/10.5281/zenodo.10629023>

Abstract. The composition, morphology, and electronic structure of SiO₂ nanofilms of different thicknesses created by thermal oxidation on the Si(111) surface were studied in this work. It was shown that up to a thickness of 30-40 Å the film has an island character. At $d \geq 60$ Å, a homogeneous continuous film of SiO₂ is formed, the stoichiometric surface roughness does not exceed 1.5 – 2 nm. Regardless of the thickness of the SiO₂ films, no noticeable interdiffusion of atoms is observed at the SiO₂-Si boundary. The patterns of changes in the composition, the degree of surface coverage, and the energy of plasma oscillations were determined when the thickness of the SiO₂/Si(111) films varied from 20 to 120 Å.

Key words: thermal oxidation, nanophases, nanofilms, plasma oscillation, surface roughness, Auger peaks, Raman spectra, optical-phonon mode, island growth.

СОСТАВ И МОРФОЛОГИЯ ПОВЕРХНОСТИ Si(111) С ПОВЕРХНОСТНОЙ ПЛЕНКОЙ SiO₂ РАЗНОЙ ТОЛЩИНЫ

Аннотация. В работе исследованы состав, морфология и электронная структура нанопленок SiO₂ различной толщины, созданных термическим окислением на поверхности Si(111). Показано, что до толщины 30–40 Å пленка имеет островной характер. При $d \geq 60$ Å формируется однородная сплошная пленка SiO₂, стехиометрическая шероховатость поверхности не превышает 1,5 – 2 нм. Независимо от толщины пленок SiO₂ заметной взаимной диффузии атомов на границе SiO₂-Si не наблюдается. Определены закономерности изменения состава, степени покрытия поверхности и энергии плазменных колебаний при изменении толщины пленок SiO₂/Si(111) от 20 до 120 Å.

Ключевые слова: термическое окисление, нанофазы, нанопленки, плазменные колебания, шероховатость поверхности, оже-пики, спектры комбинационного рассеяния света, оптико-фононная мода, рост островков.

Introduction

Heterofilm structures of the SiO₂/Si type and multilayer systems based on them are widely used and promising for the creation of new solid-state electronics devices, in particular, in the development of ultra-high-frequency MOS transistors, integrated circuits, memory elements and displays, photoconverters, solar cells, etc. Such structures They are mainly created by methods of thermal oxidation, ion-plasma deposition, and ion implantation.

Currently, the composition, structure and properties of SiO₂/Si films of various thicknesses obtained by various methods have been well studied [1-5]. In this case, the most uniform nanofilms ($d \leq 50-60$ Å) of SiO₂, as in the case of metal silicides [6-9], were obtained by the method of low-energy ion implantation in combination with annealing [4, 5].

The presence of excess silicon atoms or clusters in thin films of SiO₂ and metal silicides leads to a significant change in their physical properties [10-12]. In the case of thin films ($d \leq 10$ nm) SiO₂/Si, diffusion of Si atoms into the SiO₂ film can occur. However, there is still no reliable

information about the dynamics of changes in the morphology, composition, crystalline and electronic structure of SiO₂/Si nanofilms with a thickness from $d \approx 20 \text{ \AA}$ to 100 \AA , obtained by thermal oxidation. Solving this problem was the main goal of this work.

Experimental technique

The objects of study were amorphous SiO₂ films created on the Si(111) surface by thermal oxidation in a dry oxygen atmosphere. Studies of the composition, electronic structure, emission and optical properties were carried out using the methods of Auger electron spectroscopy (AES), characteristic electron energy loss spectroscopy (CHLES), ultraviolet photoelectron spectroscopy (UFES) on the same ultra-high vacuum device at $P = 10^{-7} \text{ Pa}$.

The surface morphology and crystal structure were studied using standard scanning electron microscopy SUPRA-40, atomic force microscopy (XE-200) and Raman spectrometer. The depth distribution profiles of atoms were recorded using the OES method in combination with surface etching with Ar⁺ ions.

Films with thickness $d = 20, 40, 60, 80, 100$ and 500 \AA were mainly used. Before the study, the samples were evacuated at $T = 900 \text{ K}$ for 4-5 hours at a pressure of at least 10^{-7} Pa .

Results of experiments and their discussions

In Fig. Figure 1 shows an SEM image of the surface of a SiO₂/Si film with $d \approx 20 \text{ \AA}$. It can be seen that the film has an island character.

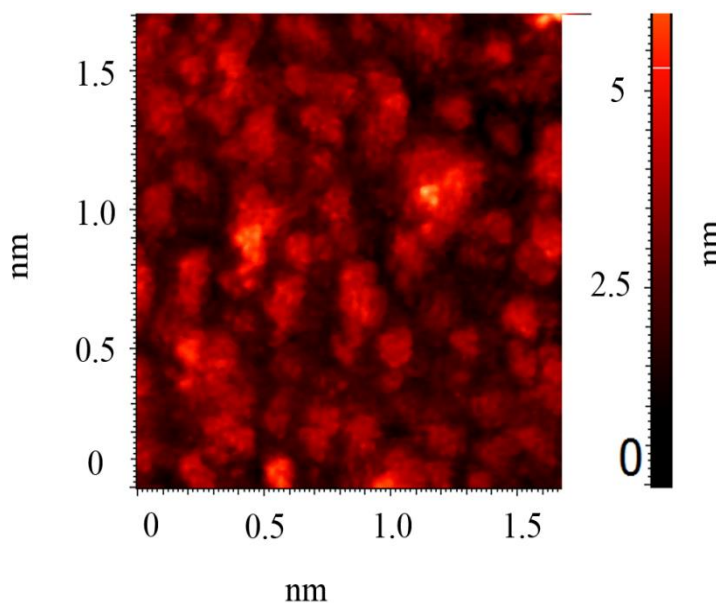

Fig. 1. SEM image of the surface of a Si film with a SiO₂ film 20 \AA thick.

The average surface dimensions of the islands are 40–50 nm. Further studies showed that with increasing oxidation time, the sizes of the islands increase; starting from $d \approx 40 \text{ \AA}$, the boundaries of neighboring islands overlap and a continuous SiO₂ film is formed.

In Fig. Figure 2 shows Auger spectra of SiO₂/Si(111) films of different thicknesses, recorded in the region $E \approx 70\text{-}100 \text{ eV}$.

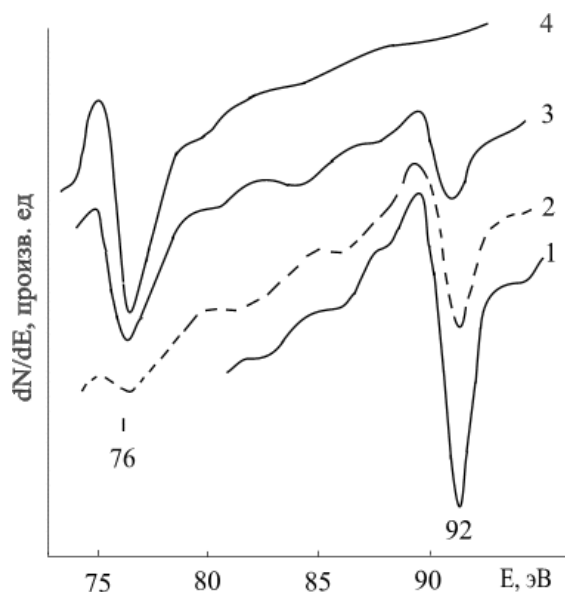

Fig. 2. Auger electron spectra of Si(III) with SiO₂ nanofilm of different thicknesses d , Å: 1-0; 2-20; 3-40; 4-80

Auger spectra were recorded at the primary beam electron energy $E_p = 2500$ eV. Already at $d = 20$ Å, a low-intensity SiO₂ peak with $E \approx 76$ eV appears in the Auger spectrum. As d increases, the intensity of the SiO₂ peak increases and at $d \approx 60$ Å reaches its maximum value, and the intensity of the Si peak decreases to zero (within the sensitivity of the Auger spectrometer).

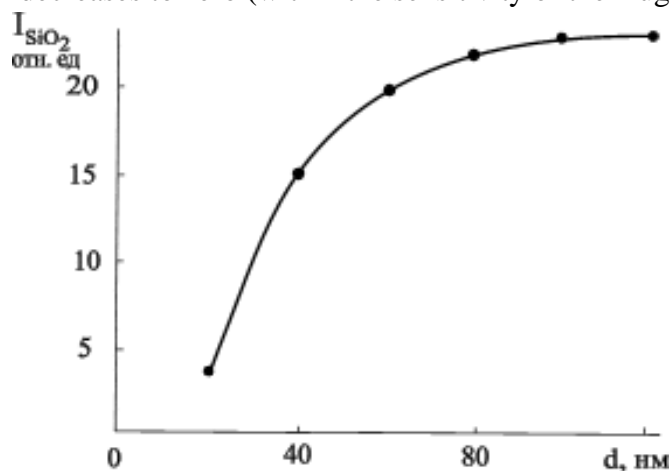

Fig.3. Dependence of the intensity of the Auger peak of SiO₂ ($E = 76$ eV) on the thickness of the SiO₂ film

As can be seen from Fig. 3, the intensity of I_{SiO_2} increases almost linearly up to $d \approx 40$ Å, and exponentially in the range $d = 40-80$ Å. At $d > 80$ Å, the intensity of I_{SiO_2} remains virtually unchanged, and the Auger peak of pure Si completely disappears. Analysis of Auger electron spectra together with SEM images showed that in the range $d \approx 0-40$ Å the linear growth of I_{SiO_2} is mainly associated with an increase in the size of surface islands, i.e. with the degree of coverage of the Si surface with SiO₂ islands. Due to the fact that at $d \approx 40$ Å a continuous film of SiO₂ begins to form, the increase in I_{SiO_2} in the range $d \approx 40-80$ Å is explained by a decrease in the influence of the substrate (silicon) on the yield of secondary electrons. At $d \geq 80$ Å, Auger electrons emerge

only from the SiO₂ film. From these data it is clear that in the case of thin SiO₂/Si films, no noticeable diffusion of substrate atoms into the oxide film occurs.

HPEE spectra also provide rich information about the surface composition and the density of state of the valence electrons. In particular, measuring plasmon energy can serve to identify samples. In Fig. Figure 4 shows the SEE of SiO₂/Si(111) films of different thicknesses.

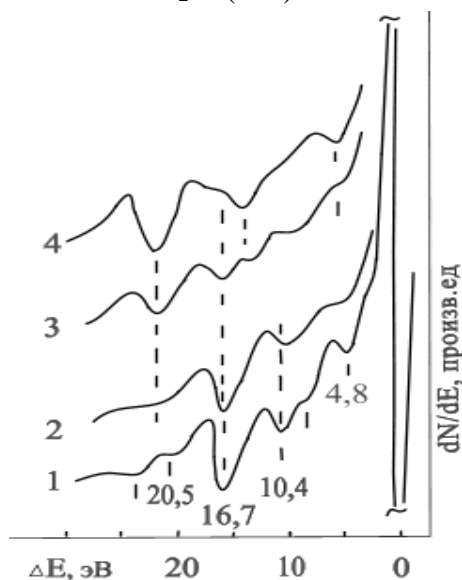

Fig. 4. Si XPEE with SiO₂ film with thickness d , Å: 1-0; 2-20; 3-40; 4-60.

It can be seen that with increasing film thickness, the contribution of Si (substrate) to the yield of electrons with characteristic losses decreases, and that from the SiO₂ film increases accordingly. At $d_{\text{SiO}_2} = 20$ Å, along with the intense peaks of plasma vibrations ($\hbar\omega_s$, $\hbar\omega_v$, $2\hbar\omega_s$) of Si, a low-intensity peak of the bulk plasmon SiO₂ with $E \approx 22$ eV appears in the spectrum. As d increases, the intensity of this peak increases, and the intensity of the Si peaks decreases. Starting from $d = 40$ Å, another peak is detected at $E = 14.5$ eV, associated with the excitation of the SiO₂ surface plasmon. Apparently, the excitation of the SiO₂ surface plasmon occurs after the formation of a continuous film. At $d \approx 60$ Å, the CPEE spectrum characteristic of bulk SiO₂ films is completely established.

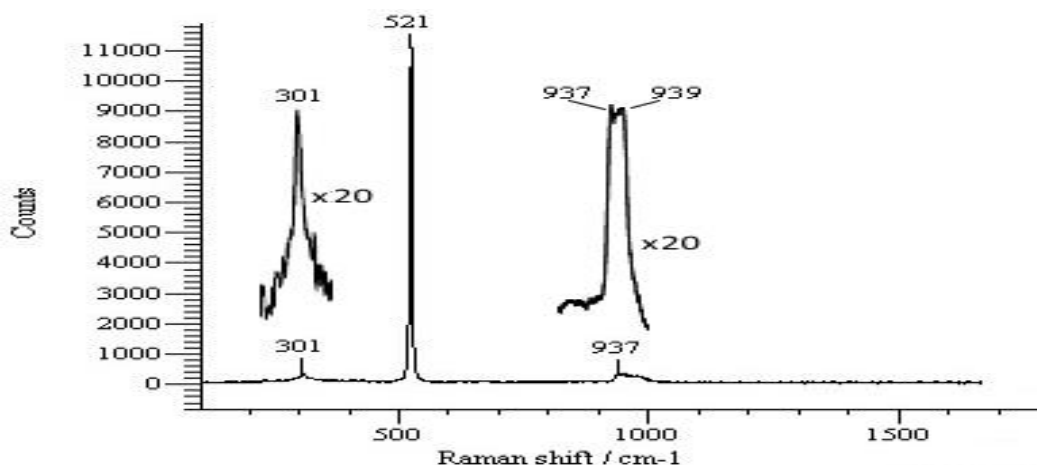

Fig. 5. Raman spectra of Si(111) with a SiO₂ film 100 Å thick.

In Fig. Figure 5 shows the Raman spectra of Si(111) with a SiO₂ film 100 Å thick. It can be seen that at ~520 cm⁻¹ a very intense peak of the optical phonon mode of pure single-crystal Si is detected. The peak of the optical phonon mode of Si of the second order (943 – 980 cm⁻¹) is greatly broadened, which is associated with the presence of a thin amorphous layer of SiO₂ on the Si surface.

Conclusion

Based on the analysis of the results obtained in the work, the following conclusions can be drawn: SiO₂ films obtained by the method of thermal oxidation of Si to a thickness of ~40 Å have an island character; at $d \geq 60$ Å, a continuous amorphous homogeneous film is formed. In all cases, the SiO₂ films have good stoichiometry and no interdiffusion of atoms is observed at the SiO₂/Si(111) interface. Already at a thickness of 20 Å, a peak appears in the CPEE spectrum at $\Delta E \approx 22$ eV, characteristic of the bulk plasmon of SiO₂, and at a thickness of 40 Å, a peak of surface plasmon.

REFERENCES

1. K. Hoppe, W.R. Fahrner, D. Fink, S. Dhamodoran, A. Petrov, A. Chandra, A. Saad, F. Faupel, V.S.K. Chakravadhanula, V. Zaporotchenko. Nucl. Instr. Meth. B., 266, 1642–1646 (2008).
2. Д.Г. Громов, О.В. Пятилова, С.В. Булярский, А.Н. Белов, А.А. Раскин. ФТТ, 55(3), 562-566 (2013).
3. Y. Kanemitsu, T. Kushida. Appl. Phys. Lett., 77(22), 3550-3552 (2000).
4. Z.A. Isakhanov, Z.E. Mukhtarov, B.E. Umirzakov, M.K. Ruzibaeva. Technical Physics, 56(4), 546-549 (2011).
5. A.S. Rysbaev, Z.B. Khuzhaniyazov, A.M. Rakhimov, I.R. Bekpulatov. Technical Physics, 59(10), 1526-1530 (2014).
6. A.S. Risbaev, J.B. Khujaniyazov, I.R. Bekpulatov, A.M. Rakhimov. Journal of Surface Investigation, 11(5), 994-999 (2017).
7. A.S. Rysbaev, Z.B. Khuzhaniyazov, M.T. Normuradov, A.M. Rakhimov, I.R. Bekpulatov. Technical Physics, 59(11), 1705–1710 (2014).
8. S.B.Donaev, A.K. Tashatov, B.E. Umirzakov. Journal of Surface Investigation: X-ray, Synchrotron and Neutron Techniques, 9(2), 406-409 (2015).
9. Ю.К. Ундалов. ФТП, 49(7), 887-898 (2015).
10. M. Hamasaki, T. Adachi, S. Wakayama, M. Kikuchi. J. Appl. Phys., 47(7), 3987-3992 (1978).
11. О.Б. Гусев, А.Н. Поддубный, А.А. Прокофьев, И.Н. Ясиевич. ФТП, 47(2), 147-167 (2013).
12. R Mirzaev, U., Abdullaev, E., Kholdarov, B., Mamatkulov, B., & Mustafoev, A. (2023). Development of a mathematical model for the analysis of different load modes of operation of induction motors. In E3S Web of Conferences (Vol. 461, p. 01075). EDP Sciences.
13. Irisboyev, F. (2022). ELEKTR SIGNALLAR KUCHAYTIRGICHLARI VA ULARNING ASOSIY PARAMETRLARI VA TAVSIFLARI. Евразийский журнал академических исследований, 2(11), 190-193.
14. Irisboyev, F. (2022). YARIMO ‘TKAZGICHLI MODDALARDAN TAYYORLANADIGAN KUCHAYTIRGICHLARNING PARAMETRLARI VA XARAKTERISTIKALARI. Science and innovation, 1(A6), 374-377.

15. Irisboyev, F. B. (2022). ELEKTRON ZANJIRLAR VA MIKROXEMOTEXNIKA QURILMALARINING ASOSLARI. Academic research in educational sciences, 3(10), 15-19.
16. Irisboyev, F. (2024). CLUSTERS OF SELENIUM ATOMS IN THE SILICON LATTICE. IIm-fan va ta'lim, 2(1 (16)).
17. Irisboyev, F. (2024). ASYNCHRONOUS MACHINE TYPES, STRUCTURE AND PRINCIPLE OF OPERATION. IIm-fan va ta'lim, 2(1 (16)).
18. Irisboyev, F. (2023). THE INPUTS ARE ON INSERTED SILICON NON-BALANCED PROCESSES. Modern Science and Research, 2(10), 120-122.
19. Boymirzayevich, I. F. (2023). THE INPUTS ARE ON INSERTED SILICON NON-BALANCED PROCESSES.
20. Irisboyev, F. (2022). PARAMETERS AND CHARACTERISTICS OF AMPLIFIERS MADE OF SEMICONDUCTOR MATERIALS. Science and Innovation, 1(6), 374-377.

**ELECTRONIC SPECTROSCOPY OF HETEROSYSTEM SI/CU SURFACES
WITH NANOSCALE PHASES AND FILMS**

A.A. Mustafoev

Jizzakh Polytechnic Institute.

E-mail: abduvohid030898@gmail.com

<https://doi.org/10.5281/zenodo.10629056>

Abstract. *In this article, valence electron state density, energy band parameters, energetic, optical and electrophysical properties of metal oxide and silicide films with thickness ≤ 40 Å formed on Si/Cu surface during ion implantation and annealing were studied.*

Key words: *thermal oxidation, nanophases, nanofilms, plasma oscillation, surface roughness, optical-phonon mode, island growth.*

**ЭЛЕКТРОННАЯ СПЕКТРОСКОПИЯ ПОВЕРХНОСТЕЙ ГЕТЕРОСИСТЕМ
SI/CU С НАНОРАЗМЕРНЫМИ ФАЗАМИ И ПЛЕНКАМИ**

Аннотация. *В статье исследованы плотность состояний валентных электронов, параметры энергетических зон, энергетические, оптические и электрофизические свойства пленок оксидов металлов и силицидов толщиной ≤ 40 Å, образующихся на поверхности Si/Cu в процессе ионной имплантации и отжига.*

Ключевые слова: *термическое окисление, нанофазы, нанопленки, плазменные колебания, шероховатость поверхности, оптико-фононный режим, рост островков.*

Introduction

Recently, nanoscale structures obtained on the surface and near it for materials of various natures have been widely studied, which is due to their promise for the development of new POP and MIS structures for solid-state electronics devices. Nanoscale systems can be obtained using molecular beam, solid-phase and gas-phase epitaxy and ion bombardment methods. In this case, it is of particular interest to obtain and study the properties of nanostructures based on freely hanging films. Previously, the patterns of formation of nanosized films of SiO₂ and MeSi₂ (Me is a metal) on the surface of a thin free-hanging Si/Cu heterostructure were studied. In particular, it was found that the SiO₂ film obtained by ion bombardment followed by heating contains a large amount of non-stoichiometric SiO_x oxides and unbound Si atoms (5–6 at.%), and the BaSi₂ and CoSi₂ films contain excess metal atoms - up to 10 at. %. In this case, the E_g of the SiO₂ and BaSi₂ films decreased by more than two times [1-2].

In this dissertation, the densities of state of valence electrons, energy band parameters, energetic, optical and electrophysical properties of metal oxide and silicide films with a thickness of ≤ 40 Å formed on the Si/Cu surface during ion implantation followed by annealing were studied for the first time. In Fig. Figure 1. shows SEM and RHEED images for the Si/Cu surface before and after implantation of ions with energy $E = 1$ keV and dose 6×10^{15} sm⁻² [3]. The surface of non-implanted Si is smooth and has a polycrystalline structure. After implantation of ions, separate cluster phases with a new composition and structure appear on the surface. The surface sizes of cluster phases range from 10 to 20 nm. These phases occupy half of the entire irradiated area.

However, in the electron diffraction pattern, the concentric rings characteristic of polycrystalline films completely disappear, and new, diffuse and wide rings characteristic of disordered surfaces are observed. Apparently, it can be assumed that microstresses arising near the

cluster phases lead to disorder in non-irradiated areas of the surface. Starting from a dose $D \approx 2 \times 10^{16} \text{ cm}^{-2}$, overlapping boundaries of neighboring clusters are observed and, starting from a dose of 10^{17} sm^{-2} , complete doping of the surface layers occurs and an amorphous layer of non-stoichiometric silicon dioxide is formed - in the RHEED picture, instead of concentric rings, one diffuse ring is observed – amorphous halo [4-5].

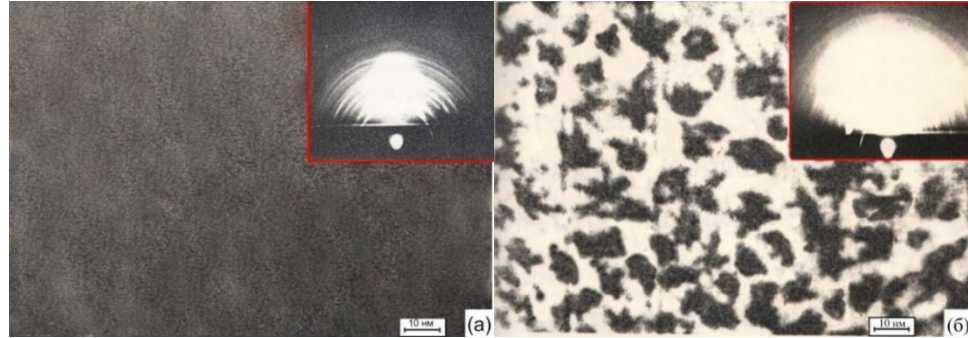

Fig. 1. SEM images and RHEED patterns (insets) for the Si/Cu(100) surface before (a) and after (b) implantation with ions with energy $E = 1.0 \text{ keV}$ at a dose of $6 \times 10^{15} \text{ sm}^{-2}$ [3-4].

Experimental technique

After heating at a temperature of 750 K, the stoichiometric composition of the SiO_2 film improves significantly (the SiO_2 concentration increases to 85–90 at.%), but the high degree of amorphism remains.

The HPEE spectra of a free-hanging Si/Cu(100) structure before and after the formation of a nano-sized oxide film are shown in Fig. 1. A number of intense peaks are detected in the Si/Cu spectrum. The presence of peaks at energy values $\Delta E_1 = 3.4$, $\Delta E_2 = 6.7$ and $\Delta E_4 = 14 \text{ eV}$ can be explained by the occurrence of interband transitions, and other peaks can be explained by the excitation of surface ($\Delta E_3 = \hbar\omega_s = 10.4$, $\Delta E_6 = \hbar\omega_s = 21 \text{ eV}$) and bulk ($\Delta E_5 = \hbar\omega_v = 17 \text{ eV}$) plasma oscillations [116; P. 102].

The spectrum of the SiO_2 nanofilm reveals two maxima due to interband transitions $\Delta E_1 = 9.1$, $\Delta E_3 = 19 \text{ eV}$ and two maxima due to plasma oscillations: $\Delta E_2 = \hbar\omega_s = 15$ and $\Delta E_4 = \hbar\omega_v = 23 \text{ eV}$. Note that the energy of plasma oscillations and interband transitions in a free SiO_2/Si nanofilm differs from the energy in the case of a thick SiO_2 film.

Fig. 2. HPEE spectra of the Si/Cu(100) heterostructure before (1) and after (2) the formation of the SiO_2 film, $E_p = 1000 \text{ eV}$ [1-2].

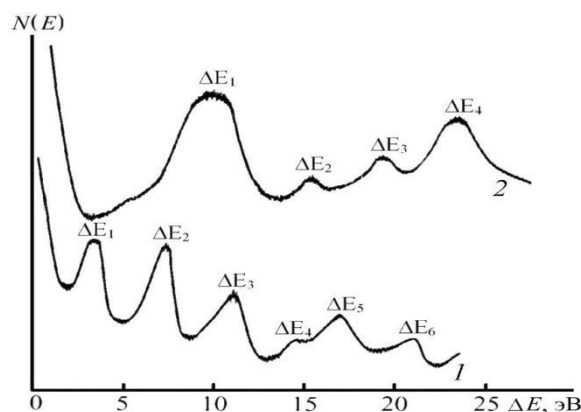

The nature of the shift of the maxima caused by interband electronic transitions is probably associated with the deformation of the functions of electronic states with a decrease in the thickness of the SiO₂ film and an increase in the influence of the substrate.

When implanting barium with different doses after annealing, nanophases and layers of barium silicides formed on the Si surface. Nanocluster phases and films (d=20-50 Å) of silicides such as BaSi₂ and CoSi₂ were obtained.

Thus, after annealing freely hanging Si/Cu films implanted with O₂⁺ and Ba⁺ ions, three-layer systems SiO₂/Si/Cu and BaSi₂/Si/Cu are formed [6-7].

In table Table 1 shows the band energy parameters, maximum values of the secondary electron emission coefficient σ_m , quantum yield Y of photoelectrons, resistivity ρ of SiO₂ nanofilms and metal silicides. It can be seen that during the formation of metal silicides, the E_g value of silicon decreases by three times, the resistivity by 10⁴ times, the values of σ_m and Y by one and a half to two times, and in the case of the formation of SiO₂, E_g increases by approximately four times, ρ by 300 times, and σ_m and Y – two to three times [8-9].

Table 1

Zone parameters, σ_m , Y and resistivity (ρ) of the resulting films

Options	Si, d=400 Å	SiO ₂ /Si, d=20 Å	BaSi ₂ /Si, d=50-60 Å	CoSi ₂ /Si, d= 50-60 Å
e ϕ , eV	5.1	3.9	3.1	-
E _g , eV	1.1	4.1	0.3	0.4
ρ , $\mu\Omega \square \text{cm}$	6·10 ⁵	2·10 ⁸	100-150	80-100
F, eV	5.2	4.9	3.9	4.1
χ	4.1	0.8	3.6	3.7
σ_m	1.2	2.2	2	1.7
Y	8·10 ⁻⁵	6·10 ⁻⁴	4·10 ⁻⁴	-

Note: e ϕ and Φ are thermionic and photoelectronic work functions.

However, these data differ markedly from the data for similar films obtained on the surface of bulk Si films. For example, the E_g value for SiO₂ and BaSi₂ created on the surface of bulk Si films is 7.9 and 0.7 eV, respectively. These differences are explained by the fact that in films of SiO₂ (as well as barium silicides) obtained on the surface of free films, due to the limitation of the annealing temperature, they contain a certain amount of unbound atoms of silicon and oxide of the SiO_x type (1 ≤ x <2) [7-8].

REFERENCES

1. K. Hoppe, W.R. Fahrner, D. Fink, S. Dhamodoran, A. Petrov, A. Chandra, A. Saad, F. Faupel, V.S.K. Chakravadhanula, V. Zaporotchenko. Nucl. Instr. Meth. B., 266, 1642–1646 (2008).
2. Д.Г. Громов, О.В. Пятилова, С.В. Булярский, А.Н. Белов, А.А. Раскин. ФТТ, 55(3), 562-566 (2013).
3. Y. Kanemitsu, T. Kushida. Appl. Phys. Lett., 77(22), 3550-3552 (2000).

4. Z.A. Isakhanov, Z.E. Mukhtarov, B.E. Umirzakov, M.K. Ruzibaeva. *Technical Physics*, 56(4), 546-549 (2011).
5. A.S. Rysbaev, Z.B. Khuzhaniyazov, A.M. Rakhimov, I.R. Bekpulatov. *Technical Physics*, 59(10), 1526-1530 (2014).
6. Ю.К. Ундалов. *ФТП*, 49(7), 887-898 (2015).
7. M. Hamasaki, T. Adachi, S. Wakayama, M. Kikuchi. *J. Appl. Phys.*, 47(7), 3987-3992 (1978).
8. О.Б. Гусев, А.Н. Поддубный, А.А. Прокофьев, И.Н. Ясиевич. *ФТП*, 47(2), 147-167 (2013).
9. R Mirzaev, U., Abdullaev, E., Kholdarov, B., Mamatkulov, B., & Mustafоеv, A. (2023). Development of a mathematical model for the analysis of different load modes of operation of induction motors. In *E3S Web of Conferences* (Vol. 461, p. 01075). EDP Sciences.
10. Irisboyev, F. (2022). ELEKTR SIGNALLAR KUCHAYTIRGICHLARI VA ULARNING ASOSIY PARAMETRLARI VA TAVSIFLARI. *Евразийский журнал академических исследований*, 2(11), 190-193.
11. Irisboyev, F. (2022). YARIM O'TKAZGICHLI MODDALARDAN TAYYORLANADIGAN KUCHAYTIRGICHLARNING PARAMETRLARI VA XARAKTERISTIKALARI. *Science and innovation*, 1(A6), 374-377.
12. Irisboyev, F. B. (2022). ELEKTRON ZANJIRLAR VA MIKROXEMOTEXNIKA QURILMALARINING ASOSLARI. *Academic research in educational sciences*, 3(10), 15-19.
13. Irisboyev, F. (2024). CLUSTERS OF SELENIUM ATOMS IN THE SILICON LATTICE. *Ilm-fan va ta'lim*, 2(1 (16)).
14. Irisboyev, F. (2024). ASYNCHRONOUS MACHINE TYPES, STRUCTURE AND PRINCIPLE OF OPERATION. *Ilm-fan va ta'lim*, 2(1 (16)).
15. Irisboyev, F. (2023). THE INPUTS ARE ON INSERTED SILICON NON-BALANCED PROCESSES. *Modern Science and Research*, 2(10), 120-122.
16. Boymirzayevich, I. F. (2023). THE INPUTS ARE ON INSERTED SILICON NON-BALANCED PROCESSES.
17. Irisboyev, F. (2022). PARAMETERS AND CHARACTERISTICS OF AMPLIFIERS MADE OF SEMICONDUCTOR MATERIALS. *Science and Innovation*, 1(6), 374-377.

THE IMPORTANCE OF ENERGY USE IN THE DEVELOPMENT OF SOCIETY

Irisboyev Farkhod Boymirzayevich

Jizzakh Polytechnic Institute.

<https://doi.org/10.5281/zenodo.10629091>

Abstract. Energy consumption will continue to increase the level of production increases while ensuring its growth. Economic development is physical and perfectly automatic based on controlled machines, only consumed energy and can only be accelerated by increasing the level of production.

Key words: Solar energy, chemical energy of fuel, use of gas and oil, chemical energy of organic fuel, nuclear energy, thermonuclear energy, geothermal energy, solar energy falling on the earth.

ЗНАЧЕНИЕ ИСПОЛЬЗОВАНИЯ ЭНЕРГИИ В РАЗВИТИИ ОБЩЕСТВА

Аннотация. Потребление энергии будет продолжать увеличиваться по мере увеличения уровня производства при обеспечении его роста. Экономическое развитие является физическим и совершенно автоматическим, основанным на управляемых машинах, оно потребляет только энергию и может быть ускорено только за счет повышения уровня производства.

Ключевые слова: Солнечная энергия, химическая энергия топлива, использование газа и нефти, химическая энергия органического топлива, атомная энергия, термоядерная энергия, геотермальная энергия, солнечная энергия, падающая на землю.

The development of human society and its achievements is a direct result level of output and material conditions necessary for people's lives is related to creation. Scientific, technical and social progress in general increase in consumed energy, more new energy at the same time as mastering the use of effective types increases.

Modern cars consume a lot of energy is a large amount. Express this based on the following comparison possible All the working population of the world every year even if you work 8 hours a day with full physical strength which is produced in thermal and hydroelectric power stations cannot produce one hundredth of the energy. Energy consumption will continue to increase the level of production increases while ensuring its growth. Economic development is physical and perfectly automatic based on controlled machines, only consumed energy and can only be accelerated by increasing the level of production. The need for energy has continuously increased. This in turn search for new energy sources, energy other than one type created the need to develop new methods of species transformation.

At present, different types of energy are used - solar energy, organic chemical energy of fuels, rivers, seas and oceans mechanical energy of water, wind energy, heavy nuclei use of nuclear energy generated during its fission is traditional. Figure 1.1 shows the last 20 years of the 19th century and the 20th century in various aspects of human activity on a global scale during the century the dynamics of energy resource use is described. From him The use of all types of energy resources is increasing intensively we will observe that it has gone. In this case, the relative increase in the use of coal the progress is relatively even from year to year, at the end of the 20th

Century about 30% of the total used energy resources, the relative growth of gas and oil consumption has increased sharply we'll see if he's gone. The main reason for this is to transfer them to a distance and is that the use requires low costs.

Such intensive growth of the demand for energy search for new reserves of new energy resources, from them such as efficient use, identification of alternative energy sources requires the performance of tasks. All the energy available on the earth at the present time the potential of resources is in the following amounts in the conditional fuel unit evaluated (t.sh.yo.):

- chemical energy of organic fuel - $1.77 \cdot 10^{13}$;
- nuclear energy - $0.67 \cdot 10^{14}$;
- thermonuclear energy - $1.22 \cdot 10^{17}$;
- geothermal energy - $1.0 \cdot 10^{14}$;
- energy of the sun falling on the globe - $0.82 \cdot 10^{14}$;
- energy of rivers (one year) - $0.4 \cdot 10^{10}$;
- wind energy (one year) - $2.1 \cdot 10^{11}$;
- bioenergy of forests (one year) - $0.5 \cdot 10^{10}$;
- flow energy (one year) - $0.86 \cdot 10^{14}$.

The construction of the energy system and its working conditions are direct natural factors (for example, availability of water bodies, energy geographic location of resources and location of consumers) is related to The state of the biosphere, the work of its energy devices level of pollution related to the technical of the energy system

Social factors Biosphere Energy system with fuel provide system Energy consumption system 9 certain limitations regarding the characteristics and working conditions creates.

Management of the energy system is only about its impact on the biosphere not social functions of the fuel supply system, taking into account the influence of industry, transport and other factors is done. Energy has a negative impact on the environment and human health is one of the sources. Therefore, reduce its impact development and implementation of technologies in this field today It is one of the most urgent issues facing scientists and specialists. Energy is natural phenomena, culture and human life is the general basis. In addition, the movement of energy and matter is different is a quantitative indicator of their appearance. Energy by type chemical, mechanical, electrical, nuclear, etc. is divided into Man energy energy resources that can be used by exists in so-called material objects. All kinds of energy resources are very much in practical needs as the main energy resources with a large number of users is held. They include organic fuels such as coal, oil, gas, as well as rivers, seas and oceans, sun, wind, heat of the ground (geothermal) energies are included. Energy resources are renewable and non-renewable divided into types.

Continuously to renewable energy resources renewable energy resources (water, wind, etc.) is included. Advances in non-renewable energy resources in nature concentrated, but does not appear in the current geological conditions energy resources (for example, coal). Energy obtained directly from nature (fuel, water, wind, earth thermal energy, nuclear energy, etc.) primary energy, it appeared as a result of modification by man in special devices energy is called secondary energy.

In its name, power plants are user-primary represents the type of energy. For example, a thermal power plant (PPP) heat energy (primary energy) into electrical energy (secondary energy),

as well as hydroelectric power station (GES) water energy into electricity, nuclear power plant (NPP) atom converts energy into electricity. Obtaining the required type of energy and consumers with it supply is carried out in the process of energy production. This the process can be divided into five stages.

1. Acquisition and concentration of energy resources: fuel mining and preparation, using hydrotechnical facilities create etc.

2. Transfer of energy resources to converting devices: this by conveying water, gas, etc. on land or water, or in pipes is done by driving.

3. Primary energy in secondary existing conditions to the type of energy that is convenient for distribution and consumption (usually to electrical and thermal energies) change.

4. Transmission and distribution of converted energy.

5. Consumption of energy in transmitted and modified forms to do If the energy of primary energy resources is used If we assume that it is 100%, then the useful work energy is only 35-40%, the rest is wasted. The bulk of the waste corresponds to thermal energy. Energy waste is the current energy determined by the technical characteristics of the machines. Different energy resources in the regions and countries of the Earth It is located in the suburbs. There are many places where they are available does not match with places to do. of oil reserves in the world more than half of them are located in the Near and Middle East regions consumption on the ground is 4-5 times higher than the world average is low.

REFERENCES

1. Islomov, M. (2023). CALCULATION OF SIGNAL DISPERSION IN OPTICAL FIBER. *Modern Science and Research*, 2(10), 127-129.
2. Islomov, M., & Irisboyev, F. (2023). IOT (INTERNET OF THINGS) TECHNOLOGIES OF INTERNET DEVICES. *Modern Science and Research*, 2(9), 220–223. Retrieved from <https://inlibrary.uz/index.php/science-research/article/view/24108>
3. Islomov, M. . (2023). CALCULATION OF SIGNAL DISPERSION IN OPTICAL FIBER. *Modern Science and Research*, 2(10), 127–129. Retrieved from <https://inlibrary.uz/index.php/science-research/article/view/25048>
4. Mirzaev, U., Abdullaev, E., Kholdarov, B., Mamatkulov, B., & Mustafоеv, A. (2023). Development of a mathematical model for the analysis of different load modes of operation of induction motors. In *E3S Web of Conferences* (Vol. 461, p. 01075). EDP Sciences
5. J.T., M., & F.B., I. (2023). VOLATILE AND NON-VOLATILE MEMORY DEVICES. *Modern Science and Research*, 2(10), 116–119.
6. Ж. Метинкулов ИСПОЛЬЗОВАНИЕ МИКРОКОНТРОЛЛЕРОВ ДЛЯ УПРАВЛЕНИЯ НАПРЯЖЕНИЕМ Vol. SCIENTIFIC APPROACH TO THE MODERN EDUCATION SYSTEM 2 No. 20 (2023):
7. Ирисбоев, Ф. Б., Эшонкулов, А. А. У., & Исломов, М. Х. У. (2022). ПОКАЗАТЕЛИ МНОГОКАСКАДНЫХ УСИЛИТЕЛЕЙ. *Universum: технические науки*, (11-3 (104)), 5-8.

8. Islomov, M., & Irisboyev, F. (2023). IOT (INTERNET OF THINGS) TECHNOLOGIES OF INTERNET DEVICES. *Modern Science and Research*, 2(9), 220-223.
9. Irisboyev, F. (2022). ELEKTR SIGNALLAR KUCHAYTIRGICHLARI VA ULARNING ASOSIY PARAMETRLARI VA TAVSIFLARI. *Евразийский журнал академических исследований*, 2(11), 190-193.
10. Irisboyev, F. (2022). YARIMO ‘TKAZGICHLI MODDALARDAN TAYYORLANADIGAN KUCHAYTIRGICHLARNING PARAMETRLARI VA XARAKTERISTIKALARI. *Science and innovation*, 1(A6), 374-377.
11. Irisboyev, F. B. (2022). ELEKTRON ZANJIRLAR VA MIKROXEMOTEXNIKA QURILMALARINING ASOSLARI. *Academic research in educational sciences*, 3(10), 15-19.
12. Irisboyev, F. (2024). CLUSTERS OF SELENIUM ATOMS IN THE SILICON LATTICE. *Ilm-fan va ta'lim*, 2(1 (16)).
13. Irisboyev, F. (2024). ASYNCHRONOUS MACHINE TYPES, STRUCTURE AND PRINCIPLE OF OPERATION. *Ilm-fan va ta'lim*, 2(1 (16)).
14. Irisboyev, F. (2023). THE INPUTS ARE ON INSERTED SILICON NON-BALANCED PROCESSES. *Modern Science and Research*, 2(10), 120-122.
15. Boymirzayevich, I. F. (2023). THE INPUTS ARE ON INSERTED SILICON NON-BALANCED PROCESSES.
16. Islomov, M., & Nasriddinov, A. (2024). INTERNET NARSALAR OLDIDA BIZNI NIMA KUTMOQDA. *Ilm-fan va ta'lim*, 2(1 (16)).
17. Irisboyev, F. (2022). PARAMETERS AND CHARACTERISTICS OF AMPLIFIERS MADE OF SEMICONDUCTOR MATERIALS. *Science and Innovation*, 1(6), 374-377.

BIR FAZALI INVERTORLARDA KUCHLANISHNI NAZORAT QILISH

J.T. Metinqulov

Jizzax politexnika instituti

metinqulovjavlon3@gmail.com

<https://doi.org/10.5281/zenodo.10629520>

Annotatsiya. Hozirgi kunda Invertirdan foydalanish kenng so'ratda foylanilmoqda. Inverterdan chiqadigan kuchlanishning asosiy kattaligi bo'lishi mumkin inverter ichida nazoratni amalga oshirish orqali doimiy bo'lishi uchun boshqariladi, bu yo'q tashqi boshqaruv sxemasi talab qilinadi. Buning eng samarali usuli – bu Inverter ichida ishlatiladigan impuls kengligi modulyatsiyasi (PWM) boshqaruvi. Bu maqolada bir fazali invertirlarni ko'rib chiqamiz.

Kalit so'zlar: PWM, Invertor, AC va DC Invertorlar, HVDC uzatish liniyalari.

VOLTAGE CONTROL IN SINGLE-PHASE INVERTERS

Abstract. Nowadays, the use of inverter is widely used. The main magnitude of the output voltage from the inverter can be controlled to be constant by implementing a control inside the inverter, which does not require an external control circuit. The most efficient way to do this is through the Pulse Width Modulation (PWM) control used inside the Inverter. In this article, we will consider single-phase inverters.

Key words: PWM, Inverter, AC and DC Inverters, HVDC transmission lines.

КОНТРОЛЬ НАПРЯЖЕНИЯ В ОДНОФАЗНЫХ ИНВЕРТОРАХ

Аннотация. В настоящее время широкое распространение получило использование инверторов. Главную величину выходного напряжения инвертора можно поддерживать постоянной, реализуя управление внутри инвертора, для которого не требуется внешняя схема управления. Самый эффективный способ сделать это — использовать широтно-импульсную модуляцию (ШИМ), используемую внутри инвертора. В этой статье мы рассмотрим однофазные инверторы.

Ключевые слова: ШИМ, инвертор, инверторы переменного и постоянного тока, линии передачи постоянного тока.

Inverter tizimining sxemasi 1-rasmda ko'rsatilganidek bo'lib, unda akkumulyator yoki rektifikator inverterga doimiy tok manbaini beradi. Inverter ishlatiladi 17 (uzluksiz quvvat manbalari) kompyuterlar, HVDC uzatish liniyalari va boshqalar. asosiy kuchlanish kattaligini va o'zgaruvchan tok chiqishi chastotasini nazorat qilish Kuchlanishi. AC yuklari kirish terminallarida doimiy yoki sozlanishi kuchlanishni talab qilishi mumkin, Ushbu bobda bir fazali invertorlar va ularning ishlash tamoyillari keltirilgan batafsil tahlil qilingan.

Inverterlar uchun impuls kengligi modulyatsiyasi (PWM) tushunchasi PWM strategiyalarining har xil turlariga kengaytirilgan tahlillar bilan tasvirlangan. Nihoyat bunday yuklar invertorlar tomonidan oziqlanganda, chiqish kuchlanishining muhim ahamiyatga ega inverterlar yuklarning talablarini qondirish uchun shunday boshqariladi. Masalan, agar Ta'riflangan PWM strategiyalaridan foydalangan holda bir fazali inverter uchun simulyatsiya natijalari invertor magnit pallaga quvvat beradi, masalan, induksion vosita, kuchlanish taqdim etdi.

Standart bir fazali kuchlanish yoki oqim manbai inverteri yarmida bo'lishi mumkin. inverterning chiqish terminallarida chastotaga nisbati doimiy bo'lishi kerak. Bu oldini oladi inverter tomonidan oziqlanadigan qurilmaning magnit pallasida to'yinganlik

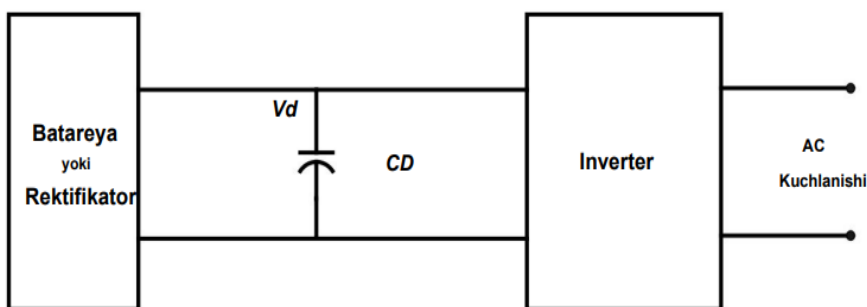

1-rasm. Inverter tizimi uchun sxema

Invertorlarning chiqish kuchlanishini boshqarishning turli usullarini quyidagicha tasniflash mumkin:

- (a) AC chiqish kuchlanishining tashqi nazorati
- (b) Doimiy oqim kuchlanishining tashqi nazorati
- (c) Invertorni ichki nazorat qilish.

Birinchi ikkita usul periferik komponentlardan foydalanishni talab qiladi, uchinchi esa inverter qattiq kirish kuchlanishi bilan oziqlanadi va boshqariladigan o'zgaruvchan kuchlanish tomonidan olinadi. Usul hech qanday tashqi komponentlarni talab qilmaydi. Ko'pincha inverterlarning ichki nazorati muhim qilinadi va shuning uchun nazoratning uchinchi usuli quyida batafsil muhokama qilinadi.

Impuls kengligi modulyatsiyasini boshqarish. Inverterdan chiqadigan kuchlanishning asosiy kattaligi bo'lishi mumkin inverter ichida nazoratni amalga oshirish orqali doimiy bo'lishi uchun boshqariladi, bu yo'q ashqi boshqaruv sxemasi talab qilinadi. Buning eng samarali usuli – bu Inverter ichida ishlatiladigan impuls kengligi modulyatsiyasi (PWM) boshqaruvi. Ushbu sxemada Birinchi ikkita usul periferik komponentlardan foydalanishni talab qiladi, uchinchi esa inverter qattiq kirish kuchlanishi bilan oziqlanadi va boshqariladigan o'zgaruvchan kuchlanish tomonidan olinadi inverter komponentlarini yoqish va o'chirish davrlarini sozlash. ning afzalliklari adabiyotlarda keng ko'lamda ko'rib chiqilgan. SPWM havola bilan izohlanadi Bir fazali inverter uchun yarim ko'priq sxemasi topologiyasi bo'lgan 2-rasm. PWM boshqaruv sxemasi.

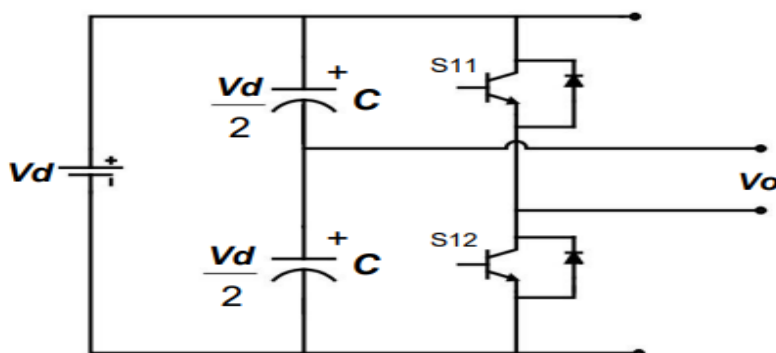

2-rasm. PWM boshqaruv sxemasi.

Chiqish kuchlanishini boshqarish har qanday tashqi qo'shimchasiz olinishi mumkin komponentlar.

PWM pastki tartibli harmonikalarni minimallashtiradi, yuqori tartib esa harmoniklarni filtr yordamida yo'q qilish mumkin.

Ushbu sxemaning kamchiligi shundaki, kommutatsiya qurilmalari ishlatiladi inverter qimmat, chunki ular kam yoqish va o'chirish vaqtlariga ega bo'lishi kerak, Shunga qaramay, PWM bilan ishlaydigan barcha sanoat uskunalarda juda mashhur. PWM texnikasi turli ish davrlari bilan doimiy amplitudali impulslar bilan tavsiflanadi har bir davr uchun. Ushbu impulslarning kengligi inverter chiqishini olish uchun modulyatsiya qilinadi va o'zlarining tegishli chiqishining garmonik mazmunida tubdan farq qiladigan texnikalar kuchlanishlar, shuning uchun ma'lum bir PWM texnikasini tanlash ruxsat etilganiga bog'liq inverter chiqish kuchlanishidagi garmonik tarkibi.

Bir fazali inverterlar. To'liq ko'prik topologiyasidagi bir fazali inverter shaklda ko'rsatilganidek, to'rtta kommutatsiya moslamasidan iborat bo'lib, ularning har bir oyog'ida ikkitadan. to'liq - ko'prik inverteri yarim ko'prikli invertordan ikki baravar ko'p chiqish quvvatini ishlab chiqarishi mumkin bir xil kirish voltaji bilan. Uch xil PWM kommutatsiya sxemalari muhokama qilinadi inverterning xususiyatlarini yaxshilaydigan ushbu bo'limda.

Maqsad - ni ta'minlash uchun modulyatsiya signallariga nol ketma-ketlik kuchlanishini qo'shing qurilmalarni musbat yoki manfiy tok relslariga mahkamlash; jarayonida kuchlanish kuchayishi yaxshilanadi, bu yukning asosiy kuchlanishining oshishiga olib keladi, umumiy oqim buzilishining kamayishi va yuk kuchini oshirish omili. Yuqori qurilmalar S11 va S21, pastki qurilmalar esa S12 va S22, qurilmalarni musbat yoki manfiy tok relslariga mahkamlash; jarayonida shbu konvertor uchun kuchlanish tenglamalari quyidagi tenglamalarda berilgan.3-rasmda umumiy oqim buzilishining kamayishi va yuk kuchini oshirish omili.

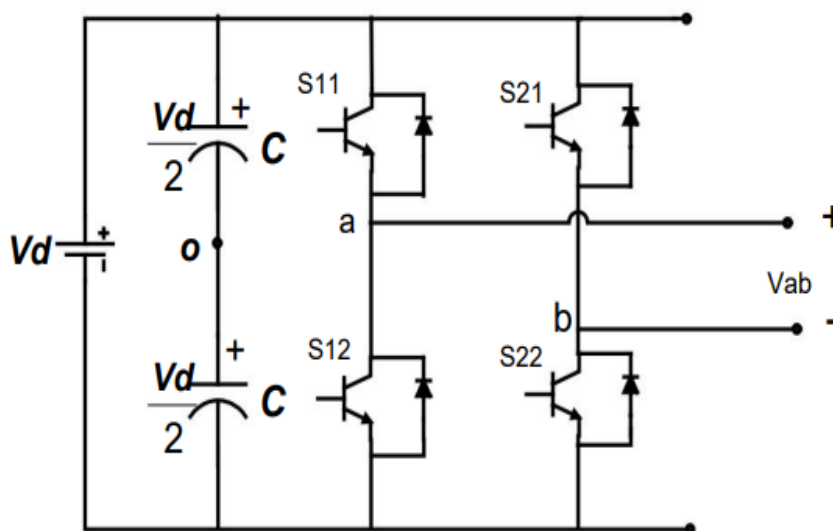

3-rasm. Bir fazali to'liq ko'prikli invertorning sxemasi.

$$v_r > v_c \quad S_{11} \quad \text{da chiqish bo'ladi} \quad V_{out} = \frac{V_d}{2}$$

va

$$v_r < v_c$$

S_{12} da chiqish bo'ladi

$$V_{out} = -\frac{V_d}{2}$$

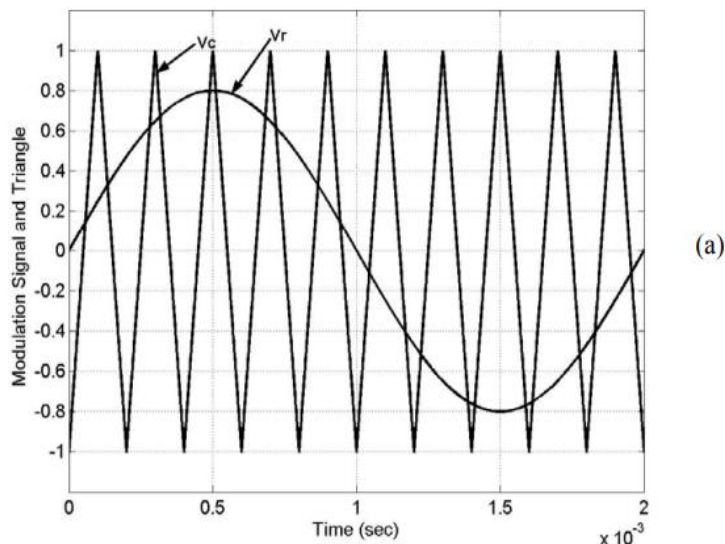

(a)

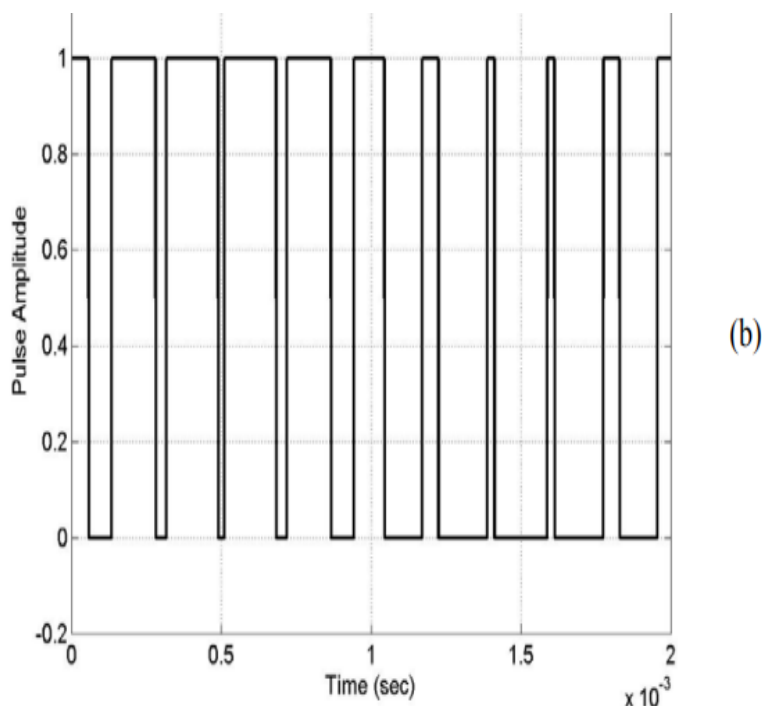

(b)

4- rasm. SPWM tasviri (a) Sinus-uchburchak taqqoslash (b) Impulslarni almashtirish taqqoslashdan keyin.

Xulosa.

Nol bilan modulyatsiya sxemalarini qo'llash orqali bir muhim amalga oshirish. Qo'shilgan ketma-ketlik kuchlanishlari - kommutatsiya yo'qotishlari kamayadi. Kommutatsiya qurilmalar har bir kommutatsiya davrida qurilmalar PWM bilan ishlaydi "yoqilgan" yoki "o'chirilgan".

Kommutatsiyani boshqarish uchun PWM usulidan foydalanishning afzalligi bipolyar esa hamma orasida eng yuqori chiqish kuchlanishiga ega bo'lgan eng yaxshi modulyatsiya usuli

uzluksiz PWM sxemasi joriy tozalik nuqtai nazaridan eng yaxshi ko'rsatkichni beradi. Bu PWM modulyatsiyasining uzluksiz metodologiyasi natija beradi degan xulosaga keldi qurilmalar chiqish harmonikasini kamaytirishdan iborat, ammo bu afzalliklarni sotib olish narxi to'lanadi o'chirish yo'qotishlar uchun o'chirilgan, lekin nol ketma-ketligi bilan boshiga kommutatsiya qo'shilgan qurilma kamayadi va shuning uchun kommutatsiya yo'qotishlari kamayadi.

REFERENCES

1. Islomov, M. (2023). CALCULATION OF SIGNAL DISPERSION IN OPTICAL FIBER. *Modern Science and Research*, 2(10), 127-129.
2. Islomov, M., & Irisboyev, F. (2023). IOT (INTERNET OF THINGS) TECHNOLOGIES OF INTERNET DEVICES. *Modern Science and Research*, 2(9), 220-223. Retrieved from <https://inlibrary.uz/index.php/science-research/article/view/24108>
3. Islomov, M. (2023). CALCULATION OF SIGNAL DISPERSION IN OPTICAL FIBER. *Modern Science and Research*, 2(10), 127-129. Retrieved from <https://inlibrary.uz/index.php/science-research/article/view/25048>
4. Mirzaev, U., Abdullaev, E., Kholdarov, B., Mamatkulov, B., & Mustafoev, A. (2023). Development of a mathematical model for the analysis of different load modes of operation of induction motors. In *E3S Web of Conferences* (Vol. 461, p. 01075). EDP Sciences
5. J.T., M., & F.B., I. (2023). VOLATILE AND NON-VOLATILE MEMORY DEVICES. *Modern Science and Research*, 2(10), 116-119.
6. Ж. Метинкулов ИСПОЛЬЗОВАНИЕ МИКРОКОНТРОЛЛЕРОВ ДЛЯ УПРАВЛЕНИЯ НАПРЯЖЕНИЕМ Vol. SCIENTIFIC APPROACH TO THE MODERN EDUCATION SYSTEM 2 No. 20 (2023):
7. Ирисбоев, Ф. Б., Эшонкулов, А. А. У., & Исломов, М. Х. У. (2022). ПОКАЗАТЕЛИ МНОГОКАСКАДНЫХ УСИЛИТЕЛЕЙ. *Universum: технические науки*, (11-3 (104)), 5-8.
8. Islomov, M., & Irisboyev, F. (2023). IOT (INTERNET OF THINGS) TECHNOLOGIES OF INTERNET DEVICES. *Modern Science and Research*, 2(9), 220-223.
9. Irisboyev, F. (2022). ELEKTR SIGNALLAR KUCHAYTIRGICHLARI VA ULARNING ASOSIY PARAMETRLARI VA TAVSIFLARI. *Евразийский журнал академических исследований*, 2(11), 190-193.
10. Irisboyev, F. (2022). YARIMO 'TKAZGICHLI MODDALAR DAN TAYYORLANADIGAN KUCHAYTIRGICHLARNING PARAMETRLARI VA XARAKTERISTIKALARI. *Science and innovation*, 1(A6), 374-377.
11. Irisboyev, F. B. (2022). ELEKTRON ZANJIRLAR VA MIKROXEMOTEXNIKA QURILMALARINING ASOSLARI. *Academic research in educational sciences*, 3(10), 15-19.
12. Irisboyev, F. (2024). CLUSTERS OF SELENIUM ATOMS IN THE SILICON LATTICE. *Ilm-fan va ta'lim*, 2(1 (16)).
13. Irisboyev, F. (2024). ASYNCHRONOUS MACHINE TYPES, STRUCTURE AND PRINCIPLE OF OPERATION. *Ilm-fan va ta'lim*, 2(1 (16)).
14. Irisboyev, F. (2023). THE INPUTS ARE ON INSERTED SILICON NON-BALANCED PROCESSES. *Modern Science and Research*, 2(10), 120-122.

15. Boymirzayevich, I. F. (2023). THE INPUTS ARE ON INSERTED SILICON NON-BALANCED PROCESSES.
16. Islomov, M., & Nasriddinov, A. (2024). INTERNET NARSALAR OLDIDA BIZNI NIMA KUTMOQDA. *Ilm-fan va ta'lim*, 2(1 (16)).
17. Irisboyev, F. (2022). PARAMETERS AND CHARACTERISTICS OF AMPLIFIERS MADE OF SEMICONDUCTOR MATERIALS. *Science and Innovation*, 1(6), 374-377.

PLANE ELECTROMAGNETIC WAVE PARAMETERS.

Muhammad Islomov

Assistant

Jizzakh Polytechnic Institute, Republic of Uzbekistan, Jizzakh.

muhammadjon040497@gmail.com

<https://doi.org/10.5281/zenodo.10629568>

Abstract. Nowadays, in practice, when it is required to calculate electromagnetic fields, the use of some mathematical model is of great importance. Because, with the help of this model, it is possible to express the propagation of electromagnetic waves in real conditions. One of them is the plane electromagnetic wave model, which can be used to calculate many wave processes. Let's first understand a little bit about the plane electromagnetic wave. In this, first of all, it is necessary to learn the concept of wave front or wavy surface.

Keywords: Signal, wave, electromagnetic field, plane waves, homogeneous medium, Plane electromagnetic wave, amplitude, Vacuum.

ПАРАМЕТРЫ ПЛОСКОЙ ЭЛЕКТРОМАГНИТНОЙ ВОЛНЫ.

Аннотация. В настоящее время на практике, когда требуется расчет электромагнитных полей, большое значение имеет использование той или иной математической модели. Потому что с помощью этой модели можно выразить распространение электромагнитных волн в реальных условиях. Одной из них является модель плоской электромагнитной волны, которую можно использовать для расчета многих волновых процессов. Давайте сначала немного разберемся с плоской электромагнитной волной. При этом, прежде всего, необходимо усвоить понятие волнового фронта или волнистой поверхности.

Ключевые слова: Сигнал, волна, электромагнитное поле, плоские волны, однородная среда, Плоская электромагнитная волна, амплитуда, Вакуум.

In practice, when the calculation of electromagnetic fields is required, the use of a mathematical model is of great importance. Because, with the help of this model, it is possible to express the propagation of electromagnetic waves in real conditions. One of them is the plane electromagnetic wave model, which can be used to calculate many wave processes. Let's first understand a little bit about the plane electromagnetic wave. In this, first of all, it is necessary to learn the concept of wave front or wavy surface. A wavefront is a surface where the phases of the field intensity vectors at each point have the same value.

Depending on the shape of the irradiator creating the field, the wavefront can be cylindrical, spherical, or have another shape. It should also be noted that the wavefront generated by the arbitrary irradiating system acquires a spherical shape at a very large distance from it. If we take a deeper look at this situation, we can understand the following. In radio communication lines, in almost all cases, the receiving antenna is located at a great distance. In this case, if the wavelength of the field is ten times smaller than this distance, this situation can be considered as long-range propagation. In practice, this condition is almost always fulfilled.

If we take into account the spherical distribution of the wave front, the receiving antenna receives a very small part of this front equal to its size. We can always consider a very small part of the sphere to be flat. For this reason, the plane electromagnetic wave model is important. The

wave surface of the monochromatic field generated by the vectors is parallel to each other, or they call the wave lying in the same plane a plane wave. A plane wave in which the values of the field vectors are the same at all points of the wave front is called a uniform plane wave.

A plane harmonic electromagnetic wave propagating in an infinite homogeneous medium can be represented by the following equation

$$\vec{E}_m = (1\vec{x}\vec{E}_{xm} + 1\vec{y}\vec{E}_{ym} \cdot e^{-\alpha \cdot \psi}) \cdot e^{-j \cdot k \cdot z}$$

The expression for instantaneous values of the field vector has the following form

$$\vec{E}(t, z) = \vec{E}_{xm} \cdot e^{-\alpha z} \cdot \cos(\omega \cdot t - \beta \cdot z) + \vec{E}_{ym} \cdot e^{-\alpha z} \cdot \cos(\omega \cdot t - \beta \cdot z - \psi)$$

It is characterized by seven parameters of a plane electromagnetic wave in the state of propagation in free space. These parameters are written separately for the cases of wave propagation in mediums with conducting, semiconducting, and dielectric properties. As mentioned in the previous paragraphs, the classification of the environment according to the conductivity properties $tg \delta$ is done through the parameter

$$tg \delta = \frac{\sigma}{\omega * \epsilon_a}$$

1. The following formulas are the expressions of plane electromagnetic wave parameters.
2. γ – complex coefficient of wave propagation. This math parameter is used to simplify and transform expressions

$$\gamma = \alpha + j\beta$$

α – attenuation coefficient. This parameter shows the decay of the energy that occurs when the wave travels a distance of 1 m.

$$\alpha = \omega * \sqrt{\left(\frac{\epsilon_a * \mu_a}{2}\right) * \sqrt{1 + tg^2 \delta} - 1} \left[\frac{1}{M} \right]$$

β – phase coefficient. This quantity represents the angle by which the wave changes its phase when it travels a distance of 1 m.

$$\beta = \omega * \sqrt{\left(\frac{\epsilon_a * \mu_a}{2}\right) * \sqrt{1 + tg^2 \delta} + 1} \left[\frac{1}{M} \right]$$

v_f – phase velocity. This parameter represents the speed of movement of the wavy surface, in other words, it shows the speed of oscillation of the field vector. $v_\phi = \frac{\omega}{\beta} \left[\frac{M}{c} \right]$

v_g – group speed. This parameter shows the speed of energy propagation

$$v_g = \left. \frac{d\omega}{d\beta} \right|_{\beta=\beta_0} \left[\frac{M}{c} \right]$$

λ – wavelength. This parameter shows the distance traveled by the wave during one complete cycle

$$\lambda = \frac{2\pi}{\beta} [M]$$

Z_c – characteristic resistance of the environment. This parameter is determined by the ratio of the complex amplitudes of the field vectors

$$Z_c = \frac{\dot{\vec{E}}}{\dot{\vec{H}}} [OM]$$

In the vacuum state, the characteristic resistance of the medium is equal to 120p Ohm. For real environments, it has a complex character and can be defined as follows

$$Z_c = |Z_c| \cdot e^{j\psi} [OM]$$

$$|Z_c| = \sqrt{\frac{(\mu_a \cdot \cos \delta)}{\varepsilon_a}} [OM]$$

From the above, it can be understood that a flat electromagnetic wave can be generated only in a limited part of space. However, in solving many practical problems, the external field is assumed to be completely flat at all points in space.

This facilitates the solution of electrodynamic problems.

REFERENCES

1. Islomov, M., & Irisboyev, F. (2023). IOT (INTERNET OF THINGS) TECHNOLOGIES OF INTERNET DEVICES. *Modern Science and Research*, 2(9), 220-223.
2. Islomov, M. (2023). CALCULATION OF SIGNAL DISPERSION IN OPTICAL FIBER. *Modern Science and Research*, 2(10), 127-129.
3. Boymirzayevich, I. F., & Husniddin o'g'li, I. M. (2023). INTERNET QURILMALARINING IOT (INTERNET OF THINGS) TEXNOLOGIYALARI.
4. Isaev R.I., Atametov R.K., Radjapova R.N. *Telekommunikatsiya uzatish tizimlari. -«Fan va texnologiya»*, 2011. — 520 bet.
5. Сифровые и аналоговые системы передачи: Учебник для вузов/ V.I. Ivanov, V.N. Gordienko, G.N. Popov, R.I. Isaev i dr.; Pod red. V.I. Ivanova.- 2-e izd. –M.: Goryachaya liniya – Telekom, 2003.
6. ITU-T Manual, 2009, Malkom Jonson. – Optical fibers, cables and systems. 293 p.
7. Sklyarov O. K. *Volokonno - opticheskie seti i sistemy svyazi: Uchebnoe posobie. 2e izd., ster.* — SPb.: Izdatelstvo «Lan», 2010. — 272 s.
8. Islomov, M. (2023). CALCULATION OF SIGNAL DISPERSION IN OPTICAL FIBER. *Modern Science and Research*, 2(10), 127-129.
9. Islomov, M., & Irisboyev, F. (2023). IOT (INTERNET OF THINGS) TECHNOLOGIES OF INTERNET DEVICES. *Modern Science and Research*, 2(9), 220-223. Retrieved from <https://inlibrary.uz/index.php/science-research/article/view/24108>
10. Islomov, M. (2023). CALCULATION OF SIGNAL DISPERSION IN OPTICAL

- FIBER. *Modern Science and Research*, 2(10), 127–129. Retrieved from <https://inlibrary.uz/index.php/science-research/article/view/25048>
11. Mirzaev, U., Abdullaev, E., Kholdarov, B., Mamatkulov, B., & Mustafoev, A. (2023). Development of a mathematical model for the analysis of different load modes of operation of induction motors. In *E3S Web of Conferences* (Vol. 461, p. 01075). EDP Sciences
 12. J.T., M., & F.B., I. (2023). VOLATILE AND NON-VOLATILE MEMORY DEVICES. *Modern Science and Research*, 2(10), 116–119.
 13. Ж. Метинкулов ИСПОЛЬЗОВАНИЕ МИКРОКОНТРОЛЛЕРОВ ДЛЯ УПРАВЛЕНИЯ НАПРЯЖЕНИЕМ Vol. SCIENTIFIC APPROACH TO THE MODERN EDUCATION SYSTEM 2 No. 20 (2023):
 14. Ирисбоев, Ф. Б., Эшонкулов, А. А. У., & Исломов, М. Х. У. (2022). ПОКАЗАТЕЛИ МНОГОКАСКАДНЫХ УСИЛИТЕЛЕЙ. *Universum: технические науки*, (11-3 (104)), 5-8.
 15. Islomov, M., & Irisboyev, F. (2023). IOT (INTERNET OF THINGS) TECHNOLOGIES OF INTERNET DEVICES. *Modern Science and Research*, 2(9), 220-223.
 16. Irisboyev, F. (2022). ELEKTR SIGNALLAR KUCHAYTIRGICHLARI VA ULARNING ASOSIY PARAMETRLARI VA TAVSIFLARI. *Евразийский журнал академических исследований*, 2(11), 190-193.
 17. Irisboyev, F. (2022). YARIMO ‘TKAZGICHLI MODDALARDAN TAYYORLANADIGAN KUCHAYTIRGICHLARNING PARAMETRLARI VA XARAKTERISTIKALARI. *Science and innovation*, 1(A6), 374-377.
 18. Irisboyev, F. B. (2022). ELEKTRON ZANJIRLAR VA MIKROXEMOTEXNIKA QURILMALARINING ASOSLARI. *Academic research in educational sciences*, 3(10), 15-19.
 19. Irisboyev, F. (2024). CLUSTERS OF SELENIUM ATOMS IN THE SILICON LATTICE. *Ilm-fan va ta'lim*, 2(1 (16)).
 20. Irisboyev, F. (2024). ASYNCHRONOUS MACHINE TYPES, STRUCTURE AND PRINCIPLE OF OPERATION. *Ilm-fan va ta'lim*, 2(1 (16)).
 21. Irisboyev, F. (2023). THE INPUTS ARE ON INSERTED SILICON NON-BALANCED PROCESSES. *Modern Science and Research*, 2(10), 120-122.
 22. Boymirzayevich, I. F. (2023). THE INPUTS ARE ON INSERTED SILICON NON-BALANCED PROCESSES.
 23. Islomov, M., & Nasriddinov, A. (2024). INTERNET NARSALAR OLDIDA BIZNI NIMA KUTMOQDA. *Ilm-fan va ta'lim*, 2(1 (16)).
 24. Irisboyev, F. (2022). PARAMETERS AND CHARACTERISTICS OF AMPLIFIERS MADE OF SEMICONDUCTOR MATERIALS. *Science and Innovation*, 1(6), 374-377.

MASHG'ULOTIAR JARAYONIDA SPORTCHILAR MOTIVATSIYASINI SHAKLLANTIRISH.

Zaripova R.T.

MSP-02-22 magisri.

Maxdumov Azam Muxtorovich.

PhD.O'zDJTSU.

<https://doi.org/10.5281/zenodo.10630060>

Annotasiya. Maqolada sportchilar psixologiyasi haqida fikr va mulohazalar berib o'tilgan. Shuningdek, mashg'ulotlar jarayonida sportchilar faolligini oshiradigan, ularning kuch-quvvatini oldindagi qiyinchiliklarni yengib o'tishga eng yuqori darajada safarbar eta oladigan motivlarni takomillashtirish haqida kengroq yoritilgan.

Kalit so'zlar: Psixologiyada motivlar, sport mashg'ulotlari psixologiyasi, namunali sport klublarida, tayyorgarlik mashqlarining emotsional holatini ko'tarish.

FORMATION OF MOTIVATION OF ATHLETES DURING THE TRAINING PROCESS.

Abstract. The article contains thoughts and comments about the psychology of athletes. In addition, the improvement of motivations, which increase the activity of athletes during training, and can mobilize their strength to overcome the difficulties ahead, is covered in more detail.

Key words: Motives in psychology, psychology of sports training, raising the emotional state of preparatory exercises in exemplary sports clubs.

ФОРМИРОВАНИЕ МОТИВАЦИИ СПОРТСМЕНОВ В ТРЕНИРОВОЧНОМ ПРОЦЕССЕ.

Аннотация. В статье содержатся мысли и комментарии по поводу психологии спортсменов. Кроме того, более подробно освещено совершенствование мотиваций, которые повышают активность спортсменов во время тренировки и позволяют мобилизовать их силы для преодоления предстоящих трудностей.

Ключевые слова: Мотивы в психологии, психология спортивной тренировки, повышение эмоционального состояния подготовительными упражнениями в образцовых спортивных секциях.

Barchamizga yaxshi ma'lumki, sportdagi eng muhim narsa bu - musobaqalardir. Musobaqa bu sportchining tayyorgarligini ko'rsatuvchi imtihon, tekshiruv yoxud unga baho berish mezonidir.

Bugungi zamonaviy sportdagi yuqori natijalarga uzoq yillik muntazam mashg'ulotlar, hayotda ham, sportda ham qat'iy rejimga amal qilish evaziga erishiladi. Bunga har bir sportchi psixologik jihatdan tayyorlangan bo'lmog'i kerak. Erishilgan tayyorgarlik mashg'ulotlar jarayonida doimiy va izchil ravishda rivojlanib borishi lozim. Sportchining mashg'ulotlar jarayoniga, o'zining sport majburiyatlariga nisbatan munosabati, asosan unda avvaldan shakllangan mashg'ulotlarva musobaqalarda ishtirok etish motivlariga bog'liq bo'ladi. Psixologiyada motivlar deyilganda, kishining u yoki bu ehtiyojiga bog'liq va uning u yoki bu faoliyat turini bajarishigasabab bo'ladigan, uni shunga da'vat etuvchi fikrlari, intilishlari va tuyg'ulari tushuniladi. Sportchining mashg'ulotlardagi va sport chiqishlaridagimotivlarini bilish murabbiy uchun nihoyatda katta amaliy ahamiyat kasb etadi. Zero, ayni shu motivlar sportchining mashg'ulotlarga, oldinda turgan musobaqalarga, mavjud ish rejimiga munosabatiga ta'sir ko'rsatib, uning sport bilan

shug'ullanishining maqsadini belgilab beradi. Qolaversa, motivlar sportchi mashqlarni nechog'li aniq va mahorat bilan bajarishini ham belgilab beradi. Shu sababli ham, mashg'ulotlar jarayonida sportchilar faolligini oshiradigan, ularning kuch-quvvatini oldindagi qiyinchiliklarni yengib o'tishga eng yuqori darajada safarbar eta oladigan motivlarni takomillashtirib borishi o'ta muhimdir.

Quyida taniqli sport psixologi G.D.Gorbunov tomonidan tavsiya etilgan, sportchilarni mashg'ulotlar jarayonida motivatslashning usullari bayon etiladi.

Olis maqsadlarni ko 'zlash. Sportchi sportning qaysi bosqichida bo'lmasin, uning oldiga doimo olis, uzoq yillik istiqbolni ko'zlovchi maqsadlarni qo'yib borish zarur. Hatto, bu maqsadlar eng yuqori, ro'yobga chiqishi noma'lum bo'lgan maqsadlar ham bo'lishi mumkin.

Sportchi qanday muvaffaqiyatga erishmasin, unga doimiy ravishda, erishilgan natija hali uning imkoniyatlari oldida hech narsa emasligi, uni oldinda bundan ham yuqoriroq va unga munosibroq maqsadlar, mas'uliyatli vazifalar, judayam olis maqsadlar kutib turganligi singdirib boriladi. Olis maqsadlar, mashg'ulotlar jarayonida sportchini yanada faol bo'lishga, har bir mashqni yanada mukammalroq bajarishga da'vat etib turadi. Ushbu maqsadlarga bosqichma-bosqich erishib borishsportchining xotirjam va o'ziga ishongan holatini qaror toptiradi,unda chempionlik xarakterini shakllantiradi va mustahkamlaydi.Yuqori maqsadlar yo'lida sportchi ilgari erishgan maqsadlariga Sport mashg'ulotlari psixologiyasi (o'zi erishgan, do'stlari, raqiblari erishgan yutuqlarga) tayanadi va ulardan kelib chiqib harakat qiladi, kelgusi mashg'ulotlar uchun motiv kuch oladi.Sportchilar ongida olis motivatsiyalarni shakllantirish – bu o'ziga xos psixologik-pedagogik vazifadir.

Jamoa psixologik muhitini shakllantirish. Yaxlit, birikkan umumiy intilishlar juda katta kuchni tashkiletadi, kishidagi teran kuch-quvvat resurslarini ochib berib, har bir sportchining o'z orzu-umidlariga birgalikdagi harakatlar vositasida yetishish ishtiyoqini kuchaytiradi.Umumiy maqsadlarga, orzu-intilishlarga sadoqat, ana shu ko'zga ko'rinmas, ulug' tuyg'u - jamoa ichki dunyosini hosil qiladi. Jamoaning har bir a'zosi tomonidan yagona maqsad sari intilish,ularning individual rejalarining amalga oshirilishiga ham xizmatqiladi. Sportning jamoaviy turimi yoki yakka tartibdagi turimi, bundan qat'i nazar, jamoaviy ruhni shakllantirishga intilgan va bunga alohida e'tibor qaratgan murabbiy baribir yakuniy natijalarda aneha yutuqlarga erishadi. Bunda har qanday umumiy maqsad va rejalar ham har-bir sportchi uchun chuqur shaxsiy ahamiyat kasbetishini unutmash lozim. Oqilona tarzda shakllantirilganjamoaviy manfaatlar murabbiyga ko'plab ziddiyatli va nizoli holatlarni bartaraf etish, ularning chindan ham mojarolarga aylanib ketmasligini ta'minlash imkoniyatini beradi. Hatto jamoa ichidagi raqiblar o'rtasiga o'zaro raqobatdan ham, ularning har biri ongidagi jamoaviy manfaatlarning to'g'ri shakllantirilishi tufayli, sportchilarning kamoloti yo'lida, shuningdek jamoaning yutuqlari yo'lida samarali foydalanish mumkin.

Muvaffaqiyatga erishish ko'rsatmasini shakllantirish va da'vat etish. Tobora yuqori natijalarni bosqichma-bosqich qo'lga kirita borish, sportchida mashg'ulotlar jarayonidagi g'ayrat-shijoat va faollikning pasayishiga olib kelishi mumkin. Bunday hollarda sportchidagi erishilgan yutuqlardan qoniqish hissi, yangi marralarni zabt etish ishtiyoqi bilan almashtirilishi lozim. Aks holda, muvaffaqiyatlarni Sport mashg'ulotlari psixologiyasi qo'lga kiritishga intilish o'rnini, mag'lubiyatdan qochish maqsadi egallashi mumkin. Bunday paytda sportchi tashqi jihatdan

o'zining halolligi va faolligini saqlagan holda, erishilgan natijalarning yetarli ekanligi to'g'risidagi noto'g'ri va o'zi ham hali to'liq anglab yetmagan tuyg'ular ta'siriga tushib qolishi mumkin.

Faoliyat juda ham qizg'in kechayotgan paytda, sportchi o'zi erishgan yutuqdan ko'ra yuqoriroq natijaga erishish mumkinligiga ishonmay qo'ygan holatlarda, mashg'ulotlar jarayoni uni qoniqtirmaydi (chunki, u o'z natijalarining ko'tarilishiga ishonmaydi va mashg'ulotlarga qatnashishni ham xohlamay qo'yadi). Bunday paytlarda sportchi sportga qiziqarli o'yin sifatida emas, balki og'ir mehnatga qaraganday qaray boshlaydi. Bu esa o'z navbatida mashg'ulotlardagi mashqlarning emotsionalligini pasaytirib, sportchining kuch-g'ayrati imkoniyatlarini kamaytiradi. Oqibatda sportchi ko'rsatadigan natijalarning o'sishi mahol bo'lib qoladi. Bu ayniqsayuqori sport natijalariga tegishlidir. Shu sababli ham sportchini motivatsiyalash borasida ilgari o'rnatilgan va shakllantirilgan sportchini doimiy qo'llab- quvvatlash, ya'ni uni doimiy ravishda g'alaba qozonishga, izchil ravishda o'sib borishga, takomillashishga, rivojlanishga da'vat etish nihoyatda muhimdir. Sportga oid motivlarning ijobiy jihatlarini o'stirishga sportchi erishgan yutuqlarni ko'z - ko'z qilish ham yaxshi yordam beradi.

Yaxshi faoliyat yuritayotgan, namunali sport klublarida, jamiyatiarida sport inshootlarining devorlarida hamisha mazkur jamoadagi eng yaxshi sportchilarning fotosuratlarini, rekordlar jadvalini (jahon, Yevropa, O'zbekiston, Shahar, viloyat, jamiyat, klub, bolalar sport maktabi va hokazo), gazeta va jurnallardan olingan maqolalarni, musobaqalar davridagi tabrikiarni ifodalovchi tezkor plakatiarni uchratish mumkin. Shuningdek bu borada sportchilarning o'ziari erishgan sport sovrinlarini: medallari, nishonlari, faxriy yorliqlari, sovrinlari, xullas o'zlarining sportda erishgan yutuqlarini tasdiqlovchi har qanday esdalikni, jumladan matbuotdagi maqolalarni ham yig'ib borishlari nihoyatda foydalidir.

Rag'batlantirish va jazolashni samarali muvofiqlashtirish. Pedagogikaning an'anaviy tamoyillariga ko'ra rag'batlantirish va jazolashga doimo katta ahamiyat berib kelingan. Bu usullar insonni biror-bir faoliyatga da'vat etishdagi eng keng tarqalgan usullar hisoblanadi, ayniqsa bu, kishidan o'zining bor imkoniyatlarini namoyon etishni talab qiluvchi sportda yanada yaqqolroq namoyon bo'ladi. Rag'batlantirish va jazolashning samaradorligi ularning adolatliligida, kuchi o'z vaqtida amalga oshirilishi shaklida, shuningdek sportchi hamda murabbiyning individual xususiyatlarida, boshqaruv usuli va hokazolarda namoyon bo'ladi. Rag'batlantirish va jazolashni samarali ravishda muvofiqlashtirish nihoyatda muhim bo'lib, bunda albatta rag'batlantirishlar soni ko'proq bo'lishini talab etadi. Sportchidan sifatli mashg'ulot o'tkazishini talab qilish asosida, murabbiylar aksariyat hollarda judayam qattiqqo'llik qilib yuboradilar. Biroq bu, murabbiylar har kuni va hamisha bir xildatalabchan va qattiqqo'l bo'lishlari kerak, degani emas. lazolash ham yaxshi rag'bat, lekin sportda ko'pincha rag'batlantirishning o'rni yuqoriroqdir, zero rag'batlantirish sportning qudratli motividir. Oddiygina so'z bilan rag'batlantirish ham sportchiga kerakli daldani berishi mumkin. Sportchilarni rag'batlantirish uchun faxriy yorliqlar, nishonlar, jetonlar, medallar, sport liboslari, turli sovrinlar, sayohat yo'llanmalari va hokazolardan foydalanish mumkin. O'z vaqtida va aql bilan ko'rsatilgan rag'batlantirish sportchi uchun sportga bo'lgan qiziqishini uzoq vaqt saqlab qolishida, hamda doimiy faol sportchi bo'lib qolishida muhim ahamiyat kasb etadi.

Moddiy motivatsiya Sportchilarni motivatsiyalashda moddiy rag'batlantirishning o'rni beqiyosdir. Kunlardan bir kuni Yevropa chempionligini qo'lga kiritgan va buning evaziga kvartira olgan sportchidan: "Agar sizdan ushbu yutuqlaringizga faqat birini tanlang, deyishsa, siz uchun kvartira muhimmi yoki Yevropa chempionligimi? -deb so'rashganida u: "Savolingiz juda kulgili.

Men istagan paytim va istagan yo'l bilan kvartiraga pul topishim mumkin. Qolaversa, millionlab odamlar sport mashg'ulotlari psixologiyasi kvartiraga egadirlar. Ammo Yevropa chempionatining oltin medalini qo'lga kiritganlar sanoqli", - deb javob bergan edi. Haqiqatan ham aksariyat sportchilar uchun bunday medal o'z hayotlaridagi eng yuqori" yutuq hisoblanadi.

Zero, bunday yutuq kishiga ko'tarinki kayfiyat baxsh etib, o'zini hurmat qilish tuyg'usini shakllantiradi. Uning uzoq yillar davomida o'zgaralar e'tiborida hurmat va izzatga sazovor bo'lib yurishim ta'minlaydi. O'z kasbini puxta egallagan, sohasini sevgan va ko'plab yutuqlarga erishgan bir olimga shunday savol berishgan: "Nega siz shunchalik aqlli boola turib, juda kambag'alsiz?". Olim "Men baxt asosi deb boylikni emas, balki o'zim yaratgan ixtirolarimni bilaman. Mening maqolalarim, kitoblarim -boyligimdir, qolgan bari narsalar men uchun mayda - chuydadir", - deb javob bergan. Ha, bu uning qadriyatlar tizimiga bog'liq. Bu yerda biz savol beruvchi va javob beruvchilarning o'rtasidagi qadriyatlar tafovutini ko'rdik. Sportda ham xuddi shunday. Kimdir sportga katta pulni deb kirib keladi. Kim uchundir bu qiziqarli, qiyin va oldindan aytib bo'lmaydigan Olimpiya o'yinlariga bo'lgan nihoyatda chuqur ehtiyojlaridan kelib chiqadi. Ular uchun pul mukofotlari ana shu ehtiyojlari ustiga yoqimli qo'shimcha xolos.

Bunday sportchilar boshqalarga nisbatan ancha dadil, yengil harakat qiladigan bo'ladi, chunki ular yurak xohishi bilan o'ynaydilar, bajarayotgan ishlarini pul topish zahmati, deb tushunmaydilar. Sportchilarda motivlar ko'p bo'ladi ayni paytda ularning yetakchi motivlari, bosh motivlari va asosiy motivlarini farqlash mumkin. Ularning har biri alohida sportchi uchun o'zgachadir. Sportchining moddiy motivatsiyaga haddan tashqari ruju qo'yishi nihoyatda muhim musobaqalarda kuchli zo'riqlashlarni keltirib chiqarib, pand berib qo'yishi mumkin.

Aksariyat hollarda bu musobaqa oldidan sportchi ahvolini yomonlashuviga sabab bo'ladi, musobaqalashuv jarayonida moddiy rag'bat yordam berishi ham va aksincha sportchiga halaqit berishi ham mumkin. Kimdir muvaffaqiyatdan oladigan pulini eslab, charchab turgan holatda ham, hech kim bajara olmaydigan ajoyib usulni namoyish qilishi mumkin. Boshqa birov esa ayni shu holat tufayli, tuzatib bo'lmas xatoliklarga yo'l qo'yishi mumkin. Ba'zan moddiy rag'batning yo'qligi sportchilardagi kuch - g'ayratning to'laqonli sarf etilishiga to'sqinlik qiladi.

Albatta, uzoq yillik mashg'ulotlar jarayonida moddiy Sport mashg'ulotlari psixologiyasi rag'batning o'rni muhimdir. Chunki sportchi nima uchun kata sportning barcha mashaqqatlariga dosh berib kelayotganini doimiy his qilib turishi kerak. Albatta, bu ayni paytda shon-shuhratga, mashhurlikka, o'zining bor imkoniyatlarini namoyish etishga, o'lidagi eng ijobiy his-tuyg'ularni uzoq vaqt davom ettirishga bo'lgan intilish hamdir. Moddiy rag'batlantirishlar sportchining darajasiga va real shart-sharoitlarga muvofiq bo'lishi kerak. Shuningdek u o'z vaqtida amalga oshirilishi lozim. Oldindan yoki aksincha vaqt o'tib ko'rsatilgan moddiy rag'bat o'zining motivatsiyalovchi vazifasini yo'qotishi mumkin.

Jamoaviy qarorlarni qabul qilish. Har bir sportchining oldida turgan mashg'ulotlar, dam olish, madaniy-ommaviy, sog'liqni tiklash va boshqa tadbirlarga oid masalalarni hal etishda, va ular bo'yicha jamoaviy qarorlarni qabul qilishda ishtirok etishi mashg'ulotlar jarayonidagi ijobiy motivlardan biri sanaladi. Bularning barchasi sportchilarning faolligi va ongini oshirib, ularning sport mashg'ulotlarini teranroq anglashlariga yordam beradi. Sportchilar tornonidan u yoki bujamoaviy qarorni qabul etilishi murabbiy uchun ham uning bajarilishini talab qilishda yengillik tug'diradi, zero bu qarorga jamoaviy tarzda kelgan ekanmiz, uni birgalikda amalga oshiramiz, degan fikr sport murabbiysiga asos bo'ladi. Keyingi mashg'ulotlar davri uchun ham murabbiy

motivatsiyaning yahshi vositasi, ya'ni sportchilar bilan birgalikda qabul qilingan qarorga ega bo'ladi.

Tayyorgarlik mashq/arining emotsionalligi. Bir xillik, zerikish- ishchanlikning azaliy dushmanidir. Minglab bir xil takrorlanishlar, bir xildagi topshiriqlarni qayta – qayta bajarish kishining o'z-o'zini nazorat qilish xususiyatini, ziyrakligini o'tmaslashtiradi, psixik o'ta zo'riqish paytida esa bunday holatlar uni asabiylashtiradi, hatto sportchi mashg'ulotlarga qatllashishni rad etishi ham mumkill. Bunday paytlarda his - tuyg'ularga ehtiyoj tug'iladi. Murabbiy qanday yo'l bilan bo'lsa-da sportchilarda qiziqish uyg'otishi, ularning yuziga tabassum yugurtirishi shart; eng keskin vaziyatlarda sportchining diqqatini u mutlaqo kutmagan boshqa bir

Sport mashg'ulotlari psixologiyasi narsaga yo'naltirishi; topshiriqlarni hech bir metodik asoslarsiz, shunchaki, mashqlardagi bir xillikni yo'qotish uchun o'zgartirishi kerak. Agar mashg'ulotlar jarayoni sport murabbiysi uchun zerikarli bo'lsa ular sportchi uchun ham zerikarli bo'ladi. Murabbiy o'z xatti harakatlari bilan sportchidagi g'ayrat - shijoatni rivojlantirishi va aksincha so'ndirishi ham mumkin. Tayyorgarlik mashqlarining emotsional holatini ko'tarish uchun maxsus usullar ishlab chiqilgan.

Bularga sparring - sheriklik va boshqa turli o'yinlarni misol qilib keltirish mumkin. Ularning o'rni ayn iqsa suzish, eshkak eshish, chang'ida uchish, velosipedda uchish, yugurish, yengil atletika kabi sport turlarida nihoyatda kattadir. Chunki, bu turdagi sport o'yinlarida raqiblersiz biror-bir natijaga erishish qiyin, mashg'ulotlar ham raqobatsiz yaxshi samara bermaydi. Shuning uchun ham sportchilarni motivatsiyalash maqsadida odatda juftlik yoki guruh tarzidagi mashg'ulotlardan keng foydalaniladi. Sparring-sheriklik raqobat sharoitini yaratadi, sportchida o'z harakatlarini raqibidan sal bo'lsada ilgariroq bajarish istagini, mashg'ulotlar jarayonida bo'lsa, g'olib chiqish istagini paydo qiladi. Har bir tayyorgarlik mashg'uloti kichkina bir musobaqaga aylanib, natijada mashqlarning emotsionalligi tabiiy ravishda oshadi.

Turli-tuman o'yinlar, ayniqsa nostandart o'yinlar ham sportchilarning og'ir va bir xildagi mashg'ulotlaridan zo'riqishlarini pasaytiradi. Masalan: butunlay boshqa yo'nalishdagi sportchilarning murabbiylari ko'p bor o'z qo'l ostidagi sportchilarning asosiy mashg'ulotlardan bo'sh vaqtlarda o'z ixtiyorlari bilan futbol yoki basketbol o'ynayotganliklarining guvohi bo'lishgan, holbuki ular asosiy mashg'ulotlarda juda charchashgan edi! O'yinjuda ko'p sportchiLar uchun o'z faolliklarini va o'zliklarini namoyish qilish shakLidir, shuning uchun ular bunday o'yinLarda ishtirok etmasaLar, o'zlarini noqulay sezadilar. Shu sababLi ham qaysi sport turi asosiyligidan qat'i nazar sport bazalarida turli o'yinlar uchun shart-sharoitlar yaratilgan bo'lishi kerak.

Sport mashg'ulotlari psixologiyasi bilan hech bir maqsadga erishib bo'lmaydi. Arnalda mavjud bo'lgan shart-sharoitdan kelib chiqib ham turli o'yinlarni o'ylab toppish mumkiri, buning uchun xohish bo'lsa bas. Tayyorgarlik mashqlarining emotsionalligini oshirishda ularning musiqa jo'rligida bajarilishi nihoyatda katta ahamiyatga egadir. Bu mashg'ulotlar jarayonining o'ta muhim qismi hisoblanib, buning uchun zalga sifatli apparaturalarni o'rnatish, mashg'ulotda ko'zlanadigan maqsadlar va sportchilarning xohishlaridan kelib chiqib, zarur musiqiy yozuvlar yoki disklarni xarid qilish va yangilab borishni taqozo etadi.

Sport murabbiysi shaxsining xususiyatlari.Tayyorgarlik mashqlari jarayonida sportchilardagi faollik, astoydil harakat qilish, sportga nisbatan uzoq yillar davomida qiziqishni bir xil maromda saqlab qolish uchun sport murabbiysining shaxsi ham nihoyatda muhim motivatsiya omili bo'lib xizmat qiladi.Sport murabbiysidagi *optimizm*, ya'ni faqat ijobiy natijaga

ishonish, yaxshi niyat qilish tuyg'usi sport hayotiga oid har qanday vaziyatlarda, ham mashg'ulotlarda, ham musobaqalarda ijobiy ahamiyatga ega.

Ayniqsa sportchi har bir mashg'ulotni o'zining bor irnkoniyatlarini sarflab tugallaydigan, sport mashg'ulotlarining nihoyatda og'ir, katta kuch-quvvatni talab etadigan davrida murabbiyning optimizmi, uning quvnoqligi, kelgusi yutuqlarga ishonchi nihoyatda muhimdir. Bunday paytlarda, qoshlarini chimirib oladigan, doirno sportchilardan yuqori natijalarga intilishni talab etadigan, xo'mraygan pessimist "shu yo'l bilan sportchilarimni yuksak natijalarga da'vat etayapman", -deb o'ylasa, shubhasiz yanglishadi.

Murabbiyning *serg'ayratligi*, uning sportga nisbatan cheksiz muhabbati, o'z ishiga o'ta sadoqati, doimiy ravishda uni takomillashtirishga intilishi ham mashg'ulotlar jarayoni uchun oliy darajadagi ijobiy ornildir. Mashg'ulotlar jarayonida eng yaxshi motivatsiyaga ayni shunday o'z ishigajon-jahdi bilan kirisha oladigan murabbiylar erishadilar. Har bir murabbiy sportdagi o'z ishini chin dildan sevishi kerak. Faqat shundagina u o'z sportchilarini erkin va tabiiy ravishda sportga yo'naltira olishi, ya'ni o'zining shaxsiy.

Sport mashg'ulotlari psixologiyasi fazilatlarini bilan ularga namuna ko'rsatib, sportchilarni motivlarini yuksaltirishi mumkin. Aksariyat murabbiylar o'zlaridagi "dozalangan fanatizm" bilan ajralib turadilar. Ushbu xususiyat odatiy murabbiylarning asosiy xususiyati bo'lib, ularning o'z ishlariga nisbatan munosabatini yanada yaqqolroq ifodalaydi, deyish mumkin.

Sportchilar bilan muloqotda *o'ta moslanuvchan va ko'p qirrali bo'lish* ham, ya'ni sportchilaruchun bir paytning o'zida ham murabbiy, ham maslahatchi, ham katta do'st bo'lish, yoki bir vaqtning o'zida vujudga keladigan sharoitga ko'ra oqko'ngil va qattiqqo'l bo'lish, ishda o'ta talabchan, hayotda rostgo'y va samimiy bo'lish ham sport murabbiysining eng muhim fazilatlaridan sanaladi.

Ikkinchi tomondan olib qaraganda, sport murabbiysi o'z o'quvchilari bilan haddan tashqari apoq-chapoq bo'lib ketishiga ham yo'l qo'ymasligi lozim, chunki bu holat ertami-kechmi jamoada intizomning buzilishiga sabab bo'lib, murabbiy uni boshqara olmaydigan holatga keladi. Murabbiy doimo iroda kuchini namoyish eta olishi, tashkilotchilik qobiliyatiga ega bo'lishi, ijro intizomiga rioya etishi, mehnatsevar bo'lishi, ziyrak va zehnli, o'z maqsadiga intiluvchan, batartib, mas'uliyatli va barcha jihatdan o'z shogirdlariga o'rnak bo'lishi shart.

REFERENCES

1. Kazakov R. T. et al. MULTIMEDIA SYSTEMS AND DISTANCE LEARNING TECHNIQUES IN SPORTS SOX //Modern Science and Research. – 2023. – T. 2. – №. 9. – C. 99-105.
2. Kazakov R. T., Rasulov Q. Q. TRAINING IN INTERNATIONAL WRESTLING TECHNIQUES AND TACTICS //Modern Science and Research. – 2023. – T. 2. – №. 9. – C. 180-186.
3. Yusupova N. R. SOCIO-GENDER ASPECTS OF MODERN WOMEN'S SPORTS //Modern Science and Research. – 2023. – T. 2. – №. 9. – C. 118-124.
4. Kazakov R. T. THE MAIN PHYSICAL QUALITIES OF ATHLETES //Modern Science and Research. – 2023. – T. 2. – №. 6. – C. 719-725.

5. Kazakov R. THE METHOD OF IMPROVING PHYSICAL AND SPECIAL PHYSICAL FITNESS INDICATORS OF SHORT-DISTANCE RUNNERS //Журнал иностранных языков и лингвистики. – 2023. – Т. 6. – №. 2.
6. Казоқов Р.Т., Абдиев Б.С., Джўрабаев А.М., Бўриев Б.Ў. Спортчилар тайёрлаш тизимини бошқарув асослари турлари. // "OMMAVIY SPORT TADBIRLARINI TASHKIL ETISH: MUAMMOLAR, TENDENSIYALAR VA ISTIQBOLLAR" ЎзДЖТСУ, 1, 530-538
7. Kazoqov R., Jo'raqo'ziev O., Eshpo'latov S. ҚИСҚА МАСОФАГА ЮГУРУВЧИ СПОРТЧИЛАРНИНГ МАШҒУЛОТ ДАВРЛАРИНИ ТУЗИЛИШИ //Modern Science and Research. – 2023. – Т. 2. – №. 4. – С. 5-11.
8. Qutlimurodov I. X., Kazoqov R. T., Bo'ronov A. B. FUTBOLDA INNOVATION TECHNOLOGIYALARNI QO'LLASH //Академические исследования в современной науке. – 2023. – Т. 2. – №. 11. – С. 111-117.
9. Buriyev B. U., Qodirov R. R., Kazoqov R. T. Jismoniy tarbiya va sportda axborot kommunikatsiya texnologiyasining tuzilishi va tamoyillari //Ta'limda zamonaviy axborot texnologiyalaridan foydalanishning innovatsion usullari. – 2021. – Т. 5. – №. 5. – С. 555-559.
10. Р.Т Казоқов., Талабаларга ахборот хавфсизлигини таъминлаш компонентлигини ривожлантиришнинг ҳуқуқий асослари., Ўзбекистон давлат саънат ва маданият институти хабарлари 4 (12), 61-68. Казоқов Р.Т., Кейс стади технологияларидан фойдаланиб талабаларнинг масофавий таълим технологиялари асосида педагогик маҳоратини шакллантириш., Замонавий футболни ривожлантириш тенденциялари: муаммо ва ечимлари 11 (1 ...
11. Давурбаева М. Ж., Казоқов Р. Т., Мадаминов М. П. Интернет тармоқларида талаба ёшларнинг мустақил таълим олишдаги билим ва кўникмаларининг такомиллаштириш //SPORT MENEJMENTI VA MARKETINGI: MUAMMOLAR, TENDENSIYALAR VA ISTIQBOLLAR. – 2019. – Т. 1. – №. 5
12. Казоқов Р. Т. Талабаларга ахборот хавфсизлигини таъминлаш компонентлигини ривожлантиришнинг ҳуқуқий асослари //Ўзбекистон давлат саънат ва маданият институти хабарлари. – 2019. – Т. 4. – №. 12. – С. 61-68.
13. Р.Т Казоқов, Ш.Қ Бекназаров, Ибодов, А. И. Футболчиларнинг антропометрик ўлчамлари ва тезлик сифатлари орасидаги корреляциясини ўрганишда акт дан фойдаланиш., Тиббиёт ва спорт 1 (10), 27-30.
14. Казоқов, Р. Т., & Джўрабаев, А. М. Юлдашева К.А ЎЗБЕКИСТОНДА ЖИСМОНИЙ ТАРБИЯНИНГ РИВОЖЛАНИШИ. *SPORT MENEJMENTI VA MARKETINGI: MUAMMOLAR, TENDENSIYALAR VA ISTIQBOLLAR*, 1-237.
15. Джўрабаев А. М., Казоқов Р. Т. Биомеханик таҳлиллар асосида енгил атлетикачиларнинг функционал тайёргарлигидаги корреляция алоқаларининг таҳлили //Yoshlarni qo 'llab-quvvatlash va aholi salomatligini mustahkamlash yili" ga bag 'ishlangan. – 2021. – Т. 4. – №. 4. – С. 198-208.
16. Kazoqov R. T., Djurabaev A. M. Kredit modul tizimi nima //Ta'limni raqamlashtirish sharoitida pedagog kadrlarni qayta tayyorlash va malakasini oshirish. – 2021. – Т. 4. – №. 4. – С. 198-206.

17. Казоқов Р. Т., Джўрабаев А. М. Юлдашева КА ЎЗБЕКИСТОНДА ЖИСМОНИЙ ТАРБИЯНИНГ РИВОЖЛАНИШИ //SPORT MENEJMENTI VA MARKETINGI: MUAMMOLAR, TENDENSIYALAR VA ISTIQBOLLAR. – С. 1,237-240.
18. Казоқов Р. Т. и др. МАМЛАКАТИМИЗ ЯНАДА ЮКСАЛИШИДА БОЛАЛАР СПОРТИНИНГ ЎРНИ //Академические исследования в современной науке. – 2023. – Т. 2. – №. 9. – С. 5-11.
19. Казоқов Р. Т. и др. ПЕДАГОГИКА ОЛИЙ ТАЪЛИМДА КЕЙС-СТАДИ ТАЪЛИМ ТЕХНОЛОГИЯСИ АСОСИДА ПЕДАГОГИК МАҲОРАТИНИ ШАКЛЛАНТИРИШ ЮЗАСИДАН ТАЖРИБА-СИНОВ ИШЛАРИНИНГ НАТИЖАЛАРИ //Академические исследования в современной науке. – 2023. – Т. 2. – №. 6. – С. 111-115.
20. Казоқов Р. Т. Кейс стади технологияларидан фойдаланиб талабаларнинг масофавий таълим технологиялари асосида педагогик маҳоратини шакллантириш //Замонавий футболни ривожлантириш тенденциялари: муаммо ва ечимлари. – Т. 11. – №. 1.
21. Казоқов, Р. Т., Джўрабаев, А. М., Бўриев, Б. Ў., & Ахматов, Ж. О. (2023). ПЕДАГОГИКА ОЛИЙ ТАЪЛИМДА КЕЙС-СТАДИ ТАЪЛИМ ТЕХНОЛОГИЯСИ АСОСИДА ПЕДАГОГИК МАҲОРАТИНИ ШАКЛЛАНТИРИШ ЮЗАСИДАН ТАЖРИБА-СИНОВ ИШЛАРИНИНГ НАТИЖАЛАРИ. *Академические исследования в современной науке*, 2(6), 111-
22. Казоқов Р. Т., Мирзабдиллаева А. И., Мирзабдиллаева Х. И. МАКТАБГАЧА ТАЪЛИМ МУАССАСАЛАРИДА ТАРБИЯВИЙ ТАДБИРЛАРДА МИЛЛИЙ-МАЪНАВИЙ ҚАДРИЯТЛАРДАН ФОЙДАЛАНИШ //Академические исследования в современной науке. – 2023. – Т. 2. – №. 8. – С. 29-34.
23. Казоқов Р. Т. и др. ПЕДАГОГИКА ОЛИЙ ТАЪЛИМДА КЕЙС-СТАДИ ТАЪЛИМ ТЕХНОЛОГИЯСИ АСОСИДА ПЕДАГОГИК МАҲОРАТИНИ ШАКЛЛАНТИРИШ ЮЗАСИДАН ТАЖРИБА-СИНОВ ИШЛАРИНИНГ НАТИЖАЛАРИ //Академические исследования в современной науке. – 2023. – Т. 2. – №. 6. – С. 111-115.
24. Kazonov R. T., Djurabaev A. M. Kredit modul tizimi nima //Ta'limni raqamlashtirish sharoitida pedagog kadrlarni qayta tayyorlash va malakasini oshirish. – 2021. – Т. 4. – №. 4. – С. 198-206.
25. Давурбаева М. Ж., Казоқов Р. Т., Мадаминов М. П. ТАЛАБА ЁШЛАРНИНГ МУСТАҚИЛ ТАЪЛИМ ОЛИШДАГИ БИЛИМ ВА КЎНИКМАЛАРИНИНГ ТАКОМИЛЛАШТИРИШДА ИНТЕРНЕТ РЕСУРСЛАРИДАН ФОЙДАЛАНИШНИНГ АХАМИЯТИ //Академические исследования в современной науке. – 2023. – Т. 2. – №. 5. – С. 26-31.
26. Давурбаева М. Ж., Казоқов Р. Т., Мадаминов М. П. ТАЛАБА ЁШЛАРНИНГ МУСТАҚИЛ ТАЪЛИМ ОЛИШДАГИ БИЛИМ ВА КЎНИКМАЛАРИНИНГ ТАКОМИЛЛАШТИРИШДА ИНТЕРНЕТ РЕСУРСЛАРИДАН ФОЙДАЛАНИШНИНГ АХАМИЯТИ //Академические исследования в современной науке. – 2023. – Т. 2. – №. 5. – С. 26-31.

27. Давурбаева М.Ж., Казоқов Р.Т., Мадаминов М.П. Ёшларнинг мустақил таълим олишдаги билим ва кўникмаларнинг такомиллаштиришда интернет ресурсларидан фойдаланишнинг ахамияти // ACADEMIC RESEARCH IN MODERN SCIENCE. - 2023/2/14. – Т. 2. – №. 5. – С. 26-31.
28. Казоқов Р. Т., Жўрақўзиёв О. О., Эшпўлатов С. С. СПОРТ МУАССАСАЛАРИДА ТАРБИЯВИЙ ТАДБИРЛАРДА МИЛЛИЙ-МАЪНАВИЙ ҚАДРИЯТЛАРДАН ФОЙДАЛАНИШ // Академические исследования в современной науке. – 2023. – Т. 2. – №. 13. – С. 238-248.
29. Казоқов Р.Т., Бўриёв Б.Ў., Абдиев Б.Ш., Джўрабаев А.М., Туропов А.Р. КУРАШ МИЛЛИЙ СПОРТ ТУРИНИ РИВОЖЛАНТИРИШНИНГ АСОСИЙ ЎНАЛИШЛАРИ // МИЛЛИЙ КУРАШ ТУРЛАРИ ВА УЛАРНИНГ НАЗАРИЙ-АМАЛИЙ МУАММОЛАРИ. - 2023. – Т. 1. – №. 2. – С. 161-163.
30. Джўрабаев А. М., Казоқов Р. Т. Биомеханик таҳлиллар асосида енгил атлетикачиларнинг функционал тайёргарлигидаги корреляция алоқаларининг таҳлили // Yoshlarni qo 'llab-quvvatlash va aholi salomatligini mustahkamlash yili" ga bag 'ishlangan. – 2021. – Т. 4. – №. 4. – С. 198-208.
31. Казоқов Р. Т., Расулов А. Ф., Бўронов А. Б. СПОРТ МАКТАБЛАРИ ЎҚУВ-МАШҒУЛОТ ГУРУҲЛАРИДА ЁШ ФУТБОЛЧИЛАРНИ ТАНЛОВ УСЛУБИЯТЛАРИНИ АСОСЛАШ // Академические исследования в современной науке. – 2023. – Т. 2. – №. 15. – С. 38-46.
32. Казоқов Р. Т., Во'ронов А. В. SPORTDAGI DOLZARB YANGILIKLAR // Академические исследования в современной науке. – 2023. – Т. 2. – №. 15. – С. 47-56.
33. Kazonov R. T., Pirnazarov S. A., Shamsiddinov S. X. STUDENTS LEARN TO ORGANIZE PROFESSIONAL PHYSICAL TRAINING AND CONTROL PHYSICAL DEVELOPMENT // Modern Science and Research. – 2023. – Т. 2. – №. 6. – С. 1195-1202.
34. Eshpo'latov S. S. METHODS AND PRINCIPLES OF IMPROVING TECHNICAL AND TACTICAL SKILLS AND PHYSICAL TRAINING OF YOUNG VOLLEYBALL PLAYERS // Modern Science and Research. – 2023. – Т. 2. – №. 6. – С. 1296-1302.
35. Kazonov R. T., Eshpo'latov S. S. YOUNG VOLLEYBALL PLAYERS ARE THE PROCESSES OF ORGANIZING TRAINING SESSIONS // Modern Science and Research. – 2023. – Т. 2. – №. 6. – С. 1303-1310.
36. Pirmatov O. Z., Kazakov R. T. ROLE AND PLACE OF SPORTS AND ACTIVE GAMES IN THE GENERAL STRUCTURE OF EDUCATIONAL AND PRODUCTION PRACTICE // Modern Science and Research. – 2023. – Т. 2. – №. 9. – С. 125-131.
37. Kazakov R. T., Rasulov Q. Q. TRAINING IN INTERNATIONAL WRESTLING TECHNIQUES AND TACTICS // Modern Science and Research. – 2023. – Т. 2. – №. 9. – С. 180-186.

38. Kazoqov R., Akmuradov M. THE IMPORTANCE OF WORKING MEMORY IN MASTERING JUDO SPORTS TECHNIQUES IN ADOLESCENT ATHLETES //Modern Science and Research. – 2023. – T. 2. – №. 10. – C. 489-494.
39. Kazoqov, R., & Akmuradov, M. (2023). PSYCHOLOGICAL FOUNDATIONS OF JUDO. *Modern Science and Research*, 2(10), 481–488.
40. Kazoqov R. T., Umaraliyeva F. T. DRAW A KINESICYCLOGRAM OF SHORT-DISTANCE RUNNING AND BUILD A TIMELINE //Modern Science and Research. – 2023. – T. 2. – №. 10. – C. 1201-1208.
41. Kazoqov R. T. et al. IMPROVEMENT OF TECHNICAL TRAINING OF SHORT-DISTANCE ATHLETES //Modern Science and Research. – 2023. – T. 2. – №. 10. – C. 1077-1084.
42. Kazoqov R. T. et al. STARTING TECHNIQUE IN SHORT DISTANCE RUNNING //Modern Science and Research. – 2023. – T. 2. – №. 10. – C. 1070-1076.
43. Xalmuxamedov R. et al. ANALYSIS OF THE DEPENDENCE OF THE CONDITIONS OF THE MIDDLE MOUNTAIN OF INDICATORS OF THE INTENSITY ZONES OF TRAINING TRAINING LOADS OF QUALIFIED BOXER WOMEN //Modern Science and Research. – 2023. – T. 2. – №. 10. – C. 473-483.
44. Shoyimardanov S. A., Bobomurodov A. E., Kazaqov R. T. FORMATION OF PEDAGOGICAL SKILLS AND SKILLS IN STUDENTS //Modern Science and Research. – 2023. – T. 2. – №. 12. – C. 425-434.
45. Jumayev U. X. et al. ANALYSIS OF THE FINANCIAL POLICY OF THE RUSSIAN EMPIRE IN OFFICIAL DOCUMENTS //Modern Science and Research. – 2023. – T. 2. – №. 12. – C. 1202-1209.
46. Ziyamuxamedova S. A., Kazaqov R. T., Shukurova S. S. SOME BIOCHEMICAL BLOOD RESEARCHES OF ROWERS DURING PREPRATION PERIOD AND CONTESTS //Modern Science and Research. – 2023. – T. 2. – №. 12. – C. 982-989.
47. Raxmatov B. S. et al. SHORT DISTANCE RUNNING TECHNIQUE //Modern Science and Research. – 2023. – T. 2. – №. 12. – C. 990-1000.
48. Roziqovich X. Z. YANGI O'ZBEKISTONDA AVTOMOBIL SANOATI //BARQARORLIK VA YETAKCHI TADQIQOTLAR ONLAYN ILMIY JURNALI. – 2023. – T. 3. – №. 5. – C. 582-584.
49. Yugay L. P. et al. RECOVERY OF THE BODY OF SHORT-DISTANCE RUNNING ATHLETES DURING SPORTS TRAINING //Modern Science and Research. – 2024. – T. 3. – №. 1. – C. 365-371.
50. Akbarov A. et al. ANTHROPOMETRIC-PHYSIOLOGICAL INDICATORS OF MIDDLE-DISTANCE RUNNERS AND RECOVERY OF THEIR BODY DURING TRAINING //Modern Science and Research. – 2024. – T. 3. – №. 1. – C. 358-364.
51. Kim D. et al. PEDAGOGICAL ANALYSIS OF THE PARTICIPATION OF STUDENT ATHLETES IN THE SWEDISH TEAM AND THE SWEDISH TEAM IN THE UZBEKISTAN CHAMPIONSHIP IN HEIGHT ATHLETICS //Modern Science and Research. – 2024. – T. 3. – №. 1. – C. 346-353.

52. Nurullayeva D. S. et al. ETHICAL PROBLEMS AND THEM IN THE FIELD OF NATURE SOLUTIONS //Modern Science and Research. – 2024. – T. 3. – №. 1. – C. 480-486.
53. Kazaqov R. T., Djo'rabayev A. M. MEANS OF RECOVERY OF WORKING CAPACITY OF SHORT-DISTANCE RUNNERS //Modern Science and Research. – 2024. – T. 3. – №. 1. – C. 902-911.
54. Kazoqov, R., & Djo'rabayev, A. (2024). DEVELOPMENT OF CYBER SPORTS IN UZBEKISTAN. Modern Science and Research, 3(1), 893–901.
55. Yaqubov F. M. et al. METHODOLOGY OF SELECTION OF 10-12-YEAR-OLD PLAYERS AND ORGANIZATION OF TRAINING //Modern Science and Research. – 2024. – T. 3. – №. 1. – C. 1271-1279.
56. Artikov A. A., Jo'rayev N. BA'ZI BIR FUTBOL TERMA JAMOALARI HAMDA KLUBLARI O'YINCHILARINING YON CHIZIQ (AUT) DAN TO'PNI O'YINGA KIRITISH NATIJALARINING QIYOSIY TAHLILI. – 2023.
57. Pardayev K., Artiqov A. DIAGNOSTIC ANALYSIS OF COMPETITIVE PERFORMANCE OF SKILLED FOOTBALL PLAYERS //Modern Science and Research. – 2023. – T. 2. – №. 4. – C. 312-322.
58. Norsafarov S., Artiqov A. ANALYSIS OF THE ACTION OF PLAYERS PARTICIPATING IN THE PFL ON THE FIELD //Modern Science and Research. – 2023. – T. 2. – №. 4. – C. 323-333.
59. Toshboyev S., Artikov A. TECHNICAL TRAINING IS THE BASIS OF PLAYERS'SKILLS //Modern Science and Research. – 2023. – T. 2. – №. 4. – C. 253-263.
60. Noraliyev U., Artikov A. SPORTS INJURIES AND THEIR REHABILITATION PROCESSES //Modern Science and Research. – 2023. – T. 2. – №. 4. – C. 334-344.
61. Soliyev D., Artikov A. DEVELOPMENT OF PHYSICAL FITNESS OF YOUNG PLAYERS //Modern Science and Research. – 2023. – T. 2. – №. 4. – C. 264-274.
62. Sanatullayev I., Artikov A. ANALYSIS OF THE DEFENSIVE ACTIONS OF THE PLAYERS OF THE UZBEKISTAN YOUTH (U-23) NATIONAL TEAM //Modern Science and Research. – 2023. – T. 2. – №. 4. – C. 274-285.
63. Boyxonov B., Artikov A. STUDYING THE TECHNICAL AND TACTICAL ACTIONS OF HIGHLY QUALIFIED MINI SOCCER GIRLS DURING THE GAME //Modern Science and Research. – 2023. – T. 2. – №. 4. – C. 400-410.
64. Artikov A., Xasanov D. FEATURES OF TEACHING TECHNICAL AND TACTICAL MOVEMENTS OF 13-15-YEAR-OLD GIRLS IN MINI-FOOTBALL AT A COMPREHENSIVE SCHOOL //Modern Science and research. – 2022. – T. 1. – №. 1. – C. 335-345.
65. Madaminov J., Artikov A. A STUDY OF THE APPLICATION OF THE" BOUNDED" METHOD IN THE DEVELOPMENT OF QUICK-STRENGTH QUALITIES OF DIFFERENT YOUNG PLAYERS //Modern Science and Research. – 2023. – T. 2. – №. 4. – C. 356-366.
66. Raimkulov A., Artikov A. DEVELOPMENT OF PHYSICAL FITNESS IN TRAINING //Modern Science and Research. – 2023. – T. 2. – №. 4. – C. 285-294.

67. Nizomiddinov S., Artikov A. ORGANIZATIONAL ACTIONS OF ATTACKS IN THE GAME OF EUROPEAN FOOTBALL TEAMS //Modern Science and Research. – 2023. – T. 2. – №. 4. – C. 345-355.
68. Xasanov D., Artikov A. RESULTS OF INCREASING THE TECHNICAL AND TACTICAL CAPABILITIES OF FOOTBALL TEAMS //Modern Science and Research. – 2023. – T. 2. – №. 4. – C. 243-252.
69. Choriyev A., Artiqov A. ANALYSIS OF TEAM TACTICAL GAMES IN THE MODERN FOOTBALL GAME //Modern Science and Research. – 2023. – T. 2. – №. 4. – C. 221-231.
70. Sherqulov S., Artiqov A. BASIC REQUIREMENTS FOR MEANINGFUL TRAINING OF YOUNG PLAYERS //Modern Science and Research. – 2023. – T. 2. – №. 4. – C. 211-220.
71. Xudiyarov S., Artiqov A. THE IMPORTANCE OF INTERNATIONAL FOOTBALL COMPETITIONS IN THE DEVELOPMENT OF GIRLS'FOOTBALL IN OUR COUNTRY //Modern Science and Research. – 2023. – T. 2. – №. 4. – C. 232-242.
72. Artikov A., Abduhamidov J. COMPARISON OF THE RESULTS OF THE PLAYERS DURING THE GAME //Modern Science and Research. – 2022. – T. 1. – №. 1. – C. 302-312.
73. Artikov A., Nizomiddinov S. TECHNICAL AND TACTICAL ACTIONS OF YOUNG PLAYERS STUDY ANALYSIS //Modern Science and Research. – 2022. – T. 1. – №. 1. – C. 557-566.
74. Artikov A., Choriyev A. DEVELOPMENT OF PHYSICAL CONDITION OF YOUNG PLAYERS //Modern Science and Research. – 2022. – T. 1. – №. 1. – C. 546-556.

BADIIY GIMNASTIKANING RIVOJLANTIRISH TENDENSIYASI.

To'laganova S.A.

MSP 52-22 magistri.

Xasanov Otabek Xamidovich.

PhD.

<https://doi.org/10.5281/zenodo.10630246>

Annotatsiya. Mazkur maqolada badiiy gimnastikachilar haqida va O'zbekistonda badiiy gimnastikaning rivojlanishi haqida fikr va mulohazalar berib o'tilgan. Shuningdek badiiy gimnastika o'yinlari, ularning tuzilishi va o'yin o'tqazilishi haqida kengroq yoritilgan.

Kalit so'zlar: Razmer, ritm, reaksiya, chapak, registr, galop, to'lqinsimon, kul`minasiya.

DEVELOPMENT TENDENCY OF ARTISTIC GYMNASTICS.

Abstract. This article contains thoughts and opinions about rhythmic gymnasts and the development of rhythmic gymnastics in Uzbekistan. It also describes rhythmic gymnastics games, their structure, and how the game is played.

Key words: Scale, rhythm, reaction, clap, register, gallop, wavy, culmination.

ТЕНДЕНЦИИ РАЗВИТИЯ СПОРТИВНОЙ ГИМНАСТИКИ.

Аннотация. В данной статье изложены мысли и мнения о художественных гимнастках и развитии художественной гимнастики в Узбекистане. Также более подробно освещены игры художественной гимнастики, их структура и способы проведения игр.

Ключевые слова: Масштаб, ритм, реакция, хлопок, регистр, галоп, волнистость, кульминация.

Yuqori malakali gimnastikachi qizlarni tayyorlashni muvaffaqiyatli amalga oshirishni, umuman yuqori natijalar sportini va xususan badiiy gimnastikani rivojlanishi an'analarini tizimli va diqqat bilan o'rganishsiz amalga oshirish mumkin emas.

Badiiy gimnastika – progressiv rivojlanayotgan tizim hisoblanadi, shuning uchun asosiy an'analarini ajratish sportning ushbu turini o'rganishni eng muxim momenti hisoblanadi.

Zamonaviy badiiy gimnastika uchun quyidagi an'analar xarakterlidir:

- sportchi qizlarni individual va guruh dasturlaridagi kompozitsiyalari murakkabligini o'sishi;
- individual va guruh mashqlarining musobaqa dasturlarini bajarishning kaskadli usuli va dinamikligi;
- trenirovka ishi xajmini oshirish;
- gimnastikachi qizlarning individual imkoniyatlarini chegaraoldi amalga oshirish;
- gimnastikachi qizlarning harakat amallarini optimal balanslanganligi (gavdaning barcha qismlari bilan va predmetlar bilan ishlash);
- maxsus tayyorgarlik xajmini trenirovka ishining umumiy xajmida oshirish;
- yillik siklda musobaqalar kuni miqdorini va musobaqa davrining davomiyligini oshirish;
- gimnastikachi qizlarni xalqaro uchrashuvlarda, Osiyo, jahon chempionatlarida va Olimpiya o'yinlaridagi ko'p sonli g'alabalari;

- jahonda Rossiya, Bolgariya, Belarus, Ukraina va boshqa mamlakatlardan mutaxassislarni jalb qilish, oqibatida yuqori malakali gimnastikachi qizlarni tayyorlashning samarali texnologiyalarini tezkor tarqalishi;

- badiiy gimnastika sportning an'anaviy turi bo'lmagan mamlakatlardan (Yaponiya, Koreya, Kipr, Qoxira, Braziliya, Angliya, Tailand va b.) xalqaro arenada gimnastikachi qizlarning paydo bo'lishi;

- trenerlarning malakasini oshirish;

- hakamlarning malakasini oshirish;

- badiiy gimnastikani rivojlanishini progressiv omillaridan biri – ekspert baholash tizimini – musobaqalar qoidalarini takomillashtirish hisoblanadi, ularning asosiga ko'p yillik ilmiy tadqiqotlar kiritilgan;

- bolalar sport maktablarida badiiy gimnastika bo'yicha yangi sport bo'limlarini ko'paytirish;

- mustaqil davlatlar hamdo'stligi mamlakatlari shaharlarida badiiy gimnastika bo'yicha tayyorgarlik markazlarini ochish;

- badiiy gimnastika bo'yicha klublarni ko'paytirish;

- Yuqori malakali sportchi qizlarni tayyorlashning turli jihatlarini bo'yicha ilmiy-tadqiqot ishlanmalarini amaliyotga qo'llash;

- badiiy gimnastikada tayyorgarlikni ta'minlashning barcha turlarini takomillashtirish;

- ekipirovka va musobaqa liboslarini doimiy takomillashtirish;

- gimnastikachi ayllarni tayyorlashning boshqaruv jihatlarini takomillashtirish.

Yuqorida qayd qilingan an'analar jahon badiiy gimnastikasining yo'nalganligini belgilaydi. Lekin, bizning mamlakatimizda yuqori malakali gimnastikachi qizlarni tayyorlash tizimini ishlab chiqish uchun xarakterli bo'lgan an'analarni belgilash zarur bo'lib, ularning qatoriga quyidagilarni kiritish mumkin:

- badiiy gimnastika bilan shug'ullanadigan bolalar sonini ko'paytirishni;

- badiiy gimnastika bilan shug'ullanish tashkil qilingan xududlar sonini ko'paytirishni.

- Ularning ichida etakchi xududlar – Toshkent, Xorazm, Buxoro, Navoiy, Samarqand;

- Bolalar va o'smirlar sport maktablarida badiiy gimnastika bo'limlari sonini ko'paytirishni;

- badiiy gimnastikada klubli tizimni rivojlantirishni;

- Respublikaning turli xududlarida zahira tayyorlashni amalga oshirayotgan yuqori malakali trenerlar sonini ko'paytirishni;

- O'zbekiston va xalqaro musobaqalarda hakamlarni amalga oshiradigan yuqori malakali hakamlar sonini ko'paytirishni;

- yuqori malakali gimnastikachi qizlarni tayyorlash amaliyotida ilmiy tadqiqotlar natijalarini qo'llashni.

Bizning nazarimizda, ushbu an'analar barqaror xarakterga va amalga oshirilishining uzoq muddatli istiqboliga ega.

Jahon badiiy gimnastikasida kuchlarning nisbatini belgilaydigan o'n to'rtta omillar ajratildi. Shuni aytish lozimki, mamlakatda badiiy gimnastikani mavjudligining muvaffaqiyatli bo'lishi va dunyoda etakchi pozitsiyani ushlab turish uchun har bir omilning ahamiyati tengdir.

Ushbu asosiy omillar quyidagilar hisoblanadi:

- badiiy gimnastikani jismoniy tarbiyaning milliy tizimidagi oʻrni. Tarixan shunday shakllanganiki, barcha gimnastika fanlarining vositalari xalqimizning jismoniy tarbiyasida etakchi oʻrinlardan birini egallaydi. Gimnastika, maxsus tanlangan jismoniy mashqlar tizimi va ilmiy ishlab chiqilgan metodik usullar sifatida jismoniy qobiliyatlarni har tomonlama takomillashtirishga, salomatlikni mustahkamlashga, odamlarning ijodiy umrini taʼminlashga yoʻnaltirilgan. Uning vositalari va usullarini keng diapazonda boʻlishi amalda barcha odamlarni: bolalar va oʻsmirlarni, yoshlarni va yoshi kattalarni, qizlar va erkaklarni, sogʻlom va xastalikka chalinganlarni qamrab olish imkonini beradi.

- Bizning mamlakatimiz anʼanaviy ravishda gimnastika mamlakati hisoblanadi, oʻzining milliy maktabiga ega boʻlib, u, gimnastikaning barcha sport turlarida jahon arenalarida muvaffaqiyat qozonishni taʼminlab kelmoqda. Badiiy gimnastika – Osiyo va olimpiya harakatlariga taqdim etgan sport turi boʻlib, katta zafarlar bilan mamlakatimizni jahonga tanitmoqda.

- Davlat siyosati sogʻlom odamni tarbiyalashga qaratilgan. Qizlarning barkamol rivojlanishiga alohida eʼtibor qaratilmoqda, bu, badiiy gimnastikani, ushbu vazifalarni amalga oshirishdagi etakchi rolini belgilaydi. Shu tufayli, badiiy gimnastika federatsiyasi tomonidan taʼlim standartining ikkinchi avlodi doirasida boshlangʻich taʼlim uchun badiiy gimnastika boʻyicha dasturni ishlab chiqish gʻoyasi tashabbusi ilgari surildi.

- Ushbu dastur yuzasidan gimnastika ixtisoslashtirilgan iqtidorli yosh sportchilar maktabi Toshkent shahrida tashkil qilindi va Oʻzbekiston DJTIda “Badiiy gimnastika” ixtisosligi ochildi. “Yulduzli bolalar” dasturi koʻp funksiyali xarakterga ega: bolalarni gimnastika vositalari yordamida sogʻlomlashtirish, barkamol rivojlantirish hamda iqtidorlarni aniqlash maqsadida bolalarning keng doirasini badiiy gimnastika bilan shugʻullanishga keng jalb qilish;

- badiiy gimnastikani mamlakatimizda keyingi yillarda ommalashuvi ancha darajada oshdi. Anastasiya Berestetskaya, Jamila Raxmatova, Anastasiya Serdyukova, Ulyana Trofimova, Rostaburova Marta, Valeriya Davidova, Samira Amirova va boshqa koʻpchilik Oʻzbekistonlik sportchi qizlarning erishgan buyuk yutuqlari badiiy gimnastika kabi hodisani koʻp qirraligini va goʻzalligini namoyish qiladi va sportning ushbu turini targʻibot qiladi, uni ommaviylashtiradi, qizlarni jozibadorligini oshiradi.

- Ommaviylik esa, qoidaga koʻra, yuksak natijalar sportining asosi hisoblanadi. Katta miqdordagi gimnastikachi qizlar oʻz tayyorgarligining har xil bosqichlarida mamlakat terma jamoasi tarkibiga kirish uchun yaroqliligini, xalqaro arenalarda raqobat qila olishini namoyish qilishi orqali etakchilik uchun kurashga kirishadi. Oʻzbekistonning badiiy gimnastika boʻyicha terma jamoasi tarkibiga sportchi qizlarni saralash paytida yuqori raqobat mavjud;

- badiiy gimnastikani sport turi sifatida targʻibot qilish. Targʻibot orqali taʼsir qilish samarasi televidenie, radio, matbuot kabi kommunikatsiya vositalari, maxsus nashrlarning (darsliklar, oʻquv qoʻllanmalar, badiiy gimnastikaning dolzarb muammolari boʻyicha dissertatsion tadqiqotlarning) mavjudligi bilan erishiladi.

- Oxirgi yillarda xalqaro ahamiyatga ega boʻlgan, har yili mamlakatimizda oʻtkaziladigan “Baby cup” festivali katta qiziqish uygʻotib kelmoqda. Oʻzbekistonlik badiiy gimnastika vakillarini jahon arenalarida muvaffaqiyatli chiqishlari – sportning ushbu juda jozibali turini targʻib qilishning eng yaxshi usulidir;

- badiiy gimnastikani moliyalashtirish va shugʻullanish uchun moddiy-texnika bazasi.

- Mamlakatimizda badiiy gimnastikachi qizlarni tayyorlashning harakatdagi shakli – davlat tomonidan moliyalashtirilishi hisoblanadi.

- Uning tarkibiy qismlari quyidagilar hisoblanadi: gimnastikachi qizlarning trenirovka, musobaqalashuv va tiklanish faoliyatini amalga oshirish uchun zamonaviy inshootlarni qurish va ekspluatatsiya qilish, integral tayyorlash jarayonida ishtirok etadigan trenerlar va barcha mutaxassislar mehnatiga haq to‘lash;

- badiiy gimnastika bo‘yicha milliy federatsiyaning va unda ishning turli yo‘nalishlari va xududiy federatsiyalarni nazorat qilish bo‘yicha mutaxassislarning mavjudligi. Bosh vazifalarni xal qilishga yo‘naltirilgan federatsiyalarning barcha strukturaviy bo‘linmalarini yuqori professional darajada bo‘lishi asosiy shart hisoblanadi;

- trener kadrlarning sifat va miqdor tavsiflari – mamlakatni yuqori malakali gimnastikachi qizlarni tayyorlash uchun imkoniyatining sezilarli darajadagi ko‘rsatkichi. Bizning malakatimiz badiiy gimnastikani sport turi sifatida butun dunyoga tanitgan buyuk pedagoglar sulolasi bilan faxrlanadi. Ko‘pchilik milliy federatsiyalar rossiyalik trenerlarning xizmatidan foydalanishadi, bu, badiiy gimnastikani jahonda rivojlanishiga ko‘maklashadi;

- badiiy gimnastika bo‘yicha trenerlarni tayyorlash va malakasini oshirish. Bu, avvalam bor, maxsus ta‘lim muassasalarida tayyorlash hamda mamlakatimiz va dunyodagi etakchi pedagoglarning ilg‘or ish tajribasini umumlashtirish yo‘li orqali malaka oshirish. Trenerlarni tayyorlash, zamonaviy sport amaliyoti istiqbollarni hisobga olgan holda ilgari suradigan talablarni e‘tiborga olish orqali tashkil qilinishi kerak;

- badiiy gimnastika bo‘yicha hakamlarni tayyorlash va malakasini oshirish. O‘zbekiston federatsiyasi mazkur jihatga katta e‘tibor qaratadi va xalqaro toifadagi hakamlarning bilimlarini mukammallashtirish maqsadida seminarlarni tashkil qilish uchun mutaxassislarni doimiy ravishda jalb qiladi;

- badiiy gimnastikaning rivojlanishini boshqaradigan xujjatlarning mavjudligi. Bu, avvalam bor, malakaviy dasturlar, musobaqalar qoidalari, gimnastikachi qizlarga qo‘yiladigan malakaviy talablar bo‘lib, ular jahon badiiy gimnastikasining rivojlanishi va sport yutuqlari istiqbollarni bashorat qilish an‘analarini hisobga olish bilan ishlab chiqiladi;

- mamlakatni Xalqaro gimnastika federatsiyasida (FIG) va Osiyo gimnastika birlashmasida vakilligi. Bunday vakilliksiz badiiy gimnastikani, sportning mazkur turi qonunlari bo‘yicha tabiiy, mantiqiy rivojlanishiga ishonish mumkin bo‘lmaydi.

- badiiy gimnastikada integral tayyorlash tizimining mavjudligi. Badiiy gimnastikada integral tayyorlash ilmiy asosda amalga oshiriladi va dinamik rivojlanadigan tizim hisoblanadi. U, har bir yangi olimpiya siklida, o‘z ichiga, ilmiy ta‘minlanishini talab qiladigan samarali texnologik va uslubiy yangiliklarni kiritadi.

- Bu, trenerlar, vrachlar, olimlarning birgalikda o‘zaro harakatlari bilan gimnastika nazariyasi va uslubiyoti sohasida ilmiy-tadqiqot ishlarini jadallashtirish zaruratini belgilaydi. Amaliyotning doimiy rivojlanadigan talablari tufayli, terma jamoa rahbarlarining buyurtmasiga ko‘ra tadqiqotlarni amalga oshirish zarur.

- Terma jamoasi uchun gimnastikachi qizlarni tayyorlashni adekvat psixologo-pedagogik va tibbiy-biologik ta‘minlash – yuqori va barqaror sport natijalariga erishishning zaruriy sharti hisoblanadi;

- gimnastikachi qizlarni ixtisoslashgan bolalar maktablari va olimpiya tayyorgarligi markazlari orqali tayyorlash. Bolalar va o'smirlar sport maktablari va olimpiya tayyorgarligi markazlarining etarli miqdorda mavjudligi, ularda olib boriladigan maqsadli ish sportchi qizlarning yoshga oid mezonlarini hisobga olgan holda istiqbolli modellarini aniqlash imkonini beradi hamda sportda orientirlanish, saralash va sportchi qizlarni tayyorlashning har xil bosqichlaridagi natijalarini bashorat qilish tizimini takomillashtirishga ko'maklashadi;

- milliy terma jamoada ilmiy-tadqiqot ishlarini yo'lga qo'yish sifati gimnastikachi qizlarning integral tayyorgarligini turli tarkibiy qismlarini takomillashtirishga ko'maklashadi.

- Badiiy gimnastika nazariyasi va uslubiyotini ishlab chiqayotgan mamlakatimiz olimlari tomonidan boy ilmiy potensial to'plangan bo'lib, u, amaliyotchi trenerlarga sport trenirovkasi vazifalarini muvaffaqiyatli xal qilish imkonini beradi;

- ilmiy-uslubiy adabiyotlarni nashr qilish, ularni har xil malakali gimnastikachi qizlarni tayyorlashda qo'llash zarur. Badiiy gimnastika sohasidagi ilmiy izlanishlar faol tarzda amalga oshirilmoqda va gimnastikachi qizlarni integral tayyorlash tizimiga faol joriy qilinmoqda.

Mazkur tizimning funktsiya qilishi, uning barcha elementlarini optimal balanslashtirish paytidagina mumkin bo'ladi.

REFERENCES

1. Kazakov R. T. et al. MULTIMEDIA SYSTEMS AND DISTANCE LEARNING TECHNIQUES IN SPORTS SOX //Modern Science and Research. – 2023. – T. 2. – №. 9. – С. 99-105.
2. Kazakov R. T., Rasulov Q. Q. TRAINING IN INTERNATIONAL WRESTLING TECHNIQUES AND TACTICS //Modern Science and Research. – 2023. – T. 2. – №. 9. – С. 180-186.
3. Yusupova N. R. SOCIO-GENDER ASPECTS OF MODERN WOMEN'S SPORTS //Modern Science and Research. – 2023. – T. 2. – №. 9. – С. 118-124.
4. Kazakov R. T. THE MAIN PHYSICAL QUALITIES OF ATHLETES //Modern Science and Research. – 2023. – T. 2. – №. 6. – С. 719-725.
5. Kazakov R. THE METHOD OF IMPROVING PHYSICAL AND SPECIAL PHYSICAL FITNESS INDICATORS OF SHORT-DISTANCE RUNNERS //Журнал иностранных языков и лингвистики. – 2023. – Т. 6. – №. 2.
6. Казоқов Р.Т., Абдиев Б.С., Джўрабаев А.М., Бўриев Б.Ў. Спортчилар тайёрлаш тизимини бошқарув асослари турлари. // "ОММАВИЙ СПОРТ ТАДБИРЛАРИНИ ТАШКИЛ ETISH: MUAMMOLAR, TENDENSIYALAR VA ISTIQBOLLAR" ЎзДЖТСУ, 1, 530-538
7. Kazoqov R., Jo'raqo'ziev O., Eshpo'latov S. ҚИСҚА МАСОФАГА ЮГУРУВЧИ СПОРТЧИЛАРНИНГ МАШҒУЛОТ ДАВРЛАРИНИ ТУЗИЛИШИ //Modern Science and Research. – 2023. – T. 2. – №. 4. – С. 5-11.
8. Qutlimurodov I. X., Kazoqov R. T., Vo'ronov A. B. FUTBOLDA INNOVATION TECHNOLOGIYALARNI QO'LLASH //Академические исследования в современной науке. – 2023. – Т. 2. – №. 11. – С. 111-117.
9. Buriyev B. U., Qodirov R. R., Kazoqov R. T. Jismoniy tarbiya va sportda axborot kommunikatsiya texnologiyasining tuzilishi va tamoyillari //Ta'limda zamonaviy axborot

- texnologiyalaridan foydalanishning innovatsion usullari. – 2021. – Т. 5. – №. 5. – С. 555-559.
10. Р.Т Казоқов.,Талабаларга ахборот хавфсизлигини таъминлаш компонентлигини ривожлантиришнинг ҳуқуқий асослари,Ўзбекистон давлат саънат ва маданият институти хабарлари 4 (12), 61-6811.Казоқов Р.Т.,Кейс стади технологияларидан фойдаланиб талабаларнинг масофавий таълим технологиялари асосида педагогик маҳоратини шакллантириш.,Замонавий футболни ривожлантириш тенденциялари:муаммо ва ечимлари 11
 11. Давурбаева М. Ж., Казоқов Р. Т., Мадаминов М. П. Интернет тармоқларида талаба ёшларнинг мустақил таълим олишдаги билим ва кўникмаларининг такомиллаштириш //SPORT MENEJMENTI VA MARKETINGI: MUAMMOLAR, TENDENSIYALAR VA ISTIQBOLLAR. – 2019. – Т. 1. – №. 5
 12. Казоқов Р. Т. Талабаларга ахборот хавфсизлигини таъминлаш компонентлигини ривожлантиришнинг ҳуқуқий асослари //Ўзбекистон давлат саънат ва маданият институти хабарлари. – 2019. – Т. 4. – №. 12. – С. 61-68.
 13. Р.Т Казоқов, Ш.Қ Бекназаров, Ибодов, А. И.Футболчиларнинг антропометрик ўлчамлари ва тезлик сифатлари орасидаги корреляциясини ўрганишда акт дан фойдаланиш.,Тиббиёт ва спорт 1 (10), 27-30.
 14. Казоқов, Р. Т., & Джўрабаев, А. М. Юлдашева К.А ЎЗБЕКИСТОНДА ЖИСМОНИЙ ТАРБИЯНИНГ РИВОЖЛАНИШИ. *SPORT MENEJMENTI VA MARKETINGI: MUAMMOLAR, TENDENSIYALAR VA ISTIQBOLLAR*, 1-237.
 15. Джўрабаев А. М., Казоқов Р. Т. Биомеханик таҳлиллар асосида енгил атлетикачиларнинг функционал тайёргарлигидаги корреляция алоқаларининг таҳлили //Yoshlarni qo 'llab-quvvatlash va aholi salomatligini mustahkamlash yili" ga bag'ishlangan. – 2021. – Т. 4. – №. 4. – С. 198-208.
 16. Kazoqov R. T., Djurabaev A. M. Kredit modul tizimi nima //Ta'limni raqamlashtirish sharoitida pedagog kadrlarni qayta tayyorlash va malakasini oshirish. – 2021. – Т. 4. – №. 4. – С. 198-206.
 17. Казоқов Р. Т., Джўрабаев А. М. Юлдашева КА ЎЗБЕКИСТОНДА ЖИСМОНИЙ ТАРБИЯНИНГ РИВОЖЛАНИШИ //SPORT MENEJMENTI VA MARKETINGI: MUAMMOLAR, TENDENSIYALAR VA ISTIQBOLLAR. – С. 1,237-240.
 18. Казоқов Р. Т. и др. МАМЛАКАТИМИЗ ЯНАДА ЮКСАЛИШИДА БОЛАЛАР СПОРТИНИНГ ЎРНИ //Академические исследования в современной науке. – 2023. – Т. 2. – №. 9. – С. 5-11.
 19. Казоқов Р. Т. и др. ПЕДАГОГИКА ОЛИЙ ТАЪЛИМДА КЕЙС-СТАДИ ТАЪЛИМ ТЕХНОЛОГИЯСИ АСОСИДА ПЕДАГОГИК МАҲОРАТИНИ ШАКЛЛАНТИРИШ ЮЗАСИДАН ТАЖРИБА-СИНОВ ИШЛАРИНИНГ НАТИЖАЛАРИ //Академические исследования в современной науке. – 2023. – Т. 2. – №. 6. – С. 111-115.
 20. Казоқов Р. Т. Кейс стади технологияларидан фойдаланиб талабаларнинг масофавий таълим технологиялари асосида педагогик маҳоратини шакллантириш //Замонавий футболни ривожлантириш тенденциялари: муаммо ва ечимлари. – Т. 11. – №. 1.

21. Казоқов, Р. Т., Джўрабаев, А. М., Бўриев, Б. Ў., & Ахматов, Ж. О. (2023). ПЕДАГОГИКА ОЛИЙ ТАЪЛИМДА КЕЙС-СТАДИ ТАЪЛИМ ТЕХНОЛОГИЯСИ АСОСИДА ПЕДАГОГИК МАҲОРАТИНИ ШАКЛЛАНТИРИШ ЮЗАСИДАН ТАЖРИБА-СИНОВ ИШЛАРИНИНГ НАТИЖАЛАРИ.
Академические исследования в современной науке, 2(6), 111-
22. Казоқов Р. Т., Мирзабдиллаева А. И., Мирзабдиллаева Х. И. МАКТАБГАЧА ТАЪЛИМ МУАССАСАЛАРИДА ТАРБИЯВИЙ ТАДБИРЛАРДА МИЛЛИЙ-МАЪНАВИЙ ҚАДРИЯТЛАРДАН ФОЙДАЛАНИШ //Академические исследования в современной науке. – 2023. – Т. 2. – №. 8. – С. 29-34.
23. Казоқов Р. Т. и др. ПЕДАГОГИКА ОЛИЙ ТАЪЛИМДА КЕЙС-СТАДИ ТАЪЛИМ ТЕХНОЛОГИЯСИ АСОСИДА ПЕДАГОГИК МАҲОРАТИНИ ШАКЛЛАНТИРИШ ЮЗАСИДАН ТАЖРИБА-СИНОВ ИШЛАРИНИНГ НАТИЖАЛАРИ //Академические исследования в современной науке. – 2023. – Т. 2. – №. 6. – С. 111-115.
24. Kazoqov R. T., Djurabaev A. M. Kredit modul tizimi nima //Ta'limni raqamlashtirish sharoitida pedagog kadrlarni qayta tayyorlash va malakasini oshirish. – 2021. – Т. 4. – №. 4. – С. 198-206.
25. Давурбаева М. Ж., Казоқов Р. Т., Мадаминов М. П. ТАЛАБА ЁШЛАРНИНГ МУСТАҚИЛ ТАЪЛИМ ОЛИШДАГИ БИЛИМ ВА КЎНИКМАЛАРИНИНГ ТАКОМИЛЛАШТИРИШДА ИНТЕРНЕТ РЕСУРСЛАРИДАН ФОЙДАЛАНИШНИНГ АХАМИЯТИ //Академические исследования в современной науке. – 2023. – Т. 2. – №. 5. – С. 26-31.
26. Давурбаева М. Ж., Казоқов Р. Т., Мадаминов М. П. ТАЛАБА ЁШЛАРНИНГ МУСТАҚИЛ ТАЪЛИМ ОЛИШДАГИ БИЛИМ ВА КЎНИКМАЛАРИНИНГ ТАКОМИЛЛАШТИРИШДА ИНТЕРНЕТ РЕСУРСЛАРИДАН ФОЙДАЛАНИШНИНГ АХАМИЯТИ //Академические исследования в современной науке. – 2023. – Т. 2. – №. 5. – С. 26-31.
27. Давурбаева М.Ж.,Казоқов Р.Т., Мадаминов М.П.Ёшларнинг мустақил таълим олишдаги билим ва кўникмаларининг такомиллаштиришда интернет ресурсларидан фойдаланишнинг ахамияти//ACADEMIC RESEARCH IN MODERN SCIENCE. - 2023/2/14. – Т. 2. – №. 5. – С. 26-31.
28. Казоқов Р. Т., Жўракўзиев О. О., Эшпўлатов С. С. СПОРТ МУАССАСАЛАРИДА ТАРБИЯВИЙ ТАДБИРЛАРДА МИЛЛИЙ-МАЪНАВИЙ ҚАДРИЯТЛАРДАН ФОЙДАЛАНИШ //Академические исследования в современной науке. – 2023. – Т. 2. – №. 13. – С. 238-248.
29. Казоқов Р.Т., Бўриев Б.Ў., Абдиев Б.Ш., Джўрабаев А.М., Туропов А.Р.КУРАШ МИЛЛИЙ СПОРТ ТУРИНИ РИВОЖЛАНТИРИШНИНГ АСОСИЙ ЙЎНАЛИШЛАРИ // МИЛЛИЙ КУРАШ ТУРЛАРИ ВА УЛАРНИНГ НАЗАРИЙ-АМАЛИЙ МУАММОЛАРИ. - 2023. – Т. 1. – №. 2. – С. 161-163.
30. Джўрабаев А. М., Казоқов Р. Т. Биомеханик таҳлиллар асосида енгил атлетикачиларнинг функционал тайёргарлигидаги корреляция алоқаларининг таҳлили //Yoshlarni qo‘llab-quvvatlash va aholi salomatligini mustahkamlash yili” ga bag‘ishlangan. – 2021. – Т. 4. – №. 4. – С. 198-208.

31. Казоқов Р. Т., Расулов А. Ф., Бўронов А. Б. СПОРТ МАКТАБЛАРИ ЎҚУВ-МАШҒУЛОТ ГУРУҲЛАРИДА ЁШ ФУТБОЛЧИЛАРНИ ТАНЛОВ УСЛУБИЯТЛАРИНИ АСОСЛАШ //Академические исследования в современной науке. – 2023. – Т. 2. – №. 15. – С. 38-46.
32. Kazoqov R. T., Vo'ronov A. B. SPORTDAGI DOLZARB YANGILIKLAR //Академические исследования в современной науке. – 2023. – Т. 2. – №. 15. – С. 47-56.
33. Kazoqov R. T., Pirnazarov S. A., Shamsiddinov S. X. STUDENTS LEARN TO ORGANIZE PROFESSIONAL PHYSICAL TRAINING AND CONTROL PHYSICAL DEVELOPMENT //Modern Science and Research. – 2023. – Т. 2. – №. 6. – С. 1195-1202.
34. Eshpo'latov S. S. METHODS AND PRINCIPLES OF IMPROVING TECHNICAL AND TACTICAL SKILLS AND PHYSICAL TRAINING OF YOUNG VOLLEYBALL PLAYERS //Modern Science and Research. – 2023. – Т. 2. – №. 6. – С. 1296-1302.
35. Kazoqov R. T., Eshpo'latov S. S. YOUNG VOLLEYBALL PLAYERS ARE THE PROCESSES OF ORGANIZING TRAINING SESSIONS //Modern Science and Research. – 2023. – Т. 2. – №. 6. – С. 1303-1310.
36. Pirmatov O. Z., Kazakov R. T. ROLE AND PLACE OF SPORTS AND ACTIVE GAMES IN THE GENERAL STRUCTURE OF EDUCATIONAL AND PRODUCTION PRACTICE //Modern Science and Research. – 2023. – Т. 2. – №. 9. – С. 125-131.
37. Kazakov R. T., Rasulov Q. Q. TRAINING IN INTERNATIONAL WRESTLING TECHNIQUES AND TACTICS //Modern Science and Research. – 2023. – Т. 2. – №. 9. – С. 180-186.
38. Kazoqov R., Akmuradov M. THE IMPORTANCE OF WORKING MEMORY IN MASTERING JUDO SPORTS TECHNIQUES IN ADOLESCENT ATHLETES //Modern Science and Research. – 2023. – Т. 2. – №. 10. – С. 489-494.
39. Kazoqov, R., & Akmuradov, M. (2023). PSYCHOLOGICAL FOUNDATIONS OF JUDO. *Modern Science and Research*, 2(10), 481–488.
40. Kazoqov R. T., Umaraliyeva F. T. DRAW A KINESICYCLOGRAM OF SHORT-DISTANCE RUNNING AND BUILD A TIMELINE //Modern Science and Research. – 2023. – Т. 2. – №. 10. – С. 1201-1208.
41. Kazoqov R. T. et al. IMPROVEMENT OF TECHNICAL TRAINING OF SHORT-DISTANCE ATHLETES //Modern Science and Research. – 2023. – Т. 2. – №. 10. – С. 1077-1084.
42. Kazoqov R. T. et al. STARTING TECHNIQUE IN SHORT DISTANCE RUNNING //Modern Science and Research. – 2023. – Т. 2. – №. 10. – С. 1070-1076.
43. Xalmuxamedov R. et al. ANALYSIS OF THE DEPENDENCE OF THE CONDITIONS OF THE MIDDLE MOUNTAIN OF INDICATORS OF THE INTENSITY ZONES OF TRAINING TRAINING LOADS OF QUALIFIED BOXER WOMEN //Modern Science and Research. – 2023. – Т. 2. – №. 10. – С. 473-483.

44. Shoyimardanov S. A., Bobomurodov A. E., Kazaqov R. T. FORMATION OF PEDAGOGICAL SKILLS AND SKILLS IN STUDENTS //Modern Science and Research. – 2023. – T. 2. – №. 12. – C. 425-434.
45. Jumayev U. X. et al. ANALYSIS OF THE FINANCIAL POLICY OF THE RUSSIAN EMPIRE IN OFFICIAL DOCUMENTS //Modern Science and Research. – 2023. – T. 2. – №. 12. – C. 1202-1209.
46. Ziyamuxamedova S. A., Kazaqov R. T., Shukurova S. S. SOME BIOCHEMICAL BLOOD RESEARCHES OF ROWERS DURING PREPRATION PERIOD AND CONTESTS //Modern Science and Research. – 2023. – T. 2. – №. 12. – C. 982-989.
47. Raxmatov B. S. et al. SHORT DISTANCE RUNNING TECHNIQUE //Modern Science and Research. – 2023. – T. 2. – №. 12. – C. 990-1000.
48. Roziqovich X. Z. YANGI O'ZBEKISTONDA AVTOMOBIL SANOATI //BARQARORLIK VA YETAKCHI TADQIQOTLAR ONLAYN ILMIIY JURNALI. – 2023. – T. 3. – №. 5. – C. 582-584.
49. Yugay L. P. et al. RECOVERY OF THE BODY OF SHORT-DISTANCE RUNNING ATHLETES DURING SPORTS TRAINING //Modern Science and Research. – 2024. – T. 3. – №. 1. – C. 365-371.
50. Akbarov A. et al. ANTHROPOMETRIC-PHYSIOLOGICAL INDICATORS OF MIDDLE-DISTANCE RUNNERS AND RECOVERY OF THEIR BODY DURING TRAINING //Modern Science and Research. – 2024. – T. 3. – №. 1. – C. 358-364.
51. Kim D. et al. PEDAGOGICAL ANALYSIS OF THE PARTICIPATION OF STUDENT ATHLETES IN THE SWEDISH TEAM AND THE SWEDISH TEAM IN THE UZBEKISTAN CHAMPIONSHIP IN HEIGHT ATHLETICS //Modern Science and Research. – 2024. – T. 3. – №. 1. – C. 346-353.
52. Nurullayeva D. S. et al. ETHICAL PROBLEMS AND THEM IN THE FIELD OF NATURE SOLUTIONS //Modern Science and Research. – 2024. – T. 3. – №. 1. – C. 480-486.
53. Kazaqov R. T., Djo'rabayev A. M. MEANS OF RECOVERY OF WORKING CAPACITY OF SHORT-DISTANCE RUNNERS //Modern Science and Research. – 2024. – T. 3. – №. 1. – C. 902-911.
54. Kazoqov, R., & Djo'rabayev, A. (2024). DEVELOPMENT OF CYBER SPORTS IN UZBEKISTAN. Modern Science and Research, 3(1), 893–901.
55. Yaqubov F. M. et al. METHODOLOGY OF SELECTION OF 10-12-YEAR-OLD PLAYERS AND ORGANIZATION OF TRAINING //Modern Science and Research. – 2024. – T. 3. – №. 1. – C. 1271-1279.
56. Artikov A. A., Jo'rayev N. BA'ZI BIR FUTBOL TERMA JAMOALARI HAMDA KLUBLARI O'YINCHILARINING YON CHIZIQ (AUT) DAN TO'PNI O'YINGA KIRITISH NATIJALARINING QIYOSIY TAHLILI. – 2023.
57. Pardayev K., Artiqov A. DIAGNOSTIC ANALYSIS OF COMPETITIVE PERFORMANCE OF SKILLED FOOTBALL PLAYERS //Modern Science and Research. – 2023. – T. 2. – №. 4. – C. 312-322.

58. Norsafarov S., Artiqov A. ANALYSIS OF THE ACTION OF PLAYERS PARTICIPATING IN THE PFL ON THE FIELD //Modern Science and Research. – 2023. – T. 2. – №. 4. – C. 323-333.
59. Toshboyev S., Artikov A. TECHNICAL TRAINING IS THE BASIS OF PLAYERS' SKILLS //Modern Science and Research. – 2023. – T. 2. – №. 4. – C. 253-263.
60. Noraliyev U., Artikov A. SPORTS INJURIES AND THEIR REHABILITATION PROCESSES //Modern Science and Research. – 2023. – T. 2. – №. 4. – C. 334-344.
61. Soliyev D., Artikov A. DEVELOPMENT OF PHYSICAL FITNESS OF YOUNG PLAYERS //Modern Science and Research. – 2023. – T. 2. – №. 4. – C. 264-274.
62. Sanatullayev I., Artikov A. ANALYSIS OF THE DEFENSIVE ACTIONS OF THE PLAYERS OF THE UZBEKISTAN YOUTH (U-23) NATIONAL TEAM //Modern Science and Research. – 2023. – T. 2. – №. 4. – C. 274-285.
63. Boyxonov B., Artikov A. STUDYING THE TECHNICAL AND TACTICAL ACTIONS OF HIGHLY QUALIFIED MINI SOCCER GIRLS DURING THE GAME //Modern Science and Research. – 2023. – T. 2. – №. 4. – C. 400-410.
64. Artikov A., Xasanov D. FEATURES OF TEACHING TECHNICAL AND TACTICAL MOVEMENTS OF 13-15-YEAR-OLD GIRLS IN MINI-FOOTBALL AT A COMPREHENSIVE SCHOOL //Modern Science and research. – 2022. – T. 1. – №. 1. – C. 335-345.
65. Madaminov J., Artikov A. A STUDY OF THE APPLICATION OF THE "BOUNDED" METHOD IN THE DEVELOPMENT OF QUICK-STRENGTH QUALITIES OF DIFFERENT YOUNG PLAYERS //Modern Science and Research. – 2023. – T. 2. – №. 4. – C. 356-366.
66. Raimkulov A., Artikov A. DEVELOPMENT OF PHYSICAL FITNESS IN TRAINING //Modern Science and Research. – 2023. – T. 2. – №. 4. – C. 285-294.
67. Nizomiddinov S., Artikov A. ORGANIZATIONAL ACTIONS OF ATTACKS IN THE GAME OF EUROPEAN FOOTBALL TEAMS //Modern Science and Research. – 2023. – T. 2. – №. 4. – C. 345-355.
68. Xasanov D., Artikov A. RESULTS OF INCREASING THE TECHNICAL AND TACTICAL CAPABILITIES OF FOOTBALL TEAMS //Modern Science and Research. – 2023. – T. 2. – №. 4. – C. 243-252.
69. Choriyev A., Artiqov A. ANALYSIS OF TEAM TACTICAL GAMES IN THE MODERN FOOTBALL GAME //Modern Science and Research. – 2023. – T. 2. – №. 4. – C. 221-231.
70. Sherqulov S., Artiqov A. BASIC REQUIREMENTS FOR MEANINGFUL TRAINING OF YOUNG PLAYERS //Modern Science and Research. – 2023. – T. 2. – №. 4. – C. 211-220.
71. Xudiyarov S., Artiqov A. THE IMPORTANCE OF INTERNATIONAL FOOTBALL COMPETITIONS IN THE DEVELOPMENT OF GIRLS' FOOTBALL IN OUR COUNTRY //Modern Science and Research. – 2023. – T. 2. – №. 4. – C. 232-242.

72. Artikov A., Abduhamidov J. COMPARISON OF THE RESULTS OF THE PLAYERS DURING THE GAME //Modern Science and Research. – 2022. – T. 1. – №. 1. – C. 302-312.
73. Artikov A., Nizomiddinov S. TECHNICAL AND TACTICAL ACTIONS OF YOUNG PLAYERS STUDY ANALYSIS //Modern Science and Research. – 2022. – T. 1. – №. 1. – C. 557-566.
74. Artikov A., Choriyev A. DEVELOPMENT OF PHYSICAL CONDITION OF YOUNG PLAYERS //Modern Science and Research. – 2022. – T. 1. – №. 1. – C. 546-556.

MAKTABLARNING BOSHLANG'ICH TA'LIM SINFLARIDA DIKTANTLARNI O'TKAZISH METODIKASI

Mag'ribova Gulnihol Qaxramon qizi

Oriental universiteti

Boshlang'ich ta'lim yo'nalishi 3-bosqich talabasi.

<https://doi.org/10.5281/zenodo.10630355>

Annotatsiya. Mazkur maqolada boshlang'ich ta'limda diktantlarni o'tkazish metodikasi haqida fikr yuriladi. Unda ta'kidiy diktantning boshlang'ich sinf o'quvchilarida imloviy savodxonlikni shakllantirishdagi o'rni aks ettiriladi. Ta'kidiy diktantning ko'rish diktanti turi va uni tashkil qilishning metodik jihatlari ko'rsatib beriladi.

Kalit so'zlar: boshlang'ich ta'lim, ona tili va o'qish savodxonligi, imlo, imloviy savodxonlik, diktant, ta'kidiy diktant, ko'rish diktanti, eshitish diktanti, imlo qoidasi.

METHODOLOGY OF CONDUCTING DICTATIONS IN PRIMARY EDUCATION CLASSES OF SCHOOLS

Abstract. This article discusses the methodology of conducting emphatic dictations in primary education. It reflects the role of emphatic dictation in the formation of spelling literacy in elementary school students. The type of visual dictation of emphatic dictation and methodical aspects of its organization are shown.

Key words: primary education, mother tongue and reading literacy, spelling, spelling literacy, dictation, emphatic dictation, visual dictation, auditory dictation, spelling rule.

МЕТОДИКА ПРОВЕДЕНИЯ ДИКТАНОВ В НАЧАЛЬНЫХ КЛАССАХ ШКОЛЫ

Аннотация. В данной статье рассматривается методика проведения эмфатических диктантов в начальных классах. Отражена роль эмфатического диктанта в формировании орфографической грамотности учащихся начальной школы, показаны виды диктанта и его методические аспекты.

Ключевые слова: начальное образование, родной язык и грамотность чтения, правописание, орфографическая грамотность, диктант, эмфатический диктант, визуальный диктант, слуховой диктант, орфографическое правило.

So'nggi ikki yil davomida boshlang'ich ta'lim sohasida ta'lim-tarbiya jarayonida keng ko'lamli o'zgarishlar olib borilmoqda. Xususan, xalqaro ta'lim sifati tadqiqotlarida yuqori natija ko'rsatgan mamlakatlarning tajribalaridan kelib chiqib, xalqaro ekspertlar tavsiyasiga asosan, boshlang'ich sinf o'quvchilarida yozish, o'qish, fikr bildirish ko'nikmalarni sifatli shakllantirish maqsadida "Ona tili va o'qish savodxonligi" fani kiritildi va shu nomdagi darsliklar amaliyotga joriy qilindi. 1-2-3-sinf uchun mo'ljallangan "Ona tili va o'qish savodxonligi" darsliklari ikki qismdan iborat bo'lib, har bir qismning mashq daftari ham yaratildi.

"Ona tili va o'qish savodxonligi" darslari bolalarning aqliy va nutqiy qobiliyatlarini muvaffaqiyatli o'stirish zaminida kelgusida fanlarni puxta o'zlashtirishga imkoniyat yaratadi. Shu sababli boshlang'ich sinf ona tili va o'qish savodxonligi darslarining asosiy vazifalaridan biri ham o'quvchilarning nutqiy qobiliyatlarini o'stirishdir. Binobarin, ta'lim jarayonida o'quvchilar yozma nutqini o'stirishga ham ona tili o'qitishning asosiy vazifasi sifatida yondashiladi.

Ma'lumki o'quvchilarning yozma nutqini shakllantirish bevosita imloviy savodxonlik bilan bog'liq. Bu esa o'quvchilarda orfografik malakalarni shakllantirishni tizimli ravishda amalga oshirish muhimligini belgilaydi.

O'quvchilarda imloviy savodxonlikni shakllantirishda diktantning o'rnini juda katta.

Diktantning ham bir qancha turlari mavjud bo'lib, quyida biz ta'kidiy diktant, uning turlari hamda uni o'tkazish yo'llari haqida fikr yuritmoqchimiz.

Ta'kidiy diktant barcha ta'limiy diktantlar ichida eng muhimi va ahamiyatlisidir, chunki ta'kidiy diktant o'quvchilarni yozuvda so'zlarni xato yozishdan saqlaydi. Bu diktant turi har qanday so'zning imlosini o'quvchilarga oldindan eslatish orqali yozdirishga asoslanadi.

Zero, agar o'quvchi xato yozilgan so'zlarni ko'rsa, uni o'zi xato yozsa, imloda xato ko'nikmaga ega bo'lib qolsa, u o'quvchiga imlo o'rgatish juda murakkab ishga aylanib qoladi.

Bu jihatdan qaraganda ham ta'kidiy diktantning ahamiyati katta. Diktantning bu turi o'quvchilarni diktant matnidagi barcha so'zlarning imlosini o'ziga singdira olishga odatlantiradi.

Shuningdek, bu diktant orqali o'quvchilar so'z imlosini turli orfografik toifalar asosida ongli o'zlashtiradilar.

Bilamizki, boshlang'ich sinf o'quvchilarini to'la savodli qilish chidam va sezgirlik talab qiladi. O'qituvchi o'z o'quvchisiga biror yangi so'z o'rgatar ekan, avvalo shu so'zni to'g'ri talaffuz qilishni o'rgatishi lozim; undan keyingina bu so'z yuzasidan yozuv mashqi o'tkazadi. Bu orfografiya bilan orfoepiyaning o'zaro uzviy bog'liqligini ko'rsatadi.

Metodik adabiyotlarda o'quvchilar tomonidan yo'l qo'yiladigan xatolar turli sabablarga ko'ra sodir bo'lishi quyidagicha ko'rsatiladi:

1. Imlo qoidasi o'rganilmagan ba'zi so'zlar diktant matn tarkibiga kirib qoladi.
2. Biror imlo qoidasi bo'sh o'zlashtirilgani sababli tegishli so'zlarni bu orfografik qoidaga bog'lay olmaydilar va ularni xato yozadilar.
3. Imlosi qoidalashtirilmagan so'zlarga oid xatolar.
4. Ba'zan o'quvchilarning beparvoligi tufayli so'zlar xato yoziladi.
5. Yozuvda o'quvchilar kalligrafik jihatdan xato qiladilar, buning oqibatida ayrim harflar boshqa shaklga o'tib, bu so'z xato yozilganday seziladi.

Bu xatolarning barchasi ta'kidiy diktant orqali bartaraf qilinadi. Buning uchun ko'proq boshlang'ich sinflarda imlosi o'rgatiladigan so'zlarni o'quvchilarga ko'rsatish, ularning imlosini ta'kidlash orqali yozdirish zarur. Ayniqsa, 1-sinf o'quvchilari og'zaki eshitganlarini yozuvda osonlik bilan ifoda eta olmaydilar. Bu hol o'quvchilarni xatosiz yozishga o'rgatishda yozilayotgan so'zning imlosini oldindan ko'rsatishni talab qiladi.

2-3- sinflarda o'quvchilarning to'g'ri yozuv ko'nikmasi bir oz shakllangach, bolalar biror sohada mustaqil fikr olaydigan darajada malaka hosil qilgan bo'ladilar. Bundan tashqari, bu sinflarda imlo va grammatik qoidalar bolalarga tanishtiriladi, bu esa ayrim so'zlar imlosini grammatik qoidaga bog'lab, og'zaki ta'kidlash - izohlashga imkon beradi.

3-4-sinflarda ta'kidlanayotgan so'zning xususiyati ham, bu so'zni ta'kidlash usuli ham murakkablashadi. 3-4-sinflarda yozdiriladigan diktant matn tajribasida orfografiyaning turli tamoyillariga oid so'zlar kelishi mumkin. O'quvchilar yozuvda uchraydigan xatolar ham turli ko'rinishga ega bo'ladi. Shuni nazarda tutib, xato yozilishi mumkin bo'lgan so'zlarni turli usulda ta'kidlash mumkin.

Morfologik tamoyilga xos xatolarni ta'kidlashda shu so'zlar imlosi taalluqli bo'lgan grammatik qoida eslatiladi, bu so'zni yuqoridagi grammatik qoidaga bog'lab yozish talab qilinadi. Agar so'zlar tarkibiy qismlarga (asos va affikslarga) ajratib tahlil qilingandan so'ng yozdirilsa, natija yana ham yaxshi bo'ladi. So'zlarni morfologik tahlil qilishda suhbat quyidagicha uyushtirilishi mumkin: bu gapda qaysi so'zlarning yozilishi qiyin, ularni to'g'ri yozish uchun qaysi grammatik qoidani esga olish kerak va hokazo.

Bu savollarga o'quvchilar javob berganlaridan so'ng o'qituvchi, albatta, berilgan javoblarni umumlashtiradi, yakun yasaydi. O'qituvchining yakunlovchi so'zi har jihatdan muhimdir. Avvalo, o'qituvchi o'quvchilar javoblaridagi nuqsonlarni tuzatadi. Ikkinchidan, ayrim so'zlarning imlosi yuzasidan o'quvchilarda to'la ishonch hosil qiladi. Uchinchidan, o'quvchilar javobini mustahkamlaydi. Bu esa berilgan so'zlar imlosining o'quvchilar xotirasida uzoq vaqt saqlanib qolishiga sabab bo'ladi.

Ta'kidiy diktant ikki xil ko'rinishda bo'ladi: 1) ko'rish diktanti; 2) eshituv diktanti.

Ko'rish diktant turi ta'kidiy diktantning eng xarakterli ko'rinishi sanaladi. Chunki boshlang'ich sinf o'quvchilari ko'rish a'zosi orqali sezgan narsalari obrazini xotiralarida uzoq vaqt saqlab qoladilar. Bola biror so'zni ko'rar ekan, uning aksi ko'zga tushadi, bola ongida u muhokama qilinadi va bu haqda yo to'g'ri, yoki noto'g'ri hukm chiqaradi. Nihoyat, o'quvchi bu so'zning shunday yozilishiga qat'iy ishonadi. O'quvchida hosil bo'lgan bunday ishonch juda qiyinchilik bilan unutiladi. Shuning uchun ham bola ko'zi o'ngida hech qanday noto'g'ri yozilgan so'z bo'lmasligi zarur.

O'quvchilardagi bunday psixofiziologik holatdan ko'ruv diktanti orqali foydalaniladi.

Binobarin, ko'rish diktantini quyidagi maqsadlarda o'tkazish mumkin:

1. Ko'rish diktanti orqali o'quvchilar ko'proq notanish aytilishi va yozilishi aniq bo'lmagan so'zlar, atamalar imlosi bilan tanishtirilishi mumkin.

2. Avvalgi yozma ishlarda orfografik xatolarga yo'l qo'yilgan so'zlarning imlosini o'quvchilarga singdirish mumkin. Buning uchun diktant matn yoki shu matndagi ayrim so'zlar sinf doskasiga yozib qo'yiladi. O'quvchilar bu so'zlarni mustaqil o'qib imlosi bilan tanishib chiqadilar. So'ng o'qituvchi bu so'zlarni o'qib ularning imlosini tushuntirib beradi, undan keyin sinf doskasi parda bilan yopiladi va matnni o'qituvchi aytib yozdiradi. Diktant yozish tugagach parda ochiladi, o'quvchilar o'z yozuvlarini doskadagi diktant matnga solishtirib, tuzatib oladilar. Ko'ruv diktantining bu shakli o'z xususiyatlariga ko'ra ko'proq 1-sinflarda qo'llanilsa yaxshi natija beradi.

1- sinf o'quvchilarini bilimga o'rgatish davrida diktantning bu shaklidan foydalaniladi.

Bunda biror harf o'quvchilarga tanishtirilgach, shu harf ishtirokida biror so'z tanlanadi yoki biror predmetni ko'rsatib, uning nomi o'quvchilarga bir necha marta aytiriladi, so'ng bu so'z bo'g'inlarga va tovushlarga ajratiladi, bu so'zni o'qituvchi yoki ayrim o'quvchi kesma harflar yordamida doskada tuzadi, so'ng tarkibidagi bo'g'in va harflar yana muhokama qilinadi, so'ng u so'z sinfda xo'r bilan yoki yakkama-yakka o'qiladi va keyin yoziladi. O'quvchilar yozgan so'zlarni doskadagi so'zlarga taqqoslab xatolarini tuzatib oladilar.

2-sinfdan boshlab talaffuzi qiyin, talaffuzi bilan imlosi mos kelmaydigan ko'p bo'g'inli so'zlar yuzasidan ko'rish diktanti yozdirish mumkin, ayniqsa biror orfografik- grammatik qoida o'rganilgach, shu qoidaga bog'lab tashkil qilinadigan ko'rish diktanti o'quvchilarning yana ham kuchliroq diqqatini talab qiladi.

O'qituvchi doskada belgilab qo'yilgan so'zlarning imlosini dars boshida takrorlanayotgan mavzuga bog'lab izohlab beradi. So'ng o'quvchilar belgilangan so'zlarni sinchiklab o'rganib chiqadilar. Nihoyat, doskadagi diktant matni parda bilan yopiladi, matnni o'qituvchi aytib yozdiradi.

Ba'zan esa o'quvchilar doskadagi matnni qayta-qayta o'qib yodlab oladilar, so'ng o'qituvchi matnni yoddan yozdiradi. Ishning bu turida kichikroq matn yoki ayrim gaplardan foydalanmoq darkor. Matnni to'la yozdirib bo'lgach parda ochiladi va o'quvchilar o'z yozuvlarni diktant matnning asl nusxasiga solishtirib, o'z xatolarini tuzatib oladilar. Ishni bunday tashkil qilish vaqtni tejaydi yozishdagi shoshma-shosharlikdan o'quvchilarni saqlaydi. Doskada belgilab qo'ygan so'zlarning imlosini ayrim o'quvchilar izohlashi ham mumkin. U holda izohlovchi o'quvchi puxta bilimli belgilangan so'zlarni to'g'ri izohlay oladigan bo'lishi kerak.

Albatta, bu o'quvchining izohini o'qituvchi diqqat bilan kuzatib boradi. So'zlar imlosining o'quvchilar tomonidan izohlanishi o'quvchini fikrlashga, o'z yozuviga ongli yondashishga, o'ziga talabchan bo'lishga o'rgatadi. Agar izohlash ishi o'qituvchi tomonidan bajarilsa, vaqt tejiladi, berilgan bilim aniq va to'g'ri bo'ladi, tegishli so'zlarning imlosi sohasida o'quvchilarda ikkilanish bo'lmaydi. Demak, izohlash ishini o'qituvchi ham o'quvchi ham bajarishi mumkin.

Diktant matnining doskaga o'quvchilar ko'zi oldida yozilishi muhimdir. Chunki yozuv jarayonida o'quvchilar so'zlar tarkibidagi harflar bilan tanishadilar. Bu vaqtda o'quvchilar o'qituvchi harakatiga so'zlarning yozilishiga diqqat bilan qarab turadilar. Bu hol esa doskaga yozilgan so'zlar imlosining ular xotirasida uzoq saqlanib qolishiga imkon beradi.

Ba'zan ayniqsa quyi sinflarda ta'kidlash ko'zda tutilgan so'z doskada ko'rsatilishidan tashqari, o'qish va yozdirish vaqtida juda sekin va dona-dona qilib o'qib beriladi. U vaqtda so'z tarkibidagi barcha harflar aniq talaffuz etilishi, o'quvchilarning eshitish a'zolariga aniq yetib borishi lozim.

Shu bilan birga, o'quvchilar bu so'z tarkibidagi o'zak va affikslarni aniq tasavvur eta olishlari lozim. Ammo bunday o'qish o'quvchilarga bo'g'inlab, harflab yozishga imkon bermasligi zarur. Agar o'quvchilar bo'g'inlab yozadigan bo'lsalar bu xil yozuv mashqi o'quvchilar bilimiga faqat salbiy ta'sir qiladi.

3-4-sinflarda morfologiyaga oid mavzuni mustahkamlash maqsadida ko'rish diktanti o'tkaziladi. U holda diktant matni sinf doskasiga yozilmaydi, balki matn darslikdan tanlanishi mumkin. Uni o'qituvchi o'rganilgan qoidaga bog'lab izohlaydi, hatto bu qoidaga oid misollarni o'quvchilarga mustaqil toptirishi ham mumkin. Mavzu yetarli takrorlangandan so'ng o'quvchilar diktant matnini o'qituvchining aytib berishi bilan yozadilar.

Diktant yozib tugatilgach o'quvchilar o'z yozuvlarini doskadagi matnning asl nusxasiga solishtirib, o'z xatolarini tuzatib oladilar. Bu solishtirish vaqtida takrorlash ko'zda tutilgach mavzu o'quvchilarning diqqat markazida turishi kerak.

Ko'rish diktantining bu shakli orqali matndagi grammatikaning biror qoidasiga oid ayrim so'zlar orfografiyasigina emas, balki diktant matnidagi barcha so'zlar imlosini o'rganish maqsad qilib olinishi mumkin.

Xulosa qilib aytish mumkinki, o'quvchilarni so'zlarni to'g'ri va xatosiz yozishga o'rgatishda ta'kidiy diktant, xususan, ko'rish diktanti muhim ahamiyat kasb etadi. Shunday ekan, boshlang'ich ta'limda o'quvchilarda imloviy savodxonlikni shakllantirishda o'qituvchi bu diktant turidan ham samarali foydalanishi maqsadga muvofiq bo'ladi.

Bu esa, albatta, ta'kidiy diktantlarning o'ziga xos xususiyatlarini hamda ularni tashkil qilish metodikasini bilishni taqozo etadi.

REFERENCES

1. Mirzayev A. Diktant metodikasi.- Toshkent, "O'qituvchi", 1979.
2. Abdullayeva Q., Rahmonbekova S., Bekmurodova G., G'ozixo'jayeva G. Diktantlar to'plami. (Boshlang'ich sinf o'qituvchilari uchun). - Toshkent: "Niso Poligraf", 2017.
3. Jumayeva S. O'quvchilarning yozma savodxonligini oshirishning ayrim yo'llari// "Ona tili ta'limidagi islohotlar: vazifalar, yechimlar va muammolar" Respublika ilmiy- amaliy anjuman materiallari.- Qarshi, 2015, 70-73-betlar.
4. Azimova I., Mavlonova K., Quronov S. va b. Ona tili va o'qish savodxonligi. Umumiy o'rta ta'limning 1-sinfi uchun darslik. 1-2-qism. - Toshkent: Respublika ta'lim markazi, 2021.
5. Azimova I., Mavlonova K., Quronov S. va b. Ona tili va o'qish savodxonligi. Umumiy o'rta ta'limning 2-sinfi uchun darslik. 1-2-qism. - Toshkent: Respublika ta'lim markazi, 2021.

YORDAMCHI SO'ZLAR: KO'MAKCHILAR METODOLOGIYASI

O'ltanboyeva Mashhura Shermuhammad qizi

Oriental universiteti

Boshlang'ich ta'lim yo'nalishi 3-bosqich talabasi.

<https://doi.org/10.5281/zenodo.10630433>

Annotatsiya. Maqolada o'zbek va dunyo tilshunosligida yordamchi so'zlardan ko'makchilarning o'rganilishiga oid qarashlar, "oraliq uchinchi", ko'makchilashish, metaforik ma'no ko'chishi.

Kalit so'zlar: Yordamchi so'zlar, ko'makchi, ko'makchilashish hodisasi, so'z.

AUXILIARY WORDS: METHODOLOGY OF HELPERS

Abstract. In the article, views on the study of auxiliaries in Uzbek and world linguistics, "intermediate third", auxiliaries, transfer of metaphorical meaning.

Key words: Auxiliary Words, Helper, helping event, word.

ВСПОМОГАТЕЛЬНЫЕ СЛОВА: МЕТОДИКА ПОМОЩНИКОВ

Аннотация. В статье представлены взгляды на изучение вспомогательных слов в узбекском и мировом языкознании, «промежуточной трети», вспомогательных средств, переноса метафорического значения.

Ключевые слова: Вспомогательные слова, Помощник, помогающее событие, слово.

KIRISH

Adabiy tilning boyib borishida tilimizning ichki imkoniyatlari hal qiluvchi rol o'ynaydi.

Tildagi har qanday o'zgarish, avvalo, leksik qatlamda ko'zga tashlanadi va shu qatlamda shakllanib boradi. Ayniqsa, istiqlol yillarida boshqa sohalardagi islohotlar kabi o'zbek tili leksikografiyasida ham qator islohotlar bo'ldi. O'zbek tilining izohli lug'ati yangidan nashr etildi va bu lug'at o'z tarkibiga 80 mingdan ortiq so'zni kiritdi. Buning natijasida qator tadqiqotlar yaratildi. Leksik qatlamni o'rganish ko'lami yanada ortdi. Bu tadqiqotlarda tilni leksik-semantik, lingvostatistik va leksikografik usullarda tadqiq qilishga alohida e'tibor qaratildi.

Yordamchi so'zlar, ayniqsa, ko'makchi so'zlarni tahlilga tortar ekanimiz, biz avvalo, "so'z" atamasiga diqqatimizni qaratamiz. Bir guruh olimlar ko'makchilarning so'z ekanini tan olmasligini, lekin bu xato fikr ekanligini asoslab beradi. "Yordamchi so'zlar" deb ishlatishimizni, lekin ularning so'z sifatida tan olmasligimizni; ko'makchi so'zlar ham mustaqil so'z turkumlaridan kelib chiqqanligini rad etmasdan, ularning so'z ekanligini rad etishimizni aytib o'tadilar. Lekin ko'makchilarning so'z ekaniga shubha qiladilar. Vaholanki, ot-ko'makchilar, sifat-ko'makchilar, ravish-ko'makchilar, fe'l-ko'makchilar deyilgan atama har qanday ko'makchini qaysi so'z turkumlariga taalluqli ekanini qayd etishdir. Bu holatni professor A.B.Pardayev quyidagicha izohlaydi: "Nafaqat ko'makchilarni, balki boshqa yordamchi so'zlarni ham so'z deb hisoblamaslik "so'z" atamasini "leksema" tushunchasi bilan almashtirishdan kelib chiqqan...".

Shu o'rinda lug'atlarga murojaat qilamiz. Azim Hojiyev "leksema" va "so'z"ni, leksema - lug'aviy ma'no anglatuvchi unsur, so'z - leksemaning shakl va mazmun bilan voqelangan ko'rinishi",-ekanligini izohlaydi. O.S.Axmanova esa "Словарь лингвистических терминов" lug'atida "slovo" (Glossa) Ingliz tili. So'z, fr. mot, ispan palabra. 1. Fikrlash predmeti bilan haqiqatning berilgan "bo'lagi"ning umumlashtirilgan aksi sifatida to'g'ridan - to'g'ri o'zaro

bog'liqlikka qodir bo'lgan va bunga yo'naltirilgan (ko'rsatuvchi) jumlaning cheklovchi komponenti. Natijada, so'z ma'lum bir leksik yoki moddiy xususiyatlariga ega bo'ladi.

2. (erkin shakl).

1. qiymatdan farqli o'laroq potentsial minimal jumlar faqat sintaktik ravishda ko'rib chiqiladi. A) morfologik tuzilishi va o'zgarishi bo'yicha farqlang: so'zlar asosiy (oddiy, antiderivativlar, ildiz), hosilalar, ishlab chiqaruvchi, murakkab, o'ta murakkab (murakkab), birikma qisqartirilgan... f) tomonidan adabiy tilga munosabat". Bundan ko'rinib turibdiki, Axmanova so'zga 2 xil ta'rif bergan:

1.Oxirgi chegara (fikrni ifodalash);2. Erkin (sintaktik planda qaraladigan minimum). "Leksema" ga quyidagicha ta'rif beradi: Lexema (glossema) ing. leksema.

1. So'z tarkibiy element sifatida so'z turi sifatida til (so'z a'zosidan farqli o'laroq, ya'ni og'zaki birlik, nutq jarayonida ajralib turish);

2. (monema). Semantik mazmunini uning sintaktik qurilishidan ham, uning tarkibiy elementlari semantikasidan ham olish mumkin bo'lmagan har qanday birikma birligi. O'zbek tilshunos olimlarimiz ham bu borada atroflicha izlanishlar olib borgan. "Darhaqiqat, bu sharhlarda so'zning leksema deb atalishi, leksemaning esa lug'aviy ma'no anglatuvchi unsur hisoblanishi yordamchi so'zlarni so'z deb atashga raxna soluvchi fikrlardir. Chunki yordamchi so'zlarning lingvistik tabiati ularni lug'aviy birlik sifatida qarashga imkon bermaydi". *M: O'ng qanotda saf tortgan oldi ochiq oshxona, ombor, somonxona-yu sayisxonalar tarafdin tosh terilgan yo'lka bo'ylab oltmish besh yoshlardagi devqomat, vajohatli bir odam kelmoqda.*(Aralashqo'rg'on, 4-bet). Misolimizda keltirilgan *qanot* ko'makchi vazifasini bajarsa-da, hali to'laligicha yordamchilashib ulgurmagani. Bu leksema qush va hasharotlarda uchish vazifasini bajaruvchi organ. Biz keltirgan misolda *tomon* sof ko'makchisiga sinonim tarzda qo'llanilgan. So'zning mohiyatini belgilashga doir fikrlar Z.Isoqovda quyidagicha keltirilgan:

"Ma'lumki, tildagi biror bir hodisaning zohiriy belgilari tavsifi ma'lum bir bosqichga ko'tarilgach, shu hodisalarning bir-biriga munosabati, bu munosabatlarning o'ziga xosligini ochish jarayoniga zamin yaratadi. Qolaversa, lingvistik sath tushunchasining paydo bo'lishi va sathlararo darajaviy munosabatga e'tiborning kuchayishi, har bir quyi sath birligining funksiyasi o'zidan bir daraja yuqori sath birligining tarkibida namoyon bo'lishining tan olinishi so'zning mohiyatini belgilashga ham qulay imkoniyat yaratadi. Demak, ma'lum bir leksik birlik o'zidan yuqori sathdagina o'z leksik va grammatik belgisini to'laligicha ochib beradi. Qanot leksemasining izohi keltirildi, bu izoh leksik sath uchungina, matn yoki ma'lum bir gap tarkibida biz uni[qanot] tahlilga tortar ekanmiz, *qanot* ko'makchi vazifasini bajarayotganligining guvohi bo'lamiz. *O'ng qanotda(tomon) + saf tortmoq=* ko'makchili tobe bog'lanish, boshqaruv yo'li bilan hosil qilingan. Professor Azamat Pardayev so'z bilan bog'liq munozara va bahslarning ko'pligi, bugungi tilshunosligimizda so'z, so'z turkumi, yordamchi so'zlar kabi masalalarda bir to'xtamga kelish kerakligi muhim ekanligini aytib o'tadilar. Bu orqali olim "...so'z muhim lingvistik birlik, yordamchi so'zlarning so'z turkumi paradigmasidagi o'rni mustahkam",- ekanligini ta'kidlaydi.

XULOSA

Bundan kelib chiqadiki, ko'makchining leksik ma'nosi o'zi birikib kelayotgan mustaqil ma'noli so'zning leksik ma'nosiga bog'liq ekan. Turdi Rustamov mustaqil va yordamchi so'zlarda leksik va grammatik ma'no mavjudligi, biroq bu ularning mustaqil ma'noli so'zlardagi kabi leksik va grammatik ma'no hosil qiladi degan fikr keltirib chiqarmasligini aytadilar. Dunyo

tilshunosligida “oraliq uchinchi” turkumlariga oid qarashlar turlicha bo‘lib, biz tilning turli xususiyatlarini inobatga olgan holda ko‘makchilashish jarayonini matn bilan bog‘laymiz.

REFERENCES

1. С. Ахманова Словарь лингвистических терминов издательство; Советская энциклопедия, Москва-1966.
2. Ҳожиёв А.Тилшунослик терминларининг изоҳли луғати. ЎзМЭ.Тошкент.2002.164-бет.
3. Пардаев А. Ўзбек тили ёрдамчи сўзларнинг лингвистик табиатига доир айрим мулоҳазалар // Қарақалпақ мамлекетлик университетиниң хабаршыси; Нукус, 2011. –№ 1-2(10-11).
4. Исоқов З. Сўз туркумлари системасида ёрдамчи сўзлар, // Ўзбек тили ва адабиёти, 2002. - № 2.
5. Пардаев А., Қурбонов С. Сўз таърифи хусусида // «Интернаука»: научный журнал. Часть 2. – Москва, 2017. - № 11(15).

ТУРИЗМНИНГ МИЛЛИЙ МОДЕЛИНИ ШАКЛЛАНТИРИШ МЕХАНИЗМИ

Хазраткулов Ўқтамжон Хикматуллаевич

Бухоро инноватсиялар университети магистранти.

<https://doi.org/10.5281/zenodo.10630515>

Аннотация. Ушбу мақолада туризмнинг миллий моделини шакллантириш механизми ҳақида маълумотлар келтирилган.

Калим сўзлар: Туризм, стратегия, бозор муносабатлари, товар ва хизматлар, туристик индустрия.

THE MECHANISM OF FORMATION OF THE NATIONAL MODEL OF TOURISM

Abstract. This article provides information about the mechanism of formation of the national model of tourism.

Key words: Tourism, strategy, market relations, goods and services, tourism industry.

МЕХАНИЗМ ФОРМИРОВАНИЯ НАЦИОНАЛЬНОЙ МОДЕЛИ ТУРИЗМА

Аннотация. В данной статье представлена информация о механизме формирования национальной модели туризма.

Ключевые слова: Туризм, стратегия, рыночные отношения, товары и услуги, туристическая индустрия.

Туризмни иқтисодий тимизда ривожлантириш стратегиясини ишлаб чиқишимизнинг ҳаётий зарурат эканлигини ҳисобга олганимизда асосий эътиборга олишимиз ва тушунишимиз керакки, биз эркин бозор шароитларига ўтганимизда халқаро туризм бозорида туризмга бўлган муносабатлар анча ўзгариб кетган эди. Бу вақтга келиб туризм соҳаси жаҳоннинг кўплаб давлатлари иқтисодийида салмоғли, баъзиларида етакчи иқтисодий тармоғига айланиб, шаклланиб бўлганди. Туризм соҳасида бу вақтда 350 млн. ишчи, хизматчи фаолият кўрсата бошлади, бу кўрсаткич ҳар қандай хизматлар кўрсатиш соҳасидан юқори ҳисобланади.

Туризм ҳаммамизга маълум ҳодиса. Инсоният пайдо бўлгандан бери унинг вакиллари ёки гуруҳлари сайёрамизнинг у ёки бу қитаъсига, қитъалардаги ўлкаларга, элларга, мамлакатларга саёҳат қилишган. Фақатгина бизнинг давримизга келиб туризм ўзига хос бўлган иқтисодий ва ижтимоий соҳага айландики, бу соҳа албатда ўзига хос бўлган бошқарувни талаб қилади.

Ҳозирги вақтда туризмда асосан иккита бош вазифа турибди:

- 1) туризмда бозор муносабатларини амалиётга жорий қилиш ва бу муносабатларни мазмунан билан бойитиш;
- 2) туризмдаги дунёвий муносабатларнинг ўзгаришини ўз вақтида янгилик деб қабул қилиш.

Вазифанинг биринчиси, мамлакатимиз туризмни ривожлантиришда ўта муҳим ҳисобланади. Чунки туризм бозорининг ўзи ҳали шаклланмаган ҳолатда турибди. Бу бозорни ташкил қилиш ва бозорни туризм маҳсулотлари билан тўлдириш ўзи жуда оғир, вақт ва билим талаб қиладиган кенг, кўп қиррали жараён дир.

Туризм бозоридаги товар ва хизматларнинг харидорлари, истеъмолчилари ўзгариб турганлигидан бу бозор маҳсулотларининг рақобатбардошлигини сақлаш, сотиш ва бошқа

кўплаб муаммоларни ечиш ҳам туризмда ўзига хос бўлган менежмент тизимини ишлаб чиқишни талаб қилмоқда.

Туризм индустриясида ижтимоий-иқтисодий ҳодисаларни бошқариш бизнинг мамлакатимиз шароитида туристик фирмалар ва туристик ташкилотлар зиммасига юклатилмоқда.

Туризмнинг ранг-баранглиги, турли-туманлиги ҳам шундан иборат. Бу соҳани бирданга ривожлантиришнинг ҳам бош сабаби ҳам унинг жуда турли-туманлигидадир. Бу турфа хилликнинг ҳаммаси инсоннинг ўзи яшаб турган муҳит чегарасидан ташқари қилган саёҳат тушунилади. Туризм – иқтисодиётнинг фақатгина муҳим соҳасигина эмас, у инсон ҳаётининг муҳим бир қисми, туризм инсоннинг ташқи муҳит билан бўлган муносабатларини қамраб оладиган соҳа.

Ўзбекистон Республикасининг «Туризм ҳақида» ги қонунига мувофиқ – «Туризм бу – жисмоний шахснинг доимий истиқомат жойидан соғломлаштириш, маърифий, касбий-амалий ёки бошқа мақсадларда борилган жойда (мамлакатда) ҳақ тўланадиган фаолият билан шуғулланмаган ҳолда узоғи билан бир йил муддатга жўнаб кетишидир».

Туризм бу – бу ишлаб чиқариш ва ноишлаб чиқариш функцияларига эга бўлган ва туристик индустриядан ташкил топган диверсификацияланган, тармоқлараро ижтимоий-маиший инфратузилма комплексида.

Туристик индустрия – бу меҳмонхоналар ва бошқа жойлашиш воситалари тўплами, транспорт воситалари, умумий овқатланиш корхоналари, кўнгил очар воситалар, танишув, иш билан боғлиқ, соғломлаштириш ва бошқа мақсадлар учун мўлжалланган объектлар, туроператорлик ва турагентлик фаолиятини амалга оширувчи ташкилотлар ҳамда саёҳат хизматлари ва гид таржимонлик хизматларини кўрсатувчи муассасалар йиғиндисида.

Туризм иқтисодиёти – туризм соҳасида ишлаб чиқариш, тақсимот, айирбошлаш ва туристик фаолият натижаларини истеъмол қилиш жараёнида ҳосил бўладиган муносабатлар тизимидан ташкил топади.

Туристик фирма иқтисодиёти – бу туристик маҳсулотни реализация қилиш ва турли бошқа хизмат турларини кўрсатиш натижасида олинган даромад ва номоддий активлар ишлаб чиқариш омиллари йиғиндисидан иборат.

Ҳозирги кунда Ўзбекистон Республикасида туризмнинг миллий моделини шакллантириш жараёни амалга оширилмоқда. Ушбу моделда таъкидланишича мамлакатда ривожлантирилаётган туристик бозор бошқа ҳар қандай бозорлар каби мамлакатнинг ижтимоий-сиёсий ва иқтисодий вазиятига таъсир кўрсатади. У мамлакатлар ўртасидаги ҳамкорликни ривожлантириш ҳамда инвестиция ва капитал оқимини таъминлаш даражаларини аниқлашда муҳим восита бўлиб ҳисобланади. Маълумки, бозор иқтисодиёти ривожланган мамлакатларда, асосан, хусусий ва тижорат компаниялари туристларга хизмат кўрсатади. Бироқ, ҳар қандай шароитда ҳам давлат оптимал иқтисодий ва ҳуқуқий заминни яратган тақдирдагина туризм ривожланиши мумкин. Агарда давлат касбий тайёргарлик масалалари, табиий ва маданий муҳитни муҳофаза этиш, ахборот-реклама ишлари ва расмиятчиликни соддалаштириш кабилар билан шуғулланмаса, у ҳолда туризм кутилганидек ривожланиш даражасига эриша олмайди. Бунда давлат томонидан туризмни ривожлантириш, туристик хизматлар бозорини шакллантириш, иқтисодий тартибга солиш

усуллари ва ричаглари қайта ислоҳ этиш, туризмни ташкилий бошқарув тизимларини такомиллаштириш, унинг экспорт салоҳиятини ошириш ва энг асосийси, хорижий инвестицияларни жалб қилиш кабиларга тегишли услубий ва амалий ёндашувларни ишлаб чиқиш муҳим аҳамият касб этади.

Мамлакатимиз мустақилликка эришгандан сўнг Президентимизнинг бевосита ташаббуслари билан туризмни ривожлантириш устувор масалага айланди. Умуман олганда, Ўзбекистон Республикасида туризм инфратузилмасини ривожланишини бешта босқичга бўлиш мумкин.

Биринчи босқич (ўз ичига 1992 йилни олади). Ушбу босқич республикамизда миллий туризмнинг дастлабки шакллантирилиши билан характерланади. Бу босқичда туризм инфратузилмасида етакчи ҳисобланган “Ўзбектуризм” Миллий компаниясига асос солинди.

Иккинчи босқич (1993-1995 йиллар). Бунда туризмнинг миллий ривожланиш модели ишлаб чиқилди. Ушбу босқич туристик хизматлар кўрсатиш ҳажмининг ошиб бориши билан биргаликда янги туристик йўналишларни ишлаб чиқиш, хизмат кўрсатишни яхшилаш, туризмнинг моддий-техник базасини кенгайтириш, бошқарувнинг ташкилий структурасини такомиллаштириш ва бошқа шу кабилар билан боғлиқ бўлган бир қатор муаммоларни юзага келтирдик, уларни фақатгина “Ўзбектуризм” миллий компанияси доирасида ҳал этиш имкони бўлмай қолди. Компания туристик операторлар билан тўғридан-тўғри алоқа қилиш мақсадида Германия (Франкфурт-Майн), Буюк Британия (Лондон), АҚШ (Нью-Йорк), Бирлашган Араб амирликлари (Шаржа) ва Россия (Москва) каби мамлакатларда ўзининг ваколатхоналарини очди.

Учинчи босқич (1995-1997 йиллар). Бунда туристик хизматлар соҳасида хусусийлаштириш жараёни бошланди. 1996 йилнинг бошларида “Ўзбектуризм” миллий компанияси тизимидаги туристик объектлар умумий микдорининг 90 фоизига яқини давлат тасарруфидан чиқарилди.

Тўртинчи босқич (ўз ичига 1998 йилни олади). Кўплаб мутахассисларнинг баҳолашларича, бу босқичда экспорт салоҳиятини ошириш, валюта, туристлар, инвестицияларнинг барқарор оқимини таъминлаш учун имконият яратилди. Республикада миллий туризмни жаҳон андозалари даражасида шакллантириш, туризмга билвосита тегишли бўлган хизмат кўрсатиш инфратузилмасини, хусусан, туристларни хориждан кутиб оладиган чегара, божхона ва аэропорт хизматларини қайта шакллантириш бошланди.

Бешинчи босқич (1999 йил майдан ҳозирги давргача). Ушбу босқичда Ўзбекистон Республикаси Президентининг “Туризмни ривожлантиришнинг давлат дастури тўғрисида”ги Фармони нафақат мамлакатдаги миллий ва халқаро туризмни тутган ўрнини мустаҳкамлаш учун сиёсий асосни шакллантирди, балки унинг иқтисодий асосларини мустаҳкамлаш имкониятини берди. Ушбу меъёрий ҳужжат асосида туристик корхоналарга кўшимча бож имтиёзлари берилди. Бундан ташқари, Ўзбекистоннинг хорижий мамлакатлардаги дипломатик ваколатхоналарида туризм бўйича маслаҳатчи лавозими жорий етилди. Ушбу йилнинг август ойида мамлакат Парламентида “Туризм тўғрисида” ги қонун қабул қилинди ва бунинг натижасида туризм соҳасини фаолият кўрсатишининг ҳуқуқий асослари янада такомиллаштирилди.

Ўзбекистон Республикаси Президенти Ш.М.Мирзиёевнинг 2018 йил 3 февралдаги «Ўзбекистон Республикаси туризм салоҳиятини ривожлантириш учун қулай шароитлар яратиш бўйича қўшимча ташкилий чора-тадбирлар тўғрисида»ги 5326-сонли фармонида интернет тармоғига симсиз бепул уланиш хуудларини ташкил қилувчи хўжалик юритувчи субъектларга имтиёз берилди. Унга кўра, хўжалик юритувчи субъектлар ўз хуудида бепул Wi-Fi зонасини яратган тақдирда, бу хуудни кенгайтириш (бир нечта Wi-Fi нуқталарини яратиш, уларнинг сигнал майдонинг кенгайтириш) учун харид қилинган асбоб-ускуналар (интернет тармоғига уланиш ва тарқатиш учун зарурий ускуналар, хусусан роутер-модемлар, алоқа кабеллари) ва интернет-трафикни сотиб олиш учун йўналтирилган харажатлар хўжалик юритувчи субъектларнинг солиқ солинадиган базаси, шу жумладан, ягона солиқ тўлови бўйича базасидан айириб ташланади, ундан қолган маблағ белгиланган тартибда солиққа тортилади.

Яратилган имтиёзларга мувофиқ Ўзбекистондаги бепул Wi-Fi зоналари сони бир йил ичида 38 тадан (2017 й.) 230 тага (2018 й.) ошди.

Йўл кўрсаткичлари билан боғлиқ камчиликларни бартараф этиш мақсадида 2018 йилда уларнинг республика бўйлаб кўрсаткичи 416 тага етказилган. 2017 йилда уларнинг сони атиги 43 та бўлган.

Бугунги кунда Республикада тўртта асосий туристик минтақа мавжуд бўлиб, улар Фарғона, Самарқанд-Бухоро, Тошкент ва Хоразм туризм минтақаларидир.

Фарғона туризм минтақаси Фарғона водийсини ўз ичига қамраб олади. Унинг туристик ресурслари археологик қазилмалари ва меъморчилик обидалари, қулай табиий шароитлар, анъанавий халқ хунармандчилиги ва санъати маҳсулотлари, саноат ва аграр комплекслардан иборат. Бу ерда автомобил ва темир йўлларнинг кенг тармоғининг мавжудлиги ҳам Фарғона минтақасидан туризм мақсадларида фойдаланишга, унинг бутун хуудида туризм базалари ва дам олиш масканларини жойлаштиришга имконият яратади.

Республикаимиз халқаро туризмни ривожлантириш учун жуда бой имкониятларга эга. Буларга «Буюк Ипак Йўли»нинг шох томири республикаимиздан ўтганлиги, бутун дунёга машҳур тарихий ва маданий шаҳарларимиз Самарқанд, Бухоро, Хива, Шахрисабз, Қўқон, Тошкент ва бошқа шаҳарлар, табиий ва соғломлаштириш ресурсларига бой минтақаларимиз Чимён, Шохимардон, Зомин, Бойсун, Шеробод ва бошқа шаҳарлар киради.

Ҳозирги кунга келиб Ўзбекистонда туризмни ривожлантириш учун асос солинди деб ҳисобласа бўлади. Бунга далил сифатида 1995 йил 2 июндаги «Буюк Ипак йўли»ни қайта тиклашда Ўзбекистон Республикаси иштирокини авж олдириш ва Республикада халқаро туризмни ривожлантириш тўғрисида»ги фармонининг Президентимиз томонидан қабул қилинишидир. Бу фармонга биноан туристик корхоналар бир қатор солиқ имтиёзларга эга бўлишди. Бу фармон «Буюк Ипак йўли»да жойлашган тарихий ва маданий шаҳарларда туристик йўналишларнинг ривожланишига туртки бўлди. Минг йиллар давомида «Буюк Ипак йўли» Осиё ва Европа халқларини бирлаштиришнинг аҳамиятли ва самарали усули ҳисобланиб келган. Худди шу йўл бўйлаб товарлар, билимлар, технологиялар, маданиятлар алмашуви амалгам оширилган, натижада шаҳарларнинг, давлатларнинг ривожланишига кўмаклашиб келган. Айниқса, транспорт ва ахборот алоқаларининг, саноат ишлаб чиқаришнинг, товар ва хизматларнинг савдосини ҳамда Осиё ва Европа минтақаларининг

интеграция жараёнларига фаол қатнашуви «Буюк Ипак йўли»нинг «иккинчи нафаси»ни олганини кўриш мумкин.«Буюк Ипак йўли»да халқаро туризмни ривожлантиришнинг бир кўриниши бўлиб, жанубий-шарқий Осиёни Европа билан боғлаб турадиган глобал Трансosiё транспорт линияни шакллантириш ҳисобланади. У ўз ичига Япония, Хитой, Хиндистон, Ўзбекистон, Тожикистон, Туркменистон, Қозоғистон, Кавказ давлатлари, Ғарбий Осиё (Покистон, Эрон) давлатлари ва албатта Европа давлатларини қамраб олади. Эътиборга олиш керакки ТРАСЕКА лойиҳа доирасида «Делфин» изланиши ўтмоқда. Бу изланишнинг мазмуни карвон саройларни ташкил қилишнинг техник-иқтисодий асосланиши, экспертларнинг фикрига кўра, бу «Буюк ипак йўли»нинг ривожланишига ва халқаро ҳамкорликнинг самарали натижа беришига ёрдам беради, чунки Ўзбекистон ва Туркменистоннинг асосий йўналишларида ёқилғи станциялари, турар жойлар, овқатланиш пунктлари ва телекоммуникация зоналарининг қурилиши янги туристик зоналарнинг шаклланишига ҳамда туристик автотранспортнинг пайдо бўлишига олиб келди.

Бутунжаҳон Туристик Ташкилоти экспертлари «Буюк Ипак йўли»да қатнашишига қараб, қатнашувчи давлатни 3 қисмга ажратган. Биринчи қисмга ўзига хос туризм миллий моделини шакллантира бошлаган Ўрта Осиё ва Кавказ давлатлари кирган. Бу йўналишда Бутунжаҳон Туристик Ташкилоти асосий масала қилиб турғун ривожланиш дастурини тузишда, туристик тармоққа инвестицияни жалб қилишда, қонунчиликни ишлаб чиқишда ва кадрларни тайёрлашда кўмаклашиши ҳисобланади. Иккинчи қисмга «Буюк Ипак йўли» объектларини ўз ичига олган ва туристик маҳсулотни билан аниқ тажрибага эга бўлган давлатлар қиради. Булар Хитой, Покистон, Хиндистон, Эрон, Греция ва Туркиялардир. БТТ нинг экспертлари фикрига кўра бу ерда халқаро ташкилот «Буюк Ипак йўли» номли туристик маҳсулотнинг сотилишини рағбатлантириши мумкин. Учинчи қисм эса, қадимги алоқанинг охириги нуқталарини ўз ичига қамраб олади. Буларга бир томондан Япония, Корея, АСЕАН давлатлари қиради. Бу ерда Бутунжаҳон Туристик Ташкилотининг вазифаси «Буюк Ипак йўли»ни тарғибот қилиш деб ҳисобланади, чунки бу давлатлар нафақат катта туристик оқимни таъминлайди, балки бу йўл бўйлаб туризм учун етакчи бозорлар ҳисобланади.

«Буюк Ипак йўли» туристик маҳсулот мавқеининг кўтарилиши учун албатта фундаментал асос бўлиши керак. Уни сотиш учун барча давлатларнинг фаол ҳамкорлиги керак. Бу ерда хусусий сектор ва давлат сектори, халқаро ташкилотлар, алоҳида туроператорлар ва меҳмонхона комплекслари муносабатсиз амалга ошириб бўлмайди. Бутунжаҳон Туристик Ташкилотининг «Буюк Ипак йўли» лойиҳа бўйича кейинги йиғилиши Хитойда 1996 йилда бўлиб ўтди, бунда маҳсулотнинг маркетингига оид масалалар кўриб чиқилди. «Буюк Ипак йўли»да туризм бўйича иккинчи анжуман ҳам аҳамиятли бўлиб ўтди. Экспертлар фикрига кўра бу ерда «Буюк Ипак йўли»нинг асосий туристик ресурслари диққатга сазовор жойлар, маданий ва тарихий объектлар, жойлаштириш воситалари, транспорт ва ахборот марказлари шаклланди. Бу тадбирлардан кейин ушбу лойиҳа ривожлана бошлади. Аммо, ҳамма саволлар етарлича ечилмаган эди, шунинг учун ҳам 1997 йил апрель ойида Техронда «Буюк Ипак йўли» бўйича иккинчи халқаро йиғилиш бўлиб ўтди. Бунда қуйидаги масалалар шаклланди: «Буюк Ипак йўли»нинг минтақаларини халқаро тарғибот қилиш, бу туристик маълумотни реклама қилиш учун глобал ахборот коммуникация тармоқларидан (хусусан Интернет)

фойдаланиш. 1994 йилдан бошлаб Бутунжаҳон Туристик Ташкилоти «Буюк ипак йўли» лойиҳани барча йирик халқаро ярмаркаларда: Берлинда ТТВ, Лондонда WTM ва Мадридда FITUR фаол тарғибот қила бошлади.

Ўзбекистон Республикаси Президенти Ш.М.Мирзиёевнинг 2018 йил 28 июнидаги 3815-сонли қарорига мувофиқ Самарқанд шаҳрида "Ипак йўли" халқаро туризм университети фаолияти ташкил қилинди. 25 июлда кириш тестлари ўтказилиб, қабул квоталари асосида 137 нафар талаба танлаб олинди. Халқаро туризм университети Франция, Испания, Туркия, Индонезия, Хитой, Корея Республикаси, Россия, Беларус каби 16 хорижий давлат ОТМ билан расмий ҳамкорлик алоқаларини йўлга қўйди.

Бутунжаҳон Туристик Ташкилотининг башоратларига кўра 2020 йилга келиб дунёнинг асосий туристик йўналишлари бўлиб Хитой ҳисобланади. Бу давлат ҳозирги кунда 22 млн. турист қабул қила олишлиги билан олтинчи ўринни эгаллайди ва ўртача йиллик 8 % ўсиш билан Хитойга келадиган туристларнинг сони 137 млн.га, Гонконгга эса 59 млн. кишига етиб, биринчи ўринни эгаллайди. Бундан келиб чиқиб, «Буюк Ипак йўли» лойиҳага иштирокчиларнинг олдида туристик маҳсулотни шакллантиришда бу давлатларни ҳисобга олиш масаласи турибди, масалан, Германия-Ўзбекистон-Хитой, Франция-Ўзбекистон-Гонконг ва бошқалар. Туристларнинг йиллик харажатлари 5 млрд. долларга этишини ҳисобга олса, Ўзбекистон ҳам бу валютанинг айрим қисмини шакллантиришга ва ўзлаштиришга етарли имконияти бор.

REFERENCES

1. Мирзаев А.Т., Қодиров М. Туристик кластерлар шаклланишининг аҳоли бандлиги даражасига таъсири // Реал сектор ва хизмат кўрсатиш тармоқларини модернизациялаш ёрдамида минтақаларни мувозанатли ривожлантириш масалалари. Республика илмий-амалий анжуман материаллари. - Фарғона, 2018. - 177-179-б.
2. Мирзаев А.Т. Худудларда рекреация объектларидан самарали фойдаланиш орқали аҳоли бандлигини таъминлаш йўллари // «Ўзбекистонда бозор ислохотлари шароитида банд бўлмаган аҳоли муаммоларини ечишда олий таълим муассасалари ролини ошириш». Халқаро илмий – амалий конференция материаллари. – Фарғона, 2019. - 97-99-б.
3. Мирзаев А.Т. Рекреацион – туризм кластерларини яратиш ёхуд улар орқали худудларда сайёҳлик тизимини ривожлантириш истиқболлари // Бизнес-эксперт. Фонд бозорлари фаолияти самараси ва унга тижорат банклари фаолияти таъсири. Бизнес-Daily медиа. -2017, №12. -21-24-б. (08.00.00 №3).
4. Kiyamov, A., Khakimova, M., Ochilova, M., Razzakov, T., & Begimkulov, F. (2023). Roller-combing machine for preparation of combs. In E3S Web of Conferences (Vol. 390). EDP Sciences.
5. Juliev, M., Ng, W., Mondal, I., Begimkulov, D., Gafurova, L., Hakimova, M., ... & Saidova, M. (2023). Surface displacement detection using object-based image analysis, Tashkent region, Uzbekistan. In E3S Web of Conferences (Vol. 386). EDP Sciences.
6. Khakimova, M. X., & Bo'riyeva, S. Z. (2022). The Amount of Different Forms of Iron Contained in Soils Formed in Tertiary Reddish Deposits. Texas Journal of

Multidisciplinary Studies, 6, 157-162.

7. Rakhimov, D., Juliev, M., Agzamova, I., Normatova, N., Ermatova, Y., Begimkulov, D., ... & Ergasheva, O. (2023). Application of hyperspectral and multispectral datasets for mineral mapping. In E3S Web of Conferences (Vol. 386). EDP Sciences.

PORTRET JANRDA MALIK NABIYEBNING QO'SHGAN HISSASI

Fatullayeva Sojida

20-maktab tasviriy san'at fani o'qituvchisi.

<https://doi.org/10.5281/zenodo.10630840>

Annotatsiya. Ushbu maqolada portret janrida Malik Nabiyevning qo'shgan ulkan hissasi haqida fikr yuritilgan.

Kalit so'zlar: janr, portret, rassom, rang, idrok, tafakkur, tasavvur.

CONTRIBUTION OF MALIK NABIYEB IN THE PORTRAIT GENRE

Abstract. In this state, a large contribution of Malika Nabieva is made in the portrait genre.

Key words: genre, portrait, artist, color, perception, thinking, imagination.

ВКЛАД МАЛИКА НАБИЕВА В ЖАНР ПОРТРЕТА

Аннотация. В данной статье рассматривается большой вклад Малика Набиева в портретный жанр.

Ключевые слова: жанр, портрет, художник, цвет, восприятие, мышление, изображение.

Tasviriy san'atning eng murakkab janrlaridan biri odam yuzini tasvirlash bo'lib, bu rassomdan shakl, nisbat va ranglarni mohir ustasi bo'lish bilan birga, odam shaxsini, yaxshi tushinishi, uning psixik holatini idrok eta olishi, uning his-tuyg'ularini ko'ra olishi, yuz tarangligi, yuzdagi rangni rasm ishlayotgandagi holatiga mos kelishi, kishining yuragidagi bo'layotgan o'zgarishlarni, psixik hayajonni real holda ifodalash malakalariga ham ega bo'lishi kerak, chunki, asar tasvirdagi kishini kimligini, yoshini, fe'lu-odatini, amal-unvonini, hatto gavda tuzilishi, boy-kambag'alligini ham ko'rsatib berishi lozim.

Har bir inson o'ziga xos murakkab va shu bilan birga qiziqarli xarakterga ega bo'lib, xilma-xil obrazlarga boy xayoti portretda yetakchi o'rinni egallaydi. Portret san'ati bir necha ming yillik uzoq tarixga ega. Qadimgi Misrda inson qiyofasini tasvirlashda haykaltaroshlarning o'rni beqiyos bo'lgan.

Ular insonning ichki hissiyoti va kechinmalarini ko'rsatib bermagan bo'lsalarda, odam tasvirini o'ziga o'xshatib tasvirlashda etarlicha aniqlikka erishganlar. Qadimgi yunon usta hunarmandlari xudolar va afsonaviy qahramonlar, shoir, faylasuf va mashhur shaxslarining obrazlarini ideallashtirgan holda tasvirlashga harakat qilganlar.

Bu bilan ular o'zlarining go'zallik va nafosat olamiga bo'lgan munosabatlarini badiiylashtirgan. Keskin insoning psixologiyasi va karakterini juda aniqlik va haqqoniylik bilan ifodalaganlar. Portretda bosh va qo'lning bilakdan pastki qismi muhim ahamiyatga ega, surat chizayotgan kishi tomoshabin nigohini birinchi navbatda shu omillarga jalb qilmog'i kerak.

Insonga xos xarakterni ifodalashda qo'l katta ahamiyatga ega. Ko'pchilik odamlar qo'l imo-ishoralari ko'magida suhbatlashadilar va bu xususiyatlar ham xarakterni yoritishda yordam beradi. Portretda ko'z murakkab joylardan biri bo'lib, o'ta aniqlikni va tafakkurni jamlashni talab etadi.

Portretchi rassom inson xakteri va uning individualligi ustida ishlaydi. Bu esa rassomdan chuqur bilim talab qiladi, tasvirlanuvchi haqida hamma narsani, uning yuz elementlarini ko'p tomonlama obrazli holatlarini, eng asosiysi esa, haqqoniy, tushunarli va obrazli ifodalay bilishni talab etadi.

Insonni haqqoniy tasvirlamoq uchun uni diqqat e'tibor bilan uzoq kuzatmoq kerak, shunday holat, shunday pozani, shunday kayfiyatni topish kerakki, xarakterning xususiyati, sifatini to'liq ifodalash mumkin bo'lsin. Portretida «qalbni tutish» kerak, «kiyimni va tanani emas».

Portret janrida samarali iz qoldirgan Malik Nabiev buyuk inson Amir Temur obrazini tasvirlash borasida katta muvaffaqiyatni qo'lga kiritdi. Temurni ilm, san'at ahillariga homiylik qilgan ma'rifat homiysi ekanini ham ifodalay oldi. Xullas, Malik Nabiev sharqona xarakterga ega bo'lgan Temurni uzoq va mashaqqatli jangu jadallardan so'nggi holatdagi obrazini tasvirlashga erishgan.

Kezi kelganda yana bir tarixiy voqeani aytmasdan o'tib bo'lmaydi. 1993 yil iyunda ustoz rassom butun ijodiy faoliyati davomida mehnat qilib kelgan Nizomiy nomidagi pedagogika institutining badiiy-grafika fakultetida juda katta yong'in sodir bo'ldi.

Eng xavflisi shunda ediki, ustoz rassomning shu binodagi ijodxonasida «Sohibqiron Temur», «Mirzo Bobur» kabi shoh asarlari saqlanayotgan edi. Qarangki, yong'in paytida faqatgina shu asarlar turgan xona yong'indan mutloq zarar ko'rmagan. Bu ham inson hayotidagi anglash qiyin Sirlardan biri bo'lsa ajab emas!

Rassomning ko'plab portretlarida buyuk siymolar obrazi zamonaga hamohang darajada gavdalanganligini ko'ramiz va beixtiyor hayratlanamiz. Amir Temur, Beruniy, Bobur, Ibn Sino, Jomiy va Navoiy, Al Roziy, Rudakiy, Al Xorazmiy kabi bir qancha yirik arboblari, olim, shoir, mutafakkirlarning portretlarining har biri jonli tasvirlangan.

Malik Nabiyevning ulkan yutuqlaridan yana biri buyuk shoir, adib, faylasuf va davlat arbobi Zahiriddin Bobur obrazidir. Bobur obrazini yaratish uchun rassom Afg'aniston, Hindiston va boshqa bir qancha xorijiy mamlakatlarda ham bo'ldi. Bobur yashagan, ijod qilgan, jang qilgan joylarni o'z ko'zi bilan ko'rdi. M.Nabiyevning Bobur she'riyati bilan batafsil tanishgani, uning achchiq vasermazmun hayotini mukammal o'rganganligini, Boburning navqiron va to'laqonli gavdalantirgan portreti vositasida his etamiz.

Bobur o'z yurtidan olislarga ketib, ona yurtiga mehru-muhabbatini go'yoki izhor qilayotgan holatini, rassomning jonli bo'yoqlarida namoyon bo'lgan. Xullas, Bobur portretidagi turli xil bo'yoqlarda aks ettirilgan tuyg'ular uyg'unligi butun borlig'ingizni ranglar sehri bilan qamrab oladi.

Tarixiy shaxslar obrazini yaratish naqadar mushkul. Bu mushkulliklarni ijodkor tinimsiz mehnat mashaqqatlari bilan dadil yenga olgan. Rassomning ko'plab portretlarida buyuk siymolar obrazi zamonaga hamohang darajada gavdalanligini ko'ramiz va beixtiyor hayratlanamiz.

Amir Temur, Beruniy, Bobur, Jomiy va Navoiy, Al Roziy, Rudakiy, Al Xorazmiy kabi bir qancha yirik arboblari, olim, shoir, mutafakkirlarning obrazlarini jonli tasvirlaydi.

Tarixiy mavzudagi boshqa asarlarida musavvir xalqparvar qahramonlar obrazini hamda ozodlik uchun bo'lgan xalq qo'zg'olonlari mohiyatini ochib beradi. Bu boradi, ayniqsa, "Spitamen qo'zg'oloni" asaridagi jang payti tasviri e'tiborga molik.

Rangtasvirchi rassom M.Nabiyev avloddan – avlodga hikoya qilinib kelinayotgan tarixiy voqealarni astoydil o'rganib, tarix sirlarini jonli ranglarda tasvirlashga muvaffaq bo'lgan.

Musavvir Malik Nabievni yurtimizdagi shogirdi ko'p ustoz, rassomlarning yetakchisi edi, desak mubolag'a bo'lmaydi. Bugun ustozning ishini shogirdlari shijoat bilan davom ettirmoqdalar.

REFERENCES

1. A.Sulaymonov. Tasviriy san`at ta`limi sifati va samaradorligini oshirishning didaktik imkoniyatlari. T.: 2017 y. 2. R.Xasanov.
2. Maktabda tasviriy san`atni o`qitish metodikasi. T.: 2004 y. 3. Jaborov.
3. Rangshunoslikka oid ayrim atama va iboralarning izohli lug`ati. T.: 2001y. 4. B.Oripov.
4. Tasviriy san`atni o`qitish metodikasi. N.: 2007 y. 5. N.Abdullayev.
5. San`at tarixi elektron o`quv qo`llanma. T.: 2005 y. 6. A.Эгамбердиев. Жанровая Живопись Узбекистана. T.: F.Фулям, 1989 г
7. Muxamedovna, G. M. (2023). INNOVATSION TALIM-BUYUK KELAJAK ROYDEVORI. *World scientific research journal*, 17(1), 74-76.
8. Muxamedovna, G. M. (2023). XXI ASR KÓNIKMALARINI SHAKLLANTIRISHDA INTEGRATSIYALASHGAN TA'LIMNING MUAMMO VA YECHIMLARI. *PEDAGOGICAL SCIENCES AND TEACHING METHODS*, 3(26), 93-96
9. Muxamedovna, G. M. (2023). XXI ASR KÓNIKMALARINI SHAKLLANTIRISHDA INTEGRATSIYALASHGAN TA'LIMNING MUAMMO VA YECHIMLARI. *World scientific research journal*, 20(1), 135-138.
10. Muxamedovna, G. M. (2023). INNOVATSION TEXNOLOGIYARNI O'ZLASHTIRISHDA TALABALARNING KREATIVLIK SALOHİYATINI RIVOJLANTIRISHNING AHAMIYATI. *ОБРАЗОВАНИЕ НАУКА И ИННОВАЦИОННЫЕ ИДЕИ В МИРЕ*, 21(3), 3-6.
11. GADAYEVA, M. M. INTEGRATSION TA'LIMDA MANTIQIY VA TANQIDIY TAFAKKURNING PEDAGOGIK-PSIXOLOGIK ASOSLARI. *PSIXOLOGIYA Uchrediteli: Buxarский государственный университет*, (2), 60-64.
12. Muxamedovna, G. M. (2023). UCHINCHI RENESANS DAVRIDA AJDODLARIMIZ MEROSINI ORGANISH ORQALI INTEGRATSION TA'LIMNI YANADA TAKOMILLASHTIRISH TAMOYILLARI. *ОБРАЗОВАНИЕ НАУКА И ИННОВАЦИОННЫЕ ИДЕИ В МИРЕ*, 22(1), 35-38.
13. Muxamedovna, G. M. (2023). KREATIV YONDASHUV ASOSIDA DIDAKTIK MATERIALLAR YARATISH MEKANIZMLARI. *ОБРАЗОВАНИЕ НАУКА И ИННОВАЦИОННЫЕ ИДЕИ В МИРЕ*, 21(3), 12-14.
14. Gadayeva, . M. . (2023). THE UNIQUE SIGNIFICANCE OF MASTERING SOCIAL SCIENCES DURING THE DEVELOPMENT OF THE NEW UZBEKISTAN. *Modern Science and Research*, 2(10), 459–464. Retrieved from <https://inlibrary.uz/index.php/science-research/article/view/25292>
15. Gadayeva, . M. . (2023). THE UNIQUE SIGNIFICANCE OF MASTERING SOCIAL SCIENCES DURING THE DEVELOPMENT OF THE NEW UZBEKISTAN. *Modern Science and Research*, 2(10), 459–464. Retrieved from <https://inlibrary.uz/index.php/science-research/article/view/25292>
16. Gadayeva Mohigul Muxamedovna. (2023). HISTORY OF PATRIOTIC WOMEN. *International Journal Of History And Political Sciences*, 3(12), 69–75. <https://doi.org/10.37547/ijhps/Volume03Issue12-12>

THE PROBLEMS AND SPECIAL FEATURES OF TRANSLATING RELIGIOUS TEXTS

Kuvondikova Makhbuba

Scientific researcher.

Teshaboyeva Z.K.

Scientific supervisor.

<https://doi.org/10.5281/zenodo.10630910>

Abstract. *This article aims at discussing the problems and special features of translating religious texts. In this article analyzed some examples and given explanations to them.*

Highlighted some problems of translating Islamic religious texts and suggested possible solutions for them.

Key words: *Religious texts, cultural terms, lexicon, collocations, misinterpretation, lexical and textual translation, translation methods.*

ПРОБЛЕМЫ И ОСОБЕННОСТИ ПЕРЕВОДА РЕЛИГИОЗНЫХ ТЕКСТОВ

Аннотация. *Целью данной статьи является обсуждение проблем и особенностей перевода религиозных текстов. В данной статье проанализированы некоторые примеры и даны пояснения к ним. Выделены некоторые проблемы перевода исламских религиозных текстов и предложены возможные пути их решения.*

Ключевые слова: *Религиозные тексты, культурные термины, лексика, словосочетания, неверный истолкование, лексический и текстовый перевод, методы перевода.*

INTRODUCTION.

At present time, it is highly crucial to study the problems of Translatology and try to find solutions for them. Translation of religious texts plays an important role in this field. We think studying on this matter can be useful not only for the specialists of this area but also representatives of other scientific subjects. Translation is one of the essential means of communication among nations and its' literary work of art including translating a text from one language into another.

The religious translation is one of the most difficult translations for the translator and interpreter as it relates to the biggest and most sensitive issue in the human life, and the issue of religion and belief. Man naturally loves his religion and clings to his faith more than anything else.

From this perspective comes the importance of religious translation. There are several problems while translating religious texts, such as the problems related to word and semantics.

Translation is an art that is of a great importance to the progress and prosperity of people and nations. The art of translation includes literary, economic, scientific, technical and medical texts. Each area needs its specialists, as well as their knowledge of language in all its ways.

In the past, several scientists made researches about the problems of translating religious texts. Among them Gamil (2010) conducted a research on some problems that hinder the translation of the Holy Koran into French. Specifically, the research studies and analyzes some of the problems that hinder the translation of the meanings of the Holy Koran into the French language, which the translator faces many difficulties while doing this work. These problems include different translation methods and some errors that resulted from the use of these two

approaches with the comparison between them, and problems related to the meaning of the individual in the context of the Koran.

Khammyseh (2015) conducted a research on the problems of translating Islamic expressions in religious occasions. The purpose of this paper is to find the problems that students face in translating Islamic expressions into English. The data was collected from ordinary people in society. This study found some of the problems faced by students in translation, due to the differences between language patterns and the absence of equations in English and suggested some solutions.

Dweik (2013) conducted research on the translation of historical and religious texts from Arabic into English. The study aimed at addressing the most important problems faced by the translator while translating the historical and religious texts from Arabic into English, as well as investigating their causes and making suggestions to avoid them. The translation of six texts was analyzed and the results revealed the existence of many linguistic and cultural problems, including the misinterpretation of grammatical, stylistic and grammatical structures, as well as the failure to reach the equivalent of cultural terms, personal names and cities. These researches are just some examples of the great work carried out in this sphere. It can be witnessed that most translators tried to find out the problems of translating religious texts and give reasonable solutions to them.

In another work, it is emphasized that knowing a language is not enough to implement a quality and satisfying translation. The translator needs to have not only translation abilities but he or she is also required to realize the context of the source language. In addition to this, studying the culture and history of the nation whose language is translated, it plays an essential role and can be handy during the translation process. The translation process must convey the message of the source text into the target text. This message must include the same semantic feature levels of the original one. In popular belief, to translate, a person only needs reasonable knowledge of a foreign language; long and varied experience; and a few good dictionaries. Traditionally, any good translation requires:

- 1) It must make sense;
- 2) It must convey the spirit and manner of the original;
- 3) It must have a natural and easy form of expression;
- 4) It must produce a similar response.

It is obvious that Uzbek Islamic religious texts are originally rooted from Arabic. There are many problems of translating Islamic religious texts from Arabic into English such as lexical, semantic, structural, and grammatical and others whereas translating Uzbek religious texts twice as difficult. Translator faces to the same problems while translating from Uzbek into English as while translating Arabic religious texts into English. Because Uzbek religious texts also full of loanwords from Arabic and Arabic cultural untranslatable words and concepts. Therefore, the translator should first study the translation problems of Islamic religious texts from Arabic into English in order to study problems of translating Islamic religious texts from Uzbek into English.

One of the problems that arises while translating Islamic religious items is the rich implications included in it that make the equivalent even if it is available in the target language unable to convey the same message. Religious expressions are culture-specific par excellence.

They fall into the category of non-equivalence.

Ghazala suggested using six types of equivalents to translate Islamic Terms and expressions: functional equivalent, explanatory equivalent, cultural equivalent, religious equivalent, referential equivalent, and connotative equivalent. Here we can give some words as an example and explanation: the words “*halol*” (halal) and “*harom*” (haraam) have literal equivalents in English as “*permissible*” and “*forbidden*”. However, these equivalents do not convey the extra levels of social and religious meanings the Islamic religious terms denote. The words “*halal*” and “*haraam*” in the Islamic culture refer to a wide number of practices and customs that are permitted (or not permitted) under Islamic law. In addition, they refer to specific Islamic laws governing food and drinks.

Depending on the context where these words are used, it recommended to translate them as loanwords followed by a short explanation and illustrating examples to convey their specific meaning.

Gerding-Salas points out that the main goal of translation is to serve as a cross culture bilingual communication vehicle among people. But, in many cases, the source-language word may express an expression that is unknown in the target culture. In this case, one should note the difference between the culture-specific term and the culture-specific concept. The former refers to a concrete meaning, but the latter refers to an abstract meaning. Furthermore, the culture-specific concept refers to a religious belief, a social custom or even a type of food.

Among the challenges that the translator faces of Islamic religious items is the absence of the equivalence in the target language. Linguistically this usually causes the problems of cultural gap in translation or sometimes are called *lacunae*, *semantic void* or *semantic hole*. As for discussion words such as “*idda*” (*iddah*) has no equivalent in the English as there is no such cases in their religion or beliefs. The word refers to the period a woman must observe after the death of her spouse or after a divorce, during which she may not marry another man. Its purpose is to ensure that the male parent of any offspring produced after the cessation of a *nikah* (marriage) would be known. The length of *iddah* varies according to a number of circumstances. There is such definition in the Dictionary of Islamic words and Expressions to the word *iddah*: a waiting period; a period after which a divorced woman or a widow may marry again. There are types of *iddah*: *Iddah at-talaaq* and *Iddah al-wafaah*. From these examples, we can say that some words and terms have no equivalents in the target language and this condition is highly likely to bring problems to the translators.

Through reviewing literature for the translation of cultural items, it was obvious that there are different procedures suggested by different theorists. For example, Vladimir Ivir has proposed the following seven procedures: definition, literal translation, substitution, lexical creation, omission, addition, borrowings.

Hervey and Higgins have suggested using cultural transplantation, cultural borrowing, communicative translation, calque, and exoticism.

Newmark proposed using transference, naturalization, cultural equivalent, functional equivalent, descriptive equivalent, synonymy, through translation, shift or transposition, modulation, recognized translation, translation label, compensation, componential analysis, reduction and expansion, and paraphrase. A combination of different strategies mentioned in different classifications and proposed by different scholar could be used to overcome the previously mentioned problems.

As a conclusion considering above mentioned information and examples, we can conclude that there are still translations problems in different areas of Translatology. Translators of religious texts should be aware of not only two cultures but three cultures of Uzbek, Arabic and English while translating from Uzbek into English. For the reason that translating from Uzbek may probably not make sense without knowing original usage of the words in the original text. It is necessary to take cultural aspects of the language into consideration. One must be careful while performing especially the translation of religious texts as they are regarded as an integral part of human life.

REFERENCES

1. M. F. Badawi, Investigating EFL Prospective Teachers' Ability to Translate CultureBound Expressions., Online Submission, 2008.
2. E. A. Nida, Toward a Science of Translating, Leiden: Brill, 1964.
3. H. Ghazala, Tarjamatul Mustalahatil Islamiati. A Paper Presented in the Symposium on the Translation of the Holy Quran. Al-Madinatul Munawwaratu, Kingdom of Saudi Arabia, 2002.
4. Gerding-Salas, "'Teaching Translation: Problems and Solutions.' Translation Journal: Website, @," 2000. [Online]. Available: <http://accurapid.com/journal/13educ.htm>. [Accessed 10 May 2022].
5. 5. Dr. Mohamed Ali Elsiddig Ibrahim. The Problems of Religious Translation. International Journal of Linguistics, Literature and Translation (IJLLT) ISSN: 2617-0299 www.ijllt.org
6. M. I. Saleh, Dictionary of Islamic words and Expressions, Riyadh: Maktaba Dar-usSalam, 2002.
7. N. Peter, Approaches to translation., London: Prentice Hall, 1988.

ABDURAHMON JOMIY VA ALISHER NAVOIY IJODIDA GUMANIZM
G'OYALARI

Mamadaliyeva Feruza Asrorovna

Gumanitar fanlari kafedrasida dotsenti

Mashrabjonova Maftuna

Yordamova Mashhura

Toshkent davlat agrar universiteti.

<https://doi.org/10.5281/zenodo.10631320>

Annotatsiya. Ushbu maqolada sharqning ulug' mutafakkirlari Alisher Navoiy va uning ustozlari, do'stlari Abdurahmon Jomiy asarlaridagi insonparvarlik g'oyalari aks ettirilgan.

Qolaversa, lirik shoirlarning ijodidan eng yaxshi namunalar keltirilgan.

Kalit so'zlar: Alisher Navoiy, Abdurahmon Jomiy, xulq, insonparvarlik, mutafakkir, tafakkur, vahdat –ul-vujud.

IDEAS OF HUMANISM IN THE CREATIONS OF ABDURAHMAN JAMI AND
ALISHER NAVAI

Abstract. This article reflects the ideas of humanitarianism in the works of the great thinkers of the East, Alisher Navoi and his teacher, friend, Abdurahman Jami. In addition, the best examples of the works of lyric poets are presented.

Key words: Alisher Navoi, Abdurrahman Jami, character, humanitarianism, thinker, thinking, unity-ul-wujud.

ИДЕИ ГУМАНИЗМА В ТВОРЕНИЯХ АБДУРАХМАНА ДЖАМИИ И
АЛИШЕРА НАВАИ

Аннотация. В данной статье отражены идеи гуманизма в творчестве великих мыслителей Востока Алишера Навои и его учителя, друга Абдурахмана Джамии. Кроме того, представлены лучшие образцы творчества лириков.

Ключевые слова: Алишер Навои, Абдурахман Джамии, характер, гуманизм, мыслитель, мышление, единство-уль-вуджуд.

Ko'hna tariximizdan ayonki, ajdodlarimiz inson zotini yuksaklikka ko'targanlar, uni tirik mavjudotlar orasida eng a'losi deb hisoblaganlar. Ajdodlarimizning mukammal jamiyat, odil va ma'rifatli shoh, komil inson haqidagi qimmatli fikrlari hozirgacha o'z qadrini yo'qotmasdan, insoniyatga xizmat qilmoqda. Kishi yuksak fazilatlar va qadriyatlarni egallamasdan, o'zida insonga muhabbat tuyg'usini shakllantirmasdan, go'zal xulqli, odobli, insonparvar bo'lmasdan turib yetuk shaxs, komil inson bo'lib yetishuvi qiyin.

Bizlarga boy adabiy-ilmiy meros qoldirgan ajdodlarimizdan biri - Alisher Navoiy o'z xulqi, axloqi, ilmi va bilimi bilan jamiyat hayotidagi turli ijtimoiy nohaqlik hamda adolatsizliklarga qarshi kurashdi, o'z asarlarida ifodaladi. Shuning uchun bo'lsa kerak, shoirning shaxsiy namuna bo'lganligi o'z navbatida uning asarlaridagi gumanizm va ezgulik g'oyalarining o'ziga xos talqinini yuzaga kelishiga sabab bo'ldi. Hazrat Navoiy asarlarida tasavvuf falsafasidagi axloq, xulq-odob qoidalari, insonparvarlik va odamiylik, nafsni tiyish, adolat va ma'rifat, tabiat va insonni sevish, ularni e'zozlash, ta'lim-tarbiya to'g'risidagi g'oyalardan unumli foydalandi. Bu g'oyalar mutafakkirning g'azal va ruboiylari, dostonlari, nasriy asarlariga singib ketgan.

Alisher Navoiy “Xamsa” si XV asrdagi xalqimiz manaviy taraqqiyotining ko‘zgusi bo‘lib, “Xamsa” uning shoh asaridir. Unda o‘sha davr turmushi, xalq hayoti, din va diyonat, odob va axloq haqidagi qarashlar o‘z ifodasini topgan, shuningdek, o‘z navbatida boshqa “Xamsa” lardan farq qilgan alohida xususiyatlar asosida bo‘lgan insoniylik va boshqa ezgulik g‘oyalarining talqiniga ega. Navoiy "Xamsa" si bir-biri bilan ich-ichidan mustahkam bog‘langan beshta dostonni o‘z ichiga oluvchi yaxlit asardir. Buyuk shoir unda zamonasining barcha dolzarb masalalarini qalamga oladi. Mundarijaviy doston bo‘lmish "Hayratul-abror" da shoir umr, uning mazmuni, tabiat, jamiyat va inson munosabatlariga doir savollarni qo‘yib, keyingi dostonlarda muayyan taqdirlar, voqealar misolida ularga javob berishga intiladi. “Xamsa” da buyuk mutafakkirning olam va odam, tabiat, kishilik jamiyati, umr va uning mazmuni haqidagi falsafiy-axloqiy qarashlari, ijodkor sifatidagi buyuk salohiyati, u qo‘llagan badiiy timsollar, tashbehu tamsillar vositasida butun bo‘y-basti bilan namoyon bo‘ladi.

Navoiy “Xamsa” si uning dunyoqarashini yaxlit bir tizim sifatida namoyon qilib, uning markazida, shubhasiz, inson, odamiylik konsepsiyasi, adlu insof, sahovat va muhabbat haqidagi fikr-o‘ylari, ezgulikka payvasta buyuk tafakkur olami yotadi. Uning ijodidagi eng asosiy insonparvarlik va ezgulik g‘oyalarining o‘ziga hoslik tomoni shundaki, u o‘zi yashagan davrgacha faoliyat yuritgan barcha mutafakkir va ijodkorlardan farqli o‘laroq ilohiylik va dunyoviylik tamoyilini uyg‘unlashtira oldi. Ilohiy g‘oyalar, timsollar uning uchun inson hamisha intiladigan ideal olam bo‘lsa, dunyo shu ideal olamning ko‘zgusi, ibrat hamda saboq maydoni. Zero, insonda koinotning, ilohiy olamning hikmatlari, mohiyati aks etgan. Ayniqsa, bu boradagi qarashlar "Hayrat ul-abror" dostonining asosini tashkil etadi. “Neki olami kubroda bor-olami sug‘roda bor”, deydi Alisher Navoiy ushbu dostonida. Olami kubro - katta olam, ya’ni koinot, borliq. Olami sug‘ro - kichik olam, ya’ni inson. Bunday qarash aslida Odam Atoning yaratilishi haqidagi rivoyatga borib taqaladi. Odam Ato, Qur’oni Karimda aytilishicha, tuproqdan yaratilib, keyin unga Alloh o‘z ruhini yuborib, jon ato etadi. Demak, inson modda va ruh yoki tabiat va ilohdan vujudga kelgan. Shu bois inson ziynatining o‘zida ma’juz va haqiqat, ilohiylik va dunyoviylik mujassam.

Bu olam yagonaligi haqidagi vahdat ul-vujud ta’limotiga muvofiqdir. Ya’ni:

“O‘z vujudung‘a tafakkur aylagil,
Har ne istarsan, o‘zungdin istagil”.

Shunga ko‘ra, inson avvalo o‘zini, keyin Alloh yaratgan jamiki ilmu hikmat, ma’rifat-ma’naviyatini bilib, o‘z Xoliqini tanib, musaffo ruh holida qayta vahdoniyatga qo‘shilmog‘i darkor. Shu yo‘lda inson axloqi poklanadi va u komillik darajasiga ko‘tariladi.

Navoiy asarlarining umuminsoniy g‘oyasi - insonparvarlik, xalqparvarlik, adolatparvarlik, do‘stlik, tinchlik, mehr va sadoqat, pok sevgi va vafo, ma’rifatlilik kabi go‘zal tuyg‘ularning yuksak badiiy shaklda ifodalashi orqali o‘zbek adabiyoti shuhratini dunyo miqyosiga olib chiqdi.

Buyuk alloma, shoir Alisher Navoiy umuminsoniy tarbiya sohasida bir butun asar yaratmagan bo‘lsa ham, o‘zining bu haqidagi fikrlarini turli ilmiy va adabiy asarlarida ifodalagan.

Alisher Navoiy o‘zining umuminsoniy tarbiya to‘g‘risidagi fikrlarini badiiy asarlarida barkamol inson obrazini yaratish yo‘li bilan bayon etdi.

Alisher Navoiyning ilm-ma’rifat, ta’lim-tarbiya masalalaridagi fikrlarida insonparvarlik g‘oyalari bosh o‘rinda turadi. Alisher Navoiyning fikricha, inson dunyoda hammadan yuksak, aziz va qadrlidir. Alisher Navoiy o‘z davridagi barcha sof vijdonli insonlarning manfaatini himoya qildi. U inson uchun zarur bo‘lgan umuminsoniy axloq qoidalari o‘rgandi, asar qahramonlari

obrazida o'z qarashlarini aks ettirdi. Alisher Navoiy odamlarni axloqli va odobli bo'lishga da'vat etadi hamda axloqni bunday ta'riflaydi: "Axloq shaxsning og'ir baqolig' libosidir va libos jismning sangin debosi. Shuning bilan birga odamni bezaydigan ham axloqdir".

Alisher Navoiyning fikricha, inson uchun toj, davlat va boshqalar emas, balki eng yaxshi fazilatlar har qanday boyligidan afzaldir. Alisher Navoiy xalqqa ish bilan ham, so'z bilan ham foyda keltirish kerakligini aytadi. U xalq manfaati uchun ishlaydigan, xalqning baxt-saodati uchun kurashadigan kishilarni haqiqiy odam deb biladi:

Odami ersang demagil odami,
Onikim yo'q xalq g'amidin g'ami.

Xalqqa yordam berishni istamaydigan, xudbin, qora ko'ngil odamlarni Alisher Navoiy eng yomon odam, xalqqa zarar yetkazadi deb ta'riflaydi.

El qochsa birovdin el yomoni bil oni,
Ahvolida idbor nishoni bil oni.
Fe'l ichra ulus bolam joni bil oni,
Olam elining yomoni yomon bil oni.

Insonlar bir-birlari bilan do'st-inoq va hamjihat bo'lib yashamas ekanlar, o'z orzu-niyatlariga yeta olmaydilar, yakkalik, yolg'izlik bilan hech qanday ish qilib bo'lmaydi, shuning uchun ham u hamma insonlarni do'st bo'lib yashashga chorlaydi. Alisher Navoiy do'stlikni ulug'laydi, shu bilan birga soxta, g'araz bilan do'st bo'luvchi kishilarni qoralaydi.

Navoiy kishi bilimga ega bo'lishi uchun oz-ozdan o'rganib borishi lozimligini, bilimlari yig'ilib ma'lum ko'nikmaga ega bo'lishi mumkinligini yozadi va buni tomchi-tomchi sivlar yig'ilib daryoga aylanishiga o'xshatadi.

Haq yo'linda kim senga bir harf o'qitmish ranj ila,
Aylamak bo'lmas ado aning haqin yuz ganj ila.

Ushbu jumalalarda birinchi ustoz haqida gap boradi. Ilk ustoz tolibiga savod chiqarishida ko'maklashadi, bu bilan uning hayot yo'lini- to'g'ri yo'lni belgilab beradi. Ustozning bu xizmatini yuzlab xazinalar bilan ham to'lay olmaslikni Navoiy shu ikki misrada bayon qiladi.

Aytish lozimki, Navoiy insonga tanbeh berar ekan, avvalo o'z hayotiy kuzatishlariga asoslanadi. Pok e'tiqodi, ijtimoiy qarashlari taqozosiga ko'ra mulohaza yuritadi. Ulug' inson tafakkurining hayotiy tajribalaridan kelib chiqqan xulosaviy fikr -mulohazalari xalqning "Yaxshiga yondosh, yomondan qoch", "yaxshi bilan yurding yetding murotga, yomon bila yurding, -qolding uyatga", "Yaxshi odam yo'ldoshidan bilinar", "Do'sting kimligini aytsang, sening kimligingni aytaman" kabi maqollar bilan butunlay mushtarakdir.

Uyg'oq qalb sohibi nazdida yaxshi inson yoki yaxshilik tushunchasining ma'nosi nihoyatda keng bo'lib, unda imon va etiqod, odat va hayo kabi inson zotini bezaydigan go'zal fazilatlar jamuljam bo'lgan. Odamiylikning mezoni bu faqat o'zi uchun emas, balki, o'zgalar manfaati, xalq g'am- tashvishi bilan yashashdir. Binobarin, axloq targ'ibotchisining navbatdagi tanbehi ham yaxshilik xususida:

"Baxlning andoqki, butun topqoni zaxira bo'lg'ay, tong va qabri ham bu kungi maoshi uyidek tiyra bo'lg'ay. Zuhdu taqvo barcha vaqtda diltisanddur, ulug'lar nazarida arjumandroq. Yaxshiliq va yomonliqni kim qildikim, jazo ko'rmadi. Saloh va fasod tuxmin kim ekdikim, o'rmadi".

Shoir insonga xos qusurlar va hislatlar haqidagi fikrini quyidagi bayt bilan yanada oydinlashtiradi va qissadan hissa chiqaradi: Yaxshiliq tuxmin sochg'ilkim budur dehqong'a so'z, Har nekim ekding bugun borin hamon tut oning ko'z.

Navoiyning umuminsoniy mazmunga ega bo'lgan gumanistik qarashlari islom dini falsafasidan oziqlangan bo'lib, mutafakkir o'zining asarlarida insonning diniy va dunyoviy jihatlari, zohiriy va botiniy tomonlarini har tomonlama yoritib berishga harakat qilgan. Navoiy insonni aqlsiz tasavvur qilmaydi. Inson qanday ish bilan shug'ullanmasin aqlga, tafakkurga, uning kuchiga ishonishi kerak, degan fikr mutafakkir asarlarining muhim jihatini tashkil qiladi.

Mutafakkirning yana bir muhim xususiyati, bizning fikrimizcha, shundan iboratki, ul o'zining g'azal, ruboiy va dostonlarida insonparvarlikka oid qarashlarni bayon qilish bilan cheklanib qolmasdan, balki o'zi buyuk insonparvar shoir degan nom qozondi, odamiylikda boshqalarga o'rnak bo'ldi. U doimo oddiy xalq g'am-tashvishiga sherik bo'ldi, ularga homiylik qildi.

Alisher Navoiy va Jomiy bir davrda yashagan do'stlar edi. Mashhur matnshunos olim Porso Shamsiyev "Jomiy va Navoiy" majmuasining majmuasining muqaddimasida yozgan edilar: "chin insoniy xislatlardan sabot, matonat, g'ayrat, tolmas, mehnatkashlik bu ikki do'stning mushtarak xususiyatlari bo'lib qoldi. Bu mushtarak xususiyat bulardagi buyuk ijodiy kuch va mahoratning deyarli bir mezonda borganligida ko'rinadi. Jomiy biror asar yozsa, birinchi galda Navoiyga taqdim etar, kerak miqdorda isloh etishni, kamchilik va nuqsonlarni ko'rstaib berishni talab etar edi. Navoiy Jomiy o'ziga madakor, qiynalganida mushkullarni hal qiluvchi va ishlarga rag'batlantiruvchi ulug' homiy va murabbiy deb bilar edi".⁷

Jomiy asarlarining bir qismi diniy va falsafiy mazmunga ega bo'lib, ularda shoir islom dini va sharq falsafasining bir qator masalalarini o'z qarashicha talqin etadi, tasavvufning XV asrdagi yirik arbobi sifatida o'z fikr-mulohazalarini bayon etadi. Bunga uning Naqshi fusus („Ma'nolar naqshi“), Shavohidi nubuvva („Payg'ambarlikka dalillar“), ("Sharhi qasidayi „Toiya ("Radifda „to“ harfidan foydalanib yozilgan qasida sharhi“), Naqdi nusx („Matnni tanqid“), "Sharhi qasidayi „Hamriya („Hamriya“ qasidasi sharhi“), Naqshbandiya ta'limoti haqida risola, Vohid“ atamasi haqida risola", "Zikr shartlari haqida risola“), Haj qilish yo'llari haqida risola kabi bir qancha asarlarini shu guruhga kiritish mumkin. Jomiy falsafasining asosini tasavvufiy g'oyalar tashkil etadi. Uning tasavvurida Xudo jonli mavjudot bo'lmay, yorug' nur ko'rinishiga ega. Hamma narsani yaratgan yagona Xudo go'zal ma'shuqaga o'xshagan bo'lib, minglarcha oynada turli qiyofada va ko'rinishda namoyon bo'ladi. U yunon faylasufi Yaloximning jilolanish („emanatsiya“) falsafasini davom ettiradi va yanada rivojlantiradi. Uning fikricha, dunyodagi hamma narsalar kelib chiqishi va mohiyati e'tibori bilan ilohiydir.

Xulosa qilib aytganda, mutafakkirlar Jomiy va Navoiyning hayotda qilgan ishlari, davlat arbobi sifatidagi faoliyati, xalqning turmushini yaxshilashga, og'ir qismatini yengillashtirishga qaratilgan savobli va xayrli ishlari, "Xamsa"sining mazmun-mohiyati umuminsoniy va gumanistik ruh bilan sug'orilgan. Mutafakkirlar insonparvarlik tushunchasiga ijtimoiy mazmun beradi. Ushbu dostonida kamtarlik, vafodorlik, nafsni tiyish, rostgo'ylik, saxiylik, donolik, muhtoj va yetim-yesirlarga yordam berish, bag'rikenglik, muloyimlik, shirinsuxanlik, shijoatkorlik, ezgulik, mehr-

⁷ П.Шамсиев. Улуғ дўстлик лавҳаларидан. Жомий ва Навоий (тўплам). Тошкент, «Фан», 1966

muruvvat, rahmdillik, odamiylik - bularning hammasi insonparvarlikning tarkibiy qismi bo'lib, insonni kamolot sari, ezgulikka yetaklaydi.

REFERENCES

1. Karimov I.A. YUksak ma'naviyat — yengilmas kuch. -T.: Ma'naviyat,2008.
2. Karimov I.A. Adabiyotga e'tibor — ma'naviyatga, kelajakka e'tibor. .-T.: O'zbekiston, 2009.
3. Karimov I.A. Inson, uning xuquq va erkinliklari oliy qadriyat. XIV-jild.- T.:“O'zbekiston”, 2006
4. Alisher Navoiy. Mukammal asarlar to'plami. 11-tom. Xamsa. Saddi Iskandariy. T.:“Fan”, 2002
5. Badriyev F., Xudoyberdiyev A. Alisher Navoiyning “Farhod va SHirin” dostoni haqida// Til va adabiyot ta'limi. 2011, 8-son.
6. Qayumov A. Alisher Navoiy (Mashhur siymolar hayoti). -T.: Kamalak,1991.
7. Navoiyning ijod olami. T., 2001.
8. Hayitov SH. Kaykovus va Alisher Navoiy talqinida qalb tarbiyasi. . Til va adabiyot ta'limi. 2005 yil 2-son, 84-bet
9. Navoiy, Alisher. Xamsa: Hayratul-Abror, Farhod va SHirin, Layli va Majnun, Sab'ai sayyor, Saddi Iskandariy.--T.: G'.G'ulom nomidagi adabiyot va san'at nashriyoti, 1986.- 423 b.

XORIJIY TIL O'QITUVCHISINING KASBIY KOMMUNIKATIV KOMPETENSIYASINING PRAGMATIK JIHATI

Tajimbetova Gulmira Kenshimbaevna

Erkin tadqiqotshi

Toshkent Davlat Pedagogika Universiteti.

<https://doi.org/10.5281/zenodo.10631417>

Annotatsiya. *Usbu maqola bolajak chet tili oqituvchilarida pragmatic kompetentsiyani shakllantirishga bagishlangan. O'qituvchilarning ishida pragmatic kompetentsiya kasbiy aloqaning asosiy vositasi.*

Kalit sozlar: *kompetentsiya, pragmatic kompetentsiya, professional kompetentsiya, pedagogik kompetentsiya.*

PRAGMATIC ASPECT OF PROFESSIONAL COMMUNICATIVE COMPETENCE OF A FOREIGN LANGUAGE TEACHER

Abstract. *This article is dedicated to the formation of pragmatic competence in future foreign language teachers. In the work of a teacher, pragmatic competence represents the main means of professional communication.*

Key words: *competence, pragmatic competence, professional competence, pedagogical competence.*

ПРАГМАТИЧЕСКИЙ АСПЕКТ ПРОФЕССИОНАЛЬНОЙ КОММУНИКАТИВНОЙ КОМПЕТЕНТНОСТИ ПРЕПОДАВАТЕЛЯ ИНОСТРАННОГО ЯЗЫКА

Аннотация. *Данная статья посвящена формированию прагматической компетенции в будущих преподавателя иностранного языка. В работе учителя прагматическая компетенция представляет главное средство профессионального общения.*

Ключевые слова: *компетенция, прагматическая компетенция, профессиональная компетенция, педагогическая компетенция.*

P. Yu. Zolotovning (2020) tadqiqotiga murojaat qilsak. Mazkur tadqiqotda muallif pragmatik kompetentsiyaning tarkibiga tuzilayotgan jumalarni ularning kommunikativ funktsiyalarini va muloqot qiluvchilarning o'zaro ta'siri masalasining ijtimoiy-madaniy kontekstini hisobga olgan holda tuza olish va ulardan foydalanish qobiliyatini o'z ichiga olishini ta'kidlaydi. Xususan, P.Yu. Zolotov (2020) pragmatik kompetentsiyaning quyidagi tarkibiy qismlarini tasvirlaydi:

1) ijtimoiy komponent (muloqotning ijtimoiy kontekstlarini va muloqot ishtirokchilarining ijtimoiy rollarini talqin qila olish qobiliyati; ijtimoiy maqbul muloqot uslubini tanlash qobiliyati);

2) sotsiologik komponent (nutq aktini tahlil qila olish qobiliyati, suhbatdoshning ijtimoiy portretini yaratish uchun, ijtimoiy ma'nolar, registrning o'zgarishi va modallik); tanlangan ijtimoiy rollarga muvofiq muloqot maqsadiga erishish uchun zarur til va nutq vositalaridan foydalana olish qobiliyati;

3) ijtimoiy-madaniy komponent (madaniyatlararo va shaxslararo o'zaro ta'sir sharoitida ona tili va o'rganilayotgan tillar mamlakatlarining madaniy jihatlari to'g'risida olingan ma'lumotlarni talqin qila olish qobiliyati; muloqot muammolarini hal qilish uchun muloqot

jarayonida ona tili va o'rganilayotgan tillar mamlakatlari madaniyati haqidagi bilimlardan foydalana olish qobiliyati);

4) nutq komponenti (suhbatdoshning nutq janrlarini tanlay olishni, nutq bayonotining uyg'unligi va izchilligini talqin qila olish qobiliyati; muloqot jarayonida yuzaga keluvchi muammolarni hal qilish uchun nutq bayonotini yaratish qoidalariga muvofiq holda nutq turini tanlay olish va amalga oshira olish qobiliyati);

5) kompensator komponent (information-ma'lumot manbalaridan foydalangan holda qayta so'rash, aniqlashtirish, orqali til va ijtimoiy-madaniy bo'shliqlarni to'ldira olish qobiliyati).

Bulardan aniq bo'ladi-ki, ushbu kompetentsiyaning mazmuni Beckman modelining asosiy tarkibiy qismlariga mos keladi.

P.Y. Zolotovga ko'ra pragmatik kompetentsiya modeli (2017, 2020) har xil diskurs turlarini qurish bilan bog'liq (diskursiv kompetentsiya); turli xil kommunikativ funksiyalarni bajarish uchun bayonotni shakllantirish (funktional kompetentsiya); o'zaro ta'sir modellariga muvofiq bayonotni ishlab chiqish (nutqni sxematik qura olish kompetentsiyasi) (qarang: Zolotov 2020). Biroq, so'nggi "nutqni sxematik qura olish kompetentsiyasi" tabiiyki, interaksionaldir (Celce-Murcia 2007).

Ilmiy adabiyotlarda "pragmatik kompetentli" va "pragmatik kompetensiya" atamaları keng qo'llaniladi. "Kasbiy kompetensiya" atamasi pedagogik faoliyatni amalga oshirishga tayyor bo'lgan oliy ta'lim muassasalari bitiruvchilariga qo'yiladigan ma'lum kompetensiyalar va shaxsiy fazilatlar ro'yxatini anglatadi.

Kompetensiyalar "bilim, uquv va ko'nikmalar" nuqtai nazaridan shakllantirilishi ajablanarli emas va pedagogik universitetlar bitiruvchilariga qo'yiladigan talablar kompetensiyaga asoslangan yondashuv orqali aniqlanadi.

G.T. Maxkamovning so'zlariga ko'ra, tilni professional darajada bilish "tilning butun tizimini uning qiyosiy tipologik xususiyatlarini hisobga olgan holda mutaxassislik sifatida chuqur bilish; nutqni ona tili va o'rganilayotgan til tuzilmalaridagi diskursni anglash va farqlarini bilish; chet tilida so'zlashuvchilar dunyosi manzarasi to'g'risida bilimlarni kengaytirish orqali bilingval ongni shakllantirish; nutq faoliyatining barcha turlari va qoidalarini, nutqning turli kommunikativ-pragmatik registrlarida lisoniy va nolisoniy xatti-harakatlarning strategiyalari va taktikalarini bilish; o'rganilayotgan til(lar) mamlakatlari hayotining turli xil muloqot vositalari va ijtimoiy-madaniy jihatlarining lingvistik va lingvomadaniy xususiyatlarini bilish" (2010, 108-bet).

Professorning g'oyalariga ko'ra biz kommunikativ kasbiy kompetentsiyaning pragmatik jihati u yoki bu tarzda, xususan, nutqning o'ziga xos xususiyatlarini bilishda, nutqning turli kommunikativ-pragmatik registrlarida lisoniy va nolisoniy xatti-harakatlarning strategiyalari va taktikalarini bilishda, shuningdek, lingvistik va lingvomadaniy xususiyatlarni bilishda namoyon bo'lishini aniqlasak bo'ladi.

Aynan shu jihatda biz pedagogik kompetentsiyaning pragmatik jihatining mohiyatini ko'ramiz. L.L. Tkacheva (2009. 251-bet), bo'lajak xorijiy til o'qituvchilarining kasbiy faoliyatidagi pragmatik kompetentsiyani har xil turdagi matnlarni, shu jumladan badiiy matnlarni o'qish, shuningdek matnlar ustida ishlashda pedagogik muloqotga kirishish jarayoni bilan bog'laydi. Tadqiqotchining fikriga ko'ra, o'qish va tushunishning pragmatik jihati o'qituvchi kasbida asosiy hisoblanadi, chunki kelajakdagi til mutaxassisi badiiy asar muallifning asl maqsadini anglab, keyin o'z bilimlarini boshqa odamlarga tushunarli va aniq shakllangan shaklda

yetkazishi loizm bo'ladi. Shuni inobatga olgan holda, L.L. Tkacheva pragmatik kompetentsiyani o'qitishning maqsadlari sifatida quyidagilarni belgilaydi: bo'lajak xorijiy til o'qituvchilarini badiiy matn bilan ishlashda kommunikativ maqsadlarga erishish uchun til vositalaridan maqbul foydalanishga o'rgatish va o'qilgan matnning semantik mazmunini to'g'ri yetkazishga o'rgatish, shuningdek, ularga yordam beradigan mahorat va ko'nikmalarni shakllantirish va, tabiiyki, kelajakdagi kasbiy faoliyatida boshqalarga buni o'rgatish (o'sha asar, o'sha yerda). Albatta, matn o'rganilayotgan tilga o'qitishning asosiy birligidir. Shunga qaramay, o'qituvchi ma'lum bir maqsad uchun talabalar bilan o'zaro muloqotda bo'ladi (tushuntiradi, nazorat qiladi, rag'batlantiradi va hokazo) va, albatta, tinglovchilar bilimi va ruhiyatiga ta'sir qiladi (axloqiy, ma'naviy va ma'rifiy jihatdan tarbiyalaydi, til o'rganishga muhabbat uyg'otadi va hokazo), bunday faoliyatda nutq orqali muloqot maqsadlariga erishish uchun harakatlar nutqning kommunikativ strategiyalaridan foydalanish orqali pragmatik jihati kuchayadi.

Shuningdek professor G.T. Maxkamova tomonidan pedagogik nutq o'ziga xos janr xilma-xilligiga ega bo'lgan nutqning pedagogik ritorikasi bilan bog'liq ekanligi ta'kidlanadi (o'sha asar, 24-27-betlar) aloqa maqsadini funktsional amalga oshirishga qarab. Professor G.T. Maxkamova o'zining monografiyasida pedagogik diskursni uch o'lchov nuqtai nazaridan ko'rib chiqadi:

- 1) tildan foydalanish nuqtai nazaridan lingvistik o'lchov;
- 2) bilim, tasavvur, ma'lumot uzatish nuqtai nazaridan kognitiv o'lchov;
- 3) pedagogik muloqot vaziyatlarida kommunikatorlarning munosabatlari va o'zaro ta'sirining xususiyatlari nuqtai nazaridan interaktiv o'lchov (osha asar, 47-bet).

Yuqorida ko'rib chiqilgan o'lchovlardan kelib chiqib, biz 60111800 – Xorijiy til va adabiyoti (ingliz tili) yo'nalishi bo'yicha tehsil olaotgan pedagogika universiteti talabalarida mutaxassislik yo'nalishi bo'yicha qanday bilim, ko'nikma va malakani rivojlantirishimiz va takomillashtirishimiz kerakligini aniqlashga harakat qilamiz.

Yuqorida aytib o'tilganlarni hisobga olgan holda, bitiruvchilari egallagan bo'lishi kerak bo'lgan quyidagi ko'nikmalarni ajratishimiz mumkin:

- pedagogik faoliyatning kontseptosferasini tashkil etuvchi va metodik kategoriyalar ko'rinishidagi asosiy pedagogik tushunchalarni bilish (maqsad, mazmun, vositalar, yondashuvlar, usullar, o'qitish natijasi) shaklida shakllantiradigan asosiy pedagogik tushunchalarni bilish (qarang: Maxkamova 2019, 51-52-betlar);

- pedagogik diskurs va nutqning janr va uslub jihatidan qurilishining xususiyatlarini bilish;

- pedagogik terminologiya va nutqning pedagogik ritorikasini o'zlashtirish;

- verbal va noverbal vositalar yordamida amalga oshiriladigan kommunikativ strategiyalarni tushunish;

- o'quvchilar bilan ularning yoshi va kognitiv xususiyatlarini hisobga olgan holda pedagogik o'zaro munosabatlarni tashkil etish ko'nikmalariga ega bo'lish;

- matnni tushuna olish va o'qilgan matn/ma'lumotlarning semantik tarkibini to'g'ri yetkaza olish;

- motivatsion muhit yaratish, talabalar bilan muloqot qilish va talabaning xatti-harakatlariga va materialni o'zlashtirish jarayoniga ijobiy ta'sir ko'rsatish.

REFERENCES

1. Ахманова О. С. Словарь лингвистических терминов. Москва: Издательство «Советская энциклопедия», 1966.
2. Балабанова И.Я. Лингвопрагматика рекламного текста (на материале русского и французского языков) // Вестник Челябинского государственного университета, 2012, № 20 (274).
3. Гришаева Е.Б. Прагматико-функциональный подход в обучении профессионально-ориентированному иностранному языку. 2020. Режим доступа: [Pragmatiko-functionalnyu-podhod-v-obuchnii-professionalno-orientirovannomu-inostrannomu-yazyku.pdf](#). DOI: 10.17223/19996195/52/9
4. Золотов П.Ю. Перспективы обучения прагматической компетенции (иностранного языка) с использованием корпусных технологий. 2017 <https://tsutmb.ru/nauka/internet-konferencii/2017/8-prep-vysshey-shkoly/7/zolotov.pdf?ysclid=loftxwd5u1752844095>
5. Ткачева Л.Л. Теоретические основы формирования прагматической компетенции в курсе аспекта «Домашнее чтение» // Мир науки, культуры, образования. № 5 (17) 2009. – С. 250-254. ISSN 1991-5497. [file:///C:/Users/USER/Downloads/teoreticheskie-osnovy-formirovaniya-pragmaticheskoy-kompetentsii-v-kurse-aspekta-domashnee-chtenie%20\(1\).pdf](file:///C:/Users/USER/Downloads/teoreticheskie-osnovy-formirovaniya-pragmaticheskoy-kompetentsii-v-kurse-aspekta-domashnee-chtenie%20(1).pdf)
6. Махкамова Г.Т. Концепция формирования межкультурной компетенции студентов факультетов английского языка: Монография. –Ташкент: «Фан» Академии Наук Республики Узбекистан, 2010. –207 с.
7. Махкамова Г.Т. Лингводидактический потенциал речевых актов при обучении английскому языку как специальности в магистратуре // Ж. Филология масалалари. №1, 2013. –С.44-50.
8. Махкамова Г.Т. Педагогический дискурс иноязычного образования: Проблемы и решения. – Ташкент: Fan va texnologiya, 2019. – 144 с.
9. Махкамова Г.Т., Ризаева С. Функциональный аспект иноязычной коммуникативной компетенции. //Хорижий тилларини уқитиш динамикаси ва уни уқитиш самандорлигини оширишнинг когнитив технологиялари: Республика илмий-амалий анжумани материаллари. – Т.: ТДПУ, 2020. –С. 188-191.

KOMMUNIKATIV KOMPETENSIYANING PRAGMATIK JIHATIGA O'QITISHGA BO'LGAN YONDASHUVLAR VA USULLAR

Tajimbetova Gulmira Kenshimbaevna

Erkin tadqiqotshi

Toshkent Davlat Pedagogika Universiteti.

<https://doi.org/10.5281/zenodo.10631474>

Annotatsiya. Maqola bolajak chet tili o'qituvchilariga kommunikativ kompetensiyaning pragmatic jihatini o'rgatishning yondashuvi va usullariga bag'ishlangan.

Kalit sozlar: kommunikativ kompetensiya, yondashuvlar, usullar, pragmatic kompetensiya.

APPROACHES AND METHODS TO TEACHING THE PRAGMATIC ASPECT OF COMMUNICATIVE COMPETENCE

Abstract. The article is devoted to the approach and methods of teaching the pragmatic aspect of communicative competence to future foreign language teachers.

Key words: communicative competence, methods, approaches, pragmatic competence.

ПОДХОДЫ И МЕТОДЫ ОБУЧЕНИЯ ПРАГМАТИЧЕСКОМУ АСПЕКТУ КОММУНИКАТИВНОЙ КОМПЕТЕНТНОСТИ

Аннотация. Статья посвящена подходом и методам обучения прагматическому аспекту коммуникативной компетентности у будущих преподавателя иностранных языков.

Ключевые слова: коммуникативная компетенция, методы, подходы, прагматическая компетенция.

Xorijiy til o'qitish amaliyotida qo'llaniladigan yondashuvlari va usullariga, kora, o'qitish nazariyasi va amaliyotiga, shuningdek, ta'limning ma'lum bir bosqichida o'qitish amaliyotida mavjud yondashuvlar va usullardan foydalanishning ratsionalligi to'g'risida to'plangan empirik ma'lumotlarning tavsifiga tayanish lozim bo'ladi.

Xorijiy til o'qituvchilarini tayyorlash jarayonida pragmatik, ya'ni kasbiy nutqning funktsional tomoniga alohida e'tibor berilishi kerak. Ma'lumki, o'rganilayotgan tilga o'qitish amaliyoti amaliy tilshunoslikning fan sohasiga ta'alluqlidir. Shuning uchun bu jarayondagi amaliy muammolar bo'lg'usi xorijiy til o'qituvchilarining pedagogik va ilmiy faoliyatining tegishli kontekstlarida tilni malakali ishlatish bilan bog'liq, degan pozitsiya aksiomatik hisoblanadi. Chet el adabiyotida xorijiy tilga o'qitish metodikasi amaliy tilshunoslik sohasiga ham tegishli hisoblanadi. Nazariy tilshunoslikda olingan tilning tuzilishi va faoliyati to'g'risidagi bilimlar to'g'ridan-to'g'ri nazariya (o'rganilayotgan til bilan bog'liq nazariy fanlar) va mutaxassislik tilini o'qitish metodologiyasida qo'llaniladi.

Nutqning funktsional tomonini pragmatik o'rganish funktsional yondashuvning paydo bo'lishiga olib kelgan, keyinchalik esa uning asosida kommunikativ yondashuv paydo bo'ldi. Kommunikativ metodologiyaning maqsadi o'rganilayotgan tilni ona tili sifatida so'zlashuvchilarning nutqiga yaqin bo'lgan o'rganilayotgan tilda muloqotni o'rgatishdir (aproksimatsiya tamoyili, qarang: Makhamova & Jalolov 2022). Madaniyatlararo pragmatika bo'yicha ko'plab tadqiqotlarda qo'llaniladigan yondashuvlar ro'yxatini kengaytiradi va til hodisalari va diskursni tashkil etishning to'liq milliy-madaniy xususiyatlarini ochib beradi. Til va

jamiyat o'rtasidagi munosabatlar, ijtimoiy o'zgaruvchanlik va nutq xatti-harakatlarining variantlari haqidagi sotsiolingvistik nazariyalar, diskurs tahlili, shuningdek interpretatsion tahlil madaniyatlararo muloqotning haqiqiy holatlarida olingan empirik ma'lumotlarni batafsil izohlash imkonini beradi. Bularning barchasi nutq faoliyatining pragmatik jihatiga o'qitishda ham hisobga olinishi lozim bo'ladi.

Nutq aktlari nazariyasining rivojlanishi bilan nutq faoliyatining ikki sub'ekti – so'zlovchi va tinglovchi o'rtasidagi muloqot jarayoni va nutqning o'zaro ta'siri haqidagi tasavvur kengaydi.

O'rganilayotgan tilga o'qitishga pragmatik yondashuvni amalga oshirish uchun vaziyat, mazkur tildagi muloqot jarayonidagi o'zaro ta'sirning funktsional va ijtimoiy-madaniy jihati alohida o'rin tutadi. Diskursiv yondashuv bilan integratsiyadagi pragmatik muloqot ishtirokchilari o'rtasidagi munosabatlarning o'ziga xos xususiyatlarini, bizning holatimizda talabalar bilan pedagogning o'zaro munosabatlarini anglashga imkon berishi tayin. Masalan, o'qituvchi tegishli strategiyalardan (murojaatlar va muloqot o'rnatish) foydalangan holda ma'lum bir talabaga yoki barcha talabalarga murojaat qiladi, o'zaro ta'sir davomida materialni taqdim etish strategiyalaridan foydalanadi (tushuntirishlar, so'zlab berish, misollar yoki boshqa dalillarni namoyish qilish) va ma'ruza mazmuni bo'yicha savollar beradi (savol-javob va ushbu ma'lumotni tushunish darajasini nazorat qilish) kabi. Shu bilan birga, talabalar yezkazilgan xabardan ma'lumotni (eksplicit va implicit) olishadi va uni ma'ruza mavzusi haqidagi o'z bilimlari bilan bog'lashadi, nutq muloqotini davom ettirish uchun xulosalar chiqaradilar. Shuning uchun nutq vaziyati mavjud bo'lgan muayyan vaziyatlarda matnlarni almashishni anglatadi – “sub'ektning xarakteristikasini, shaxslararo munosabatlarni, o'zaro ta'sirni va ushbu muloqot ichidagi ta'sirni ko'p bosqichli lingvistik vositalar yordamida ifodalash va aks ettirish” dan iborat bo'ladi (Xlystunova va Ulyanova 2021).

Pragmatik yondashuvning turlari amaliy jihatdan natija ko'rsatish jihatidan o'zlarini muvaffaqiyatli isbotladilar, chunki ular quyidagilarni ishlab chiqishga qaratilgan:

1) sub'ektlar o'rtasidagi munosabatlar uchun haqiqiy kommunikativ vaziyatlarni yaratish qobiliyatlari (o'qituvchi-talaba/talabalar, talaba-talaba/talabalar),

2) o'quv materialini taqdim etish va mustahkamlash va uni nutqda qo'llash ko'nikmalari va malakalari; bu holatda pragmatizm – maqsadli, mazmunli, texnologik va samaralilik mazmunida qabul qilish, nutqni qayta tashkil etish va nutq irod qilish nuqtai nazaridan ifodalanadi.

O'quv ma'lumotlari mazmunining quyidagi muhim tarkibiy qismlarini ajratadi:

* badiiy asarlarning janrlari va ularning xususiyatlari;

* u yoki bu muallif asarlarining o'ziga xos stilistik xususiyatlari;

* tanqidiy fikrlashni rivojlantirish usullari;

* o'z fikrlarini aniq va mantiqiy tarzda shakllantirish qobiliyati;

* fikrlarni ifoda etish shakli (ya'ni muloqot maqsadlariga erishish uchun til vositalaridan foydalanishning aniqligi).

Ta'lim mazmunining lingvistik tarkibiy qismidan tashqari, bu o'rinda psixologik va uslubiy tarkibiy qismlar aniq va yashirin ravishda kuzatilishi mumkin.

Pragmatik kompetensiyani rivojlantirishda ta'limning shaxsga yo'naltirilgan yo'nalishini ham hisobga olish kerak, chunki pragmatidaktika “ta'limning o'quvchilarning qiziqishlari va qobiliyatlariga tayanishi, ularning maqsadlari va qadriyatlariga yo'naltirilishi muhim hisoblanadi (Podkina 2003).

Pragmatikaga o'qitishning ko'plab pragmatikaga yo'naltirilgan yondashuvlari, usullari va vositalari mavjud bo'lib, ular bo'lajak xorijiy til o'qituvchilarida pragmatik kompetentsiyani rivojlantirishning maxsus modeli va texnologiyasini ishlab chiqish uchun asos bo'lishi mumkinligini ko'rsatdi.

REFERENCES

1. Ахманова О. С. Словарь лингвистических терминов. Москва: Издательство «Советская энциклопедия», 1966.
2. Балабанова И.Я. Лингвопрагматика рекламного текста (на материале русского и французского языков) // Вестник Челябинского государственного университета, 2012, № 20 (274).
3. Гришаева Е.Б. Прагматико-функциональный подход в обучении профессионально-ориентированному иностранному языку. 2020. Режим доступа: [Pragmatiko-functionalnyu-podhod-v-obuchtnii-professionalno-orientirovannomu-inostrannomu-yazyku.pdf](#). DOI: 10.17223/19996195/52/9
4. Золотов П.Ю. Перспективы обучения прагматической компетенции (иностранного языка) с использованием корпусных технологий. 2017 <https://tsutmb.ru/nauka/internet-konferencii/2017/8-prep-vysshey-shkoly/7/zolotov.pdf?ysclid=loftxwd5u1752844095>
5. Кожухова И.В. Прагматическая компетенция на практикуме по иностранному языку. // Вестник Челябинского университета. 2015, №27 (383). Филологические науки. Вып.9. – С.98-100. Режим доступа: <file:///C:/Users/USER/Downloads/pragmaticheskaya-kompetentsiya-na-praktikume-po-inostrannomu-yazyku.pdf>
6. Колшанский Г.В. Коммуникативная функция и структура языка. -М.: Наука, 1994.
7. Конышева А.В. Английский язык. Современные методы обучения. – М.: ТетраСистемс, 2007. – 352 с.
8. Которова Е.Г. Прагматика в кругу лингвистических дисциплин: Проблемы дефиниции и классификации. // Russian Journal of Linguistics. 2019, 23(1). – С. 98-115. DOI:[10.22363/2312-9182-2019-23-1-98-115](https://doi.org/10.22363/2312-9182-2019-23-1-98-115)
9. Режим доступа: https://www.researchgate.net/publication/331360145_Pragmatics_among_Linguistic_Disciplines_Problems_of_Definition_and_Classification
10. Махкамова Г.Т. Концепция формирования межкультурной компетенции студентов факультетов английского языка: Монография. –Ташкент: «Фан» Академии Наук Республики Узбекистан, 2010. –207 с.
11. Махкамова Г.Т. Лингводидактический потенциал речевых актов при обучении английскому языку как специальности в магистратуре// Ж. Филология масалалари. №1, 2013. –С.44-50.
12. Махкамова Г.Т. Педагогический дискурс иноязычного образования: Проблемы и решения. – Ташкент: Fan va texnologiya, 2019. – 144 с.

13. Махкамова Г.Т., Ризаева С. Функциональный аспект иноязычной коммуникативной компетенции. //Хорижий тилларини уқитиш динамикаси ва уни уқитиш самандорлигини оширишнинг когнитив технологиялари: Республика илмий-амалий анжумани материаллари. – Т.: ТДПУ, 2020. –С. 188-191.

CHIZMATASVIRDA INSON QOMATINI TASVIRLASH METODI XORIJIY TAJRIBALAR MISOLIDA

Avazbek Nasirdinov

Kamoliddin Behzod nomidagi

Milliy rassomlik va dizayn instituti o'qituvchisi.

<https://doi.org/10.5281/zenodo.10633603>

Annotatsiya. Ushbu maqolada chizmatasvirda inson qomatini tasvirlash metodlari haqida, o'qitish qonun-qoidalari, buyuk xorij rassomlari uslublari tahlil qilinib berishga harakat qildindi.

Ushbu maqolada chizmatasvirda inson qomatini tasvirlash bo'yicha xorijiy tajribalar haqidagi ma'lumotlar keng va atroflicha yoritildi.

Kalit so'zlar: tasviriy san'at, metodlar, inson qomatini, xorijiy tajriba.

DRAWING METHOD OF DEPICTING THE HUMAN FIGURE ON THE EXAMPLE OF FOREIGN EXPERIMENTS

Abstract. In this article, you tried to analyze the methods of describing the human figure in the drawing, the laws of teaching, the styles of great foreign artists. In this article, the information about foreign experiments on the description of the human figure in chizmatasvir was widely and comprehensively covered.

Keywords: Fine Arts, methods, human figure, foreign experience.

МЕТОД ИЗОБРАЖЕНИЯ ФИГУРЫ ЧЕЛОВЕКА НА ЧЕРТЕЖЕ НА ПРИМЕРЕ ЗАРУБЕЖНЫХ ЭКСПЕРИМЕНТОВ

Аннотация. В данной статье была сделана попытка рассказать о методах изображения человеческого облика в живописи, проанализированы закономерности обучения, стили великих зарубежных художников. В данной статье широко и подробно освещены данные зарубежных экспериментов по изображению человеческой фигуры на чертеже.

Ключевые слова: изобразительное искусство, методы, фигура человека, зарубежный опыт.

Yosh avlodga talim-tarbiya berish masalasi mustaqil respublikamiz oldida turgan masalalardan biridir. O'zbekistonda amalga oshirilayotgan o'zgarishlar jamiyatimizni iqtisodiy, ijtimoiy, siyosiy va ma'naviy jihatdan jahonning eng rivojlangan mamlakatlari qatoridan o'rin olishida ijobiy natijalar bermoqda.

Bugungi kunda barchamizning oldimizga ta'lim tizimini tubdan isloh qilish, bu tizimni dunyoning ilg'or demokratik davlatlari darajasiga va yosh kadrlarni yuksak ma'naviy, axloqiy ruhda chuqur bilim egasi qilib tarbiyalash maqsadi qo'yilgan. "Mamlakatimizda yosh avlod ta'lim-tarbiyasiga alohida e'tibor qaratilmoqda. O'g'il-qizlarning zamonaviy bilim olishi, yuksak ma'naviyatli bo'lib ulg'ayishi uchun zarur sharoit yaratish lozim"⁸

Bugungi kunda qaysi davlat yuksak taraqqiyotga erishgan bo'lsa – Janubiy Koreya yoki Yaponiya bo'ladimi, yevropa davlatlari bo'ladimi – bularning barchasidan o'rganish kerak. Bu borada biz uchun hech qanday mafkuraviy cheklashlar yo'q. Biz uchun yagona mafkura – bu

⁸ Shavkat Mirziyoyev 15-iyun kuni Toshkentda bo'lib o'tgan "Ijtimoiy barqarorlikni ta'minlash, muqaddas dinimizning sofliqini asrash – davr talabi" mavzuidagi anjumanda yosh avlod tarbiyasi haqida so'zlagan nutqi.

O'zbekistonning taraqqiyoti, O'zbekistonning ravnaqi, O'zbekistonning dunyoda hech kimdan kam bo'lmashligidir. Respublika mustaqilligi va bozor iqtisodiyotiga mos ijtimoiy iqtisodiy-siyosatni shakllantirish – zamon talablariga javob beradigan, yuqori malakali pedagog kadrlarni tayyorlash, qayta tayyorlash va ularning malakasini oshirish jarayonlari samaradorligini ta'minlovchi kasbiy ta'lim mazmunini takomillashtirishni taqozo etmoqda. Bu esa o'z navbatida mutaxassislarining kasbiy kompetentligini shakllantirishga xizmat qiluvchi uzluksiz ta'lim mazmunini yangilash, o'qitishning innovatsion shakl va metodlari, zamonaviy axborot-kommunikatsiya texnologiyalarini amaliyotga keng joriy etish zaruratini shakllantirdi. Shu asosda, bugungi kunda oliy ta'lim muassasalarida ta'lim sifatini oshirishga, ta'lim bosqichlarining o'zaro uzviyligi va uzluksizligini ta'minlash bo'yicha qator chora-tadbirlar amalga oshirilmoqda.⁹

Bu borada o'quv uslubiy majmualar sifatini ta'minlash, pedagogik texnologiyalarni joriy etishda professor-o'qituvchilarning kompyuter va Internetdan foydalanish bo'yicha savodxonligini doimiy oshirib borish; oliy ta'limning axborotresurs va zamonaviy o'quv adabiyotlari bilan ta'minotini yanada rivojlantirish; tasviriy san'at va muhandislik grafikasi yo'nalishlarida ilg'or xorijiy tajribalarni o'rganish oliy ta'lim muassasalarida rassom-pedagoglarining faoliyat yo'nalishlari tarkibini belgilaydi. Yuqoridagi fikrlardan ko'rinib turibdiki oliy ta'lim tizimini xususan, tasviriy san'at ta'lim tizimini modernizatsiyalash (ingl. modern – yangilangan, zamonaviy, tekor o'sish) o'quv jarayoniga nisbatan innovatsion yondashuvni talab etadi.

Shu bilan bir qatorda chizmasvir fanini o'qitishda ham zamonaviy pedagogik texnologiyalar va matodlardan foydalanib kelinmoqda. Mazkur maqolada inson qomatini tasvirlashda bir qancha xorij rassomlarining metodlarini o'rganib tahlil qilib chiqamiz.

Avvalo odam qomatini chizish uchun eng murakkab ob'ekt hisoblanadi. Odam tanasining shakllari turli shaxsiy o'ziga xosliklar, ko'plab murakkab va turfa xil uyg'unlikda namoyon bo'ladi. Odam qomatini chizish talabdan istiqbol, mutanosiblik, plastik anatomiya, harakatlanish shakllari to'g'risida chuqurroq bilimga ega bo'lishni va asosiy xarakterli fikrlar va yo'naltiruvchi chiziqlar printsiplarini yanada ishonchli, aniqroq qo'llashni talab qiladi. Odam qomatini chizish uning tanasining bir xil holatini uzoq vaqt davomida ushlab tura olmasligi va ma'lum chegaralar ichida doimo o'zgarib borishi bilan murakkablashadi. Bundan tashqari, odamni chizish ko'proq diqqatni jamlashni talab qiladi va nusxalash, eskiz chizishlariga yo'l qo'ymaydi.

O'tmishdagi buyuk rassomlarning chizmasvir namunalarini o'ziga xosligi, naturaning eng xarakterli xususiyatlari ajratib ko'rsatilganligi bilan tomoshabinni o'ziga tortadi. Naturadan o'quv-akademik rasm chizishda xomaki rasmlardan ma'lum o'quv ta'limiy va tarbiyaviy maqsad ko'zlanadi, maqsad avval olingan bilim va ko'nikmalarni mustahkamlash hamda rassomni mustaqil ishlashga tayyorlashdan iborat.

O'tmishdagi mashhur rassomlar o'zlarining kundalik ishlariga juda katta e'tibor berganlar.

Masalan, Italiya rassomi Chennino Chennini o'zining —Rangtasvir haqida asar kitobida shunday yozgan edi: Doimo, biror kuni kanda qilmay, biror-bir narsaning rasmini chiz, bu senga juda katta foyda keltiradi. Hayotda biz birbiriga aynan o'xshash odamni uchratmaymiz.

Rassomning vazifasi ham individual xususiyatlarni ilg'ab olish, ushbu odamning o'zgacha xususiyatini topa olishdan iborat. Shuning uchun ham ko'proq kuzatiladi va ko'proq naturadan

⁹ X. Ibragimov. "Pedagogika nazariyasi". Toshkent : Fan va texnologiya nashriyoti. 2008 y.

rasm chiziladi, muntazam ravishda xomaki chizgilar qilinadi. Odam qomati rasmini chizish rassom uchun yaxshi maktab hisoblanadi.

Turli tarixiy davrlarda go'zallik va mukammallik haqidagi tasavvur o'sha davr rassomlarining mafkuraviy qarashlari asosida namoyon bo'lgan. Ular o'z asarlarida o'sha davr, xalq va sinflar dunyoqarashini aks ettirishgan. Qadimdan inson tanasining o'lchov birligi - moduli bo'lib, tananing biron-bir qismi (bosh, kaft, barmoq, to'piq, burun) tanlab olingan va unga boshqa barcha qismlari solishtirilgan. Qadimgi Misrda rassomlar inson tanasini tasvirlashga katta e'libor berishgan. Natijada, Misr rassomlari inson tanasining har bir qismini o'lchab, o'rganib, uning asosida qonun ishlab chiqishdi. Bunda ular inson tanasi qismlarini o'lchashda matematik hisob-kitoblardan foydalangan.

Qonunning yaratilishida Misr rassom-nazariyotchilari qomatning qismlarga nisbiy bo'linishi tizimini yaratishdi. Unga ko'ra, qismlar yordamida butun tanani va birinchi qism o'lchami bilan ikkinchi qism o'lchamini aniqlash imkoni paydo bo'ldi. Misr qonuniga ko'ra, o'lchov birligi sifatida qo'lning o'rta barmog'i uzunligi qo'llanilgan. Qomat 20 qismga bo'lingan.

Misr qonuniga asosan inson tanasi quyidagi o'lchamlarga ega bo'lgan: tovon balandligi bitta o'rta barmoq balandligiga, tizza qopqog'ining yuqori qismidan qovuqqacha bo'lgan oraliq esa, to'rtta barmoq uzunligiga teng, deb hisoblangan. Qovuq butun tanani teng ikki qismga bo'ladi. Tana markazi (pastdan yuqoriga tomon o'lchanganida) o'n bitta barmoq uzunligiga to'g'ri keladi. Ko'krak sohalari o'n to'rtinchi va o'n beshinchi barmoqlar o'rtasida joylashgan. Bosh uzunligi ikki o'rtacha barmoq uzunligiga teng.

O'n yettinchi barmoqda burun uchi, o'n sakkizinchi barmoqda esa, peshana do'ngligi joylashgan. Shuning bilan birgalikda qadimgi Misrda inson tanasining nisbatlarini taqqoslashda yosh bolalar va o'smirlarni hisobga olishmagan. Rassom ayol, erkak va bolalarning rasmini bir qonun asosida, faqat o'lchamini o'zgartirib ishlagan.

O'lchamlarning katta-kichikligidan insonning ijtimoiy nufuzini ko'rsatishda foydalanilgan. Shu sababli ham, fir'avn yoki mashhur shaxsning rasmi oddiy insonlar tasviriga qaraganda, bir necha bor katta qilib ishlangan. Qadimgi Misr san'ati, asosan, sinfiy tabaqalarni ifodalashga qaratilgan edi. Shuni ta'kidlash lozimki, qadimgi Misr rassomlari bir tasvir doirasida jismga turli nuqtayi nazar bilan yondashishgan: masalan, tananing ba'zi qismlari old tomondan (bosh, oyoq), shu paytning o'zida boshqa qismlar (ko'z, yelka) yon tarafdan tasvirlangan. Shu o'rinda ta'kidlash lozimki, qadimgi asarlarning o'ziga xos jihatlari ham bo'lgan. Asarlar ko'p asrlar davomida bir rangda, boshqa tus va ranglardan foydalanmasdan siluetda ishlangan.

Yevropa qonunlari — qadimgi yunon-rum an'analariga asoslangan bo'lib, ular Uyg'onish davri rassom-nazariyotchilarining asarlarida bizning davrimizgacha yetib kelgan. Mazkur asarlar birlik g'oyasi bilan sug'orilgan va ulardagi inson tasviri ideal me'yorlarda ishlangan.

Yunonlar qadimgi Misr rassomchilik maktabining rasm ishlash usullarini egallab, inson tanasi tuzilishi muammosiga yangicha yondashishgan. Ularning ta'kidlashicha, hayotdagi eng ajoyib mavjudot, bu inson chiroyli qomatli ayol, mushaklari rivojlangan erkak. Tabiatni,

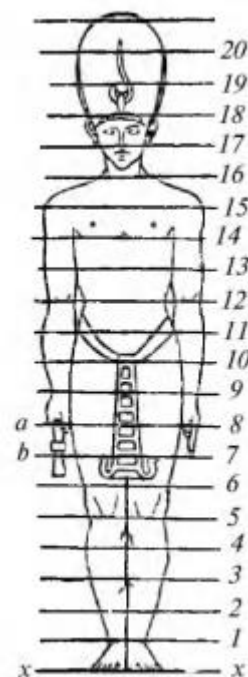

insonning yalang'och tanasi go'zalligini o'rganib, ulardan shunchalik ko'p go'zallik va nafosat topganlarki, natijada, ular ma'budalar timsolini ham inson tasvirida ishlay boshlashgan.

Qadimgi Yunonistonda inson tasvirini tasviriy san'atning bosh bo'g'imi sifatida ta'riflab, inson tanasining barcha qismlarini sinchkovlik bilan o'rganib chiqishgan. Ular inson tanasi tasvirini ishlashda, an'anaviy qonundan foydalanib, san'atda yangi muammoni ilgari surishgan va uning yechimini o'z asarlarida ko'rsata olshgan. Ularning ta'kidlashicha, jahonda qonun-qoida hukmronlik qiladi va go'zallik mohiyati ma'lum tartib asosida vujudga keladi.

Yunon rassomlari tasvining tabiiyligiga katta e'tibor qaratishgan. Ular borliqni asl ko'rinishda tasvirlashga intilishgan. Natura bilimlar manbayi bo'lib xizmat qilgan va o'z navbatida rassomchilikdan ta'lim berish ham natura asosida paydo bo'lgan. Asosiy qoidaga ko'ra, inson barcha jismlar olchovi. Ushbu falsafiy g'oya qadimgi yunon san'ati asosida shakllangan. Uyg'onish davri, nafaqat, tasviriy san'at rivoji tarixi uchun, balki umuman, rasm chizish usullarini o'rganish sohasi uchun ham yangi davr bo'ldi. Bu davrda realistik rasmlar ishlashga, borliqni haqiqiy ko'rinishini tasvirlashga ishtiyoq tug'ildi. Uyg'onish davri ijodkorlari tabiat qonunlarini ochib berishga intilib, san'at va fanni bir-biri bilan bog'lash vazifasini o'z oldilariga maqsad qilib qo'yishdi. Ularni qadimgi Yunon san'ati ruhlantirdi. Tasviriy san'at muammolari ustida mashhur rassomlardan Aberti, Leonardo da Vinchi, Dyurer va boshqalar shug'ullanishgan. Barcha san'atlarning durdonasi bo'lmish rassomchilikka bo'lgan hurmat-e'tibor yana tiklandi.

Mikelanjelo Buanorottining fikricha, qalamtasvir yoki qarashlarini tasvirlab berish uchun eramizdan avvalgi V asrda Dorifor ma'budasini yaratdi va ushbu asar rassomlarga namuna sifatida xizmat qildi. Keyingi davr rassomlari uchun ushbu asar o'ziga xos darslik vazifasini o'tagan. Ammo Poliklet qonuni haqida bizgacha yetib kelgan ma'lumotlar bir-biriga qarama-qarshi. Ushbu ma'lumotlarning ba'zilarida Poliklet chizgilar san'ati ham rassomchilik, ham haykaltaroshlik, ham me'morchilikning yuqori nuqtasi hisoblanib, qalamtasvir barcha ilmlarning ildizi va manbayidir. Shuningdek, ushbu mashhur rassom ham inson tana a'zolarining nisbatlarini mukammal ishlab chiqib, o'zining dunyoga mashhur asarlarini yaratib qoldirgan.

Me'mor Vitruviy nisbatlarni o'rganish chog'ida inson tanasi qismlarining quyidagi munosabatini hisobga olgan: bosh tana balandligining 1x8 qismi, yuz tana balandligining 1x10; yuz balandligi kaft uzunligiga teng, kaft qomat balandligining 1x10 qismiga teng. Bo'yin va bosh balandligi ko'krakdan boshlanganida qomat balandligining 1x6 qismiga teng. Boshning eng yuqori nuqtasidan ko'krak ushchlari joylashgan chiziqqacha bo'lgan oraliq qomatning 1x4 qismiga teng. Kindikning balandligi butun tana balandligining 4x6 qismiga teng. Boldir tizza qopqog'ining pastki qismigacha bo'lgan uzunligi model balandligining 1x4 qismiga teng. Tovon uzunligi model balandligining 1x6 qismiga teng.

Vitruviyning nisbatlar tizimi Uyg'onish davrida Chennino Chennini va Leonardo da Vinchi tomonidan yangilangan hamda u to'g'ridan to'g'ri «qadimgilar kvadrati» nomli qonun bilan bog'liq. Ushbu qonunning Vitruviy ilgari surgan grafik ifodasi hozirgi kunga qadar mashhur bo'lib kelgan ko'pchilik Yevropa qonunlarining asosi hisoblanadi. Leonardo da Vinchi asosiy e'tiborni inson tanasi rasmini chizishga qaratdi. Bunda u qomatni to'g'ri shakllantirish, uning muvozanat o'qini aniq topish va harakat xususiyatini to'g'ri ko'rsatib berish muhimligini ta'kidlaydi. Ushbu shart bajarilganidan so'ng, tana nisbatlarini aniqlashga kirishish kerak.

Leonardo da Vinchi inson tanasi tasvirini chizish qoidalarini ishlab chiqish chog'ida, Vitruviyning nisbatlar tizimi «qadimgilar kvadrati» tizimini shakllantirdi (unga ko'ra, inson tanasi uzunligi yoyilgan ikki qo'l uzunligiga teng). U inson tanasi qismlarining nisbiy munosabatini o'zida aks ettiruvchi rasm-sxemani ishlab chiqdi.

Unda quyidagi munosabatlar ko'rsatilgan: tizza qopqog'ining pastki qismigacha bo'lgan oraliq tana balandligining $1/4$ ismiga teng, jinsiy a'zodan peshanagacha bo'lgan qism tana balandligining $1/2$ qismiga teng, jinsiy a'zodan ko'krak uchlarigacha bo'lgan oraliq tana balandligining $3/4$ qismiga teng, to'sh suyagi dastasidan jinsiy a'zogacha bo'lgan oraliq tana balandligining $5/6$ qismini tashkil etadi, jinsiy a'zodan burungacha bo'lgan maso'a tana balandligining $11/12$ qismiga teng; markaziy chiziqdan qo'lning boshlanish qismigacha bo'lgan oraliq qomat balandligining $1/8$ qismiga teng; markaziy chiziqdan tirsakkacha bo'lgan maso'a qomat balandligining $1/4$ qismiga teng; markaziy chiziqdan kaftgacha bo'lgan oraliq qomat balandligining $4/10$ qismiga teng. Leonardo da Vinchi qonuniyati asosida chizilgan inson tanasi tasviri uzun oyoqlar, kindikning past joylashuvi hamda uzunchoq yuz bilan ajralib turadi. Shuningdek, nemis rassomi Albrext Dyurerning nazariy qarashlari ahamiyatli hisoblangani bois uning asarlari rassomchilik mashg'ulotlarini o'tkazish metodikasini rivojlanishiga turtki bo'ldi. U turli inson turlari mavjudligi g'oyasini ilgari surgan.

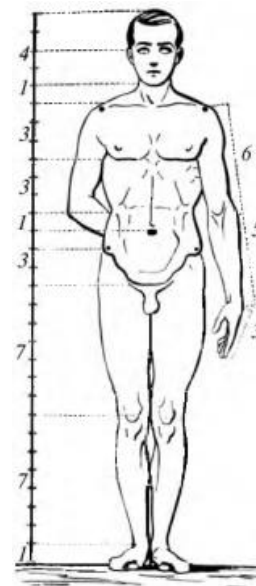

66-rasm.

A. Dyurer asarlari insonparvarlik tuyg'ulari bilan sug'orilgan. A. Dyurer o'zining «Nisbatlar haqida ilmiy maqola»sining kirish qismida (1513) shunday yozgan edi: «Biron narsani biladiganlar o'z bilimlarini boshqalarga, ushbu bilimga muhtoj insonlarga ham o'rgatsinlar». A. Dyurerning «Inson tuzilishi nisbatlarini o'rganish» asari ahamiyatga molik bo'lib, u rassomning deyarli butun ijodiy faoliyatining asosi desak, xato bo'lmaydi. A. Dyurer ushbu masala bo'yicha barcha mashhur g'oyalarni keltirib, ko'plab rasm va chizgilar orqali ularga ilmiy izoh bergan.

Xulosa o'rnida shuni aytishimiz mumkinki, chizmatasvirda inson qomatini tasvirlashda turli rassomlarning o'z uslublari bo'lgan. Bugungi kunda akademik chizmatasvirni o'rgatishda ular yozib qoldirgan manbaalardan foydalangan holda talabalarga saboq berib kelinmoqda.

Ularning uslublari bugungi kunda chizmatasvirda inson qomatini tasvirlashni o'rgatishda foydalanilsa o'ylamizki, albatta ta'lim samaradorligi oshiriladi.

Amalga oshirilgan nazariy-amaliy tahliliy jarayon ishlari natijalari quyidagi xulosalarni chiqarish imkonini yaratdi:

Chizmatasvir fanida inson qomati tasviri ishanishini taxlil eta olish faoliyatini o'rganishga asoslangan xorijiy rassomlar metodlarining samaradorligi aniqlandi.

Mutaxassis rassomlarni ish faoliyatini ilmiy-uslubiy jihatdan tahlil etishga xarakat qilindi.

REFERENCES

1. O'zbekiston Prezidenti Shavkat Mirziyoyev Madaniyat vazirligi huzurida Madaniyat va san'atni rivojlantirish jamg'armasini tashkil etish haqidagi qarori.

2. Shavkat Mirziyoyev 15-iyun kuni Toshkentda bo‘lib o‘tgan "Ijtimoiy barqarorlikni ta'minlash, muqaddas dinimizning sofligini asrash – davr talabi" mavzuidagi anjumanda yosh avlod tarbiyasi haqida so‘zlagan nutqi.
3. X. Ibragimov. "Pedagogika nazariyasi". Toshkent : Fan va texnologiya nashriyoti. 2008 y.
4. A. I. Avazboyev. Y. U. Ismadiyarov. "Kasbiy pedagogika" Toshkent: Cho'lpon nomidagi ijodiy matbaa uyi. 2014 y.
5. Abdirasilov S.F., Boymetov B.B., Tolipov N.X. Tasviriy san'at.–T.: 2010 35 b
6. Boymetov B. Qalamtasvir asoslari. Pedagogika institutlari va universitetlari uchun o'quv q o'llanma. Toshkent, 2000 yil.

TASVIRIY SAN'ATNI O'QITISHDA QO'LLANILAYOTGAN ZAMONAVIY METODIKALAR

Maxkamov Baxtiyor Mirxodiyevich

Kamoliddin Behzod nomidagi

Milliy rassomlik va dizayn instituti katta o'qituvchisi.

<https://doi.org/10.5281/zenodo.10633629>

Annotatsiya. Ushbu maqolada tasviriy san'atni o'qitishda qo'llanilayotgan zamonaviy metodikalarning ahamiyati haqida, o'qitish qonun-qoidalari, ijodkor pedagog oldida turgan vazifa va uni qay tarzda bajarishni yo'l yo'riqlarini ko'rsatib berishga harakat qilindi. Shuning uchun ushbu maqolada tasviriy san'atni o'qitishda qo'llanilayotgan zamonaviy metodikalari haqidagi nazariy va metodik ma'lumotlar keng va atroflicha yoritildi.

Kalit so'zlar: tasviriy san'at, zamonaviy metodikalar, interaol metodika, individual metodika, modellashtirish.

MODERN METHODOLOGIES USED IN THE TEACHING OF FINE ARTS

Abstract. In this article, you tried to show the importance of modern methodologies used in the teaching of Fine Arts, the rules of teaching, the task facing the creative educator and the instructions for how to perform it. Therefore, in this article, the theoretical and methodological information about the modern methodologies used in the teaching of Fine Arts was comprehensively and comprehensively covered.

Keywords: Fine Arts, modern methodologies, interaolic methodology, individual methodology, modeling.

СОВРЕМЕННЫЕ МЕТОДИКИ ОБУЧЕНИЯ ИЗОБРАЗИТЕЛЬНОМУ ИСКУССТВУ

Аннотация. В данной статье была сделана попытка рассказать о значении современных методик, применяемых при обучении изобразительному искусству, показать закономерности обучения, задачу, стоящую перед творческим педагогом, и пути ее выполнения. Поэтому в данной статье была широко и подробно освещена теоретико-методическая информация о современных методиках обучения изобразительному искусству.

Ключевые слова: изобразительное искусство, современные методики, интерактивная методика, индивидуальная методика, моделирование.

Mustaqil taraqqiyot yo'liga kirgan respublikamiz cheksiz kelajakli va nurafshon tarixiy jarayonning boshida turibdi. "Mamlakatimizda yosh avlod ta'lim-tarbiyasiga alohida e'tibor qaratilmoqda. O'g'il-qizlarning zamonaviy bilim olishi, yuksak ma'naviyatli bo'lib ulg'ayishi uchun zarur sharoit yaratish lozim"¹⁰ Mamlakatni barcha sohalarini rivojlantirishda eng avvalo yoshlarni ta'lim tarbiyasi eng muhim o'rinda turadi.

Yurtboshimiz ham biz yoshlarning bilim olishimiz uchun ko'plab imkoniyatlar yaratmoqdalar. "Agar mendan sizni nima qiynaydi?"¹¹ deb so'rasangiz, farzandlarimizning ta'lim

¹⁰ Shavkat Mirziyoyev 15-iyun kuni Toshkentda bo'lib o'tgan "Ijtimoiy barqarorlikni ta'minlash, muqaddas dinimizning sofligini asrash – davr talabi" mavzuidagi anjumanda yosh avlod tarbiyasi haqida so'zlagan nutqi.

¹¹ Shavkat Mirziyoyev 15-iyun kuni Toshkentda bo'lib o'tgan "Ijtimoiy barqarorlikni ta'minlash, muqaddas dinimizning sofligini asrash – davr talabi" mavzuidagi anjumanda yosh avlod tarbiyasi haqida so'zlagan nutqi.

va tarbiyasi deb javob beraman degan edi prezidentimiz Shavkat Mirziyoyev. Halqimiz o'zini siyosiy va ma'naviy mustaqilligini tobora aniqroq tushunib etmoqda. U eski mafkuraning va mutelik psixologiyasining kishanlaridan tozalanib, o'z tarixiga, hozirgi kuni va istih boliga boshhacha ko'z bilan qaramoda. Milliy-ma'naviy qadriyatlarimizni tiklash va rivojlantirish yo'lidan bormoqda. Asriy an'analarga ega milliy urf-odatlar, nishonlanadigan bo'ldi. Sho'ro mafkurasi inkor etgan tarixiy qadriyatlar, siymolar, manba'lar, madaniy boyliklar kayta tiklanildi. Amir Temur, Bobur, Ahmad Yassaviy, At-Termiziy, Bahovuddin Naqshband kabi ulug siymolarning taqdiri, hayoti, merosi ma'naviyatimizga qaytarilayotgani istiqloqlning bebaho g'alabalaridir.

Respublikamizning kelajakda buyuk mamlakatga aylanishi, jahonning rivojlangan davlatlari qatoriga qo'shilishida albatta xalqimiz madaniyati, ma'rifati, san'ati va manaviyatining roli beqiyosdir. Xalqimiz ma'naviyat va madaniyatini boyitishda tasviriy san'atning ham o'z o'rni bor. Hozirgi davrda har sohada bo'lgani kabi tasviriy san'atda ham katta o'zgarishlar bo'lmoqda. Bo'lajak tasviriy san'at o'qituvchisi so'zsiz, tasviriy san'atning ifoda vositalari haqida chuqur ma'lumotga ega bo'lishi, turli badiiy materiallarning xususiyatlari va ulardan foydalanish yo'llarini mukammal egallashlari kerak. Tasviriy san'at o'qituvchisining o'zi qalam va bo'yoqlar bilan rangda ifoda etish ko'nikmalariga ega bo'lishi bilan birga, bu sohadagi bilimlarini o'quvchilariga ham yetkaza olishi zarur. Buning uchun o'qituvchilar o'z mutaxassislik fanlarini o'qitichda turli zamonaviy metodikalardan foydalanmog'i lozim.

O'qituvchi o'qitish metodlariga asoslanib ish yuritganda mutaxassislik fanlaridan kelib chiqadi. Tasviriy san'atning nazariy asoslarini yoki faoliyat turini o'qitganda o'qituvchi bir xil metodlardan foydalanishi mumkin emas.

O'qitish metodikasini o'rganadigan bo'lsak, uning tarixi juda uzoqlarga ya'ni kishilar qachon birbirlariga rasm chizishni o'rgata boshlagan paytlariga borib taqaladi. U kishilik jamiyatining taraqqiyoti davrida takomillashib brogan bo'lib, davr o'tishi bilan o'qituvchilar, olimlar uning yangidan-yangi qirralarini ochganlar va u mutaxassislar orasida keng tarqala boshlagan. Shuni xam qayd qilish lozimki, shakllangan har bir metod shaklan bir xil bulsada, uni bir o'qituvchi, ikkinchi o'qituvchidan o'rganib, shundayligicha qo'llayvermaydi. Uni xar bir o'qituvchi o'z maktabidagi moddiy-texnikaviy shart-sharoitlar, bolalarning bilim va malakalarining saviyasi, dars mavzusi uning o'ziga xos xususiyatlari va boshqa shu kabilarni hisobga olishi lozim. Shunga ko'ra boshka o'qituvchi qo'llayottan va yaxshi samara berayotgan bir metod boshqa o'qituvchi faoliyatida yaxshi natija bermasligi ham mumkin.

Shuning uchun qo'llashga mo'ljallangan har bir metod pedagogik faoliyat davomida tajriba-sinovdan o'tkazilishi maqsadga muvofiqdir. Sinov bir marta emas, bir necha marta o'tkazilishi lozim. Chunki, bir guruhga mo'ljallangan metodika boshqa vaqtda yuqorida qayd qilinganidek, sharoitga qarab boshqa guruhda boshqacha natija berishi mumkin. Tanlangan va qo'llanib kelinayotgan har bir metod shaklan o'zgaray qolsa ham, mazmunan o'zgarishi ham mumkin.

Biz tasviriy san'at sohasi mutaxassislari sifatida talabalarga bilim berishda turli metodlardan foydalanishimiz lozim. Tasviriy san'atni o'qitishda ta'limga innovatsion yo'nalganligi, ta'lim mazmuni, shakl, metod va vositalarini fan va texnikaning so'nggi yutuqlari, ilg'or tajribalar, zamonaviy metodikalar bilan uyg'unlashtirishga qaratilmog'i lozim. Shu bilan bir qatorda, zamonaviy pedagogik va axborot kommunikatsiya texnologiyalari imkoniyatlaridan foydalanish orqali o'quv jarayonlari mazmuni va metodlarini takomillashtirish muhim

yo'nalishlardan sanaladi.¹² Bu esa o'z navbatida tasviriy san'at o'quv mashg'ulotlarini tashkil etishning samarali shakllari sifatida ma'ruza, trening, videotrening, internet innovatsion o'qitish metodlari sifatida esa muammoli metodlar, interfaol metodlar, amaliy o'yinlar, o'quv loyihalari, portfoliolar, grafik organayzerlar, axborot-kommunikatsiya texnologiyalaridan foydalanish zaruratini yuzaga chiqaradi.¹³

Yuqoridagi metodlardan foydalangan holda tasviriy san'at fanlarini o'qitilishi talabalarni darsni yanada chuqurroq o'zlashtira olishlarini kafolatlaydi.

Eng avvalo tasviriy san'atni o'qitishda talabalar bilan individual ishlashning ahamiyati katta. Bu metod yordamida qoloqlarsiz o'qitish darajasiga erishish mumkin. Bundan tashqari tasviriy san'at o'quv-ijodiy ustahonalari yetarlicha yorug' va keng bo'lishi kerak. Yorug'lik normal bo'lmagan joyda ko'rish sezgilariga zo'r berish zararlidir. Bunday xollarda o'quvchilarning tez charchashlari oqibatida darsga bo'lgan qiziqishlari sustlashishiga olib keladi. Shu bilan bir qatorda interfaol metodlardan ham foydalanish darsni sifatli tashkil etishda ahamiyatli hisoblanadi.

Interfaol o'qitish bu bilish faoliyatini rivojlantirishning maxsus tashkiliy shakli bo'lib, interfaol o'qitish jarayonida ta'lim oluvchi o'qitishning ob'ektidan o'zaro hamkorlikning sub'ektiga aylanishi, o'quv jarayonida faol ishtirok etishi bilan tavsiflanadi. O'qitishning interfaol metodlari hayotiy vaziyatlarni modellashtirish, rolli o'yinlardan foydalanish, muammolarni hamkorlikda yechishda ko'rib chiqiladi.

Interfaol o'qitish talabalardan axborotlarni o'zlashtirish jarayonida faollik, ijodkorlik, mustaqillikni shakllantiribgina qolmay, ta'lim maqsadlarining to'laqonli amalga oshishiga yordam beradi.

Interfaol mashg'ulotlarni amalda qo'llash bo'yicha ayrim tajribalarni o'rganish asosida bu mashg'ulotlarning sifat va samaradorligini oshirishga ta'sir etuvchi ayrim omillarni ko'rsatishimiz mumkin. Ularni shartli ravishda tashkiliy-pedagogik, ilmiy-metodik hamda o'qituvchiga, o'quvchilarga, ta'lim vositalariga bog'liq omillar deb atash mumkin.

Ta'lim jarayonini innovatsion usullardan foydalanib tashkil etish uchun, avvalo darsning rejasi va loyihasi aniq ishlab chiqilishi zarur. Dars loyihasini tuzishda o'qituvchi o'zining ish shakllari va o'quvchilarning ko'nikmani egallash jarayonidagi ishlari doirasini aniq belgilab olishi lozim. Shuningdek, u qanday o'qitish usullaridan foydalanishi ham muhim ahamiyatga ega. Faol tanlashda ko'proq interfaol usullarga e'tiborni qaratish ta'lim samaradorligini oshiradi.

Interfaol usullar – bu o'zaro harakat, ya'ni hamkorlik asosida o'qitish demakdir.¹⁴

Ma'lumki bugungi kundagi tasviriy san'atni o'rgatish metodikasi birdaniga shakllangan emas, bunga qadar mazkur metodikaning shakllanishi murakkab taraqqiyot yo'lini bosib o'tdi desak mubolag'a bo'lmaydi. Respublikamizda tasviriy san'atni o'rgatish metodikasining shakllanishida mahalliy olimlar, metodistlarning qator izlanishlari, o'quv qo'llanmalarining ahamiyati juda katta o'rin tutadi. Badiiy pedagogika metodika sohasidagi so'ngi yutuqlari ko'rsatilgan va talabalarni pedagogik faoliyatga tayyorlash, ularni metodik bilim va mahoratlar bilan qurollantirish o'qitish san'atini egallashiga yordam berishni o'ziga asosiy maqsad qilib qo'ygan. O'qituvchi tasviriy va amaliy san'at darslarining tashkilotchisi, rahbari va ilhomchisi.

¹² A. I. Avazboyev. Y. U. Ismadiyarov. "Kasbiy pedagogika" Toshkent: Cho'lpon nomidagi ijodiy matbaa uyi. 2014 y.

¹³ A. I. Avazboyev. Y. U. Ismadiyarov. "Kasbiy pedagogika" Toshkent: Cho'lpon nomidagi ijodiy matbaa uyi. 2014 y.

¹⁴ X. Ibragimov. "Pedagogika nazariyasi". Toshkent: Fan va texnologiya nashriyoti. 2008 y.

Tasviriy san'at muallimi – ilmiy izlanuvchan ijodkor. Rassom o'qituvchilar qayerda, qanday o'quv maskanida ta'lim jarayonini olib borishidan qat'iy nazar pedagogik faoliyati ijodiy izlanishlar bilan boyitib borsa, shundagina yaxshi shogirdlar, haqiqiy rassomlarni shakllanitirish imkoniyatiga ega bo'ladi.

Tasviriy va amaliy san'at o'qituvchisining o'z sohasidagi savodxonligi yetarli darajada bo'lsagina o'quvchilar bilan yonma-yon o'tirib o'zlari amaliy namuna ko'rsata oladilar.

O'shandagina o'quvchilar o'z ko'zlari bilan murabbiy rassomning egallagan mahorat sirlarini amaliy ishlarida ko'rib ruhan his qiladi hamda san'atning nozik sirlarini tushunib yetishishga imkoniyatlari kengayadi.

Tasviriy san'at mashg'ulotlari har tomonlama rivojlangan insonning tarbiyalashi uchun boy imkoniyatlar ochib beradi. Tasviriy san'at bilan shug'ullanish bolalarning aqliy va estetik jihatdan rivojlantiradi, dunyoni tushunishga ko'maklashadi, buyumlarni e'tibor bilan kuzatishga, ularning shaklini tahlil qilishga o'rgatadi. Tasviriy san'atdan savodni chiqarmasdan turib, kishi san'atni tushunishi ham, qadrlashi ham, undan huzur qilishni ham bila olmaydi. Bolalar tarbiyasida zamondoshlarimiz mehnatini go'zalligini ko'rsatishga, mustaqil davlat taraqqiyoti yutuqlarini o'rganish alohida o'rin egallaydi. Bu o'quvchilarning ijodiy aktivligini oshirishga ularning kuchini, ma'naviy quvvatini yangi hayot qurish uchun kurashga safarbar etishga ko'maklashadi.

REFERENCES

1. Shavkat Mirziyoyev 15-iyun kuni Toshkentda bo'lib o'tgan "Ijtimoiy barqarorlikni ta'minlash, muqaddas dinimizning sofligini asrash – davr talabi" mavzuidagi anjumanda yosh avlod tarbiyasi haqida so'zlagan nutqi.
2. X. Ibragimov. "Pedagogika nazariyasi". Toshkent : Fan va texnologiya nashriyoti. 2008 y.
3. A. I. Avazboyev. Y. U. Ismadiyarov. "Kasbiy pedagogika" Toshkent: Cho'lpon nomidagi ijodiy matbaa uyi. 2014 y.
4. Abdirasilov S.F., Boymetov B.B., Tolipov N.X. Tasviriy san'at.–T.: 2010 35 b
5. Botir Boltabayevich Baymetov, Laylo Mirsoatova "Oliy pyedagogik ta'limda inson qomatini tasvirlashning nazariyasi va metodikasi" maqolasi "Science and Education" Scientific Journal November 2020 G' Volume 1 Issue 8.

ЧЕРЕПНО-МОЗГОВАЯ ТРАВМА И ЭПИЛЕПСИЯ: ОБЗОР СОВРЕМЕННЫХ ИССЛЕДОВАНИЙ

Мамурова Мавлюда Мирхамзаевна

Ассистент кафедры Неврология СамГМУ.

Тоштемирова Фотима Маруф кизи

Маюсупова Бивифотима Мухаматсобирзода

Тоштемирова Зухра Маруф кизи

Студентки 5-ого курса лечебного факультета СамГМУ.

<https://doi.org/10.5281/zenodo.10633667>

***Аннотация.** Этот обзорный анализ современных исследований о взаимосвязи черепно-мозговой травмы и эпилепсии представляет собой обзор существующих данных о возможных механизмах развития эпилептических приступов после травмы головного мозга. Рассматриваются факторы риска, патофизиология, клинические проявления и современные подходы к диагностике и лечению посттравматической эпилепсии.*

***Ключевые слова:** Черепно-мозговая травма, эпилепсия, посттравматическая эпилепсия, механизмы, диагностика, лечение.*

TRANO BRAIN INJURY AND EPILEPSY: A REVIEW OF MODERN RESEARCH

***Abstract.** This review of current research on the relationship between traumatic brain injury and epilepsy provides an overview of existing data on the possible mechanisms of the development of epileptic seizures after brain injury. Risk factors, pathophysiology, clinical manifestations and modern approaches to the diagnosis and treatment of post-traumatic epilepsy are considered.*

***Key words:** Traumatic brain injury, epilepsy, post-traumatic epilepsy, mechanisms, diagnosis, treatment.*

Актуальность

Согласно данным Всемирной Организации Здравоохранения (ВОЗ), более 50 миллионов человек по всему миру страдают от эпилепсии, из которых значительная часть развивает это заболевание после черепно-мозговой травмы. А также посттравматическая эпилепсия оказывает серьезное воздействие на качество жизни пациентов и их семей, приводя к ограничениям в образовании, трудоустройстве и социальной адаптации. Согласно исследованиям, стоимость управления и лечения посттравматической эпилепсии составляет миллиарды долларов ежегодно, что создает значительную экономическую нагрузку для систем здравоохранения. Учитывая огромное количество пациентов, страдающих от посттравматической эпилепсии, существует острая потребность в разработке новых методов диагностики, лечения и профилактики этого осложнения. В последние годы наблюдается рост интереса к проблеме посттравматической эпилепсии, что приводит к открытию специализированных центров и увеличению финансирования исследований в этой области.

Учитывая текущий масштаб проблемы и ее социальное, экономическое и медицинское значение, исследования по посттравматической эпилепсии остаются в центре внимания медицинского сообщества и общественности.

Введение

Черепно-мозговая травма (ЧМТ) является одной из наиболее серьезных и распространенных причин развития эпилепсии у людей. Эпилепсия, возникающая после травмы головного мозга, представляет собой значительную медицинскую и социальную проблему, требующую внимания как со стороны исследователей, так и врачей-неврологов. В данной статье мы рассмотрим современные исследования, посвященные взаимосвязи между черепно-мозговой травмой и развитием эпилепсии, а также обсудим имеющиеся данные и перспективы дальнейших исследований в этой области.

Патофизиология

Механизмы развития эпилепсии после черепно-мозговой травмы многообразны и включают в себя нейрональные, воспалительные, васкулярные и метаболические изменения. Травма головного мозга может привести к нарушению гомеостаза в мозговых клетках, что способствует гиперэксцитабельности и возникновению эпилептиформной активности.

Эпидемиология

ЧМТ часто сопровождается развитием посттравматической эпилепсии (ПТЭ), которая может возникать как в первые годы после травмы, так и спустя десятилетия. Согласно исследованиям, примерно 20-25% всех случаев эпилепсии связаны с предшествующими травмами головного мозга.

Клинические аспекты

ПТЭ может проявляться в виде фокальных или генерализованных приступов, а также в виде различных форм судорожной активности. Клиническая картина зависит от характеристик травмы, ее тяжести, локализации повреждения и индивидуальных особенностей пациента.

Конечно, давайте углубимся в некоторые аспекты статьи:

Дополнительные аспекты Посттравматической Эпилепсии (ПТЭ):

Генетические Факторы

Исследования показывают, что генетические факторы могут играть важную роль в развитии ПТЭ. Анализ генетического наследия пациентов с ПТЭ может помочь выявить особые генетические маркеры, связанные с уязвимостью к развитию этого осложнения.

Нейропластичность и Ремоделирование

Посттравматическая эпилепсия часто сопровождается изменениями в нейронной архитектуре и функционировании мозга. Изучение механизмов нейропластичности и ремоделирования в посттравматическом периоде может помочь понять, какие процессы способствуют формированию эпилептических сетей и как их можно модулировать.

Эпилептогенные Факторы

Помимо травматического повреждения мозга, другие факторы, такие как воспаление, оксидативный стресс и нейрохимические изменения, могут также способствовать развитию ПТЭ. Исследование этих эпилептогенных механизмов может помочь в разработке новых подходов к профилактике и лечению.

Технологические Инновации

Применение новых технологий, таких как глубокая стимуляция мозга, транскраниальная магнитная стимуляция и адаптивная электростимуляция, представляет

собой перспективные методы лечения ПТЭ. Эти методы могут модулировать нейронную активность и уменьшить частоту и тяжесть эпилептических приступов.

Психосоциальные Аспекты

ПТЭ имеет значительное воздействие на качество жизни пациентов и их близких. Исследования психосоциальных последствий ПТЭ и разработка программ поддержки пациентов и их семей также имеют большое значение.

Молекулярные механизмы

Исследования показывают, что после ЧМТ происходят сложные молекулярные изменения в мозге, включая возрастание уровня нейротрансмиттеров, нейрогенез, активацию аутоиммунных процессов, воспаление и дисбаланс в экспрессии генов. Эти изменения могут привести к формированию эпилептических очагов и сетей.

Исследования нейропротекции

Развитие новых подходов к нейропротекции после ЧМТ представляет собой важное направление исследований. Экспериментальные исследования фармакологических препаратов, стимуляции нейрогенеза, применение антиоксидантов и других методов направлены на предотвращение развития ПТЭ и защиту мозга от негативных последствий травмы.

Перспективы лечения

Развитие инновационных методов лечения ПТЭ, включая использование стимуляции глубоких структур мозга, транскраниальной магнитной стимуляции, а также применение кетогенной диеты и других нетрадиционных методов, представляют собой перспективные направления исследований.

Заключение

Для будущих исследований критически важно глубже понять молекулярные механизмы, лежащие в основе развития посттравматической эпилепсии (ПТЭ), выявить биомаркеры для раннего выявления и изучить новые терапевтические подходы. Кроме того, необходимы крупномасштабные лонгитюдинальные исследования для выяснения долгосрочных последствий черепно-мозговой травмы (ЧМТ) и их связи с началом эпилепсии, ее тяжестью и ответом на лечение.

В заключение, черепно-мозговая травма остается значительным фактором риска развития эпилепсии, и взаимоотношения между ЧМТ и эпилепсией многообразны, включая сложные патофизиологические процессы. Продолжение усилий в области фундаментальных научных исследований, клинических исследований и терапевтических вмешательств необходимо для смягчения бремени посттравматической эпилепсии и улучшения результатов для пострадавших.

REFERENCES

1. World Health Organization. Epilepsy: a public health imperative. World Health Organization; 2019. Thurman DJ, Beghi E, Begley CE, Berg AT, Buchhalter JR, Ding D, Hesdorffer DC, Hauser WA, Kazis L, Kobau R, et al. Standards for epidemiologic studies and surveillance of epilepsy. *Epilepsia*. 2011;52(Suppl 7):2-26.
2. Begley CE, Durgin TL. The direct cost of epilepsy in the United States: a systematic review of estimates. *Epilepsia*. 2015;56(9):1376-1387.

3. Pitkänen A, Lukasiuk K. Mechanisms of epileptogenesis and potential treatment targets. *Lancet Neurol.* 2011;10(2):173-186.
4. Löscher W, Brandt C. Prevention or modification of epileptogenesis after brain insults: experimental approaches and translational research. *Pharmacol Rev.* 2010;62(4):668-700.
5. Annegers JF, Hauser WA, Coan SP, Rocca WA. A population-based study of seizures after traumatic brain injuries. *N Engl J Med.* 1998;338(1):20-24.
6. Pitkänen A, Immonen RJ, Grohn OH, Kharatishvili I. From traumatic brain injury to posttraumatic epilepsy: what animal models tell us about the process and treatment options. *Epilepsia.* 2009;50 Suppl 2:21-29.
7. Farrukh S. ORGANIZATION OF DIGITALIZED MEDICINE AND HEALTH ACADEMY AND ITS SIGNIFICANCE IN MEDICINE //Science and innovation. – 2023. – T. 2. – №. Special Issue 8. – C. 493-499.
8. Hesdorffer DC, Logroscino G, Cascino G, Annegers JF, Hauser WA. Risk of unprovoked seizure after acute symptomatic seizure: effect of status epilepticus. *Ann Neurol.* 1998;44(6):908-912.
9. Rotanov A. et al. Suicide and epidemiology and risk factors in oncological diseases //Science and innovation. – 2023. – T. 2. – №. D12. – C. 398-403.
10. Sedenkov V. et al. Clinical and socio-demographic characteristics of elderly patients with suicide attempts //Science and innovation. – 2023. – T. 2. – №. D12. – C. 273-277.
11. Sedenkov V. et al. Modern methods of diagnosing depressive disorders in neurotic and affective disorders //Science and innovation. – 2023. – T. 2. – №. D12. – C. 361-366.
12. Sedenkova M. et al. Basic principles of organizing gerontopsychiatric assistance and their advantages //Science and innovation. – 2023. – T. 2. – №. D11. – C. 63-69.
13. Sedenkova M. et al. Features of primary and secondary cognitive functions characteristic of dementia with delirium //Science and innovation. – 2023. – T. 2. – №. D11. – C. 56-62.

AXBOROT TEXNOLOGIYALARINI TA'LIM JARAYONIDA QO'LLASHNING PEDAGOGIK - PSIXOLOGIK OMILLARI.

Tohirova Farida Olimjonovna

Samarqand Davlat Tibbiyot Universiteti,
Informatika va information texnologiyalari kafedrasasi asistienti.

Abdullaeva Malika Sobirovna

Samarqand Davlat Tibbiyot Universiteti qoshidagi
Akademik litsey 108 guruh talabasi

Nasrullayev Nurbek Baxtiyorovich

Muhammad Al-Xorazmiy nomidagi
Toshkent axborot texnologiyalari universiteti Nurafshon filiali direktori.

<https://doi.org/10.5281/zenodo.10636481>

Annotatsiya. "Axborot texnologiyasi" har qanday pedagogik tizimda ilmiy masalalar bilan o'zaro munosabatda bo'lgan tushunchadir. Biroq, agar ilmiy masala o'qitish va tarbiya qilish maqsadlarini ifodalaydigan bo'lsa, u holda axborot texnologiyasi o'qitish va tarbiyalash yo'llari, ulargan erishish vositalarini ifodalaydi. Bu jarayonda ilmiy masala tuzilmasida talabalarning shakllantirilishi va rivojlantirilishi lozim bo'lgan aniqlangan sifatlari muayyan shartsharoitlarda o'qitish maqsadlari sifatida ishtirok etadi, u esa umumiy holda ta'lim mazmunining o'ziga xos xususiyatini belgilaydi.

Kalit so'zlar: Axborot texnologiya, zamonaviy texnologiya, sivilizatsiya, ilmiy-texnik, majmua, ta'limni rivojlantirish v.h.k.

PEDAGOGICAL AND PSYCHOLOGICAL FACTORS OF USING INFORMATION TECHNOLOGIES IN THE EDUCATIONAL PROCESS.

Abstract. "Information technology" is a concept that interacts with scientific issues in any pedagogical system. However, if the scientific problem represents the goals of education and training, then information technology represents the ways of education and training and means of achieving them. In this process, in the structure of the scientific problem, the determined qualities of students that need to be formed and developed in certain conditions participate as teaching goals, which in general determines the specific nature of the educational content.

Keywords: Information technology, modern technology, civilization, scientific and technical, complex, educational development, etc.

ПЕДАГОГИЧЕСКИЕ И ПСИХОЛОГИЧЕСКИЕ ФАКТОРЫ ИСПОЛЬЗОВАНИЯ ИНФОРМАЦИОННЫХ ТЕХНОЛОГИЙ В ОБРАЗОВАТЕЛЬНОМ ПРОЦЕССЕ.

Аннотация. «Информационные технологии» понятие, которое взаимодействует с научными проблемами в любой педагогической системе. Однако если научная проблема представляет собой цели образования и обучения, то информационные технологии представляют собой способы образования и обучения и средства их достижения. В этом процессе в структуре научной проблемы в качестве целей обучения участвуют детерминированные качества учащихся, которые необходимо формировать и развивать в определенных условиях, что в целом определяет специфику содержания образования.

Ключевые слова: информационные технологии, современные технологии, цивилизация, научно-технический, комплекс, образовательное развитие и др.

Mamlakatning iqtisodiyotdagi, insonlar hayoti va jahon hamjamiyatidagi o'zni axborot-texnologik rivojlanishning holatiga bog'liq bo'lib qolmoqda. Zamonaviy texnologiyalarning rivojlanish holati birinchi navbatda jamiyatning intellektual salohiyatiga, jumladan, ta'lim sohasining rivojlanishiga bog'liq.

Ta'lim mazmuni va sifati masalalari jamiyatda ustuvor yo'nalish sifatida qaralmoqda. Dunyoning rivojlangan va rivojlanayotgan mamlakatlarida ta'limni axborotlashtirishga alohida e'tibor qaratilmoqda.

Ta'limni rivojlantirish, uning samaradorligini oshirish yullari izlanmoqda, ta'limda yangi axborot texnologiyalarini joriy etish ta'lim sohasidagi islohotlarning diqqat markazidan o'rin olgan. Jahonda masofaviy o'qitish ochiq ta'lim tizimining muhim bo'g'ini sifatida keng quloqch yoymoqda.

Planetamiz sivilizatsiyasining axborot maydonida, jamiyatning har bir a'zosi, o'zining kundalik faoliyatida, uzluksiz ravishda axborotlardan foydalanadi. Doimiy ravishda ortib borayotgan axborotlar hajmi jamiyatdagi intellektual salohiyatning oshishiga xizmat qiladi. Jamiyatning har bir a'zosi hayotiy faoliyatining barcha sohalarida axborotlardan foydalanish axborot muhitining shakllanishiga asos bo'ladi.

Zamonaviy axborot texnologiyalari muhiti, o'zida axborot ob'ektlarini, ularning o'zaro aloqasini, axborotlarni yaratish, tarqatish, qayta ishlash, to'plash texnologiyalari va vositalarini, shuningdek axborot jarayonlarining tashkiliy va huquqiy tarkibini mujassamlashtirgan bo'ladi.

Hozirgi kunda ta'lim tizimi insoniyatning imkoniyatlari va talablarini inobatga olishi zarur. Ta'lim tizimi shaxsga yo'naltirilgan xarakterga ega bo'lishi, ya'ni shaxsning har xil xususiyati va sifatiga e'tibor qilgan holda differensiyalangan bo'lishi kerak. Yaqin o'tmishda jahonning ko'p mamlakatlarida hukmron bo'lgan o'rtacha o'quvchiga yo'naltirilgan ta'lim tizimi bugunda nafaqat o'quvchini, balki jamiyatni ham qoniqtirmayapti.

Har qanday ta'lim tizimi ma'lum bir ijtimoiy, ilmiy-texnik, iqtisodiy, madaniy va nihoyat, siyosiy muhitda shakllanadi va rivojlanadi. Bu muhitlarning eng ustuvori va ijtimoiy-iqtisodiy omil sanaladi. Ilmiy-texnik taraqqiyot, madaniy va siyosiy muhit ijtimoiy-iqtisodiy o'zgarishlarni rivojlantirishi yoki sekinlashtirishi mumkin.

Ta'lim tizimi jamiyatning ijtimoiy-iqtisodiy va madaniy rivojlanishining asosiy vazifalarini amalga oshirishga xizmat qiladi, chunki maktab, oliy ta'lim muassasi insonni iqtisodiyot, madaniyat, siyosiy hayotda faol faoliyat ko'rsatish uchun tayyorlaydi.

Shuning uchun ham maktab va oliy ta'lim muassasasi ta'limning tayanch bo'g'ini sifatida muhim ahamiyat kasb etadi. Shu bilan bir qatorda maktab va oliy o'quv yurti pedagoglari o'rtasida ijtimoiy-iqtisodiy o'zgarishlar va ilmiy-texnik taraqqiyot o'zining ifodasini kechikib topadi.

O'qituvchi va o'quvchilarning fikrlashi va qabul qilish faoliyatida yangi g'oyalar, yangi texnologiyalarni o'zlashtirish ma'lum bir davrni talab etadi. Shaxsga yo'naltirilgan o'qitish, birinchi navbatda, ta'limning paradigmasini o'zgartiradi. Agar avvallari ta'lim tizimida o'qitish ustuvor sanalgan bo'lsa, hozirda jamiyatning axborotlashuvi davrida ustuvorlik o'qishga o'rgatishga yo'naltirilgan. Shu sababdan ta'limning o'qituvchi-darslik-o'quvchi paradigmasi o'quvchi-darslik o'qituvchi paradigmasi bilan o'rin almashishi zarurdir.

Pedagog yangi statusga ega bo'ladi, endi uning vazifasi o'quvchilarni mustaqil bilim olish faoliyatini tashkil etish, bilimlarni mustaqil egallash va ularni amaliyotda qo'llashga o'rgatishdan iborat bo'ladi.

O'qituvchi bunday maqsadlarda o'qitishning metodlari, texnologiyalarini shunday tanlashi kerakki, u o'quvchilarga nafaqat tayyor bilimlarni o'zlashtirishlarida, balki bilimlarni turli manbalardan izlash, mustaqil egallash, o'zlarida shaxsiy nuqtai nazarning shakllanishi, uni asoslashi va avvalgi egallangan bilimlardan yangilarini olishda foydalanish imkoniyatini yaratish kerak. Bunday o'qitishni rivojlantiruvchi ham deyish mumkin. Bilimlarni o'zlashtirish fikrlashni rivojlantiruvchi muhim omil hisoblanadi-da, bilimlarni har qanday o'zlashtirish yoki egallash o'quvchining fikrlashiga rivojlantiruvchi ta'sir ko'rsatmaydi.

Buning uchun bilimlarni, faoliyat shakllarini faollashtirish lozim. Egallangan bilimlarni oddiy qaytarish o'quvchi va talabalarning mustaqil fikrlashlarini rivojlantirishda yetarli bo'lmaydi. Faol bilish, mustaqil fikrlash faoliyati juda zarurdir.

Bilimlarni mustaqil egallash faoliyati va olingan bilimlarni qo'llash jarayoni yangi bilimlarni shakllanishiga, o'quvchining samarali fikrlash manbaiga aylanadi. Shu sababdan mamlakatimizda va jahonning rivojlangan davlatlarida ta'lim sohasini isloh qilish jarayonida pedagogik texnologiyalarning rivojlanishi zarur axborotlarni mustaqil izlab topish, muammoni qo'ya bilish va uning yechimini hal etish, olingan bilimlarni tanqidiy tahlil eta olish va bu bilimlarni yangi masalalarni yechishda qo'llash uchun yo'naltirilgan. Endilikda shaxsga yo'naltirilgan ta'limning zaruriyligi barchaga ayon bo'lmokda.

Shaxsga yo'naltirilgan o'qitish - bu o'quvchining shaxsiy xususiyatlarini, qobiliyati va imkoniyatini inobatga oluvchi, ilgor pedagogik va axborot texnologiyalaridan o'quvchi shaxsini rivojlantirishda samarali foydalanuvchi o'qitishdir. Shunday qilib, shaxsga yo'naltirilgan o'qitish, o'qitishni differentsiyalash va individuallashtirish asosiy tamoyil sifatida qaraladi. Shakl va mazmunning rang-barangligi - o'quvchining qiziqishi, imkoniyati va shaxsiy xususiyatidan kelib chiqib taklif etilayotgan hollardan tanlash imkoniyatini beradi.

Bunday imkoniyat ta'lim tizimida ham o'z aksini topishi zarur. Har xil sathli o'qitish bunday muammoning yechimi bo'la oladi. O'quv mashg'ulotlarining o'quvchilarni kundalik fanlar majmuasi va ular bo'yicha berilgan topshiriqlar majmuasi bilan hisoblashishga to'g'ri keladigan qilib tashkil etilishi ko'plab muammolarni keltirib chiqaradi. Bunday holda o'quvchilar biron bir fanga o'zlarining diqqat e'tiborini to'liq qarata olmaydilar. Bunday notugalliklarni bartaraf etishda, nazarimizda, modulli o'qitish eng yaxshi yechim hisoblanadi.

REFERENCES

1. Abdullayeva S., Maxmudova Z., Xujakulov S. TIBBIY TA'LIMDA VR TEXNOLOGIYA //Eurasian Journal of Academic Research. – 2022. – T. 2. – №. 11. – C. 1140-1144.
2. Abdusamatovich K. S., Olimjonovna T. F. Application of web applications in medicine //Eurasian Research Bulletin. – 2022. – T. 14. – C. 46-50.
3. Nabiyeva, S. S., Rustamov, A. A., Malikov, M. R., & Ne'matov, N. I. (2020). Concept of medical information. European Journal of Molecular and Clinical Medicine, 7(7), 602-609.

4. Malikov, M. R., Rustamov, A. A., & Ne'matov, N. I. (2020). STRATEGIES FOR DEVELOPMENT OF MEDICAL INFORMATION SYSTEMS. *Theoretical & Applied Science*, (9), 388-392.
5. Berdiyevna, A. S., & Olimjonovna, T. F. (2022). INNOVATIVE APPROACHES IN THE EDUCATION SYSTEM TO INCREASE YOUTH PARTICIPATION. *Web of Scientist: International Scientific Research Journal*, 3(3), 674-677.
6. Esirgapovich, K. A. (2022). THE EASIEST RECOMMENDATIONS FOR CREATING A WEBSITE. *Galaxy International Interdisciplinary Research Journal*, 10(2), 758-761.
7. Toxirova, F. O., Malikov, M. R., Abdullayeva, S. B., Ne'matov, N. I., & Rustamov, A. A. (2021). Reflective Approach In Organization Of Pedagogical Processes. *European Journal of Molecular & Clinical Medicine*, 7(03), 2020.
8. Ne'matov, N., & Rustamov, T. (2022). SANATORIYLAR ISHINI AVTOMATLASHTIRISH: BRON XIZMATI VA UNING STRUKTURASI. *Eurasian Journal of Academic Research*, 2(11), 763-766.
9. Ne'matov, N., & Ne'matova, N. (2022). OLIY TA'LIM TIZIMI TALABALARIGA O'ZBEK TILINI O'QITISHDA AXBOROT TEXNOLOGIYALARINING O'RNI. *Академические исследования в современной науке*, 1(19), 37-38.
10. OB Akhmedov, AS Djalilov, NI Nematov, AA Rustamov // Directions Of Standardization In Medical Informatics // Emergent: Journal of Educational Discoveries and Lifelong Learning (EJEDL), 2(2), 1-4 p. 2021
11. Ne'matov, N., & Isroilov, J. (2022). TIBBIY VEB SAYTLAR YARATISH YUTUQ VA KAMCHILIKLARI. *Zamonaviy dunyoda innovatsion tadqiqotlar: Nazariya va amaliyot*, 1(25), 162-164.
12. Ne'matov, NI. (2022). TIBBIY VEB SAYTLAR YARATISH SAMARADORLIGI. *Academic Research in Educational Sciences (ARES)* 3 (2), 118-124
13. Berdiyevna, A. S., Fazliddinovich, S. R., & Uralovich, R. N. (2022). Use of Information Technology in Improving the Quality of Education. *Eurasian Research Bulletin*, 14, 134-138.
13. Abdullayeva, S. B., & Dosmurodova, S. S. (2022). THE ROLE OF THE FAMILY IN THE FORMATION OF VALUE DIRECTIONS IN YOUTH. *Procedia of Theoretical and Applied Sciences*, 1(1), 93-95.
14. Olimjonovna, T. F. (2023). SOCIO-HISTORICAL FOUNDATIONS OF FORMATION OF INTEREST IN THE PROFESSION AND DEVELOPMENT OF PROFESSIONAL THINKING THROUGH PEDAGOGICAL COMMUNICATION.
15. Berdiyevna, A. S., & Shokirovich, X. S. (2023). Prospective Directions of Implementation of Modern Information Technologies in Education. *Eurasian Journal of Research, Development and Innovation*, 17, 7-11.
16. Berdiyevna, A. S., Akramovna, M. M., & Olmasovna, R. P. (2023). Research in the Process of Education of Medical Students Shaping Their Abilities. *Eurasian Journal of Learning and Academic Teaching*, 17, 95-99.
17. Ismatullayevich, N. N. (2023). The role of educational websites in the development of student's higher education systems. *Eurasian Journal of Research, Development and Innovation*, 17, 17-20.

18. Ismatullayevich N. N., Ilxomovna M. Z. Automation of Sanatorium Work: Reservation Service and its Structure //Miasto Przyszłości. – 2022. – Т. 29. – С. 65-67.
19. Olimjonovna T. F. Pedagogical Communication and its Role and Significance in Developing the Professional Thinking of Students //Eurasian Scientific Herald. – 2023. – Т. 16. – С. 82-86.
20. Berdiyevna, A. S., Ilhomovna, M. Z., & Ogli, K. S. S. (2023). Modern methods of information exchange in polyclinic conditions. *Genius Repository*, 25, 16-20.
21. Abdullayeva, S., Maxmudova, Z., & Xo'jaqulov, S. (2023). MODERN METHODS OF INFORMATION EXCHANGE IN POLYCLINIC CONDITIONS. *Modern Science and Research*, 2(10), 304-310.
22. Махмудова, З. И., & Аббосова, Р. Р. (2023). ТЕМА: РОЛЬ ИНФОРМАЦИОННЫХ ТЕХНОЛОГИИ В ФАРМАЦЕВТИЧЕСКОЙ ОТРОСЛИ. *Gospodarka i Innowacje.*, 33, 164-169.
23. Илхомовна, М. З., & Ражабоевна, А. Р. (2023). ТЕМА: РОЛЬ ИНФОРМАЦИОННЫХ ТЕХНОЛОГИИ В ФАРМАЦЕВТИЧЕСКОЙ ОТРОСЛИ.
24. Maxmudova, Z. (2023). THE ROLE OF INFORMATION TECHNOLOGY IN THE PHARMACEUTICAL INDUSTRY. *International Bulletin of Engineering and Technology*, 3(3), 52-54.
25. Maxmudova, Z., Mehmonov, A., Maxsiddinova, O., & Tirkashev, A. (2023). SCIENTIFIC STUDIES SHOWING HOW MUCH PART OF THE BRAIN A PERSON USES. *Modern Science and Research*, 2(10), 960-964.
26. Tohirova, F., & Esanmurodova, D. (2024). THE IMPORTANCE, ADVANTAGES AND DISADVANTAGES OF THE MODULAR PROGRAM IN THE EDUCATIONAL SYSTEM. *Modern Science and Research*, 3(1), 789-794.
27. Olimzhanovna, T. F. (2023). Facts About the Poisonous Mammal-Loris. *Miasto Przyszłości*, 42, 592-594.
28. Elamanova, M., & Toxirova, F. (2023). FACTS ABOUT THE POISONOUS MAMMAL-LORIS. *Modern Science and Research*, 2(12), 226-229.
29. Olimjonovna, T. F. (2023). FERMENTLAR VA ULARNING INSON ORGANIZMIDAGI O'RNI.
30. Olimjanovna, T. F. (2023). ZAHARLI SUTEMIZUVCHI-LORIS HAQIDA FAKTLAR.
31. Olimjonovna, T. F., Rustamjonovna, T. P., & Zafarovna, I. S. (2023). Causes Leading to Baldness and How to Deal With Them. *Miasto Przyszłości*, 42, 216-220.
32. Abdusamatovich, K. S., & Olimjonovna, T. F. (2023). Information technologies in the economy. *Genius Repository*, 26, 30-33.
33. Olimjonovna, T. F. (2023). TELEMEDITSINA TEXNOLOGIYALARINI RIVOJLANTIRISH.
34. Olimjonovna, T. F. (2023). AXBOROT TEXNOLOGIYALARINI TA'LIM JARAYONIDA QO'LLASHNING PEDAGOGIK-PSIXOLOGIK OMILLARI.
35. Karabaev, S., & Toxirova, F. (2023). DEVELOPMENT OF TELEMEDICINE TECHNOLOGIES. *Modern Science and Research*, 2(4), 698-702.

36. Karabaev, S., & Toxirova, F. (2023). PEDAGOGICAL AND PSYCHOLOGICAL FACTORS OF USING INFORMATION TECHNOLOGIES IN THE EDUCATIONAL PROCESS. *Modern Science and Research*, 2(4), 703-707.
37. Abdusamatovich, K. S., & Olimjonovna, T. F. (2023). Information technologies in the economy. *Genius Repository*, 26, 30-33.

XIVA XONLIGINING TASHKIL TOPISHI XONLIKDAGI SIYOSIY VAZIYAT VA DAVLAT BOSHQARUVI TIZIMI

Akmaljonov Akbarjon Akmaljon o'g'li

Andijon davlat pedagogika instituti Ijtimoiy-gumanitar fanlar va san'at fakulteti
Tarix yo'nalishi talabasi

Akmaljonovakbarjon2001@gmail.com

<https://doi.org/10.5281/zenodo.10636636>

Annotatsiya. Ushbu maqola xiva xonligining tashkil topishi, xonlikning chegaralari, aholi turumush tarzi, boshqaruv tizimida olib borilgan islohatlar hamda xonlikdagi siyosiy vaziyat hamda xarbiy qo'shin va mudofa, xonlikdagi joriy qilingan mansablar haqida fikr-mulohazalar yuritiladi va ma'lumotlar bayon etiladi.

Kalit so'zlar: Xiva xonligi, siyosiy vaziyat, aholi, chegaralar, islohatlar, boshqaruv, davlat, xonlik, mudofa, xarbiy qo'shin, mansab.

THE ORGANIZATION OF THE KINGDOM OF XIVA, THE POLITICAL SITUATION AND THE STATE ADMINISTRATION SYSTEM IN THE KINGDOM

Abstract. This article provides opinions and information about the formation of the Khiva Khanate, the boundaries of the Khanate, the way of life of the population, the reforms carried out in the management system, and the political situation in the Khanate, as well as the military and defense forces, and the introduced positions in the Khanate.

Key words: Khanate of Khiva, political situation, population, borders, reforms, administration, state, khanate, defense, military, career.

ОРГАНИЗАЦИЯ КОРОЛЕВСТВА КХИВА, ПОЛИТИЧЕСКАЯ СИТУАЦИЯ И СИСТЕМА ГОСУДАРСТВЕННОГО УПРАВЛЕНИЯ В КОРОЛЕВСТВЕ

Аннотация. В данной статье приводятся мнения и сведения об образовании Хивинского ханства, границах ханства, образе жизни населения, реформах, проводимых в системе управления, и политической ситуации в ханстве, а также военные и оборонительные силы, а также введенные позиции в ханстве.

Ключевые слова: Хивинское ханство, политическая ситуация, население, границы, реформы, управление, государство, ханство, оборона, армия, карьера.

„Buyuk tarixda hech narsa izsiz ketmaydi. U
xalqlarning qonida, tarixiy xotirasida saqlanadi.“

Shavkat Mirziyoyev

KIRISH

Xiva xonligi XIX asrning ikkinchi yarmida janubda Eron, sharqda Buxoro amirligi, g'arbda Kaspiy dengizi, shimolda qozoq juzlari yerlari O'rta Osiyo davlatlarining hududi bilan chegaradosh bo'lgan. Xonlikning ma'muriy markazi Xiva shahri hisoblangan. Xonlikda Xiva, Kat, Yangi Urganch, Hazorasp, Qo'ng'iro't, Xo'jayli kabi beklklarning markazlari bor edi. Xiva xonligi 18 ta beklk, 2 ta noiblikka bo'lingan va ularni xon tomonidan tayinlangan beklar va to'ralar boshqargan. Xorazm hududida jami 20 ga yaqin o'zbek qabilasi istiqomat qilar edi. Ular orasida qo'ng'iro't, mang nayman, qipchoq va qiyot qabilalari ko'p sonli va eng kuchli qabilalar bo'lgan. Shayboniyxon bosqini arafasida Xorazm temuriy Sulton Husayn Boyqaro boshliq Xuroson davlati tasarrufida edi. Xorazmda qo'ng'iro't qabilasidan chiqqan Chin So'fi hokim edi.

U rasman Husayn Boyqaro noyibi hisoblanardi. 1505-yili Shayboniyxon, 1510-yilda esa Eron hukmdori shoh Ismoil Xorazmni bosib oldilar. Biroq shoh Ismoilning hukmronligi uzoqqa bormadi. Vazir shahri qozisi Umar qozi yetakchiligida safaviylar hukmronligiga qarshi harakat boshlanadi. Xorazmning mo‘tabar zotlari mamlakat taxtiga Shaybon avlodlaridan Berka Sultonning o‘g‘li Elbarsxonni o‘tqizishga qaror qildilar. U bu davrda Dashti Qipchoqda edi.

Berka Sultonning xonadoni Shayboniyxon xonadoni bilan garchand bir shajaradan bo‘lsa-da, ular o‘zaro dushmanlik munosabatida edilar. 1480-yilda o‘zaro toj-u taxt uchun kurashda Muhammad Shayboniyxon tomonidan o‘z bobokaloni Shaybonxon avlodiga mansub Berka Sultonning o‘ldirilganligi buning sabablaridan biri edi.

MATERIALLAR VA USULLAR

Xorazmning erksevar xalqi Elbarsxon yetakchiligida 1511-1512-yillarda Eron qo‘shinlarini mamlakatdan butunlay quvib chiqarishga muvaffaq bo‘ldi. Shu tariqa 1511-yilda Xorazm mustaqilligi tiklandi va bu davlat endi Xiva xonligi deb atala boshlandi. Bu davlat asoschisi ham shayboniylar vakil lari bo‘ldi. Xiva xonligida shayboniylar hukmronligi 1770-yilgacha davom etdi. Elbarsxon davrida mamlakat poytaxti Vazir shahridan Urganch shahriga ko‘chirildi. Elbarsxon Vazir shahrini Eron qo‘shinlaridan ozod etgach, bu g‘alaba sharafiga o‘z o‘g‘illari nomiga „g‘ozi“ laqabini qo‘shib aytilishini buyurgan. Elbarsxon davrida Dashti Qipchoqdan Xorazmga ko‘pgina qabilalarning ko‘chib kelishi yanada kuchaydi. Natijada xonlik hukmdoriarining ijtimoiy tayanchi mustahkamlandi. Bu omil Xiva hukmdoriga xonlik hududini qo‘shni davlatlar hisobiga kengaytirib olish imkonini berdi. Chunonchi, Elbarsxonning 1516-yilgacha bo‘lgan hukmronlik davrida Shimoliy Xuroson, Saraxs, Oral va Mang‘ishloq egallandi.

Movarounnahrdagi Shayboniylar davlati kichik mulklarga bo‘lingan. Xiva xonligining aholisi etnik, madaniy va til jihatdan bir-biridan keskin farq qiluvchi uch guruhga bo‘lingan: 1) qadimiy xorazmliklarning bevosita avlodlari; 2) turkman qabilalari; 3) Dashti Qipchoqdan Xorazmga ko‘chib kelgan qabilalar. Ayni paytda ular markaziy hokimiyatga bo‘ysunmaslikka, mustaqillikka intilishgan. Bu holat o‘zaro nizolarni keltirib chiqargan. Xiva xonligida yirik o‘zbek qabilalarining boshliqlari amalda mustaqil mulk egalari aylangan. Ular xonlikning butun ijtimoiy-siyosiy hayotiga hal etuvchi ta‘sir ko‘rsatib kelganlar. XVI asrda Xiva xonligi iqtisodiy inqirozga duchor bo‘ldi. Buning asosiy sabablaridan biri — Amudaryoning o‘z o‘zanini o‘zgartirib, 1573-yildan boshlab Kaspiy dengiziga oqmay qo‘yganligi bo‘ldi. Daryo 15 yil davomida Oral dengizi yo‘nalishiga burildiki, natijada eski o‘zan atrofidagi yerlar cho‘lga aylandi. Aholi esa xonlikning boshqa hududlariga ko‘chib o‘tishga majbur bo‘lgan. Bundan tashqari, Xiva xonligining XVI asrda ikki marta Buxoro xonligi tomonidan bosib olinishi, shuningdek, o‘zaro qabilaviy urushlar, og‘ir soliqlar hamda turli to‘lov va jarimalar mamlakat aholsini xonavayron qilgan. Bu hol savdo-sotiqqa katta putur yetkazgan. Markaziy Osiyoda dastlab tashkil topgan, doimo o‘zaro dushmanlik munosabatlari hukm surgan. Buning asosiy sababi — xonliklarning doimo bosqinchilik urushlari hisobiga o‘z hududlarini kengaytirishga urinishlari bo‘lsa, ikkinchisi, Buxoro va Xiva xonligida hukmron sulolalarning bir-biriga g‘anim bo‘lib qolgan xonadonlarga mansubligi edi. Xivani Buxoroga bo‘ysundirish harakati Ubaydullaxon davrida boshlandi. Ubaydullaxon 1537—1538-yillarda Xorazmga hujum qilib, Xiva xonligini Buxoroga bo‘ysundiradi. Xiva xoni Avaneslixon (1525—1538) qo‘shinlari tor-mor keltirildi, xonning o‘zi esa o‘ldirildi. Ubaydullaxon o‘g‘li Abdulazizni Xorazmga noib etib tayinladi. Biroq bu ahvol uzoq

davom etmadi. Mahalliy xalq Avaneslixon avlodlari boshchiligida mamlakatni ozod etdi. Ubaydullaxon yuborgan qo'shin ham tor-mor keltirildi.

Abdulazizxon Urganchdan Buxoroga qochib ketadi. Keyingi hukmdorlar davrida ham bu ikki xonlik o'rtasidagi adovat va dushmanlik to'xtamadi. Jumladan, Buxoro xoni Abdullaxon II 1593-yili Xiva xonligini bosib oladi. Xiva xoni Hojimxon (1558—1602) oilasi bilan Eron shohi Abbos huzuriga qochishga majbur bo'ladi. 1595-yilda Xiva sultonlari xonlikning yirik shaharlarini egallaydilar. Lekin shu yili Abdullaxon II Xiva xonligi ustiga yana qo'shin tortib keladi. Hoji Muhammad (Hojimxon) yana Eronga qochadi. Faqatgina 1598-yili Abdullaxonning vafotidan keyin Buxoro xonligida boshlangan o'zaro toj-u taxt uchun kurashlar oqibatida Hojimxon Xiva xonhgi taxtini qayta egallashga va o'z hokimiyatini mustahkamlab olishga erishadi. Bu davrda Xiva xonligi Mang'ishloq, Bolxon tog'lari, Dehiston, O'zboy, Shimoliy Xuroson hududlarini ham o'z tasarrufiga olgan edi. 1511-yilda Markaziy Osiyoda yana bir davlat — Xiva xonligi tashkil topdi. Xiva xonligining asoschisi Dashti Qipchoqlik Elbarsxon edi.

Abdullaxon II davrida Xiva xonligi 2 marta (1593-va 1595-yilda) Buxoroga bo'ysundirilgan. Xiva xonligi tarixiga oid manbalar, arxiv hujjatlari va ilmiy adabiyotlarni chuqur tahlil etgan manbashunos olim Sh. Vohidov xonlikda quyidagi amallar, unvon va mansablar, vazifalar bo'lganligi haqida ma'lumot beradi: Amir ul-umaro, aravachi, arbob, a'lam, buxchi, buxchabardor, vazir, vakil, bek, beklarbegi, biy, bojbon, botirboshi, bog'bon, darvozabon, dasturxonchi, dahboshi, devon, devonbegi, dorg'a, doruchi, dorug'a, jallod, jallodboshi, jarchi, jirchi, zargar, imom, imomi jilav, inoq, yilqibon, kalontar, karvonboshi, karnaychi, katxudo, kitobdor, kitobbardor, kulol, kutvol, kuchanchi, ko'mirchi, loykash, mahram, mahramboshi, dahboshi, mahsido'z, mergan, mehtar, miltiqsoz, mingboshi, mirob, miroho'r, muazzin, mudarris, mutavalli, mufti, mufti askar, mushrif, muharrir, muhtasib, navkar, naqib, naqibxo'ja, noib, nonvoy, otaliq, otchopar, oftobachi (qumg'onchi), oxun, oshpaz, oqo-og'o, oqsoqol, panjohboshi, panjsadboshi, parvonachi, poyaki, rais, raisi kalon, ro'molchi, sayis, sandiqchi, sarboz, sarbon, sarroj, sarhang, selobchi, sipohiy, soatsoz, sozanda, suvchi, soqchi, surnaychi, so'fi, temirchi, tikuvchi, tirnoqchi, tovoqchi, toshchi, tunqator, tug'chi, tug'chiboshi, to'pchi, to'ra, to'shakchi, udaychi, farrosh, farrosh yuzboshi, xazinachi, xalifa, xodimchi, xon poyabzalchisi, xo'jasaro, chitgar, chodiri, cho'pon, shayx ul-islom, shamchi, shamxolchi, sharbatdor, sharbatchi, shahzoda, shig'ovul, sholikor, shotir, ellikboshi, eshikoqosi, yuzboshi, yo'nuvchi, o'nboshi, o'tar (sartarosh), qayiqchi, qalandar, qiziqchi, qilichkor, qozi, qozi askar, qozi qalon, qozi ulqo'zot, qozi urdu, qorovul, qorovul begi, qushbegi, qo'shbegi, hokim, yasovul boshi. Xiva xonligining davlat tuzilishi o'zining mukammalligi jihatidan o'z davrining ba'zi bir G'arbiy Yevropa davlatlari tuzilishi darajasida bo'lmasa-da, biroq ma'lum idora qilish tizimi mavjud bo'lib, yetarli darajada tartibli edi. Shunga binoan, yuqorida eslatganimizdek, davlat mansablari saroy-ma'muriy, diniy va harbiy lavozimlarga bo'linar edi. Bu vazifalarni bajaruvchilarga davlat xazinasidan tegishli maosh va mukofotlar berilgan. Sanab o'tilgan turli-tuman amaldorlar va xizmatkorlarning mavjudligi Xiva xonligida juda katta boshqaruv apparati bo'lganligi, mukammal boshqaruv siyosati yuritilganligini tasdiqlaydi. XVI-XVIII asrlarda xiva xonligining xarbiy va mudofa tizimi.

METADALOGIYA

Xiva xonligining tashkil topish jarayonidagi harbiy qo'shin va mudofa holati Shayboniyxon bosqini arafasida Xorazm temuriy Sulton Husayn Boyqaro boshliq Huroson davlati tasarrufida edi. Xorazmda qo'ng'iroq qabilasidan chiqqan Chin So'fi hokim edi. U rasman Husayn

Bayqaro noibi hisoblanardi. 1505-yilda Shayboniyxon, 1510-yilda esa Eron hukmdori Shoh Ismoil Xorazmni bosib oldilar. Biroq Shoh Ismoilning hukmronligi uzoqqa bormadi. Vazir Shahri qozisi Umar qozi yetakchiligida safaviylar hukmronligiga qarshi xarakat boshlanadi.

1511-yilda Xorazmning mo'tabar zotlari mamlakat taxtiga Shayboniyxon avlodlaridan bo'lgan Berka Sultonning o'g'li Elbarsxonni o'tqazishga qaror qildilar. Shu tariqa Xiva xonligiga asos solindi. Tez orada Xiva, Xazorasp, Kat qizilboshlilardan tozalandi. 1524-yilda Shoh Ismoilning o'limi o'zbeklarning Urganchda mustahkam o'rnashib, bu hududdagi anchagina yerlarni – Sharqda hozirgi Turkmanistonning janubiy qismi, Eronning Shimolida Saraxs tumani, Orol va Mang'ishloqni qo'shib olishga imkon berdi. Elbarsxon davridayoq, xonlikning siyosiy geografiyasi shakllanib bo'ldi. Uning tasarrufiga Xorazm – Amudaryo etaklaridagi qadimiy dehqonchilik vohasi, Shuningdek Mang'ishloqning Abulxon tog'lari, Dehiston va O'zboy atrofidagi ko'chmanchi turkman hududlari kirgan. Xiva xonligining Sharqiy chegarasi to XX asrgacha Amudaryo chap sohilidagi Darg'on (Darg'onota) qal'asi hududi bo'lgan 1. Elbarsxon tomonidan Xiva xonligida harbiy kuchlar va qo'shinga alohida e'tibor berildi. Yozma manbalarda qayd etilishicha, bu davrda eng asosiy jang qurollari o'q va kamon bo'lgan 2. Oddiy kamon yoy shaklida egilgan qattiq yog'ochning ikkala uchini mustahkam ip bilan tarang qilib bog'lash orqali yasalgan.

Bu davrda kamonning asosi tashqi tomondan chandir, ichki tomondan silliq muguz bilan yopishtirilgan yog'ochdan iborat bo'lgan. Ba'zida tutqichning o'rtasi va oxiri suyak (dandon) bilan qoplangan. Bu kamonning o'qi uzoqqa otiladigan alohida, murakkab turi edi. Shu bilan birga, murakkab tuzilishga ega kamonlarning turlari ham turlicha bo'lgan. Kamondan o'q uzish nafaqat o't ochish qurollari paydo bo'lgunga qadar, balki undan keyin ham O'rta Osiyoda muayyan masofadan turib nishonga urishning asosiy usuli bo'lib kelgan. Bu esa XVII asr oxiri va XVIII asr boshlaridagi qabilalar yo'l boshchilarining mavqeining oshishi va iqtisodiy qudratining o'sishi bilan asoslanadi. Ularning tayanch kuchi bevosita qabila sardoriga bo'ysunadigan otliq askarlar hisoblanar edi. Ba'zi bir shaharlar xunarmandchilik ishlab chiqarishining yirik markazlari edi. Hunarmandlar ushbu madaniy markazlar aholisining asosiy qismini tashkil etgan holda, ularning bir qismini qurol-yarog' tayyorlashga ixtisoslashgan. Siyosiy qudrati ko'p jihatdan qurolli kuchlarga bog'liq bo'lgan Xiva xonligining poytaxti hisoblangan Urganchda XVIII asrning birinchi yarmida qurol-yarog' yasash ishlari sezilarli darajada rivojlangan. Qo'shin va harbiylashgan qismlar uchun qilichlar, xanjarlar, oyboltalar, jangovor boltalar, sovutlar, dubulg'alar, qalqonlar va turli hildagi qurol-yarog'lar tayyorlangan. Qilich va o'qlangan kamondan hujum vaqtida otliqlar keng foydalanganlar. Kamondan qamal qilingan shaharliklar ham qal'a devorlarida turib, unumli foydalanganlar. Binobarin, kamon va o'qlar turli shakl va o'lchovda tayyorlangan. Tadqiq qilingan tarixiy manba va adabiyotlarda kamonning o'lchovi o'qining uzunligiga muvofiq kelishi haqida fikr bildirilgan.

Shuningdek, o'q otar qurollar – taxshanlar ham qo'llanilgan. Lekin taxshandozlar XVI-XVIII asrlardagi harbiy to'qnashuvlarning ishtirokchilari sifatida kamdan kam hollarda tilga olinadi. Kamon va o'qlarni olib yurish uchun ustalar sadoq yasaganlar. Aslzodalarga mo'ljallangan sadoqlar qimmatbaho charmdan tayyorlangan. Ma'lumki, kamondan otish uchun o'q uyacha (chuqurcha) vositasida ipga mustahkamlangan. O'qlar turli shaklda bo'lishi mumkin edi. Yog'och, poynak va qush patidan yasalgan o'qlar keng tarqalgan. Ba'zida o'q yasashda qush patidan foydalanilgan. Yog'och o'qlar turli turdagi daraxtlardan tayyorlangan, jumladan, qayindan

yasalgan o'qlar tilga olinadi. Paykonlar belgilangan vazifasiga ko'ra turli tuman bo'lgan. O'qning uzunligi kabi unga suqulgan patlar ham turli shaklda edi. Neftga shimdirilgan matoni o'qqa o'rash orqali yondiruvchi o'qlar ham tayyorlangan. Qamal qilinganlar qal'a devorlaridan turib qamal qiluvchilarni o'qqa tutish uchun ulardan foydalanganlar. Qamal qilayotganlar esa qamal qilinayotgan shaharda yong'in chiqarish maqsadida yondiruvchi o'qlar otganlar. O'qning o'rtacha qancha masofaga otilishidan amalda jang oldidan qo'shinning joylashgan o'rnini, ba'zida esa umuman masofani aniqlash uchun foydalanilgan. O'qlarning uchi suyak (dandon) yoki metalldan yasalgan. Metall uchlar turli shakllarda tayyorlangan va shakldan kelib chiqib, turli maqsadlarga, masalan, ayrimlari sovutlarni teshib o'tishga mo'ljallangan. O'qlar va ularning uchlari hunarmandlar tomonidan maxsus yasalgan. Shu bilan birga, mutaxassis bo'lmagan ba'zi kishilar ham o'z bilganlaricha kamon va o'q yasaganlar. Sovut va zirhlar (jiba, sovut, javshan) jangchi tanasini sovuq va o't ochar qurollardan himoya qilgan

1. Hunarmandlar tomonidan tayyorlangan qalqonlar ham turli-tuman ko'rinishda bo'lgan. Yog'och qalqonlar qal'alar qamali vaqtida qo'shin huzurida bo'lgan hunarmandlar tomonidan tayyorlanishi mumkin edi. Metall bilan ziynatlangan, nisbatan ishonchli qalqonlar ham tayyorlangan. Lekin, xususan zamondoshlarining e'tirofiga ko'ra, yaxshi merganlar bo'lgan "Xorazm yigitlari tomonidan otilgan o'qlar" bunday qalqonlarni ham ba'zida teshib o'tgan. "Ular shunaqangi yaxshi otar edilarki, - deb yozadi Bobur, - ularning o'qlari bir necha marta qalqon va sovutni, ba'zida hatto ikki qat sovutni ham teshib o'tgan edi. XIX asr o'rtalariga kelib esa xonlikda muntazam qo'shin tuzila boshlandi.

Xususan, 1850 yilga kelib Xivada muntazam piyoda va ko'ngilli otliq askarlarning yangi tarkibi shakllantirildi. Uning tarkibida 1 ta batalon bo'lib, ular ko'proq fors askarlaridan tashkil topgan. Bu batalonning soni 1000 kishi bo'lib, uning tarkibini bir necha o'nlik sarbozlar guruhi tashkil qilgan. Bu qo'shinning asosiy burchi xonni qo'riqlash bo'lgan. XIX asr boshlarida viloyatlarning har birida 1000 tagacha navkarlar bo'lib, harbiy yurish vaqtida nomuntazam qo'shin to'plangan. 1869 yilga kelib Xiva xonligidagi muntazam qo'shin soni 15000 kishiga yetadi. Shundan 5000 kishi 16 piyoda, 10000 kishi muntazam otliq qo'shin bo'lgan. Yurish vaqtida bu ko'ngilli qo'shin ya'ni otliq navkarlar 5 tildan pul olgan va jangda ularning oti o'lsa unga ham shuncha miqdorda pul berilgan. Munis o'zining "Firdavs ul-iqbol" asarida Muhammad Rahimxon I ning 1817 yil turkmanlar urug'i takalarga qarshi yurishda har bir navkarga asirga olgan odami uchun 10 tillo miqdorida pul to'langanligini qayd etadi. 2. Harbiy mansab egasi bo'lganlarga 10, 20, 50 va 100 tillo, hatto bundan ham ko'proq miqdorda pul to'langan. Harbiy mansab egasi bo'lgan biy 50 tildan 100 tillogacha, yuzboshi esa 10 tildan 20 tillogacha maosh olgan. 3. Xivada bo'lgan vengriyalik Arminiy Vamberi o'zining «Puteshestvie po Sredney Azii» asarida xonlikdagi qo'shin tarkibini guruhlariga bo'ladi va ularga xon tomonidan pul berilganligi hamda soliqlardan ozod etilganligini yozadi. 4. Ammo XIX asr ikkinchi yarmiga kelib, Xivada tuzilgan muntazam qo'shinning o'z kazarmalari bo'lib, harbiy qal'a atrofida joylashtirilgan. Ularga hukumat tomonidan bug'doy, oylik pul va yer berilgan. Muntazam qo'shindagi har bir sarboz (navkar)ga yiliga 5 tilla (20 rublgacha) va 30 dan 40 botmongacha un (botmon 7 pud 32 funt) un berilgan. 5. Ko'ngilli otliq qo'shin faqat harbiy holatda to'plangan va ularning katta qismini turkman va qoraqalpoqlar tashkil etgan. 1819-1820 yillarda Xivada bo'lgan, N.N.Muravyev qo'shin sonini 12000 deb yozadi. Lekin bu ma'lumotni aniq deb bo'lmaydi. Chunki chetdan kelgan har bir kishining orqasidan xon tomonidan agentlar qo'yilib, ularning nima ish

qilayotganini tekshirib turganlar. Shu boisdan, N.N.Muravyev ham xonlikning hamma joyiga kirish imkoniyatiga ega bo'lmagan. Xonlikdagi qo'shin soni esa vaziyatga qarab o'zgarib turgan.

Xon saroyidagi unvon va mansablar. Unvonlar orasida eng kattasi inoq edi. Odatda inoqlar eng qudratli o'zbek urug'laridan tayinlangan hamda hamda ular xonning eng yaqin maslahatchilari bo'lgan. Inoqlar yirik amaldor, ya'ni urug' boshlig'i hisoblangan. Abulg'ozixon tantanali marosimlarda o'tirish uchun inoqlarga o'z yonidan to'rtta joy ajratgan. Inoqlar biy, sulton, mingboshi kabi unvonlarni ham olganlar.

XX asr boshlariga kelib inoqlar bek martabasiga tushib, oliy saroy amaldorlaridan ma'muriy mansab egalariga aylanadilar. Otaliq – urug' oqsoqoli. Inoq boshliq to'pa (guruh) ga birlashgan urug' boshlig'i. Xonning eng yaqin maslahatchilaridan biri bo'lgan. Otaliq qilich va pichoq taqib yurgan. Biy – saroy unvoni. Inoq va otaliqdan keyingi martaba. Biy qabila va urug'ning boshlig'i hisoblanib, ko'chmanchi va yarim ko'chmanchi turkiy xalqlarning, jumladan o'zbeklarning urug' oqsoqollariga beriladigan unvon edi.

XVII-XIX asrlarda biylar yirik o'zbek qabila va urug'lariga boshchilik qilib, faqat markaziy hokimiyatga itoat etganlar. Biy unvoni avloddan avlodga meros qilib qoldirilgan. Amir ul-umaro – Amirlarning amiri, Xiva xonligida XIX asrning o'rtalarida ta'sis etilgan. Sayid Muhammadxon bu unvonni birinchi marta o'zining akasi Sayid Mahmud to'raga bergan edi. Muhammad Amin inoq hukmronligi davrida amir ul-umaro uning akasi Fozilbiy edi. O'shandan keyin amir ul-umaro unvoni hech kimga berilmagan.

Qo'shbegi – Xiva xonligida saroyning oliy mansablaridan biri bo'lib, moliya va soliq yig'ish ishlarini bajargan. Qo'shbegining maxsus devoni hamda unga tobe etuvchi amaldorlari bo'lgan. Mehtar – katta, ulug' degan ma'noni beradi. Mehtar saroy xizmatkorlarining boshlig'i vazifasini bajarib, xonga yaqin kishilardan va xon urug'iga mansub a'yonlardan tayinlangan.

Mehtarning ham o'z devoni bo'lib, yer solig'i “solg'ut” to'plash ham uning xizmatiga kirgan. Beklarbegi – Qoraqalpoq va ko'chmanchi xalqlarning oqsoqollariga beriladigan faxriy unvon. Beklarbegining vazifasi ularning o'z urug'laridan yig'iladigan xarajatlarning to'g'riligini tekshirib turish va ularni to'la ravishda xazinaga topshirish ustidan nazorat qilishdan iborat bo'lgan.

Bu lavozimga amaldorlar odatda xonning qarindosh-urug'laridan tayinlangan. Bek – XIX asrda Xiva xonligining ijtimoiy-siyosiy hayotida beklar ancha katta rol o'ynaganlar. Bek – xon va davlat arboblarning qarindoshlariga, farzandlariga beriladigan faxriy unvondir. Turli xildagi jabr-zulmlar natijasida dehqonlarning kuchayib borayotgan noroziligi soliqlarni to'lashdan, majburiyatlarni bajarishdan ommaviy bosh tortish, yirik zamindorlar yerlarini egallab olish, soliq yig'uvchilar va xonlik ma'muriyatining boshqa namoyandalariga hujum qilish holatlarini ko'paytirdi.

Dehqonlarning chiqishlari yer egalari amaldorlarining uylarini vayron qilish, qarz tilxatlarini yirtib tashlash va soliq yig'uvchilarni quvib yuborish bilan birga kechgan stixiyali isyonlar tarzida yuz berardi. Vaqt o'tgan sayin xon hokimiyati va mahalliy ma'murlar suiiste'mollari zo'rayishi barobarida dehqonlar chi qishlarining uyushganligi va ommaviyligi ham o'sib bordi. XIX asming 80-yillarida Pitnak, Hazorasp, Yangi Urganch, Ko'hna Urganch tumanlarida dehqon uyushmalari vujudga kelib, kurash keskin tus ola boshladi. Xon ixtiyorida ularga qarshi kurash uchun kuchlar yetarli emasdi. Shu bois u Rossiya podshosi qo'shinlarini yordamga chaqirdi. Isyonlar bostirilib, dehqonlar harakati rahbarlari qatl etildi.

Shunday bo'lsa-da, dehqonlarning g'alayonlari to'xtamadi. 1902-yilda Matyoqub pishiq rahnamoligida Xonqa, Hazorasp, Bog'ot tumanlari dehqonlari qo'zg'olon ko'tarishdi. Xon yana Rossiya podshosi hukumati qo'shinlariga murojaat qildi. Qattiq jazo choralari ko'rib, qo'zg'olon tormor etildi. Uning rahbarlari qatl qilindi. Mustamlakachi hokimiyat va mahalliy amaldorlarning jabr-zulmi, turmush sharoitlarining yomonligi ko'plab xalq g'alayonlarini keltirib chiqardi. Xalq noroziligi ommaviy tus oldi va chuqur tomir otdi.

XX asr boshlarida arziyas sabablar bilan qo'zg'olonlar yuz berib turardi. Ba'zi tumanlarda sabr kosasi to'lgan dehqonlar o'z oilalari bilan xonlikdan ommaviy tarzda yoppasiga qocha boshladilar. 1906-yilda Yangi Urganch, Xonqa, Hazoraspeda muhtoj dehqonlar yirik zamindorlar yerlarini egallab ola boshlashdi. Xiva xonligida 1910—1911-yillar qurg'oqchilik va hosilsizlik yili bo'ldi.

Xonlik aholisi ocharchilik girdobida qolgandi. Yetkazilgan zararlarni qoplash uchun xon ma'murlari aholidan imkoni bo'lgan hamma narsani tortib ola boshladi. Soliqlar esa oshib bordi. Aholining ommaviy qashshoqlashuvi dehqonlarda norozilik tug'dirdi. 1910-1917-yillarda dehqonlar g'alayonlari keng tus oldi: insofsiz katta yer egalari va boylarni kaltaklash, ularning imoratlari, xo'jalik inshootlari, omborlarini buzib tashlash kabilar avj oldi.

NATIJALAR

1912-yildagi Hazorasp, Xonqadagi qo'zg'olonlar keskin tus oldi. Doimiy qo'zg'olonlar natijasida xalq o'qotar aslahalar bilan qurollanib, urush olib borish taktikasini o'rganib olgan edi. Dehqonlar yirik zamindorlar va xonlik amaldorlarining yerlarini egallab ola boshladilar. Asfandiyorxon 1000 kishilik o'zining eng sara qo'shinini qo'zg'olonchilarni bostirishga tashladi. Ammo kutilmaganda Alieli va Toshhovuz o'rtasida ular qo'zg'olonchilar tomonidan tor-mor etildi.

Xonga madadga yetib kelgan podsho hukumati qo'shinlari qo'zg'olonni qiyinchilik bilan bostirdi. 1912-yilgi qo'zg'olon xalq norozilik chiqishlarida yangi omilni namoyon qildi, ya'ni qo'zg'olonchilar o'qotar aslahalar bilan qurollanib, urush olib borish taktikasini o'zlashtirgan edilar Muhammad Rahimxon II vafot etgach, podsho hukumati yordamida taxtni uning o'g'li Asfandiyorxon (1910-1918) egallaydi.

Petro-Aleksandrovska turgan Rossiya harbiy kuchlari madadiga ishonib, yangi xon islohotlar o'tkazdi, ishni zulmni kuchaytirish va muxolafatni to'liq mahv etishdan boshladi. 1913-yilda u islohotchilar rahnamolaridan biri, mamlakat bosh vaziri Islomxojani davlat mablag'larini o'zlashtirishda ayblab o'ldirtiradi. Xon buyrug'iga ko'ra yerlarni yangidan o'lchash boshlandi. Aslida bu tadbir yangi soliqlarni joriy qilishdan iborat edi.

Dehqonlar esa bunga Mang'it va Xo'jaylida qo'zg'olonlar ko'tarish bilan javob berishdi. Xonning tayanchi bo'lgan podsho hukumati uni uzoq qo'llay olmadi. Rossiyadagi 1917-yilgi fevral voqealaridan keyin Asfandiyorxon asosiy tayanchi - podsho hukumatidan mahrum bo'lib, bir necha muddat yakkalanib qoldi. Yosh xivaliklar qulay vaziyatdan foydalanib qolishga qaror qilishdi va islohotlar uchun ochiqdan ochiq harakatni boshlab yubordilar. 1917-yil 5-aprelda ular Asfandiyorxondan islohotlar o'tkazish to'g'risidagi manifestni imzolashni talab qilishdi. Islohotlar xon hokimiyati saqlangan, ammo Majlis (deputatlar palatasi) va Nozirlar kengashi (Vazirlar kengashi) bilan cheklangan konstitutsiyaviy monarxiyani tashkil etishni o'z ichiga olgandi.

Yosh xivaliklar, shuningdek, davlat mablag'lari sarflanishi ustidan nazorat qilish uchun moliya vazirligi, suv taqsimotini isloh qilish, xonlikning butun hududida yangi usul maktablarini

tashkil qilish uchun qo‘mita tuzishni, temiryo‘llar va pochta-telegraf tizimi qurilishini ham talab qilishgandi. Podsho hukumati qo‘shinlari madadidan mahrum bo‘lgan Asfandiyorxon har qanday yo‘l bilan hokimiyatni saqlab qolish va vaqtdan yuritish maqsadida islohotlarni amalga oshirish to‘g‘risidagi manifestga imzo chekdi. 1917-yil 26-apreldagi Majlisning birinchi sessiyasida 30 nafar xivalik deputat va turkmanlardan 7 nafar vakil ishtirok etdi. Majlis Vazirlar kengashini sayladi.

Ammo ikki oy o‘tmasdan xon boshchiligidagi konservativ kuchlar harbiy to‘ntarishni amalga oshirdi va Majlisni tarqatib yubordi. Yosh xivaliklar rahnamolari hibsga olinib, ulardan bir qismi Muhammad Rahimxon II otib tashlandi. Lekin bu voqealarga yangi bir kuch - turkman urug‘laridan birining sardori Junaidxon aralashdi.

1918-yil yanvarda 1,5 ming kishilik otliq otryad bilan u Xivani, keyin esa xonlikning boshqa tumanlarini egallab oldi. Asfandiyorxonni nomigagina taxtda qoldirgan Junaidxon xonlikda o‘zining yakkahokimligini o‘rnatdi. Keyinchalik uning buyrug‘iga ko‘ra Asfandiyorxon o‘ldirilib, o‘rniga Said Abdulla taxtga o‘tqazildi.

Rossiya hukumati Xivada «inqilob» tayyorlay boshladi. Bolsheviklar tomonidan egallab olingan Petro-Aleksandrovska Kommunistik partiya tuzilib, to‘ntarishga tayyorgarlik ko‘rilgan. To‘ntarish 1920-yil 2-fevralda ro‘y berdi va tarixda u «xalq inqilobi» nomini oldi. 27-aprelda Sovetlarning birinchi Butun Xiva qurultoyi to‘rt asrdan ortiqroq vaqt mavjud bo‘lgan Xiva xonligi o‘rnida Xorazm Xalq Sovet Respublikasi (XXSR) tashkil topganini e‘lon qildi.

XULOSA

Xulosa o‘rnida aytish mumkinki Xiva xonligidagi amalga oshirilgan islohatlar natijasida tarix saxifasida azaliy va o‘chmas tarix sahifalariga muhirlanib qoldi. Qo‘ngirotlarning hukmronligi davrida davlatning tashqi va ichki siyosatiga doir qator yangi fikrlar o‘rganildi.

O‘rta Osiyoda shakllangan uchta mustaqil - Buxoro, Xiva va Qo‘qon xonliklari tarixiga bag‘ishlab alohida-alohida asarlar yaratilgan edi. Bu tarixiy asarlar mazkur xonliklarning tarixini o‘rganishda asosiy manba bo‘lib xizmat qiladilar. Xiva xoni va tarixnavisi Abulg‘oziy tomonidan tarixiy asarlar yozish an‘anasi, keyinchalik atoqli tarixnavislar va ajoyib shoirlar Shermuhammad Munis, Muhammad Rizo Ogahiy va Muhammad Yusuf Bayoniy tomonidan davom ettirilgan edi.

Xorazm tarixi bo‘yicha yozilgan hamma tarixiy asarlarni o‘zbek tilida ijod etgan mazkur tarixnavislar bir-birlarining ishini davom ettirib, uzoq davrni o‘z ichiga qamrab olgan Xiva xonligi tarixini o‘rganishda ajoyib ma‘lumotlarga boy qator qimmatli tarixiy asarlar yaratildi. Xiva xonligining siyosiy hayotida ro‘y bergan katta voqealardan biri Xiva xonligini podsho Rossiyasi tomonidan bosib olinishi edi.

Muhammad Yusuf Bayoniy o‘zining «Shajarayi Xorazmshohiy» asarida bu masalaga juda mufassal to‘xtalib o‘tgan va bu borada juda qimmatli ma‘lumotlarni keltirgan. Bayoniy o‘zining «Shajarayi Xorazmshohiy» asarida bu masalaga juda mufassal to‘xtalib o‘tgan va bu borada juda qimmatli ma‘lumotlarni keltirgan.

REFERENCES

1. Soyibjon Tillaboyev, Akbar Zamonov O‘zbekiston tarixi sharq nashiryoti Toshkent -2019
2. Shamsutdinov R, Karimov Sh. Vatan tarixi. ikkinchi kitob. T: Sharq, 2020 yil
3. Shamsutdinov R. va boshq. Vatan tarixi. K.1 / Mas‘ul muharrir: A. Sagdullayev. – T.: Sharq, 2016. –B.41-105.

4. <https://api.ziyonet.uz/uploads/books/696768/54d998730301a.pdf>
5. O'zbekiston milliy ensiklopediyasi. 12-jildlik. Toshkent.
6. Vatan tarixi. R.Shamsutdinov. Sharq 2016. Toshkent.
7. Tarixiy xotirasiz kelajak yo'q. I.Karimov. Sharq 1998. Toshkent.
8. Erkin va farovon, demokratik O'zbekiston davlatini birgalikda barpo etamiz. O'zbekiston 2016. Toshkent.

TAEKVONDO SPORTI HAQIDA TUSHUNCHALAR

Turg'anbaev Jen'isbay

Ajiniyoz nomidagi Nukus davlat pedagogika instituti
"Jismoniy madaniyat" fakultetining 1-"Y" guruh talabasi.

<https://doi.org/10.5281/zenodo.10636703>

Annotatsiya. Ushbu maqolada taekvondo haqida tushuncha, yosh Taekvondochilarni jismoniy holatini tiklash haqida ma'lumot berib o'tilgan. Mashg'ulotlarning takrorlanish tezligi(chastotasi) mashqlarning hafta ichidagi soni orqali aniqlanadi.

Kalit so'zlar: Texnik harakatlar, hujum usullari, harakat, malaka, mashg'ulot, aniqlik, sport musobaqalari, imtihon, samaradorlik, mashqlar, saralash.

CONCEPTS ABOUT THE SPORT OF TAEKWONDO

Abstract. This article provides an understanding of Taekwondo, information on the rehabilitation of young Taekwondo players. The repetition rate (frequency) of exercises is determined by the number of exercises per week.

Key words: Technical movements, methods of attack, movement, skill, training, accuracy, sports competitions, examination, efficiency, exercises, selection.

ПОНЯТИЯ О СПОРТЕ ТХЭКВОНДО

Аннотация. В данной статье даны представления о таэквондо, информация по восстановлению физического состояния юных тхэквондоистов. Частота повторения (частота) упражнений определяется количеством упражнений в неделю.

Ключевые слова: Технические движения, приемы атаки, движение, мастерство, тренировка, точность, спортивные соревнования, проверка, эффективность, упражнения, отбор.

Taekvondo texnikasi haqida tushuncha.

Sport yo'nalishidagi taekvondo texnik harakatlarni muvaffaqiyatli tarzda bajarish, harakat ko'nikmalari va aniq yakuniy natijalarga nisbatan yetarlicha darajada variativ sharoitlar va namoyon bo'lishlar bilan bog'liq bo'lgan sport turlari guruhiga mansub hisoblanadi.

Sport yo'nalishidagi taekvondoda aniqlikni obyektiv tarzda miqdoriy ko'rsatkichlar bilan baholash mumkin bo'lgan harakatlar soni unchalik ko'p hisoblanmaydi. Bunda barcha holatlarda harakatlarga oid vazifalarning yakuniy holatda muvaffaqiyatli amalga oshirilishi (natijasi) bilan bevosita bog'liq bo'lgan, bir butunlikdagi aniqlik haqida gap boradi.

Taekvondoda harakatlarga oid vazifalarning muvaffaqiyatli ko'rinishda hal qilinishi raqibga yaqinlashish va texnik usulni nisbatan kamroq sarf-yo'qotishlar asosida bajarish bilan belgilanadi. Bunda ko'pgina vaziyatlarda nafaqat texnik harakatlarni (hujumqilishning asosiy usullari) amalga oshirishning aniqligi muhim o'rin tutadi, balki u bilan chambarchas bog'liqlikdagi samaradorlik ham hisobga olinadi. Taekvondoda harakatlarga oid vazifalarning hal qilinishi (usulning aniqligi va samaradorligi) jang sharoitlarining doimiy ravishda o'zgarishlari asosida murakkablashishi qayd qilinadi.

Mustqil O'zbekistonning jismoniy madaniyat va sportning yanada rivojlantirishga asos bo'luvchi eng muxim tadbirlar ko'rilmogda.

O'zbekiston Respublikasining "Jismoniy tarbiya va sport to'g'risida"gi qonuni

barcha axolining sog'ligini mustahkamlash uning jismoniy tarbiya va sport bilan shug'ullanishiga shart-sharoitlar yaratib berishni kafillikka oladi. SHu bilan birga maktabgacha bolalar tarbiya muassasalari va o'quv yurtlari xar yili kamida bir marta maktabgacha yoshdagi bolalarning ham O'quvchi yoshlarning jismoniy tayorgarlik darajasini ko'rishdan o'tkazadilar. Umumta'lim maktablarida boshqa o'quv yurtlarida jismoniy tarbiya bo'yicha imtixonlar o'tkaziladi - deb ko'rsatilgan. Bu esa O'quvchi yoshlarning salomatligini mustahkamlash, jismoniy kamolotini oshirish ularni mexnat va mudofaa ishlariga layoqatli kishilar kilib yetishtirishga qaratilgandir. CHunki bu tadbirlar Respublika axolisini madaniy turmush darajasini oshirish, O'quvchi yoshlarni tarbiyalash ularning mexnat va mudofaaga tayyorlashda (jismoniy tarbiyaning moxiyati) yuksak baxolangan edi.

Shu bilan birga mamlakatimizda ko'plab sport turlariga katta e'tibor berilmoqda shulardan biri Taekwondo WT sport turi.

Jamiyatimizda sog'lom turmush tarzini shakllantirish, aholining, ayniqsa yosh avlodning jismoniy tarbiya va ommaviy sport bilan muntazam shug'ullanishi uchun zamon talablariga mos shart-sharoitlar yaratish, sport musobaqalari orqali yoshlarda o'z irodasi, kuchi va imkoniyatlariga bo'lgan ishonchni mustahkamlash, mardlik va vatanparvarlik, ona Vatanga sadoqat tuyg'ularini kamol toptirish, shuningdek, yoshlar orasidan iqtidorli sportchilarni saralab olish ishlarini tizimli tashkillashtirish hamda jismoniy tarbiya va ommaviy sportni yanada rivojlantirishga yo'naltirilgan keng ko'lamli ishlar amalga oshirib kelinmoqda.

Taekvondochilar uchun jismoniy yuklamalarni taqsimlash. Taekvondoda jismoniy mashqlar-elementar harakatlar, ulardan tuzilgan harakat holatlari va ularning majmualari, jismoniy rivojlanish maqsadlarida tizimlashtirilgan unsurlardir. Taekvondo amaliyotida jismoniy mashqlar, insonning kunlik mehnat, maishiy, harbiy faoliyat turlaridan (yugurish, yurish, sakrash, iring'itish, og'irliklar ko'tarish, suzish va boshqalar) o'zlashtirib olingan va tashkiliy uslubiy ravishda gimnastika, yengil va og'ir atletika, harakatli va sport o'yinlari, sport turizmi va boshqalar sifatida rasmiylashtirilgan, harakatlar va holatlar asosiga qurilgan bo'ladi.

1. Chigilni yozish. Taekvondo mashqlarning asosiy qismini boshlashdan oldin (mashqlarga o'tishdan avval, uzluksiz ritmik harakatlar tartibida bajariladigan harakatlar mashqlari) 5-10 daqiqa davomida chigilini yozish zarur, ya'ni avval ancha yengil taekvondo mashqlarni bajarish lozim bo'ladi. Chigilni yozish paytida bajariladigan mashqlar o'zining turiga ko'ra, asosiy qism bajariladigan paytdagidek bo'lishi ham mumkin: ular faqat jadalligi bilan farqlanib turadi. Masalan, sekinlashgan yurishga –yugurish oldidan, chiginni yozish sifatida bajariladigan mashq turi sifatida qaraladi. U yurak mushaklari va boshqa mushaklarga, shuningdek o'pka va bo'g'inlarga taekvondo jismoniy yuklamalarning oshishiga ko'nikma hosil qilish imkonini beradi. Bundan tashqari, chigilni yozish yoki mushaklar va bo'g'inlarni qizdirish, ehtimolli shikastlanishlarning oldini olishini yordam beradi. Chigilni yozishdan so'ng, mushaklarni yengil bo'shashtirish amalini o'tkazish lozim.

2. Asosiy qism. Asosiy qism uzluksiz ritmik harakatlar tartibida bajariladigan mashqlardan tashkil topgan. Ularning foydasi shundaki, ular yurak qon-tomir va nafas olish tizimiga xayrli ta'sir ko'rsatadi. Bu mashqlarni bajarish jarayonida mushaklarning yirik guruhlari ishga tushiriladi, bu esa kislorod oqimining oshib borishi hisobiga, ularni ma'lum zaruriy vaqt ichida bajarish uchun kerakli bo'ladigan energetik salohiyatni ta'minlab beradi. Natijada, anaerobli (havo mavjud bo'lmagan holat) mashqlarda bo'lib turadigan, sut kislotasining

yig'ib qolishi sodir bo'lmaydi. Maqshlarning mazkur fazasidan ko'zlangan maqsad, yurak – qon tomir va nafas olish tizimni mustahkamlash hisoblanadi. Taekvondo mashqlari dasturining mundariyasi (mashqlarni tanlab olish), odamning ayni daqiqadagi jismoniy holatiga, turmush tarzining xususiyatlari va shaxsiy afzalliklariga bog'liq bo'ladi.

Quyidagi keltiriladigan mezonlar shaxsiy mashqlar dasturini ishlab chiqishini o'ziga hos qo'llanma vazifasini o'taydi. Mashg'ulotlarning takrorlanish tezligi(chastotasi) mashqlarning hafta ichidagi soni orqali aniqlanadi. O'zingizni umum jismoniy holatingizni yaxshilash va tana vaznini maqbul darajada ushlab turish uchun, jismoniy tarbiya bilan haftasiga kamida uch marta shug'ullanib turish lozim; bu o'rinda har qanday ikkita mashqlar orasidagi tanaffus ikki kundan oshib ketmasligi zarur. O'zingizning mashqlar dasturingiz boshlanishida yaxshisi haftasiga 3 marta (kun oralab) 4-6 hafta davomida shug'ullangan ma'qul.

Shug'ullanuvchilarni chidamlilik sifatlarini oshirishda bunday tajribalar qayta-qayta o'tkazilsa yanada yuksak natijalarga erishish mumkin.

Chidamlilikni oshirish uchun mashg'ulotlardada to'la mashq qilishning foydasi ko'prok ularni ham maxsus mashqlaridagi kabi shu paytda turg'unlashgan chegaraga yaqin tezlikda va engillashtirilgan sharoitda esa undan ham tezrok takrorlash kerak. Mashqlarni o'tkazishning asosiy metodlari mashg'ulotlar ishining vazifalari xajmi va jadalligi natijalarini aniqlashda chidamlilik rivojlantiruvchi mashqlar qo'llaniladi.

REFERENCES

1. O'zbekiston Respublikasining "Jismoniy tarbiya va sport to'g'risida"gi 394-sonli Qonuni (yangi tahriri). 2015 yil 5 sentyabr. "Xalq so'zi" gazetasi 174-son.
2. O'zbekiston Respublikasi Prezidentining "Jismoniy tarbiya va ommaviy sportni yanada rivojlantirish chora-tadbirlari to'g'risida"gi PQ-3031-son Qarori. 2017 yil, 3 iyun. 111-son "Xalq so'zi" gazetasi, 2017 yil 6 iyun.
3. Mirziyoev SH.M. Buyuk kelajagimizni mard va olijanob xalqimiz bilan birga quramiz. Toshkent.: "O'zbekiston", 2017
4. Salomov R.S. Sport mashg'ulotning nazariy asoslari - Toshkent., O'zbekiston Davlat jismoniy tarbiya muassasasi.

OT SPORTNING KELIB CHIQISHI VA RIVOJLANISHI HAQIDA

Turg'anbaev Jen'isbay

Ajiniyoz nomidagi Nukus davlat pedagogika instituti
"Jismoniy madaniyat" fakultetining 1-"Y" guruh talabasi.

<https://doi.org/10.5281/zenodo.10636744>

Annotatsiya. Ushbu maqolada maqolada ot sporti bilan shug'ullanuvchilarda dastlabki tayyorgarlik jarayonining mazmuni aniqlanib, o'quv mashg'ulotlarining asosiy yo'nalishlari sportchi va o'tni musobaqaga tayyorlash yo'llari ko'rsatilgan.

Kalit so'zlar: ot sporti, o'quv jarayoni, boshlang'ich ta'lim guruhlari, musobaqalar.

ON THE ORIGIN AND DEVELOPMENT OF HORSE SPORTS

Abstract. In this article, the content of the initial preparation process for horse sports participants is determined, and the main directions of the training sessions, the ways of preparing the athlete and the horse for the competition are shown.

Key words: equestrian sport, educational process, primary educational groups, competitions.

О ПРОИСХОЖДЕНИИ И РАЗВИТИИ КОННОГО СПОРТА

Аннотация. В данной статье определено содержание процесса начальной подготовки наездников, показаны основные направления тренировочных занятий, способы подготовки спортсмена и лошади к соревнованиям.

Ключевые слова: конный спорт, образовательный процесс, начальные образовательные группы, соревнования.

Sport turining o'ziga xos xususiyatlari, uning o'ziga xos xususiyatlari va mashg'ulot jarayonini tashkil etishning o'ziga xosligi Ot sporti - jamoaviy tushuncha bo'lib, otlar yordamida, ya'ni ularga minishda o'tkaziladigan sport o'yinlarini bildiradi

Ot ustida o'tirgan holda chavandoz uning harakatlariga faol ta'sir qiladi, ot, o'z navbatida, chavandozning og'irligini siljitish, sonlarini siqish yoki aksincha, bo'shatish orqali boshqariladi. Egar, jilov, shnur va boshqalar. Shuningdek, chavandoz o'tni ovozi bilan boshqarishi mumkin, agar o'tning o'zi buni tushunsa yoki ot sportining ma'lum bir turida ruxsat berilsa (barcha ot sportida ovozni boshqarishga ruxsat berilmaydi).

Ot sporti - bu odamning o'tni to'liq tushunishi va aksincha, chavandozning ot bilan to'liq o'zaro munosabati. Xalqaro ot sporti federatsiyasi tomonidan rasman e'tirof etilgan klassik ot sporti turlari quyidagilardir: sakrash, sakrash, triatlon. Ushbu sport o'quv dasturi saralash intizomi bo'yicha o'quv jarayonini tashkil etish va o'tkazish uchun mo'ljallangan.

Chavandozlik - yoki "Oliy chavandozlik maktabi" deb ham ataladigan bo'lsak, bu, birinchi navbatda, o'tni turli xil yurishlarda boshqarish, ularga birinchi navbatda o'tni o'rgatish (qadam, poyga, chopish, o'tish, piaf va boshqalar) san'atidir.

Musobaqalar 20 × 40 yoki 20 × 60 m o'lchamdagi to'rtburchaklar arenada 5 dan 12 daqiqagacha davom etadigan ma'lum bir qiyinchilikdagi o'ziga xos minish dasturiga muvofiq o'tkaziladi. 10 balllik tizimda baholanadi.

Yuritirsh Olimpiya o'yinlari dasturining bir qismidir. Mashg'ulot jarayonini tashkil etishning o'ziga xosligi.

Ot sporti bo'yicha sportchilarni ot sporti bilan shug'ullanuvchilarni tayyorlashning o'ziga xosligi mashg'ulot jarayonining tarkibiy qismlari bo'lgan mashg'ulot va musobaqa faoliyatining asosiy mazmuni bilan belgilanadi. Sport mashg'ulotlarining mazmuni quyidagilardan iborat:

- motiv - faoliyat yo'naltirilgan ob'ekt yoki ehtiyoj ob'ekti;
- maqsad - harakat natijasi haqidagi g'oya (nimaga erishish kerak);
- faoliyatni amalga oshirish shartlari, ulardan eng muhimi maqsadga erishish yo'llari;
- belgilangan maqsadga erishishga olib keladigan va faoliyatning vazifalarini ifodalovchi muammoli vaziyatlar.

O'quv faoliyatining predmeti - bu bosqichga (jismoniy, texnik, taktik, aqliy).

Raqobat faoliyatining predmeti - bu sportchilar tanasining raqobatbardosh natijaga erishish uchun zarur bo'lgan zahiralarni safarbar qilish darajasi.

Ot sporti shug'ullanuvchilarning turli ehtiyojlarini qondirishi mumkin: salomatlikni mustahkamlash, jismoniy barkamollikka erishish, shaxsiy fazilatlarni rivojlantirish, xarakterni tarbiyalash, zarur motorli ko'nikma va qobiliyatlarni shakllantirish. Talabalarning ehtiyojlariga qarab, darslarning maqsadi shakllanadi.

Maqsadning shakllanishi bir kunda sodir bo'lmaydi. Bu maqsad qiziqishga ta'sir qiladi va ot sporti tizimiga ijobiy munosabatni mustahkamlaydi.

Ot sportining o'ziga xos belgilari - mashg'ulot maydoni, ishlatiladigan jihozlar va musobaqa qoidalari. Ot sporti bo'yicha maxsus sport inshootlari, masalan, ochiq va yopiq arenada chopiq mashg'ulotlari va musobaqalar o'tkaziladi.

Sport musobaqalari sportdagi faoliyatning o'ziga xos shakli bo'lib, mashg'ulotlarning maqsadi va yo'nalishini belgilaydi, shuningdek, ixtisoslashtirilgan tayyorgarlikning eng muhim vositalaridan biri sifatida ishlatiladi, bu esa ishtirokchilarning tayyorgarlik darajasini taqqoslash va yaxshilash imkonini beradi.

Tegishli moddiy-texnik baza, inventar, jihoz va sport jihozlari ot sportchilarini samarali tayyorlash mumkin emas. Sport mahsulotlarining eng yangi namunalaridan foydalanish sport texnologiyasini o'zgartirishga, mashg'ulot uslublarini takomillashtirishga, sportchilar salomatligini saqlashga yordam beradi va sport natijalarining o'sishini tezlashtiradi.

Sport tayyorlash tizimining faoliyatini ijtimoiy, iqtisodiy, demografik sharoit va tabiiy muhitdan ajralgan holda qurish mumkin emas. Mashg'ulotlar va musobaqa faoliyati samaradorligiga, ayniqsa, balandlik, harorat, atrof-muhit namligi, vaqt mintaqasining o'zgarishi kabi ekologik omillar kuchli ta'sir ko'rsatadi. Ular sport ko'rsatkichlarining oshishiga ham, uning sezilarli pasayishiga ham hissa qo'shishi mumkin.

Sport mashg'ulotlari dasturini amalga oshirish va belgilangan vazifalarga erishish bevosita sport mashg'ulotlari jarayonini boshqarish tizimini tashkil etishga bog'liq.

Uzoq muddatli tayyorgarlik tizimining tuzilishi (bosqichlari, darajalari, bosqichlari) Ot sporti nazariyasini uzoq muddatli rivojlantirish va uni amaliyotga tatbiq etish jarayonida zamonaviy chopon tayyorlash tizimi shakllandi. Bu ma'lum tamoyillar asosida bir-biri bilan optimal o'zaro ta'sir qiluvchi va sportchining yuqori sport yutuqlariga tayyorgarligining eng yaxshi darajasini ta'minlaydigan mashg'ulotlar va raqobat jarayonlarining uslubiy asoslari, tashkiliy shakllari va shartlari majmuidir. yuiritirsh bo'yicha sport mashg'ulotlari tizimi

birlashtirilgan tashkiliy tuzilma bo'lib, u:

- barcha yosh toifalaridagi sportchilarni tayyorlash vazifalari, vositalari, usullari va shakllarining uzluksizligini;

- mashq qilish, jismoniy sifatlarni tarbiyalash va harakat ko'nikmalarini, ko'nikmalarini va tayyorgarlikning turli tomonlarini shakllantirish jarayonlarining optimal nisbati;

- umumiy va maxsus jismoniy tarbiya vositalari hajmining ortishi, ular orasidagi nisbat doimiy ravishda o'zgarib turadi;

- yuklarni oshirish jarayonida bosqichma-bosqichlikka qat'iy rioya qilish;

- buning uchun eng qulay bo'lgan yosh davrlarida ma'lum fazilatlarning bir vaqtning o'zida rivojlanishi. Sport tayyorgarligi tizimining asosiy eng muhim tarkibiy qismlari quyidagilardan iborat:

- 1) tanlash va sportga yo'naltirish tizimi;

- 2) sport tayyorgarligi tizimi;

- 3) raqobat tizimi; kadrlar tayyorlash va raqobatbardosh faoliyat samaradorligini oshiruvchi omillar tizimi:

- kadrlar tayyorlash;

- ilmiy, uslubiy va axborot ta'minoti;

- tibbiy va biotibbiy yordam;

- moddiy-texnik ta'minot;

- moliyalashtirish;

- tashkiliy va boshqaruv omillari;

- ekologik omillar. Sport mashg'ulotlari tizimining har bir tarkibiy qismi o'zining funktsional maqsadiga ega va shu bilan birga tuzilish, uning faoliyati va rivojlanishining umumiy qonuniyatlariga bo'ysunadi.

Orientatsiya - bu bolaning, o'smirning, yigitning ot sportiga yuqori darajada moyilligini (iqtidorliligini) aniqlashga imkon beradigan pedagogik, tibbiy-biologik, psixologik va ijtimoiy xarakterdagi tashkiliy-uslubiy tadbirlar majmuasidir.

Doimiy ravishda ortib borayotgan raqobat va natijalarning uzluksiz o'sib borishi bilan ajralib turadigan zamonaviy sportda zarur morfologik va funktsional ma'lumotlarga ega bo'lgan va jismoniy, aqliy va intellektual qobiliyatlarning sintezi juda yuqori darajada bo'lgan sportchilarni aniqlash ayniqsa muhimdir.

Mashg'ulotlar jarayonida sportchi o'zining jismoniy, texnik, taktik va aqliy tayyorgarligini oshiradi va ularning yuqori darajasiga erishishning muvaffaqiyatli sharti - bu shaxsning tarbiyasi va uning intellektual qobiliyatlari darajasi.

REFERENCES

1. Конный спорт: пособие для тренеров, преподавателей, коневодов и спортсменов под ред. Э. Эзе: пер. с нем. Д. Я. Гуревича. – М.: Физкультура и спорт, 1993.
2. Конный спорт: программа для специализированных учебноспортивных учреждений и училищ олимпийского резерва / сост.: П. М. Прилуцкий [и др.]. – Минск: РУМЦФВН, 2009.

3. Миклем, У. Верховая езда. Полное руководство / Уильям Миклем: пер. с англ. С.Л. Баскиной. – М.: «АСТ» - «Астрель», 2005.
4. Мюзелер, В. Учебник верховой езды / В. Мюзеллер. – М.: Прогресс, 1998.
5. Кремер, М. Как добиться высоких результатов. 8 пунктов программы по подготовке лошади. – М.: Аквариум, 2007

MAMLAKATIMIZDA SPORTNI RIVOJLANTIRISH CHORA TADBIRLARI VA USULLARI HAQIDA

Turg'anbaev Jen'isbay

Ajiniyoz nomidagi Nukus davlat pedagogika instituti
"Jismoniy madaniyat" fakultetining 1-"Y" guruh talabasi.

<https://doi.org/10.5281/zenodo.10636791>

Annotatsiya. Ushbu maqola O'zbekistonda sportni rivojlantirish chora tadbirlari va usullari mavzusida yozilgan. Maqolada O'zbekiston Respublikasi hukumatining sport sohasidagi rivojlanishni rag'batlantirish va sport sohasidagi yuqori natijalar olish uchun qo'shimcha chora-tadbirlar haqida ma'lumotlar berilgan. Maqolada sport sohasida innovatsion yondashuvlar, sport salohiyati va uning o'zgarishlari, sport tashkilotchiligi, sportning yoshlar tarbiyasidagi ahamiyati va sertifikatli kadrlarning tayyorlash tizimlari kabi muhim mavzular keltirilgan. Maqolada sport sohasidagi xalqaro hamkorlik, sertifikatli kadrlar tayyorlash tizimi va sport sohasidagi strategik yondashuvlar kabi muhim masalalar ham ko'rsatilgan.

Kalit so'zlar: O'zbekiston sport sohasi, rivojlanish, chora-tadbirlar, tashkilotchilik, yoshlar tarbiyasi.

ABOUT MEASURES AND METHODS OF DEVELOPING SPORTS IN OUR COUNTRY

Abstract. This article is written on the topic of measures and methods of sports development in Uzbekistan. The article provides information on additional measures taken by the government of the Republic of Uzbekistan to encourage development in the field of sports and to obtain high results in the field of sports.

The article presents important topics such as innovative approaches in the field of sports, sports potential and its changes, sports organization, the importance of sports in youth education, and training systems of certified personnel. The article also shows important issues such as international cooperation in the field of sports, system of certified personnel training and strategic approaches in the field of sports.

Key words: sports sphere of Uzbekistan, development, measures, organization, youth education.

О МЕРАХ И МЕТОДАХ РАЗВИТИЯ СПОРТА В НАШЕЙ СТРАНЕ

Аннотация. Данная статья написана на тему мер и методов развития спорта в Узбекистане. В статье представлена информация о дополнительных мерах, принимаемых правительством Республики Узбекистан для стимулирования развития в сфере спорта и получения высоких результатов в сфере спорта.

В статье представлены такие важные темы, как инновационные подходы в области спорта, спортивный потенциал и его изменения, спортивная организация, значение спорта в воспитании молодежи, системы подготовки аттестованных кадров. Также в статье показаны такие важные вопросы, как международное сотрудничество в сфере спорта, система подготовки сертифицированных кадров и стратегические подходы в сфере спорта.

Ключевые слова: спортивная сфера Узбекистана, развитие, меры, организация, воспитание молодежи.

Sport, insonlar o'rtasidagi aloqani kuchaytiradigan, jismoniy va ruhiy holatga ta'sir

qiladigan eng katta faoliyatdir. Sport, insonlarda shaxsiy rivojlanishni kuchaytiradi, salomatlikni saqlab qolishni va jamiyatning o'sishi uchun juda muhimdir. Sportning rivojlantirilishi esa, o'z navbatida, jamiyatning boshqa sohalari bilan taqqoslash va ular bilan o'zaro aloqalarni rivojlantirishga bog'liqdir.

Sport sohasini rivojlantirishda, birinchi navbatda, salomatlikni saqlab qolishga e'tibor berish lozim. Salomatlik, sport o'zining asosiy maqsadi emas, lekin sport olamidagi har bir shaxsning salomatligi qanchalik muhimdir. Bu sababli, sport olamidagi yutuqlar va sovg'alar, salomatlikdan yolg'iz o'ta olmaydi. Bu maqsadda, sport olamida salomatlikni saqlab qolish uchun, murakkab tibbiy xizmatlar, yorug'lik, yog', ovqatlanish va suv ichish kabi muhim masalalar keng ko'rib chiqilishi kerak.

Ikkinchi navbatda, sport olamidagi rivojlanish, sportning o'ziga xos taraflarini rivojlantirishga bog'liqdir. Bu, sport olamidagi innovatsiyalar va yangiliklar yordamida olib borilishi mumkin. Misol uchun, 2021 yilning Olimpiya o'yinlarida, sport olamida birinchi marta, BMX freestyle va karate kabi sport turlari ishtirok etdi. Bu yangiliklar sport olamida yangi imkoniyatlar yaratish va sportni rivojlantirishga yordam berishga qaratildi.

Shuningdek, sport olamidagi rivojlanish, sportning jamiyat bilan aloqasini rivojlantirishga ham bog'liqdir. Sport olamida jamiyatning boshqa sohalari bilan taqqoslash va ular bilan o'zaro aloqalarni rivojlantirish, jamiy tashkilotlar va korxonalar bilan hamkorlik qilishga imkoniyat yaratadi. Bu hamkorlik sportning rivojlanishiga yordam beradi va sportning jamiyatda o'zining o'rnini oshirishi mumkin.

Jamiyatning sportga qarshi munosabatlari va sport olamidagi muammolarni hal qilish ham sportni rivojlantirish uchun juda muhimdir. Bu muammolarni hal qilishda, sport olamidagi qonunlar, huquqiy muammolar va sport olamidagi siyosatlar kabi muhim masalalar keng ko'rib chiqilishi kerak.

Jumladan, sport sohasini rivojlantirish, salomatlikni saqlab qolish, sport olamidagi innovatsiyalar va yangiliklar, sportning jamiyat bilan aloqasini rivojlantirish va sport olamidagi muammolarni hal qilishga bog'liqdir. Bu muhim masalalar keng ko'rib chiqilishi, sport olamidagi rivojlanishni ta'minlashda juda muhimdir.

Sport olamidagi muammolarni hal qilish uchun qonunlar va siyosatlar quyidagilardan iborat bo'lishi mumkin:

1. Adolatli qonunlar: Adolatli qonunlar, sport olamidagi muammolarni hal qilishda juda muhimdir. Bu qonunlar sport olamidagi jinoyatlar, doping va boshqa qonunvoy muammolarni hal qilishga yordam beradi. Adolatli qonunlar, sport olamidagi ishonchli va samimi hamkorlikni rag'batlantiradi va jamiyatning sportga qarshi munosabatlarini yaxshilaydi.

2. Doping siyosati: Doping, sport olamidagi eng muhim muammolardan biridir. Bu sababli, sport olamidagi muammolarni hal qilish uchun, sport olamidagi doping siyosati keng ko'rib chiqilishi kerak. Doping siyosati, sportchilarning salomatligini saqlab qolish va sport olamidagi ig'vachiliklarni kamaytirishga yordam beradi.

3. Sportchilar va jamoat tashkilotlari bilan hamkorlik: Sportchilar va jamoat tashkilotlari bilan hamkorlik, sport olamidagi muammolarni hal qilish uchun juda muhimdir. Bu hamkorlik sportchilarning salomatligini saqlab qolish va sport olamidagi muammolarni hal qilishga yordam beradi. Jamoat tashkilotlari, sportning rivojlanishi va sportchilarning o'zlarini rivojlantirishi uchun hamkorlik qilishadi.

4. Sport olamidagi ijtimoiy muammolarni hal qilish: Sport olamidagi ijtimoiy muammolarni hal qilish uchun, sport olamidagi siyosatlar keng ko'rib chiqilishi kerak. Bu siyosatlar sport olamidagi ijtimoiy muammolarni hal qilish uchun jamiyatning qarashlari va o'zgarishlari bilan hamkorlik qilishi kerak.

5. Sportning jamiyatga ta'siri: Sport olamidagi muammolarni hal qilish uchun, sportning jamiyatga ta'siri keng ko'rib chiqilishi kerak. Bu ta'sir sport olamidagi muammolarni hal qilishga yordam beradi va jamiyatning sportga qarshi munosabatlarini yaxshilaydi.

6. Tashkilotlararo hamkorlik: Tashkilotlararo hamkorlik, sport olamidagi muammolarni hal qilishda juda muhimdir. Bu hamkorlik sport olamidagi innovatsiyalarni yaratish va sportning rivojlanishiga yordam beradi.

Shuningdek, sport olamidagi muammolarni hal qilish uchun, jamiyatning sportga qarshi munosabatlarini o'zgartirish, sportchilarning salomatligini saqlab qolish, sport olamidagi innovatsiyalar va yangiliklar, sportning jamiyat bilan aloqasini rivojlantirish, tashkilotlararo hamkorlik va adolatli qonunlar keng ko'rib chiqilishi kerak. Bu muhim masalalar sport olamidagi muammolarni hal qilishga yordam beradi va sportning rivojlanishiga olib keladi.

Sport olamidagi ijtimoiy muammolarni hal qilish uchun sportchilar va jamoat tashkilotlari quyidagi ko'rsatmalar orqali hamkorlik qilishi kerak:

1. Bilimdonlar va tajribali sportchilar bilan hamkorlik: Sport olamidagi ijtimoiy muammolarni hal qilish uchun sportchilar va jamoat tashkilotlari, bilimdonlar va tajribali sportchilar bilan hamkorlik qilishi kerak. Bu hamkorlik sport olamidagi muammolarni tahlil qilish va ularni hal qilish yollarini topishga yordam beradi.

2. Hamkorlikda professionalizm: Sportchilar va jamoat tashkilotlari hamkorlik qilishda professionalizm ko'rsatishlari kerak. Bu, sport olamidagi muammolarni hal qilish uchun zarur bo'lgan bilim va tajriba bilan to'la ishlashni ta'minlaydi.

3. Ko'p tomonlama hamkorlik: Sport olamidagi ijtimoiy muammolarni hal qilish uchun sportchilar va jamoat tashkilotlari, ko'p tomonlama hamkorlik qilishi kerak. Bu hamkorlik sport olamidagi muammolarni hal qilishga yordam beradi va sportning o'sishiga olib keladi.

4. O'zaro tushunchalar o'zgartirish: Sportchilar va jamoat tashkilotlari, sport olamidagi ijtimoiy muammolarni hal qilish uchun o'zaro tushunchalarini o'zgartirishlari kerak. Bu, sport olamidagi muammolarni tahlil qilish va ularni hal qilish uchun zarur bo'lgan tahlil va muhokama olib borishga yordam beradi.

5. Tadbirkorlik va to'g'ridan-to'g'ri aloqalar: Sportchilar va jamoat tashkilotlari, sport olamidagi ijtimoiy muammolarni hal qilish uchun, tadbirkorlar bilan hamkorlik qilishi kerak. Bu hamkorlik sport olamidagi innovatsiyalar yaratish va sportning rivojlanishiga yordam berishga imkoniyat yaratadi.

6. Jamiyat bilan hamkorlik: Sportchilar va jamoat tashkilotlari, sport olamidagi ijtimoiy muammolarni hal qilish uchun, jamiyat bilan hamkorlik qilishi kerak. Bu hamkorlik sportning jamiyat bilan aloqasini rivojlantiradi va sport olamidagi ijtimoiy muammolarni hal qilish uchun zarur bo'lgan o'zgarishlarni amalga oshirishga yordam beradi.

Shuningdek, sportchilar va jamoat tashkilotlari sport olamidagi ijtimoiy muammolarni hal qilish uchun, bilimdonlar va tajribali sportchilar bilan hamkorlik qilish, professionalizm ko'rsatish, ko'p tomonlama hamkorlik qilish, o'zaro tushunchalarini o'zgartirish, tadbirkorlar bilan hamkorlik qilish va jamiyat bilan hamkorlik qilish keng ko'rib chiqilishi kerak. Bu muhim masalalar sport

olamidagi ijtimoiy muammolarni hal qilishga yordam beradi va sportning o'sishiga olib keladi.

O'zbekiston sporti bugungi kunda o'z rivojlanish yo'lidagi dalillarini keltirishi bilan sportga qiziqish ko'paygani kuzatib boradi. O'zbekiston sporti o'zida ko'plab imkoniyatlarni o'z ichiga oladi va jamiyatning sportga qarshi munosabatini yaxshilaydi. Bunda sportning rivojlanishi, sportchilar va jamoat tashkilotlarining moliyaviy yordamini ta'minlash, sportchilarning salomatligini saqlab qolish, sport olamidagi ijtimoiy muammolarni hal qilish va innovatsiyalar yaratish kabi muhim muammolarni hal qilish kerak.

O'zbekistonda sportning rivojlanishiga qaratilgan harakatlar jamiyatga sportga qarshi munosabatini yaxshilaydi va sport olamidagi ijtimoiy muammolarni hal qilishga qaratilgan qadam bo'lib hisoblanadi. Jamiyat sportchilarni rag'batlantirish, ularning salomatligini saqlab qolish va sportning rivojlanishini ta'minlashga intilishadi.

Shuningdek, O'zbekistonda sportni rivojlantirish mavzusida mantiqiy va tashkiliy ishlar amalga oshirilmoqda va bundan kelib chiqadigan foydalar katta bo'ladi. Sportning rivojlanishi O'zbekistonning mamlakatdagi jamiyatni yanada kuchli va sog'lom qiladi.

O'zbekistonda sportning rivojlanishi uchun hukumat bir qancha qo'shimcha qadamlar olib borayotgan, ulardan ba'zilari quyidagilardir:

1. Sport olamidagi ijtimoiy muammolarni hal qilish uchun qonunlar va siyosatlar yaratish:

Hukumat sport olamidagi muammolarni hal qilish uchun qonunlar va siyosatlar yaratish orqali sportning rivojlanishini ta'minlashga intiladi. Masalan, "Sportchilarning salomatligi to'g'risida"gi Qonun sportchilarning salomatligini saqlab qolishga yordam beradi va sport olamidagi ig'vachiliklarni kamaytirishga qaratilgan.

2. Sportchilarning tayyorlanishi va qo'llab-quvvatlash: Hukumat sportchilarning tayyorlanishi va qo'llab-quvvatlash uchun ko'plab dasturlar yaratishni rejalashtiradi. Masalan, "Qalqon 2021" dasturi sportchilarning tayyorlanishi va yoshlarni sportga rag'batlantirishga yordam berish uchun tashkil etilgan.

3. Sportga investitsiya qilish: Hukumat sportga investitsiya qilish orqali sportning rivojlanishini ta'minlashga intiladi. O'zbekiston Respublikasi jahon sportidan tortib, "Milliy sport" tashkiloti sportning rivojlanishiga ko'plab investitsiyalar qilmoqda.

4. Jamiyat bilan hamkorlik: Hukumat sportning rivojlanishida jamiyat bilan hamkorlik qilishga intiladi. Hukumat sport olamidagi ijtimoiy muammolarni hal qilish uchun jamiyat bilan hamkorlik qilish orqali sportning rivojlanishiga olib keladi.

REFERENCES

1. Tashpulatov F. A., Shermatov G. K. Wrestling–The Honor of Uzbek Nation //Eurasian Scientific Herald. – 2022.
2. Alisherovich T. F. Sog'lom turmush tarzini shakllantirishda jismoniy madaniyatning inson hayotidagi roli //BARQARORLIK VA YETAKCHI TADQIQOTLAR ONLAYN ILMYIY JURNALI. – 2022.
3. Myxаmeтoв A.M. (2021) Methodology for Normalizing Workload in Health Classes, european journal of life safety and stability,
4. Шepмaтoв F.Қ. (2021) DYNAMICS OF PHYSICAL DEVELOPMENT OF STUDENTS WITH ONE AND TWO TIME COMPULSORY LESSONS, World Economics & Finance Bulletin (WEFB)

5. Мухамметов, А.М. (2022). Научно-методические основы нормирования нагрузок в физкультурно-спортивном здравоохранении. Евразийский научный вестник, 8, 194-197.

NAVOIY VILOYATI IQTISODIYOTINING ASOSIY OMILLARI

Bo'riyev Ibrohim Salohiddin o'g'li

Navoiy viloyati, Navoiy innovatsiyalar universiteti mustaqil tadqiqotchisi.

<https://doi.org/10.5281/zenodo.10636857>

Annotatsiya. Mamlakatimiz iqtisodiyotini yuksaltirish, zamonaviy texnika va texnologiyalar bilan jihozlangan yangi korxonalarni barpo etish va rekonstruksiya qilish uchun investitsiyalarni jalb qilish hal qiluvchi ahamiyatga ega. Bu avvalambor, aholi bandligi va daromadlarini oshirish kabi muhim ijtimoiy muammolarni hal etish imkoniyatini beradi. Shu boisdan ham xorijiy investitsiyalarni faol jalb etayotgan korxonalarni iqtisodiy rag'batlantirish va zarur sharoitlarni yaratib berish dolzarb masalalardan hisoblanadi. Ushbu maqolada aynan bugungi kunda Navoiy viloyati iqtisodiyotini rivojlantirishda asosiy omillardan biri bo'lgan investitsiyalar haqida ma'lumotlar keltirib o'tildi.

Kalit so'zlar. Ijtimoiy-iqtisodiy rivojlantirish, Navoiy viloyati, iqtisodning asosiy omillari, investitsiya, NKMK, sement zavodi, kimyo majmusi, tabiiy gaz, neft, rangli metall.

THE MAIN FACTORS OF THE ECONOMY OF NAVOIY REGION

Abstract. It is crucial to raise the economy of our country, to attract investments for the construction and reconstruction of new enterprises equipped with modern technologies and technologies. This first of all provides an opportunity to solve important social problems, such as increasing employment and income of the population. Therefore, the economic stimulation of enterprises actively attracting foreign investment and the creation of the necessary conditions is one of the pressing issues. This article cites information about investments, which are one of the main factors in the development of the economy of the Navoi region precisely today.

Keywords. Socio-economic development, Navoi region, the main factors of the economy, investment, NMMC, cement plant, chemical complex, natural gas, oil, non-ferrous metal.

ОСНОВНЫЕ ФАКТОРЫ ЭКОНОМИКИ НАВОЙСКОЙ ОБЛАСТИ

Аннотация. Крайне важно привлечь инвестиции для улучшения экономики нашей страны, строительства и реконструкции новых предприятий, оснащенных современным оборудованием и технологиями. Прежде всего, это дает возможность решить важные социальные проблемы, такие как повышение занятости и доходов населения. Поэтому экономическое стимулирование и создание необходимых условий для предприятий, активно привлекающих иностранные инвестиции, являются актуальными вопросами. В данной статье была дана информация об инвестициях, которые сегодня являются одним из основных факторов развития экономики Навоийской области.

Ключевые слова: Социально-экономическое развитие, Навоийская область, основные факторы экономики, инвестиции, НКМК, цементный завод, химический комплекс, природный газ, нефть, цветной металл.

Kirish

Jahon iqtisodiyotining globallashuvi sharoitida har bir hududning yuqori darajadagi raqobatbardoshligini ta'minlash investitsiyalar bilan bog'liqligini amaliyot natijalari asoslamog'da.

Darxaqiqat, hududlarni ijtimoiy-iqtisodiy rivojlantirish, investitsion salohiyatni oshirishning bozor imkoniyatlaridan samarali foydalanish, infrutuzilmani shakllantirish,

hududning faol imijini yaratishga qaratilgan rivojlanish strategiyalarini ishlab chiqish bugungi kunning dolzarb masalalaridan hisoblanadi.

Hududlarda iqtisodiyotning real sektoriga yo'naltirilgan investitsiyalarni ko'paytirish va shu asosda ijtimoiy-iqtisodiy rivojlanishni jadallashtirish, xalqning turmush darajasi va daromadlarini oshirish, har bir hududning tabiiy, mineral-xomashyo, sanoat, qishloq xo'jaligi, turizm va mehnat salohiyatidan kompleks va samarali foydalanishni ta'minlash, tuman va shaharlarni, avvalo, sanoat va eksport salohiyatini oshirish yo'li bilan jadal rivojlantirish hisobiga mintaqalar ijtimoiy-iqtisodiy rivojlanish darajasidagi farqlarni kamaytirishga qaratilgan iqtisodiy islohotlar izchillik bilan amalga oshirilmoqda. O'zbekiston Respublikasini 2017-2021-yillarda rivojlantirish bo'yicha harakatlar strategiyasida "Hududlar iqtisodiyotini modernizatsiya va diversifikatsiya qilish ko'lamini kengaytirish, rivojlanish darajasi nisbatan past bo'lgan tuman va shaharlarni, avvalo, sanoat va eksport salohiyatini oshirish yo'li bilan jadal rivojlantirish hisobiga mintaqalar ijtimoiy-iqtisodiy rivojlanish darajasidagi farqlarni kamaytirish" muhim vazifalar sifatida belgilab berildi.

Mamlakatimiz iqtisodiyotini yuksaltirish, zamonaviy texnika va texnologiyalar bilan jihozlangan yangi korxonalarni barpo etish va rekonstruksiya qilish uchun investitsiyalarni jalb qilish hal qiluvchi ahamiyatga ega. Bu avvalambor, aholi bandligi va daromadlarini oshirish kabi muhim ijtimoiy muammolarni hal etish imkoniyatini beradi. Shu boisdan ham xorijiy investitsiyalarni faol jalb etayotgan korxonalarni iqtisodiy rag'batlantirish va zarur sharoitlarni yaratib berish dolzarb masalalardan hisoblanadi.

Xorijiy investitsiyalarni jalb etmay, ayniqsa, yetakchi tarmoqlarda chet el investorlari ishtirokini kengaytirmay turib iqtisodiyotda tarkibiy o'zgarishlarni amalga oshirish va modernizatsiya qilish, korxonalarni zamonaviy texnika bilan qayta jihozlash hamda raqobatbardosh mahsulot ishlab chiqarishni yo'lga qo'yish mumkin emas. Mamlakatimiz iqtisodiyotiga xorijiy investitsiyalarning jalb etilishi iqtisodiy imkoniyatlarning kengayishini jadallashtirib, barcha sohalarda ichki imkoniyat va zaxiralarni ishga solish, yangi texnika va texnologiyalarni o'zlashtirish orqali baqaror iqtisodiy o'sishni ta'minlash uchun xizmat qiladi

Adabiyotlar tahlili

Mahalliy iqtisodchi-olimlardan D. G'ozibekov fikricha, "investision muhit jozibadorligi – investorlar uchun yaratilgan, kafolatlangan shart-sharoitlar va imkoniyatlarning mavjudligining asoslari majmuidir".

Sh. Mustafaqulovning ta'kidlashicha, "mamlakatning integral investision jozibadorligi – bu mamlakatning xo'jalik rivojlanish sharoitlarini tavsiflovchi va undagi investision faollikning shakllanishiga ijobiy yoki salbiy ta'sir ko'rsatadigan ob'ektiv ijtimoiy-iqtisodiy, tabiiy-geografik va ekologik ko'rsatkichlarning umumiy darajasidir"

Investitsiyalarni jalb qilish barcha davlatlar uchun muhim vazifa bo'lib hisoblanadi. Kengaytirilgan takror ishlab chiqarishni tashkil etish, rivojlanishning strategik dasturlarini amalga oshirish, yangi bozorlarni egallash qo'shimcha mablag' qo'yilmalarini talab etadi.

Tahlil va natijalar

Navoiy mamlakatimizning iqtisodiy-ijtimoiy salohiyatini yuksaltirishda muhim o'rin tutadigan viloyatlardan biri hisoblanadi. Bu avvalo, viloyatda yer osti va yer usti tabiiy boyliklarining nihoyatda mo'lligi, bu boyliklarni qazib olish va qayta ishlash uchun zamonaviy talablarga javob beradigan yirik sanoat korxonalarining mavjudligi bilan o'lchanadi.

Navoiy viloyati ahamiyatli tabiiy zaxiralarga, shu jumladan, tabiiy gaz, neft, rangli metall va qurlish uchun xom ashyo mahsulotlariga boy viloyat sanaladi. Viloyat iqtisodiyotining asosiy tuzulishi yirik konchilik, metallurgiya va kimyoviy sanoat majmualardan tuzulgan. Navoiy viloyatida yerlashgan Navoiy kon-metallurgiya kombinati (NKMK) dunyoda eng sof oltin ishlab chiqaruvchilardan biridir. Viloyatda, shuningdek, sement zavodi, kimyo majmusi va bir qator yirik sanoat zavodlari faoliyat ko'rsatmoqda.

Navoiy viloyatining mamlakatimiz milliy iqtisodiyotidagi o'rni ancha katta. U respublika yalpi ichki mahsulotini 5,4 foizi, sanoat mahsulotini 11,2 foizi va qishloq xo'jaligini 4,2 foizini beradi.

Shuningdek, viloyatda O'zbekiston investitsiya xajmining 6,4 foiziga to'g'ri keladi.

Zarafshon iqtisodiy rayoni doirasida qaraydigan bo'lsak, u holda viloyat rayonning 1/5 qismidan ortiqroq yalpi ichki mahsulotini, 45,5 foiz sanoat hamda 17,1 foiz qishloq xo'jalik mahsulotlarini taminlaydi; uning zimmasiga investitsiya hajmining deyarli 2/5 qismi tushadi.

Viloyatda iqtisodiy rayonning 15 foiz qo'shma korxonalarini joylashgan, u mintaqaning taxminan savdo oborotini beradi.

Investitsiyalar har qanday iqtisodiyotni harakatga keltiruvchi va uning taraqqiyotini ta'minlovchi omil bo'lib, barcha imkoniyatlardan oqilona foydalanib milliy iqtisodiyotga jalb etiladigan investitsiyalar hajmini oshirish talab etiladi.

Navoiy viloyatida joylashgan yirik korxonalar nafaqat hudud kesimida balki respublika miqyosida ham monopol hokimiyatga ega kompaniyalar hisoblanadi. Birgina Navoiy KMK yurtimizda jami iste'mol mahsulotlarining 10 foizini va byudjet daromadining 18 foizini ta'minlaydi. Ayni damda, kombinatda 54 mingdan ziyod xodim mehnat qilmoqda. Bugungi kunda kombinatning balansi qiymati 1,3 milliard AQSh dollarini tashkil qilsada, uning bozor narxi 11 milliard AQSh dollarga teng deb baholanmoqda.

2018-yilda boshqacha tendentsiya va moliyalashtirish manbalari kesimida ham nomutanosiblikni kuzatish mumkin. Moliyalashtirish manbalarida eng katta o'sish chet el kreditlari va investitsiyalariga to'g'ri kelib, 2018-yilda 2017-yilga nisbatan 3,7 barobarga o'sgan.

Bunday katta miqdordagi o'sishga Navoiy KMKda 1,2 milliard AQSh dollariga teng 8 ta ob'ektning ishga tushirilganligi hamda "Navoiyazot" AJ tomonidan amalga oshirilayotgan loyihalar hisobiga keskin oshganligini e'tirof etish lozim. Mazkur loyihalarning samarali tatbiq etilishi hisobiga oxirgi uch yilda oltin ishlab chiqarish hajmi 2,5 foiz, kumush olish 37 foizga ko'paygan.

Bu borada tadqiqotimiz ob'ekti bo'lmish Navoiy viloyatining iqtisodiy rivojlanishining asosiy omillari, u yerda amalga oshirilayotgan kompleks tadbirlar, tadbirkorlik uchun yaratilgan sharoitlar hamda raqobatbardoshlikni ta'minlashga xizmat qiladigan institusional tuzilmalarning rivojlanishini tahlil qilish muhim hisoblanadi. Navoiy viloyatida asosiy kapitalga investitsiyalarning yalpi hududiy mahsulotga ta'sirini ekonometrik tahlil qilish orqali yalpi hududiy mahsulotning yillik o'sish sur'atiga ta'sirini o'rganish, milliy iqtisodiyotning rivojlanishidagi yangi tendentsiyalarni, qonuniyatlarni ochib berish maqsadga muvofiqdir.

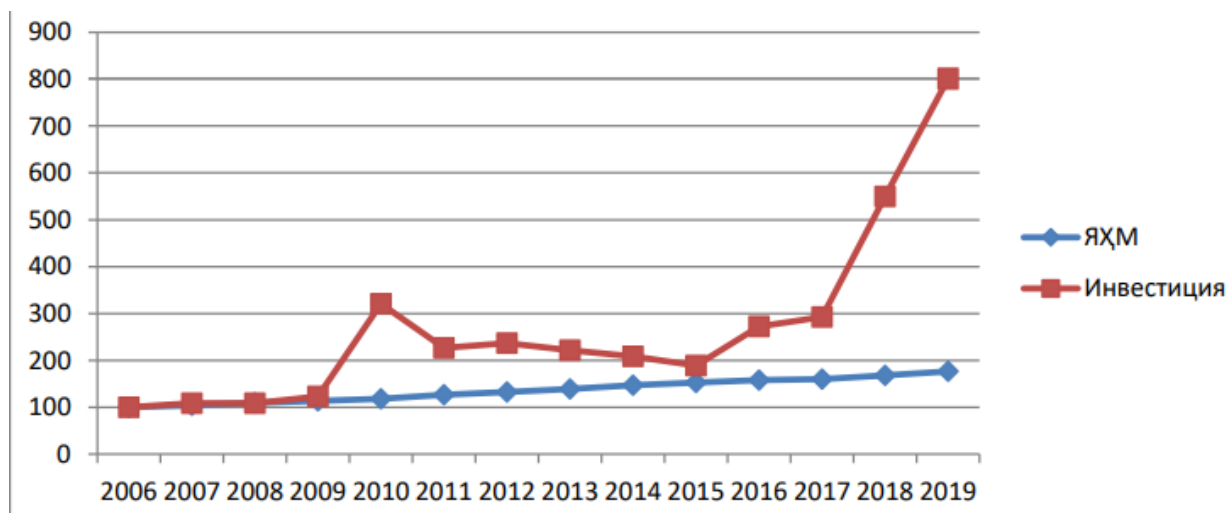

Navoiy viloyatida yalpi hududiy mahsulot va asosiy kapitalga kiritilgan investitsiyalar dinamikasi, (bu yerda 2006=100%)

Yuqoridagi rasm ma'lumotlaridan shuni ko'rish mumkinki, Navoiy viloyatida 2006-2019 - yillarda faol investitsiya siyosati olib borilgan bo'lib, buning natijasida asosiy kapitalga kiritilgan investitsiyalar hajmi qariyb 8 marta oshgan. Yalpi hududiy mahsulot hajmi ham uzluksiz o'sish tendentsiyasiga ega bo'lib, qaralayotgan davrda qariyb ikki barobarga oshgan.

Xulosa

Xulosa qilib aytganda, ushbu ekonometrik tahlil asosiy kapitalga kiritilgan investitsiyalar hududning iqtisodiy o'sishini ta'minlashda muhim omil ekanini isbotlamoqda. Haqiqatan ham viloyat hududidagi korxonalarining investision faolligi, avvalombor, texnologik va iqtisodiy samaradorlik oshishiga olib keladi. Bu esa, korxonalarining mahalliy va jahon bozorida raqobatbardosh mahsulotlar ishlab chiqarishiga va shu tariqa ishlab chiqarish hajmining yanada oshishiga sabab bo'ladi. Shuning uchun, hududda so'nggi yillardagi investision faollik sur'ati shunday davom etishi yaqin kelajakda hudud farovonligiga yana katta ijobiy o'zgarishlar olib kelishi kutilmoqda.

REFERENCES

1. O'zbekiston Respublikasi Prezidentining "O'zbekiston Respublikasini yanada rivojlantirish bo'yicha harakatlar strategiyasi to'g'risida"gi Farmoni. PF4947-son, 2017-yil 7-fevral. – O'zbekiston Respublikasi qonun hujjatlari to'plami. 2017-y., 6-son, 70-modda
2. G'ozibekov D.G'. Investitsiyalarni moliyalashtirish muammolari: iqtisod fanlari doktori ilmiy darajasini olish uchun yozilgan dissertasiya. – T., 2002.
3. Mustafaqulov Sh.I. O'zbekistonda investision muhit jozibadorligini oshirishning ilmiy-uslubiy asoslarini takomillashtirish. Iqtisodiyot fanlari doktori (DSC) dissertasiyasi avtoreferati. –T.: O'z.R.Bank moliya akademiyasi. 2017-y. "Yangi O'zbekiston" ijtimoiy-siyosiy gazetasi, №29 (29), 2020-yil 5-mart.
4. "Yangi O'zbekiston" ijtimoiy-siyosiy gazetasi, №29 (29), 2020-yil 5-mart.

5. Сабиров, О., Ражабов, Н., & Ражабов, К. (2020). Вопросы повышения инвестиционной привлекательности и создания благоприятного инвестиционного климата в Республике Узбекистан. Архив научных исследований, 1(5). <https://journal.tsue.uz/index.php/archive/article/view/1357>

БОБУРИЙЛАР МАЛИКАЛАРИ

Усманова Шаходат Ашуровна

Навоий шаҳар №18 умумий ўрта таълим мактабининг Ижодий ва
маданий ишлар бўйича тарғаботчиси
Тел: +998 90 125 48 93.

<https://doi.org/10.5281/zenodo.10636923>

Аннотация. Мақолада Бобурийлар маликаларига доир энг сўнги илмий, бадиий ва тарихий асарларда акс эттирилиши. Малика Қутлуғ Нигор Хоним Бобурнинг онаси.

Бобурий маликалар: Хонзода бегим, Гулбадан бегим, Нуржаҳон бегим, Аржуманд бону, Мумтоз Маҳал бегим (саройнинг кўрки) эди. Жаҳон Оро бегим, Анжуман Оро бегим, Даҳр Оро бегим ва Кити Оро бегимдир. Малика Дилрас бону Шохнавозхоннинг қизи бўлиб, Бобурнинг Гулбадан бегим исмли қизига бориб туташади. Зебинисо бегим.

Калим сўзлар: Бобурийлар маликалари, ижтимоий-“Воқеанома” (“Бобурнома”), Сарой аъёнлари.

THE QUEENS OF THE BABURIANS

Abstract. The article reflects the latest scientific, artistic and historical works about the Baburi princesses. Princess Qutluğ Nigor is the mother of Khanim Babur. Babur's queens were: Beg Khanzoda, Beg Gulbadan, Beg Nurjahan, Beg Arjumand, Beg Mumtaz Mahal (the queen of the palace). Jahan Oro Beg, Anjuman Oro Beg, Dahr Oro Beg and Kiti Oro Beg. Princess Dilras is the daughter of Bonu Shahnava Khan, and is married to Babur's daughter Gulbadan Beg. Bey Zebiniso.

Key words: Princesses of the Baburis, social "Event" ("Boburnoma"), courtiers.

КОРОЛЕВЫ БАБУРИЙЦЕВ

Аннотация. В статье отражены новейшие научные, художественные и исторические работы о принцессах Бабури. Принцесса Қутлуғ Нигор — мать Ханым Бабура. Царицами Бабура были: Бег Ханзода, Бег Гульбадан, Бег Нурджахан, Бег Арджуманд, Бег Мумтаз Махал (царица дворца). Джахан Оро Бег, Анджуман Оро Бег, Дар Оро Бег и Кити Оро Бег. Принцесса Дилрас - дочь Бону Шахнаваз-хана, замужем за дочерью Бабура Гульбадан-бегом. Бей Зебинисо.

Ключевые слова: Принцессы Бабурица, социальное «Событие» («Бобурнома»), придворные.

Фарғона улусининг ҳокими Умар Шайх Мирзо асли Чингизийлар авлодидан бўлган, Малика Қутлуғ Нигор Хоним оиласида дунёга келди. Бобурнинг отаси эса Умаршайх Мирзо Соҳибқирон Амир Темур авлодидан бўлиб, унинг учинчи ўғли Мироншоҳ Мирзонинг эвараси бўлган. Бобурнинг онаси Малика Қутлуғ Нигор Хоним муғул хонларидан бири Юнусхоннинг қизидир.

Хонзода бегим Умар Шайх Мирзонинг (1456-1494) тўнғуч фарзанди, Заҳириддин Муҳаммад Бобур Мирзонинг онаси эди. У 1478-йилда Андижонда тўғилди. Унинг онаси-Қутлуғ хоним Тошкент хони Юнусхоннинг қизи эди. Хонзода бегим дид фаросатли, ўткир зеҳнли ва ақл заковат соҳибаси бўлган.

Хонзода бегим аини балоғат ёшида отаси Умар Шайх Мирзо тасодифан жардан йиқилиб, 1494 йили фавқулотда ҳалок бўлади. Ота тахтига ўтирган 12-ёшли Заҳириддин

Муҳаммад Бобур Мирзонинг дарбадарлик даври бошланади. Темурий шаҳзодалар ўртасида тожу тахт учун аёвсиз кураш авж пайтларида ёш Бобур Мирзо Андижон тахти учун амакиси Султон Аҳмад Мирзо ва укаси Жаҳонгир Мирзо эди. Укасига Фарғона улусини ярмини топширади.

Заҳириддин Бобур Мирзо отасининг ҳалокатга учраши, ўзининг бобо мерос давлатини қайтариб олиш учун эронийлар билан иттифоқ бўлиб, Шайбонийларга қарши Самарқанд учун курашга киришади. Бу жангларда бир қанча ўзбек султонлари ҳалок бўладилар. Руҳи тушиб кетган Шайбонийлар Туркистон шаҳрига чекинадилар. Ўн бир йил темурийлар бўлган шиддатли кўрашда қўлга киритилган Мовароуннаҳр ва Хуросон уларнинг қўлидан чиқиб кетади.

Қисқа муддатда ғалабани қўлга киритган Заҳириддин Бобур 1501-йили тўғри Самарқандни ҳам қўлга киритади ва олти ойлар унга ҳукмронлик қилади.

Аммо кўп ўтмай Шайбонийхон қўшин тортиб келиб, Самарқандни қамал қилади. Бу ҳолат ўзоққа чўзилиб, даҳшатли очарчилик ва ўлим авжига чиқади. **Заҳириддин Муҳаммад Бобур Мирзо ниҳоят даражада кучсизланиб, хатто қамални ёриб чиқиб кетиш имкониятига эга бўлмай қолади. Унинг кўпгина одамлари шаҳарни ташлаб қочадилар.**

Бор эмиш ажаб шум толеъ менга,
Эсиз умрким. Бўлди зоеъ менга.

Бобур Мирзонинг мураккаб аччиқ қисматидан эзилиш руҳияти акс этган “Кўнгул изхори”да ўз мақсадларидан қониқмаган ҳолатини биз билан баҳам кўради.

Мирзо Бобурнинг ҳаётий жасорати, ҳарбий маҳорати, ўлкан салтанатга асос солган Ҳиндистон архитектура меъморчилик санъатига етти хазинанинг бири сифатида “Тож маҳал”ни яратиши, сиёсий фаолияти, бебаҳо назмий меъроси, Муфассал “Аруз” рисоласи бекиёс “Бобурнома” асари тарих саҳифаларидан мангу ўрин олгандир. Бизнинг ватандошимиз аждодларимининг шон шухрати бизнинг ижодий ва маънавий сабоқ олишимизга маърифий хизмат қилади.

Айирғил мени жумла ҳамроҳдин,
Юзумни эвурм мосиваллоҳдин¹⁵.

Заҳириддин Муҳаммад Бобурнинг тасаввуфона “Шоҳликни дарвишликка алмаштирган кўнгул изхори байтида ифодалаган муножоти эса Оллоҳ таолонинг буюк марҳамат ва инояти тараннуми, унинг устига сочилган ҳидоят нурдир...

Ана шундай оғир вазиятта қолганида Шайбонихон Бобур Мирзога сулҳ таклиф қилганлиги ҳақида “Воқеанома”(“Бобурнома”) кўйидагича тасвирлайди: “Бу маҳалда Шайбонихон сулҳ сўзини арога солди. Агар бир тарафдин умидворлик бўлса эди, ё заҳира бўлса, сулҳ сўзига ким кулоқ солар эди. Зарурат бўлди, сулҳгина қилиб, кечадин икки паҳр бўла алломалар/ Заҳириддин Бобур Мирзо 1483-1530 ёвушиб эдиким, Шаҳзода дарвозасидан чиқилди. Волидам хонимни олиб чиқдим. Яна икки хотин киши чиқди: бири Бичка халифа эди, бири Минглик Кўколтош эди. Менинг эгачим Хонзода бегим ушбу чиққанда Шайбонихоннинг илкига тушди.

¹⁵ В.Раҳмонов варианты.

Лекин бу воқеа аслида Шайбонихон **Хонзода бегимни** ўзига хотинликка сўраган. Агар Бобур Мирзо шунга розилик берса, у ҳолда ўз ҳарамини Самарқанддан саломат олиб чиқиб кетишига имконият яратиб беражагина айтган.

Бу воқеани Бобур Мирзонинг қизи-**Гулбадан бегим**, ўзининг “Хумоюннома” номли асарида қўйидагича тасвирлайди: “Ана шундай вақтда Шоҳибек (Шайбонийхон) хон агар ўз эгачингиз Хонзода бегимни менга хотинликка берсангиз, орамизда сулҳ тузилади ва ҳамжихатлик алоқалари ўрнатилади”, деб ёзади. Шундай қилиб, Шайбонийхон никоҳига киради ва ундан бир ўғил кўради. Исмини Хуррамбек деб атайдилар, Шайбонийхон катилдан сўнг Хонзода бегим укаси Заҳириддин Бобуршоҳнинг саройи Қобулга қайтиб келади. Кўп ўтмай ўғли Хуррамбек ҳам вафот этади. **Хонзода бегим** ўзининг ақл идроклиги ва тадбиркорлиги натижаси ўлароқ, **сарой маликалари** орасида юксак эътиборга эга бўлади. **Хонзода бегим** Бобуршоҳ ва унинг тахт вориси Хумоюн шоҳ саройида маслаҳатчи вазифасини бажарган. Нуржаҳон бегим Жаҳонгиршоҳ салтанатида доно маслаҳатчи эди. **Нуржаҳон бегим** мамлакатнинг ижтимоий, маданий ҳаётига доир кўпгина эзгу тадбирларни бажарган. У ихтирочи ҳам эди, чунончи, гулоб ва “атри безакларини яратди

Сарой аъёнлари орасида унинг обрў эътибори кун сайин ошиб борарди. Тарихий манбаларга кўра, Жаҳонгиршоҳ суюкли хотини **Нуржаҳон бегим** шарафига “**Нури Жаҳонин**” деб аталган 12 граммли олтин танга зарб эттирган. “Мунтахаб ут таворих” муаллифи Нуржаҳон бегимнинг шоҳ билан қилган мушоираларидан (Жаҳонгиршоҳ ҳам газаллар битган) бир нечасини кўрсатиб ўтган. Бу шеърларни ўқиган киши

Салтанатни вақтинча **Нуржаҳон бегим** бошқарар эди. У ўз ниятларини амалга ошириш мақсадида Жаҳонгиршоҳга содиқ лашкарбоши Махобатхонни саройдан четлатиб, Бенгалияга жўнатади ва мол мулкани рўйхатга олдиради. Бундан норози бўлган Махобатхон салтанатга қарши бош кўтаради. Шу воқеадан саъл вақт ўтгач, Жаҳонгиршоҳ **Нуржаҳон бегим** билан бирга пойтахтдан Қобулга қараб сафарга чиқади. Махобатхон ражпутли кўшини билан йўлга чиқиб, Шоҳ қофиласини (карвон) ўраб олади. Махобатхоннинг барча шартлари Жаҳонгиршоҳ тарафидан ночор қабул қилинади. **Нуржаҳон бегим** Махобатхонга қаршилик кўрсатмоқчи бўлади, кучлар тенг эмаслигига кўзи етгач, макр ҳийла йўлини қидиради. Шоҳ карвони Махобатхон назорати остида Қобулга қараб йўл олади. Қобулга кирилгач, **Нуржаҳон бегим** Жаҳонгиршоҳни Махобатхон соқчилари кўлидан кутқариб олади ва Қобул кўшинини Махобатхонга қарши кўяди. Махобатхон учун кўчишдан бошқа чораси қолмайди. У Қобулдан қочиб Деканга боради ва шаҳзода Хуррамга қўшилади.

Аммо бу вақтда шаҳзода Хуррамнинг аҳволи оғирлашиб, Эронга қочиб ўтиш фикрида юради. Бироқ, 1626-йил октябр ойида акаси баланд шаҳзода Парвезнинг тўсатдан вафот этиши унинг сўнган умидларини яна жонлантириб юборади. 1627-йил Жаҳонгиршоҳ Кашмир бўйлаб саёҳатга чиқади. Саёҳатдан қайтаётиб, хасталаниб йўлда вафот этади ва Лоҳурда дафн этилади. Бу хабарни эшитган шаҳзода Хуррам тахтни эгалаш учун Декандан Аграга йўл олади. Шаҳзода Хуррам Аграга етиб келгунга қадар унинг қайнотаси Осафхон муваққат равишда марҳум шаҳзода Хусравнинг ўғли Довар Бахшни тахтга ўтказди.

Зебинисо бегим Заҳириддин Муҳаммад Бобур подшоҳнинг панневараси Абу Зафар Муҳийиддин Аврангзеб Оламгирнинг қизидир. Унинг онаси **Дилрас бону** Шоҳнавозхоннинг қизи бўлиб, Бобурнинг **Гулбадан бегим** исмли қизига бориб туташади.

Зебинисо бегим (1048-ҳижрий йил шаввол оyi) 1639-йил мелодий, феврал ойида Деҳлида тўғилган.

Бобурийлар салтанатида, жумладан хукмдор Шоҳи Жаҳон даврида мамлакат ҳаётида муҳим ўрин тутган аёллардан бири **Аржуманд бону (Мумтоз Маҳал)** эди. **Аржуманд бону** тахминан 1594 йилда Машҳадда тўғилган. У асли Эронлик бўлиб, бобоси ва ота онаси камбағаллик юзасидан Ҳиндистонга кўчиб келиб, Акбаршоҳ мулозаматида хизматга киради. 1611-йилда **Аржуманд бонунинг** аммаси **Нуржаҳон (Меҳринисо)** Жаҳонгиршоҳга турмушга чиққач, **Аржуманд бонунинг** бобоси Эътиқод уд Давла бош вазирлик мансабига ўтади, Эътиқодхон (Осафхон) эса сарой бошқарувчиси лавозимида кўтарилади. 1613-йили 19 ёшли **Аржуманд бону** 21 ёшли шахзода Хуррамга (Шоҳ Жаҳон) турмушга чиқади. Ўткир ақл идрок ва дид фаросат соҳиби **Аржуманд бону** тез кунда тадбиркорлиги, нозик табиати, иффати ва тенгсиз хуш латофати билан сарой аёллари ўртасида катта эътибор қозонади. Шунингдек Жаҳонгиршоҳ **Аржуманд бонун**и ниҳоятда эъзозлар эди. Чунки Жаҳонгиршоҳ билан шахзода Хуррам ораларида вужудга келган айрим келишмовчиликларни Аржуманд бону ҳал қилишга киришар ва бу ишнинг уддасидан чиқар эди. Ана шундай мулоҳазали ва оқибатли ҳатти ҳаракатлари табиийки, бундай эзгу хизматлари эвазига ҳар икки томоннинг эътирофи ва илтифотида сазовор бўлади. Натижада кўп ўтмай саройда **Аржуманд бону**, **Мумтоз Маҳал бегим** (саройнинг кўрки) дея атала бошланди. **Аржуманд бонуга** берилган ушбу ном унга шон шуҳрат келтириб жаҳонга машҳур қилди ва номи тарих саҳифаларига кўчди.

Мумтоз Маҳал бегим яхши кунларда ҳам, оғир дамларда ҳам, ҳарбий сафарларда ҳамэрига вафодор ёр, собиқ ҳамроҳ ва жафокаш ҳамдард бўлди. У қисқа умри давомида 14 нафар фарзанд кўрди. “Тазкират ул ҳавотин” асарида ёзилишича, Мумтоз маҳал бегимнинг дунёда қолдирган фарзандлари саккиз нафар тўрт қиз ва тўрт ўғил бўлиб, қолган олти нафари ёшлигида нобуд бўлган. Унинг ўғиллари Доро Шукуҳ(1616-1661), Аврангзеб (1618-1707) Мурод Бахш (1621-1658), **Жаҳон Оро бегим**, **Анжуман Оро бегим**, **Даҳр Оро бегим** ва **Кити Оро бегимдир**. Малика **Мумтоз Маҳал бегим** Шоҳ Жаҳон хукмронлигининг тўртинчи йили, яъни 1631 йил 17 июн чоршанба куни навбатдаги сафар чоғида, Вурҳонпурда 14 фарзандини туғиш пайтида 38 ёшида вафот этди. **Мумтоз Маҳал бегим** ҳаёт билан видолашган, эри Шоҳ Жаҳондан фарзандларига меҳрибон бўлишни, бундан буён бошқа уйланмасликни ва ниҳоят, унга атаб, дунёда тенги йўқ улуғвор, ҳашаматли макбара бунёд эттиришни илтимос қилди.

Мумтоз Маҳал бегим ўлим олдидан ўз болалари билан видолашаркан, Шоҳ Жаҳоннинг аҳволидан хабардор бўлиб, унга ғамхўрлик қилиб туришни ўзининг катта қизи –**Жаҳон Оро бегим** зиммасига юклайди. Шоҳ Жаҳон севиқли рафиқаси **Мумтоз Маҳал бегимнинг** васиятларига тўла амал қилади. Зотан, у кейинги 36 йиллик умри давомида уйланмай ўтади. Мунис ва вафодор рафиқасининг номини абадийлаштириш мақсадида, унга атаб ялтироқ оқ мрамрдан ҳашаматли макбара курдиради. Агра шаҳридаги улкан макбаранинг қурилишига йигирма минг мутахасис уста ва ишчилар жалб қилиниб, 18 йилда қуриб битказилди. Бу улуғвор обида – “севги ва вафо” қасрининг қурилишига 40 миллион рупия маблағ сарфланган.

Айнан инсон ҳаёти ва унинг келажаги учун жавобгарлик шукуҳи оила аъзолари ўртасида эмоционал тенгликни таъминлаш-ишончли мулоқот, бир-бирини ахлоқий,

маънавий, ҳиссий қўллаб-қувватлаш, уларда хотиржамликни ҳис қилишни таъминлаш мақсадидаги оила муқаддаслигини кўриб ўрнак олиш. Регулятив-бошқарув, ҳозирги оила кодексимиз учун ҳам тўлиқ жавоб беради.

REFERENCES

1. Boltaboev H. Xorijda Boburshunoslik. –Т.: 2008.
2. Ibrohimov A. Boburnoma-buyuk asar. –Toshkent: 2000.
3. Qoraboyev M. Boburiylar sulolasi haqida yangi badiiy asarlar. Maqola. Namangan 2018.
4. Dilorom salohiy. Boburning buyuk e'tiqodi. Samarqand 2019.

**EKSTREMIZM, SEPARATIZM VA AQIDAPARASTLIKNI TARG‘IB QILUVCHI
MATERIALLARNI O‘ZBEKISTON RESPUBLIKASINING BOJXONA
CHEGARASIDAN O‘TKAZISH BILAN BOG‘LIQ JINOYATLAR**

Mirjon Mo‘minovich Raxmatov

O‘zbekiston Respublikasi Huquqni muhofaza qilish akademiyasi
“Tergov faoliyati” mutaxassisligi bo‘yicha magistratura tinglovchisi.

E-mail: rahmatov1778@gmail.com.

Phone: +99899 862-50-54.

<https://doi.org/10.5281/zenodo.10636952>

Annotatsiya. Maqolada ekstremizm, separatizm va aqidaparastlikni targ‘ib qiluvchi materiallarni O‘zbekiston Respublikasining bojxona chegarasidan o‘tkazishga qarshi huquqiy kurash va tashkiliy mexanizmlari yoritilgan.

Amalga oshirilgan tadqiqot asosida umumiy xulosalar berilgan, diniy ekstremizm, separatizm va aqidaparastlikni targ‘ib qiluvchi materiallarning noqonuniy aylanuviga qarshi kurashish bo‘yicha amaliy tavsiyalar bildirilgan.

Kalit so‘zlar: bojxona organlari, kontrabanda jinoyati, ekstremizm, separatizm, aqidaparastlik, noqonuniy aylanmasi, jinoyat, tergov harakatlari, tergovga qadar tekshiruv, javobgarlik, jazo.

**ПРЕСТУПЛЕНИЯ, СВЯЗАННЫЕ С ПЕРЕДАЧЕЙ МАТЕРИАЛОВ,
ПРОДВИГАЮЩИХ ЭКСТРЕМИЗМ, СЕПАРАТИЗМ, И ИДЕОЛОГИЮ ЧЕРЕЗ
ТАМОЖЕННУЮ ГРАНИЦУ РЕСПУБЛИКИ УЗБЕКИСТАН**

Аннотация. В статье описаны правовая борьба и организационные механизмы против перемещения через таможенную границу Республики Узбекистан материалов, пропагандирующих экстремизм, сепаратизм или фанатизм.

На основе проведенного исследования сделаны общие выводы, даны практические рекомендации по борьбе с незаконным оборотом материалов, пропагандирующих религиозный экстремизм, сепаратизм и фанатизм.

Ключевые Слова: таможенные органы, контрабандная преступность, экстремизм, сепаратизм, фанатизм, незаконный оборот, преступность, следственные действия, досудебное расследование, ответственность, наказание.

**CRIMES RELATED TO THE TRANSFERRING MATERIALS PROMOTING
EXTREMISM, SEPARATISM AND IDIOLOGY ACROSS THE CUSTOMS BORDER
OF THE REPUBLIC OF UZBEKISTAN**

Abstract. The article describes the legal struggle and organizational mechanisms against the transfer of materials promoting extremism, separatism and fanaticism across the customs border of the Republic of Uzbekistan.

Based on the conducted research, general conclusions are given, practical recommendations are given to fight against the illegal trade of materials promoting religious extremism, separatism and fanaticism.

Key words: customs authorities, smuggling crime, extremism, separatism, fanaticism, illegal circulation, crime, investigative actions, pretrial investigation, responsibility, punishment.

KIRISH

“Hammamizga ma’lumki, hozirgi vaqtda yon atrofimizda diniy ekstremizm, terrorizm, giyohvandlik, odam savdosi, noqonuniy migratsiya, «ommaviy madaniyat» degan turli balo-qazolarning xavfi tobora kuchayib bormoqda”¹⁶.

**O‘zbekiston Respublikasi Prezidenti
Shavkat Miromonovich Mirziyoyev**

Hozirgi zamon xalqaro munosabatlari o‘zining ko‘lami, tabiati va mazmuni jihatidan boyiganligi bilan ajralib turadi. Ularning negizini esa xavfsiz hamkorlik tashkil etadi. XXI asrning boshida xalqaro hamjamiyat o‘z taraqqiyotining murakkab davrini boshidan kechirmoqda. Bu davr fundamental muammolar va xalqaro xavfsizlikka real tahdidlarning ko‘payishi bilan tavsiflanadi.

Bugungi davrda davlat boshqaruvi organlarining “Davlat — inson uchun” tamoyili asosida hududiy masalalarni hal qilishdagi mas’uliyati va javobgarligini kuchaytirish hamda ularning strategik yo‘nalishlarni rejalashtirishga qaratilgan yangi tizim yaratish maqsadida, qabul qilinayotgan qonunlarning amalga oshirilayotgan ijtimoiy-siyosiy, ijtimoiy-iqtisodiy va sud-huquq islohotlari jarayoniga ta’sirini kuchaytirishga yo‘naltirgan holda qonun ijodkorligi faoliyati sifatini tubdan oshirish masalalariga muhim ilmiy-amaliy ahamiyat kasb etadigan tadqiqot yo‘nalishi sifatida alohida e’tibor qaratilmoqda.

O‘zbekiston Respublikasi Prezidentining 2022-yil 28-yanvar kunidagi “2022-2026-yillarga mo‘ljallangan yangi O‘zbekistonning Taraqqiyot strategiyasi to‘g‘risida”gi PF-60-son Farmonning 16-maqсадiga muvofiq, Jamoat xavfsizligini ta’minlash, huquqbuzarliklarning sodir etilishiga sabab bo‘lgan shart-sharoitlarni o‘z vaqtida aniqlash va bartaraf etishning samarali tizimini yaratish lozimligi alohida belgilab qo‘yilgan.

Asosiy qism. XXI asrga kelib texnikaning keng rivojlanishi ular ustidan bojxona nazoratini ta’minlashning yangi shakllarini ishlab chiqishni taqozo etadi.

Avvallari, konstitutsiyaviy tuzumga qarshi qaratilgan, ekstremistik, separatistik, aqidaparastlik, terroristik, pornografik va shunga o‘xshash mazmundagi materiallar bosma nashrlar (kitob, varaqa) ko‘rinishida olib o‘tilib, ko‘paytirilib, tarqatilgan bo‘lsa, hozirda bunday materiallar elektron ma’lumot tashuvchi tashqi xotiralarda olib o‘tilmoqda. Ya’ni, bu kabi materiallarni noutbuk, smartfon, uyali telefon, xard disk, USB fleshka va boshqa shunga o‘xshash qurilmalar xotirasiga yozgan holda bojxona chegarasi orqali olib o‘tilishi kuzatilmoqda.

Shu sababli, bojxona chegarasi orqali harakatlanayotgan fuqarolarning axborot tashuvchi qurilmalarini nazoratdan o‘tkazish mamlakatimiz hududiga olib kirilishi ta’qiqlangan materiallarni bojxona nazoratidan yashirincha olib kirilishini oldini olishda alohida ahamiyat kasb etmoqda.

Ekstremizm, separatizm va aqidaparastlikni targ‘ib qiluvchi materiallar kontrabandasiga qarshi kurashish Davlat bojxona xizmati organlari faoliyatining ustuvor yo‘nalishlaridan biri hisoblanadi.

Mazkur faoliyatni amalga oshirishda O‘zbekiston Respublikasining Konstitutsiyasi (146-

¹⁶ O‘zbekiston Respublikasi Prezidenti Shavkat Mirziyoyevning “Milliy taraqqiyot yo‘limizni qat’iyat bilandavom ettirib, yangi bosqichga ko‘taramiz” asari T: “O‘zbekiston”-2017-y., 206-bet.

modda), "Davlat bojxona xizmati to'g'risida"gi (7-modda), "Terrorizmga qarshi kurash to'g'risida"gi (8-modda), "Tezkor qidiruv faoliyati to'g'risida"gi (10-modda), "Jinoiy faoliyatdan olingan daromadlarni legallashtirishga qarshi kurash to'g'risida"gi (2004-y), "Ekstremizmga qarshi kurash to'g'risida"gi (2018-y), "Sud ekspertizasi to'g'risida"gi (2010-y), "Vijdon erkinligi va diniy tashkilotlar to'g'risida"gi (2021-y) Qonunlar, JPK va boshqa qonunchilik hujjatlariga asosan jinoyatlarni aniqlash, oldini olish va fosh etish orqali mazkur jinoyatga qarshi kurash olib boradilar.

Dunyoda terrorizm, odam savdosi, giyohvandlik vositalari, ularning analoglari yoki psixotrop moddalar bilan qonunga xilof ravishda muomala qilish, axborot texnologiyalari sohasidagi jinoyatlar soni izchil oshib borayotgan (2016-yilda ko'plab mamlakatlarda turli hajmdagi 1787 ta terakt sodir etilgan. Dunyoda terrorizm qurbonlari statistikasi 13759 nafar kishi halok bo'lgan, 16683 nafar kishi jarohatlangan¹⁷; 2020-yilda 15 yoshdan 64 yoshgacha bo'lgan har o'n sakkizinchi yer aholisi, ya'ni 284 million kishi (*aholining 5,6%*) oxirgi 12 oy ichida kamida bir marta giyohvandlik vositalarini iste'mol qilgan¹⁸; Bolalar fondi YUNISEF ma'lumotlariga qaraganda shimoli-sharqiy Nigeriyada 2019-yil 1-yanvardan 17-iyun oralig'ida odam bombasi sifatida ishlatilgani aytilgan bolalar sonini 5 nafarga yetkazdi. 2018-yilda xushkudlik hujumlarida 48 nafar bola, jumladan 38 nafari qiz bolalar o'z joniga qasd qiluvchi terrorist sifatida qurbon bo'lgan¹⁹), ularga qarshi kurashda maxsus bilim va zamonaviy texnologiyalardan foydalanishga bo'lgan ortib borayotgan hozirgi sharoitda jinoyat ishlari bo'yicha kriminalistik metodikasini takomillashtirish masalasi dolzarb sanaladi.

Kontrabanda (lotincha "kontr." — "qarshi" va ital. "bando" — "hukumat farmoni") — "Hukumat farmoniga qarshi" degan ma'noni anglatadi. Mamlakatga olib kelish va olib ketish taqiqlangan tovarlar, qimmatbaho buyumlar, valyuta boyliklari va boshqalarni davlat chegarasidan qonunga xilof (yashirincha) usullarda o'tkazish, shuningdek, taqiqlangan mollarni olib o'tish uchun noqonuniy harakatlar qilish. Bojxonadan o'tkazilmagan, xususan, bojxona nazoratidan tashqari yashirincha, topish qiyin bo'lgan vositalar orqali yoki hujjatlar (deklaratsiya)da ko'rsatilmagan mollar noqonuniy olib o'tilgan hisoblanadi. Bunday noqonuniy o'tkaziladigan mol-mulkning o'zi ham kontrabanda deyiladi. Kontrabanda qonun bilan jazolanadi. Xalqaro qonunlarga ko'ra, kontrabanda tovarlari musodara qilinadi, aybdorlar jarima to'laydi yoki jinoiy javobgarlikka tortiladi²⁰.

Qonun chiqaruvchi quyidagi ijtimoiy xavfli qilmishni kontrabanda jinoyati sifatida O'zbekiston Respublikasining Jinoyat kodeksi (JK) 246-moddasida belgilagan bo'lib, unga ko'ra,

Kontrabanda, ya'ni bojxona nazoratini chetlab yoki bojxona nazoratidan yashirib yoxud bojxona hujjatlari yoki vositalariga o'xshatib yasalgan hujjatlardan aldash yo'li bilan foydalanib, deklaratsiyasiz yoki boshqa nomga yozilgan deklaratsiyadan foydalanib, kuchli ta'sir qiluvchi, zaharli, zaharlovchi, portlovchi moddalar, radioaktiv materiallar, portlatish qurilmalari, qurol-yarog', o'qotar qurolni, o'q-dorilarni yoki o'qotar qurolning asosiy qismlarini, shuningdek

¹⁷ Vawilon.ru/statistika-terrorizma/statistika terrorizma v mire.

¹⁸ Vsemirniy doklad o narkotikax 2022 god. www.unodc.org / wdr 2022 / field / WDR_Booklet1_Exsum_Russian.pdf.

¹⁹ UNICEF Press release, Use of children as 'human bombs' rising in north east Nigeria, 17 June 2019 (URL: <https://www.unicef.org/media/media>).

²⁰ *O'zbekiston milliy ensiklopediyasi (2000-2005) ma'lumotlaridan foydalanilgan.*

giyohvandlik vositalari, ularning analoglari yoki psixotrop moddalarni yoki diniy ekstremizm, separatizm va aqidaparastlikni targ'ib qiluvchi materiallarni O'zbekiston Respublikasining bojxona chegarasidan o'tkazish

— besh yildan o'n yilgacha ozodlikdan mahrum qilish bilan jazolanadi.

Yadroviy, kimyoviy, biologik va ommaviy qirg'in qurolining boshqa turlarini, shunday qurollarni yaratishda foydalanilishi mumkinligi ayon bo'lgan material va moslamalarni, radioaktiv materiallarni, shuningdek giyovandlik vositalari, ularning analoglari yoki psixotrop moddalarni ko'p miqdorda kontrabanda qilish

— o'n yildan yigirma yilgacha ozodlikdan mahrum qilish bilan jazolanadi²¹.

Har qanday jinoyatga ta'rif berishda, avvalo uning tarkibi haqida tushunchaga ega bo'lish lozim. Jinoyat huquqida jinoyat tarkibi – bu, jinoyat qonunida muayyan ijtimoiy xavfli qilmishni jinoyat sifatida tavsiflaydigan obyektiv va subyektiv elementlar, ulardagi belgilarning minimal va yetarli majmuidir. Shaxsning harakatlarida ma'lum bir jinoyatning tarkibi bo'lgandagina va harakatlarida jinoyat tarkibi aniqlangan qilmish uchungina, u jinoiy javobgarlikka tortilishi mumkin.

Jinoyat tarkibini jinoyat obyekt va obyektiv tomoni, subyekt va subyektiv tomoni tashkil etadi.

Kontrabanda jinoyati **predmetlari** JK 246-moddasi dispozitsiyasiga asosan:

— kuchli ta'sir qiluvchi, zaharli, zaharlovchi;

— portlovchi moddalar;

— radioaktiv materiallar;

— portlatish qurilmalari;

— qurol-yarog', o'qotar qurolni, o'q-dorilarni yoki o'qotar qurolning asosiy qismlari;

— giyohvandlik vositalari, ularning analoglari yoki psixotrop moddalar;

— diniy ekstremizm, separatizm va aqidaparastlikni targ'ib qiluvchi materiallar;

— kimyoviy, biologik va ommaviy qirg'in qurolining boshqa turlarini, shunday qurollarni yaratishda foydalanilishi mumkinligi ayon bo'lgan material va moslamalar hisoblanadi.

Kontrabanda predmetlarini davlat chegarasi orqali qonunga xilof ravishda o'tkazish, tegishli shartlar mavjud bo'lganda, jinoyatlar majmui tariqasida Jinoyatkodeksining 246-moddasi hamda radioaktiv materiallar, giyohvandlik vositalari, kuchli ta'sir qiluvchi zaharli, zaharlovchi, portlovchi moddalar, qurol-yarog', portlatish qurilmalari va boshqalar bilan muomala qilish qoidalarini buzganlik javobgarlikni keltirib chiqaruvchi moddalar bo'yicha kvalifikatsiya qilinishi lozim.

Bojxona chegarasi orqali JK 246-moddasining **birinchi qismida** qayd etilgan kontrabanda ashyolarini o'tkazishda ifodalangan harakatlarni kvalifikatsiya qilishda kontrabanda predmetlari miqdori huquqiy ahamiyat kasb etmaydi.

Agar shaxs JK **182-moddasi** ta'siriga tushuvchi tovarlarni bojxona chegarasi orqali o'tkazish bilan bir qatorda kontrabanda jinoyatini sodir etsa, uning harakatlari JK **182** va **246-moddalarida** nazarda tutilgan jinoyatlar majmui bilan kvalifikatsiya qilinadi.

Diniy materiallar bojxona chegarasidan qonunga xilof ravishda olib o'tilgan har bir holatda shaxsning harakatlarini to'g'ri kvalifikatsiya qilish uchun ularda diniy ekstremizm, separatizm,

²¹ O'zbekiston Respublikasining Jinoyat kodeksi 246-moddasi

aqidaparastlik g'oyalari targ'iboti mavjud yoki mavjud emasligi masalasini aniqlash maqsadida **sud-dinshunoslik ekspertizasi** tayinlanishi lozim. Agar ekspertiza natijalariga ko'ra diniy mazmundagi materiallarda ekstremizm, separatizm, aqidaparastlik g'oyalari targ'iboti mavjudligi aniqlansa, shaxsning harakatlari JK 246-moddasi bo'yicha kvalifikatsiya qilinadi²².

Bunda, birinchi navbatda, kontrabanda jinoyatining o'ziga xos xususiyatlarini hisobga olish zarur:

– **subyekt** – o'n olti yoshga to'lgan har qanday jismoniy shaxslar (jinoiy zanjirning har qanday ishtirokchisi: tashkilotchi – ishlab chiqaruvchi – tashuvchi, tarqatuvchi – foydalanuvchi (iste'molchi) yoki mulkdor;)

- **subyektiv tomondan** – ya'ni qonunbuzarning o'z harakatlariga bo'lgan ruhiy munosabati bo'lib, mazkur jinoyat qasddan sodir etiladi. Jinoyatni mazkur modda bilan kvalifikatsiya qilish uchun motiv va maqsadning ahamiyati yo'q;

- **obyekt** – jamoat xavfsizligi, jamoat tartibi va aholi salomatligi;

- **obyektiv tomondan** – kontrabanda ashyolarini O'zbekiston Respublikasi bojxona chegarasidan:

- bojxona nazoratini chetlab o'tkazish;

- bojxona nazoratidan yashirish;

- bojxona hujjatlari yoki bojxona identifikatsiyalash vositalariga o'xshatib yasalgan hujjatlardan aldash yo'li bilan foydalanish;

- deklaratsiya qilmasdan yoki boshqa nomga yozilgan deklaratsiyadan foydalanish;

- chegarani buzib o'tishda ifodalanadi.

Jumladan, O'zbekiston Respublikasi Oliy sudi Plenumining 2023-yil 20-fevraldagi "Bojxona to'g'risidagi qonunchilikni buzish va kontrabandaga oid ishlar bo'yicha sud amaliyoti to'g'risida"gi 2-sonli qarori 6-10-bandlarida kontrabanda jinoyatining obyektiv tomonlarini quyidagicha izohlab bergan:

— **bojxona nazoratini chetlab o'tkazish** deganda ularni O'zbekiston Respublikasining bojxona hududiga O'zbekiston Respublikasining bojxona chegarasi orqali o'tkazish punktlaridan tashqari yoki bojxona nazorati o'tkazish vaqtidan tashqari olib kirish yoki mazkur hududdan olib chiqishdan iborat har qanday qasddan sodir etilgan harakatda ifodalanadi.

— **bojxona nazoratidan yashirish** deganda, ularni topishni qiyinlashtirish yoxud ularning asl xususiyati yoki miqdorini yashirish (masalan, ayrim tovarlarga boshqacha ko'rinish berish, ularni almashtirib qo'yish, bojxona identifikatsiyalash vositalarini buzmaganda holda transport vositalarining yuk bo'limlaridagi tovarlarni olib qolish, o'rniga boshqa turdagi tovarlarni yuklash, tovarlarni qonunga xilof ravishda bojxona chegarasidan o'tkazish uchun maxsus tayyorlangan yoki moslashtirilgan xufiya joylardan (chemodanlar, sumkalar, transport vositalari, konteynerlar va boshqa tashish vositalarining konstruksiyaviy (tuzilish) xususiyatiga ko'ra, ashyolarini saqlash yoki tashishga mo'ljallanmagan bo'shliqlari, devorlari (ramalari) oralaridan) foydalanish, jinoyat predmetlarini odam, hayvon tanasida va hokazo)ga qaratilgan har qanday harakatlar tushuniladi.

²² O'zbekiston Respublikasi Oliy sudi Plenumining 2023-yil 20-fevraldagi "Bojxona to'g'risidagi qonunchilikni buzish va kontrabandaga oid ishlar bo'yicha sud amaliyoti to'g'risida"gi 2-son qarori. O'zbekiston Respublikasi Qonun hujjatlari milliy bazasining rasmiy veb-sayti www.lex.uz.

— **bojxona hujjatlari yoki bojxona identifikatsiyalash vositalariga o‘xshatib yasalgan hujjatlardan aldash yo‘li bilan foydalanish** deganda, jumladan, bojxona organlariga quyidagilarni taqdim etish tushunilishi lozim:

- * bila turib qalbaki hujjatlar;
- * bila turib yolg‘on ma‘lumotlar kiritilgan hujjatlar;
- * qonunga xilof ravishda olingan yoki boshqa tovarlarga tegishli hujjatlar;
- * haqiqiy bo‘lmagan hujjatlarni bojxona organlariga taqdim etish, shuningdek qalbakilashtirilgan bojxona identifikatsiyalash vositalaridan (plombalar, muhrlar, tamg‘alar bosish, identifikatsiyalash belgilari, shtamplar va BK 197-moddasida nazarda tutilgan boshqa identifikatsiyalash vositalari) yoki boshqa tovarlarga tegishli haqiqiy identifikatsiyalash vositalaridan foydalanish.

Tovarlarni bojxona chegarasidan o‘tkazishning har bir tartibi uchun qonunchilikda bojxona organlariga taqdim etilishi lozim bo‘lgan hujjatlar va ma‘lumotlarning alohida ro‘yxati nazarda tutilgan (BK 9, 18-19, 267-moddalari) bo‘lib, unda nazarda tutilmagan hujjatlar va ma‘lumotlarni taqdim etmagan shaxsning harakatlari qonunga xilof deb qaralishi mumkin emas.

— **deklaratsiya qilmasdan bojxona chegarasidan o‘tkazish** deganda tovarlarni olib kirish yoki olib chiqish (chiqarish), ularni tanlangan bojxona rejimi ostiga joylashtirish, bojxona to‘lovlarini hisoblash va undirish to‘g‘risida qaror qabul qilish uchun zarur bo‘lgan tovarlar haqidagi ma‘lumotlarni bojxona deklaratsiyasida bayon qilmaslikni yoxud deklaratsiyalanishi shart bo‘lgan tovarlarni **“yashil” yo‘lak** orqali olib o‘tishni nazarda tutadi.

— **boshqa nomga yozilgan deklaratsiyadan foydalanib tovarlarni bojxona chegarasidan o‘tkazish** deganda, bojxona deklaratsiyasida yoki deklaratsiyalashning boshqa belgilangan shaklida tovarlar (nomlanishi, sifati va xususiyatlarini o‘zida aks ettiruvchi ma‘lumotlar) to‘g‘risida yolg‘on ma‘lumotlarni aks ettirish tushuniladi.

Bojxona deklaratsiyasi va bojxona maqsadlari uchun zarur boshqa hujjatlar berilguniga qadar tovarlarni bojxona nazorati ostida ko‘zdan kechirish hamda o‘lchash, ularning namunalari va nusxalarini olish huquqi (BK 275-moddasi)dan deklarantning foydalanmaganligi uning javobgarligini istisno etmaydi.

JK 182-moddasida nazarda tutilgan jinoyatning tugallanish payti har bir muayyan ish bo‘yicha tovarlarni qonunga xilof ravishda bojxona chegarasidan o‘tkazish usulidan (bojxona nazoratini chetlab yoki bojxona nazoratidan yashirib yoxud bojxona hujjatlari yoki vositalariga o‘xshatib yasalgan hujjatlardan aldash yo‘li bilan foydalangan holda yoki deklaratsiyasiz yoxud boshqa nomga yozilgan deklaratsiyadan foydalanib) kelib chiqqan holda aniqlanishi kerak.

Bojxona nazoratini chetlab yoki bojxona nazoratidan yashirgan holda tovarlarni bojxona chegarasidan o‘tkazish jinoyati tovarlar bilan bojxona chegarasini amalda kesib o‘tgan paytdan boshlab **tugallangan** hisoblanadi.

Bojxona hujjatlari yoki vositalariga o‘xshatib yasalgan hujjatlardan aldash yo‘li bilan yoki deklaratsiyasiz yoxud boshqa nomga yozilgan deklaratsiyadan foydalangan holda tovarlarni bojxona chegarasidan o‘tkazish jinoyati bojxona deklaratsiyasi qabul qilinganligi rasmiylashtirilgan paytdan boshlab **tugallangan** hisoblanadi (BK 264-moddasi).

O‘zbekiston Respublikasi bojxona yoki davlat chegaralari orqali ekstremizm, separatizm va aqidaparastlikni targ‘ib qiluvchi materiallarini noqonuniy olib o‘tish quyidagi yo‘llar bilan amalga oshirilishi mumkin:

– respublika hududiga bojxona chegarasi orqali yoki aylanma yo‘llar orqali ekstremizm, separatizm va aqidaparastlikni targ‘ib qiluvchi materiallarni noqonuniy olib kirish yoki olib chiqish;

– deklaratsiyalarni yoki boshqa tovar niqobi ostida deklaratsiyalab olib o‘tish;

– olib o‘tiladigan tovar to‘g‘risidagi noto‘g‘ri ma‘lumotlarni taqdim qilish (qalbaki hujjatlardan foydalangan holda);

– o‘tkaziladigan tovarni yashirish yoki unga boshqa ko‘rinishni berish (huquqni muhofaza qilish organlari tomonidan ekstremizm, separatizm va aqidaparastlikni targ‘ib qiluvchi materiallarni aniqlashni qiyinlashtiruvchi turli usul va vositalardan foydalanib).

So‘nggi yillarda aksariyat vayronkor va tajovuzkor kuchlar turli xil diniy-falsafiy qarash va mafkuralarni o‘z manfaatlariga moslashtirib talqin qilgan holda “amaliyotga” tatbiq etishga hamda shu orqali siyosiy hokimiyatni egallashga harakat qilmoqda.

Shuning uchun biz kontrabanda bilan bog‘liq jinoyatlarning yuridik tahlillarini amalga oshirishga harakat qilamiz. Amaldagi O‘zbekiston Respublikasining Jinoyat kodeksiga muvofiq kontrabanda bilan bog‘liq jinoyatlar qatoriga o‘n beshta tarkib jinoyatlar (97-m., 104-m., 105-m., 159-m., 173-m., 182-m., 223-m., 244¹-m., 244⁴-m., 248-m., 251¹-m., 253-m., 273-m., 276-m.) kiritilgan bo‘lib, ushbu jinoyatlar tarkiblarining har biri o‘ziga xosdir. Shu bilan birga JKning 246-moddasida keltirilgan kontrabandani sodir etish usullarini keltirishning o‘ziyiq kontrabanda bilan bog‘liq jinoyatlar tarkiblarini kamida ikki marotaba ortishiga olib keladi.

Ana shunday radikal “kuchlar” toifasiga mansub bo‘lgan hamda dunyo mamlakatlarida turli ko‘rinishda (masalan, oshkora yoki yashirin, legal yoki nolegal) faoliyat olib borayotgan *diniy ekstremistik tuzilmalar* kishilik jamiyati taraqqiyotiga tahdid solib, bugungi kunda tobora global muammoga aylanib bormoqda.

Lug‘aviy jihatdan olib qaraganda, **ekstremizm** (*lotincha extremus – o‘ta, so‘nggi*) – siyosatda ashaddiy, favqulodda tadbirlar va qarashlarga tarafdorlik ma‘nolarini bildiradi. Ekstremistlar barcha dinlarda uchray turadi.

Diniy ekstremizm keskin choralarni qo‘llashga, ba‘zan zo‘ravonlik harakatlarini sodir etishga moyilligi bilan ajralib turadi. Bunda muayyan shaxs ham, boshqa dinga mansub ijtimoiy guruh ham yoki shu dinning o‘z vakillari tomonidan rad etilayotgan mazhabga mansub vakillar ham ta‘sir ko‘rsatish obyekti sifatida tanlab olinishi mumkin.

Ammo, A.V.Korovikov fikriga ko‘ra, ekstremizm biron-bir jamiyatda qabul qilingan normalar va qadriyatlarga qarama-qarshi, mutlaq farq qiluvchi xulosalari bilan undan ajralib turadi.

Ekstremizm ham ijtimoiy ong, ijtimoiy psixologiya, axloq, mafkura sohasiga, ham ijtimoiy guruhlar (**ijtimoiy ekstremizm**), etnik guruhlar (**etnik yoki milliy ekstremizm**), jamoat birlashmalari, siyosiy partiyalar, davlatlar (**siyosiy ekstremizm**), konfessiyalar (**diniy ekstremizm**) o‘rtasidagi munosabatlarga taaluqlidir.

Separatizm (*lotincha “separatus” - alohida*) - ajralish, alohidalashishga intilish; davlatning bir qismini ajratishga va yangi davlatni tashkil etishga yoki davlat hududining bir qismi uchun avtonomiyaga harakat qilish ma‘nosini anglatadi.

Aqidaparastlik (*arabcha “qoida” va forsha “parast” so‘zlaridan, qoidaga ko‘r-ko‘rona berilish*) – qoidalarga dalilsiz va isbotsiz, ko‘r-ko‘rona ishonishga, o‘zgarmas tushuncha va

qarashlarga asoslangan tafakkur uslubi va xatti-harakatlar. Aqidaparstlikning turli ko‘rinishlari mavjud. Ulardan biri – diniy aqidaparastlik, voqea va hodisalarga aniq-tarixiy yondoshuv tamoyilini inkor etadi.

Eng muhimi, O‘zbekiston Respublikasida har bir insonga diniy e‘tiqod erkinligi kafolatlangan. Bu O‘zbekiston Respublikasining Konstitutsiyasida hamda 05.07.2021-yildagi “Vijdon erkinligi va diniy tashkilotlar to‘g‘risida”gi O‘RQ-699-sonli Qonunda o‘z aksini topgan. Taasufli bo‘lsinki, din niqobi ostidagi turli-tuman norasmiy harakatlar va jinoiy guruhlar XX asrning 80-90-yillarida O‘zbekiston hududiga kirib kelib, jinoiy maqsadlarga erishishda diniy dunyoqarashi mukammal bo‘lmagan shaxslarni, ayniqsa, yoshlarni o‘ziga jalb qilib, moddiy mablag‘lar sarflab, davlatdagi kriminogen vaziyatni keskinlashtirishga harakat qilishdi, o‘ta og‘ir jinoyatlarga qo‘l urdi va urmoqda. Bu esa ularning ijtimoiy xavfli qonunga xilof qilmishlarini yuridik jihatdan to‘g‘ri baholash uchun jinoyat to‘g‘risidagi qonunchiligiga yangi moddalar kiritish zaruratini keltirib chiqardi.

O‘zbekiston davlati xalqimizning o‘tmishi bilan uzviy bog‘liq, bugungi kunda ma‘naviyatimizning ajralmas qismiga aylangan islom dinidan siyosiy maqsadlariga erishish vositasi sifatida foydalanmoqchi bo‘lgan ekstremist, ayirmachi va terrorchi jinoyatchilarning jinoyatlarini fosh etish, jinoyatiga yarasha jazolash, qilmishi uchun javobgarligi muqarrarligini ta‘minlash prinsiplari asosida bu turdagi jinoyatlarga qarshi kurash olib borishga majbur bo‘ldi.

Xalqaro terrorizm va diniy ekstremizm ta‘sirini o‘z mamlakati misolida tahlil qilar ekan, AQSh prezidenti Jorj Bush: “Biz Islom diniga qarshi emasmiz, hech qachon qarshi bo‘lgan emasmiz va hamisha Islom dinini hurmat qilib yashamiqdamiz, millionlab Amerika fuqarolari ham Islom diniga erkin e‘tiqod qilib kelmoqda, bunga hech qanday to‘siq yo‘q va bo‘lishi ham mumkin emas²³”, – deb ta‘kidlab, ko‘pchilik davlatlar hududida o‘rnashib olgan terrorchi jinoyatchilar, ularning markaz, mashq maydonlarini moddiy jihatdan ta‘minlayotgan manbalarni yo‘q qilish zarurligiga alohida urg‘u berdi.

Hozirgi kunda bojxona organlarida foydalanilayotgan bojxona nazoratining texnik vositalari shartli ravishda quyidagi turlarga bo‘lishimiz mumkin:

1. Radiatsiya nazoratini amalga oshirishda foydalaniladigan texnik vositalar.
2. Valyuta hamda qimmatbaho qog‘ozlar va hujjatlarning aslligini tekshirish texnik vositalari.
3. Qo‘l yuklari va bagajlarni rentgen qilish apparati.
4. Bojxona ko‘rigini o‘tkazishda qo‘llaniladigan texnik vositalar.
5. Kontrabanda ashyolari hisoblanuvchi materiallar, moddalar va buyumlarni identifikatsion ekspress tahlil qilish.
6. Inspeksion tekshiruv majmualari.
7. Bojxona nazorati zonasini vizual kuzatish (videokuzatuv tizimi).
8. Audio, video va turli ma‘lumot tashuvchilarni nazorat qilish (kompyuter, noutbuk, fleshka, disk).

Bojxona chegarasi orqali olib o‘tilayotgan diniy mazmundagi materiallarni tayyorlash, olib kirish va tarqatish faoliyatini tartibga solish bo‘yicha O‘zbekiston Respublikasi Vazirlar Mahkamasining 2022-yil 14-apreldagi “Diniy mazmundagi materiallarni tayyorlash, olib kirish va

²³ Islom Karimov Terrorizm xavfi to‘g‘risida. Tuzuvchi mualliflar: Sh.R.Qobilov, B.U.Tadjixanov

tarqatish hamda dinshunoslik ekspertizasini o'tkazish tartibi to'g'risida"gi 180-sonli Qarori talablariga asosan dinshunoslik ekspertizasini tayinlash lozim bo'ladi.

Hozirgi kunda keng tarqalgan va O'zbekistonning nafaqat iqtisodiy, balki jamoat xavfsizligiga ham tahdid qilayotgan jinoyatlardan biri kontrabanda jinoyatidir. Kontrabanda jamoat xavfsizligi va jamoat tartibiga qarshi qaratilgan jinoyatlarning markaziy bo'g'inlaridan biri bo'lib hisoblanadi.

Kontrabanda jinoyatini sodir etuvchi shaxslar o'zlarning jinoyiy maqsadlariga erishish uchun uyushgan guruhlar tarzida, o'z harakatlarini puxta niqoblab, sodir qilish uslublarni mukammallashtirib, zamonaviy texnologiyalardan foydalangan holda sodir etmoqdalar.

O'zbekiston Respublikasi sharoitida kontrabanda jinoyatiga qarshi kurashish bojxona idoralarining eng dolzarb vazifalardan biri bo'lib turibdi.

Respublikamiz narkobiznes va qurol-yaroq kontrabandasi, ekstremizm va terrorizmga qarshi kurashish borasida xalqaro maydonda barcha davlatlar bilan keng miqyosda hamkorlikni amalga oshirmoqda.

Bojxona qo'mitasi boshqa huquqni muhofaza qilish organlari bilan hamkorlikda davlatning iqtisodiy xavfsizligiga putur yetkazishga qaratilgan kriminal guruhlarni aniqlash va ularni jinoyiy harakatlarini oldini olish bo'yicha faol ish olib bormoqda. Bojxona xizmati xodimlari tomonidan ko'p miqdorda narkotik moddalar, kuchli ta'sir qiluvchi zaharli moddalar, psixotrop moddalarning tabletkalari va ampulalari, o'qotar qurollari va o'q-dorilar, ekstremistik mazmundagi materiallar ushlanib, sodir etilishi mumkin bo'lgan xavf-xatarlarning oldi olinmoqda.

Sudga oid ekspertiza tayinlanishi va o'tkazilishini, shuningdek, ekspertiza tekshiruvi uchun namunalari olishni tartib-qoidalari hamda protsessual asoslari JPKning 172-187-moddalarida belgilab qo'yilgan.

Sudga oid ekspertiza tayinlash va o'tkazish – fan, texnika, san'at va kasb-hunar sohasi bo'yicha maxsus bilimga ega bo'lgan shaxsning, ma'muriy va jinoyat ishi yuzasidan surishtiruv va dastlabki tergovni amalga oshirayotgan mansabdor shaxsning ekspertiza tayinlash to'g'risidagi qarorida oldiga qo'yilgan savollar bo'yicha maxsus tekshirish o'tkazganidan keyin javob berishidan iborat bo'lgan tergov harakatidir. Maxsus bilimga ega bo'lgan va surishtiruvchi, tergovchi, prokurorning qaroriga muvofiq shunday xulosa beradigan jinoyat protsessi ishtirokchisi **ekspert** hisoblanadi.

Ekspertizalar o'z maqsadi, mazmuni va o'tkaziladigan obyektlari hamda savollarni hal qilish uchun zarur bo'lgan maxsus bilim turiga qarab guruhlariga (kriminalistik, trasologik, daktiloskopik, ballistik, xatshunoslik, avtorlik, hujjatlarni tekshirish, fonoskopik, portretlik, tovarshunoslik, metallshunoslik, narkotik vositalar, sud-tibbiy, sud-psixiatrik, biologik, sud-iqtisodiy va boshqalar) ajratiladi.

Kontrabanda ashyolarini bojxona chegarasidan noqonuniy olib o'tish bilan bog'liq bo'lgan barcha holatlarda tegishli ekspertizalar tayinlanib, o'tkaziladi.

Ekspertiza o'tkazish orqali, aynan qanday kontrabanda ashyolarini noqonuniy olib o'tishga urinilgani, ularning miqdoriy va sifat xususiyatlari aniqlanadi. Kontrabanda jinoyatiga oid ishlar bo'yicha kriminalistik, daktiloskopik, ballistik, trasologik, dastxatshunoslik, materiallar, moddalar va boshqa ekspertizalar o'tkaziladi.

Shuningdek, kontrabanda ashyosi - qurol-yarog'ni noqonuniy yo'l bilan olib o'tish bilan bog'liq bo'lsa, qurolga oid (ballistik), diniy ekstremizm va separatizmni targ'ib qiluvchi materiallar mazmunini aniqlash maqsadida **dinshunoslik ekspertizasi** o'tkaziladi.

Kontrabanda ashyosi sifatida olib qo'yilgan diniy mazmundagi materiallar yuzasidan "Sud-dinshunoslik ekspertizasi" tayinlanib, ekspertlar oldiga quyidagi savollar qo'yilishi mumkin:

- olib qo'yilgan materiallar diniy mazmundagi materiallar turkumiga kiradimi yoki kirmaydimi ?

- diniy mazmundagi materiallar turkumiga kirgan taqdirda, ular Din ishlari bo'yicha qo'mita tomonidan O'zbekistonga olib kirish va foydalanishga ruxsat etilgan diniy adabiyotlar ro'yxatiga mansubmi ?

- olib qo'yilgan materiallarda milliy, irqiy, etnik yoki diniy adovatni targ'ib qiluvchi ma'lumotlar mavjudmi, agar mavjud bo'lsa, materialning aynan qaysi qismi (jumlasida) mavjud ?

- olib qo'yilgan materiallarda ekstremizm, separatizm va aqidaparastlik g'oyalari bilan yo'g'rilgan, qirg'in solishga yoki fuqarolarni zo'rlik bilan ko'chirib yuborishga da'vat etadigan yoxud aholi orasida vahima chiqarishga qaratilgan ma'lumotlar mavjudmi, agar mavjud bo'lsa, materialning aynan qaysi qismi (jumlasida) mavjud ?

- olib qo'yilgan materiallarda O'zbekiston Respublikasining amaldagi davlat tuzumini Konstitutsiyaga xilof tarzda o'zgartirishga, hokimiyatni bosib olishga yoxud Qonuniy ravishda saylab qo'yilgan yoki tayinlangan hokimiyat vakillarini hokimiyatdan chetlatishga yoxud O'zbekiston Respublikasi hududiy yaxlitligini Konstitutsiyaga xilof tarzda buzishga ochiqdan-ochiq da'vat qilishlar mavjudmi, agar mavjud bo'lsa, materialning aynan qaysi qismi (jumlasida) mavjud ?

- olib qo'yilgan materiallar O'zbekiston Respublikasida faoliyati cheklangan yoxud taqiqlangan tashkilotlarga tegishlimi? Agarda tegishli bo'lsa qaysi faoliyati cheklangan yoxud taqiqlangan tashkilotga mansub ?

- olib qo'yilgan materiallarni O'zbekiston Respublikasi hududiga olib kirish (olib chiqish) uchun biron-bir cheklov yoxud ta'qiqalar mavjudmi? Agarda mavjud bo'lsa ular qaysi qonun va qonun osti hujjatlarda aks ettirilgan ?

Bundan tashqari, har bir ish hujjatlaridagi tafsilotlarini inobatga olib, ishni qonuniy hal etish uchun boshqa ahamiyatli savollar ham qo'yilishi mumkin.

Kontrabanda to'g'risidagi ishlar bo'yicha ayrim hollarda kontrabanda holatini sodir etgan odamning pasport va boshqa turdagi shaxsini tasdiqlovchi hujjatlarning haqqoniyligini tekshirish zarurati tug'iladi. Hujjatni qalbaki deb hisoblashga yetarli asoslar bo'lsa, kriminalistik ekspertiza tayinlanadi va ekspertlar oldiga pasport qanday yo'l bilan – tipografik yoki boshqa usulda tayorlanganligi, hujjat qandaydir o'zgarishlarga uchraganligi, fotosurat almashtirilganligi kabi savollar qo'yiladi.

Shuning uchun xorijiy davlatlar bojxona xizmatlarining boy amaliy tajribasini inobatga olgan holda, bojxona postlarida shaxsiy ko'rikdan o'tkazishga mo'ljallangan va maxsus jihozlangan xonalarida maxsus audio-video qurilmalar o'rnatish hamda fotografiya usullaridan samarali, axloq qoidalariga amal qilgan holda foydalanish, kontrabanda buyumlarini ashyoviy dalil sifatida olish jarayonini, huquqbuzarning his-tuyg'ularini yozib, mustahkamlash e'tiborga molikdir.

Kontrabanda ashyolarini olib o'tishda gumon qilinuvchi shaxs yoki bir guruh shaxslarning jinoiy faoliyat bilan shug'ullanishiga barham berish, qochib ketishining, dalillarni yashirishi yoki yo'q qilib yuborishining oldini olish maqsadida qisqa muddatga ozodlikdan mahrum qilish – ushlab turish qo'llanilishi mumkin.

Bunday hollarda ushlangan xodim ushlangan shaxsga o'zini tanishtirishi va tasdiqlovchi hujjatini ko'rsatishi hamda uning huquq va majburiyatlarini o'qib eshiritishi shart, ya'ni:

“... Siz jinoyat sodir etishda gumon qilinib ushlandingiz. Siz o'zingizga qarshi ko'rsatmalar bermasligingizni, shu bilan birga barcha aytganlaringiz dastlabki tergov va sudga Sizga nisbatan dalil sifatida qo'llanilishi mumkinligini habar qilaman. Siz yaqin qarindoshingizga yoki o'zingizning himoyachingizga ushlanganligingiz va qaerda ushlab turilganligingiz haqida telefon orqali habar berishingiz mumkin. Siz qanday jinoyat sodir etganlikda gumon qilinayotganligingiz haqida bilishga huquqingiz bor...²⁴”.

Tabiiyki, bunday qilmishlar O'zbekiston Respublikasining Jinoyat kodeksidagi qator normalar bilan taqiqlangan va ularni sodir etgan jismoniy shaxslarning jinoiy javobgarlikka tortilishi belgilangan. Diniy ekstremistik, fundamentalistik, separastik oqimdagilarning qilmishini jinoyat deb baholash uchun olimlar va amaliyotchi xodimlar (tezkor xodimlar, surishtiruvchi, tergovchi, prokuror, sudya, advokat) musulmon haqidagi davlatchilik masalalarini bilishlari lozim.

Achinarlisi shundaki, XX asrning oxirida aqidaparastlar va islom niqobi ostida hokimiyatga intilayotgan diniy ekstremistik oqimlarning a'zolari xalifalikka qaytish to'g'risidagi o'ta tor, mutaasib, dinlar va millatlar orasiga nizo soladigan, eng muhimi, shariatdagi barcha insonlar, irqi, jinsidan qat'iy nazar, tengligi, insonparvar bo'lish, o'zaro hamkorlikda yashash, adolat bilan ish yuritish, halol mehnat evaziga kun kechirish, begunoh insonlarning qonini nohaq to'kmaslik haqidagi umuminsoniy qadriyatlar bilan uyg'unlashgan ijobiy g'oyalarni ochiqdan ochiq rad etib, xalqaro terrorchlik va din niqobi ostidagi ekstremizmni avj oldirib, butun insoniyat hayotiga tahdid solishga urinmoqda.

Ekstremistlar respublikamiz hududida dinni o'zlariga niqob qilib olib, yoshlarni dinga o'rgatish bahonasida, ularning onglarini norasmiy diniy ekstremistik oqimlarning g'oyalari bilan zaharlamoqdalar. Ular O'zbekiston Respublikasi hududiy yaxlitligini Konstitutsiyaga xilof tarzda buzishga ochiqdan ochiq da'vat qilish, shuningdek bunday mazmundagi materiallarni tarqatish bilan shug'ullanmoqdalar. Shu kabi jinoyatlarga qarshi kurashda Jinoyat Kodeksida bir qator moddalar kiritilgan.

Islom o'ta “kuchli” din bo'lib, faqat Xudoga ishonishdan uzoqdir. Boshqa jahon dinlari singari u ham hayot tarzini, tafakkur tarzini, qolaversa, butun bir sivilizatsiyaning asosini ifodalaydi. Tizimli xarakterga ega bo'lgan bu din insonning tug'ilishidan to o'limigacha bo'lgan hayotining barcha jabhalarini musulmon jamiyatida belgilaydi. Shu munosabat bilan shuni ta'kidlash kerakki, “islom ekstremizmi” atamasining o'zi ilmiy nuqtayi nazardan mutlaqo to'g'ri emas. Biz albatta, islom dinidan diniy mafkura sifatida foydalanadigan ekstremizm haqida gapiryapmiz²⁵.

Holbuki, “... islom faqat nurli hayotga, ilm-ma'rifatga yaxshilikka undaydi. Hech qachon xunrezlik, qotillik, zo'ravonlikka chaqirmaydi. Ana shu haqiqatni tan olmasdan, soxta g'oyalarga

²⁴ O'zbekiston Respublikasining Konstitutsiyasi 27-moddasi

²⁵ Bagliyev Murod Aliyevich siyosiy fanlar nomzodi “Zamonaviy islom ekstremizmining siyosiy jihatlari: Misr misoli” mavzusidagi dissertatsiya 2002-yil.

aldanib, zararli oqimlarga kirish, terrorchi bo'lish – bu O'zbekiston xalqiga mutlaqo to'g'ri kelmaydi²⁶”.

XULOSA VA TAKLIFLAR: Xulosa qilib, shuni ta'kidlash lozimki, hozirgi kunda kontrabanda jinoyatiga qarshi kurashish bojxona idoralarining eng dolzarb vazifalardan biri bo'lib qolmoqda.

Respublikamiz xalqaro maydonda giyohvandlik vositalari, ekstremizm, separatizm va aqidaparastlikni targ'ib qiluvchi materiallar kontrabandasi, xalqaro terrorizmga qarshi kurashish borasida barcha davlatlar bilan o'zaro manfaatli hamkorlik qilib kelmoqda.

Davlat bojxona xizmati organlari boshqa huquqni muhofaza qilish organlari bilan hamkorlikda jamoat xavfsizligi va tartibi hamda aholi salomatligiga tahdid solayotgan jinoy guruhlarini fosh etish va ularning faoliyatiga chek qo'yish borasida samarali ish olib bormoqda.

1-Taklif: “Yuridik shaxslarning javobgarligi

Jinoyat kodeksida nazarda tutilgan jinoyatlar yuridik shaxsning topshirig'iga binoan yoki foydasini ko'zlab sodir etilganda jismoniy shaxs bilan bir qatorda yuridik shaxslar ham javobgarlikka tortiladi.

Fuqarolik qonunlari asosida yuridik shaxs maqomiga ega tijorat va notijorat tashkilotlar jinoy javobgarlikka tortiladi.”

Tahlil qilinganda, hozirgi vaqtda Avstraliya, Angliya, Belgiya, Vengriya (2001), Daniya, Isroil, Irlandiya, Islandiya (1998), Kanada, Xitoy (1997), Gollandiya (1976), Norvegiya (1991), Polsha (2002), Ruminiya (2004), Sloveniya (1999), AQSh, Finlyandiya (1995), Frantsiya (1992), Shveysariya (2003) (deyali barcha anglo-sakson jinoyat qonunchiligida), shu jumladan ayrim sobiq MDH mamlakatlari qonunchiliklarida yuridik shaxslarning jinoy javobgarlik instituti nazarda tutilgan.

Kontrabanda jinoyatining 2-qismi uchun jismoniy shaxslarni javobgarlikka tortishni 14 yoshdan boshlab belgilash hamda yuridik shaxslarning jinoy javobgarligi to'g'risida O'zbekiston Respublikasining Jinoyat kodeksiga yuqoridagi mazmunda alohida qo'shimcha yangi norma kiritish taklifini bildiraman.

2-Taklif: Mamlakatimizda olib borilayotgan islohotlar va **jinoyat qonunchiligini liberallashtirish** hamda O'zbekiston Respublikasining Jinoyat kodeksi 246-moddasida belgilangan jinoy javobgarlikni **xalqaro va milliy qonunchilik talablariga moslashtirish** maqsadida **JKning 246-moddasi 1-qismini** quyidagicha ta'riflash:

“246-modda. Kontrabanda

Kontrabanda, ya'ni bojxona nazoratini chetlab yoki bojxona nazoratidan yashirib yoxud bojxona hujjatlari yoki vositalariga o'xshatib yasalgan hujjatlardan aldash yo'li bilan foydalanib, deklaratsiyasiz yoki boshqa nomga yozilgan deklaratsiyadan foydalanib, kuchli ta'sir qiluvchi, zaharli, zaharlovchi, portlovchi moddalar, radioaktiv materiallar, portlatish qurilmalari, qurol-yarog', o'qotar qurolni, o'q-dorilarni yoki o'qotar qurolning asosiy qismlarini, shuningdek giyovandlik vositalari, ularning analoglari yoki psixotrop moddalarni yoki **ekstremizm, separatizm va aqidaparastlikni targ'ib qiluvchi materiallarni** O'zbekiston Respublikasining bojxona chegarasidan o'tkazish”

²⁶ O'zbekiston Respublikasi Prezidenti Sh.M. Mirziyoyevning “Ijtimoiy barqarorlikni ta'minlash, muqaddas dinimizning sofligini asrash – davr talabi” mavzusidagi anjumanda so'zlagan nutqadan. Toshkent shahri. 15-iyun 2017-yil.

O‘zbekiston Respublikasining 2018-yil 30-iyul kuni “Ekstremizmga qarshi kurash to‘g‘risida”gi O‘RQ-489-sonli Qonunining 3-moddasiga asosan, “**Ekstremizm** — ijtimoiy-siyosiy vaziyatni beqarorlashtirishga, O‘zbekiston Respublikasining konstitutsiyaviy tuzumini zo‘rlilik bilan o‘zgartirishga, hokimiyatni zo‘rlilik ishlatib egallashga va uning vakolatlarini o‘zlashtirib olishga, milliy, irqiy, etnik yoki diniy adovat qo‘zg‘atishga qaratilgan harakatlarning ashaddiy shakllari ifodasi”,- deb ta’rif berilgan.

Demak, ekstremistik guruh va (yoki) ekstremistik tashkilotda ishtirok etuvchi shaxslar tomonidan biror-bir ijtimoiy guruhga nisbatan siyosiy, mafkuraviy, irqiy, milliy, etnik yoki diniy adovat yoxud dushmanlik sababli ommaviy tartibsizliklarni amalga oshirishga doir faoliyati ekstremistik faoliyat deb ataladi.

Qonunga muvofiq, “ekstremizm” tushunchasi, “diniy ekstremizm” tushunchasidan ko‘ra umumiy tushuncha hisoblanadi. Shu sababli, O‘zbekiston Respublikasining Jinoyat kodeksi 246-moddasining dispozitsiyasi va JKning boshqa moddalaridagi “diniy ekstremizm” degan so‘zlar “ekstremizm” degan so‘z bilan almashtirilsa maqsadga muvofiq bo‘ladi.

3-Taklif: O‘zbekiston Respublikasi Jinoyat-protsessual kodeksining 81-moddasida ijtimoiy xavfli qilmishning yuz bergan-bermaganligini, shu qilmishni sodir etgan shaxsning aybli-aybsizligini va ishni to‘g‘ri hal qilish uchun ahamiyatga molik boshqa holatlarni surishtiruvchining, tergovchining va sudning qonunda belgilangan tartibda aniqlashiga asos bo‘ladigan har qanday haqiqiy ma’lumotlar jinoyat ishi bo‘yicha dalil hisoblanishi, shuningdek bu ma’lumotlar guvohning, jabrlanuvchining, gumon qilinuvchining, ayblanuvchining, sudlanuvchining ko‘rsatuvlari, ekspertning xulosasi, ashyoviy dalillar, ovozi yozuvlar, videoyozuvlar, kinotasvir va fotosuratlardan iborat materiallar, tergov va sud harakatlarining bayonnomalari va boshqa hujjatlar bilan aniqlanishi belgilangan.

Biroq, jinoyat-protsessual qonunchilikda “elektron ma’lumotlar”ni dalil sifatida e’tirof etilishi bo‘yicha protsessual normalar mavjud emas. Ma’lumki, jinoyat ishini qonuniy, asosli va adolatli hal qilish uchun ahamiyatga ega bo‘lgan holatlar to‘g‘risidagi ma’lumotlarni aniqlash maqsadida dalillarni to‘plash, tekshirish va baholashdan iborat bo‘lgan isbot qilish bosqichida dalillar muhim ahamiyatga ega.

Demak, “elektron dalil” tushunchasi dasturiy ta’minot xususiyatlariga qarab elektron-texnik qurilma yoki elektron ma’lumotlarning boshqa turdagi tashuvchilarida avtomatlashtirilgan holda shakllantiriladigan, u yerda mavjud bo‘ladigan va saqlanadigan, raqamli belgilar yoki signallar majmuasi sifatidagi ish uchun ahamiyatli bo‘lgan elektron ma’lumotlar elektron dalillar sifatida hisoblanishi mumkin.

O‘zbekiston Respublikasi Jinoyat-protsessual kodeksiga “Elektron dalillar” nomli 81¹-moddasini kiritish va u quyidagicha ta’riflanadi:

81¹-moddasi. Elektron dalillar

Elektron dalil texnika vositalari va axborot tizimlari xizmatlari hamda axborot texnologiyalaridan foydalanilgan holda yaratilgan, ishlov beriladigan, saqlanadigan va identifikatsiya qilish imkoniyatini beradigan, shu bilan birga boshqa rekvizitlardan iborat jinoyat ishi uchun ahamiyatli bo‘lgan axborotlardir. Elektron dalillar jinoyat ishi yuritilayotgan organga yoki sudga elektron saqlovchi qurilmalar vositasida yoxud elektron manzil orqali taqdim qilinishi mumkin.

Jinoyat ishi uchun ahamiyatli bo‘lgan elektron dalillar yuzasidan surishtiruvchi, tergovchi yoki sud tomonidan ekspertiza tayinlanishi yoxud mutaxassis jalb qilinishi mumkin. Elektron dalillar bo‘lib elektron hujjatlar, elektron yozishmalar va chizmalar, elektron jadvallar va grafiklar, internet ma’lumotlari, audio-video yozuv va boshqa axborot texnika vositasida tayyorlangan ma’lumotlar bo‘lishi mumkin.

REFERENCES

1. O‘zbekiston Respublikasining Konstitutsiyasi T. “O‘zbekiston” 2023-yil.
2. O‘zbekiston Respublikasining Jinoyat kodeksi. O‘zbekiston Respublikasi Qonun hujjatlari milliy bazasining rasmiy veb-sayti www.lex.uz.
3. O‘zbekiston Respublikasining Jinoyat–protsessual kodeksi. O‘zbekiston Respublikasi Qonun hujjatlari milliy bazasining rasmiy veb-sayti www.lex.uz.
4. “Terrorizmni moliyalashtirishga qarshi kurash to‘g‘risida”gi (1999-y.) Xalqaro Konvensiya.
5. 1982-yil 21-oktabrdagi “Chegaralarda yuklar nazoratini amalga oshirish shartlarini kelishish to‘g‘risida”gi Jeneva Konvensiyasi.
6. O‘zbekiston Respublikasining 2018-yil 18-oktabrdagi “Davlat bojxona xizmati to‘g‘risida”gi O‘RQ-502-sonli Qonuni. O‘zbekiston Respublikasi Qonun hujjatlari milliy bazasining rasmiy veb-sayti www.lex.uz.
7. O‘zbekiston Respublikasining 2018-yil 30-iyulidagi “Ekstremizmga qarshi kurash to‘g‘risida”gi O‘RQ-489-sonli Qonuni. O‘zbekiston Respublikasi Qonun hujjatlari milliy bazasining rasmiy veb-sayti www.lex.uz.
8. O‘zbekiston Respublikasi Oliy sudi Plenumining 2023-yil 20-fevraldagi “Bojxona to‘g‘risidagi qonunchilikni buzish va kontrabandaga oid ishlar bo‘yicha sud amaliyoti to‘g‘risida”gi 2-son qarori. O‘zbekiston Respublikasi Qonun hujjatlari milliy bazasining rasmiy veb-sayti www.lex.uz.
9. O‘zbekiston Respublikasining Jinoyat kodeksiga sharhlar T.: “O‘zbekiston” – 2006-yil.
10. I.R.Astanov, Sh.U.Samandarov “Ekspertiza tayinlash va o‘tkazish tartibi” uslubiy qo‘llanma. – Toshkent: “Sahhof” nashriyoti, O‘zbekiston Respublikasi Bosh prokuraturasi, 2021-y. -160 b.
11. “O‘zbekiston Yuridik ensiklopediyasi”, T., “Adolat”, 2010-yil.

Elektron ta’lim resurslari:

- www.ziyonet.uz
- www.lex.uz
- www.customs.uz
- <http://www.Norma.uz>.
- <http://www.minjust.uz>

IDEAL O`QITUVCHINING XUSUSIYATLARI

Aziza Jabborova Jobirovna

Tarix va filologiya kafedrası o`qituvchisi

Osiyo Xalqaro Universiteti

Buxoro, O`zbekiston

E-mail: jabborovaazizajobirovna@oxu.uz

<https://doi.org/10.5281/zenodo.10637005>

Annotatsiya. Ushbu maqola samarali o`qituvchini belgilaydigan ko`p qirrali fazilatlarni o`rganadi, keng qamrovli tushunchani ta`minlash uchun so`rov ma`lumotlari, kuzatuv tahlillari va adabiyotlarni o`rganishni birlashtiradi. So`rov natijalari empatiya, mavzuga ishtiyoq, moslashuvchanlik va samarali muloqot kabi fazilatlarning muhimligini ta`kidlaydi. Sinfdagi tajribalar inklyuziv muhit va jozibador o`qitish usullarining ahamiyatini ta`kidlaydi. O`qituvchi va o`quvchining o`zaro munosabatlari va fikr-mulohazalar orqali doimiy takomillashtirishning roli o`rganiladi. Maqola doimiy kasbiy rivojlanishning ahamiyati va respondentlar samarali o`qituvchini belgilaydigan xususiyatlar haqida tushunchalar bilan yakunlanadi. Ushbu keng qamrovli tahlil o`qituvchilar, siyosatchilar va ta`lim kelajagini shakllantirishga sarmoya kiritgan manfaatdor tomonlar uchun qimmatli tushunchalarni beradi.

Kalit so`zlar: Samarali o`qituvchilar, O`qituvchilik fazilatlari, O`qituvchi va talaba o`zaro munosabati, Sinf muhiti, Doimiy takomillashtirish, Kasbiy rivojlanish, Ta`lim, So`rov tahlili, Moslashuvchanlik, Empatiya, Muloqot, Talabalarning fikr-mulohazalari.

CHARACTERISTICS OF AN IDEAL TEACHER

Abstract. This article examines the multifaceted qualities that define an effective teacher, combining survey data, observational analysis, and literature review to provide a comprehensive understanding. The survey results highlight the importance of qualities such as empathy, passion for the subject, flexibility and effective communication. Classroom experiences highlight the importance of inclusive environments and engaging teaching methods. The role of continuous improvement through teacher-student interactions and feedback is explored. The article concludes with insights into the importance of continuing professional development and the characteristics that respondents define as an effective teacher. This comprehensive analysis provides valuable insights for educators, policymakers, and stakeholders invested in shaping the future of education.

Keywords: Effective teachers, Teaching qualities, Teacher-student interaction, Classroom environment, Continuous improvement, Professional development, Education, Inquiry analysis, Adaptability, Empathy, Communication, Student's opinions.

ХАРАКТЕРИСТИКИ ИДЕАЛЬНОГО УЧИТЕЛЯ

Аннотация. В этой статье рассматриваются многогранные качества, которые определяют эффективного учителя, объединяя данные опроса, анализ наблюдений и обзор литературы, чтобы обеспечить всестороннее понимание. Результаты опроса подчеркивают важность таких качеств, как эмпатия, увлеченность предметом, гибкость и эффективное общение. Опыт занятий в классе подчеркивает важность инклюзивной среды и интересных методов обучения. Исследуется роль постоянного совершенствования посредством взаимодействия учителя и ученика и обратной связи. Статья завершается пониманием важности непрерывного профессионального развития и характеристик, которые респонденты определяют как эффективного учителя. Этот

комплексный анализ предоставляет ценную информацию для преподавателей, политиков и заинтересованных сторон, вкладывающих средства в формирование будущего образования.

***Ключевые слова:** Эффективные учителя, Педагогические качества, Взаимодействие учителя и ученика, Классная среда, Постоянное совершенствование, Профессиональное развитие, Образование, Анализ запросов, Адаптивность, Эмпатия, Коммуникация, Мнения учащихся.*

Kirish

Ta'lim jadal va ko'p qirrallari soha bo'lib, kelajak avlod ongini shakllantirishda o'qituvchilarning o'rni katta. Muqaddima ideal o'qituvchini belgilaydigan fazilatlarini har tomonlama o'rganish, ularning ta'lim landshaftiga qo'shgan muhim hissasini tan olish uchun zamin yaratishga qaratilgan. Samarali o'qitishning o'zgartiruvchi kuchini e'tirof etib, biz o'qituvchini chinakam istisno qiladigan asosiy fazilatlarini aniqlash va tushunish muhimligini ta'kidlaymiz.

Usullar

So'rov va intervyular: So'rovda tuzilgan so'rovlardan olingan miqdoriy ma'lumotlarni chuqurlashtirilgan intervyulardan olingan sifatli tushunchalar bilan birlashtirgan aralash usullardan foydalanildi. Bu o'qituvchining ideal fazilatlarini bo'yicha turli nuqtai nazarlarni yaxlit tushunishni ta'minladi.

Kuzatish tahlili: Sinfda kuzatuvlar turli sharoitlarda o'qitish dinamikasini qo'lga kiritish uchun uzoq vaqt davomida o'tkazildi. Bu nafaqat o'qitish usullarini tekshirish, balki o'qituvchining inklyuziv va qiziqarli ta'lim muhitini yaratish qobiliyatini baholashni ham o'z ichiga oladi.

Adabiyotlarni ko'rib chiqish: Empirik ma'lumotlarni to'ldirish uchun keng qamrovli adabiyotlar tahlili o'tkazildi. Bunda o'qitishning samarali usullari, pedagogik yondashuvlar, o'qituvchi fazilatlarining o'quvchilar natijalariga ta'siri bo'yicha mavjud tadqiqotlar chuqur tahlil qilindi.

O'qituvchilarning oldini olish mumkin bo'lgan fazilatlar.

Avtoritarizm: O'qituvchilar haddan tashqari obro'li yondashuvlardan qochishlari kerak.

Vakolat qat'iy tarzda o'rnatilganda hamkorlik va inklyuziv sinf muhitini yaratish to'sqinlik qiladi. Tuzilish va moslashuvchanlik o'rtasidagi muvozanat yanada qiziqarli va ishtirokchi o'quv muhitini ta'minlaydi.

Moslashuvchanlikning yo'qligi: tez o'zgaruvchan ta'lim landshaftida o'qituvchilar o'zgarishlarga qarshilik ko'rsatishdan qochishlari kerak. O'qitish usullarini texnologik yutuqlar yoki o'quvchilarning o'zgaruvchan ehtiyojlariga moslashtirmaslik ularning ta'lim samaradorligiga to'sqinlik qilishi mumkin.

Moslashuvchan bo'lmagan muloqot: O'qituvchilar bir xil muloqotdan qochishlari kerak. Talabalarning turli xil muloqot afzalliklarini tan olish va shunga mos ravishda muloqot uslublarini moslashtirish juda muhimdir. Samarali muloqot nafaqat aniqlik, balki individual ta'lim uslublariga nisbatan sezgirlikni ham o'z ichiga oladi.

Fikr-mulohazalarga javob bermaslik: O'qituvchilar oldini olishlari kerak bo'lgan asosiy jihat bu konstruktiv fikr-mulohazaga javob bermaslikdir. Talabalar va tengdoshlarning fikr-mulohazalarini faol ravishda izlash va o'z ichiga olish uzluksiz kasbiy o'sishga yordam beradi va o'qitish usullarining dolzarbligini ta'minlaydi.

Empatiya etishmasligi: O'qituvchilar o'z o'quvchilarining hissiy ehtiyojlaridan ajralib turmasliklari kerak. Empatiyaning etishmasligi kamroq qo'llab-quvvatlovchi o'quv muhitiga hissa qo'shishi mumkin. Talabalarning muammolari va istiqbollarini tushunish ishonch va munosabatlarni mustahkamlash uchun zarurdir.

Sinovga haddan tashqari e'tibor berish: standartlashtirilgan testlarga haddan tashqari ishonish talabalarning har tomonlama rivojlanishini cheklashi mumkin. O'qituvchilar ta'limning turli o'lchovlarini baholaydigan, tanqidiy fikrlash, ijodkorlik va muammolarni hal qilish ko'nikmalarini rivojlantiruvchi muvozanatli yondashuvga intilishi kerak.

Hamkorlik qilishni istamaslik: hamkasblari bilan hamkorlik qilishga qarshilik ko'rsatgan o'qituvchilar kasbiy rivojlanish va innovatsion o'qitish amaliyotlari almashinuvi uchun qimmatli imkoniyatlarni qo'ldan boy berishadi. Birgalikda fikrlashni qabul qilish jonli ta'lim hamjamiyatiga hissa qo'shadi.

Noto'g'ri qarash va stereotiplash: O'qituvchilar talabalar bilan o'zaro munosabatlarida noto'g'ri yoki stereotiplarni saqlab qolishdan qochishlari kerak. Sinfda inklyuziv va hurmatli muhitni yaratish, talabalarning kelib chiqishidan qat'i nazar, adolat va tenglikka sodiqlikni talab qiladi.

Kasbiy rivojlanishning etarli emasligi: O'qituvchilar ilg'or tajribalar va ta'lim tadqiqotlaridan xabardor bo'lish uchun doimiy kasbiy rivojlanishni faol ravishda izlashlari kerak. Shaxsiy va kasbiy o'sishga sodiqlik etishmasligi talabalarning rivojlanayotgan ehtiyojlarini qondirish qobiliyatiga to'sqinlik qilishi mumkin.

Tanqidiy fikrlashni rivojlantirmaslik: O'qituvchining roli ma'lumotni etkazib berishdan tashqariga chiqadi; tanqidiy fikrlash qobiliyatlarini rivojlantirishni e'tiborsiz qoldirmasliklari kerak. Talabalarni savol-javob qilish, tahlil qilish va bilimlarni qo'llashga undash ularga umrbod ta'lim olish imkoniyatini beradi.

Xulosa qilib aytadigan bo'lsak, bu xususiyat va xatti-harakatlardan qochish orqali o'qituvchilar ijobiy va boyitilgan o'quv muhitiga hissa qo'shishlari mumkin. Asosiy e'tibor moslashuvchanlikni, hamdardlikni, samarali muloqotni va doimiy takomillashtirishga intilishni rivojlantirishga qaratilishi kerak, natijada ta'lim barcha talabalar uchun dinamik va o'zgaruvchan tajriba bo'lib qoladi.

Natijalar

Empatiya va tushunish: So'rov empatiyaning nozik jihatlarini ochib berdi, bu o'qituvchilarning nafaqat akademik qiyinchiliklarni, balki o'quvchilarning kengroq ijtimoiy-emotsional ehtiyojlarini ham tushunishi muhimligini ta'kidladi. Suhbatlarda empatik tushunish talabalar farovonligi va faolligiga chuqur ta'sir ko'rsatgan misollarni ko'rsatadigan boy hikoyalar taqdim etdi.

Mavzuga bo'lgan ishtiyoq: Adabiyotlarni tekshirish natijalari o'qituvchining o'z faniga bo'lgan ishtiyoqining roli haqidagi munozaraga birlashtirildi. Bunga g'ayratning nazariy tushunchalar va real dunyo ilovalari o'rtasidagi tafovutni qanday bartaraf etishini o'rganish, mavzuni chuqurroq tushunishni rivojlantirish kiradi.

Moslashuvchanlik: Kuzatishlar an'anaviy sinflardan tortib onlayn platformalargacha bo'lgan turli xil o'qitish muhitlariga bo'lingan. Ushbu batafsil tahlil o'qituvchining moslashuvchanligi turli xil ta'lim uslublari va texnologik landshaftlar bilan bog'liq qiyinchiliklarni engishda muhim rol o'ynaganini ta'kidladi.

Samarali muloqot: so'rovnoma talabalar tomonidan afzal ko'rgan maxsus muloqot usullarini o'z ichiga olgan savollarni o'z ichiga oldi. Bu texnologiya, ko'rgazmali qurollar va interaktiv munozaralardan foydalanishni o'z ichiga olgan samarali muloqotning turli usullarini batafsil o'rganish imkonini berdi.

Munozara

Madaniy kontekst: Muhokama bo'limida o'qituvchining ideal fazilatlarini turli madaniy va ta'lim sharoitlarida farq qilishi mumkinligini tan olgan holda madaniy kontekstni chuqurroq o'rganish kiritildi. Ushbu e'tirof munozaraga murakkablik qatlamini qo'shib, madaniy jihatdan sezgir o'qitish yondashuvlari zarurligini ta'kidlaydi.

Kasbiy rivojlanish: Muhokama o'qituvchilarning malakasini oshirish va malakasini oshirishga qaratilgan. Unda ta'lim muassasalari o'qituvchilarni ta'limning rivojlanayotgan manzarasi uchun zarur bo'lgan ko'nikmalar bilan qurollantirish uchun ushbu aniqlangan sifatarni o'z ta'lim dasturlariga qanday kiritishi mumkinligi o'rganiladi.

Talabalarning fikr-mulohazalarini bildirish mexanizmlari: Muhokama o'qituvchi faoliyatini doimiy ravishda baholash va yaxshilash uchun samarali talabalarning fikr-mulohazalarini yaratish mexanizmlarini yaratishni ko'rib chiqadi.

Bu talabalar va o'qituvchilar o'rtasida ochiq muloqotni rag'batlantiradigan, takomillashtirishga hamkorlikda yondashishni rag'batlantiradigan teskari aloqa tizimini yaratishni o'z ichiga oladi.

Albatta, samarali o'qituvchilar bo'yicha keng qamrovli so'rovni yaratish turli nuqtai nazarlarni qamrab oladigan savollarni ishlab chiqishni o'z ichiga oladi. Quyida ta'lim samaradorligining turli jihatlarini qamrab oluvchi savollardan iborat namunaviy so'rovnoma keltirilgan:

Samarali o'qituvchilar bo'yicha so'rov

1-bo'lim: Demografiya

1.1. Hozirgi ta'lim darajangiz qanday?

O'rta maktab

Bakalavr

Magistratura/aspirantura

Boshqa (belgilang)

1.2. Siz hozirda qaysi akademik intizomga o'qiyapsiz yoki ishlaysiz?

Fan, texnologiya, muhandislik va matematika (STEM)

Gumanitar fanlar

Ijtimoiy fanlar

San'at

Boshqa (belgilang)

2-bo'lim: O'qituvchi fazilatlarini idrok etish

2.1. Samarali o'qituvchida quyidagi fazilatlarining ahamiyatini baholang. (O'lchov: 1-5, 1 eng kam muhim, 5 eng muhim)

Empatiya

Mavzuga ishtiyoq

Moslashuvchanlik

Aniq va samarali muloqot

Sabr

Ijodkorlik

Tanqidiy fikrlashni rag'batlantirish

Inklyuzivlik

Yondashuvchanlik

Texnologiyadan samarali foydalanish

2.2. Sizningcha, qanday o'ziga xos fazilatlar yoki xatti-harakatlar o'qituvchini samarali qiladi? (Ochiq javob)

3-bo'lim: Sinfidagi tajriba

3.1. Samarali o'qituvchilar tomonidan yaratilgan umumiy sinf muhitini qanday tasvirlagan bo'lardingiz?

Inklyuziv va mehmondo'st

Qiyin va rag'batlantiruvchi

Qo'llab-quvvatlovchi va rag'batlantiruvchi

Boshqa (belgilang)

3.2. Sizni talaba sifatida jalb qilgan o'qitish usuli yoki yondashuvini boshdan kechirdingizmi? Ha bo'lsa, tasvirlab bering. (Ochiq javob)

4-bo'lim: O'qituvchi va talabani o'zaro munosabati

4.1. O'quv tajribangizni osonlashtirishda o'qituvchi va talaba o'zaro munosabatlarining samaradorligini qanday baholaysiz? (O'lchov: 1-5, 1 eng kam samarali, 5 eng samarali)

4.2. Sizningcha, o'qituvchi va talaba munosabatlarida samarali muloqot qanday rol o'ynaydi? (Ochiq javob)

5-bo'lim: Doimiy takomillashtirish

5.1. Samarali o'qituvchilar talabalarning fikr-mulohazalarini faol ravishda izlashlari kerakligiga ishonasizmi?

Ha

Yo'q

Ishonchsiz

5.2. O'qituvchilarga o'z ta'lim usullarini doimiy ravishda takomillashtirish uchun qanday takliflaringiz bor? (Ochiq javob)

6-bo'lim: Kasbiy rivojlanish

6.1. Sizningcha, o'qituvchilar uchun doimiy kasbiy rivojlanish qanchalik muhim? (O'lchov: 1-5, 1 eng kam muhim, 5 eng muhim)

6.2. Sizningcha, qaysi turdagi kasbiy rivojlanish imkoniyatlari o'qituvchilar uchun eng foydali bo'ladi? (Ochiq javob)

7-bo'lim: Xulosa

7.1. O'z so'zlaringiz bilan aytganda, "samarali o'qituvchi" atamasi siz uchun nimani anglatadi? (Ochiq javob)

7.2. Samarali ta'lim haqida baham ko'rmoqchi bo'lgan qo'shimcha sharhlar yoki tushunchalar? (Ochiq javob)

Ushbu so'rovnomada ishtirok etganingiz uchun tashakkur. Sizning qimmatli fikrlaringiz o'qituvchini nima samarali qilishini va ta'lim sifatini oshirishni yaxshiroq tushunishga yordam beradi.

Xulosa

Xulosa qilib aytadigan bo'lsak, ushbu kengaytirilgan tadqiqot ideal o'qituvchini belgilaydigan fazilatlarini to'liq tushunish imkonini beradi. Miqdoriy ma'lumotlar, sifatli tushunchalar, adabiyotlarni ko'rib chiqish natijalari va madaniy nuanslarga oid mulohazalarni birlashtirgan holda, ushbu keng qamrovli tahlil o'quvchilarning ta'lim tajribasini shakllantirishda o'qituvchilarning o'zgartiruvchi roli bo'yicha yanada boy dialogga hissa qo'shadi.

REFERENCES

1. Jabborova, A. (2024). STUDENT ENGAGEMENT STRATEGIES: DEVELOPING ACTIVE PARTICIPATION AMONG STUDENTS. *Modern Science and Research*, 2(12), 5–11. Retrieved from <https://inlibrary.uz/index.php/science-research/article/view/27815>
2. Jabborova Aziza Jobirovna. (2023). THE CATEGORY OF ASPECT IN ENGLISH GRAMMAR. *Academia Science Repository*, 4(05), 10–27. Retrieved from <http://academiascience.com/index.php/repo/article/view/443>
3. Aziza Jabborova Jobirovna. (2023). Effective Classroom Management: Strategies for Teachers. *American Journal of Language, Literacy and Learning in STEM Education* (2993-2769), 1(10), 444–450. Retrieved from <http://grnjournal.us/index.php/STEM/article/view/2133>
4. Aziza Jabborova Jobirovna. (2023). Qualities of an Ideal Teacher. *American Journal of Language, Literacy and Learning in STEM Education* (2993-2769), 1(10), 437–443. Retrieved from <http://grnjournal.us/index.php/STEM/article/view/2132>
5. Jobirovna, A. J. (2023). Engaging Classroom Strategies: Fostering Active Participation among Students *American Journal of Language, Literacy and Learning in STEM Education* (2993-2769), 1(9), 155–161. Retrieved from <http://grnjournal.us/index.php/STEM/article/view/1379>
6. Jabborova A. (2023). THE LECTURER OF HISTORY AND PHILOLOGY DEPARTMENT, ASIA INTERNATIONAL UNIVERSITY. *Modern Science and Research*, 2(9), 97–108. Retrieved from <https://inlibrary.uz/index.php/science-research/article/view/23905>
7. Jabborova, A. (2023). THE IMPACTS OF PHYSICAL CLASSROOM SPACES ON STUDENTS INVOLVEMENT HOW CAN STUDENTS ENGAGEMENT BE PROMOTED BY PHYSICAL CLASSROOM SPACES?. *Modern Science and Research*, 2(3), 115-121.
8. Jabborova, A. J. (2023). HOW WOULD YOU MEASURE CREATIVITY AND INNOVATION? WHY?. *GOLDEN BRAIN*, 1(10), 20-24.
9. Jabborova, A. (2023). THE USE OF ASPECT IN “WOMEN IN LOVE” BY DAVID LAWRENCE. *Modern Science and Research*, 2(6), 345-356.
10. Jabborova Aziza Jobirovna. (2023). THE CATEGORY OF ASPECT IN ENGLISH GRAMMAR. *Academia Science Repository*, 4(05), 10–27. Retrieved from <http://academiascience.com/index.php/repo/article/view/443>
11. Jabborova, A. (2023). THE CATEGORY OF VOICE IN ENGLISH GRAMMAR. *Modern Science and Research*, 2(7), 430–433. Retrieved from <https://inlibrary.uz/index.php/science-research/article/view/22266>

12. Jabborova, A. (2023). WHAT IS DESIGN THINKING?. *Talqin Va Tadqiqotlar*, 1(13).
извлечено от <http://talqinvatadqiqotlar.uz/index.php/tvt/article/view/941>
13. Jabborova, A. (2023). THE CATEGORY OF PERSON IN ENGLISH GRAMMAR. *Modern Science and Research*, 2(8), 367–375. Retrieved from <https://inlibrary.uz/index.php/science-research/article/view/23467>
14. Jabborova, A. (2023). THE CATEGORY OF PERSON IN ENGLISH GRAMMAR, THE ANALYSIS OF THEIR USE IN “LOVY OF LIFE” WRITTEN BY JACK LONDON. *Modern Science and Research*, 2(9), 97–108. Retrieved from <https://inlibrary.uz/index.php/science-research/article/view/24087>
15. Jabborova, A. . (2023). PROBLEMS TO LEARN LANGUAGES. *Modern Science and Research*, 2(10), 780–786. Retrieved from <https://inlibrary.uz/index.php/science-research/article/view/24706>
16. Jabborova, A. (2023). THE WAYS TO LEARN ENGLISH EFFECTIVELY. *Modern Science and Research*, 2(10), 23–30. Retrieved from <https://inlibrary.uz/index.php/science-research/article/view/24965>
17. Караматовна, М. А. (2023). ФОРМИРОВАНИЕ В ЯЗЫКОЗНАНИИ ТЕОРИИ СЕМАНТИЧЕСКОГО ПОЛЯ.
18. Shodieva, M. (2024). SOCIOLINGUISTIC APPROACHES: UNDERSTANDING LANGUAGE IN SOCIAL CONTEXTS. *Modern Science and Research*, 3(1), 69-75.
19. Musayeva, A. (2023). MADANIYATSHUNOSLIK YONDASHUVI ASOSIDA TALABA-YOSHLARNING KOMMUNIKATIV KOMPETENSIYALARINI RIVOJLANTIRISH. *Science and innovation*, 2(Special Issue 9), 97-99.
20. Musayeva, A. (2023). RUSSIAN LANGUAGE IN AN INTERCULTURAL ENVIRONMENT. *Modern Science and Research*, 2(4), 182–186. Retrieved from <https://inlibrary.uz/index.php/science-research/article/view/19208>
21. Xasanova, S. (2024). DIFFERENCE BETWEEN PROVERB AND SAYING. *ModernScienceandResearch*, 3(1), 140–147. Retrieved from <https://inlibrary.uz/index.php/science-research/article/view/27853>
22. Shaxnoza Baxadirovna, X. (2023). PROVERBS IN THE LEXICOGRAPHICAL ASPECT. *International Journal of Formal Education*, 2(12), 429–437. Retrieved from <http://journals.academiczone.net/index.php/ijfe/article/view/1771>
23. Xasanova, S. (2023). STRUCTURAL – SEMANTIC CHARACTERISTICS OF PROVERBS. *Modern Science and Research*, 2(12), 619–625. Retrieved from <https://inlibrary.uz/index.php/science-research/article/view/27109>
24. Xasanova, S., & murodova, D. (2023). REPRESENTATION OF THE SYSTEMIC RELATIONS OF RUSSIAN VOCABULARY IN PROVERBS AND SAYINGS. *Modern Science and Research*, 2(10), 276–280. Retrieved from <https://inlibrary.uz/index.php/science-research/article/view/24346>
25. Xasanova, S. (2023). USING EXPRESSIVE VOCABULARY IN RUSSIAN PROVERBS. *Modern Science and Research*, 2(10), 403–408. Retrieved from <https://inlibrary.uz/index.php/science-research/article/view/25248>

26. Баходировна, Х. Ш. (2023). Гендерная Лексика В Русском Языке. *International Journal of Formal Education*, 2(11), 324–331. Retrieved from <http://journals.academiczone.net/index.php/ijfe/article/view/1505>
27. Hasanova, S. (2023). SYSTEM RELATIONS IN THE RUSSIAN LANGUAGE VOCABULARY. *Modern Science and Research*, 2(9), 72–74. Retrieved from <https://inlibrary.uz/index.php/science-research/article/view/23900>
28. Хасанова, Ш. Б. (2023). РЕПРЕЗЕНТАЦИЯ СИСТЕМНЫХ ОТНОШЕНИЙ РУССКОЙ ЛЕКСИКИ В ПОСЛОВИЦАХ И ПОГОВОРКАХ. *FinlandInternationalScientificJournalofEducation, SocialScience&Humanities*, 11(4), 1220-1226.
29. Nigmatova Gulnoz Khamidovna, & Khasanova Shakhnoza Bakhodirovna. (2022). System Relations in the Vocabulary of the Russian Language. *Global Scientific Review*, 3, 44–48. Retrieved from <https://www.scienticreview.com/index.php/gsr/article/view/22>
30. Bafoeva, R. (2023). The concept of family in English, Russian and Uzbek proverbs. *American Journal of Language, Literacy and Learning in STEM Education (2993-2769)*, 1(10), 651–654. Retrieved from <https://grnjournal.us/index.php/STEM/article/view/2279>
31. RokhilaBafoeva 2023. The Concept of Education in English and Uzbek Proverbs. *American Journal of Language, Literacy and Learning in STEM Education (2993-2769)*. 1, 9 (Nov. 2023), 292–296.
32. Karimov R. & Tursunova, M. . (2024). THE PROBLEM OF ORIGINALITY IN THE ANALYSIS OF PARALLEL CORPUS PRISM. *Молодые ученые*, 2(2), 51–54. извлечено от <https://www.in-academy.uz/index.php/yo/article/view/26144>
33. Tursunova M. (2024). THE IMPORTANCE OF TEACHING ENGLISH AS A SECOND LANGUAGE. *Modern Science and Research*, 3(1), 196–199. Retrieved from <https://inlibrary.uz/index.php/science-research/article/view/27934>
34. Bafoeva, R. (2023). NEW METHODS OF TEACHING FOREIGN LANGUAGES. *Modern Science and Research*, 2(10), 58-63.
35. Pirmanovna, N. G., &Bafoeva, R. (2022). NATIONAL AND CULTURAL PROVERBS IN ENGLISH AND UZBEK LANGUAGES AND THEIR UNIVERSAL FEATURES. *Новости образования: исследование в XXI веке*, 1(4), 500-503.
36. Fayzullayeva, N. (2024). "AMERICAN DREAM" IN WALT WITHMAN'S POEMS. *Modern Science and Research*, 3(1), 220–224. Retrieved from <https://inlibrary.uz/index.php/science-research/article/view/27940>
37. Fayzullayeva, N. S. qizi . (2023). Theoretical Views on the Use of the Term "Concept" in Cognitive Linguistics. *EUROPEAN JOURNAL OF INNOVATION IN NONFORMAL EDUCATION*, 3(5), 27–31. Retrieved from <https://www.inovatus.es/index.php/ejine/article/view/1685>
38. Pirmanovna, N. G., &Bafoeva, R. (2023). INGLIZ VA O'ZBEK MAQOLLARING GENDER XUSUSIYATLARI. *World of Science*, 6(5), 167-169.
39. Pirmanovna, N. G., &Bafoeva, R. (2023). O'ZBEK VA INGLIZ MAQOLLARINING JAMIYATDAGI TUTGAN O'RNI VA ULARNING O'RGANILGANLIK

- DARAJASI. *SCIENTIFIC APPROACH TO THE MODERN EDUCATION SYSTEM*, 2(14), 74-76.
40. Bafoeva, R. (2023). INGLIZ VA O'ZBEK MAQOLLARINING SHAKLLANISH VA O'RGANILISH MASALALARI. *Научный Фокус*, 1(3), 29-31.
41. Bafoeva, R. (2023). INGLIZ VA O'ZBEK MAQOLLARINING KOGNITIV TAHLILI Ingliz va ozbek maqollaritizimlari haqida gap ketganda ularning mohiyati bir-biridan ajralib turishini qo'lga keltirish, chunki ular turlicha tarixiy, ijtimoiy va iqtisodiy sharoitlarida rivojlangan, vabu maqoll. *World of Science*, 6(6), 207-211.
42. Pirmanovna, N. G., & Bafoeva, R. (2023). LINGUISTIC AND CULTURAL ANALYSIS OF ENGLISH AND UZBEK PROVERBS. *Finland International Scientific Journal of Education, Social Science & Humanities*, 11(4), 227-230.
43. Bafoeva, R. (2023). THE IMPORTANCE OF INTERACTIVE GAMES IN LEARNING FOREIGN LANGUAGES PROCESS. *Modern Science and Research*, 2(10), 510-512.
44. Nosirova, D. (2024). EVALUATION IN ENGLISH LANGUAGE INSTRUCTION: A THOROUGH EXAMINATION. *Modern Science and Research*, 3(1), 497-503.
45. Dilnoza Rizoqulovna, N. (2023). Assessment in English Language Teaching: A Comprehensive Analysis. *American Journal of Language, Literacy and Learning in STEM Education (2993-2769)*, 1(10), 660-665.
46. Nosirova, D. (2023). HARNESSING DIGITAL TOOLS FOR ENGLISH LANGUAGE LEARNING. *Modern Science and Research*, 2(10), 39-44.
47. Nosirova, D. (2023). USING DIDACTICAL GAMES IN SPEAKING LESSONS. *MODERN SCIENCE AND RESEARCH*, 2(10), 706-709.
48. Rizoqulovna, N. D. (2023). LEARNING ENGLISH AS A SECOND LANGUAGE: CHALLENGES AND STRATEGIES.
49. Nosirova, D. (2023). SECOND LANGUAGE ACQUISITION AND THE ROLE OF DIDACTIC GAMES IN SLA. *Modern Science and Research*, 2(5), 1143-1145.
50. Nosirova, D. (2023). LEARNING ENGLISH AS A SECOND LANGUAGE: CHALLENGES AND STRATEGIES. *Modern Science and Research*, 2(9), 165-170.
51. Носирова, Д. Р. (2023). ИЗУЧЕНИЕ ИНОСТРАННОГО ЯЗЫКА И РОЛЬ ДИДАКТИЧЕСКИХ ИГР В ИЗУЧЕНИИ ИНОСТРАННОГО ЯЗЫКА. *Educational Research in Universal Sciences*, 2(4), 256-260.
52. Utkerovna, B. S. (2023). UNLOCKING LANGUAGE LEARNING POTENTIAL: THE IMPACT OF MULTIMEDIA IN LANGUAGE EDUCATION.
53. Utkerovna, B. S. (2023). Teaching Grammar Effectively: Strategies for Success. *American Journal of Language, Literacy and Learning in STEM Education (2993-2769)*, 1(10), 241-245.
54. Berdiyeva, S. (2024). EXPLORING INNOVATIVE APPROACHES TO TEACHING. *Modern Science and Research*, 3(1), 923-927.
55. Utkerovna, B. S. (2023). Effective Ways of Improving Language Learners' Communication Skills through Story-Based Approach. *American Journal of Language, Literacy and Learning in STEM Education (2993-2769)*, 1(9), 563-567.
56. Berdiyeva, S. U. (2023). THE DIFFERENCE BETWEEN GAME-BASED LEARNING AND GAMIFICATION [Data set]. Zenodo.

MUSTAQILLIK YILLARIDA MARKAZI OSIYO DAVLATLARI BILAN ETNOMADANIY ALOQALARNING SHAKILLANISH BOSQICHLARI

Umurqulov Kamoliddin

Termiz davlat universiteti tayanch doktoranti.

Tel: +998945104252.

<https://doi.org/10.5281/zenodo.10645040>

Annotatsiya. Ushbu maqola mustaqillik yillarida Markazi Osiyo davlatlari bilan etnomadaniy aloqalarning shakillanish bosqichlari haqida ma'lumotlar keltirilgan.

Kalit so'zlar: tashqi siyosati, madaniyat va ma'rifat, festival, haftalik va madaniy tadbirlar, an'analar, urf-odatlar, turmush tarzi.

STAGES OF FORMATION OF ETHNO-CULTURAL RELATIONS WITH CENTRAL ASIAN COUNTRIES IN THE YEARS OF INDEPENDENCE

Abstract. This article provides information about the stages of formation of ethno-cultural relations with Central Asian countries during the years of independence.

Key words: foreign policy, culture and enlightenment, festival, weekly and cultural events, traditions, customs, lifestyle.

ЭТАПЫ СТАНОВЛЕНИЯ ЭТНОКУЛЬТУРНЫХ СВЯЗЕЙ СО СТРАНАМИ ЦЕНТРАЛЬНОЙ АЗИИ В ГОДЫ НЕЗАВИСИМОСТИ

Аннотация. В данной статье представлена информация об этапах становления этнокультурных связей со странами Центральной Азии в годы независимости.

Ключевые слова: внешняя политика, культура и просвещение, фестиваль, еженедельные и культурно-массовые мероприятия, традиции, обычаи, образ жизни.

O'zbekiston o'zining tashqi siyosatida doimo yqin qo'shnilariga bo'lgan munosabatlarga alohida e'tabor qaratib kelgan va doimo yaxshi qo'shnicilik pozitsiyasini saqlab kelgan.

Mustaqilligimizning dastlabki davrlaridan buyon davlatimiz eng avvalo yaqin qo'shnilarimiz bo'lgan davlatlar bilan har tomonlama foydali aloqalarni o'rnatishga harakat qilib kelmoqda. Jumladan madaniyat va ma'rifat sohasida ham bir qancha sezilarli ishlar amalga oshirilib kelinmoqda. 1992-yil, may oyida Vazirlar Mahkamasining "O'zbekiston Respublikasi Tashqi ishlar vazirligini tashkil etish masalalari to'g'risida" gi qaroriga muvofiq tashkil etilib o'z faoliyatini olib borayotgan Tashqi ishlar vazirligi, O'zbekiston Respublikasi Prezidentining 2017-yil, 19-maydagi "Millatlararo munosabatlar va xorijiy mamlakatlar bilan do'stlik aloqalari ni yanada takomillashtirish cjora-tadbirlari to'g'risida" gi qaroriga asosan tashkil etilgan Millatlararo munosabatlar va xorijiy mamlakatlar bilan do'stlik aloqalari qo'mitasi, O'zbekiston respublikasi madaniyat vazirligi kabi tashkilot va muassasalar o'z faoliyati davomida bu masalaga alohida etibor berib kelmoqda. Bugungi kungacha respublikamizda xorijiy mamlakatlar bilan xalqaro hamkorlik rivojlantirishga qaratilgan bir qancha me'yoriy hujjatlar qabul qilingan va ular asosida doimiy ravishda turli xil festival, haftalik va madaniy tadbirlar o'tkazib kelinmoqda.

T/r	Festival nomi	O'tkazilish joyi	O'tkazilish muddati
1	Respublika qo'g'irchoq teatrlarining an'anaviy XIII ko'rik festivali	Toshkent shahri	Har ikki yilda bir marta

2	“Toshkent bahori” xalqaro opera va balet festivali	Toshkent shahri	Har ikki yilda bir marta
3	«Lazgi» xalqaro raqs festivali	Xorazm viloyati	Har ikki yilda bir marta
4	“Boysun bahori” ochiq festivali	Surxondaryo viloyati	Har ikki yilda bir marta
5	Xalqaro zardo‘zlik va zargarlik festivali	Buxoro viloyati	Har ikki yilda bir marta
6	“Gullar bayrami” xalqaro gullar festivali	Namangan viloyati	Har ikki yilda bir marta
7	An'anaviy xalqaro etnofestival	Toshkent viloyati	Har ikki yilda bir marta
8	“Sharq taronalari” XIII xalqaro musiqa festivali	Samarqand viloyati	Har ikki yilda bir marta
9	II Xalqaro maqom san'ati anjumani	Buxoro viloyati	Har ikki yilda bir marta
10	“Yevroosiyo” xalqaro teatr san'ati festivali	Toshkent shahri	Har ikki yilda bir marta
11	“Baxor nafasi” xalqaro san'at festivali	Toshkent viloyati	Har ikki yilda bir marta
12	“Dunyo sadolari” xalqaro milliy san'ati festivali	Andijon viloyati	Har ikki yilda bir marta
13	“Buyuk ipak yo‘li” xalqaro musiqa festivali	Farg‘ona viloyati	Har ikki yilda bir marta
14	“Nurli navolar” xalqaro festivali	Navoiy viloyati	Har ikki yilda bir marta
15	Xalqaro baxshichilik san'ati festivali	Sirdaryo viloyati	Har ikki yilda bir marta
16	Xalqaro kamer va simfonik musiqa festivali	Toshkent shahri	Har ikki yilda bir marta
17	«Xalqaro sirk san'ati» festivali	Toshkent shahri	Har ikki yilda bir marta

O‘zbekistonning Qozog‘iston Respublikasi bilan madaniy aloqalari mustaqillikning dastlabki yillaridayoq, jumladan, 1992-yil, iyunida Qozog‘istonning Turkiston shahrida bo‘lib o‘tgan davlat rahbarlarining birinchi uchrashuvidayoq yo‘lga qo‘yilgan edi. Ta’kidlash joizki, O‘zbekiston va Qozog‘iston ushbu yo‘nalishlarda ulkan salohiyatga ega bo‘lib, bunday hamkorlikdan birdek manfaatdordir. Zero, madaniy-gumanitar yo‘nalishdagi hamkorlikning asosini ikki xalqni o‘zaro yaqinlashtirish, tajriba almashish, uyg‘un an‘ana va urf-odatlarini asrash va kelasi avlodga yetkazish tashkil etadi. O‘zbek va qozoq millati qardosh xalq ekani hech kimga sir emas. Xalqlarning an‘analari, urf-odatlari, turmush tarzi o‘xshash. Ikki xalq ham do‘stlikni qadrlaydi. Jumladan, qozoqlarda shunday maqol bor: «Досың көр болса, жолың да ашылады»

(Do'sting ko'p bo'lsa, yo'ling ham ravon bo'ladi). O'zbeklar ham do'stlikni yuksak darajada qadrlaydi: "Do'sting – boyliging, do'sting – davlatingdir". Bunday maqollar ko'plab topiladi.

Ma'lumki, Markaziy Osiyo mintaqasi tarixan fan, madaniyat, ma'naviyat va ma'rifatning o'chog'i bo'lgan. Yaqin tarixda ham bu omil o'zining ahamiyati yo'qotmagan. Bu borada qaysidir olimu mutaxassisni aynan biron-bir davlatga tegishli deb aytish mushkul. Zero, fan, madaniyat, ma'naviyat va ma'rifat yutuqlaridan butun bashariyat foydalanadi. Yaqin o'tmishdagi qozog'istonlik olimlar to'g'risida so'z ketganda, zamonaviy qozoq adabiyotining asoschisi Abay Qo'nonboyev, akademik fanlar asoschisi Kanysh Satpayev, yozuvchilar Muxtor Avezov va Sobir Muqonov, yirik davlat arbobi, akademik Dinmuxammad Kunayevlarni alohida ta'kidlash mumkin.

Adabiyot sohasida o'zbek va qozoq xalqini ko'p yillar davomida o'zaro hamkorligini yorqin ifodalovchi shaxs sifatida yozuvchi Nosir Fozilovni ko'rsatish mumkin. U O'zbekistonda yashab ijod qilgan. N.Fozilov Abay Qo'nonboyev, Muxtor Avezov, Sobir Muqonov, G'abit Musrepov, G'abiden Mustafin, Abdulla Tojiboyev, Abdijalil Nurpeisov kabi ko'plab qozoq adiblari asarlarini o'zbekchaga tarjima qilib, nashr ettirgan. 1986-yilda qozoq adabiyotidan qilgan tarjimalari uchun N.Fozilovga Qozog'iston Yozuvchilar uyushmasining Bayimbet Maylin nomidagi davlat mukofoti berilgan. 1990-yilda atoqli yozuvchi "O'zbekistonda xizmat ko'rsatgan san'at arbobi" unvoniga sazovor bo'ldi. 1999-yilda esa «El-yurt xurmati» ordeni bilan mukofotlandi. Shuningdek, N.Fozilov 1994-yili o'zbek va qozoq adabiy aloqalari borasidagi xizmatlari uchun Qozog'iston prezidenti ta'sis etgan "Tinchlik va ma'naviy hamjihatlik uchun" xalqaro mukofotga sazovor bo'lgan. O'zbek va qozoq xalqi birdamligi uchun xizmat qilgan bunday shaxslar to'g'risida ko'plab misollar keltirish mumkin.

Ikki qardosh xalq o'rtasidagi madaniy aloqalarni rivojlantirishga davlat rahbarlari e'tibor qaratishmoqda. Xususan, davlatimiz rahbarining 2018-yil 13-martdagi qaroriga muvofiq qozoq shoiri va mutafakkiri Abay Qo'nonboyev ijodiy merosini o'rganish tashkil etildi. Qozog'istonda esa Alisher Navoiy tavalludining 577-yilligi keng nishonlandi. Ta'kidlash lozimki, O'zbekiston rahbariyati qardosh xalqlar o'rtasidagi do'stlikni mustahkamlash yo'lidagi sa'y-harakatlarni munosib taqdirlab kelmoqda. Xususan, 1991-2019-yillar mobaynida qozoq millatiga mansub 630 nafar O'zbekiston fuqarolari turli davlat mukofotlari bilan taqdirlangan. Bu raqam so'nggi yillarda yanada ortmoqda, masalan, 2016-yilda 33 nafar qardosh millatga mansub bo'lgan O'zbekiston fuqarolari yuksak davlat mukofotlariga loyiq ko'rilgan. Bundan tashqari, 1991-yildan buyon 23 Qozog'iston fuqarolari O'zbekistonning tegishli davlat mukofotlari bilan taqdirlanishgan.

O'zbekiston va Qozog'istonning madaniy aloqalar 1994-yil 10-yanvarda imzolangan "Madaniyat, sog'liqni saqlash, ilm-fan, ta'lim, turizm va sport sohasidagi hamkorlikni chuqurlashtirish to'g'risida" gi O'zbekiston Respublikasi hukumati bilan Qozog'iston Respublikasi hukumati o'rtasidagi bitim asosida amalga oshirib kelinadi. Bugungi kunda ikkala davlat o'rtasidagi madaniy-gumanitar aloqalarni quyidagi yo'nalishlarda mustahkamlanib borayotganini ko'rish mumkin. O'zbekiston va Qozog'iston ta'lim muassasalari o'rtasida talabalar almashinuvi, o'quv-metodik qo'llanmalarni ishlab chiqish, tajriba almashish bo'yicha hamkorlik yo'lga qo'yilgan. Hozirda mamlakatimiz oliy ta'lim muassasalari va Qozog'istonning 50 dan ortiq oliy ta'lim muassasalari bilan hamkorlik kelishuvlari amal qilmoqda. Davlatlarning Fanlar akademiyalari o'rtasida tizimli hamkorlik yo'lga qo'yilgan, jumladan, birgalikda turli yo'nalishlarda ilmiy tadqiqotlar o'tkazish, kelgusida universitetlar konsorsiumini tashkil qilish

bo'yicha kelishuvlar bunga misol bo'la oladi. Ayni vaqtda, mamlakatimizdagi 400 ta maktabda mashg'ulotlar qozoq tilida olib boriladi. 162 ta maktabda esa ta'lim faqat qozoq tilida beriladi.

Oliy ta'lim muassasalari tizimida Toshkent davlat pedagogika universitetida, Guliston davlat universitetida, shuningdek, Nukus, Jizzax va Navoiy davlat universitetlarida qozoq tili va adabiyoti fakultetlari tashkil qilingan. Ilm-fan, ta'lim sohasida shu kungacha amalga oshirilgan ishlar natijasidan kelib chiqib aytish mumkinki, kelgusi yilda ijodiy va ilmiy ziyolilar forumini tashkil etish tashabbusi mazkur yo'nalishdagi hamkorlikni sifat jihatidan yangi bosqichga olib chiqadi. Qozog'istonning san'at va madaniyat vakillari mamlakatimizda an'anaviy tarzda bo'lib o'tadigan "Sharq taronalari" xalqaro musiqa festivalida muntazam ishtirok etib kelishadi. Bundan tashqari, 2018-yil "Qozog'istonda O'zbekiston yili" deb e'lon qilinishi doirasida o'zbekistonlik san'at ustalari 5 marotaba konsert, o'zbekistonlik teatr truppalari 4 ta gastrol namoyishlari, 4 ta tasviriy va amaliy san'at ko'rgazmalari, 1 marotaba ekspeditsiya, shuningdek, "O'zbek kinosi kunlari" va "O'zbek madaniyati kunlari" kabi tadbirlar tashkil qilindi.

2019-yil 15-aprel kuni esa "O'zbekiston" xalqaro anjumanlar saroyida O'zbekistonda Qozog'iston yilining rasmiy ochilish marosimi bo'ldi. Ushbu tantanali marosimni O'zbekiston Respublikasi Prezidenti Shavkat Mirziyoyev ochib, qardosh qozog'istonliklarni yurtimizga tashrifi bilan qutladi. Shu munosabat bilan, mamlakatimizda qozog'istonlik san'at va madaniyat namoyondalari tomonidan 80 dan ziyod turli tadbirlar tashkil qilindi.

Qozog'iston prezidenti Qosim-Jomart Toqayev O'zbekiston va Qozog'iston rasmiy delegatsiyalari ishtirokidagi uchrashuvda Nur-sultonda Alisher Navoiy haykali o'rnatilishini aytib o'tdi. Uning fikricha, bu haykal ikki xalqning ma'naviy yaqinligi va ko'p asrlik do'stligi ramzi sifatida bunyod etiladi. Bugungi kunda mamlakatimizda yashovchi qozoq millatiga mansub aholi soni 803,4 mingtani tashkil qiladi. Bu qozoq etnosining Qozog'iston tashqarisida, MDH mamlakatlarida yashaydigan eng yirik qismi hisoblanadi.

Ta'kidlash joizki, O'zbekistonda 1992-yildan buyon Qozoq milliy madaniy markazi faoliyat yuritib keladi. Bugungi kunga kelib ushbu markaz tarkibida Qoraqalpog'iston Qozoq milliy madaniy markazi, Buxoro, Jizzax, Navoiy, Xorazm, Sirdaryo va Toshkent viloyatlaridagi uning bo'linmalari, shuningdek, Toshkent shahar bo'linmasi ish yuritadi. Markaz faoliyati qozoq millatiga mansub fuqarolarning madaniy ehtiyojlarini qondirish, qozoq tilini o'rganishga ko'maklashish, qozoq xalqining an'analari va urf-odatlarini asrash, yoshlarning qozoq tilida ta'lim olishlarini ta'minlash maqsadida oliy va o'rta-maxsus ta'lim muassasalari bilan hamkorlik qilish, yosh iqtidorlarni qo'llab-quvvatlash kabi turli yo'nalishlarda olib boriladi. Markaz faollarining tashabbusi bilan Navoiy viloyatining Konimex tumanida tarixiy etnografik muzey, Toshkent viloyatining Bo'stonliq tumanida «Shaxsham» etnografiya muzeyi ochilgan. Madaniy-ma'rifiy tadbirlar doirasida har yili «Aytis» oqinlar musobaqasi, «Altibaqan», «Tusaukeser» va boshqa milliy bayramlar o'tkaziladi. Shu bilan birga, mamlakatimizda «Nurli yol» gazetasi chop etilmoqda. 2018 yilning ikkinchi choragida O'zbek Milliy akademik drama teatri ijodkorlari Chimkent shahriga safar qiladi. Ostona shahrida "O'zbek ayollar milliy liboslari va xalq amaliy san'ati ko'rgazmasi" hamda "2018 yil Qozog'istonda – O'zbekiston yili", deb nomlangan kitoblar ko'rgazmasi tashkil etiladi. Olmaotada tashkil etiluvchi "O'zbek milliy taomlarini tayyorlash bo'yicha mahorat darslari" pazandalik san'ati ixlosmandlarini hayratda qoldirgani shubhasiz.

Shuningdek, Turkiston shahrida "Folklor jamoalari ekspeditsiyasi", Respublika yosh tomoshabinlar teatri jamoasining Olmaota shahriga ijodiy safari ko'zda tutilgan. Shuningdek,

badiiy jamoalar va ijodkorlari ishtirokidagi “Osh festivali” asrlar davomida sayqal topib kelayotgan milliy an’ana va qadriyatlarimizni to’laqonli ifodalash imkonini beradi. O’z navbatida yurtimizda ham Qozog’iston madaniyatiga taalluqli tadbirlar va ko’rgazmalar tashkil etilishi ikki davlat madaniy aloqalarini yanada mustahkamlashiga hissa qo’shadi. Shu ma’noda, Toshkent shahrida mashhur qozoq rassomi Batuxan Baymenning shaxsiy ko’rgazmasi, Toshkent shahri va Andijon viloyatida “O’zbekistonda Olmaota viloyati kunlari”, “Atlas bayrami” Xalqaro to’qimachilik festivali o’tkazilishi. Akademik cholg’ular va an’anaviy ijrochilik bo’yicha “Iste’dod” II xalqaro tanlovi, Ko’p ovozi xalq cholg’ulari ansambl va orkestrlarining “Navro’z sadolari” nomli IV xalqaro festivalida hamda xalqaro “Maqom san’ati” anjumani kabi tadbirlarda Qozog’istondan vakillar va ijodkorlar ham qatnashib kelmoqdalar²⁷.

O’zbekistonning yana bir qardosh millat Qirg’iziston respublikasi bilan madaniy aloqalari ham mustaqilligimizning dastlabki davridayoq, xususan, ikki davlat rahbarlarining 1992-yildagi ilk uchrashuvida yo’lga qo’yilgan edi. Bugungi kungacha bu madaniy hamkorlik samarasi o’laroq ko’plab tadbirlar va madaniy festivallar o’tkazilib kelinmoqda. O’zbekiston va Qirg’iziston hamkorligining 31 yillik yangi tarixini sarhisob qilar ekanmiz, mamlakatlarimiz o’zaro hurmat, tomonlarning ochiqligi va samimiyligiga asoslangan teng huquqli hamkorlik tarafdori ekanligini ta’kidlash lozimdir. O’zbekiston Respublikasida 271 mingdan ortiq qirg’izlar yashaydi. Birinchi viloyatlararo qirg’iz madaniy markazi 1991 yili Jizzax viloyatida tashkil etilgan edi. Bugungi kunga kelib Andijon, Jizzax, Sirdaryo, Namangan, Farg’ona viloyatlarida va ularning faoliyatini muvofiqlashtiruvchi O’zbekiston qirg’iz milliy madaniy markazi — jami oltita markaz faoliyat ko’rsatmoqda. Ommaviy xalq sayillari va bayramlarda markazlar qoshida tashkil etilgan milliy ansambllari ijrosidagi qadimgi va zamonaviy qo’shiq raqslar ijro etilib, ular tomoshabinlar tomonidan iliq kutib olinadi. Bunday jamoalar qatoriga “Do’stlik” va “Jash kiyal” (Andijon), “Manas” (Jizzax), “Manas” (Namangan) va “JanJanay” (Sirdaryo) kabi jamoalarni kiritish mumkin. Qirg’izlarning O’zbekistondagi hayoti to’g’risida O’zbekiston milliy teleradiokompaniyasining qirg’iz, o’zbek va boshqa tillarda uzatiladigan “Aychurek” va “Yagona oilada” teleko’rsatuvlarida, shuningdek, “Eleman”, “Min kiyal” radioeshittirishlarida hikoya qilinadi.

2017-2018-yillarda Toshkent, Samarqand, Bishkek va O’sh shaharlarda tashkil qilingan ma’naviyat va kino kunlari madaniy aloqalarning yangi bosqichidagi ilk qadamlardan biri bo’ldi.

Shu bilan bir qatorda 2018-yilda O’sh shahrida O’zbekiston tomonidan o’rta ta’lim maktabi qurib foydalanishga topshirilganligi alohida ahamiyatga ega. Bundan tashqari 2018-yilda O’zbekistonda buyuk qirg’iz yozuvchisi Ch.Aytmatovning 90 yilligi keng nishonlanib, o’zbek teatrlarida adib ijodiga bag’ishlangan spektakllar bo’lib o’tdi. O’zbek-qirg’iz kinoijodkorlari Ch.Aytmatovning “Sarvi qomat dilbarim” asari asosida qo’shma film suratga olishdi. Toshkentda esa Ch.Aytmatov nomli ko’cha ochilib, uning barelyefi o’rnatildi. 2018-yil dekabrda esa Qirg’iziston milliy universitetida O’zbekiston qaxramoni va xalq yozuvchisi E.Vohidov tavalludiga bag’ishlangan adabiy kecha tashkil etildi. O’z navbatida, Qirg’iziston san’at vakillari O’zbekistonda tashkil etiladigan “Sharq taronalari” xalqaro musiqa festivali, “Baxshi” va “Maqom” san’at festivallarida doimiy qatnashib sovrinli o’rinlarni qo’lga kiritishmoqda²⁸.

²⁷ Xalq so’zi gazetasi, 2021-yil, 7-dekabr nashri

²⁸ “Yangi O’zbekiston” gazetasi, 2023-yil, 23-aprel nashri

O‘zbek-Turkman madaniy va do‘stlik aloqalari esa, ikki davlat rahbarlarining 1991-yildagi dastlabki uchrashuvi o‘rnatilgan edi. O‘tgan vaq davomida bu ikki davlat o‘rtasida ham ko‘plab ahamiyatga molik bo‘lgan madaniy hamkorlik rivojlanib kelmoqda. Mamlakatimizda yashaydigan 189 mingga yaqin ortiq turkmanlar o‘z milliy madaniyatlari, tili, an‘analari va urfodatlarini asrash hamda rivojlantirish qaratilgan madaniy tadbirlar 2001 yil 7 may kuni tashkil qilingan Respublika Turkman madaniy markazi orqali amalga oshiradi. Bugungi kunga kelib ushbu markazning tarkibiy tuzilmasi hisoblangan Qoraqalpog‘iston Respublikasi Turkman madaniy markazi, Buxoro, Qashqadaryo, Surxondaryo, Toshkent viloyatlari va Toshkent shahridagi hududiy bo‘linmalari faoliyat yuritib kelmoqda. Markaz va uning bo‘linmalari O‘zbekistonning Navro‘z, Mustaqillik kuni, Konstitutsiya kuni singari umumxalq bayramlarida faol qatnashadilar. Boshqa jamoat va davlat tashkilotlari ishtirokida turkman tilining asoschisi, XVIII asrda yashab o‘tgan buyuk shoir va alloma Mahtumquli, turkman mumtoz shoiri Mollanapes Qodirberdi o‘g‘li kabi insonlarxotirasiga bag‘ishlangan tadbirlar o‘tkazilishi an‘anaga aylangan. Tadbirlar davomida ushbu arboblarning o‘zbek tiliga tarjima qilingan kitoblarning taqdimoti o‘tkaziladi, turkman san‘ati va xalq hunarmandchiligi namunalari namoyish qilinadi.

Bir makonda mushtarak maqsadlar asosida yashab kelgan o‘zbek-turkman xalqlarining o‘zaro uyg‘unlikdagi etnografik madaniyatini targ‘ib etish maqsadida O‘zbekiston Respublikasi Vazirlar Mahkamasining 2020 yil 29 dekabrda “Xorazm viloyatidagi “O‘zbek–Turkman do‘stlik uyi” va “Ulli hovli” majmuasi” direktivasi tashkil etish chora-tadbirlari to‘g‘risida”gi qarori asosida Urganch tumani G‘oybu qishlog‘i “Turkmanlar” mahallasi hududidagi “O‘zbek–Turkman do‘stlik uyi” va “Ulli hovli” majmuasida joylashgan 229arsilarni saqlash, kelajak avlodga etkazish bo‘yicha ko‘plab sa‘y harakatlar amalga oshirildi.

2018 yil 23 aprel kuni Toshkent shahrida Ashxobod sayilgohi ochildi, 2016 yil noyabrda mamlakatimizda Turkmaniston madaniyati kunlari, 2017 yil noyabrda esa Turkmanistonda O‘zbekiston madaniyati kunlari o‘tkazildi. Samarqandda o‘tkaziladigan “Sharq taronalari” xalqaro musiqa festivali va Qo‘qon shahrida o‘tadigan Xalqaro hunarmandchilik festivalida Turkmaniston delegatsiyasi munosib ishtirok etib kelmoqda. Shuningdek, mamlakatimizda Turkmanistonning sobiq prezidenti Gurbanguli Berdimuhamedovning qator kitoblari – “Baxtli hayot sog‘liqdan boshlanar”, “Madaniyat – xalqning bebaho xazinasini”, “Barhayot afsona”, “Choy – shifo va ruhiy quvvat manbai” nomli kitoblari o‘zbek tiliga tarjima qilinib, chop etilgan²⁹.

Mintaqadagi yana bir qo‘shni davlat bo‘lgan Tojikiston Respublikasi bilan o‘zbekistonning o‘zaro madaniy aloqalari 1991-yilga qo‘yilgan bo‘lib, o‘tgan davr madaniy aloqalarning rivojlanishida muhim ahamiyatga ega davr bo‘ldi. Tojik va o‘zbek xalqlarining yashash sharoiti, urf-odatlari, turmush 229arsi bir-biriga nihoyatda yaqin. Bugungi kunda O‘zbekistonda o‘zbeklar bilan umumiy etnik ildizga ega 1,5 milliondan ortiq tojik yashaydi. Bu ikki xalqning madaniyatlari, turmush tarzlari, urfodatlari va xalq san‘ati — barchasi juda yaqin, ayrim hollarda esa, ularni umuman ajratib bo‘lmaydi. Ikkala xalqning ibtidoiy, qadimgi va aksariyat hollarda o‘rta asrlarga oid tarixi o‘zaro chambarchas bog‘liqdir. O‘zbekiston Respublikasining birinchi Prezidenti Islom Karimov ta’kidlaganidek, o‘zbek va tojik xalqlari ikki tilda gaplashadigan bir xalq. Bu 2 xalqning o‘tmishda birgalashib, o‘z ozodligi, erki uchun kurashgani, o‘lmas me’moriy yodgorliklari va

²⁹ srs.uz (O‘zbekiston Respublikasi Prezidenti huzuridagi Strategik va mintaqalararo tadqiqotlar instituti rasmiy veb-sayti)

san'at durdonalarini yaratgani tarixdan ma'lum. Asrlar davomida ko'pgina tojik va o'zbek san'atkorlari biribiriga ustoz, biribiriga shogird bo'lib ijod qilib kelishgan.

Ikki buyuk arbob — Jomiy bilan Navoiyning do'stligi va hamkorligi tojik hamda o'zbek adabiy va madaniy aloqalari tarixidagi yorqin sahifadir. Jomiy va Navoiy boshlab bergan zullisonaynlik an'alarini Mashrab, Turdi, Nodira, Furqat, Zavqiy, Anbar otin, Asiriy, Ayniy, Hamza va boshqalar davom ettirdilar. Hamza tojik tilida ham g'oyaviy badiiy jihatdan yetuk she'rlar yaratishi bilan barobar o'zining drama truppsi bilan Tojikistonning shahar va tumanlarida tomoshalar ko'rsatdi. Sadridin Ayniy «Qullar» romanini o'zbek tilida yaratdi va tojik hamda o'zbek tilida samarali ijod qilib, o'zining ham badiiy, ham ilmiy asarlari bilan 2 xalq madaniyatini rivojlantirishda katta rol o'ynadi. 20-yillar oxiridan Tojikiston teatrlarida Hamzaning «Boy ila xizmatchi», K. Yashinning «Gulsara», F. Zafariyning «Halima», Xurshidning «Farhod va Shirin», keyinroq S. Abdullaning «Tohir va Zuxra», Uyg'un va I. Sultonning «Alisher Navoiy», Tuyg'unning «Muhabbat» va boshqa pyesalari sahnalashtirildi. Ayni vaqtda tojik dramaturglaridan S. Ulug'zodaning «Gavhari shamchiroq», S. G'anining «To'y», G'. Abdulloning «Sharq sadosi» kabi pyesalari o'zbek teatrlari sahnalarida namoyish qilindi.

Tojik-o'zbek madaniy va adabiy aloqalarning ravnaq topishida badiiy tarjimachilik ham muhim ahamiyatga ega. S. Ayniyning 8 jildli asari, A. Lohutiyning «Devon»I, M. Tursunzodaning deyarli barcha asarlari, Mirshakarning «Biz Pomirdan keldik», «Oltin qishloq», «Tog' qizining ishq», J. Ikromiyning «Olov qizi», «Buxoroning o'n ikki darvozasi», S. Ulug'zodaning «Yoshligimiz tongi», «Vos'ye», R. Jalilning «Po'lod va Gulro», «Sho'rob», F. Niyoziyning «Vafo» asarlari va boshqalarning she'riy, nasriy asarlari o'zbek tilida nashr etilgan. Ayni vaqtda Hamza, A. Qodiriy, F. G'ulom, Oybek, A. Qahhor, G'ayratiy, H. Olimjon, Sh. Rashidov, Zulfiya, A. Muxtor, R. Fayziy, S. Abdulla, E. Vohidov, A. Oripov, G. Jurayeva, B. Boyqobilov va boshqalarning asarlari tojik tiliga tarjima qilinib, Tojikistonda nashr etilgan. O'zbek-tojik adabiy va madaniy aloqalarining ravnaq topishida Tojikistonda yashab o'zbek tilida ijod qilgan shoir va yozuvchilar: Ashirmat, M. To'lqin, M. Oston, O'. Jamol, J. Toshmatov, Z. Do'stmatov, K. Mamajonov, Sh. Sattor, A. Usmon, X. Qurbonova, S. Nishonova, J. Ergash, U. Umarov, A. Zuhur va b.ning ham hissasi bor.

Respublika tojik milliy madaniy markazi O'zbekistonda 2008 yili tashkil qilingan, bugungi kunga kelib uning tarkibiy tuzilmasida Qashqadaryo, Surxondaryo, Samarqand, Namangan, Farg'ona viloyatlaridagi hududiy bo'linmalari, Buxoroda — «Oftobi So'g'diyon» tojikfors markazi, 1990 yil Toshkentda tashkil etilgan «Oriyono» hamda Chirchiq shahridagi «So'g'diyona» markazlari faoliyat yuritmoqda. Avestoning 2700 yilligini, Sharqning buyuk olimi va shoiri Firdavsiy tavallud topgan kunini nishonlash, forstojik adabiyotining asoschisi Rudakiyning 1150 yillik yubileyi, Ibn Sino, Jaloliddin Rumi Balxiy, Mir Ali Hamadoniy, yozuvchi va shoir Sadridin Ayniy hayoti va ijodiga bag'ishlangan tadbirlar ko'pchilik diqqatini jalb etdi. Shu bilan birga, asarlari o'zbek tiliga tarjima qilingan To'xtamish To'xtayev, Abdullo Subxon, Ja'far Muhammad, Fayz Muhammad, Yunus Imomnazar, Muhammadjon Shodiyev, Asadullo Shukurov kabi zamonaviy mualliflar bilan ijodiy uchrashuvlar ham yaxshi taassurotlar qoldirdi. Markaz tomonidan har yili Tojik tili kuni, tojik xalqining tarixi va madaniyati bo'yicha o'ziga xos tanlovlar, shoirlar va adabiyot ahli o'rtasida mushoira, taniqli tojik rassomlari — Muborak Yo'ldoshev va Zayniddin Mirzoyev kartinalarining ko'rgazmalari tashkil etilgan. Markazda o'tkazilayotgan bir qator tadbirlar, jumladan O'zbekistonning milliy va davlat bayramlari,

tojiklarning xalq bayrami “Mehrkon” — hosil bayrami va boshqalar “Ovozi tojik”, “Ovozi Samarqand”, “Xovar” kabi tojik tilida chiqadigan gazetalarda va O‘zbekiston teleradiokompaniyasining “Ranginkamon”, “Yagona oilada” teleko‘rsatuvlarida keng yoritilib boriladi.

O‘zbekistonning 5 ta oliy ta’lim muassasasida tojik tilida ta’lim beruvchi maktablar uchun bakalavriatning “Filologiya va til o‘rganish: Tojik tili”, “Tojik tili va adabiyoti” hamda «Boshlang‘ich ta’lim (tojik tili)» yo‘nalishlari bo‘yicha kadrlar tayyorlanadi. 2019-2020 o‘quv yilida “Filologiya va til o‘rganish: Tojik tili” yo‘nalishi bo‘yicha 110 nafar bitiruvchi ta’limni yakunladi.

Ayni paytda Tojikistonda o‘zbek tilida faoliyat olib borayotgan 10 dan ortiq nashrlar mavjud bo‘lib, Dushanbe shahrida o‘zbeklar jamiyati tomonidan «Xalq so‘z» gazetasi chop etiladi. Xo‘jand shahrida “O‘zbek milliy ma’naviyat va ma’rifat markazi” tomonidan “Ma’naviyat” gazetasi va «Sharqнома» jurnali o‘zbek tilida chop etiladi. Shuningdek, bir haftada bir marta OAVda jumladan, televideniye va radioda o‘zbek tilida dastur va eshittirishlar olib boriladi³⁰.

Muxtasar aytganda, O‘zbekistonning Markaziy Osiyo davlatlari bilan o‘zaro aloqalar bugun xalqaro maydonda ham ishonchli, muhim va uzoq muddatli hamkorlik namunasi sifatida e’tirof etilmoqda. Madaniy sohadagi hamkorlikning bugungi darajasi shubhasiz, o‘zaro aloqalarning boshqa yo‘nalishlariga ham o‘zining ijobiy ta’sirini o‘tkazadi. Bunday hamkorlik asosini eng avvalo, xalqlar birdamligi, fuqarolarning bir-biriga ishonchi va do‘stona munosabati hamda qon-qarindoshchilik rishtalarining mustahkamlanishi tashkil etadi.

REFERENCES

1. O‘zbekiston Respublikasini 2017 – 2021 yillarda rivojlantirishning beshta ustuvor yo‘nalishi bo‘yicha Harakatlar strategiyasi”. www.lex.uz.
2. Xalq so‘zi gazetasi, 2021-yil,7-dekabr nashri
3. Xalq so‘zi gazetasi, 2021-yil,1-iyundagi nashri
4. “Yangi O‘zbekiston” gazetasi, 2023-yil,23-aprel nashri
5. Isrs.uz (O‘zbekiston Respublikasi Prezidenti huzuridagi Strategik va mintaqalararo tadqiqotlar instituti rasmiy veb-sayti)
6. Internet materiallari:
7. www.lex.uz
8. www.disertat.uz
9. www.ziyouz.com

³⁰ Xalq so‘zi gazetasi, 2021-yil,1-iyundagi nashri

RAQAMLI IQTISODIYOT SOHALARDA VA ELEKTRON TIJORAT RIVOJLANISHIDA MAMLAKATNING IQTISODIY SALOHIIYATI

Naimova Nargiza Akbarovna

Osiyo Xalqaro Universiteti o'qituvchisi.

<https://doi.org/10.5281/zenodo.10645064>

Annotatsiya. Ushbu maqolada raqamli iqtisodiyot sohalarda va elektron tijorat rivojlanishida mamlakatning iqtisodiy salohiyati o'rganib chiqilgan va bu borada muallif tomonidan tegishli xulosa va takliflar berilgan.

Kalit so'zlar: raqamli iqtisodiyot, elektron tijorat, logistika, erkin iqtisodiy zona.

THE COUNTRY'S ECONOMIC POTENTIAL IN DIGITAL ECONOMY AND E-COMMERCE DEVELOPMENT

Abstract. In this article, the economic potential of the country in the fields of digital economy and e-commerce development has been studied, and the author has given relevant conclusions and suggestions in this regard.

Keywords: digital economy, e-commerce, logistics, free economic zone.

ЭКОНОМИЧЕСКИЙ ПОТЕНЦИАЛ СТРАНЫ В СФЕРЕ ЦИФРОВОЙ ЭКОНОМИКИ И РАЗВИТИЯ ЭЛЕКТРОННОЙ КОММЕРЦИИ

Аннотация. В данной статье исследован экономический потенциал страны в сфере цифровой экономики и развития электронной коммерции, а также сделаны соответствующие выводы и предложения автором по этому поводу.

Ключевые слова: цифровая экономика, электронная коммерция, логистика, свободная экономическая зона.

Raqamli iqtisodiyot — raqamli texnologiyalarga asoslangan elektron biznes va elektron tijorat bilan chambarchas bog'liq iqtisodiy faoliyat hamda shu faoliyat natijasida ishlab chiqariladigan va sotiladigan raqamli tovarlar, xizmatlar yig'indisidir. Ba'zida u internet iqtisodiyoti, yangi iqtisodiyot yoki veb-iqtisodiyot degan terminlar bilan ham ifodalanadi. Raqamli iqtisodiyot insonlarning turmush darajasini sezilarli darajada oshiradi, bu uning asosiy foydasidir.

Raqamli iqtisodiyot korrupsiya va „qora iqtisodiyot“ning asosiy kushandasidir. Chunki, raqamlar hamma narsani muhrlaydi, xotirada saqlaydi, kerak paytda ma'lumotlarni tez taqdim etadi. Bunday sharoitda biron ma'lumotni yashirish, yashirin bitimlar tuzish, u yoki bu faoliyat haqida to'liq axborot bermaslikning iloji yo'q, kompyuter hammasini namoyon qilib qo'yadi.

Ma'lumotlar ko'pligi va tizimliliği yolg'on va qing'ir ishlarga yo'l bermaydi, chunki tizimni aldash imkonsiz.

Jahonda elektron tijorat tizimlari orqali onlayn-savdo bozori tobora rivojlanib bormoqda.

Elektron tijoratning supergigantlari hisoblangan Amazon (AQSh), Alibaba va JD.com (ikkisi ham Xitoy) kabi kompaniyalar hozirda xalqaro onlayn savdoning 40 foizini nazorat qilib, jahondagi eng yirik 10 ta elektron tijorat bozorlaridan yettitasini boshqarmoqda va global logistika tarmog'ida tovarlar harakatining yo'nalishlarini belgilab bermoqda.

Elektron tijorat bozorining mahsuli — chegarabilmas turli posilkalar va mayda paketlar almashinuvining kundan-kun o'sib borishi turli mamlakatlar pochta va bojxona xizmatlari o'rtasidagi hamkorlikni har qachongidan ham mukammal qilishni talab qilmoqda. Bojxona tartibi va tartibga solish mexanizmlari elektron tijoratning jadal o'sishiga mos kelmay qolmoqda. Yangi

bozor global logistika tarmog'ining uzluksiz, muvofiqlashtirilgan va ishonchli ishlashini ta'minlash masalasida Jahon pochta ittifoqi (JPI)ning Xalqaro bojxona va transport idoralari — Jahon bojxona tashkiloti (JBT), Xalqaro havo transporti assotsiatsiyasi (IATA), Xalqaro fuqaro aviatsiyasi assotsiatsiyasi (IKAO) bilan o'zaro hamkorlikni kuchaytirishni talab qilmoqda.

JBT—JPIning pochta jo'natmalarini bojxona rasmiylashtiruvchi bo'yicha qo'shma qo'llanmasiga binoan, bojxona ma'muriyati tayinlangan operator bilan hamkorlikda bojxona orqali o'tadigan pochta jo'natmalarini chiqarish tartib-qoidalarini soddalashtirish, amalda standartlar/protseduralarni muvofiqlashtirilgan tarzda amalga oshirilishida amaliy yordam berishi kerak. Masalan, Bojxona hamkorlik kengashi qiymati 30 SPZ (41 AQSh dollari)dan oshmaydigan sovg'alarni Bojsiz qabul qilish bo'yicha tavsiya etilgan tovarlar ro'yxatiga kiritgan. Bundan tashqari, ushbu tavsiyaviy ro'yxatda qaysi tovarlar sovg'alar toifasiga kirishi mumkinligi ham ko'rsatib o'tilgan.

Biroq ushbu yo'nalishda ham tartibga solinmagan import faoliyatini kamaytirish uchun cheklov choralari qo'llaniladi. Quyidagi jadvalda turli mamlakatlarda pochta orqali tovarlarni bojsiz olib kirish me'yorlari keltirilgan.

1. Xorijiy davlatlarda Internet-savdo — pochta jo'natmalari orqali tovarlarni bojsiz olib kirish me'yori

Мамлакат/Худуд	Почтадаги товарларнинг қиймати, улар солиқ ва бож тўловларидан озод қилинган	Почта жўнатмасидаги товарнинг қиймати, олиб кириладиганида ҚҚС тўланади, ammo божхона тўлови тўланмайди	Почта жўнатмасидаги товарнинг қиймати, бунда солиқ ва бож тўловларини тўлайди
Европа Иттифоқи	22 Евродан кам	22 дан 150 еврогача	150 Евродан ортиқ
Буюк Британия	15 фунтдан кам	15 дан 135 фунтгача	135 фунтдан ортиқ
Швейцария		65 франкдан кам Китоб учун 200 франкдан кам	65 франкдан ортиқ Китоб учун 200 франкдан ортиқ
Евроосиё иқтисодий иттифоқи	200 Евродан кам		200 Евродан ортиқ
Украина	100 Евродан кам		100 Евродан ортиқ
Жанубий Корея	150 доллардан кам		150 доллардан ортиқ
Хитой	500 юандан кам		500 юандан ортиқ
Канада	20 канада долларидан кам		20 канада долларидан ортиқ
Ўзбекистон	100 доллардан кам (почта жўнатмалари) 1000 доллардан кам (чоракда бир маротаба)		100 доллардан ортиқ (почта жўнатмаси) 1000 доллардан ортиқ (чоракда бир маротаба)

Izoh: Bazi bir davlatlarning qonunchiligida jismoniy shaxsdan jismoniy shaxsga yuboriladigan shaxsiy sovg'alar uchun bojsiz olib kirish me'yorlari turlicha o'rnatilgan.

Yevroosiyo Iqtisodiy ittifoqi (YeOII) mamlakatlarida 2020-yil 1-yanvardan boshlab internet-savdo doirasida jismoniy shaxslar tomonidan tovarlarni bojsiz olib kirish chegarasi 500 yevrodan 200 yevrogacha pasaytirildi. Aprelda Rossiya Moliya vazirligi 2020-yil 1-iyuldan bojsiz olib kirish chegarasini 100 yevrogacha, 2021-yildan 50 yevrogacha, 2022-yil boshidan 20 yevrogacha tushirishni taklif qildi. Shu bilan birga, agar tovarning qiymati yoki vazn chegarasi hozirgi bir kilogramm uchun 2 yevrodan 3 yevroga oshsa, soliqning minimal stavkasini oshirishni taklif etgan.

Biroq Yevroosiyo Iqtisodiy komissiyasi hozirgi vaqtda YeOII mamlakatlari uchun onlayn-xaridlarni amalga oshirishda bojsiz olib kirish me'yorini tushirishni maqbul deb hisoblamaydi.

Yevroosiyo Iqtisodiy komissiyasi may oyida, pandemiya avjiga chiqqan paytda bu mavzu muhokamasini to'xtatdi. Bungacha Rossiya tomoni 2021-yilning o'rtalariga qadar cheklovni 200 yevrodan 100 yevroga tushirish muddatini kechiktirish taklifini ilgari surgan edi.

O'zbekiston fuqarolari — jismoniy shaxslar ham shaxsiy foydalanishlari uchun chet eldan tovarlarga buyurtmalar berishlari mumkin. Internet va mobil ilovalarning rivojlanishi bu imkoniyatlarni osonlashtiradi (so'nggi ma'lumotlarga ko'ra, O'zbekistonda internetdan foydalanuvchilarning soni 23,9 million, foydalanuvdagi smartfonlarning soni esa 19 milliondan ortiq).

Prezidentning 2018-yil 6-fevraldagi "Jismoniy shaxslar tomonidan bojxona chegarasi orqali tovarlarni olib o'tilishini yanada tartibga solish chora-tadbirlari to'g'risida"gi qarori bilan jismoniy shaxslar tomonidan respublikaga bojxona to'lovlari olinmaydigan tovarlarni olib kirishning chegaralangan me'yorlari belgilangan bo'lib, bular quyidagicha:

- xalqaro kuryerlik jo'natmalari orqali jismoniy shaxslar nomiga kelayotgan tovarlar uchun — bir kalendar chorak mobaynida 1 000 (bir ming) AQSh dollari;
- xalqaro pochta jo'natmalari orqali jismoniy shaxslar nomiga kelayotgan tovarlar uchun — 100 (yuz) AQSh dollari.

Prezidentning 2019-yil 7-noyabrdagi "Jismoniy shaxslar tomonidan shaxsiy ehtiyojlari uchun tovarlarni olib o'tish tartibini yanada takomillashtirish to'g'risida"gi qarori bilan 2020-yil 1-yanvardan boshlab, notijorat maqsadlar uchun O'zbekiston chegarasidan o'tish punktlari orqali qo'l yukida va kuzatib borilayotgan bagajida tovarlar olib kirayotgan jismoniy shaxslar uchun, shuningdek, jismoniy shaxs nomiga xalqaro pochta va kurerlik jo'natmalari orqali keladigan tovarlarga nisbatan qonun hujjatlarida belgilangan bojxona boji, qo'shilgan qiymat solig'i va aksiz solig'i o'rniga yagona bojxona to'lovini to'lashni nazarda tutuvchi bojxona to'lovlarni undirishning soddalashtirilgan tartibi joriy etilgan.

Shuningdek, bojxona qiymatining 30 foizi miqdorida yagona bojxona to'lovi belgilangan, lekin har bir kilogramm yuk uchun 3 AQSh dollaridan kam bo'lmagan miqdorda yagona bojxona to'lovi stavkasi belgilandi, bu jismoniy shaxs tomonidan olib kirishning maksimal me'yorlari oshib ketganda undiriladi.

Xo'sh, bu kabi boj va soliq o'zgartirishlari elektron tijoratning rivojlanishiga qay darajada ta'sir qiladi, degan savol kelib chiqadi. Albatta, bu kabi o'zgarishlar O'zbekistonda elektron tijoratning rivojlanishiga to'sqinlik qilmasligi, aksincha uning mamlakatda yanada rivojlanishiga xizmat qilishi lozim.

Jahon miqyosidagi pandemiya sharoitida aksariyat xalqaro aviareyslarning to'xtatilishi, yuklarni yetkazib berishning keskin susayib ketishi oqibatida xalqaro pochta va yetkazib berish

tizimlarini yanada takomillashtirish, bunda elektron tijorat tizimini yanada kengaytirish zarurligini ko'rsatib qo'ydi.

O'zbekistonda elektron tijorat tizimini rivojlantirish sharoitida hal qilinishi kerak bo'lgan bir qancha muammolar mavjud bo'lib, ulardan biri — bu xorijiy internet-do'konlaridan tovarlarni yetkazib berish vaqtini qisqartirishga erishish zaruriyatidir. Xalqaro tajribadan kelib chiqib, bu masalaning yechimlaridan biri sifatida maxsus bojxona omborxonalarini yaratish va ular faoliyatini to'liq avtomatlashtirilgan holda nazorat qilishga erishish ekanligini ta'kidlash joiz.

Masalan, Tatariston rahbari 2020-yil iyul oyida Rossiya Moliya vazirligiga Tataristonning transchegaraviy internet savdosi uchun mamlakatning birinchi B2B2C, ya'ni “biznes biznes uchun — biznes mijoz uchun” maxsus “bond zonasi” (bojxona to'lovlari to'lanmagan tovarlar ombori yoki omborlari zonasi)ni tashkil etish taklifi bilan murojaat qilgan. Respublika rahbariyati buni sinov tariqasida transchegaraviy internet-savdoga yo'naltirilgan alohida erkin iqtisodiy zonani yaratish orqali amalga oshirishni taklif qilgan.

Bond zonani yaratish bo'yicha Tataristonning shartlari orasida logistika infratuzilmasini yuqori darajada tayyorlash, maqbul jug'rofiy joylashuv va respublika organlarining qo'llab-quvvatlashi ham mavjud. Rossiyadagi birinchi bunday zonani yaratishga to'sqinlik qiladigan jihat — bu tartibga soluvchi normativlarning yo'qligidir. Amaldagi bojxona qoidalari bojxona ombori modelidan foydalanganda Yevroosiyo iqtisodiy ittifoqi hududidagi jismoniy shaxslarga pochta orqali tovarlarni jo'natishning soddalashtirilgan tartibini qo'llashga imkon bermaydi.

Hozirgi kunda Xitoy va Qozog'iston, Qirg'iziston o'rtasida ayrim umumiy chegara hududlarida erkin savdo va bojxona bond omborlari mavjud bo'lib, ular faoliyatini ham tanqidiy o'rganib chiqish lozim.

O'zbekiston Turkmaniston, Tojikiston va, kelajakda, Afg'oniston bozorlariga yo'naltirilgan bond zonalarini yaratish mumkin. Bu esa, O'zbekistonning qo'shni davlatlar bilan transchegaraviy savdosining yanada rivojlanishiga, yaratilajak “bond zonalarini” elektron tijorat orqali jo'natilayotgan tovarlarning yetkazib berilishining tezlashishiga va mijozlar uchun qulayliklarning yanada ortishiga sabab bo'lishi mumkin.

Shu bilan birga, O'zbekistonda ishlab chiqarilgan tovarlarning ham elektron tijorat yo'li bilan boshqa davlatlarga jo'natish mexanizmlarini ham ishlab chiqish lozim. Albatta, bu masalalarni mutaxassislar ishtirokida sinchkovlik bilan o'rganib chiqish va, lozim bo'lganda, mavjud normativ hujjatlarga tuzatishlar kiritish orqali amalga oshirish zarur.

Rivojlangan davlatlar tomonidan elektron tijoratga katta e'tibor qaratilayotgani, bunday savdolar hajmi hozirgi kunda 6,5 trillion dollargacha o'sgani O'zbekistonda ham ushbu sohani yanada taraqqiy ettirish zarurligini ko'rsatmoqda. Ayniqsa, O'zbekistonda tayyorlangan iste'mol mollari va tovarlarini elektron tijorat tizimi orqali boshqa mamlakatlarga tez, oson va qulay sotish juda katta yutuqlarga erishishga, mamlakat iqtisodiyotining o'sishiga sabab bo'ladi. Raqamli iqtisodiyotda mutaxassislar tayyorlash, aholi va tadbirkorlarni elektron tijoratdan keng foydalanish bo'yicha o'qitish, sohani rivojlantirishga xizmat qiladigan tizimlarni ishlab chiqish zarur. Jahon savdo aylanmasi yaqin kelajakda tez, qulay va arzon elektron tijorat tizimiga to'liq o'tishga hozirlik ko'rmoqda. Uni o'ziga to'liq moslashtirgan, uning qulaylik va afzalliklaridan foydalangan mamlakatlar katta yutuqlarga ega bo'lishi, juda ko'p aholini ish bilan ta'minlashi mumkin.

REFERENCES

1. Raxmonqulova, N. (2024). THE ROLE OF CYBER SECURITY IN THE DIGITAL ECONOMY. *Modern Science and Research*, 3(1), 111–115.
2. Abdulloev, A. J., & Rakhmankulova, N. O. THEORETICAL ASPECTS OF THE INNOVATIVE ENTREPRENEURSHIP CONCEPT.
3. Mukhammedrizaevna, T. M., Bakhriddinovna, A. N., & Olimovna, R. N. TOURIST LOGISTICS AND SUPPLY CHAIN MANAGEMENT: STRATEGIES FOR REDUCING COST AND IMPROVING SERVICE. *Zbiór artykułów naukowych recenzowanych.*, 90.
4. Raxmonqulova, N. (2023). THE DEVELOPMENT OF CRYPTOCURRENCIES IN THE DIGITAL ECONOMY. *Modern Science and Research*, 2(10), 192-194.
5. Khudoynazarovich, S. A. (2021). An Opportunity of Internet Marketing in Tourism Sphere. *International Journal on Economics, Finance and Sustainable Development*, 3(3), 356-361.
6. Шадиев, А. Х. (2020). Факторы, влияющие на развитие экотуризма. *Достижения науки и образования*, (5 (59)), 31-32.
7. Bazarova, M. (2024). DISTINCTIVE FEATURES OF PERSONAL MANAGEMENT IN THE ACTIVITIES OF COMMERCIAL BANKS. *Modern Science and Research*, 3(1), 563–567.
8. Supiyevna, B. M. (2022). Innovatsion iqtisodiyotda inson kapitalini boshqarish tizimini takomillashtirish.
9. Bahodirovich, K. B. (2023). EVOLUTION OF THE AUDITING PROFESSION IN THE SMART MACHINE AGE. *Gospodarka i Innowacje.*, 41, 450-454.
10. Khalilov Bahromjon Bahodirovich. (2023). The International Financial Reporting Standards (IFRS) Mean to Businesses and Investors in Uzbekistan. *Miasto Przyszłości*, 42, 746–750.
11. Jumayeva, Z. (2024). ROLE OF THE STATE IN REGULATING THE ECONOMY. *Modern Science and Research*, 3(1), 511-516.
12. Bustonovna, J. Z. (2023). INVESTMENTS IN HUMAN CAPITAL AND PECULIARITIES OF THIS PROCESS IN UZBEKISTAN. *International Journal of Education, Social Science & Humanities*. Finland Academic Research Science Publishers, 11(8), 36-44.
13. Abidovna, A. S. (2023). MODERN TRENDS IN MANAGEMENT STRATEGIES AND THEIR APPLICATION IN COMMERCIAL BANKS. *Gospodarka i Innowacje.*, 41, 326-332.
14. Shamsiya, A. (2023). HR MANAGEMENT AND COACHING IN THE INNOVATIVE ECONOMY AS A METHOD OF BUSINESS MANAGEMENT. *Modern Science and Research*, 2(10), 712–717.
15. Sodikova, N. (2024). OTMda “Iqtisodiyotda axborot-kommunikatsiya texnologiyalari va tizimlari” fanini o ‘qitishda raqamli texnologiyalarning o ‘rni. *Modern Science and Research*, 3(1), 1-4.
16. To'rayevna, S. N. (2024). TADBIRKORLIK SOHASINI MALAKALI KADRLAR BILAN TA'MINLASHNING ASOSIY YO'NALISHLARI.

17. Hakimovich, T. M. (2023). BOSHQARUVCHILARNING SAMARADORLIKKA ERISHISHDAGI PROFESSIONALLIGI. *Gospodarka i Innowacje.*, 42, 421-425.
18. Hakimovich, T. M. (2023). TA'LIM TIZIMI BOSHQARUVIDA PEDAGOGIK TAHLIL. *Gospodarka i Innowacje.*, 42, 415-420.
19. Jumayeva, Z. (2024). THE NEED FOR AN INNOVATIVE APPROACH IN MANAGING ORGANIZATIONS. *Modern Science and Research*, 3(1), 557–562.
20. Jumaeva, Z. (2021). Modern trends in the economic development of the regions of Uzbekistan. *InterConf.*
21. Akbarovna, N. N., & Bahodirovich, X. B. (2023). AKSIYADORLIK JAMIYATLARIDA MOLIYAVIY HISOBOTNING XALQARO STANDARTLARI ASOSIDA MOLIYAVIY HISOBOTLARINI TUZISH TARTIBI.
22. Nargiza, N. (2023). THE ROLE OF PROPERTY RELATIONS IN SOCIETY. *Modern Science and Research*, 2(12), 889-893.
23. Ikromov, E. (2024). THEORETICAL FOUNDATIONS FOR THE ORGANIZATION AND CAPACITY BUILDING OF EXECUTIVE EMPLOYEE LABOR IN PUBLIC ADMINISTRATION BODIES. *Modern Science and Research*, 3(1), 939-946.
24. Ibodulloyevich, I. E. (2023). MAHALLALARDA KAMBAG'ALLIKNI QISQARTIRISH VA TADBIRKORLIKNI RIVOJLANTIRISHNI TAKOMILLASHTIRISH. *Gospodarka i Innowacje.*, 42, 504-507.
25. Ibodulloyevich, I. E. (2023). MAHALLIY BUDJET DAROMADLARINI PROGNOZLASHTIRISHNI TAKOMILLASHTIRISHDAGI MUAMMOLAR.

**РАЗВИТИЕ ТВОРЧЕСКИХ ИНДУСТРИЙ КАК ФАКТОР РОСТА
НАЦИОНАЛЬНОЙ ЭКОНОМИКИ: ОБЗОР ЗАРУБЕЖНОГО ОПЫТА И
ПЕРСПЕКТИВЫ ДЛЯ РЕСПУБЛИКИ УЗБЕКИСТАН**

Жумаева Зулфия Каюмовна

Азиатский международный университет.

<https://doi.org/10.5281/zenodo.10645082>

***Аннотация.** Актуальность исследования творческих индустрий обосновывается их все возрастающей ролью. В статье на основе зарубежного для Республики Узбекистан опыта изучен вклад творческих индустрий в экономику, определены направления реализации перспектив развития творческих индустрий в Узбекистане.*

***Ключевые слова:** творческие индустрии, креативные индустрии, креативная индустрия, креативная экономика, рост национальной экономики, развитие индустрии, экономика Узбекистана, развитие экономики Узбекистана.*

**DEVELOPMENT OF CREATIVE INDUSTRIES AS A FACTOR OF GROWTH
OF NATIONAL ECONOMY: REVIEW OF FOREIGN EXPERIENCE AND
PROSPECTS FOR THE REPUBLIC OF UZBEKISTAN**

***Abstract.** The relevance of the study of creative industries is justified by their increasing role. In the article, based on foreign experience for the Republic of Uzbekistan, the contribution of creative industries to the economy is studied, directions for implementing the prospects for the development of creative industries in Uzbekistan are determined.*

***Key words:** creative industries, creative industries, creative industry, creative economy, growth of the national economy, industry development, economy of Uzbekistan, development of the economy of Uzbekistan.*

Актуальность исследования развития творческих индустрий связана с тем, что традиционные промышленные сферы, добыча полезных ископаемых, даже сельское хозяйство стали дополняться новым подходом к предпринимательству и развитию бизнеса, основанному на творчестве. Возможность создавать уникальный товар, выгодно отличающийся от массовой продукции, и заниматься творчеством, совмещать работу и хобби в бизнесе, относительно невысокие с материальной стороны барьеры входа стали вовлекать в эти области все новых и новых участников бизнеса. Показатели развития творческих индустрий вызвали интерес у исследователей креативных отраслей экономики.

В данной статье раскроем виды творческих индустрий, рассмотрим зарубежный для Республики Узбекистан опыт развития творческих индустрий и определим перспективы развития креативной экономики для Республики Узбекистан.

К творческим индустриям относятся изобразительное, исполнительское искусство, дизайн, архитектура, маркетинг, ремесленное, издательское дело, медиаиндустрия, теле, аудио, музыкальная индустрия, разработка программного обеспечения - достаточно широкий, разительно варьирующийся по видам деятельности, но не полный список.

Отмечается, что «развитие креативных отраслей – один из способов повышения конкурентоспособности не только отдельных секторов экономики, но и стимул для развития экономики страны в целом и повышения ее устойчивости».

Известно, что интеллектуальный труд выступает залогом социально-экономического развития и в масштабах организации, и в масштабах страны.

Успешность деятельности компании зависит от творческих способностей ее лидера – руководителя, который при обилии информации и изменении влияющих факторов способен сгенерировать управленческое решение, обеспечивающее преодоление проблем и развитие бизнеса. Менеджер выступает изобретателем, формируя видение и генеральные цели, моделируя модель бизнеса, проектируя деловые процессы. Именно из-за разницы в творческом потенциале сотрудников и генеративных способностях руководителя компании при одинаковом размере уставного капитала, материальных активах имеют разные финансовые результаты и стоимость на рынке. Интеллектуальные и креативные качества руководителей определяют качество принимаемых управленческих решений, что особенно значимо при нестабильном окружении. По этой причине в странах с переходной экономикой предпринимательское образование должно быть направлено на формирование умений работы с рыночной информацией, на систему профессиональных навыков при подготовке будущих управленцев.

На уровне национальной экономики следует отметить, что креативная экономика наряду с инновационной активностью продолжают привлекать внимание со стороны исполнительной власти, делового сектора, профильных сообществ.

Можно сказать, что наступает эпоха креативной экономики, которая характеризуется следующими чертами:

- основополагающая роль интеллектуальной деятельности;
- использование новых и возрождение утрачиваемых технологий, осуществление открытий в различных областях деятельности;
- реинжиниринг и оптимизация бизнес-процессов;
- креативный подход к созданию ценностного предложения, построению модели бизнеса, отличающийся проектным мышлением, воображением (моделированием) и практической направленностью;
- персонифицированный подход к клиенту, который проявляется в предложении уникальных продуктов, подчеркивающих личность потребителя;
- специальных условий сделки, обеспечивающих доступность товара; гибкости при разработке и продаже товара.

Креативная экономика основывается на человеческом потенциале, способном создавать новые идеи. Значимая часть добавленной стоимости в секторах креативной экономики формируется за счет творческой деятельности и прав на интеллектуальную стоимость. Креативная экономика сама по себе характеризуется динамичной предпринимательской средой и представлена креативными индустриями. Это подтверждает опыт г. Москва, где на 2021г. было создано в креативном секторе в течение предыдущих трех лет почти 17 % организаций и 41 % индивидуальных предпринимателей; в экономику Москвы вклад креативного сектора в 1,5 раза выше, чем у строительства.

Результаты недавно проведенного исследования экономики творческих индустрий в США показывают, что валовая добавленная стоимость сферы искусства и культуры имеет тренд роста, за 2001 по 2022 гг. она в постоянных ценах 2001 г. изменилась от примерно

500 млрд дол. до примерно 800,7 млрд. дол.; численных занятых в этой сфере из года в год растёт.

Результаты деятельности в креативном секторе могут выступать объектами торговли. На примере США с 2001 по 2005 гг. объём импорта превышал объём экспорта, но с 2005 г. объёмы экспорта стали превышать импорт и к 2022 г. его существенно превысили: в 2005-2022 гг. импорт не превышал 40 млрд долл., экспорт за указанный период увеличился почти в 2 раза [3, с. 488-являются фильмы и телешоу (более 16 млрд дол. на 2022 г.), реклама (также преодолевает отметку в 16 млрд дол.), программное обеспечение, связанное с искусством, ювелирные изделия, web-публикации, звукозаписи, книги. В исследовании отмечается, что «искусство и культура могут принести многочисленные выгоды экономике не только США, но и любой другой страны».

В Великобритании креативные индустрии внесли в экономику более 111,7 млрд фунтов стерлингов в 2018 г., что эквивалентно 306 млн фунтов стерлингов каждый день. Это на 7,4 % больше, чем в 2017 г., и, таким образом, рост в секторе более чем в 5 раз превышает рост экономики Великобритании в целом, который увеличился на 1,4 %.

За пределами Великобритании, такие страны, как Франция и Германия, также переживают взлёт креативной экономики. Притом что валовая добавленная стоимость этих стран равна 35 млрд и 49 млрд евро соответственно, а вклад креативных индустрий в нефинансовые секторы экономики в среднем составляет 3,65 %. В Италии предприятия, которые с 2012 по 2015 г. приняли решение инвестировать в творческие проекты, увеличили свой оборот на 3,2 %, что дополнительно подтверждает значимость креативного сектора. Такие инвестиции также оказали положительное воздействие на уровень занятости в культурной индустрии, что привело к созданию рабочих мест для 1,4 млн чел. (5,9 % населения). Если взглянуть на остальную часть Европы, то при помощи берлинских стартапов было создано приблизительно 100 000 рабочих мест, и многие из них в креативных секторах. В Голландии добавленная стоимость, полученная в результате работы амстердамской креативной индустрии, составила 4,3 млрд евро — вклад 40 312 предприятий. Рим, Стокгольм, Мадрид и Будапешт также могут похвастаться центрами креативной мысли, из чего следует вывод: креативная экономика является ключевым компонентом экономического развития на обширной территории.

В Республике Узбекистан с учетом богатого культурного наследия, владения и передачи редких ремесел, сохранности этнической культуры и самобытности, потенциала развития туризма для иностранных граждан, культуры заключения сделок имеются огромные перспективы развития творческих индустрий.

Перспективы развития креативной индустрии для Республики Узбекистан могут быть реализованы по ряду направлений. Отметим некоторые из них.

Развитие площадок (базаров) для реализации продукции креативной индустрии для жителей страны. Здесь могут быть оформлены места продаж по тематическому принципу (предметы интерьера, сувенирная продукция, оказание услуг по изготовлению на месте и т.п.), рассчитанные на местных жителей или для внутренних туристов. Имеются в виду не работа стихийных рынков, а оформление торговых рядов на знаковых базарах, улиц мастеров, специализированных объектов торговли.

Формирование электронной коммерции для продажи товаров и услуг креативной направленности. Речь идет, во-первых, об Интернет-площадках (маркет-плейсах), где могут быть размещены изделия как отдельных авторов, ремесленников, так и электронных магазинов. Такое средство распространения должно обходиться дешевле и по времени менее затратно каждому участнику, чем если бы он создавал свой сайт, Интернет-магазин.

Во-вторых, для более крупных игроков можно говорить уже о собственном сайте и его продвижении. На таких площадках могут быть представлены образцы продукции и воплощения оказанных услуг, может даваться указание на весь перечень продукции/услуги, размещаться прайс-листы, информация о возможностях производителя.

Создание международных организаций/проектов. Перспективы развития креативной индустрии для Республики Узбекистан, как, впрочем, и для других стран-участниц СНГ, видятся в создании международных организаций, обеспечивающих развитие данного направления индустрии для экономики каждой страны. Разработка совместных проектов, их осуществление на регулярной, ежегодной основе в виде фестивалей, конкурсов, ярмарок, выставок позволила бы не только развивать отдельные виды творчества и искусства, сохраняя культурные традиции каждого народа, но и приносить экономическую пользу, обеспечивая сбыт на международном уровне.

При относительно устойчивом развитии креативного сектора экономики государственная поддержка все же не будет лишней, тем более в Узбекистане. Средствами поддержки могут стать налоговые льготы, субсидии на стартапы, мероприятия, направленные на повышение квалификации в сферах креативных индустрий, на взаимодействие представителей отрасли с целью передачи опыта, демонстрации результатов и их продажи.

Результатами развития творческих индустрий для экономики Узбекистана могли бы стать новые рабочие места, привлечение инвестиций, налоговые отчисления, развитие туризма, гостиничного бизнеса и смежных отраслей, а также сохранение культурных традиций, ремесел, и развитие ряда направлений с применением инновационных технологий.

REFERENCES

1. Креативная экономика Москвы в цифрах / В.В. Власова, М.А. Гершман, Л.М. Лахберг [и др.] ; под редакцией Л.М. Лахберга. – Москва : НИУ ВШЭ, 2021.
2. Jumayeva, Z.Q. (2017). THEORIES OF ENSURE STABILITY IN LABOUR MARKETS OF DEVELOPED COUNTRIES. *Инновационное развитие*, (4), 64-66.
3. ЖУМАЕВА, З. СТРАТЕГИЧЕСКИЕ НАПРАВЛЕНИЯ ФОРМИРОВАНИЯ ТОЧЕК ПРОИЗВОДСТВЕННОГО РОСТА В БУХАРСКОЙ ОБЛАСТИ. *ЭКОНОМИКА*, (4), 455-458.
4. Жумаева, З. (2023). МИРОВОЙ ОПЫТ РАЗВИТИЯ ЦИФРОВОЙ ЭКОНОМИКИ. *Nashrlar*, 318-321.
5. Жумаева, З. К. (2024). НЕОБХОДИМОСТЬ ИННОВАЦИОННОГО ПОДХОДА В УПРАВЛЕНИИ ОРГАНИЗАЦИЯМИ.
6. Жумаева, З. К. (2016). Эффективность стратегического управления предприятием. *Наука и образование сегодня*, (2 (3)), 60-62.

7. Жумаева, З. К. (2023). ПУТИ УСТОЙЧИВОГО РАЗВИТИЯ ЭКОНОМИКИ РЕГИОНОВ УЗБЕКИСТАНА. *Gospodarka i Innowacje.*, 42, 530-533.
8. Жумаева, З. К. (2019). СОВРЕМЕННЫЕ ТЕНДЕНЦИИ И НАПРАВЛЕНИЯ РАЗВИТИЯ ИНВЕСТИЦИОННОЙ ДЕЯТЕЛЬНОСТИ В РЕГИОНАХ РЕСПУБЛИКИ УЗБЕКИСТАН. In *СОВРЕМЕННЫЕ ПРОБЛЕМЫ СОЦИАЛЬНО-ЭКОНОМИЧЕСКИХ СИСТЕМ В УСЛОВИЯХ ГЛОБАЛИЗАЦИИ* (pp. 148-152).
9. Rasulova, N. N., & Jumaeva, Z. K. (2019). Uzbekistan oil and gas industry: history and development prospects. *Теория и практика современной науки*, (5 (47)), 52-57.
10. Жумаева, З. К. (2023). ПОТЕНЦИАЛ ИНВЕСТИЦИОННОЙ СТРАТЕГИИ РАЗВИТИЯ РЕГИОНА. *Gospodarka i Innowacje.*, 41, 333-337.
11. Жумаева, З. (2023). МИРОВОЙ ОПЫТ РАЗВИТИЯ ЦИФРОВОЙ ЭКОНОМИКИ. *Nashrlar*, 1(2), 318–321.
12. Jumayeva, Z. (2024). THE NEED FOR AN INNOVATIVE APPROACH IN MANAGING ORGANIZATIONS. *Modern Science and Research*, 3(1), 557–562.
13. Jumaeva, Zulfiya. "Modern trends in the economic development of the regions of Uzbekistan." *InterConf* (2021).
14. Jumaeva, Z. Q. "REGIONAL FEATURES OF INVESTMENT POLICY OF UZBEKISTAN." *Central Asian Problems of Modern Science and Education* 2020.1 (2020): 48-55.
15. [ЗК Жумаева ПУТИ УСТОЙЧИВОГО РАЗВИТИЯ ЭКОНОМИКИ РЕГИОНОВ УЗБЕКИСТАНА. *Gospodarka i Innowacje.2023* *\[gospodarkainnowacje.pl\]\(#\)](#)
16. Raxmonqulova, N. (2024). THE ROLE OF CYBER SECURITY IN THE DIGITAL ECONOMY. *Modern Science and Research*, 3(1), 111–115.
17. Abdulloev, A. J., & Rakhmankulova, N. O. THEORETICAL ASPECTS OF THE INNOVATIVE ENTREPRENEURSHIP CONCEPT.
18. Mukhammedrizaevna, T. M., Bakhriddinovna, A. N., & Olimovna, R. N. TOURIST LOGISTICS AND SUPPLY CHAIN MANAGEMENT: STRATEGIES FOR REDUCING COST AND IMPROVING SERVICE. *Zbiór artykułów naukowych recenzowanych.*, 90.
19. Raxmonqulova, N. (2023). THE DEVELOPMENT OF CRYPTOCURRENCIES IN THE DIGITAL ECONOMY. *Modern Science and Research*, 2(10), 192-194.
20. Khudoynazarovich, S. A. (2021). An Opportunity of Internet Marketing in Tourism Sphere. *International Journal on Economics, Finance and Sustainable Development*, 3(3), 356-361.
21. Шадиев, А. Х. (2020). Факторы, влияющие на развитие экотуризма. *Достижения науки и образования*, (5 (59)), 31-32.
22. Bazarova, M. . (2024). DISTINCTIVE FEATURES OF PERSONAL MANAGEMENT IN THE ACTIVITIES OF COMMERCIAL BANKS. *Modern Science and Research*, 3(1), 563–567.
23. Supiyevna, B. M. (2022). Innovatsion iqtisodiyotda inson kapitalini boshqarish tizimini takomillashtirish.
24. Bahodirovich, K. B. (2023). EVOLUTION OF THE AUDITING PROFESSION IN THE SMART MACHINE AGE. *Gospodarka i Innowacje.*, 41, 450-454.

25. Khalilov Bahromjon Bahodirovich. (2023). The International Financial Reporting Standards (IFRS) Mean to Businesses and Investors in Uzbekistan. *Miasto Przyszłości*, 42, 746–750.
26. Jumayeva, Z. (2024). ROLE OF THE STATE IN REGULATING THE ECONOMY. *Modern Science and Research*, 3(1), 511-516.
27. Bustonovna, J. Z. (2023). INVESTMENTS IN HUMAN CAPITAL AND PECULIARITIES OF THIS PROCESS IN UZBEKISTAN. *International Journal of Education, Social Science & Humanities*. Finland Academic Research Science Publishers, 11(8), 36-44.
28. Abidovna, A. S. (2023). MODERN TRENDS IN MANAGEMENT STRATEGIES AND THEIR APPLICATION IN COMMERCIAL BANKS. *Gospodarka i Innowacje.*, 41, 326-332.
29. Shamsiya, A. (2023). HR MANAGEMENT AND COACHING IN THE INNOVATIVE ECONOMY AS A METHOD OF BUSINESS MANAGEMENT. *Modern Science and Research*, 2(10), 712–717.
30. Sodikova, N. (2024). OTMda “Iqtisodoyotda axborot-kommunikatsiya texnologiyalari va tizimlari” fanini o‘qitishda raqamli texnologiyalarning o‘rni. *Modern Science and Research*, 3(1), 1-4.
31. To'rayevna, S. N. (2024). TADBIRKORLIK SOHASINI MALAKALI KADRLAR BILAN TA'MINLASHNING ASOSIY YO'NALISHLARI.
32. Hakimovich, T. M. (2023). BOSHQARUVCHILARNING SAMARADORLIKKA ERISHISHDAGI PROFESSIONALLIGI. *Gospodarka i Innowacje.*, 42, 421-425.
33. Hakimovich, T. M. (2023). TA'LIM TIZIMI BOSHQARUVIDA PEDAGOGIK TAHLIL. *Gospodarka i Innowacje.*, 42, 415-420.
34. Akbarovna, N. N., & Bahodirovich, X. B. (2023). AKSIYADORLIK JAMIYATLARIDA MOLIYAVIY HISOBOTNING XALQARO STANDARTLARI ASOSIDA MOLIYAVIY HISOBOTLARINI TUZISH TARTIBI.
35. Nargiza, N. (2023). THE ROLE OF PROPERTY RELATIONS IN SOCIETY. *Modern Science and Research*, 2(12), 889-893.
36. Ikromov, E. (2024). THEORETICAL FOUNDATIONS FOR THE ORGANIZATION AND CAPACITY BUILDING OF EXECUTIVE EMPLOYEE LABOR IN PUBLIC ADMINISTRATION BODIES. *Modern Science and Research*, 3(1), 939-946.
37. Ibodulloyevich, I. E. (2023). MAHALLALARDA KAMBAG'ALLIKNI QISQARTIRISH VA TADBIRKORLIKNI RIVOJLANTIRISHNI TAKOMILLASHTIRISH. *Gospodarka i Innowacje.*, 42, 504-507.
38. Ibodulloyevich, I. E. (2023). MAHALLIY BUDJET DAROMADLARINI PROGNOZLASHTIRISHNI TAKOMILLASHTIRISHDAGI MUAMMOLAR.

MAKTABGACHA TA'LIM MUASSASIDA MA'NAViy - AXLOQiy TARBIYA VA MA'RIFIY ISHLARNING SAMARALI SHAKLLARI.

Srojeva Gulbahor Vahobovna

Osiyo Xalqaro Universiteti

Tarix va filologiya kafedrasida o'qituvchisi

gulbahorsrojewa@gmail.com

<https://doi.org/10.5281/zenodo.10645095>

Annotatsiya. Pedagogdan eng birinchi galda talab qilinadigan ma'suliyat bu – bolalarga bo'lgan muhabbat, pedagogik bilim va saviya, pedagogik intuitsiya va mahorat, umumiy madaniyat va odo - axloq, bolalarga ta'lim-tarbiya berishda professional metodlarga ega bo'lish, shuningdek, muomala madaniyati, artistlik qobiliyati, xushchaqchaq xulq va yaxshi didli bo'lishidir. Ta'lim - tarbiya olib borish jarayonida bu ayniqsa, o'ta muhim fazilatdir.

Kalit so'zlar: “Yetti kamalak”, “Sog'lom polvonjon”, “Sevimli o'yinchoqlar” “Tozalik sog'likning garovi”.

EFFECTIVE FORMS OF SPIRITUAL AND MORAL EDUCATION AND EDUCATIONAL WORK IN A PRESCHOOL EDUCATIONAL INSTITUTION.

Abstract. The primary responsibilities required of a teacher are love for children, pedagogical knowledge and level, pedagogical intuition and skills, common culture and manners, having professional methods for teaching children, as well as culture, artistic ability, cheerful behavior and good taste. This is an especially important quality in the process of education.

Key words: "Seven rainbows", "Healthy wrestler", "Favorite toys", "Cleanliness is the guarantee of health".

ЭФФЕКТИВНЫЕ ФОРМЫ ДУХОВНО-ПРАВСТВЕННОГО ВОСПИТАНИЯ И ВОСПИТАТЕЛЬНОЙ РАБОТЫ В ДОШКОЛЬНОМ ОБРАЗОВАТЕЛЬНОМ УЧРЕЖДЕНИИ.

Аннотация. Основными обязанностями педагога являются любовь к детям, педагогические знания и уровень, педагогическая интуиция и мастерство, общность культуры и манер – этика, владение профессиональными методами обучения детей, а также культура обращения, художественные способности, жизнерадостность. поведение и хороший вкус. Это особенно важное качество в процессе воспитания.

Ключевые слова: «Семь радуг», «Здоровый борец», «Любимые игрушки», «Чистота – залог здоровья».

Bugunda, “sog'lom bolani voyaga yetkazishda ta'lim tizimining rolini kuchaytirish, maktabgacha ta'lim muassasalari tarmog'ini yanada rivojlantirish, bolalarni maktabga tayyorlash darajasini tubdan oshirish, ilg'or pedagogika va axborot kommunikatsiya va innovatsion g'oyalarni amaliyotga keng joriy etgan holda boshlang'ich ta'limning yuqori sifatini ta'minlash, sog'lom turmush tarzini keng targ'ib qilish tadbirlarini amalga oshirish” asosiy maqsad qilib belgilangan.¹

Tarbiya berish bu shunchaki faoliyat emas. Balki juda katta javobgarlik va ma'suliyatdir.

¹ Ўзбекистон Республикаси қонун ҳужжатлари тўплами. Т. “Адолат”, 2016.-7-сон, 62-модда - 4-бет.

Uni zimmasiga olgan tarbiyachi ana shu xislatlarni his qilibgina qolmay, balki o'zini unga tayyorlamog'i kerak. Buning uchun go'zal xulq, odob-axloq, muomala madaniyati va eng muhimi, bolajonning tilini topa olishi, bir qarashdayoq bolada ham, ota-onada ham o'zi haqida iliq ta'ssurot uyg'otishi lozim. Demak, axloqiy ong- kishining avvalo tarbiyachining o'zligini anglashi, jamiyatdagi turli munosabatlar va faoliyatlarda shaxs sifatida o'zini namoyon qila olish darajasi bilan belgilanadi. Shu ma'noda, maktabgacha ta'lim muassasalarida olib borilgan ma'naviy – axloqiy ishlar ham ijtimoiy pedagogik ahamiyat kasb etadi.

Xalqimizning ma'naviy merosini mustahkamlash va rivojlantirish ma'naviy – marifiy ishlarni tashkil etadigan muassasalar, jumladan, bolalar bog'chalarida mamlakatimiz kelajagi bo'lgan farzandlar tarbiyasi bilan shug'ullanuvchi tarbiyachilarning ham birinchi galdagi vazifasidir. Yurtboshimiz Sh.Mirziyoyev-ning 2017 yil 19 dekabr kuni maktabgacha ta'lim tizimida amalga oshirilayotgan islohotlarni tahlil qilish va istiqboldagi vazifalarni belgilab olishga bag'ishlangan videoselektor yig'ilishida: “bolalarga ta'lim-tarbiya berish jarayonini tashkil etish bo'yicha qo'yilayotgan talablar qat'iy inobatga olinishi lozimligi”² ta'kidlandi.

Mazkur vazifa respublika miqiyosida, jumladan, Navoiy viloyati MTM da aniq reja va tartib asosida o'tkazilishi muvofiqlashtirildi. Turli yoshdagi guruhlarda ma'naviy va tarbiyaviy - axloqiy ishlar olib borishning samarali uslub va shakllari ishlab chiqildi.

Pedagogdan eng birinchi galda talab qilinadigan ma'suliyat bu – bolalarga bo'lgan muhabbat, pedagogik bilim va saviya, pedagogik instuitsiya va mahorat, umumiy madaniyat va odob - axloq, bolalarga ta'lim-tarbiya berishda professional metodlarga ega bo'lish, shuningdek, muomala madaniyati, artistlik qobiliyati, xushchaqchaq xulq va yaxshi didli bo'lishidir. Ta'lim - tarbiya olib borish jarayonida bu ayniqsa, o'ta muhim fazilatdir.

Viloyatdagi eng asosiy tadbirlardan biri bu Mustaqillik bayramiga bag'ishlab o'tkazilgan “Tozalik sog'likning garovi” tanlovi bo'lgan. Bu tanlovda tumanlarning barcha MTM xodimlari, tarbiyachilari aktiv qatnashgan, g'oliblar taqdirlangan.

Har bir o'quv yilida muntazam ravishda Navoiy shahar xalq ta'limi tizimida “Yetti kamalak”, “Sog'lom polvonjon”, “Sevimli o'yinchoqlar” tanlovlari belgilangan muddatlarda o'tkazilib turilgan. Yana bir tanlov, «Eng chiroyli maydoncha» tanlovi bo'lib, bunda g'oliblar taqdirlangan. Masalan, 2018 yilda Navoiy shahridagi maktabgacha ta'lim muassasalaridan 1 – o'rinni egallagan «Uycha» guruhi homiyilar tomonidan 50 ming so'm, 2-o'rinni egallagan «Archa» guruhi 30 ming so'mlik, 3-o'rinni egallagan «Giloscha» guruhi 20 ming so'm pul bilan rag'batlantirilgan.¹

Muntazam ravishda o'tkazilib turgan tadbirlardan biri bu - MTM da sport musoboqalarinig o'tkazib turilishidir. Viloyat hokimining 2020 yil 10 fevraldagi “Navoiy viloyatida aholi va yoshlarni harbiy-vatanparvarlik ruhida tarbiyalash, ular bilan olib borilayotgan ta'lim-tarbiya, ma'naviy-ma'rifiy ishlar samaradorligini oshirish bo'yicha qo'shimcha chora-tadbirlar to'g'risida”gi Q-29-sonli qarori ijrosini ta'minlash maqsadida Maktabgacha ta'lim boshqarmasining chora-tadbirlari rejasini ishlab chiqildi. Chora-tadbirlar rejasiga asosan avgust oyida barcha hududiy maktabgacha ta'lim tashkiloti tarbiyalanuvchilar o'rtasida “Men-bo'lajak

² Sh.M.Mirziyoyev 2017 yil 19 dekabrda maktabgacha ta'lim tizimida amalga oshirilayotgan islohotlarni tahlil qilish va istiqboldagi vazifalarni belgilab olishga bag'ishlangan videoselektor yig'ilishi. Xalq so'zi.gazeta. 2017 yil, 20 dekabr,

¹ Navoiy viloyati Maktabgacha ta'lim boshqarmasi joriy arxivi. 2018 yil hisoboti.

Vatan himoyachisi” nomli sport musobaqasi onlayn o`tkazildi. Musobaqa koronavirus pandemiyasi sababli mamlakatimizda e`lon qilingan karantin qoidalariga qat`iy rioya qilgan holda tashkil etilgan. Sport musobaqalari barcha hududiy MTT jismoniy tarbiya yo`riqchilari tomonidan harbiy qo`shiq sadolari ostida bo`lib o`tdi. Bunday sport musobaqalarini o`tkazishdan maqsad ulg`ayib kelayotgan barkamol yosh avlodni vatanparvarlik, insonparvarlik hissida tarbiyalash, bolalarda vatanparvarlik, o`z vatanidan g`ururlanish va vatanga muhabbat tuyg`ularini shakllantirishdan iboratdir.

2018 yilning 27 yanvarida “Maktabgacha ta`lim tizimi faoliyati, muassasalarda ta`lim sifati, mavjud muammolar va istiqboldagi vazifalar” mavzusida viloyat seminari o`tkazildi. Viloyat hokimining 2020 yil 28 sentyabrdagi 01-06/1134-sonli xatini ijrosini ta`minlash maqsadida hamda 1-oktyabr - O`qituvchi va murabbiylar kuni munosabati bilan Navoiy viloyat maktabgacha ta`lim tizimida “Muallimlarimiz el-yurtimizning tayanchi va suyanchi” mavzusidagi “Ma`naviyat soatlari” joriy yilning 29 sentyabr kuni pedagog xodimlar o`rtasida o`tkazilgan.¹

Barcha hududiy maktabgacha ta`lim tashkilotlarning tarbiyalanuvchilari o`rtasida karantin qoidalariga rioya qilgan holda “Ustoz hayot bog`boni” mavzusida ma`naviy-ma`rifiy tadbirlar, “Mehri daryo ustozim sizga dil so`zim” nomli she`rlar tanlovi hamda MTTda “Muallimlarimiz el-yurtimizning tayanchi va suyanchi” mavzusida ochiq mashg`ulotlar o`tkazilgan.

Tarbiyalanuvchilar o`z she`rlarida ustoz va murabbiylarni ulug`lab, ularning qalblarini quyoshga qiyoslab, ilm cho`qqisida ko`kka yetkazishini, mehri daryo ekanligini izhor etganlar.

Viloyat MTM da til bayramlarini o`tkazish an`ana tusiga kirgan. Jumladan, ona tilimizning mavqeini oshirish, sofligini saqlashimiz, til-millatning ma`naviy boyligi ekanligi haqida tadbirlar o`tkazilgan. 2020 yilning 16 oktyabr kuni 21-oktyabr O`zbek tiliga davlat tili maqomi berilgan kun munosabati bilan barcha MTM da “Til bor ekan- millat barhayot” mavzusida, pedagog xodimlar o`rtasida “Ona tilim- jonu dilim” “O`zbek tili-millat g`ururi”, “Ona tilim-mening faxrim” mavzusida ma`naviy-ma`rifiy tadbirlar tashkil etilgan, she`rlar tanlovi o`tkazilgan.

REFERENCES

1. Vahobovna, S. G. (2021). Khoja Abdulkhaliq Ghijduvani And Its Method. *European Journal of Humanities and Educational Advancements*, 2(10), 39-40.
2. CONTINUITY IN EDUCATION-CHIEF MEZON. *Modern Science and Research*, 2(12), 834-839.
3. Srojeva G. (2024). SOLUTIONS, RESULTS AND PROBLEMS OF REFORMS IN THE FIELD OF EDUCATION. *Modern Science and Research*, 3(1), 782-788.
4. Srojeva, G. (2023). LOWER ZARAFSHAN OASIS TOURISM OPPORTUNITIES. *Modern Science and Research*, 2(10), 199-204.
5. Shokir o`g`li, S. U. (2023). MAHALLANING JAMIYAT IJTIMOYIY TARAQQIYOTIDAGI O`RNI. *Научный Фокус*, 1(6), 369-371.
6. Sadullayev, U. (2023). ABOUT THE EMERGENCE OF THE CONCEPT OF NEIGHBORHOOD. *Modern Science and Research*, 2(12), 722-727.

¹ Navoiy viloyati Maktabgacha ta`lim boshqarmasi joriy arxivi. 2020 yil hisoboti.

7. Sadullayev Umidjon Shokir O'g'li. (2023). THE IMPORTANCE OF THE MAHALLA SYSTEM'S REFORMATIONS IN NEW UZBEKISTAN. *International Journal Of History And Political Sciences*, 3(10), 25–30. <https://doi.org/10.37547/ijhps/Volume03Issue10-05>
8. Sadullayev Umidjon Shokir o'g'li. (2023). The History of the Creation and Formation of the Neighborhood. *American Journal of Language, Literacy and Learning in STEM Education* (2993-2769), 1(10), 480–485. Retrieved from <https://grnjournal.us/index.php/STEM/article/view/2142>
9. O'gli, S. U. S. (2023). ELUCIDATION OF ISSUES OF THE HISTORY OF BUKHARA GUZARS IN OA SUKHAREVA AND HER STUDIES. *International Journal Of History And Political Sciences*, 3(11), 30-35.
10. Sadullayev, U. (2023). ABOUT THE EMERGENCE OF THE CONCEPT OF NEIGHBORHOOD. *Modern Science and Research*, 2(12), 722–727.
11. Shokir o'gli, S. U. (2023). The Essence of State Policy on Youth in New Uzbekistan. *American Journal of Language, Literacy and Learning in STEM Education* (2993-2769), 1(9), 554-559.
12. Sadullayev, U. (2023). THE ROLE OF THE NEIGHBORHOOD IN RAISING A SPIRITUALLY MATURE GENERATION. *Modern Science and Research*, 2(10), 488-493.
13. Sadullayev, U. (2023). O'zbekistonda xotin-qizlarga berilayotgan e'tibor: mahalla boshqaruvida xotin-qizlarning roli. In *Oriental Conferences* (Vol. 1, No. 1, pp. 551-556). OOO «SupportScience».
14. Sadullayev, U. (2023). THE ROLE OF THE NEIGHBORHOOD IN THE SOCIAL DEVELOPMENT OF SOCIETY. *Modern Science and Research*, 2(10), 755-757.
15. Shokir o'gli, U. S. (2023). MILLIY QADRIYATLARIMIZ ASROVCHISI. *Journal of new century innovations*, 35(1), 79-80.
16. Sadullayev, U. (2023). THE ROLE OF WOMEN IN NEIGHBORHOOD MANAGEMENT IN UZBEKISTAN. *Modern Science and Research*, 2(9), 132-13
17. Xasanova, S. (2024). DIFFERENCE BETWEEN PROVERB AND SAYING. *Modern Science and Research*, 3(1), 140–147. Retrieved from <https://inlibrary.uz/index.php/science-research/article/view/27853>
18. Shaxnoza Baxadirovna, X. (2023). PROVERBS IN THE LEXICOGRAPHICAL ASPECT. *International Journal of Formal Education*, 2(12), 429–437. Retrieved from <http://journals.academiczone.net/index.php/ijfe/article/view/1771>
19. Xasanova, S. (2023). STRUCTURAL – SEMANTIC CHARACTERISTICS OF PROVERBS. *Modern Science and Research*, 2(12), 619–625. Retrieved from <https://inlibrary.uz/index.php/science-research/article/view/27109>
20. Xasanova, S., & murodova, D. (2023). REPRESENTATION OF THE SYSTEMIC RELATIONS OF RUSSIAN VOCABULARY IN PROVERBS AND SAYINGS. *Modern Science and Research*, 2(10), 276–280. Retrieved from <https://inlibrary.uz/index.php/science-research/article/view/24346>
21. Xasanova, S. (2023). USING EXPRESSIVE VOCABULARY IN RUSSIAN PROVERBS. *Modern Science and Research*, 2(10), 403–408. Retrieved from <https://inlibrary.uz/index.php/science-research/article/view/25248>

22. Баходировна, Х. Ш. (2023). Гендерная Лексика В Русском Языке. *International Journal of Formal Education*, 2(11), 324–331. Retrieved from <http://journals.academiczone.net/index.php/ijfe/article/view/1505>
23. Hasanova, S. (2023). SYSTEM RELATIONS IN THE RUSSIAN LANGUAGE VOCABULARY. *Modern Science and Research*, 2(9), 72–74. Retrieved from <https://inlibrary.uz/index.php/science-research/article/view/2390>
24. Хасанова, Ш. Б. (2023). РЕПРЕЗЕНТАЦИЯ СИСТЕМНЫХ ОТНОШЕНИЙ РУССКОЙ ЛЕКСИКИ В ПОСЛОВИЦАХ И ПОГОВОРКАХ. *Finland International Scientific Journal of Education, Social Science & Humanities*, 11(4), 1220-1226.
25. Nigmatova Gulnoz Khamidovna, & Khasanova Shakhnoza Bakhodirovna. (2022). System Relations in the Vocabulary of the Russian Language. *Global Scientific Review*, 3, 44–48. Retrieved from <https://www.scienticreview.com/index.php/gsr/article/view/22>
26. Toshpo'latova, S. (2023). MS ANDREYEV-SCIENTIFIC CAREER. *Modern Science and Research*, 2(12), 801-807.
27. Toshpolatova Shakhnoza Shuhratovna. (2023). ETHNOLOGICAL ANALYSIS OF NATIONAL COSTUMES AND RITUALS OF TAJIKS IN THE WORKS OF M. S. ANDREYEV. *International Journal Of History And Political Sciences*, 3(12), 42–47. <https://doi.org/10.37547/ijhps/Volume03Issue12-08>
28. Shakhnoza Shuhratovna, T. (2023). M. S. ANDREYEV'S WAY OF LIFE. *American Journal of Language, Literacy and Learning in STEM Education (2993-2769)*, 1(10), 655–659. Retrieved from <http://grnjournal.us/index.php/STEM/article/view/2280>
29. Toshpo'latova, S. (2024). RELIGIOUS ANTHROPOLOGY. *Modern Science and Research*, 3(1), 504–510. Retrieved from <https://inlibrary.uz/index.php/science-research/article/view/28281>
30. Toshpulatova Shakhnoza Shuhratovna. (2023). ETYMOLOGY OF TAJIK MARRIAGE CEREMONY. *International Journal Of History And Political Sciences*, 3(11), 17–23. <https://doi.org/10.37547/ijhps/Volume03Issue11-05>
31. Naimov, I. & Toshpo'latova, S. . (2023). MARRIAGE CEREMONY OF TAJIKS IN THE WORK OF MIKHAIL STEPANOVICH ANDREYEV “TADJIKI DOLINI KHUF”. *International Journal of Intellectual Cultural Heritage*, 3(1), 12–16.
32. Sh.Sh.Toshpo'latova, & I.N.Naimov. (2023). M.S. ANDREYEV – O'RTA OSIYO XALQLARI ETNOGRAFIYASINING YIRIK OLIMI. *Innovations in Technology and Science Education*, 2(8), 1214–1222.
33. Toshpo'latova, S. & Ashurova, G. (2023). THE HISTORY AND DESCRIPTION OF THE WORK OF M. S. ANDREYEV - "ARK BUKHARI". *Modern Science and Research*, 2(9), 404–409.
34. Toshpo'latova, S. (2023). ETHNOLOGICAL ANALYSIS OF CALENDRIAL CALCULATION AND LENGTH MEASUREMENTS OF KHUF VALLEY TAJIKS IN THE RESEARCHES OF M.S. ANDREYEV. *Modern Science and Research*, 2(10), 291–299.
35. Toshpo'latova, S. (2023). A STUDY OF THE WEDDING CEREMONY OF THE TAJIKS OF AFGHANISTAN. *Modern Science and Research*, 2(9), 84–89.

36. Toshpo‘latova S. S. (2023). TOJKLAR MILLIY KIYIM-KECHAKLARI VA “BESHMORAK” MAROSIMINING ETNOLOGIK TAHLILI. *SCHOLAR*, 1(28), 395–401.
37. Muxamedovna, G. M. (2023). INNOVATSION TALIM-BUYUK KELAJAK POYDEVORI. *World scientific research journal*, 17(1), 74-76.
38. Muxamedovna, G. M. (2023). UCHINCHI RENESANS DAVRIDA AJDODLARIMIZ MEROSINI ORGANISH ORQALI INTEGRATSION TA’LIMNI YANADA TAKOMILLASHTIRISH TAMOYILLARI. *ОБРАЗОВАНИЕ НАУКА И ИННОВАЦИОННЫЕ ИДЕИ В МИРЕ*, 22(1), 35-38.
39. Muxamedovna, G. M. (2023). KREATIV YONDASHUV ASOSIDA DIDAKTIK MATERIALLAR YARATISH MEKANIZMLARI. *ОБРАЗОВАНИЕ НАУКА И ИННОВАЦИОННЫЕ ИДЕИ В МИРЕ*, 21(3), 12-14.
40. Gadayeva, M. (2023). THE UNIQUE SIGNIFICANCE OF MASTERING SOCIAL SCIENCES DURING THE DEVELOPMENT OF THE NEW UZBEKISTAN. *Modern Science and Research*, 2(10), 459–464. Retrieved from <https://inlibrary.uz/index.php/science-research/article/view/25292>
41. Gadayeva, M. (2023). THE UNIQUE SIGNIFICANCE OF MASTERING SOCIAL SCIENCES DURING THE DEVELOPMENT OF THE NEW UZBEKISTAN. *Modern Science and Research*, 2(10), 459–464. Retrieved from <https://inlibrary.uz/index.php/science-research/article/view/25292>
42. Gadayeva Mohigul Muxamedovna. (2023). HISTORY OF PATRIOTIC WOMEN. *International Journal Of History And Political Sciences*, 3(12), 69–75. <https://doi.org/10.37547/ijhps/Volume03Issue12-12>
43. Akmal, B., & Ismat, N. (2023). BAQTRIYANING BRONZA DAVRI ARXEOLOGIYA YODGORLIKLARINING JOYLASHUVI VA MODDIY MADANIYATI. *Innovations in Technology and Science Education*, 2(8), 73-80.
44. Bobohusenov Akmal. (2023). BUXORO VOHSINING ANTIK DAVRI SHISHA BUYUMLARI. *TADQIQOTLAR*, 25(2), 208–211. Retrieved from <http://tadqiqotlar.uz/index.php/new/article/view/307>
45. Bobohusenov Akmal Ashurovich. (2023). THE MATERIAL CULTURE OF THE TOMBS OF THE ANCIENT AND EARLY MEDIEVAL PERIOD. *International Journal Of History And Political Sciences*, 3(11), 24–29. <https://doi.org/10.37547/ijhps/Volume03Issue11-06>
46. Ashurovich, B. A. (2023). VARAKHSHA MURAL GANCH AND CLAY PAINTINGS. *International Journal Of History And Political Sciences*, 3(12), 48-53.
47. Akmal, B. (2023). ANTIK VA ILK O‘RTA ASRLAR DAVRI MOZOR-QO‘RG‘ONLARI MODDIY MADANIYATI. *ОБРАЗОВАНИЕ НАУКА И ИННОВАЦИОННЫЕ ИДЕИ В МИРЕ*, 35(3), 65-70.
48. Bobohusenov, A. (2023). BUXORO VOHASINING ANTIK DAVRI YODGORLIKLARI. *SCHOLAR*, 1(28), 298-302.
49. Akmal, B. (2023). QADIMGI BAQTRIYA MADANIYATI VA YODGORLIKLARI TIPOLOGIYASI. *TA’LIM VA RIVOJLANISH TAHLILI ONLAYN ILMIY JURNALI*, 3(7), 100-102.

50. Akmal, B. (2023). BUXORO VOHASI QOYATOSH SURATLARINING DAVRIY TASNIFI. *ОБРАЗОВАНИЕ НАУКА И ИННОВАЦИОННЫЕ ИДЕИ В МИРЕ*, 29(1), 142-146.
51. Bobohusenov, A. (2023). QADIMGI VARAXSHA DEVORIY GANCH VA LOY BEZAKLARI. *SCHOLAR*, 1(28), 303-308.

ZEBO MIRZO IJODIDA ISHQ TALQINI

Boliqulova Mehrigon

SamChTI talabasi

Xalova Maftuna Abdusalamovna

Ilmiy rahbar. SamDCHTI dotsenti.

<https://doi.org/10.5281/zenodo.10645116>

Annotatsiya. Mustaqillik davr o'zbek she'riyatida ham adabiyotimiz gulshanida o'zining salmoqli o'rniga egadir. Bugunning shoir va shoiralari she'riy asar yaratishda butunlay yangicha ruh va kayfiyat bilan qalam tebratmoqdalar. Ushbu maqolada hozirgi davr o'zbek she'riyatida badiiy konsepsiya masalalari, shoir va shoiralari she'riyatidagi o'ziga xosliklar, ijodkor „men“ining she'riyatda aks etishi haqida so'z boradi. Bunda Zebo Mirzoning rangin bo'yoqlar bilan yo'g'rilgan she'rlari hamda eng sara ijodiy na'munalar asosida badiiy konsepsiyaning mohiyatini ochib berishga harakat qildik.

Kalit so'zlar: badiiy g'oya, estetik ideal, pafos, poeziya, konsepsiya, psixologizm, xarakter, hayot haqiqati, ishq, ko'ngil.

THE INTERPRETATION OF LOVE IN THE CREATION OF ZEBO MIRZA

Abstract. Uzbek poetry of the period of independence also has its significant place in the gulshan of our literature. Today's poets and poetesses write poetry with a completely new spirit and mood. This article talks about the issues of artistic concept in contemporary Uzbek poetry, the peculiarities of poets and poetesses' poetry, and the reflection of the creator's "I" in poetry. We tried to reveal the essence of the artistic concept based on Zebo Mirza's poems mixed with colorful paints and the best creative examples.

Key words: artistic idea, aesthetic ideal, pathos, poetry, concept, psychologism, character, reality of life, love, soul.

ИНТЕРПРЕТАЦИЯ ЛЮБВИ В ТВОРЕНИЯХ ЗЕБО МИРЗЫ

Аннотация. Узбекская поэзия периода независимости также занимает важное место в гулшане нашей литературы. Сегодняшние поэты и поэтессы пишут стихи с совершенно новым духом и настроением. В данной статье рассматриваются вопросы художественной концепции в современной узбекской поэзии, особенности поэзии поэтов и поэтесс, отражение «Я» творца в поэзии. Мы постарались раскрыть суть художественной концепции на основе стихов Зебо Мирзы, смешанных с красочными красками и лучшими творческими образцами.

Ключевые слова: художественная идея, эстетический идеал, пafос, поэзия, концепция, психологизм, персонаж, реальность жизни, любовь, душа.

Inson paydo bo'libdiki, adabiyot unga hamroh. Inson esa so'zga sehriga oshiq. Aynan so'z orqali ko'ngil kuylarini juda go'zal, nafis tarzda ifodalaydilar, chizadilar. Adabiyot olamida shunday bir san'at, shaffoq buloq borki, ko'ngil undan suv ichadi, unda insonning shodlik va quvonchi, orzu va armonlari, ichki kechinmalari butun qalbi tasvirlanadi. Bu– she'riyat. She'rni tuyg'u surati deydi, – Ulug'bek Hamdam. Faqat bu surat ongimizda go'yoki tirik inson kabi gavdalanadi. She'rda shoir hissiyotini, uslubini, ichki "men"ini, ovozini ramziy tarzda, badiiy obrazlar orqali namoyon qiladi. Agar shunday bo'lsa, shoirlar kim? Demak, ularni qalb rassomlar, tuyg'ular musavviri deb atasak to'g'ri bo'ladi. Aslida to'rtta so'zni kelishtirib, qofiyalashtirib

aytishning o'zi mushkul. Buni faqat yuksak iste'dod egalarigina eplay oladilar, so'z yukini ko'tara oladilar. Shoir so'zi orqali seni o'ylantirsa, o'zgartirsa, qalbingni uyg'otsa va nimadir bera olsa, demak bu uning kuchi. Darhaqiqat she'riyatga, adabiyotga inson doim talpinadi, unda o'zini, o'zligini topadi. Qalbingizga yoqqan she'rni o'qiganingizda ohang bo'lib qalbingizga oqib kiradi, u yerda o'z surati, jilvagar ranglari bilan sizni maftun qiladi go'yo. Shoir kechinmalarini lirik qahramon tilidan tinglaganda o'quvchi qalbidagi hech kim ko'rmagan "men" uyg'onadi. Inson kechinmalari ko'z bilan ko'rolmaysiz, qo'l bilan ushlolmaysiz. Faqat qalb bilan his qilasiz. Aynan shoir shu ko'rinmas tuyg'ularni oq qog'ozga so'z bo'yog'i orqali tasvirlaydilar. Shu sabab ularni yuqorida tuyg'ular musavviri deb atadim. Bu tarzda suratlarida shoir estetik ideali, badiiy tafakkuri aks etadi. Ana shu aka sizni o'z olamiga g'arq qiladi, shu lahzada botinda parvoza shaylanasiz, lirik qahramon bilan ruhiyat osmonida sayr qilasiz. Endi bu ko'rinmas suratga jon kiradi. Lirik qahramon kayfiyati o'quvchiga ko'chib o'tadi va bu tuyg'ular endi o'quvchiga tegishli bo'lib qoladi. Ya'ni shoir dildagi vatanga bo'lgan muhabbati, oshqiligi, armoni, quvonchi, dardi, o'ylari o'quvchi qalbiga ko'chadi, uni zabt etadi(hammasi ham emas). Qayta-qayta unga murojaat etadi. Shoirlar so'zga zeb beradi, jilvalantiradi. Shu jilva ko'ngillarni ravshanlashtiradi.

Shoir bilan xayoliy suhbatlar quriladi, savollar beriladi.

Mustaqillik davri o'zbek she'riyatiga nazar solar ekanmiz, yangicha ruh, yangicha yondashuvlar, erkin va hur fikrlar oqimi, hayotdan zavqlanib yashash, vatanga bo'lgan muhabbat, insoniy tuyg'ular tarannumi, muhabbat va sadoqat tuyg'ularining satrlar ila qalamga olinganiga guvoh bo'lamiz

Bugungi o'zbek she'riyatida shoiralarning alohida o'rni, yanada ochiqroq aytadigan bo'lsak erkaklar she'riyati bilan tenglashgan darajadagi mavqeyi bor. Ana shu o'rinni, mavqeyi belgilagan shoiralardan biri Zebo Mirzadir.

Shoiraning she'rlari aynan mana shu ruhdagi inson tuyg'ulari asosidagi inson tuyg'ulari tabiat ruhi bilan boyitilgan she'rlarni tashkil qilgan. Shu o'rinda Jaloliddin Rumiyning yozganlari esga keladi. Mavlononing fikricha: „Vujdon ham Maryam kabidir. Har birimizning ichimizda Isomiz bor. Bizda ham Maryamdagi kabi dard paydo bo'lsa Isomiz tug'iladi. Agar dard bo'lmasa, u o'z kelgan yo'lidan qaytib ketadi“, ya'ni Isomiz tug'ilmaydi. Mavlonon Rumiyning hazratlari aytgan hikmat she'rning qanday tug'ilishi haqidagi rivoyatdek tuyuladi.

„Ishq“ to'plamida Zebo Mironing qalbini ko'rganday, uning qalbidagi dard-u shodlik bilan yuzma-yuz kelganday bo'lasiz. Shoira juda ko'p she'rlarida o'z-o'zini jasorat bilan taftish etadi, goh muhabbatdan telba bo'lganday, yuragida eng mubham qatlamlargacha dunyoga ochadi. Bu she'rlarda, „nur bilan soya qo'shilgan“ maysalar titrog'ini yashirganchalik kichik baxtni sig'dirolmagan ulkan yurak namayon bo'ladi. Vatani, millati, tili va avvalo muhabbat har bir shoir ruhiyatining tugalmas ilhom manbayidir. Shoiraning ona yurtiga o'zbek xalqiga bag'ishlangan yuksak she'rlari juda ko'p. Bu she'rlarda Navoiy, Oybek bilan uchrashadi. Xonzodabegim birodari bo'lmish Bobur Mirzoga tasallilar beradi. Samarqand bilan Hirot sirli xayoliy ko'prik orqali tutashadi, shoira tunda o'zi tikilib turgan oyga Hazrat Navoiy ham qarab turganini sezadi, shu oy shu mangu yulduzlar yorug'ida Shohi Zinda zinalaridan ko'tarilayotgan Bibixonimni, Marg'ilon ko'chasida Kumushni ko'rib qoladi. Uning tug'ilgan diyori:

...Bir chekkasi cho'ldir xarsillab yotgan,

Bir chekkasi qorlar tizgacha botgan,

Bir chekkasi tog'lar ko'kni ko'tarib,

Buloqlar borib tongni uygʻotgan.

Qashqadaryoga bagʻishlangan qasidasi oʻquvchi yuragiga juda yuksak hayajon soladi, shubhasiz.

Ammo Zebo Mirzo butun ijodi davomida odamlarga, dunyoga oʻzi sevgan, oʻzi kutayotgan, ishonch tobora yoʻqolib borayotgan odamga boʻlgan mehr-muhabbati koʻzi bilan qaraydi. Uning satrlarida afsus-u nadomat, figʻon-u faryod roʻyi-rost koʻtiladi. Bu hislar, qanchalik mungli boʻlmasin, umid va ishonch tuygʻulari barqaror qoladi:

...Men uchun - hayot,
...Soʻngsiz azob-gʻam,
...Ruhimdagi nur –

Bu dunyoda sening sevging borligi.

Shoira umr davomida bitta sheʼrni - , “Ishq” sarlavhali sheʼrni yozayotganday. Har bir sheʼr oldingi sheʼrning davomidek tuyuladi, uni toʻdiradi, uni yanada kuchliroq porlashiga quvvat beradi...

Ming yillik muhabbat Zebo Mirzo yuragida yangilanadi, uning koʻngil mulkiga aylanadi.

Komil ishonch bilan Xodi Toqtoshning „ Muhabbat eski narsadir, har bir yurak uni yangorta” degan hikmatini eslagan holda shoiraning ishq daftari oʻzbek sheʼriyatining koʻhna daftariga yangi sahifalar qoʻshdi deb ayta olamiz.

Shoira sheʼrlarida boʻrtib koʻrinadigan yana bir xususiyat insonga xos boʻlgan ishqiy tuygʻular tabiat manzaralari holatlari bilan hamohanglikda namoyon boʻladi.

Shoiraning yana ayrim sheʼrlaridan Anna Axmatovanning shivirlashlarini (ayniqsa “U” ga bagʻishlangan satrlarda: “Yorugʻ-yorugʻ xayollarimdan Yuraginga kirib keldingiz...), Marina Svetayevaning titroq va asabiy nafasini sezamiz:

Ishq yogʻdudir yurakka oqqan,
Qaydan bilsin zulmati sochganlar?
Bizni anglar, bizni koʻrarlar

Koʻzni yumib, dilni ochganlar!

Yor jamolidan umidvor Mavlono Rumi yozganidek: “Koʻzni yumgil, koʻzga aylansin koʻngil...”

Shoira sheʼrlari oʻquvchidan koʻz bilan emas qalb bilan idrok etib mutola qilishni talab qilinadi. Svetayeva bir paytlar taʼkidlanganidek: „Sheʼr mutolasi – ijodiy jarayon. Bu satrlardagi, soʻzlar tubidagi yashirin sirlarni kashf etish, ularning maʼnosini ming koʻyda taxmin etish... Sheʼr mutolasi quvnoq yoki koʻngil yozar sayr-u sayohat emas, bu shoir bilan barobar mashaqqatli davondan oʻtishga qodirlik matonati hamdir. Shoir Rauf Parfi „Sanʼatkor” sheʼrida aytganidek, asarda har bir boʻlgan taqdir kitobxon yuragida davom etishi kerak.

REFERENCES

1. S.Mirzaliyeva, R.Shokirova. “Oʻzbek adiblari”. Toshkent, Gʻafur Gʻulom nomidagi adabiyot va sanʼat nashriyoti, 2016.
2. Зебо Мирзо. Нур куқунлари. - Тошкент: “Янги аср авлоди”, 2004.

O'ZBEKISTON IQTISODIYOTINING BARQAROR O'SISHIDA SANOAT TARMOQLARINING AHAMIYATI

Jumayeva Zamira Bustonovna

Osiyo xalqaro universiteti o'qituvchisi.

<https://doi.org/10.5281/zenodo.10645149>

Annotatsiya. Mamlakatda o'zaro bir birining ishlab chiqarish faoliyatiga bog'liq bo'lgan tarmoqlarning o'zaro bog'liqlikni (aloqani) tashkil etish bilan qo'shimcha qiymatning butun zanjiriga samarali ta'sir ko'rsata oladigan innovatsiyani alohida turini – "yalpi innovatsion mahsulot"ni yaratish imkoniyati yuzaga keladi. Tarmoqlararo balans asosida tarmoqlarning o'zaro ta'sirini baholashni amalga oshirish mumkin. Shuningdek, ilmiy-tadqiqot va tajriba-konstruktorlik ishlarini tashkil etish va ishlab chiqarish jarayonida band bo'lgan kadrlarning malakasini oshirish uchun zaruriy xarajatlarni kamaytirishga imkon yaratiladi. Tarmoqlararo kooperatsiya natijasida investitsiyalarni jalb etish shart-sharoitlari, investitsiyalarni faoliyat sohalari bo'yicha taqsimlash jarayoni yaxshilanadi, yuqori sifatli inson kapitali shakllantiriladi.

Kalit so'zlar: tarmoq, tarmoqlararo balans, Leontev modeli, yalpi innovatsion mahsulot, investitsiya multiplikatori.

IMPORTANCE OF INDUSTRIAL NETWORKS IN THE SUSTAINABLE GROWTH OF THE ECONOMY OF UZBEKISTAN

Abstract. A special type of innovation that can effectively affect the entire chain of added value by establishing interdependence (communication) of industries that depend on each other's production activity in the country - "gross there is an opportunity to create an innovative product. It is possible to evaluate the interaction of networks based on the inter-network balance. Also, it will be possible to reduce the necessary expenses for the organization of scientific research and experimental design work and to improve the qualifications of personnel employed in the production process. As a result of cross-industry cooperation, the conditions for attracting investments, the process of distribution of investments by spheres of activity will be improved, and high-quality human capital will be formed.

Key words: network, inter-sectoral balance, Leontev model, gross innovative product, investment multiplier.

ЗНАЧЕНИЕ ПРОМЫШЛЕННЫХ СЕТЕЙ В УСТОЙЧИВОМ РОСТА ЭКОНОМИКИ УЗБЕКИСТАНА

Аннотация. Особый вид инноваций, способный эффективно влиять на всю цепочку создания добавленной стоимости путем установления взаимозависимости (связи) отраслей, зависящих от производственной деятельности друг друга в стране, - «валовая возможность создания инновационного продукта. Оценить взаимодействие сетей можно на основе межсетевого баланса. Также удастся сократить необходимые затраты на организацию научно-исследовательских и опытно-конструкторских работ, повысить квалификацию персонала, занятого в производственном процессе. В результате межотраслевого сотрудничества будут улучшены условия привлечения инвестиций, процесс распределения инвестиций по сферам деятельности, сформирован качественный человеческий капитал.

Ключевые слова: сеть, межотраслевой баланс, модель Леонтьева, валовой инновационный продукт, инвестиционный мультипликатор.

O'zbekiston 2030 yilgacha bo'lgan davr ichida sanoati rivojlangan mamlakatlarga xos bo'lgan turmush darajasi standartlariga (hayot darajasiga) ega mamlakat darajasiga chiqish vazifasini o'z oldiga maqsad qilib quydi. Belgilangan maqsadga erishishdagi muvaffaqiyat ko'rsatkichlaridan biri aholi jon boshiga to'g'ri keladigan YaIMning o'sishi hisoblanadi, ushbu ko'rsatkich bugungi kunda aholining o'rtacha daromadi yuqori bo'lgan o'rtacha statistik mamlakat darajasiga teng bo'lib, 2030 yilda iste'molchilarning xarid pariteti, xalqaro dollar va joriy narx darajasi kabi ko'rsatkichlarni e'tiborga olgan holda hisoblanganda 10600 AQSH dollarni tashkil etishi belgilangan. Buning uchun esa, YaIMning yillik 8 foizga teng bo'lgan o'sish sur'atini ta'minlash zarur.

So'nggi 10 yillik makroiqtisodiy ko'rsatkichlarning joriy tahliliga ko'ra mamlakat yalpi ichki mahsulotining o'rtacha yillik o'sish sur'ati 108 foizga teng. Yalpi ichki mahsulot tarkibida sanoat alohida o'ringa ega bo'lgan holda, mamlakatda iqtisodiy barqarorlikni ta'minlovchi asosiy drayver hisoblanadi. Xususan, oziq-ovqat sanoati, to'qimachilik sanoat, mashinasozlik va metalni qayta ishlash kabi sanoat tarmoqlari rivojlanishning asosi sifatida belgilangan.

Mamlakatni rivojlantirishning keyingi bosqichiga o'tish tarkibiy o'zgarishlarni va innovatsion rivojlanishni talab etadi, bularni amalga oshirish bilan esa O'zbekistonni rivojlangan mamlakatlar guruhiga kirib borishiga zamin yaratiladi.

O'tgan 20 yil mobaynida O'zbekistonda asosiy e'tibor qishloq xo'jaligidan asta sekin yuqori qo'shimcha qiymatga ega bo'lmagan xom-ashyo va yarim-tayyor mahsulotlarni ishlab chiqarishga yo'naltirildi, natijada esa mamlakatning rivojlanish (o'sish) modeli diversifikatsiyalandi. Ushbu holatda o'sish asosan kapital jamg'arishga asoslangan bo'lib, inson kapitalining sifati va jami omil unumdorligi kabi ko'rsatkichlar (tushunchalar) nisbatan ahamiyatsiz edi. Investitsiyalar sanoatning ustuvor tarmoqlariga, asosan, kapital va energiya sig'imi yuqori bo'lgan tarmoqlarga yo'naltirilgan bo'lib, ushbu vaziyatda xom-ashyoning jahon narxlaridagi ijobiy tendentsiyalaridan samarali foydalanilgan.

Natijada, mehnat sig'imi yuqori bo'lgan, ekologik jihatdan toza sanoat tarmoqlari, Shuningdek, mikroiqtisodiyot va sanoatdagi kichik xususiy korxonalar rivojlanmadi. O'z navbatida, amal qilgan o'sish modeli samarali va yuqori ish haqini ta'minlovchi barqaror ish o'rinlarini yaratishni chekladi.

Yuzaga kelgan salbiy natijalarni bartaraf etish, sanoat korxonalarining ishlab chiqarish faoliyatiga doir xatarlarni kamaytirish hamda sanoatni rivojlantirishga qaratilgan davlat siyosatining samaradorligini oshirish maqsadida iqtisodiyotni modernizatsiyalash bo'yicha yangi davlat siyosati belgilab olindi. 2015 yilda Prognozlashtirish va makroiqtisodiy tadqiqotlar instituti tomonidan respublikani iqtisodiy rivojlantirishning uzoq muddatli maqsadlariga erishish uchun iqtisodiyotni modernizatsiyalash jarayonida tayanilishi lozim bo'lgan O'zbekistonning ustuvor tarmoqlarini aniqlash bo'yicha tadqiqot o'tkazildi.

Ushbu tadqiqot taniqli iqtisodchilar Dj.Lin va S.Mong tomonidan rivojlanayotgan mamlakatlarda iqtisodiy o'sishni ta'minlash uchun sanoat tarmoqlarini aniqlash va ular faoliyatini yengillashtirish maqsadida ishlab chiqilgan usulga asosan shakllantirilgan. Iqtisodchi olimlar tomonidan shakllantirilgan tadqiqot usuli uzoq davr mobaynida yuqori va barqaror iqtisodiy o'sish ko'rsatkichlarini namoyon etgan mamlakatlarning tajribalariga asoslangan. Ushbu mamlakatlar tajribasiga ko'ra, mamlakatda ma'lum bir tarmoqni rivojlantirish uchun yetarli shart-sharoit

bo'lmasa yoki ushbu tarmoqni yetarlicha rivojlantirgan mamlakatlar kabi ustunlik mavjud bo'lmasa mamlakatning sanoatni rivojlantirish uchun olib borgan siyosati muvaffaqiyatsizlikka uchraydi.

Xususan, O'zbekiston iqtisodiyotini barqaror rivojlantirish yo'nalishlarini hamda mamlakat sanoatining ustuvor tarmoqlarini aniqlash uchun amalga oshirilgan tadqiqot natijalariga ko'ra O'zbekiston to'qimachilik, charmpoyabzal, oziq-ovqat, bolalar o'yinchoqlari va boshqa plastmassa mahsulotlarini ishlab chiqarish, sport jihozlari, qurilish materiallari kabi yuqori mehnat sig'imini talab qiluvchi tarmoqlarni rivojlantirishni jadallastirishi lozim.

O'tgan davrda Respublikaning rivojlanish strategiyasi asosan kapital va resurs sig'imi yuqori bo'lgan sanoat tarmoqlarini rivojlantirishga qaratilgan bo'lib, mehnat sig'imi yuqori bo'lgan sanoat tarmoqlarining rivojlanishi esa e'tibordan chetda qolgan. Natijada, ko'proq ish o'rinlarini yaratish imkoniyati mavjud bo'lmagan. Shuning uchun, industrial va innovatsion rivojlanishga o'tishda ishlab chiqarish jarayonida ham mehnatning ham kapitalning o'zaro faoliyatini ta'minlaydigan to'qimachilik sanoatini rivojlantirishga urg'u bergan holda, barcha e'tiborni tayyor mahsulotlarni ishlab chiqarishga qaratish lozim. Bu esa o'z navbatida, barcha mavjud tarmoqlar o'rtasida o'zaro integratsiyani talab etadi.

So'nggi yillarda sanoatda mahalliy xom-ashyoni chuqur qayta ishlashga asoslangan yuqori qo'shimcha qiymatga ega bo'lgan mahsulotlarni ishlab chiqaruvchi tarmoqlarning roli toboro oshib bormoqda. Ularning yalpi sanoat mahsulotlaridagi ulushi so'nggi yillarda 5.6 % dan 11.6 % ga o'sdi, paxta tozalash sanoatining ulushi esa 11 % dan 4.8 % ga tushdi. 2020 yilda paxta tolasini ichki qayta ishlash hajmi 55 % gacha o'sdi.

Sanoatni, yanada samarali rivojlantirishning iqtisodiy va ijtimoiy ahamiyati, Shuningdek, xomashyoni chuqur qayta ishlashni oshirishga va ishlab chiqarilayotgan tayyor mahsulotlar turini ko'paytirishga bo'lgan talabning yuqoriligi tarmoqlararo tahlilni amalga oshirish hamda klasterlarni shakllantirish va tayyor mahsulotlarni ishlab chiqarish texnologik tsiklini takomillashtirish asosida sohaning rivojlanishini prognoz (bashorat) qilish zarurligini keltirib chiqaradi. O'zaro bir birining ishlab chiqarish faoliyatiga bog'liq bo'lgan tarmoqlar ichki va tashqi bozor uchun raqobatbardosh mahsulot ishlab chiqaradigan klasterlarni yoki sanoat guruhlarini tashkil etish asosida birlashishlari mumkin. Tarmoqlararo o'zaro bog'liqlikni (aloqani) tashkil etish bilan qo'shimcha qiymatning butun zanjiriga samarali ta'sir ko'rsata oladigan innovatsiyani alohida turini – "yalpi innovatsion mahsulot" ni yaratish mumkin. Tarmoqlararo balans asosida tarmoqlarning o'zaro ta'sirini baholashni amalga oshirish bilan yagona logistik "oyna" orqali moliyaviy oqimlarni va faoliyatni nazorat qilish mumkin. Shuningdek, ilmiy-tadqiqot va tajriba-konstruktorlik ishlarini tashkil etish va ishlab chiqarish jarayonida band bo'lgan kadrlarning malakasini oshirish uchun zaruriy xarajatlarni kamaytirishga imkon yaratiladi.

Tarmoqlararo kooperatsiya natijasida investitsiyalarni jalb etish shart-sharoitlari, investitsiyalarni faoliyat sohalari bo'yicha taqsimlash jarayoni yaxshilanadi, yuqori sifatli inson kapitali shakllantiriladi.

REFERENCES

1. Davlyatova, G. M., & Abdullaeva, S. H. (2020). Economic perspectives of using the model "UNIVERSITY 3.0" in the education system of Uzbekistan. Экономика и бизнес: теория и практика, (2-1).

2. Davlyatova, G. M., & Kurpayanidi, K. (2020). Marketing as the main factor in introducing innovative products to the market. *ACADEMICIA: An International Multidisciplinary Research Journal*. Volume: 10, Issue, (5), 430.
3. Davlyatova, G. M. (2022). Jadidlar qarashlarida ijtimoiy-iqtisodiy islohotlar va ularning iqtisodiyotni rivojlantirishdagi o'rni. *Nazariy va amaliy tadqiqotlar xalqaro jurnali*, 2 (4), 16-34. doi: 10.5281/zenodo.6656676
4. Ivanovich, K. K. (2020). About some questions of classification of institutional conditions determining the structure of doing business in Uzbekistan. *South Asian Journal of Marketing & Management Research*, 10(5), 17-28. Doi: <https://doi.org/10.5958/2249-877X.2020.00029.6>
5. Kurpayanidi, K. I. (2022). Management of innovative activities of business entities in industry / K. I. Kurpayanidi, D. E. Mamurov : AL-FERGANUS. – 200 p. – ISBN 978-9943-7707-3-7. – DOI 10.5281/zenodo.6475830.
6. Mamatova, Z. M., Nishonov, F.M. end ets. (2019). To the question of science approach to the construction of outsourcing business model of modern enterprise structure. *Dostijeniya nauki I obrazovaniya*. 7 (48). URL: <https://cyberleninka.ru/article/n/to-the-question-of-science-approach-to-theconstruction-of-outsourcing-business-model-of-modern-enterprise-structure>
7. Raxmonqulova, N. (2024). THE ROLE OF CYBER SECURITY IN THE DIGITAL ECONOMY. *Modern Science and Research*, 3(1), 111–115.
8. Abdulloev, A. J., & Rakhmankulova, N. O. THEORETICAL ASPECTS OF THE INNOVATIVE ENTREPRENEURSHIP CONCEPT.
9. Mukhammedrizaevna, T. M., Bakhridinovna, A. N., & Olimovna, R. N. TOURIST LOGISTICS AND SUPPLY CHAIN MANAGEMENT: STRATEGIES FOR REDUCING COST AND IMPROVING SERVICE. *Zbiór artykułów naukowych recenzowanych.*, 90.
10. Raxmonqulova, N. (2023). THE DEVELOPMENT OF CRYPTOCURRENCIES IN THE DIGITAL ECONOMY. *Modern Science and Research*, 2(10), 192-194.
11. Khudoynazarovich, S. A. (2021). An Opportunity of Internet Marketing in Tourism Sphere. *International Journal on Economics, Finance and Sustainable Development*, 3(3), 356-361.
12. Шадиев, А. Х. (2020). Факторы, влияющие на развитие экотуризма. *Достижения науки и образования*, (5 (59)), 31-32.
13. Bazarova, M. (2024). DISTINCTIVE FEATURES OF PERSONAL MANAGEMENT IN THE ACTIVITIES OF COMMERCIAL BANKS. *Modern Science and Research*, 3(1), 563–567.
14. Supiyevna, B. M. (2022). Innovatsion iqtisodiyotda inson kapitalini boshqarish tizimini takomillashtirish.
15. Bahodirovich, K. B. (2023). EVOLUTION OF THE AUDITING PROFESSION IN THE SMART MACHINE AGE. *Gospodarka i Innowacje.*, 41, 450-454.
16. Khalilov Bahromjon Bahodirovich. (2023). The International Financial Reporting Standards (IFRS) Mean to Businesses and Investors in Uzbekistan. *Miasto Przyszłości*, 42, 746–750.

17. Jumayeva, Z. (2024). ROLE OF THE STATE IN REGULATING THE ECONOMY. *Modern Science and Research*, 3(1), 511-516.
18. Bustonovna, J. Z. (2023). INVESTMENTS IN HUMAN CAPITAL AND PECULIARITIES OF THIS PROCESS IN UZBEKISTAN. *International Journal of Education, Social Science & Humanities*. Finland Academic Research Science Publishers, 11(8), 36-44.
19. Abidovna, A. S. (2023). MODERN TRENDS IN MANAGEMENT STRATEGIES AND THEIR APPLICATION IN COMMERCIAL BANKS. *Gospodarka i Innowacje.*, 41, 326-332.
20. Shamsiya, A. (2023). HR MANAGEMENT AND COACHING IN THE INNOVATIVE ECONOMY AS A METHOD OF BUSINESS MANAGEMENT. *Modern Science and Research*, 2(10), 712–717.
21. Sodikova, N. (2024). OTMda “Iqtisodoyotda axborot-kommunikatsiya texnologiyalari va tizimlari” fanini o‘qitishda raqamli texnologiyalarning o‘rni. *Modern Science and Research*, 3(1), 1-4.
22. To'rayevna, S. N. (2024). TADBIRKORLIK SOHASINI MALAKALI KADRLAR BILAN TA'MINLASHNING ASOSIY YO'NALISHLARI.
23. Hakimovich, T. M. (2023). BOSHQARUVCHILARNING SAMARADORLIKKA ERISHISHDAGI PROFESSIONALLIGI. *Gospodarka i Innowacje.*, 42, 421-425.
24. Hakimovich, T. M. (2023). TA'LIM TIZIMI BOSHQARUVIDA PEDAGOGIK TAHLIL. *Gospodarka i Innowacje.*, 42, 415-420.
25. Jumayeva, Z. (2024). THE NEED FOR AN INNOVATIVE APPROACH IN MANAGING ORGANIZATIONS. *Modern Science and Research*, 3(1), 557–562.
26. Jumaeva, Z. (2021). Modern trends in the economic development of the regions of Uzbekistan. *InterConf*.
27. Akbarovna, N. N., & Bahodirovich, X. B. (2023). AKSIYADORLIK JAMIYATLARIDA MOLIYAVIY HISOBOTNING XALQARO STANDARTLARI ASOSIDA MOLIYAVIY HISOBOTLARINI TUZISH TARTIBI.
28. Nargiza, N. (2023). THE ROLE OF PROPERTY RELATIONS IN SOCIETY. *Modern Science and Research*, 2(12), 889-893.
29. Ikromov, E. (2024). THEORETICAL FOUNDATIONS FOR THE ORGANIZATION AND CAPACITY BUILDING OF EXECUTIVE EMPLOYEE LABOR IN PUBLIC ADMINISTRATION BODIES. *Modern Science and Research*, 3(1), 939-946.
30. Ibodulloyevich, I. E. (2023). MAHALLALARDA KAMBAG'ALLIKNI QISQARTIRISH VA TADBIRKORLIKNI RIVOJLANTIRISHNI TAKOMILLASHTIRISH. *Gospodarka i Innowacje.*, 42, 504-507.
31. Ibodulloyevich, I. E. (2023). MAHALLIY BUDJET DAROMADLARINI PROGNOZLASHTIRISHNI TAKOMILLASHTIRISHDAGI MUAMMOLAR.

TIL KOMPETENSIYASINI RIVOJLANTRISH OMILLARI

Kambarova Dilnoza Musakulovna

O'zbekiston davlat jahon tillari universiteti Ingliz tili 3 fakulteti,
Ingliz tili amaliy fanlar 3 kafedrasida o'qituvchisi.

<https://doi.org/10.5281/zenodo.10645172>

Annotatsiya. Ushbu maqolamizda o'quvchilarning raqamli texnologiya va o'zini-o'zi boshqarish orqali nutq kompetensiyasini rivojlantirish, til kompetensiyasini rivojlantirishda muhim bo'lgan omillar haqida so'z yuritiladi.

Kalit so'zlar: Til kompetensiyasi, raqamli texnologiya, ekspressiv vositalar, kommunikativ maqsad, B1, B2 va C1.

FACTORS OF LANGUAGE COMPETENCE DEVELOPMENT

Abstract. This article talks about the factors that are important in the development of students' speech competence and language competence through digital technology and self-management.

Key words: Language competence, digital technology, expressive means, communicative purpose, B1, B2 and C1.

ФАКТОРЫ РАЗВИТИЯ ЯЗЫКОВОЙ КОМПЕТЕНТНОСТИ

Аннотация. В данной статье мы говорим о факторах, которые имеют важное значение в развитии речевой компетентности и языковой компетентности учащихся посредством цифровых технологий и самоуправления.

Ключевые слова: языковая компетентность, цифровые технологии, выразительные средства, коммуникативная цель, B1, B2 и C1.

Til kompetensiyasi tushunchasi ayniqsa chet tilini o'rganishda keng tarqalgan. Umumiy ma'noda, bu tushuncha chet tilida unumli va to'g'ri gapira olish, grammatikaning asosiy qoidalarini bilish va suhbatdoshning imo-ishoralari va mimikalarini to'g'ri tushunish qobiliyatini anglatadi.

Biroq, bu kontsepsiyani qo'llash faqat chet tilini o'rganish sohasi bilan chegaralanib qolmaydi. Til va nutq kompetensiyasining mavjudligi talabi bolaning ta'limiga ham taqdim etiladi.

Tengdoshlar bilan muloqot qilish qobiliyati va suhbatni to'g'ri olib borish qobiliyati Federal Davlat Ta'lim Standartining talablaridan biridir.

Til ta'limi bir nechta tarkibiy qismlardan iborat. Bu, eng avvalo, til haqidagi ilmiy bilimlarni, ya'ni ularga nisbatan qonun-qoidalar va istisnolarni o'zlashtirish, shu asosda tilning faoliyat yuritishidir. Bu lingvistik malaka darajasini bildiradi. Bundan tashqari, tilni muvaffaqiyatli o'zlashtirish uchun uning ifodali vositalari haqida tasavvurga ega bo'lish va turli xil tillardan qanday foydalanishni o'rganish kerak.

Lingvistik kompetensiya nazariyasining alohida bilim sohasi sifatida kelib chiqishida amerikalik tilshunos Noam Xomskiy turadi. Uning fikricha, barcha darajadagi tilni bilish ideal grammatik fandır, chunki u tilning ishlash tizimiga chuqur singib ketishni o'z ichiga oladi. O'z-o'zidan morfologiya, imlo va sintaksis qoidalari befoyda. Ularning funktsiyasi faqat ulardan foydalanish qoidalari mavjud bo'lganda namoyon bo'ladi.

Til kompetensiyasining o'zi nafaqat tilshunoslikka, balki psixologiyaga ham tegishli: foydalanish jarayonida til vositalari kundalik muloqotning nutq tajribasi ta'sirida o'zgaradi. Bu

tilni doimo rivojlanishda bo'lgan narsadir. Tilni bosqichma-bosqich egallash bilan, Xomskiyning fikricha, kishi tilning o'ziga xos tuyg'usiga, uni tushunishga ega bo'ladi.

Odamlarning muloqoti shuni ko'rsatadiki, ular nafaqat mavjud naqshlar bo'yicha iboralarni tuzadilar, balki tilning ishlash mexanizmini tushunadilar, yangilarini yaratadilar, so'zlarning to'g'ri birikmalarini noto'g'ri birikmalardan ajratadilar. Boshqacha qilib aytganda, til kompetensiyasi - bu tilning me'yoriy segmentlarini noto'g'ri bo'lganlardan ajrata olish qobiliyatidir.

Inson tug'ilgandanoq tashqi dunyo bilan o'zaro aloqada bo'ladi. Bu mimika va imo-ishoralar darajasida boshlanadi, lekin siz o'sib ulg'aygan sari u yanada murakkablashadi. Insonning boshqalar bilan muloqot qilish qobiliyatiga nutq submadaniyati yoki boshqacha aytganda, u tarbiyalangan til muhiti sezilarli darajada ta'sir qiladi. Bu tushuncha nafaqat til va uning ichki tuzilishini, balki inson hayotining barcha bosqichlarida uning lingvistik mavjudligi shakllarini izchil o'zlashtirishni anglatadi. Erta bolalik davrida bola tomonidan me'yor sifatida o'rganilgan xatolar (masalan, dialektizmlar, stresslarni noto'g'ri joylashtirish va boshqalar) yo'q qilish juda qiyin. Til kompetensiyalarini rivojlantirish nafaqat ijtimoiylashuv jarayonida, ya'ni ota-onalar va tengdoshlar bilan muloqotda, balki ta'lim jarayonida ham amalga oshiriladi.

Bu umuman olganda, biron bir tilni bilmasdan turib, hech qanday ta'lim mumkin emas.

Qarama-qarshi postulatni ilgari surish mumkin: fanning turli sohalaridan bilim olmasdan turib, tilni to'liq o'zlashtirib bo'lmaydi. Maktab o'quvchilari va talabalar ishlashlari kerak bo'lgan turli xil matnlarning ko'pligi ularning bilimning turli sohalariga oid matnlarni keyinchalik o'zlari yaratish qobiliyatini shakllantiradi. Busiz nutq qobiliyatlari eng ibtidoiy darajada muzlab qoladi va til tomonidan taqdim etiladigan ekspressiv vositalarning aksariyati talab qilinmaydi.

Bolalikdagi nutq faoliyati bilan tanishish jarayonida asosiy narsa izchil va mantiqiy qurilgan nutq ko'nikmalarini egallashdir. Shuning uchun o'qituvchilar bolaning javob berishi kerak bo'lgan vaziyatlarni yaratishni tavsiya qiladilar. Bolalarga berilgan mavzu bo'yicha oddiy ma'ruza qilishga o'rgatiladi, savollar berishga rag'batlantiriladi va bir xil savollarga javob berish imkoniyati beriladi. Muhim omil - bu shaxslararo muloqot, shuning uchun bolalar darhol muloqot va muhokama madaniyatiga o'rganadilar.

Yaqinda ingliz tili yoki boshqa til darslari nafaqat boshlang'ich maktabda, balki hatto bolalar bog'chalarida ham tez-tez uchrab turadigan bo'lsa-da, o'quvchi o'z tilini yetarli darajada biladi, o'z tilini yaxshi biladi, deb taxmin qilinadi. tuzilishi va asosiy grammatik tushunchalar. Chet tilini o'rganayotgan odam uni o'zlashtirish uchun eng muhim tarkibiy qismlardan biri - til muhitidan mahrum, shuning uchun ingliz va boshqa tillarni kerakli darajada o'zlashtirish uchun qo'shimcha vositalardan foydalanish kerak.

Talabalarning til kompetensiyasini rivojlantirishning birinchi bosqichining maqsadi yozma matn tayyorlashda kommunikativ maqsadlarga erishishdir. Bu faqat bajarilganda mumkin bo'lgan quyidagi shartlar:

- Til haqida tuzilish sifatida kerakli bilimlarni olish;
- yozma muloqotning turli uslublarini (rasmiy biznes, jurnalistika va boshqalar);
- matn qabul qiluvchi tomonidan qabul qilinganda muallif erishishi kerak bo'lgan maqsadlar haqida g'oya yaratish;
- fikrning mavjudligi, bu erda matn yaratish jarayonining o'zini tushunishni anglatadi, bunda tilning yetishmasligi sharoitida yuzaga keladigan qiyinchiliklarni yengib o'tish kerak;
- adrasatning yashash joyida qabul qilingan xulq-atvor normalariga egalik qilish.

Bu tilni o'zlashtirganingiz sayin qiyinlashadigan turli mashqlar orqali erishiladi.

Dastlabki bosqichlarda bunday mashqlarning mohiyati berilgan matnni grafik va imlo me'yorlariga rioya qilgan holda qayta yozish, matndagi bo'shliqlarni ma'nosi bo'yicha mos so'z va iboralar bilan to'ldirish, oddiy matnlarni (harflar, harflar) tuzishdan iborat bo'lishi mumkin. tabriklar, so'nggi voqealar haqida hikoyalar), chet ellik suhbatdoshga o'zi haqidagi ma'lumotlarni (ism, familiya, yashash joyi) uzatish bo'yicha trening.

Evropa miqyosidagi til bilimlari darajalarining taqdim etilgan tavsifi hali ham haqiqatni to'liq aks ettirmaydi. Tadqiqotlar shuni ko'rsatadiki, hatto tug'ilganidan beri tilni yaxshi bilgan odamlar ham ba'zan yuqori standartlardan mahrum bo'lishadi. Ko'pchilik uchun C2 darajasi faqat intilish uchun ideal bo'lib qolmoqda. Aksariyat mamlakatlarda ishga joylashish uchun B2 darajasi yetarli va agar ish yuqori malaka talab qilmasa va ona tilida so'zlashuvchilar bilan doimiy aloqada bo'lmasa - B1.

Yevropa standartlari ona tilidagi kommunikativ nutqiy kompetensiya darajasini aniqlash uchun ham qo'llanilishi mumkin. Maktabgacha ta'limni tugatgandan so'ng, bola boshlang'ich tilni bilish darajasiga muvaffaqiyatli erishishi kerak deb taxmin qilinadi.

Boshlang'ich maktabda til kompetensiyalarining rivojlanishi B1 darajasidan B2 darajasigacha amalga oshiriladi.

REFERENCES

1. Махмудов М. Болаларнинг ўқув мақсади – таълимни илмий лойиҳалаш омили // Халқ таълими. – 2005. – №5. – 49 б
2. Сариев Ш.У. Бошланғич синф ўқиш дарсларида матн устида ишлаш орқали нутқ ўстириш назарияси ва амалиёти (1-, 2-синф материаллари мисолида): Пед.фан. номз. дисс. – Т.: 2020.
3. Тўхлиев Б., Шамсиева М., Зиёдова Т. Ўзбек тили ўқитиш методикаси. – Т.: Янги аср авлоди, 2006.
4. Kambarova, D. (2022). TALABALARNING RAQAMLI TEXNOLOGIYA VA O'ZINI-O'ZI BOSHQARISH ORQALI NUTQ KOMPETENSIYASINI RIVOJLANTIRISH. Евразийский журнал академических исследований, 2(9), 141-144.
5. Musakulovna, K. D. (2023). DEVELOPING STUDENTS'SPEAKING COMPETENCE THROUGH DIGITAL TECHNOLOGY AND SELF-MANAGEMENT. Finland International Scientific Journal of Education, Social Science & Humanities, 11(3), 248-251.
6. Kambarova, D. M. (2021). NEW WAYS FOR LEARNING AND TEACHING ENGLISH. Academic research in educational sciences, 2(12), 810-814.
7. Kambarova, D. M., & Isamuxamedova, M. N. (2021). THE ROLE OF THE TEACHER IN TEACHING FOREIGN LANGUAGES. Academic research in educational sciences, 2(12), 357-361.

“QATTIQ JISMLARNING ELEKTR XOSSALARI” MAVZUSINI DARSLARDA QO‘LLASH

Amonova Ruxsora Hakim qizi

Navoiy viloyati Navbahor tumani

Navbahor kasb-hunar maktabi o‘qituvchisi.

<https://doi.org/10.5281/zenodo.10645186>

Annotatsiya. O‘quvchilarda ilmiy dunyoqarashni shakllantirishda qattiq jismlar fizikasining hozirgi paytdagi istiqbollari to‘g‘risida tushunchalar yaxshi natija beradi. Mazkur maqolada «Qattiq jismlar xossalari» xususida ayrim ma‘lumotlar berishga harakat qilindi.

Kalit so‘zlar: Kristal, metatutg‘un, amorf jismlar, atom.

APPLICATION OF THE SUBJECT "ELECTRICAL PROPERTIES OF SOLIDS" IN LESSONS

Abstract. Understanding the current state of physics in solids is a good way to help students develop a scientific outlook. This article has tried to give some information about "Properties of Solids".

Key words: Crystalline, metastable, amorphous bodies, atom.

ПРИМЕНЕНИЕ ПРЕДМЕТА «ЭЛЕКТРИЧЕСКИЕ СВОЙСТВА ТВЕРДЫХ ТВЕРДЫХ ТЕЛА» НА УРОКАХ

Аннотация. Понимание текущего состояния физики твердых тел — хороший способ помочь учащимся развить научное мировоззрение. В этой статье мы попытались дать некоторую информацию о «Свойствах твердых тел».

Ключевые слова: Кристаллические, метастабильные, аморфные тела, атом.

Qattiq jismlar (metallar, yarim o‘tkazgichlar va dielektriklar) hozirgi zamon elektronika va asbobsozlik sanoatining asosiy elementlarini hisoblanadi. Bu elementlar asosida ishlaydigan zamonaviy asboblarning ishlash prinsip va konstruksiyasi eng avvalo, qattiq jismlarning fizik xossalari bilan bevosita bog‘liq. Qattiq jismlarining tuzilishi, qattiq jismlarning elektr xossalari, qo‘llanish sohaslarini o‘rganish, elektronika va asbobsozlik sohasida qattiq jismlar bilan bog‘liq bo‘lgan fundamental va amaliy masalalarni yechishda muhim ahamiyat kasb etadi.

Qattiq jismlarni elektr o‘tkazuvchanligi bo‘yicha klassifikatsiyalash. Zonalarning elektronlar bilan to‘ldirilishi. Metallar, yarim o‘tkazgichlar, dielektriklar. Yarim o‘tkazgichlarda elektr o‘tkazuvchanlik.

“Qattiq jismlarning xossalari” mavzusini o‘qitishda didaktik materiallarning qo‘llanilishi.

Ta‘lim jarayoni qonuniyatlari ya‘ni fizikaviy qonuniyatlarni va ularni xossalarni o‘rganishda hamda tadbir etishda o‘quv – biluv faoliyatini tadqiq qilishga yordam beruvchi barcha zarur vositalar va zamonaviy pedagogic texnologiyalar o‘qitishning didaktik materiallarni tashkil qiladi.

Bu borada biz didaktik materiallardan foydalanishda quyidagicha ko‘rgazmali vositalardan foydalanamiz.

Didaktik materiallarga quyidagilar kiradi.

1. Ko‘rgazmali qurollar:

- a) Chizmalar
- b) Rasmlar

2. Texnik vositalar va kompyuter texnologiyasi:

a) Kompyuter (proektor)

b) Kodoskop

s) Vertual stendlar

d) Elektron darslik

3. Namoyishlar.

4. Tarqatma materiallar.

a) Savolnomalar

b) Testlar

Dars ishlanmasi

Dars mavzusi: **“Qattiq jismlarning xossalari”**

Dars vaqti: 80 minut

Dars rejasi:

Dars bosqichlari: (Minut)

1.Tashkiliy qism -5

2.Manaviy -ma'rifiy qism -5

3.Yangi mavzu bayoni- 25

Qattiq jism — moddaning shakli turgʻun agregat holati. Bu holatda modda atomlarining issiqlik harakati ularning muvozanat vaziyatlari atrofida kichik tebranishlaridan iborat boʻladi. Kristall va amorf qattiq jismlar mavjud. Kristallarda atomlarning muvozanat vaziyatlari fazoda davriy joylashadi. Amorf jismlarda atomlar tartibsiz joylashgan nuqtalar atrofida tebranadi. Qattiq jismning turgʻun (eng kichik ichki energiyali) holati kristall holatdir. Termodinamik nuqtai nazardan amorf jism metaturgʻun holatda boʻladi va vaqt oʻtishi bilan kristallanishi kerak. Tabiatdagi barcha moddalar (suyuq geliydan tashqari) atm. bosimida va $T > 0$ K trada qotadi. Qattiq jism xossalari uning atom molekulyar tuzilishini va zarralari harakatini bilgan holda tushuntirish mumkin. Qattiq jismning makroskopik xususiyatlari haqidagi maʼlumotlarni toʻplash va tartiblashtirish 17-asrdan boshlangan. Qattiq jismga mexanik kuch, yorugʻlik, elektr va magnit maydon va h.k.ning taʼsirini ifodalovchi bir qator empirik qonunlar ochildi:

-Guk qonuni (1660), -Dyulong va Pti qonuni (1918), -Om qonuni (1826), -Videman — Frans qonuni (1835) va boshqalar. Qattiq jism atomlar, molekular va ionlardan tuziladi. Qattiq jismning tuzilishi atomlar orasidagi taʼsir kuchiga bogʻliq. Bir xil atomlarning oʻzi turli strukturalarni hosil qilishi mumkin (kul rang va oq qalay, grafit va olmos va h.k.). Tashqi bosim yordamida atomlararo masofani oʻzgartirib, Qattiq jismning kristall tuzilishini va xossalari tubdan oʻzgartirish mumkin. Koʻpgina yarimoʻtkazgichlar bosim ostida metall holatga oʻtadi (oltingugurt 8 120000 atm. bosimi ostida metallga aylanadi). Tashqi bosim tufayli 1 atomga toʻgʻri keladigan hajm atomning odatdagi hajmidan kichik boʻlib qolganda atomlar oʻz indivialligini yoʻqotadi va modsa oʻta siqilgan electron yadroviy plazmaga aylanadi. Moddaning bunday holatini oʻrganish, xususan, yulduzlarning strukturasini tushunish uchun juda muhim. Qattiq jismning tuzilishi va xossalari oʻzgarishi (fazaviy oʻtishlar), temperatura oʻzgariganda, magnit maydon taʼsirida va boshqalar tashqi taʼsirlar natijasida ham yuz berishi mumkin.

Bogʻlanishlarning turi boʻyicha Qattiq jism bir-biridan elektronlarning fazoviy taqsimoti bilan farq qiladigan 5 sinfga ajraladi:

1) ionli kristallarda (№S1, KS1 va boshqalar) ionlar orasida asosan elektrostatik tortishish kuchlari ta'sir etadi;

2) kovalent bog'lanishli kristallarda (olmos, Oye, 81) qo'shni atomlarning valent elektronlari umumiydosh bo'ladi. Kristall ulkan molekulaga o'xshaydi;

3) ko'pchilik metallarda bog'lanish energiyasi harakatlanayotgan elektronlarning ion asos bilan o'zaro ta'siri tufayli hosil bo'ladi (metall bog'lanish);

4) molekulyar kristallarda molekullar ularning dinamik qutblanishi tufayli paydo bo'ladigan zaif elektrostatik kuchlar (VanderVaals kuchlari) yordamida bog'lanadi;

5) vodorod bog'lanishli kristallarda vodorodning har bir atomi tortishish kuchlari yordamida bir vaqtning o'zida 2 ta boshqa atom bilan bog'lanadi. Bog'lanishlar turi bo'yicha tasnif shartli bo'lib, ko'pgina moddalarda turli bog'lanishlarning kombinatsiyasi kuzatiladi.

4.O'tilgan mavzuni mustahkamlash uchun savol- javoblar-10

5.Uyga vazifa berish- 5

Darsning maqsadi:

a) Ta'limiy maqsad: O'quvchilarga yangi mavzuni to'liq tushuntirib berish.

b) Tarbiyaviy maqsadi: O'quvchilarga barkamol avlod ruhida tarbiyalash.

Dars davomida O'quvchilarga axloqiy- ma'naviy elementlarni singdirish;

s) Rivojlantiruvchi: O'quvchilarga yangi bilim berish

Dars materiallari va jihozlari

1. O'quvchilar uchun fizika kitobi

2. Doska, bo'r

3. Darsga tegishli bo'lgan plakatlar (4) va slaydlar (2) tarqatma materiallar.

4. Kompyuter, proyektor, kodoskop va elektron darslik.

Asosiy tushuncha va atamalar.

Qo'llaniladigan ta'lim texnologiyalari: *muammoli ta'lim, aqliy hujum, munozara, o'z-ozini nazorat.*

REREFERENCES

1. S.Q.Axrarov, T.U.Toshboyev, S.N.Srajev "Qattiq jismlar fizikasi" fanidan masalalar to'plami. Uslubiy qo'llanma. - Samarqand: SamDU nashriyoti, 2010. - 45
2. Umumiy o'rta ta'lim maktablari uchun fizika darsligi.
3. www.Zivo.net

INKLUZIV TA'LIMDA AQLI ZAIF BOLALAR TA'LIMINI TASHKIL ETISH

Irgasheva Durдона To'xtasin qizi

Sirdaryo viloyati 71-sonli mahsus maktab-internat logopedi.

<https://doi.org/10.5281/zenodo.10645203>

Annotatsiya. Ushbu maqolada Inklyuziv ta'lim tizimida Imkoniyati cheklangan bolalarning ta'lim olishida nihoyatda yuqori e'tiborni talab qiluvchi inklyuziv ta'limni tashkil etishning maqsad va vazifalari haqida tavsiya keltirilgan.

Kalit so'zlar: Oligrefrenopedagogika, inklyuziv ta'lim, aqli zaif o'quvchilar, ta'limni tashkil etish.

ORGANIZATION OF EDUCATION OF MENTALLY RETARDED CHILDREN IN INCLUSIVE EDUCATION

Abstract. In this article, there is a recommendation about the goals and tasks of organizing inclusive education, which requires extremely high attention in the education of children with disabilities in the inclusive education system.

Key words: Oligrefrenopedagogy, inclusive education, students with mental retardation, organization of education.

ОРГАНИЗАЦИЯ ОБУЧЕНИЯ УМСТВЕННО ОТСТАЛЫХ ДЕТЕЙ В ИНКЛЮЗИВНОМ ОБРАЗОВАНИИ

Аннотация. В данной статье представлены рекомендации о целях и задачах организации инклюзивного образования, что требует крайне высокого внимания при обучении детей с ограниченными возможностями здоровья в системе инклюзивного образования.

Ключевые слова: олигrefренпедагогика, инклюзивное образование, студенты с задержкой психического развития, организация образования.

Inklyuziv ta'lim hamma bolalarning bir xil maktab va bir xil sinfxonada – bir xil sharoitda ta'lim olishini anglatadi. Ya'ni imkoniyati cheklangan bola sog'lom bolalar bilan bir xil e'tiborda o'qiy olishi kerak. O'zbekistonda oilaviy sharoitidan qat'i nazar, barcha bolalar davlat umumta'lim maktablariga qatnaydi.

Bu davlat tomonidan kafolatlangan. Aqli zaif bolalarni o'rganish va ularga yordam tashkil etish masalalari, aqli zaif bolalarni o'qitish va milliy istiqlol ruhida tarbiyalashda ishtimoiy-pedagogik omillar haqida, aqli zaif bolalar tasnifi hamda uning aqli zaif bolalar uchun maxsus muassasalarni differensiyalashdagi ahamiyati hamda yordamchi maktab o'quvchilarining pedagogik tasnifi borasida ma'lumotlar berishni ko'zda tutadi. Aqli zaiflikning yengil darajalarida bu nuqson tashqaridan qaraganda uncha ko'zga tashlanmaydi.

Nuqsonli bolalarni diagnostika qilish ishlaridagi xatoliklar ba'zi hollarda ko'ngilsiz natijalarga olib kelishi mumkin. Masalan, ommaviy maktabga tushib qolgan aqli zaif bola nuqsonsiz tengqurlari singari ular bilan birga o'quv materiallarini o'zlashtira olmaydi. O'z vaqtida malakali yordam olmagandan keyin borgan sari bunday bolalarning bilim saviyasi pasayib, surunkali o'zlashtirmovchilar qatoriga kirib qoladilar. Xuddi shu tarzda aqli zaiflar qatoriga noto'g'ri qo'shib qo'yilgan nuqsonsiz bola sun'iy ravishda o'z rivojlanishida orqada qola boshlaydi. Chunki nuqsonli bolalar ta'limi materiallari unga yengillik qiladi, u o'z ong-bilim doirasiga mos bilim olmasligi natijasida uning aqliy rivojlanishi sekinlashadi.

Yordamchi maktab dasturi materiallari elementar, soda mazmunda tuzilganligi uchun nuqsonsiz bolalarning bilishga bo'lgan talablarini qondira olmaydi. Bolaning aqliy rivojlanishigina emas, balki umumiy rivojlanishi ham orqada qoladi. Bulardan tashqari, bunday bolalarning ota-onalariga ham og'ir ruhiy ta'sir yetkaziladi. Bunday noxush, ko'ngilsiz holatlar aqli zaiflikning mohiyatini tushunib yetmaslik natijasida sodir bo'ladi.

Shuning uchun oligofrenopedagogikada aqli zaiflik masalasi alohida o'rganishni talab etadigan mavzulardan biridir. Aqli zaiflik deganda me'yoriy ruhiy rivojlanishdan chetlashib, haqiqiy, aynan aqliy nuqsonlikka olib keluvchi holat tushuniladi. Bunday holat «aqli zaiflik» nomi bilan atala boshlandi. Bu yerda «aqli qoloqlik» bilan «aqli zaiflik» tushunchasi orasida hech qanday farq yo'q. Ammo keyingi yillarda «aqli qoloqlik» tushunchasiga e'tibor kuchaymoqda. Qandaydir ilmiy asoslar yetarli bo'lmasa-da, turli manbalarda ba'zan bir-birini to'ldiruvchi fikrlar uchrab turadi. «Aqli zaif» yoki «aqli kam» tushunchalarida aqlning yetarli emasligi qayd etiladi. «Aqli qoloqlik»likda esa aqlning yetarli emasligini e'tirof etish bilan birga, aqlning rivojlanish imkoniyatlarini inkor etmaydi. Chunki sekinlashish, orqada qolish deganda rivojlanish to'xtagan degan ma'no kelib chiqmaydi.

Yordamchi maktablardagi ta'limning umumiy vazifalari maxsus aqli zaif o'quvchilar nuqsonlarini tuzatish vazifasi bilan birga olib boriladi. Shu sababli yordamchi maktablardagi ta'limning asosiy, zaruriy xususiyatlaridan biri uning nuqsonni tuzatishga yo'nalganligida bo'lsa, ikkinchi xususiyati, uning bolaning rivojlanishida o'ziga xos amalga oshirilishidir.

Bosh miya faoliyatlari nuqsoni asosida aqli zaif o'quvchilarning rivojlanishi cheklangan bo'lib, orqada qoladi. Aqli zaif bola kam rivojlangan emas, balki o'zgacha rivojlangan va rivojlanayotgan boladir. Uning rivojlanishi nuqsonli ravishda boradi. Aqli zaif o'quvchining bilish faolligi va mustaqilligi birmuncha past bo'ladi. Bu kamchilik ularning bevosila hayot qiyinchiliklariga duch kelganlarida namoyon bo'ladi. Shuni ta'kidlash joizki, yordamchi maktab ta'limi sodda, o'quvchilar nuqsoniga moslab, mexanik tarzda berilishi tufayli har doim ham kutilgandey natija bermaydi. Shu sababli o'quv materiallari qancha sodda bo'lmasin, albatta ongli, tushunarli tarzda berilishi kerak. Shundagina bu ta'lim o'quvchilar nuqsonlarini tuzatishga yordam beradi. Yordamchi maktabdagi ta'lim o'qituvchi va o'quvchilarning birgalikdagi faoliyati bo'lib, o'quvchilarning bilishi olishiga, zarur ko'nikma va malakalar hosil qilishiga xizmat ko'rsatadi.

Oligofrenopedagogning faoliyati deganda o'qitish, yordamchi maktab o'quvchilariga bilim berish tushuniladi. Talimda esa o'qituvchining vazifalari birmuncha kengayadi, ya'ni o'qituvchi bilim berish bilan kifoyalanib qolmasdan, ko'nikma, malakalar ham beradi. Mustaqil bilim egallash yo'llarini tushuntiradi. Shu bilan birga o'quvchilarning bilish faoliyatlariga rahbarlik qiladi va uni boshqarib boradi. O'quvchilar faoliyati deganda ularning ma'lum bilimlar yig'indisini egallab borishlari tushuniladi. Ta'lim bilan o'qish bir-biri bilan uzviy bog'liq. Bilim egallash ta'lim jarayonining asosini tashkil qiladi va uning asosiy mohiyatini belgilaydi.

Bilim, ko'nikma, malakalar egallash jarayonida aqli zaif o'quvchilarning bilish jarayonlari shakllanib boradi hamda ularning hissiyot-iroda sifatleri rivojlanadi.

Shular oqibatida o'quvchilarning bilimga qiziqishi, ish qobiliyatlari, Tirishqoqlik kabi shaxsiy sifatleri takomillashib, ular bir butunligicha tarbiyalanib, hayotga bo'lgan munosabatlari shakllanib boradi.

Aqli zaif bolalardagi dunyoqarashning juda murakkab va dinamik jarayon ekanligi ba rcha ta'lim bosqichlarida izchil ish olib borishni talab etadi. Har bir insonning hayotida ya ngi bilimlar, tajribalar oldin egallangan bilimlar tizimiga albatta ta'sir etadi. Yangi bilim, dalillarni egallab boorish asosida bolalarning atrof-ruhiyatga, boshqa kishilarga munosabati o`zgarib boradi. Shu tariqa ta'lim jarayonida aqli zaif bolalarda uni o`rab olgan muhitga munosabatning dinamik tizimi tarkib topa boradi.

Aqli zaif bolalar bilan ishlashda o`qituvchining vazifasi:

- Umumta'lim maktablarida o`qiyotgan aqli zaif bolalarni bilish faoliyati bilan sog'lom bolalar bilish faoliyatlarini farqlay bilish lozim.

- Sog'lom bolaga qo'yilgan o`quv-dastur talabini aqli zaif bolaga qo'llamaslik.

- Dars jarayonlarida aqli zaif bolalarni o`zlashtirish qobiliyatiga mos keladigan vazifalar berib boorish lozim.

- Bolani darslarni o`zlashtirmasligi uchun o`quvchilar o`rtasida izza qilmasdan, balki uning ayrim yutuqlarini hisobga olib rag`batlantirish choralarini ko`rish.

- Umumiy aqli zaif bolalarni umumta'lim maktablarida o`qitish ishi o`qituvchi oldida ancha murakkab muammolarni keltirib chiqaradi.

Bu o`rinda o`qituvchilarimiz ularning ota-onalari bilan hamkorlikda ish olib borishi, bolalarini xarakter xususiyatlarini hisobga olgan holda ular bilan dars jarayonida ish olib borish muhim ahamiyatlidir.

Xulosa qilib aytganda umumta'lim maktablarida o`z sog'lom tengqurlari qatorida o`qiydigan bolalarga o`qitish va ta'limni to`g`ri tashkil qila bilish har bir o`qituvchini mas`uliyatli burchi bo`lib qolishi kerak. Nuqsonli bolalarni hayotda o`z o`rnini topishi, kelajakda o`z mehnati evaziga hayot kechirish ko`nikmasiga ega bo`lish, o`qituvchilarimizning oldida turgan asosiy vazifa hisoblanadi.

REFERENCES

1. «Inklyuziv ta'lim» muvaqqat Nizomi. 2005 yil.
2. Imkoniyati chyeklangan bolalar va o`smirlar uchun inklyuziv ta'limni tashkil etish to`g`risida muvaqqat NIZOM. O`RXTV T., 19 syentyabr, 2005.
3. gazeta.uz.
4. Tovbayevna, M. N., & Nosirova, M. (2021). Methods Of Organizing Geography Lessons For Childrenpeople With Disabilities Inclusive Education. JournalNX, 7(03), 187-190.
5. Khudayberdievich, R. B., Tavbaevna, M. N., Muratovna, N. S., Djumanovna, T. M., & Kurbanovna, T. R. (2019). Educating research approach in future teachers. Journal of Critical Reviews, 7(4), 2020.
6. Ilhomovna, M. S. (2021, July). HEALTHY ENVIRONMENT-HEALTHY COMMUNITY. In Archive of Conferences (pp. 62-66).
7. Ilhomovna, M. S. (2022). SIGNIFICANCE AND ROLE OF PEDAGOGICAL CREATIVITY.

SHEVAGA OID SO‘ZLARNI SINTAKTIK XUSUSIYATLARI

Toshnazarova Sevinch Sherzod qizi

Azizova Dilbarxon Dilshod qizi

Abduxakimova Manzura Hojimurod qizi

Xamdamova Adolat Farhod qizi

Oriental universiteti

Boshlang'ich ta'lim yo'nalishi 3-bosqich talabalari.

<https://doi.org/10.5281/zenodo.10645224>

Annotatsiya. Maqolada o'zbek tilshunosligida Dialektologiya sohasi. Tilning mavjud lahjalari, shevalarini o'rganilishiga oid qarashlar, ularning sintaktik xususiyatlari ochib berilgan.

Kalit so'zlar: O'zbek shevalari, lahjalar, dialekt, etnografiya, folklor, inversiya hodisasi, so'z birikmasi, gap, undalmalar, proteza hodisasi, Milliy til.

SYNTACTIC CHARACTERISTICS OF DIALECT WORDS

Abstract. In the article, the field of dialectology in Uzbek linguistics. Views on the study of existing dialects and dialects of the language, their syntactic features are revealed.

Key words: Uzbek dialects, dialects, dialect, ethnography, folklore, inversion phenomenon, word combination, sentence, impulses, prosthesis phenomenon, National language.

СИНТАКСИЧЕСКАЯ ХАРАКТЕРИСТИКА ДИАЛЕКТНЫХ СЛОВ

Аннотация. В статье рассматривается область диалектологии в узбекском языкознании. Выявляются взгляды на изучение существующих диалектов и диалектов языка, их синтаксические особенности.

Ключевые слова: узбекские диалекты, говоры, говор, этнография, фольклор, явление инверсии, словосочетание, предложение, импульсы, феномен протеза, национальный язык.

KIRISH

O'zbek shevalarining morfologik va sintaktik xususiyatlari haqida to'la ma'lumot berishning darsliklarda imkoniyat chegaralangan, lekin ularning eng umumlashadigan, tadqiqot obyektini o'rganishga asos bo'ladigan o'rinlargagina to'xtalish mumkin. O'zbek adabiy tilidagi so'z turkumlari, gap bo'laklari shevalarda alohida xususiyatga ega emas, balki uning ichki shakl va kategoriyalarni, yozib olingan matnlar asosida sintaksisining o'ziga xos xususiyatlari haqida fikr yuritiladi.

METOD VA METODOLOGIYASI

Dialektologiya (dialekt va logiya) — tilshunoslik sohasi. Tilning mavjud lahjalari, shevalarini o'rganadi. Unda lahja va shevalarning fonetik, morfologik, sintaktik va leksik xususiyatlari tavsif qilinadi. Milliy tilning paydo bo'lishi va rivojida shevalarning tutgan o'rni, milliy tilga asos bo'lgan shevalar aniqlanadi. Shevalararo, shuningdek, adabiy til va qardosh tillar bilan ularning munosabatlari belgilanadi. Shevalarning tarqalish chegaralari — lingvistik geografiya tomonidan o'rganiladi. Bu jihatdan Dialektologiya ikkiga:

- 1) tasviriy (yoki dialektografiya);
- 2) tarixiyga ajraladi.

Birinchisida mahalliy lahja va shevalarning fonetik tuzilishi, grammatik qurilishi, leksik tarkibi haqida mufassal ma'lu-mot beriladi. Ikkinchisida tilning dialektal xususiyatlarini qayd etish bilan birga, ularning kelib chiqishi, rivojlanishi va shakllanish tarixi o'rganiladi. Dialektologia tadqiqotlari tilning grammatik, leksik, orfografik va orfoetik me'yorlarini belgilashda mu-him ahamiyatga ega. Dialektologia tilshunoslik, etnografiya, folklor va b. bilan jips aloqada rivojlanadi. Fattoh Abdullayev, G'ozli Olim Yunusov, A. K. Borovkov, Shonozar Shoabdurahmonov va b. o'zbek dialektologiasini rivojiga sezilarli hissa qo'shgan.

Shevalar tizimining murakkablik darajasi, asosan, ekstralingvistik omillar: Shevaning alohidalanish (ajralib qolish) darajasi, muayyan Sheva vakillarining boshqa Shevalar va tillarning vakillari bilan aloqa qilish darajasi, adabiy tilning shahriga ta'siri va shahrik.ga bog'liq. Alohida ajralib qolgan Shevalarda uning vakillari bilan atrofdagi aholi o'rtasida aloqalarning yo'qligi (geografik yoki siyosiy sabablar, atrofdagi aholining til, madaniyat, diniy e'tiqod jihatdan ayni Sheva vakillaridan keskin farklanishi tufayli), sheva vakillarining an'anaviy turmush tarzini saqlab qolishga astoydil intilishi oqibatida Sheva juda sekinlik bilan o'zgaradi, katta va kichik yoshdagilarning tilidagi farq sezilsiz darajada bo'ladi. Adabiy tilning yoki boshqa shahrining kuchli ta'siri ostida bo'lgan shahrida aholining turli guruhlari nutqiga xos bo'lgan, birbiriga qarama-qarshi qo'yilgan va turli darajada farqlanadigan an'anaviy (qad.) va yangi qatlamlar ajralib turadi.

Milliy til tushunchasining hajmi va qo'llanish doirasi keng bo'lib, lahja va Shevalarni ham qamrab oladi. Shevalar adabiy til tushunchasiga kirmaydi, biroq ular tilning quyi shakli va tarmoqlari hisoblanib, adabiy tilni boyitish uchun xizmat kiladi. Adabiy til me'yorlarining takomillashuvi, fan va madaniyat taraqqiyoti, shahar bilan qishloq o'rtasidagi tafovutlarning kamayib borishi kabi ekstralingvistik omillar tufayli Shevalar ham asta-sekin o'z xususiyatlarini yo'qota boradi.

So'z yaralishida ham o'ziga xos xususiyatlar ko'zga tashlanadi. O'zbek adabiy tilidagi so'z yasovchi affikslar shevalarda rang-barang fonetik variantlarda uchraydi. **-äk,-ävik** fe'ldan sifat yasaydi: Suzag'on sigir~ **süzäk/süzävik siyir**, Suzag'on ot ~ **düpäk at** (Xorazm). **-al/ ül** sifat va ravishdan fe'l yasaydi: sarg'ay ~ **saral**, ozay ~ **azal**, ko'pay ~ köpäl (Xorazm). **-adoñ** affiksi otdan ravish yasaydi, uning ham singarmonizm varianti yo'q: oqshomgacha ~ **axšamadoñ**, kechgacha ~ **gečädoñ** (Xorazm). **-lak/ lüq** affikslari sifatdan ravish yasaydi: chapaqay oshiq ~ **čäpläk ä:šiq**, o'naqay oshiq ~ **oñlaq a:šiq** (Xorazm). *Shevalarda so'z birikmasi va izofali birikmalar.*

O'zbek shevalarning sintaktik xususiyatlari kam o'rganilgan. Bu soha faqat M. Turobova va Y. Jumanazarovlarningina tadqiqot obyekti bo'lgan, xolos. M. Turobova Toshkent viloyati o'zbek shevalarining, Y. Jumanazarov esa o'g'uz shevalarining sintaktik tizimini o'rgangan. Ta'kidlash joizki, har bir lahja, dialekt va shevaning o'ziga xos sintaktik xususiyatlari to'g'risida fikr yuritish uchun tadqiqotlar hali yetarli emas. Ushbu o'zinda sheva materiallarning e'lon qilingan na'munalari asosida shevalarning ayrim sintaktik xususiyatlari keltiriladi.

Gap bo'laklari tartibi. Shevalarda adabiy tilidagi so'z tartibi saqlanadi, lekin shevalarda inversiya hodisasi haddan ziyod ko'p uchraydi. **Gap bo'laklari inversiyasi quyidagi qoliplarda keladi: Kesim+ ega; Kesim+ to'ldiruvchi; Kesim +hol; Kesim + Ravishdosh.** Sheva matnlarida gaplarning qo'llanish xususiyatlari .

Shevalarda so'z birikmalarining barcha turlari ishtirok etadi: Boshqaruv Moslashuv Bitishuv Sheva matnlarida ko'proq sodda gaplar qo'llangan. Shunday bo'lsada, sodda gaplarni

qo'llashni chegaralab qo'yish qiyin. Matnlarida ko'chirma gaplar faol qo'llangan. Matnlarda qo'llangan qo'shma gaplar murakkab xarakterga ega emas. Undalmalar ham faol qo'llanadi. Gaplarda kirish so'zlar ham ko'p uchraydi. *Shevalarda gap bo'laklarining takrori keng qo'llanadi.*

- *Ega bo'lagi tautologiyasi;*
- *Ko'chirma gap pozitsiyasidagi so'zlar takrorlanadi;*
- *Ixcham tarzidagi qo'shma gap tarkibiy qismi takrorlanadi;*
- *Gap bo'laklari takrorlanadi va unda harakat jarayonining davomiyligi yuz beradi.*

Gap- fikrni ifoda qiluvchi til va nutq birligi.

Inversiya- gapdagi odatdagi tartibining buzilishi va uning gap semantikasiga jiddiy ta'sir etmasligi.

So'z birikmasi- ikki mustaqil so'zning o'zaro aloqaga kirishuvi.

Proteza hodisasi Qarnob, Burgut Uyshun, Ming – Mang'it, Xitoy, Qirq, Saroy, Nayman, usmjniy - turk, Xo'jatug, Ispanza, Yangiravot kabi qarluq- chigil- uyg'ur, qipchoq hamda o'g'uz guruh shevalari vakillarining talaffuzida ko'plab uchraydi. Ushbu shevalarda ikki yoki undan ortiq undosh tovushlar (r hamda ayrim sirg'aluvchi tovushlar) so'zning boshida kelganda, talaffuz qulaylik tug'dirishi uchun titroq r va boshqa xil sirg'aluvchi undosh tovushlardan oldin iu, i, o, u, y, kabi unli fonemalardan biri orttiriladi. Bunday o'zgarishlar o'zlashtirma so'zlarda ko'proq uchraydi. Masalan, ishkep-shkaf, `r`sk` - rizk, `r`skul- rizkul, stul va stol – ustel, smega – itsmete, sirga – isirga (qipchoq) kabilar. Adabiy tilda ro'mol, r o'zak so'zlari qipchoq shevalarida uramal, oraza tarzida qo'llaniladi. O'g'uz shevalarida bu so'z protezaga uchramaydi, balki sof holda romal, roza tarzida qo'llaniladi. Rus tili orqali kirib kelgan stol o'zida esa bu qoidaga amal qilinmaydi, ya'ni stol so'zi ham o'g'uz shevasa vakillari talaffuzida proteza hodisasiga uchraydi va uster deb qo'llaniladi. Demak, boshqa shevalardan farqli o'laroq, o'g'uz lahjasi bu shevani chetlab o'tadi.

Qiyqim (Ishtixon tumani), Ming (Urgut tumani), Qipchoq va Burkut (Poyariq tumani) shevalarida ham ikki undosh ketma- ket, qator kelgan har bir so'zning oldida bir unli tovush orttirish hodisasi uchraydi. Bunday xususiyatlar Toshkent, Andijon, Uychi, Vodil, Parkent singari o'zbek shevalari materiallarida ham uchrab turadi. Epiteza hodisasini qator o'zbek shevalarida uchratganimizdek, o'zbek adabiy talaffuzida ham mavjud ekanligini qayd etmog'imiz lozim. So'z oxirida qatorlashib kelgan ikki undoshdan keyin a unlisini qo'shib talaffuz qilinadi. Bu hol ko'pincha undoshlarning sk, nk.shakllaridan so'ng yuz beradi. Masalan, otpusk - otpuska, blank - blanka, tank - tanka, bank- banka kabi. Shuni aytish kerakki, 1956-yilgi o'zbek tili imlosi me'yori qonunlashganiga qadar hozirgi o'zbek adabiy tilida ham epiteza hodisasi hisoblangan so'zlar faqat lahja va shevalar bilan bog'lanar edi. 1956 -yildan boshlab o'zbek adabiy tili qoidasi qabul kilindi va to'la rasmiy tus oldi. Qisqasi, epiteza hodisasi o'zlashtirilgan so'zlarda ko'proq mavjud bo'lib, o'zbek xalq shevalari vakillarining talaffuzida uchraydi. Epenteza hodisasi o'zbek tilining hamma shevalarida qo'llaniladi. ayniqsa, Qarnob, Xo'jatug', Qang'li, Baxmal, Mang'it, Ming kabi shevalarda esa u yanada oydinlashadi. Masalan, adabiy tilidagi davr so'zi Qarnob shevasida esa duvir shaklida uchraydi. Qiyos kiling: Qarnobda – dekelet, kerekt`r, t`renvey; Urgutda – daqolot, tirektir, tiranvoy. Adabiy tilda - doklad, traktor, tramvay. O'zbek tilining Kattaqo'rg'on va uning atrofidagi shevalarda ham xuddi Qarnob va Urgut shevalaridagi singari epenteza hodisasi kuchli saqlangan. Masalan, `skelet - skalad, kensert - koncert kabi. Yuqoridagilar singari fonetik hodisalarni G'allaorol tumani Qang'li qishloq shevasida ham ikki undosh o'rtasida bir i unli

fonemasining orttirilib talaffuz qilinishini ko'ramiz. Masalan, ilm- ilim, kosib- kasb- kesip, kaft- kepit kabi.

XULOSA

Sinkopa hodisasining hosil bo'lishi bevosita urg'u masalasi bilan bog'langan bo'ladi.

Urg'usiz bo'g'inlarda bir unli fonemaning tushib qolishi sinkopa hodisasi hisoblanadi.

Masalan, maorif – merup// mer`p, Fotima – petme, silos – sles kabi. O'zbek tilining Kattaqo'rg'on, Qarnob, Parkent, Urgut, Mang'it kabi shevalarini va o'g'uz lahjasini olaylik. Bu shevalar vakillarining talaffuzida ayrim so'zlardagi ba`zi tovushlarni ishlatmaslik hollari (sinkopa) ko'plab uchraydi. Masalan, Parkent shevasida: kutubxona – biblioteka – bubleteke, billiard – bil`yart (Sh. Afzalov kuzatishicha) tarzida qo'llaniladi.

REFERENCES

1. Reshetov V V, Shoabdurahmonov.Sh “O'zbek dialektologiyasi”, Toshkent, “O'qituvchi”,1978- yil
2. Mirzayev M M , “O'zbek tilining Buxoro guruh shevalari” ,Toshkent, 1969 -yil.
3. Ashirboyev S, “O'zbek dialektologiyasi”Toshkent, 2000 -y / ma'ruza matni/
4. Rajabov N “O'zbek shevashunosligi”Toshkent, “O'qituvchi” 1996-yil.
5. Murodova N “O'zbek tili Navoiy viloyati shevalarining lingvoareal talqini”,Toshkent, “Fan”2007 yil
6. Doniyorov X “Qipchoq dialektlarining leksikasi”, Toshkent, “Fan”, 1997- yil.
7. Ҳожиев А.Тилшунослик терминларининг изоҳли луғати. ЎзМЭ.Тошкент.2002.
8. С. Ахманова Словарь лингвистических терминов издательство; Советская энциклопедия, Москва-1966.

Intertnet saytlari:

9. www.ziyonet.uz
10. <http://fayllar.org>
11. www.wikipediya.uz
12. www.arxiv.uz

FORMS AND METHODS OF TEACHING IN HIGHER EDUCATION.

Tursunova Marxabo Raxmonovna

Assistant teacher of Asia International University
Department of “History and Filology”.

<https://doi.org/10.5281/zenodo.10645241>

Abstract. *The methods of teaching and education have changed significantly in recent decades. The old way of passive learning through long lectures has been replaced with more interactive and engaging methods in both physical and online classrooms. These new teaching methods have greatly enhanced the learning process and the retention of knowledge.*

Key words: *active learning, flipped classroom, problem-based learning, project-based learning, peer teaching, and student-centered learning.*

ФОРМЫ И МЕТОДЫ ОБУЧЕНИЯ В ВЫСШЕЙ ШКОЛЕ.

Аннотация. *За последние десятилетия методы преподавания и воспитания существенно изменились. Старый способ пассивного обучения посредством длинных лекций был заменен более интерактивными и увлекательными методами как в физических, так и в онлайн-классах. Эти новые методы обучения значительно улучшили процесс обучения и сохранение знаний.*

Ключевые слова: *активное обучение, перевернутый класс, проблемное обучение, проектное обучение, взаимное обучение и лично-ориентированное обучение.*

Forms and methods of teaching refer to the various ways in which educational content is delivered to students and instructional strategies are employed by educators. This can encompass a wide range of approaches, including traditional lectures, interactive and experiential learning, technology-enhanced instruction, problem-based learning, group work, and many others. These methods are designed to engage students, facilitate learning, and promote the retention and application of knowledge.

Forms and Methods in Teaching in Higher Education: Exploring Innovative Pedagogical Approaches.

The landscape of higher education has evolved significantly in recent years, and with it, the methods and approaches to teaching have also undergone a transformation. Traditional lecture-based instruction has given way to a diverse array of innovative pedagogical methods, designed to engage students, foster critical thinking, and promote deep learning. In this article, we will explore some of the most prominent forms and methods of teaching in higher education, highlighting the benefits they offer to both educators and students.

Active Learning

Active learning has gained widespread recognition as an effective pedagogical approach in higher education. This method places an emphasis on student engagement and participation, encouraging learners to take an active role in their education through activities such as discussions, group work, case studies, and hands-on experiments. By involving students in the learning process, active learning promotes a deeper understanding of course material and helps to develop essential skills such as problem-solving, critical thinking, and collaboration.

Flipped Classroom

The flipped classroom model has gained popularity in recent years as a way to restructure traditional learning environments. In a flipped classroom, students are introduced to course content through online materials, such as pre-recorded lectures or reading assignments, outside of class time. Classroom sessions are then dedicated to interactive discussions, problem-solving exercises, and peer-to-peer collaborations, allowing for personalized guidance and support from instructors. This approach provides students with the opportunity to engage with the material actively and receive real-time feedback, leading to a more dynamic and personalized learning experience.

Problem-Based Learning

Problem-based learning (PBL) is a student-centered instructional approach that presents learners with real-world problems or case studies, which they are required to analyze, evaluate, and solve. This method places an emphasis on the application of knowledge, critical thinking, and decision-making skills, allowing students to develop a deeper understanding of course concepts while honing essential practical skills. By engaging in PBL activities, students are better prepared to tackle complex challenges and develop a more profound appreciation for the relevance of their education to real-world scenarios.

Online and Blended Learning

The integration of technology in higher education has given rise to online and blended learning models, providing students with flexible and accessible educational opportunities. Online learning allows students to engage with course materials and interact with instructors and peers through digital platforms, fostering a sense of inclusivity and accommodating diverse learning styles. Blended learning combines online instruction with traditional face-to-face classroom activities, offering a balanced approach that leverages the benefits of both environments. These approaches provide students with increased flexibility, personalized learning experiences, and the ability to access educational resources at their own pace.

Collaborative Learning

Collaborative learning emphasizes peer-to-peer interaction and teamwork, fostering a sense of community and cooperation in the classroom. Through group projects, discussions, and cooperative activities, students are encouraged to share their knowledge, exchange ideas, and work together to achieve common goals. This approach not only facilitates the development of communication and interpersonal skills but also exposes students to diverse perspectives and ways of thinking, promoting a richer and more holistic learning experience.

These are just a few examples of the many forms and methods of teaching in higher education. Each approach has its own benefits and drawbacks, and instructors may choose to use a combination of methods to effectively engage and educate their students.

In conclusion, the forms and methods of teaching in higher education have evolved to embrace a diverse range of pedagogical approaches designed to enhance student engagement, critical thinking, and knowledge retention. By incorporating active learning, flipped classroom models, problem-based learning, online and blended learning, and collaborative learning, educators can create dynamic and inclusive learning environments that cater to the diverse needs of today's learners. As higher education continues to evolve, the exploration and implementation of innovative pedagogical methods will remain fundamental in shaping the future of teaching and learning.

REFERENCES

1. "Engaging Ideas: The Professor's Guide to Integrating Writing, Critical Thinking, and Active Learning in the Classroom" by John C. Bean
2. "Teaching for Quality Learning at University" by John Biggs and Catherine Tang
3. "How Learning Works: Seven Research-Based Principles for Smart Teaching" by Susan A. Ambrose, et al.
4. Karimov R. & Tursunova, M. . (2024). THE PROBLEM OF ORIGINALITY IN THE ANALYSIS OF PARALLEL CORPUS PRISM. *Молодые ученые*, 2(2), 51–54. извлечено от <https://www.in-academy.uz/index.php/yo/article/view/26144>
5. Tursunova M. (2024). THE IMPORTANCE OF TEACHING ENGLISH AS A SECOND LANGUAGE. *Modern Science and Research*, 3(1), 196–199. Retrieved from <https://inlibrary.uz/index.php/science-research/article/view/27934>
6. Raxmonovna, T. M. (2023). Benefits of Teaching Foreign Languages to Young Learners. *American Journal of Language, Literacy and Learning in STEM Education (2993-2769)*, 1(10), 603–606. Retrieved from <http://grnjournal.us/index.php/STEM/article/view/2195>
7. Tursunova Marxabo Raxmonovna. (2023). Translation as a Bridge Across Cultures. *American Journal of Language, Literacy and Learning in STEM Education (2993-2769)*, 1(10), 463–466. Retrieved from <http://grnjournal.us/index.php/STEM/article/view/2137>
8. Tursunova, M. (2023). THE IMPORTANCE OF POSITIVE ATMOSPHERE IN ENGLISH CLASSES. *Modern Science and Research*, 2(12), 713–716. Retrieved from <https://inlibrary.uz/index.php/science-research/article/view/27179>
9. Tursunova Marxabo Raxmonovna. (2023). USING EFFECTIVE METHODS IN THE PROCESS OF TEACHING ENGLISH GRAMMAR. *IMRAS*, 6(7), 183–189. Retrieved from <https://journal.imras.org/index.php/sps/article/view/479>
10. Tursunova Marxabo Raxmonovna. (2023). Parallel Korpus Prizmasi Tahlilida Tarjima Asarlarda Asliyat Muammosi Tadqiqi . *American Journal of Language, Literacy and Learning in STEM Education (2993-2769)*, 1(9), 311–317. Retrieved from <http://grnjournal.us/index.php/STEM/article/view/1505>
11. Tursunova, M. (2023). USING INDUCTIVE AND DEDUCTIVE APPROACH IN TEACHING GRAMMAR. *Modern Science and Research*, 2(10), 11-17.
12. Tursunova, M. (2023). ROLE OF THE 4C METHOD IN LANGUAGE TEACHING. *Science and innovation in the education system*, 2(11), 75-83.
13. Tursunova, M. R., & Karimov, R. A. (2023). PARALLEL KORPUSDA BADIY ASARALARNING ASLIYAT TARJIMASI TADQIQI. (O'.HOSHIMOVNING "DUNYONING ISHLARI" ASARI ASOSIDA).
14. Tursunova Marxabo Raxmonovna. (2023). THE 4C METHOD IS AN EFFECTIVE WAY IN LANGUAGE TEACHING. [Data set]. Zenodo. <https://doi.org/10.5281/zenodo.10033473>
15. Tursunova, M. (2023). BADIY TARJIMA ASARLARDA ASLIYAT MUAMMOSI TADQIQI. Interpretation and researches, 1(8).

16. Tursunova, M. (2023). BADIY TARJIMADA LINGVOKULTUROLOGIK XUSUSIYATLAR. Журнал: Союз Науки и Образования, 5(2), 12-15.
17. Xasanova, S. (2024). DIFFERENCE BETWEEN PROVERB AND SAYING. *Modern Science and Research*, 3(1), 140–147. Retrieved from <https://inlibrary.uz/index.php/science-research/article/view/27853>
18. Shaxnoza Baxadirova, X. (2023). PROVERBS IN THE LEXICOGRAPHICAL ASPECT. *International Journal of Formal Education*, 2(12), 429–437. Retrieved from <http://journals.academiczone.net/index.php/ijfe/article/view/1771>
19. Utkerovna, B. S. (2023). UNLOCKING LANGUAGE LEARNING POTENTIAL: THE IMPACT OF MULTIMEDIA IN LANGUAGE EDUCATION.
20. Utkerovna, B. S. (2023). Teaching Grammar Effectively: Strategies for Success. *American Journal of Language, Literacy and Learning in STEM Education (2993-2769)*, 1(10), 241-245.
21. Utkerovna, B. S. (2023). Effective Ways of Improving Language Learners' Communication Skills through Story-Based Approach. *American Journal of Language, Literacy and Learning in STEM Education (2993-2769)*, 1(9), 563-567.
22. Berdiyeva, S. U. (2023). THE DIFFERENCE BETWEEN GAME-BASED LEARNING AND GAMIFICATION [Data set]. Zenodo.
23. Xasanova, S. (2023). STRUCTURAL – SEMANTIC CHARACTERISTICS OF PROVERBS. *Modern Science and Research*, 2(12), 619–625. Retrieved from <https://inlibrary.uz/index.php/science-research/article/view/27109>
24. Xasanova, S., & murodova, D. (2023). REPRESENTATION OF THE SYSTEMIC RELATIONS OF RUSSIAN VOCABULARY IN PROVERBS AND SAYINGS. *Modern Science and Research*, 2(10), 276–280. Retrieved from <https://inlibrary.uz/index.php/science-research/article/view/24346>
25. Xasanova, S. (2023). USING EXPRESSIVE VOCABULARY IN RUSSIAN PROVERBS. *Modern Science and Research*, 2(10), 403–408. Retrieved from <https://inlibrary.uz/index.php/science-research/article/view/25248>
26. Баходировна, X. III. (2023). Гендерная Лексика В Русском Языке. *International Journal of Formal Education*, 2(11), 324–331. Retrieved from <http://journals.academiczone.net/index.php/ijfe/article/view/1505>
27. Hasanova, S. (2023). SYSTEM RELATIONS IN THE RUSSIAN LANGUAGE VOCABULARY. *Modern Science and Research*, 2(9), 72–74. Retrieved from <https://inlibrary.uz/index.php/science-research/article/view/23900>
28. Bobojonova, D. (2023). THE IMPORTANCE OF UZBEK FOLK PROVERBS. *Modern Science and Research*, 2(10), 670–675. Retrieved from <https://inlibrary.uz/index.php/science-research/article/view/25751>
29. Bobojonova Dilnoza Okhunjonovna. (2023). A Proverb is a Product of Folk Wisdom. *American Journal of Language, Literacy and Learning in STEM Education (2993-2769)*, 1(9), 333–338. Retrieved from <https://grnjournal.us/index.php/STEM/article/view/1509>

30. Хасанова, Ш. Б. (2023). РЕПРЕЗЕНТАЦИЯ СИСТЕМНЫХ ОТНОШЕНИЙ РУССКОЙ ЛЕКСИКИ В ПОСЛОВИЦАХ И ПОГОВОРКАХ. *Finland International Scientific Journal of Education, Social Science & Humanities*, 11(4), 1220-1226.
31. Ollomurodov Arjunbek Orifjonovich. (2023). Metaphoric Analysis of “The Kite Runner” by Khaled Hosseini. *American Journal of Language, Literacy and Learning in STEM Education* (2993-2769), 1(10), 573–578. Retrieved from <https://grnjournal.us/index.php/STEM/article/view/2175>
32. Ollomurodov A. (2024). REFLECTION OF HUMAN PSYCHOLOGICAL AND EMOTIONAL STATE IN LITERARY DISCOURSE. *Modern Science and Research*, 3(1), 600–606.
33. Orifjonovich, O. A. (2024). INSON PSIXOLOGIK-EMOTSIONAL HOLATINING BADIY DISKURSDA AKS ETTIRILISHI.
34. Ollomurodov Arjunbek Orifjonovich. (2023). LANGUAGE AND SOCIETY IN CINEMATIC DISCOURSE. *International Journal Of Literature And Languages*, 3(12), 44–50. <https://doi.org/10.37547/ijll/Volume03Issue12-09>
35. Ollomurodov, A. (2023). COMPARATIVE ANALYSIS OF THE TRANSLATION OF CONCEPTUAL METAPHORS IN UZBEK AND ENGLISH. *Modern Science and Research*, 2(12), 608-614.
36. Orifjonovich, O. A. (2023). The Main Features of Conceptual Metaphors in Modern Linguistics. *American Journal of Language, Literacy and Learning in STEM Education* (2993-2769), 1(9), 365-371.
37. Orifjonovich, O. A. (2023). INGLIZ VA OZBEK TILIDAGI KONSEPTUAL METAFORALAR TARJIMASINING QIYOSIY TAHLILI.
38. Ollomurodov, A. (2023). CINEMA DISCOURSE ANALYSIS AND THEORETICAL FOUNDATIONS IN LINGUISTICS. *Modern Science and Research*, 2(10), 500-505.
39. Ollomurodov, A. (2023). MULTIDISCIPLINARY AND INTERDISCIPLINARY STUDY OF METAPHOR. *Modern Science and Research*, 2(9), 136-139.
40. Orifjonovich, O. A. (2023). METAFORANING KO'P TARMOQLI VA FANLARARO O'RGANILISHI.
41. Orifjonovich, O. A. (2023). KINODISKURS LINGVISTIK SISTEMANING BIR QISMI SIFATIDA. O'ZBEKISTONDA FANLARARO INNOVATSIYALAR VA ILMIY TADQIQOTLAR JURNALI, 2(23), 208-211.
42. Orifjonovich, O. A. (2023). Cognitive-Discursive Approach to the Analysis Of Film Discourse. *International Journal Of Literature And Languages*, 3(10), 25-31.
43. Sulaymonovna, Q. N., Tashpulatovna, K. M., & Orifjonovich, O. A. (2023). COGNITIVE AND LINGUOCULTURAL CHARACTERISTICS OF. VOLUME, 3, 30-35.
44. Sulaymonovna, Q. N., & Orifjonovich, O. A. (2023). XOLID HUSAYNIYNING ASARLARI TARJIMALARIDA KONSEPTUAL METAFORALAR TALQINI VA.
45. Sulaymonovna, Q. N., Tashpulatovna, K. M., & Orifjonovich, O. A. (2023). COGNITIVE AND LINGUOCULTURAL CHARACTERISTICS OF METAPHORS. *Finland International Scientific Journal of Education, Social Science & Humanities*, 11(3), 849-854.
46. Sulaymonovna, Q. N., & Orifjonovich, O. A. (2023, May). XOLID HUSAYNIYNING ASARLARI TARJIMALARIDA KONSEPTUAL METAFORALAR TALQINI VA

TAHLILI. In Integration Conference on Integration of Pragmalinguistics, Functional Translation Studies and Language Teaching Processes (pp. 147-150).

47. Sulaymonovna, Q. N., & Orifjonovich, O. A. (2022). KONSEPTUAL METAFORALARNING LINGVOMADANIY HAMDA KOGNITIV XUSUSIYATLARI VA TIL TARAQQIYOTIDA TUTGAN ORNI. *Scientific Impulse*, 1(3), 594-600.
48. Sulaymonovna, Q. N., & Orifjonovich, O. A. (2022). KONSEPTUAL METAFORALARNING LINGVOMADANIY HAMDA KOGNITIV XUSUSIYATLARI VA TIL TARAQQIYOTIDA TUTGAN ORNI. *Scientific Impulse*, 1 (3), 594-600.

«ЗЕЛЕНАЯ» И ЦИФРОВАЯ ЭКОНОМИКА КАК ИНСТРУМЕНТ УСТОЙЧИВОГО РАЗВИТИЯ

Уразбаева Ильмира Конысбаевна

старший преподаватель кафедры финансов и бизнес-анализа Ташкентского государственного экономического университета.

<https://doi.org/10.5281/zenodo.10645259>

***Аннотация.** В статье обосновывается необходимость более рационального и эффективного использования ограниченных ресурсов что является главным вопросом экономики и залогом обеспечения его стабилизации в настоящее время. Несправедливость к окружающей среде в удовлетворении неограниченных потребностей может поставить под угрозу жизнь будущих поколений. Поэтому роль «зелёной экономики» сегодня неоценима. Статья содержит взгляды и предложения автора на этот счет.*

***Ключевые слова:** зеленая экономика, возобновляемые источники энергии, охрана окружающей среды, население, экология, зеленые зоны.*

GREEN AND DIGITAL ECONOMY AS A TOOL FOR SUSTAINABLE DEVELOPMENT

***Abstract.** The article substantiates the need for a more rational and efficient use of limited resources, which is the main issue of the economy and the key to ensuring its stabilization at the present time. Environmental injustice in meeting unlimited needs could endanger the lives of future generations. Therefore, the role of the “green economy” today is invaluable. The article contains the author's views and suggestions on this matter.*

***Key words:** green economy, renewable energy sources, environmental protection, population, ecology, green areas.*

В последние годы идея "зеленой" экономики широко обсуждается не только экономистами-экологами, но и во всем мире. Тот факт, что этот вопрос неоднократно обсуждался на различных политических форумах, со стороны глав государств, политологов, является серьезным акцентом на политику “озеленения”. Сегодня в условиях модернизированной экономики потребность человечества также растет беспрецедентным образом. Отсюда следует, что увеличивается и “обращение” к природе в получении ресурсов, необходимых для удовлетворения потребностей. "Зеленая экономика" исходит из необходимости предотвратить негативное влияние таких изменений на жизнь будущих поколений и обеспечить им комфортную жизнь. Если не избежать негативного воздействия на природу осуществляемых экономических отношений, это окажет серьезное негативное влияние не только на жизнь будущих поколений, но и на нынешние условия жизни общества. И наоборот, если изменится отношение человечества к окружающей природной среде, если у них, прежде всего, будет развиваться экологическая культура, если отношения с производством, обслуживанием и потреблением продукции приспособятся к усилиям по “озеленению”, то, конечно, жизнь нас и будущих поколений изменится в лучшую сторону.

То есть "зеленая" экономика играет важную роль в обеспечении благосостояния населения и в устойчивом развитии, например, в экономическом росте.

В эпоху модернизации мирового хозяйства, перехода на многие новые инновационные технологии, движущей силой развития является фактор эффективности

экономики. Но стоит отметить, что, конечно, становится все более важным предотвращать их негативное влияние на качество жизни населения и среду обитания. Благодаря этому на сегодняшний день поддерживаются "зеленые" стратегии, реализуемые странами.

В последние годы национальными экономиками и международными организациями было направлено много средств на развитие различных секторов зеленой экономики.

Например, общий объем средств, направляемых в биоэнергетический сектор, один из важнейших секторов зеленой экономики, вырос на 230 процентов в период с 2005 по 2009 год (в среднем на 50 процентов) и составил 320 миллиардов долларов в 2013 году.

США стали равными доллару. С 2009 года по настоящее время Всемирный экономический форум направил 750 млрд долларов США на перевод региональных экономических систем в зеленую экономику, причем основная часть этих средств была инвестирована в азиатские страны. В результате на сегодняшний день годового оборот международного рынка "зеленых" товаров и услуг (cleantech и Greentech) составляет 546 млрд долларов США.

Однако ниже вы можете увидеть диаграмму, иллюстрирующую проекты Великобритании по освоению возобновляемых источников энергии. Конечно, подобные проекты будут иметь большое значение для достижения лидирующих позиций в решении экологических проблем страны.

В Республике Узбекистан также изучен опыт многих зарубежных стран в области "зеленой экономики" и приняты многочисленные меры в области "озеленения", что является одной из важнейших программных задач, стоящих в рамках экополитики. В частности, серьезную озабоченность вызывает бассейн основных рек нашего региона и сокращение биоразнообразия. Газы, увеличивающие скорость испарения, и крупномасштабное загрязнение атмосферы усугубляют проблемы. Сегодня никто не сомневается в том, что для достижения целей в области "зеленого развития" усилия стран должны быть более активными и эффективными. Зеленая экономика-это экономическая система, основной целью которой является развитие всех отраслей экономики при сохранении экологии планеты. Таким образом, под зеленой экономикой понимается новое направление экономической деятельности, основанное на осуществлении дальнейшего развития экономики, связанной с производством и сферой услуг, при сохранении ресурсов, необходимых для жизни и здоровья человека, окружающей среды и экологии в целом. При этом необходимо будет провести следующие мероприятия.

В Республике Узбекистан также изучен опыт многих зарубежных стран в области "зеленой экономики" и приняты многочисленные меры в области "озеленения", что является одной из важнейших программных задач, стоящих в рамках экополитики. В частности, серьезную озабоченность вызывает бассейн основных рек нашего региона и сокращение биоразнообразия. Газы, увеличивающие скорость испарения, и крупномасштабное загрязнение атмосферы усугубляют проблемы. Сегодня никто не сомневается в том, что для достижения целей в области "зеленого развития" усилия стран должны быть более активными и эффективными. Зеленая экономика-это экономическая система, основной целью которой является развитие всех отраслей экономики при сохранении экологии планеты. Таким образом, под зеленой экономикой понимается новое направление экономической деятельности, основанное на осуществлении дальнейшего

развития экономики, связанной с производством и сферой услуг, при сохранении ресурсов, необходимых для жизни и здоровья человека, окружающей среды и экологии в целом. При этом необходимо будет провести следующие мероприятия.

Положительные стороны использования цифровых технологий в зеленой экономике:

- повышение производительности труда за счет снижения себестоимости продукции;
- создание новых «зеленых» рабочих мест, а также развитие фриланса;
- создание возможностей для повышения конкурентоспособности компаний и также расширяет возможности производства экологической продукции;
- ликвидация бедности и социального неравенства.

Таким образом, применение цифровых технологий в зеленой экономике по сути приводит к созданию технологий устойчивого развития.

В начале XXI века ООН выдвинула 17 глобальных целей, которые являются приоритетами человеческого развития. Согласно исследованию Обсерватории глобального восстановления Оксфордского университета, поддерживаемому Программой ООН по окружающей среде (ЮНЕП), менее 20% общих затрат на восстановление приходится на экологические проблемы.

Принято Постановление Президента Республики Узбекистан от 2 декабря 2023 года № PQ-436 «О мерах по повышению эффективности реформ, направленных на переход Республики Узбекистан к «зеленой» экономике к 2030 году». Переход к «зеленой» экономике и «зеленому» росту в Республике Узбекистан до 2030 года программа обеспечения была утверждена. Он предназначен для достижения следующих стратегических целей:

- сокращение выбросов парниковых газов на 35% от уровня 2010 года;
- производственная мощность возобновляемых источников энергии до 15 ГВт. увеличение и их доля с 30% от общего объема производства электроэнергии доставить большему количеству людей;
- повысить энергоэффективность в промышленности не менее чем на 20%;
- объем энергопотребления на единицу валового внутреннего продукта, в том числе на 30% за счет расширения использования возобновляемых источников энергии уменьшать;
- значительная эффективность использования воды во всех отраслях экономики повысить уровень, внедрить водосберегающую технологию орошения на площади до 1 млн га достигать;
- за счет высадки 200 миллионов саженцев в год и увеличения общего количества саженцев с 1 миллиарда расширение зеленых насаждений в городах более чем на 30%;
- повышение уровня переработки ТБО с 65% и т.д.

REFERENCES

1. Вахабов А.В. Гаджибеков Ш.Х., Ахматовой Ш.А., Бурибаев М.Т.. Зеленая экономика. Учебник. Т.: Университет, 2020, стр. 156
2. A. Stainer 2017, "The Green shoots of the Green Economy", Environmental Conservation, №2 vol 3 2019.

3. "Об охране окружающей среды Республики Узбекистан на период до 2030 года" понятие" делать"
4. Браун Л.Р. Eco-Economy. Building an economy for the Earth. Институт Земной Политики. W.W. Norton & Company. Нью-Йорк, Лондон, 2019.
5. <https://www.project-syndicate.org/commentary/the-green>
6. <https://stat.uz/uz/rasmiy-statistika/ecology-2>
7. Kiyamov, A., Khakimova, M., Ochilova, M., Razzakov, T., & Begimkulov, F. (2023). Roller-combing machine for preparation of combs. In E3S Web of Conferences (Vol. 390). EDP Sciences.
8. Juliev, M., Ng, W., Mondal, I., Begimkulov, D., Gafurova, L., Hakimova, M., ... & Saidova, M. (2023). Surface displacement detection using object-based image analysis, Tashkent region, Uzbekistan. In E3S Web of Conferences (Vol. 386). EDP Sciences.
9. Khakimova, M. X., & Bo'riyeva, S. Z. (2022). The Amount of Different Forms of Iron Contained in Soils Formed in Tertiary Reddish Deposits. Texas Journal of Multidisciplinary Studies, 6, 157-162.
10. Rakhimov, D., Juliev, M., Agzamova, I., Normatova, N., Ermatova, Y., Begimkulov, D., ... & Ergasheva, O. (2023). Application of hyperspectral and multispectral datasets for mineral mapping. In E3S Web of Conferences (Vol. 386). EDP Sciences.

O‘ZBEKISTON RESPUBLIKASI KONSTITUTSIYASIDA FUQAROLIK JAMIYATI INSTITUTLARI MAQOMINING BELGILANISHI

Fayziyeva Dilnoza Abduraximovna

Buxoro viloyati yuridik texnikumi o‘qituvchisi.

<https://doi.org/10.5281/zenodo.10674881>

Annotatsiya. Ushbu maqolada Konstitutsiyamizda fuqarolik jamiyati institutlari mavjud tuzilmalari yordamida jamiyat a‘zolarining ma‘lum bir toifalari manfaatlarini yoki ularning g‘oyasini ifodalashi va ularni himoya qilish maqsadida o‘z faoliyatini tashkil etishda muhim o‘rin tutishidan kelib chiqib, uning maqomi belgilanishini yoritib berishdir. Fuqarolik jamiyati institutlarining mavjudligi jamiyatni bir qobiqqa tushib qolish, jamiyat a‘zolarining passivligi yuzaga kelishining oldini oladi va rivojlantiruvchi vazifasini bajaradi. Jamiyatda turli qatlamdagi, turli faoliyatga asoslangan institutlar judayam ko‘plab topiladi.

Kalit so‘zlar: fuqarolik jamiyati institutlari, jamoat birlashmalari, ommaviy harakatlar, demokratik institut, yoshlar tashkiloti, xotin-qizlar tashkilotlari, kasaba uyushmalari.

DETERMINATION OF THE STATUS OF CIVIL SOCIETY INSTITUTIONS IN THE CONSTITUTION OF THE REPUBLIC OF UZBEKISTAN

Abstract. In this article, the purpose of this article is to clarify the status of civil society institutions in our Constitution, based on the fact that they represent the interests of certain categories of society members or their ideas and take an important place in organizing their activities with the help of existing structures.

Keywords: civil society institutions, public associations, mass movements, democratic institutions, youth organizations, women's organizations, trade unions.

ОПРЕДЕЛЕНИЕ СТАТУСА ИНСТИТУТОВ ГРАЖДАНСКОГО ОБЩЕСТВА В КОНСТИТУЦИИ РЕСПУБЛИКИ УЗБЕКИСТАН

Аннотация. В данной статье целью данной статьи является уточнение статуса институтов гражданского общества в нашей Конституции, исходя из того, что они представляют интересы определенных категорий членов общества или их идеи и занимают важное место в организации их деятельности с помощью существующих структур. Наличие институтов гражданского общества предотвращает попадание общества в скорлупу, пассивность членов общества, выполняет задачу развития. В обществе существует множество институтов разного уровня, основанных на разных видах деятельности.

Ключевые слова: институты гражданского общества, общественные объединения, массовые движения, демократические институты, молодежные организации, женские организации, профсоюзы.

O‘zbekiston Respublikasi Konstitutsiyasining XIII bobi 69-75-moddalari “Fuqarolik jamiyati institutlari”ga bag‘ishlangan. Fuqarolik jamiyatining asosiy ustuni - bu shaxs, uning o‘zini o‘zi anglash huquqi, yordamchi tuzilmalar esa shaxsning salohiyatini, uning manfaatlarini, maqsadlarini, ehtiyojlarini, intilishlarini har tomonlama ro‘yobga chiqarishga yordam beradigan barcha institutlar, tashkilotlar, guruhlardir.

Fuqarolik jamiyati faoliyatining ustuvor shartlari jamiyatda aholining turli guruhlari manfaatlarini hisobga olish va muvofiqlashtirish, fuqarolar totuvligi va barqarorligini ta‘minlash

orqali butun jamiyatni birlashtirish, umumiy fuqarolik konsensusiga erishiladigan barkamol ijtimoiy tuzilmaning mavjudligidir.

Fuqarolik jamiyati institutlari mavjud tuzilmalari yordamida jamiyat a'zolarining ma'lum bir toifalari manfaatlarini yoki ularning g'oyasini ifodalaydi va ularni himoya qilish maqsadida o'z faoliyatini tashkil etadi.

Fuqarolik jamiyati institutlarining mavjudligi jamiyatni bir qobiqqa tushib qolish, jamiyat a'zolarining passivligi yuzaga kelishining oldini oladi va rivojlantiruvchi vazifasini bajaradi.

Jamiyatda turli qatlamdagi, turli faoliyatga asoslangan institutlar judayam ko'plab topiladi.

Shular ichida zalvorlisi, uning faoliyati natija berish prognozini keltirib chiqaradigan tuzilmalarni yanada rivojlantirish, qo'llab quvvatlash va faoliyatini kengaytirishi uchun o'z atrofiga shu maqsad bo'yicha birlashadigan kishilarni yig'ib birgalikda harakatlanishga undovchi guruhlar va uyushmalarning faoliyat olib borishi muhimdir.

Shuningdek, ushbu guruh va uyushmalar albatta davlat va jamiyat manfaatlarini ifodalashi va unga xizmat qilishi, uning ma'lum bir sohalarini rivojini ko'zlash va shu sohaning fidoiylari xizmatini qadrlash mushtarakligini ham o'zida ifoda etishi zarurdir.

Jamoat birlashmalari - fuqarolarning qonunda belgilangan tartibda ro'yxatdan o'tkazilgan birlashmalari. O'zbekiston Respublikasida jamoat birlashmalari sirasiga kasaba uyushmalari, siyosiy partiyalar, olimlarning jamiyatlari, faxriylar va yoshlarning tashkilotlari, ijodiy uyushmalar, ommaviy harakatlar va fuqarolarning boshqa birlashmalari kiradi.

Kasaba uyushmalari – mehnatkashlar huquqlarinihimoya qiluvchi tuzilmadir. O'z Ustaviga muvofiq kasaba uyushmalari O'zbekiston Kasaba uyushmalari federatsiyasiga birlashgan bo'lib, ular ishlab chiqarish va noishlab chiqarish sohalarida mehnatni, ijtimoiy himoya qilish maqsadida faoliyat turlari bo'yicha umumiy manfaatlar bilan bog'langan ishchilarning ixtiyoriy notijorat tashkilotlari hisoblanadi.

Kasaba uyushmalari mehnatkashlarning eng nufuzli va eng keng tarqalgan vakillari sifatida ham jahon hamjamiyati tomonidan tan olingan.

O'zbekiston Respublikasi qonunchiligi ularning huquqiy holatini qonun bilan belgilab berdi, u kasaba uyushmalari huquqlari va ularni amalga oshirish kafolatlari majmuini belgilab beradi. Kasaba uyushmalari va ijtimoiy sheriklar o'rtasidagi o'zaro munosabatlarning asosiy shakli jamoaviy bitimdir.

Kollektiv muzokaralar natijasida jamoa shartnomalari va jamoaviy bitimlar tuziladi. Shu bilan birga, kasaba uyushmalari ushbu jamoa shartnomalarida ishchilar nomidan ishlaydi. Xodimlarning manfaatlariga hech qanday ta'sir ko'rsatilmaydi.

Amaldagi qonunchilikda boshqa vakillik taqiqlanmagan va u Mehnat kodeksida kasaba uyushmasiga muqobil sifatida bevosita ko'rsatilgan bo'lsa-da, amalda u keng qo'llanilmaydi.

Kasaba uyushmalari harakatining rivojlanishi va ommaviylikidan kelib chiqqan holda, jamoa shartnomasida mehnatkashlarning qonuniy huquq va manfaatlarini aynan kasaba uyushmalari himoya qiladi. Jamoa shartnoma aktlari xulosa darajasi bilan farqlanadi.

Shunday qilib, O'zbekiston Respublikasining butun hududida ijtimoiy-iqtisodiy siyosatni kelishilgan holda amalga oshirishning umumiy tamoyillari Bosh kelishuv bilan belgilanadi.

Korxonada faqat jamoa shartnomalari tuziladi.

Ta'kidlash joizki, jamoa shartnomasini tartibga solish mexanizmi orqali mehnat sharoitlarini o'rnatish faoliyati kasaba uyushmalarining asosiy faoliyati, xodimlarning mehnat

sohasidagi manfaatlarini himoya qilish huquqlarini ta'minlashdir. Kasaba uyushmalari faoliyatining kafolatlari O'zbekiston Respublikasi mehnat qonunchiligida aniq belgilab qo'yilgan.

Shunday qilib, amaldagi qonunchilik kasaba uyushmasiga a'zolik bilan bog'liq kamsitishlarni taqiqlaydi. Xodimga kasaba uyushmasiga kirish yoki undan chiqish uchun bosim o'tkazilmasligi kerak.

Kasaba uyushmalari tog'risidagi qonun hujjatlari kasaba uyushma a'zolarining faoliyatini kafolatlaydigan va ish beruvchi tomonidan har qanday shaklda ta'qib qilishni, intizomiy jazo qo'llashni, mehnat shartnomasini bekor qilishni, kafolatlangan ta'minlashni taqiqlash bilan bog'liq bir qator qoidalarni o'z ichiga oladi.

REFERENCES

1. O'zbekiston Respublikasi Konstitutsiyasi T.2023
2. "Habeas Sorpus Act" 1679-yil 26-may
3. "Qamoqqa olishga sanksiya berish huquqini sudlarga o'tkazish to'g'risida"gi PF-3644. 2005-yil 8-avgust

AHOLINI IJTIMOYIY HIMOYA QILISH TAMOYILLARI

Eshquvvatova Muxlisa Avaz qizi

Mirzo Ulug'bek nomidagi O'zbekiston milliy universiteti
Iqtisodiyot fakulteti, Iqtisodiyot yo'nalishi magistratura 1-bosqich talabasi.

<https://doi.org/10.5281/zenodo.10675308>

Annotatsiya. Taqdim etilgan maqolada "Aholini ijtimoiy himoya qilish tamoyillari" mavzusida ijtimoiy himoyasi so'zining ma'nosi, ijtimoiy ta'minot tizimi va ijtimoiy himoya, ijtimoiy xizmatlar, aholini ijtimoiy himoya qilish tamoyillari haqida so'z yuritilgan.

Kalit so'zlar: Aholisini ijtimoiy va moddiy muhofaza qilinish, xuquqiy, iqtisodiy, ijtimoiy chora tadbirlar, ish bilan bandlik, kasb tanlash, o'qish va bilim olish; daromadlarning kafolatlanish, ijtimoiy siyosat darajasi, ijtimoiy ta'minot tizimi, pensiya sug'urtasi, tibbiy sug'urta, shaxsiy sug'urta.

PRINCIPLES OF SOCIAL PROTECTION OF THE POPULATION

Abstract. The presented article on the topic "Principles of social protection of the population" talks about the meaning of the word social protection, the social security system and the principles of social protection, social services, social protection of the population.

Keywords: Social and material protection of the population, legal, economic, social measures, employment, career choice, study and education; income guarantee, level of social policy, social security system, pension insurance, medical insurance, personal insurance.

ПРИНЦИПЫ СОЦИАЛЬНОЙ ЗАЩИТЫ НАСЕЛЕНИЯ

Аннотация. В представленной статье рассматривается значение слова социальная защита, система социального обеспечения и принципы социальной защиты, социального обслуживания и социальной защиты населения по теме «Принципы социальной защиты населения».

Ключевые слова: Социальная и материальная защита населения, правовые, экономические, социальные меры, занятость, выбор профессии, учеба и образование; гарантия дохода, уровень социальной политики, система социального обеспечения, пенсионное страхование, медицинское страхование, личное страхование.

Ijtimoiy himoya -keng ma'noda mamlakat aholisini ijtimoiy va moddiy muhofaza qilinishini ta'minlaydigan va jamiyatda qaror topgan xuquqiy, iqtisodiy, ijtimoiy chora tadbirlar majmui; tor ma'noda-davlat va jamiyatning yoshi, salomatligi holati, ijtimoiy ahvoli, tirikchilik vositalari bilan yetarli ta'minlanmagani tufayli yordamga, ko'makka muhtoj fuqarolar to'g'risidagi g'amxo'rliqi. Uning asosiy maqsadi aholi farovonligining to'xtovsiz yaxshilanishini ta'minlash, aholi qatlamlarining ta'lim, madaniyat, kasb malakasi, daromadlari jihatidan keskin tafovutlariga barham berish, jamiyat tomonidan insonga munosib hayot darajasini va inson taraqqiyotini ta'minlashga yordam berishdan iborat.

Ijtimoiy himoyaning asosiy yo'nalishlari: erkin ijtimoiy iqtisodiy faoliyat ko'rsatishni ta'minlash; ish bilan bandlik, kasb tanlash, o'qish va bilim olish; daromadlarning kafolatlanishi; har bir fuqaroning o'z iqtisodiy faoliyatida daromadga ega bo'lishi; iste'molchilar himoyasi, iste'molchilar jamiyatlari; tovarlar va xizmatlar sifati, iste'mol kafolatini ta'minlash; aholiga tibbiy xizmat ko'rsatish; ijtimoiy ta'minot tizimi va aholining muhtoj, kam ta'minlangan qismlariga pensiyalar, nafaqalar, turli xil imtiyozlar berish. Turli mamlakatlarda aholini ijtimoiy

himoya tizimi mamlakatning iqtisodiy taraqqiyot darajasi, demokratik taraqqiyot va uning aholi manfaatiga muvofikligi, ijtimoiy siyosat darajasi, ijtimoiy ta'minot tizimi kabi omillarga bog'liq holda amal qiladi. O'zbekistonda ijtimoiy himoya tizimi 20-asrning 20-yillaridan boshlab shakllana boshladi. 90-yillarga kelib, bozor iqtisodiyotiga o'tish asosida amaldagi islohotlarga mos ravishda yangidan shakllandi. Ayniqsa, milliylik, o'zlikni anglash, e'tiqod va an'analarning tiklanishi ijtimoiy himoya tizimiga muhim yangilik bo'lib qo'shildi. O'zbekistonda aholini ijtimoiy himoya qilish iqtisodiy islohotlar dasturidagi uzluksiz ustuvor yo'nalishlardan biriga, ya'ni islohotlarning hamma bosqichlarida ustuvor hisoblanadigan va-zifalar qatoriga kiradi.

Mamlakatda ijtimoiy yo'naltirilgan bozor iqtisodiyoti barpo qilishda davlat tomonidan kuchli ijtimoiy himoya-siyosati olib borilmoqda. Kuchli ijtimoiy siyosat O'zbekistonning o'z istiqbol va taraqqiyot yo'lining yetakchi tamoyillaridan biri hisoblanadi. So'nggi yillarda mamlakatimizda ham bu borada keng qamrovli islohotlar amalga oshirilyapti. Aholini ijtimoiy himoya qilish tizimida ilg'or xalqaro standartlarga asoslangan mutlaqo yangi boshqaruv tizimini joriy etish maqsadida Ijtimoiy himoya milliy agentligi tashkil etildi. Davlat tomonidan fuqarolarga ijtimoiy xizmat ko'rsatish ko'lami va turlarini kengaytirish, tizim samaradorligi va manzilliligini oshirish orqali aholining ko'makka muhtoj qatlami ijtimoiylashuvini ta'minlash, aholining ijtimoiy sug'urta mexanizmlari bilan qamrab olinishini kengaytirish masalalarini hal etish Agentlikning ustuvor vazifasi etib belgilandi.

Ko'pgina ijtimoiy himoya tizimlari quyidagi asosiy komponentlarni o'z ichiga oladi:

- pensiya sug'urtasi (keksalik, nogironlik, boquvchisini yo'qotish);
- tibbiy sug'urta;
- ishlab chiqarishdagi baxtsiz hodisalardan sug'urta qilish;
- ishsizlik sug'urtasi.

Davlat ijtimoiy himoyasiga bo'lgan ehtiyoj bir qator omillar bilan belgilanadi. Birinchidan, bu zamonaviy bozor iqtisodiyotini tashkil etishning o'ziga xos xususiyati bo'lib, uning a'zolarining katta qismi xodimlardir. Shuning uchun, sanoatdan oldingi agrar iqtisodiyotdan farqli o'laroq, uyushgan asosda vaqtincha yoki uzoq muddatli nogironlik. Bozor mehnat taqsimoti va jamiyatda kasbiy ixtisoslashuv ishchilarning yashash manbalarini yo'qotishiga olib kelishi mumkin.

Ikkinchidan, zamonaviy oilaning a'zolarining kamligi tufayli ijtimoiy xavflardan himoya qilishning norasmiy instituti bo'lib xizmat qila olmasligi. Uchinchidan, kommunal, jamoat yoki xayriya tashkilotlari tomonidan qoniqarli ijtimoiy qo'llab-quvvatlashning mumkin emasligi.

Albatta, joylarda faoliyat yuritayotgan bunday muassasalarning mavjudligini ijtimoiy himoyaning asosiy turi emas, balki qo'shimcha deb hisoblash mumkin. To'rtinchidan, ixtiyoriy shaxsiy sug'urta orqali ijtimoiy xavflarni kamaytirish aksariyat fuqarolar uchun imkonsizdir, chunki bunday sug'urta juda yuqori sug'urta mukofotlarini talab qiladi. Ixtiyoriy shaxsiy sug'urtadan farqli o'laroq, majburiy (davlat) ijtimoiy sug'urta turli darajadagi daromadli aholining ko'p qismini qamrab oladi. Beshinchidan, zamonaviy iqtisodiyotda ishsizlik va inflyatsiya kabi har doim ham xususiy dasturlarda qoplanmaydigan risklarni sug'urtalash nihoyatda muhim. Shu sababli, davlat ijtimoiy dasturlari tsiklik tebranishlarga bardosh bera oladigan yagona dastur bo'lishi mumkin.

Davlat ijtimoiy himoyasiga bo'lgan ehtiyojni belgilovchi oxirgi omil shuki, majburiy xavf sug'urtasining yo'qligi sug'urta hodisasi yuz berganda jamiyat ijtimoiy yordam ko'rsatishga

majbur bo'lgan sug'urtalanmagan shaxslar mavjud bo'lganda muqarrar ravishda yuzaga keladigan iqtisodiy xarajatlarga olib keladi.

Aholini ijtimoiy himoya qilish tamoyillari

Milliy ijtimoiy himoya tizimlari mamlakatlarning iqtisodiy, ijtimoiy va madaniy rivojlanishining o'ziga xos xususiyatlarini hisobga olgan holda shakllantirildi. Biroq, rivojlanish yo'llari va tashkiliy xususiyatlari, xizmatlar sifati va hajmi, shuningdek, moliyalashtirish usullaridagi farqlarga qaramasdan, barcha ijtimoiy himoya tizimlari umumiy tamoyillar asosida ishlaydi.

Ijtimoiy sug'urta tamoyili. Ushbu printsipga ko'ra, ko'rsatiladigan xizmatlarni moliyalashtirish sug'urta hodisasi sodir bo'lganda, hajmi sug'urta mukofotlari miqdoridan kelib chiqqan holda ijtimoiy to'lovlarni oladigan sug'urta birlashmasi a'zolarining badallari hisobidan amalga oshiriladi (ekvivalentlik printsipi). Ish haqining ma'lum bir qismini ijtimoiy sug'urta jamg'armasiga o'tkazish orqali sug'urtalanganlar daromadlarini yo'qotgan taqdirda, uning miqdori sug'urta badallarini to'lash sharti bilan moliyaviy kompensatsiya olish huquqiga ega. ularning oldingi ish haqi.

Ijtimoiy ta'minot printsipi. Sug'urta tamoyilidan farqli o'laroq, ijtimoiy ta'minot printsipi doirasida ijtimoiy xizmatlar va to'lovlar boshqa asoslarda (masalan, davlat xizmatchilari va urush qurbonlarini ta'minlash) amalga oshiriladi va byudjetga soliq tushumlari hisobidan moliyalashtiriladi. Shu tamoyildan kelib chiqib, davlat ijtimoiy siyosati dasturlari, o'rta va oliy ta'lim tizimi moliyalashtiriladi. Agar Germaniyada ijtimoiy ta'minot printsipi birinchi navbatda davlat tomonidan olingan zararni qoplash printsipi sifatida qaralsa, boshqa Evropa mamlakatlarida bu tamoyil ko'proq printsipdir. Odamlarning ayrim guruhlariga nisbatan davlatning emas, balki jamiyatning barcha a'zolarining hamjihatlikda ishtirok etishi.

Ushbu tamoyil qo'llaniladigan ijtimoiy xizmatlar va to'lovlarni oluvchilar, qoida tariqasida, ilgari hech qanday badal to'lamagan, lekin ular davlatga ko'rsatgan maxsus xizmatlari (masalan, davlat xizmatchilari) tufayli buni amalga oshirish huquqini ta'minlagan. Albatta, byudjet mablag'lari hisobidan moliyalashtirish iqtisodiyotning samaradorligi va byudjetning holatiga bevosita bog'liq bo'lib, davlat moliyasining ortiqcha yuklanishiga va boshqa salbiy oqibatlarga olib kelishi mumkin, ammo bu tamoyilni qo'llash zarurat tug'ilgan hollarda zarur. Sug'urta tamoyilidan foydalanish mumkin bo'lmagan bunday risklarga nisbatan kafolatlar berish mumkin emas. Yagona asosiy ijtimoiy xizmatlarga ega bo'lgan ijtimoiy himoya tizimlarida ijtimoiy ta'minot printsipi hal qiluvchi ahamiyatga ega bo'lib, ular davlatning barcha fuqarolariga taqdim etiladi.

Yordam berish printsipi. Bu tamoyilga ko'ra, ijtimoiy nafaqa va xizmatlarga muhtoj har bir shaxs o'zi uchun zarur bo'lgan miqdorda ijtimoiy nafaqa va xizmatlarni oluvchining qiyin vaziyatdan mustaqil ravishda chiqib ketishi imkoni bo'lmagan taqdirda olishi mumkin. Ijtimoiy ta'minot printsipi kabi, bu tamoyil ijtimoiy ehtiyojlarni soliqqa tortishdan moliyalashtirishni ta'minlaydi. Farovonlikka asoslangan ijtimoiy dasturlarning o'ziga xos xususiyati (masalan, ijtimoiy yordam) benefitsiarning mablag'larini sinab ko'rish zaruratidir. Ijtimoiy yordamning elementlari bozor iqtisodiyoti sharoitida ijtimoiy himoya tizimining ajralmas qismidir, chunki faqat ijtimoiy sug'urta va ijtimoiy ta'minot tamoyillari yordamida barcha mumkin bo'lgan sug'urta risklarini hisobga olish va ko'p qirrali va keng qamrovli tizimni qurish mumkin emas. aholini ijtimoiy himoya qilish. Ushbu tamoyilga asoslangan ijtimoiy himoyani tashkil etishning

nomukammalligi vositalarni sinovdan o'tkazish zarurati va natijada zarur ijtimoiy xizmatlar hajmining aniqligi yo'qligi bilan bog'liq.

Ijtimoiy birdamlik printsipi aholining turli ijtimoiy-iqtisodiy va demografik guruhlar o'rtasida mablag'larni qayta taqsimlash bilan bog'liq ijtimoiy himoyaning barcha ishtirokchilarining o'zaro yordamini ta'minlaydi. Ushbu printsipling uchta komponentini ajratib ko'rsatish mumkin. Birinchisi, ijtimoiy birdamlikni bir xil sug'urta mukofotlari bilan turli risklarni birlashtirish sifatida ko'rib chiqishni o'z ichiga oladi. Ijtimoiy hamjihatlikning ikkinchi komponenti uni vaqtlararo (zamonlararo) qayta taqsimlash modeli sifatida ko'rib chiqish bilan bog'liq.

Boshqacha qilib aytganda, biz mehnatga layoqatli yoshlardan olingan daromadlarni ijtimoiy himoya tizimidagi nogiron keksa ishtirokchilarga qayta taqsimlash uchun zarur bo'lgan avlod shartnomasi deb ataladigan narsa haqida bormoqda. Prinsiplning uchinchi elementi uni shaxslararo (shaxslararo) qayta taqsimlashning asosi sifatida tushunishni o'z ichiga oladi. Bunda daromadlarni qayta taqsimlash amalga oshiriladi: a) ijtimoiy himoya tizimi ishtirokchilarining eng boy va kambag'al guruhlar o'rtasida, b) to'g'ridan-to'g'ri sug'urtalangan shaxslar o'rtasida

c) sug'urtalangan va sug'urta qilinmagan ishtirokchilar o'rtasida.

Ijtimoiy himoya davlatimiz tomonidan yuritilayotgan ijtimoiy siyosatning ham muhim va ustuvor yo'nalishlaridan bo'lganligi sababli, uning huquqiy asoslari ushbu ustuvorlikka to'la mos bo'lishi zamon talabidir. Yurtimizda ro'y berayotgan bugungi muhim siyosiy jarayonlarda xalqimiz bu borada yuksalishga asos bo'ladigan yangi-yangi reja va dasturlarni kutayotganiga shubha yo'q.

Tabiiyki, xalqimizning ana shunday intilishi va orzu-niyatlarini ro'yobga chiqarish, har bir insonning huquq va erkinliklari, qonuniy manfaatlarini himoya etish, kafolatli daromad manbai, tibbiy xizmat va uy-joy, sifatli ta'lim bilan ta'minlash, kambag'allikni qisqartirish va ehtiyojmand aholini ijtimoiy muhofaza qilish borasidagi islohotlar yanada takomillashadi. Shuningdek, yurtimiz taraqqiyotini yangi bosqichga ko'tarishga mustahkam poydevor bo'ladi.

REFERENCES

1. O'zbekiston Respublikasi Prezidentining farmoni "O'zbekiston Respublikasi aholisini himoya qilish strategiyasini tashqiqlash to'g'risida" (Toshkent.sh. 2022 yil 25 iyul, PF-175-son)
2. Internet ma'lumotlari

KULOLCHILIK TEXNIKA VA TEXNOLOGIYASINING RIVOJLANISHI

Ismailov Alisher Muratbaevich

Berdaq nomidagi Qoraqalpoq davlat universiteti

San'atshunoslik kafedrasini o'qituvchisi.

<https://doi.org/10.5281/zenodo.10675315>

Annotatsiya. Kulolchilik insoniyat hayotidagi eng birinchi kashfiyot, bu albatta turmush zaruriyati bilan uzviy bog'lik bo'lgan amaliy izlanishlar natijasidir. Kulolchilik – xalq amaliy san'atining eng qadimiy, g'oyat qiziqarli turlaridan biri. Kulolchilik xalq amaliy san'ati turlaridan bo'lib, hunarmandchilikning loydan, gildan turli buyumlar, idishlar, qurilish materiallari tayyorlaydigan sohaga kiradi. Kulolchilikda asosiy xomashyo tabiiy tuproq bo'lib, loy qancha ko'p pishitilsa, sopolning sifati shuncha yaxshi bo'ladi.

Kalit so'zlar: Kulolchilik, chinni, amaliy san'at, hunarmandchilik.

DEVELOPMENT OF POTTERY TECHNIQUE AND TECHNOLOGY

Abstract. Pottery is the first discovery in the life of mankind, it is the result of practical research that is inextricably linked with the necessity of life. Pottery is one of the oldest and most interesting forms of folk art. Pottery is one of the types of applied folk art, and it belongs to the field of crafts that makes various objects, dishes, building materials from clay. The main raw material in pottery is natural soil, and the longer the clay is baked, the better the quality of the pottery.

Key words: Pottery, porcelain, applied arts, crafts.

РАЗВИТИЕ ТЕХНИКИ И ТЕХНОЛОГИИ ГОНЧАРНОГО ДЕЛА.

Аннотация. Керамика – первое открытие в жизни человечества, это результат практических исследований, неразрывно связанных с необходимостью жизни. Гончарное дело – один из древнейших и интереснейших видов народного искусства. Гончарное дело является одним из видов прикладного народного творчества и относится к области ремесел, изготавливающих из глины различные предметы, посуду, строительные материалы. Основным сырьем в гончарном деле является природная почва, и чем дольше обжигается глина, тем лучше качество керамики.

Ключевые слова: Гончарное дело, фарфор, прикладное искусство, ремесла.

Mamlakatimizda qadimdan milliy qadriyat sifatida rivojlanib kelayotgan kulolchilik an'analarini asrab-avaylash, xalqaro miqyosdagi nufuzini oshirish, har bir oila, jamoa, idora va tashkilotlarda uni keng targ'ib etish, xalq ustalarining mehnatini munosib rag'batlantirish, aholining keng qatlamlarini, ayniqsa yoshlarni jalb etish orqali sifatli kulolchilik mahsulotlarini ichki va tashqi bozorga chiqarish uchun qulay shart-sharoitlar yaratish maqsadida "Kulolchilikni jadal rivojlantirish va qo'llab-quvvatlash chora tadbirlari" to'g'risidagi 23.03.2021 yildagi O'zbekiston Respublikasi Prezidentining PQ-5033-son qarorida an'anaviy va zamonaviy kulolchilikni yanada rivojlantirishning asosiy yo'nalishlari, O'zbekiston Respublikasida kulolchilik mahsulotlari ishlab chiqarishni kengaytirish va sanoat darajasiga olib chiqish kabi masalarga kata itibor qaratilgan.

Kulolchilik insoniyat hayotidagi eng birinchi kashfiyot, bu albatta turmush zaruriyati bilan uzviy bog'lik bo'lgan amaliy izlanishlar natijasidir. Kulolchilik – xalq amaliy san'atining eng qadimiy, g'oyat qiziqarli turlaridan biri.

Kulolchilik xalq amaliy san'ati turlaridan bo'lib, hunarmandchilikning loydan, gildan turli buyumlar, idishlar, qurilish materiallari tayyorlaydigan sohaga kiradi. Kulolchilikda asosiy xomashyo tabiiy tuproq bo'lib, loy qancha ko'p pishitilsa, sopolning sifati shuncha yaxshi bo'ladi.

Kulolchilik san'ati qadimgi Misr, Ossuriya, Bobil, Yunoniston va Xitoyda yuksak taraqqiyotga erishgan. Mamlakatimiz hududida kulolchilikni ko'plab asosiy maktab va markazlari mavjud. Rishton, Buxoro, G'urumsaroy, Toshkent, Xorazm, Samarqand va Qashqadaryo kulolchilik maktablarini sanash mumkin. Ushbu kulolchilik maktablari bir biridan yaratilgan mahsulotlarni tayyorlanish uslubi, naqsh-gullari, rangi va pardozini bilan biri-biridan farqlanadi. Shu jumladan Qoraqalpog'iston hududida ham kulolchilik buyimlarini ishlab chiqarganligini tarixiy arxeologiya topilmalardan bilib olsak bo'ladi. Bu buyimlar hozirgi paytda I.V. Savickiy nomli Qoraqalpoq davlat muzeyida saqlanib kelinmoqda.

Kulolchilik buyumlari sopol va keramika deb atalmish chinni, fayans va mayoliklardan tayyorlanadi. Badiiy kulolchilik atamasi XIX asrning oxirlarida paydo bo'lgan va odatda faqat o'sha davrdan boshlab ishlab chiqarilgan sopol idishlar uchun ishlatiladi.

Hozirgi kunda badiiy bezatish usuli, shakli va tayyorlanish usullariga ko'ra quyidagi kulolchilik maktablari mavjud: Farg'ona (asosiy markazlari — Rishton, Furumsaroy), Buxoro-Samarqand (asosiy markazlari — Samarqand, Urgut, G'ijduvon, Uba), Xorazm (asosiy markazlari — Madir, Kattabog' qishloqlari), Toshkent. Har bir maktab o'zining rivojlanish va ijodiy tamoyillari, yetakchi markaz va ustalari, o'zigagina xos xususiyatlarigaega bo'lish bilan birga asosiy badiiy umumiylikni ham saqlagan. Farg'ova (Rishton)da kulolchilikning an'anaviy badiiy va ishlab chiqarish usullari qaytatiklandi, ishkrri sir tayyorlash yo'lga qo'yildi. M. Ismoilov, I. Komilov, U. Ashurov, U. Qosimov, Sh. Yusupov, A. Vazirov, M. Saidov va boshqa ustalar yaratgan buyumlar (lagan, kosalar, don mahsulotlari uchun katta xumlar) shakl jihatidan ham bezak jihatidan ham rangbarangdir. G'urumsaroy kulolchilik buyumlariga bezakning mahobatli oydinligi va soddalik xosdir, bu maktab vakili usta M. Turopov sir tayyorlashdan tortib to naqsh chizishgacha bo'lgan barcha ishlarni faqat an'anaviy usulda bajargan, bu an'anani uning shogirdi V. Buvayev va boshqalar davom ettirmoqda, yangi ijodiy yangiliklar yaratishda izlanmoqda (jumladan, mahobatli laganlar hajmini kichraytirish va boshqalar). Buxoro-Samarqand kulolchilik maktabi buyumlarining jarangdor nafisligida qo'rg'oshinli sir va sarg'ish-yashil, jigarrang bo'yoqlar g'risidamuhim o'rin tutadi. "Afrosiyob sopolini" an'analarga asoslanib tayyorlanilgan buyumlar bezagida o'simliksimon naqshlar yetakchilik qiladi, handasiy naqshlar, hayvonlar tasvirlari kam ishlatiladi. Ular, asosan, G'ijduvon kulolchiligida qo'llaniladi. G'ijduvon, Shaxrisabz ustalari mo'yqalamda ishlasalar,

Urgut, Denov ustalari chizma naqshlarni ko'p qo'llaydilar. G'ijduvonlik aka-uka Alisher va Abdulla Narzullayevlar an'analarni saqlash, rivojlantirish va vorislarga yetkazishda samarali mehnat qilmoqda. Ustalar idishlar tubiga hayvonlarning soddalashtirilgan shakli yoki ayrim qismlarini joylashtiradilar ("dumi burgut", "murg'i safid", "boyqush", "guli tovu" va boshqalar), bu shakllar gulsimon naqshga o'xshab ketishi bilan diqqatga sazovor.

Narzullayevlar yaratgan buyumlarda yangilikni his qilish, an'anaviy shakllarga erkin munosabatda bo'lish kabi xususiyatlar aniq ko'zga tashlanadi. Buxoro-Samarqand kulolchilik maktabi boshqa maktablardan sopol xushtak o'yinchoqlar

Xorazm kulolchilik maktabi o'ziga xos badiiyligi, bezaklar rangi va ishlanish uslubi bilan boshqa maktablardan ajralib turadi; uning milliy shaklli o'ziga xos buyumi bodiyadir; naqsh

mujassamoti handasiy va o'simliksimon naqshlardan iborat, buyumning markaziy qismiga arabeska girih tushirish ushbu maktabga xos uslublardan. Usta R. Matchonov (Madir qishlog'i) buyumlarga to'q rang ishlatgan, buyum bezagida havo rang yoki rangning o'ziga xos to'q tusi ustunlik qiladi. S. Otajonov (Kattabog' qishlog'i) oq angobdan ko'proq foydalanadi. 20-asrning 80-yillarida kulolchilik markazlarida ishlar birmuncha susaydi. Mustaqillik yillarida O'zbekistonda madaniy qadriyatlariga e'tiborni qaratilishi bu sohaning rivojlanishini ta'minladi.

Har bir hunarni o'ziga xos mashaqqatli va o'ziga xos sir-asrorlari bo'ladi. Qadimdan otabobolarimiz badiiy kulolchilik sirlarini va tajribalarini faqat o'z shogirdlariga o'rgatib o'zga bolalarga o'rgatmaganlar. Otabobolarimiz asrlar mobaynida kulolchilik sir-asrorlarini o'rganib har bir mahsulotni ayniqsa sifatiga, badiiylicha, foydalanish qulayligiga va uning umrboqiyiligiga alohida e'tibor berib kelganlar. SHuning uchun ular tayyorlagan oddiy spool piyolasidan tortib sharq me'morchiligini bezab turgan koshinlarning umrboqiyiligi dunyo ahlini lol qoldirmoqda. Ha, bunga erishish uchun otabobolarimiz yuqori sifatli g'oyat chidamli hamda davr sinovlaridan o'tgan materiallardan keng foydalanib kelganlar. O'tmishda tuproqdan, qorachiroq, shamdon, sarxona, jomashov, xum hamda ovqat pishiriladigan sopol idishlar tayyorlangan, lekin keyingi vaqtga kelib bularga ehtiyoj bo'lmagani uchun ular yo'qolib bormoqda. Hozir tovoq, guldon, lagan, piyola, tandir va boshqalar ko'p ishlab chiqarilmoqda. Kulolchilikda asosiy xom ashyo tuproqdir. Tuproqlarning sof tuproq, qora tuproq, ko'kimtir, qizil loykor turlari bo'ladi.

Kulolchilikda ishlatiladigan loy o'zining xususiyati va ishlatiladigan buyumiga qarab bir necha gruppalariga bo'linadi. Loyi guldon — sershirali loy, bu loydan juda nozik guldonlar yasaladi.

CHarx asosiy qurol bo'lib, u katta va kichik yog'och g'ildirakdan iborat bo'ladi. YOg'och o'q bilan birlashtiriladi Kulol charxining pastdagi katta g'ildiragini oyog' bilan aylantirib turadi.

Yuqoridagi g'ildirakka loy quyib undan idish tayyorlaydi. Tayyorlangan idishlar yaxshilab quritiladi. CHunki yaxshilab quritilgan keyin pechda yorilib ketishi mumkin. U Quritilgan idishlarni xumda qizdiriladi. Sirlanadigan idishlar sirlanadi yana xumdonda qizdiriladi.

Qadimdan kulollar ma'lum idish yoki buyum bo'yicha ixtisoslashgan bo'ladi. Masalan, kosagar, tandirchi, ko'zagar va boshqalar deb yuritiladi.

Amaliy san'at, insonni o'rab turgan va uning kundalik hayotiga kiritish uchun tanlagan hamma narsa uning madaniy xususiyatlarini ifodalaydi, uning estetik fazilatlarini shakllantiradi va ular tomonidan shakllanadi. Binobarin, amaliy san'atning madaniy jixati faqat ixcham va ko'p qirrali tarzda davrning madaniy va estetik o'ziga xosligini namoyish etadi. Amaliy san'atning barcha xilma-xil turlaridan funktsional, maishiy va dekorativ maqsadlar uchun kulolchilik tadqiqotning eng boy sohasini ifodalaydi. Birinchidan, materialning o'zi, deyarli vaqt ta'siriga ega bo'lmagan holda, bizga uzoq o'tmishdagi odamlarning hayoti haqida ma'lumot olib keladi va shuning uchun kulolchilikni o'rganish an'analari deyarli barcha etnografiya, madaniyatshunoslik va san'at maktablarida rivojlangan. Kulolchilik bizga eng kam tarixiy bo'shliqlar bilan ko'pchilik xalqlar madaniyati evolyutsiyasini o'rganish imkonini beradi. Ikkinchidan, keramikaning utilitar tabiati unga "yuqori" ga mos kelmaydigan madaniy meroslarni o'zida saqlab ilgari yurishga imkon beradi. Aytishimiz mumkinki, kulolchilik amaliy san'at turi sifatida etnik madaniyatning hayotiga yoldir. Kulolchilik - pishirilgan loydan tayyorlangan mahsulotlar ishlab chiqarish bilan bog'liq bo'lgan maxsus san'at turi.

Bugungi hayotimizda kulolchilikni rivojlantirish buyicha Prezidentimiz SH.M. Mirziyoev tomonidan qarorlar chiqarilib ishlab chiqarishga tadbir etilmoqda. “Kulolchilikni jadal rivojlantirish va qo’llab-quvvatlash chora tadbirlari” to’g’risidagi 23.03.2021-yildagi O’zbekiston Respublikasi Prezidentining PQ-5033-son qarorida an’anaviy va zamonaviy kulolchilikni yanada rivojlantirishning asosiy yo’nalishlari, O’zbekiston Respublikasida kulolchilik mahsulotlari ishlab chiqarishni kengaytirish va sanoat darajasiga olib chiqish kabi masalarga kata itibor qaratilgan. Bu allatta yosh ijodkorlarning kasbiy malakalarini oshirishda va yangi O’zbekistonni qurishda kata imkoniyatlar ochib beradi. Milliy madaniyatimizni yanada ko’tarishda ijodiy ishlar olib borishga motivaciya bo’lishga ishonamiz.

Qoraqalpoq davlat universiteti San’atshunoslik kafedrasida “badiiy kulolchilik” yo’nalishi talabalari ichida faol talabalardan Salamat Allambergenov mening rahbarligimda Qoraqalpoq milliy kulolchiligining o’ziga xos bezatish turini amaldga oshirmoqda. U o’zining ijodiy ishlari bilan xalqaro festivallarga qatnashib milliy kulolchiligimizni rivojlantirishga o’z xissasini qo’shib kelmoqda.

Qoraqalpoq milliy kulolchiligini bezash uslubi boshqa region kulolchilik maktablaridan o’zgacha, chunki uning rangi, bezash stili va naqsh motivlari mentalitetka mansub echim topgan. Qoraqalpoq naqsh stilizatsiyasi azal-azaldan o’z tarixiga ega va hozir shu naqsh turlari amaliy san’at buyimlarida qo’llanib kelinmoqda. Yoshlarimiz kulolchilik renessansining poydevorini qurishda faol qatnashmoqda.

REFERENCES

1. Sh.M. Mirziyoev. “Kulolchilikni jadal rivojlantirish va qo’llab-quvvatlash chora tadbirlari” to’g’risidagi 23.03. 2021 yildagi O’zbekiston Respublikasi Prezidentining PQ-5033-son qarori.
2. Orinbaevich A. J., Muratbaevich I. A., Alimovich T. M. THE MEANING OF THE COLOR COMPOSITION IN THE VISUAL ARTS //Spectrum Journal of Innovation, Reforms and Development. – 2022. – T. 3. – C. 67-69.
3. Zakir I. A. M. A. THE IMPORTANCE OF OUR NATIONAL VALUES IN THE EDUCATION OF YOUTH //Journal of Integrated Education and Research. – 2023. – T. 2. – №. 6. – C. 61-63.
4. Muratbaevich I. A., Zakir A. YOSHLAR TARBIYASIDA MILLIY QADRIYATLARIMIZNING AHAMIYATI //Journal of Integrated Education and Research. – 2023. – T. 2. – №. 6. – C. 58-60.
5. Абатов Ж. О. ТАРИХНИ БИЛИШ ОРКАЛИ ТАСВИРИЙ САНЪАТ НАМУНАЛАРИНИ ТУШУНИШГА ЎРГАТИШ УСУЛЛАРИ. – 2023.
6. Абатов Ж. О. ИНТЕГРАЦИОН ЁНДАШУВ АСОСИДА ТАСВИРИЙ САНЪАТ ДАРСЛАРИНИ ЎҚИТИШ. – 2023.
7. Orinbaevich A. J. An Integrative Approach to Teaching Students to Understand Fine Art Samples //Journal of Pedagogical Inventions and Practices. – 2023. – T. 24. – C. 49-53.
8. Alliyarov M. THE ARCHITECTURE OF THE GOTHIC PERIOD IS ALSO HISTORICAL //Modern Science and Research. – 2023. – T. 2. – №. 5. – C. 182-184.

9. Alliyarov M. Importance of Excavation Work in the Organization and Enrichment of Museums //Procedia of Philosophical and Pedagogical Sciences. – 2023. – Т. 2. – №. 6. – С. 35-40.
10. Alliyarov M. Architecture and The Art of Designing //American Journal of Science on Integration and Human Development (2993-2750). – 2023. – Т. 1. – №. 9. – С. 161-165.
11. Aziza T. TARIXIY ASARLANING JAMIYAT TARAQQIYOTIDA TUTGAN O'RNI: "YULDUZLI TUNLAR" ASARINING BOSH G'OYASI //Journal of Integrated Education and Research. – 2022. – Т. 1. – №. 4. – С. 42-46.
12. Aziza T., Zakir A. The Role of Animated Films Based on the Works of Alisher Navoi in Shaping Children's Worldview //Zien Journal of Social Sciences and Humanities. – 2022. – Т. 6. – С. 100-103.
13. Tleumuratova A.J. QORAQALPOG'ISTONDA TEATR SAN'ATINING SHAKLLANISHI VA O'ZIGA XOS XUSUSIYATLAR. – 2024.
14. Tleumuratova A. J. FORMATION AND SPECIFIC FEATURES OF THEATER ART IN KARAKALPAKSTAN //Modern Science and Research. – 2024. – Т. 3. – №. 1. – С. 408-411.
15. Tleumuratova A. JAHON ANIMATSIYA SAN'ATIDA TARIXIY MAVZU, OBRAZLAR TALQINI VA O'ZBEK ANIMATSIYA SAN'ATIDA TUTGAN O'RNI //ВЕСТНИК КАРАКАЛПАКСКОГО ГОСУДАРСТВЕННОГО УНИВЕРСИТЕТА ИМЕНИ БЕРДАХА. – 2023. – Т. 61. – №. 3. – С. 221-223.
16. Tleumuratova A. HISTORICAL THEME IN WORLD ANIMATION ART, INTERPRETATION OF IMAGES AND ITS ROLE IN UZBEK ANIMATION ART //Modern Science and Research. – 2023. – Т. 2. – №. 10. – С. 1105-1111.
17. Хожамуратов К. Б. МАҲОБАТЛИ РАҲТАСВИР АСАРЛАРИНИНГ МАЪНАВИЙАҲАМИЯТИ //Ученый XXI века. – 2022. – №. 2 (83). – С. 31-33.
18. Bazarbaevich K. K. THE SPIRITUALITY OF MAHOBATLI PAINTING WORKS IMPORTANCE //Archive of Conferences. – 2021. – С. 224-227.
19. Hojamuratov Q. B. ISSUES OF THE DEVELOPMENT OF FINE ARTS IN SCHOOLS //Modern Science and Research. – 2024. – Т. 3. – №. 2. – С. 333-336.
20. Bazarbaevich X. K. TASVIRIY SAN 'AT DARSLARIDA TALABALARNI MUSTAQIL TA'LIM OLISH FAOLIYATIGA YO 'NALTIRISH METODLARI //BOSHQARUV VA ETIKA QOIDALARI ONLAYN ILMIIY JURNALI. – 2023. – Т. 3. – №. 2. – С. 526-529.
21. Hojamuratov Q. B. ISSUES OF THE DEVELOPMENT OF FINE ARTS IN SCHOOLS //Modern Science and Research. – 2024. – Т. 3. – №. 2. – С. 333-336.
22. Tajimuratova S. CONCEPT OF FURTHER DEVELOPMENT OF NATIONAL CULTURE IN UZBEKISTAN //Modern Science and Research. – 2024. – Т. 3. – №. 1. – С. 251-254.
23. Tajimuratova S. FORMATION OF STUDENTS'SKILLS OF INDEPENDENT PERFORMANCE THROUGH THE TEACHING OF ART HISTORY //Modern Science and Research. – 2023. – Т. 2. – №. 10. – С. 841-849.
24. Saginbaevna T. S. FORMATION OF STUDENTS'SKILLS OF INDEPENDENT PERFORMANCE THROUGH THE TEACHING OF ART HISTORY //Spectrum Journal of Innovation, Reforms and Development. – 2022. – Т. 9. – С. 386-392.

25. Sag'inbaevna T. S. Cultural Life in Uzbekistan during the Years of Independence //Spanish Journal of Innovation and Integrity. – 2023. – Т. 18. – С. 39-41.
26. Tajimuratova S. FORMATION OF STUDENTS'SKILLS OF INDEPENDENT PERFORMANCE THROUGH THE TEACHING OF ART HISTORY //Modern Science and Research. – 2023. – Т. 2. – №. 10. – С. 841-849.
27. Saginbaevna T. S. Management and study of culture and art. – 2022.
28. Тажимуратова Ш. С. САНЪАТШУНОСЛИК ФАНЛАРИНИ ЎҚИТИШ ОРҚАЛИ ТАЛАБАЛАРНИНГ МУСТАҚИЛ ИШЛАШ КЎНИКМАЛАРИНИ ШАКЛЛАНТИРИШ. – 2023.
29. Tajimuraova S. S. INFORMATION AND COMMUNICATIONS IN MANAGEMENT //Journal of Integrated Education and Research. – 2022. – Т. 1. – №. 5. – С. 509-511.

FEATURES OF TAXATION OF CONSTRUCTION COMPANIES IN FOREIGN COUNTRIES AND THEIR USE IN OUR COUNTRY.

Abishov Muxammed Sarsenbaevich

PhD., Karakalpak state university.

Mamutova Amina Rahkmetovna

assistant, Karakalpak state university.

<https://doi.org/10.5281/zenodo.10645271>

Abstract. *This article provides ideas and recommendations on the introduction of tax incentives for construction projects that provide for an increase in future tax revenues at the expense of construction works aimed at the construction and development of infrastructure in the regions through the TIF mechanism, which has been effectively used in developed countries for several years.*

Key words: *TIF mechanism, value added tax, "rollback" mechanism, tax base, sales tax and tax credits.*

ОСОБЕННОСТИ НАЛОГООБЛОЖЕНИЯ СТРОИТЕЛЬНЫХ КОМПАНИЙ В ЗАРУБЕЖНЫХ СТРАНАХ И ИХ ИСПОЛЬЗОВАНИЕ В НАШЕЙ СТРАНЕ.

Аннотация. *В статье представлены идеи и рекомендации по введению налоговых льгот для объектов строительства, предусматривающих увеличение будущих налоговых поступлений за счет строительных работ, направленных на строительство и развитие инфраструктуры в регионах через механизм ФТИ, который имеет уже несколько лет эффективно используется в развитых странах.*

Ключевые слова: *механизм TIF, налог на добавленную стоимость, механизм «отката», налоговая база, налог с продаж и налоговые кредиты.*

In the foreign practice of taxation of construction companies, there is no special tax regime for those engaged in this activity, like all taxpayers, they pay taxes based on the land, water resources, property and activities and financial results used. However, it is still possible to encounter specific tax cases in accordance with the characteristics of the construction work. For example, in the UK, a refund mechanism can be cited in the calculation of value added tax, which has been in effect since 2017 in order to conceal taxes in the construction sector and reduce the risk of misuse. In the UK, businesses with an annual turnover of more than £ 85,000 will be required to register as construction companies and VAT payers in general. Typically, construction companies are taxed at standard 20 percent rates. In calculating the value-added tax, the amount of the difference between VAT (outgoing VAT) levied on the customer for the construction work performed and the VAT paid (input VAT) on the purchased construction materials will be required to be paid to the budget. In case of import of construction materials, the amount of input VAT is indicated by indicating the increased amounts of VAT, or in cases where construction materials purchased from privileged enterprises (less than 85.0 thousand and not registered as VAT payers) are not specified in the invoice In order to eliminate the cases of submission of reports by reducing the value-added tax payable to the budget by artificially increasing, from 2017 introduced a mechanism of "refund" of value-added tax. In such cases, not only the supplier, but also the

construction companies were held liable, and the VAT, which was not paid to the budget, was fined and "refunded".³¹

In China, an urban development support tax has been introduced to continuously support urban development and improve financial provision. This tax was introduced on December 1, 2010 and applies to foreign enterprises established on the basis of foreign capital. In this case, the tax base is calculated on the basis of value added tax, which must be paid to the budget and is classified according to the location of enterprises:

Table 1

Urban construction support tax rates in China³²

№	Taxpayer's address	Tax rate
1.	In the cities	7 %
2.	County level towns, settlements	5%
3.	Other regions	1%

Due to the fact that construction work in the United States (US) is carried out at a very high rate, the income of construction companies is high, and it is most important to address the problems in calculating the sales tax when taxing them.³³ Because in some U.S. states, construction companies pay sales tax based on the volume of construction work, in other states they do not pay such tax. In Connecticut, for example, sales tax is levied on construction work for industrial and other commercial use. Similarly, in some U.S. states, construction companies pay sales tax on purchased materials, while in some states construction companies pay sales tax on materials purchased as intermediaries without transferring sales work to the final consumer. In most states, tax exemptions apply to construction materials that are exempt from sales tax, such as church construction work, and the same applies to materials purchased and the amount of work done. In this case, a certificate confirming the release of the construction work will be required.³⁴

In the developed countries of the world, the issue of increasing the volume of construction work as a guarantee of sustainable economic development in the current situation of budget shortages and instability of the macroeconomic environment, the creation and modernization of infrastructure that will provide tax revenues in the future. Because the global mortgage crisis in recent years has increased the risk of directing funds for this type of construction, which in turn has led to the emergence of a special direction of financing construction work carried out at the expense of the budget. Today, there are many potential sources of social infrastructure development, and these resources are used to some extent for infrastructure development, but the results of their use are not significant enough for economic development. One of the problems in the practical use of many resources for infrastructure development is the distribution of risks of all participants in the investment process, the projects are not linked to the economic development of

³¹Taxation in the construction industry. Antony Seely. Commons Library Briefing, 9 September 2019. P. 37-39. <http://researchbriefings.files.parliament.uk/documents/SN00814/SN00814.pdf>

³²<http://chinawindow.ru/china/legal-information-china/chinese-taxation/city-maintenance-construction-tax/>

³³ It is known that the United States has introduced a sales tax and there is no value added tax.

³⁴<https://www.avalara.com/us/en/blog/2018/11/5-things-construction-contractors-should-know-about-sales-tax.html>

TAX REVENUES

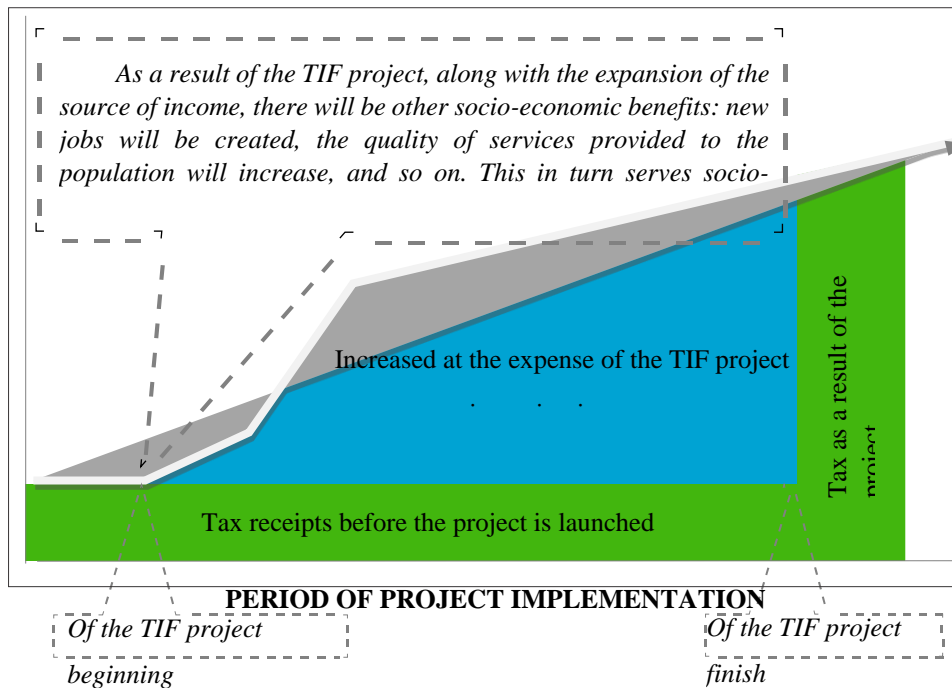

the regions and can not fully realize the benefits based on the principles of increasing additional tax revenues from economic growth. As a result, the construction of infrastructure does not take precedence in the development of the regions and increase tax

revenues. To solve this problem, the developed countries of the world use various mechanisms of infrastructure development, which provide for the construction of these facilities from the current taxes and levies, the use of future benefits in the form of benefits, such as investment multiplication and future budget revenues. This mechanism is known worldwide as the Tax Increment Financing (TIF), which is also part of the investment mechanism to increase construction work to increase tax revenues in the future. In recent years, this mechanism has aroused great interest in developing countries, as well as in developed countries.³⁵

Prospective tax revenue growth financing (TIF) is a model for financing the construction of infrastructure by increasing future tax revenues from planned improvements in the region. To implement an infrastructure project financed using TIF, the competent authorities allocate a specific area (TIF-area), which, in addition to the infrastructure facilities to be built, also includes residential, commercial or industrial real estate.

At the beginning of the project, the amount of tax revenues (real estate taxes, land taxes, taxes on business activities operating in the region) will be calculated in advance and the forecast will be determined. The implementation of infrastructure in the region is expected to increase the value of real estate and land in adjacent areas, increase tax revenues without changing tax rates. In order to reduce the cost of construction work in the TIF-area and reduce the cost of financing the project, the practice of tax exemption for construction work performed in the area can be applied in some cases. In order to provide such tax benefits to construction companies, local authorities must have the authority to provide tax benefits.

Figure 1. Stages of implementation of the construction project to finance the growth of future tax revenues.³⁶

³⁵Strickland, T. (2013) The Financialisation of urban development: Tax increment financing in Newcastle upon-Tyne, *Local Economy*, 28(4), 384-398.

³⁶ Compiled by the authors

Subsequent implementation of the project may lead to an increase in revenues from sales taxes or value added tax, an increase in the number of jobs, but these factors are considered secondary factors, the main factor is the increase in land and property taxes due to infrastructure development. increase is considered. The term of the TIF project is predetermined and is usually 20-25 years. When the project is completed, all the high revenues will go back to the budget. This tool is mostly used by local authorities to finance the construction of certain infrastructure facilities or complex development projects in certain areas. The reasons for considering the possibility of using the TIF mechanism for this in the complex development of individual regions can be divided into global and regional (local) reasons. Global (goal - higher socio-economic development based on existing and developed infrastructure) reasons:

- Counteract the decline in economic development of the regional structure, including the decline in tax revenues;
- Stimulation of population flow to the regions;
- Attracting private investment to the city;
- Facilitate the development of the regional structure within the framework of previously defined comprehensive development plans.

Territorial (goal - to develop infrastructure in a particular area) reasons:

- Reconstruction of the district due to its obsolescence;
- Reconstruction of the district due to a change in the purpose of its use (for example, the transformation of a residential area into a business center);
- expansion of the district;
- the need to build the district from scratch;
- Improving the environmental aspects of the district (relevant for former industrial areas).

The practice of using the TIF mechanism in the United States. One of the key features of the proliferation and application of the TIF mechanism in the United States is that these processes are not regulated by law at the federal level. Due to the high level of regional and municipal autonomy, the spread of TIF in the U.S. in the legislative, budgetary, and taxation processes has historically occurred at the level of states and municipal structures. The concept of shaping the TIF mechanism was developed in the early 1940s. In 1945, the necessary legislative framework for the establishment of TIF-districts in California was formed, in 1951 the state tax legislation was amended, and in 1952 it became the first state to allow the use of the TIF-mechanism to finance infrastructure projects.³⁷

Following California, similar legislation was passed in Rhode Island (1956), Nevada (1959), Oregon (1960), and in the late 1960s in two other states. By 2003, the TIF regulatory framework appeared in all 50 states and the District of Columbia (the last being Massachusetts), but currently 48 of them (with the exception of Arizona and California) have project management through TIF.

The practice of applying the TIF mechanism in the UK.

In England and Wales, the legal framework for the application of the TIF mechanism was established at the national level: the LocalGovernmentFinanceAct was adopted in 2012 and

³⁷ It should be noted that a number of sources point to Tennessee as the first state to allow ISTOM (TIF) legitimacy. Indeed, in Tennessee, as early as 1945, legislation was enacted that allowed the use of an ISTOM-like mechanism to finance infrastructure development.

entered into force in April 2013, extending to England and Wales, expanding the tax authorities of local governments. Prior to the enactment of this legislation, local governments did not control the distribution of local taxes on commercial real estate (BusinessRate or Non-domesticRate): this tax went to the central government and was then distributed in the form of targeted grants (RevenueSupportGrant). The new legislation introduces a system of withholding tax revenues to finance construction work from the value of commercial real estate. The legislation provides for two mechanisms for withholding tax revenues in favor of local authorities:

- Regular withholding of 50% of all tax revenues from commercial real estate in accordance with the basic tax base, as well as withholding of up to 50% of tax revenues related to the increase in taxes on commercial real estate;³⁸
- Establishment of special districts where it is possible to deduct 100% from the growth of tax revenues from the value of commercial real estate.³⁹

The first of the above mechanisms cannot be interpreted as a traditional TIF mechanism, as it is a measure aimed at increasing the level of decentralization of local authorities and reducing their financial dependence on the central government. However, the introduction of the principles of TIF mechanisms is a necessary basis for the transfer of a portion of taxes levied on commercial real estate located in an area controlled by the local government to the control of local authorities (district or city authorities).

Previously, all tax revenues of this type were controlled by the central government and distributed to the regions in the form of targeted grants to cover the cost of servicing municipal structures, with the required expenditures determined by the Community and Local Government (Departmentfor Communities, Local Government). In this situation, municipal structures were not encouraged to develop the commercial sector and attract private investors, because regardless of financial performance, they were financed from the center, and the increase in the tax base did not affect the municipal budget.⁴⁰ Since April 2013, municipalities in England and Wales have moved to a mixed financing system, under which 50 percent of commercial real estate tax revenues are still controlled and distributed by the central government, while the other half remains at the disposal of local governments, giving some freedom in allocating budget funds locally gives.⁴¹ An important feature of this situation is that the tax base of municipalities will remain at the level of 2013 ("frozen" level), in the event of an increase in the tax base, this difference will be transferred to the municipal budget. It is assumed that municipalities will require a certain amount of funding. In the transition to a mixed system of tax distribution, local governments will have to cover all costs independently from the tax revenues received, and the local government will provide grants when these funds are lacking. In the transition to such a system, municipalities do not have the resources to develop cities independently. To provide such an opportunity, the practice of freezing the tax base is applied, from which the increased tax revenues can be directed to the implementation of infrastructure projects. In addition, the legislation allows local governments to borrow for infrastructure development, which is provided by the potential growth of the debt tax

³⁸ Rewiring public services: business rateretention, Local Government Association, December 2013.

³⁹ Local government Finance Act 2012 Guide, Local Government Information Unit.

⁴⁰ Business Rates Retention. Technical consultation, 2012.

⁴¹ A guide to the local government finance settlementin England, 2013.

base.⁴² It should be noted that the "fixed" level of the tax base will be periodically revised. In particular, the tax base is currently set at 7 years, and it is planned to recalculate it in 2020, after which it will be revised every 10 years. There are also a number of restrictions at the current stage of the mechanism, which serve to maintain a balance between the financial flows of municipalities, but this issue is primarily related to the allocation of budget funds for the daily needs of municipalities. Under the Accelerated Development Zone⁴³, the central government can grant special tax status to any region that needs the necessary infrastructure changes to support business development. In such a status, the increase in taxes on commercial real estate will be fully (100 percent) directed to local governments to assist in infrastructure development. There is no open source information on how to assess the need for special zones, but the following can be said in this regard:

- The right to organize territories is vested in the central authorities, in particular, this issue is within the competence of the Secretary of State for Communities and Local Self-Government (Secretary of State for Communities and Local Government);⁴⁴

- local authorities have the right to apply for the establishment of accelerated development zones;

- municipal structures can submit joint applications for the establishment of special zones and develop projects within the general budget;

- the validity period of accelerated development zones is limited to 25 years;

- There may be a limited number of areas of rapid development at the same time, the total amount of funding for which may not exceed a certain amount.

At the time of the audit, the maximum limited number of regions was not set by law, the total funding was limited to £ 150m in 2013, the maximum allowable amount of funding is set by the central government budget.⁴⁵ Also in 2010, the regulatory framework of TIF was adopted in Scotland. As part of its inspection, the authorities decided to launch 6 pilot TIF projects. Territorial authorities do not currently have the right to organize TIF-territories independently, they must submit projects to central authorities for consideration. In 2014, 3 projects were approved.

In Canada, the use of the TIF mechanism has only recently begun, as in the United States, at the regional level: to date, TIF legislation has been enacted in only three provinces, the first of which was Ontario (2001), where municipal authorities was granted the right to receive.

Relevant legislation was passed by the Manitoba Provincial Government in 2002, but the first TIF projects in the province were only launched in 2009. TIF-legislation was also adopted in the province of Alberta in 2006, the same year a pilot project for the introduction of the TIF-mechanism was implemented by the Toronto authorities (under the legislation of the province of Ontario). In India, in 2012, the Municipal Corporation of Greater Hyderabad⁴⁶ developed plans to use the TIF mechanism to develop the city (the terms of the TIF mechanism were also developed as part of these plans, as such practice did not exist in India or Telangana). In February 2014, the

⁴² The Local Retention of Business Rates Scheme, Helen Burkhalter, Principal Advisor, APSE, 2013.

⁴³ Investment and Development Portfolio Report, Newcastle City Council, 2014.

⁴⁴ Local government Finance Act 2012 Guide, Local Government Information Unit.

⁴⁵ Local Government Finance Act 2012 – Non-domestic rates, Mark Upton, LGIU Associate.

⁴⁶ In the countries of the Anglo-Saxon legal system, a special form of city administration with the right of a legal entity managing large urban settlements.

Department of Municipal Administration and Urban Development issued a document on the use of the TIF mechanism in 800 urban areas. Thus, the TIF mechanism is less widespread in the world, which is explained by the financial risks associated with the abstraction of TIF-based revenues, as well as certain difficulties in adapting the existing regulatory environment to the implementation of TIF. First, the introduction of the TIF mechanism requires changes in the budget and tax legislation (British experience), in related areas of urban planning, land law, administrative and civil law, legislation on tariffs. Second, because the mechanism is designed to be used at the municipal level, it is necessary to change the regulatory framework at several levels of government. In addition, the use of the mechanism implies that municipal authorities have the right to regulate taxes and land relations, or are granted such rights. This is confirmed by the fact that TIF has only been introduced in the countries of the Anglo-Saxon legal system, which is more adapted to the use of this mechanism, as local governments have more independence. Expert discussions have shown that the implementation of TIF requires not only high autonomy of local budgets, but also special institutions that realize the potential of autonomy. For example, in the US, the municipal bond market, which is one of the main financial instruments in the implementation of TIF projects, is much easier to regulate than the corporate bond market, which gives municipal authorities a greater advantage in terms of underwriting costs. In addition, income from municipal bonds is not taxed and their purchase by large financial institutions is restricted, which increases their attractiveness to individuals, individuals who are residents of the areas where TIF projects are implemented (de facto). Often, institutions become more important because the goals set by TIF can be achieved through other instruments. In Germany, for example, until recently, municipal banks played a major role in financing social infrastructure (as in France). In Sweden, a private loan agency purchased municipal bonds, thus providing revenue for infrastructure financing without the use of a complex mechanism such as TIF. It should be noted that in the United States, too, the role of municipal mechanisms of infrastructure financing, including the TIF mechanism, is beginning to be recognized as insufficient. The U.S. Treasury said in a report in September that local resources were in short supply and that federal programs, including programs to encourage the use of corporate (not municipal) bonds, were being developed. The TIF mechanism and similar construction financing and tax incentives for construction companies participating in this project through modern taxes, which will allow the socio-economic development of the project area, as well as the recovery of lost taxes in the future.

The following scientific proposals and practical recommendations for the application of foreign experience in the implementation of infrastructure construction work in the country, aimed at taxing the surveyed construction companies and financing the increase in future tax revenues, are put forward. First of all, it is expedient to apply the refund mechanism in the calculation of value added tax, introduced in the UK in order to hide the taxes in the construction industry and reduce the risk of abuse. It is known that according to the tax legislation, “the inclusion of value-added tax on the invoice in the sale of goods (services) by non-payers of value-added tax - entails a fine for suppliers in the amount of twenty percent of the amount of value-added tax. In this case, the supplier must pay the amount of tax specified in the invoice to the budget. However, there is no financial liability for construction companies to deduct VAT from invoices from construction

materials suppliers⁴⁷. In our opinion, based on the experience of the United Kingdom, it is advisable to apply financial penalties both to companies that supply construction materials, and to construction companies that receive materials through such invoices. Because it is possible to determine whether a company supplying construction materials is registered as a VAT payer through the value-added taxpayer registration software introduced in the country. Secondly, in order to support the development of the construction industry in our country, to encourage local investors and improve the financing of construction in cities and districts, it is necessary to introduce special mandatory payments by local authorities to construction companies based on foreign experience. In this case, the income from construction activities can be taken as a tax base, and the rates can be stratified depending on the level of development of cities and districts. Third, it is expedient to introduce tax incentives for construction projects that provide for an increase in future tax revenues through construction work aimed at building and developing infrastructure in the regions through the mechanism of financing future tax revenues (TIF), which has been used effectively for several years in developed countries.

REFERENCES

1. Taxation in the construction industry. Antony Seely. Commons Library Briefing, 9 September 2019. P. 37-39.
2. <http://researchbriefings.files.parliament.uk/documents/SN00814/SN00814.pdf>
3. <http://chinawindow.ru/china/legal-information-china/chinese-taxation/city-maintenance-construction-tax/>
4. <https://www.avalara.com/us/en/blog/2018/11/5-things-construction-contractors-should-know-about-sales-tax.html>
5. Strickland, T. (2013) The Financialisation of urban development: Tax increment financing in Newcastle upon-Tyne, *Local Economy*, 28(4), 384-398.
6. Rewiring public services: business rates retention, Local Government Association, December 2013.
7. Local government Finance Act 2012 Guide, Local Government Information Unit.
8. Business Rates Retention. Technical consultation, 2012.
9. A guide to the local government finance settlement in England, 2013.
10. The Local Retention of Business Rates Scheme, Helen Burkhalter, Principal Advisor, APSE, 2013.
11. Investment and Development Portfolio Report, Newcastle City Council, 2014.
12. Local government Finance Act 2012 Guide, Local Government Information Unit.
13. Local Government Finance Act 2012 – Non-domestic rates, Mark Upton, LGIU Associate.
14. Ўзбекистон Республикаси Солиқ кодексининг 225-моддаси. Қонун ҳужжатлари маълумотлари миллий базаси, 31.12.2019 й., 02/19/СК/4256-сон; 11.03.2020 й., 03/20/607/0279-сон. <https://lex.uz/docs/4674902>
15. Mamutova A., Ablezova B. THE ROLE OF AGRICULTURAL PRODUCTION IN THE ECONOMY //Modern Science and Research. – 2024. – Т. 3. – №. 1. – С. 270-273.

⁴⁷ Article 225 of the Tax Code of the Republic of Uzbekistan. National Database of Legislation, 31.12.2019, No. 02/19 / SK / 4256; 11.03.2020, 03/20/607/0279. <https://lex.uz/docs/4674902>

16. Mamutova A., Ibragimov A. IMPROVING THE ANALYSIS OF FINANCIAL RESULTS IN BANKING INSTITUTIONS //Modern Science and Research. – 2023. – T. 2. – №. 10. – C. 561-567.
17. Sarsenbaevich A. M., Omirbayevna T. G., Ilham N. Ways to Increase the Influence of Taxes in The Development of Financial and Economic Activities of Construction Enterprises //International Journal on Economics, Finance and Sustainable Development. – 2021. – T. 3. – №. 5. – C. 85-90.
18. Esbosynovna T. G., Sarsenbaevich A. M. PROBLEMS WITH FINANCING EXPORT OF AGRICULTURAL PRODUCTS //EPRA International Journal of Economic and Business Review (JEER). – 2022. – T. 10. – №. 6. – C. 5-8.
19. Esbosynovna T. G., Sarsenbaevich A. M., Saparbaevich K. A. Current Situation of Agricultural Product Export Financing and its Analysis //Periodica Journal of Modern Philosophy, Social Sciences and Humanities. – 2022. – T. 9. – C. 4-11.

ИСПОЛЬЗОВАНИЕ МЕТОДА «ПСИХИЧЕСКОЙ АТАКИ» В РАЗБОРЕ ПРОСТЫХ ПРЕДЛОЖЕНИЙ В КУРСЕ РУССКОГО ЯЗЫКА.

Нарзуллаева Шоира Бахшилловна

Азиатский Международный Университет

Ассистент преподаватель русского языка кафедры

"История И Филологии".

<https://doi.org/10.5281/zenodo.10645290>

Аннотация. Метод «мозгового штурма» - метод, который собирает свободные идеи и отзывы студенты по проблеме и использует их, чтобы прийти к определенному решению. Существуют письменные и устные формы мозгового штурма. Каждый учащийся устно высказывает свое мнение на вопрос, заданный учителем устно. Учащиеся формулируют свои ответы четко и лаконично.

В письменной форме студенты кратко и наглядно записывают свои ответы на вопрос на листе бумаги. Ответы крепятся к доске (с помощью магнитов) или к доске-«пинборду». В письменной форме метода «мозговой штурм» возможна группировка ответов по определенным признакам.

Ключевые слова: Психическая атака, синтаксис, простая речь, фраза, предложение, мысль, размышление.

USING THE “PSYCHIC ATTACK” METHOD IN ANALYZING SIMPLE SENTENCES IN THE RUSSIAN LANGUAGE COURSE.

Abstract. The brainstorming method is a method that collects free ideas and feedback from students on a problem and uses them to come to a specific solution. There are written and oral forms of brainstorming. Each student orally expresses his or her opinion on a question asked orally by the teacher. Students formulate their answers clearly and concisely.

In writing, students briefly and clearly record their answers to a question on a piece of paper. The answers are attached to the board (using magnets) or to a “pinboard”. In the written form of the “brainstorming” method, it is possible to group answers according to certain criteria.

Key words: Psychic attack, syntax, simple speech, phrase, sentence, thought, reflection.

Задача системы образования сегодня возрастает патриотические, современные знания, навыки и умения молодежи идеалист, стремящийся к совершенству, добившийся в будущем своего места в обществе это воспитать поколения. Проводится в сфере образования в нашей стране это факт, что институты и университеты стали решающей силой в реформах.

Возможности, направленные на воспитание следующего поколения наследников в школах, сами по себе в свою очередь, требует от педагогических кадров предоставления качественного образования, а от студентов – получения основательных знаний. Это, в свою очередь, возлагает на каждого преподавателя более высокие обязанности и задачи. Особенно это касается учителей-носителей языка. Родной язык – это связующее звено, которое может показать культуру и историю узбекского народа.

Методы синтаксического анализа простых предложений.

Понятие предложения.

Предложение — это синтаксическая единица, которая выражает законченную мысль. Может быть простым или сложным.

Три типа предложений по цели высказывания:

повествовательное (сообщение);

вопросительное (вопрос, проблема);

побудительное (совет).

Предложение состоит из слов или словосочетаний, которые объединены по смыслу и грамматически. У каждого есть грамматическая основа — подлежащее и/или сказуемое.

Простые предложения — это такие предложения, в которых есть одна грамматическая основа.

Сложные предложения — это такие предложения, у которых есть две или более грамматических основ.

Определение простого предложения

Мы уже знаем, какое предложение является простым — то, у которого всего одна грамматическая основа.

Примеры простых предложений:

Мы ездили на машине (одна грамматическая основа: мы ездили).

Я уехал к другу в другой город (одна грамматическая основа: я уехал).

Он распахнул окно и увидел птицу (одна грамматическая основа с однородными сказуемыми: он распахнул и увидел).

По наличию главного члена — подлежащего или сказуемого — они делятся на:

Двусоставные, то есть в их составе подлежащее и сказуемое.

Односоставные, то есть имеют в составе или подлежащее, или сказуемое.

Односоставные конструкции делятся на:

Определённо-личные предложения — это односоставные предложения с главным членом сказуемым, которое выражено личной формой глагола в форме 1 или 2 лица или глаголом в повелительном наклонении.

Неопределённо-личные предложения — это односоставные предложения с главным членом сказуемым, которое выражено глаголом в форме 3 лица множественного числа в настоящем или будущем времени или в форме множественного числа в прошедшем времени. Если лицо не определено — действие совершается кем-то неопределённым.

Обобщённо-личные предложения — это односоставные предложения с главным членом сказуемым, которое стоит в форме 2 лица единственного числа или 3 лица множественного числа в настоящем или будущем времени либо в форме 2 лица единственного или множественного числа повелительного наклонения.

Безличные предложения — это односоставные предложения с главным членом сказуемым, которое стоит в форме 3 лица единственного числа настоящего или будущего времени или в форме среднего рода прошедшего времени.

Примеры односоставных предложений:

Лето!

Приходи сегодня в спортзал (определённо-личное).

Его взяли на должность (неопределённо-личное).

Стало моросить (безличное).

Примеры двусоставных предложений:

Я пришла поздно с учебы.

Выстрелил фейерверк.

Очень странная история произошла со мной сегодня утром.

Кроме главных членов предложения есть еще второстепенные:

Дополнение отвечает на вопросы косвенных падежей и обозначает предмет, на который направлено действие или орудие этого действия.

Определение обозначает признак предмета и отвечает на вопросы: какой, чей.

Обстоятельство обозначает признак действия или другого признака.

Виды простых предложений по наличию второстепенных членов:

Если в предложении есть хотя бы один второстепенный член, оно называется распространенным.

Если в предложении второстепенных членов нет, а есть только грамматическая основа, оно считается нераспространенным.

По наличию членов, которые влияют на понимание смысла, простые предложения можно разделить на полные и неполные.

Характеристики полных предложений:

Если в предложении есть все необходимые для понимания компоненты.

Если для того, чтобы понять смысл предложения, не нужно обращаться к другим предложениям.

Примеры полных предложений:

Я не боюсь привидений.

Она не хочет в школу.

Характеристики неполных предложений:

Если для понимания предложения не хватает компонентов.

Если, чтобы понять его смысл, нам нужно обратиться к соседним предложениям.

В неполном предложении могут отсутствовать некоторые главные или второстепенные члены.

Примеры неполных предложений:

Я тоже (смысл этого предложения будет скрыт, пока не узнаем контекст его употребления).

Ты закончил?

Анализ является одним из факторов, показывающих, насколько хорошо студент усвоил тему теоретически. Поэтому учителю необходимо больше внимания уделять этому методу при определении знаний и умений учащихся.

При синтаксическом анализе фразы учитываются следующие аспекты:

1. Покажите фразу.

2. Объясните структуру фразы:

а) определите главное слово и последующее слово;

б) Какая группа слов представлена главным словом и последующим словом;

в) тип сочетания предлога и предлога.

3. Грамматическое значение фразы.

Двухсоставное предложение синтаксически анализируется в следующем порядке:

1. Тип по цели предложения.
2. Эмоциональная речь. (Эмоция выражается только при разборе предложения)
3. Предложение с двумя главами, предложение с одной головой.
4. Простое предложение, простое предложение.
5. Найдите грамматическую основу.
6. Ниже показано сначала для основных разделов, затем для каждого из разделов уровня 2:

- а) На какой вопрос будет дан ответ?
 - б) Какая часть предложения?
 - в) чем?
 - ж) с какой частью предложения оно связано?
7. Группа владельцев, режущая группа.

Порядок синтаксического разбора односоставного предложения следующий:
Какой порядок у синтаксического разбора?

Сначала определить сказуемое и подлежащее, затем второстепенные члены, которые относятся сначала к подлежащему, затем — к сказуемому. Подчеркнуть все члены предложения. Объяснить, почему так или иначе расставлены знаки препинания в предложении.

Как правильно делать синтаксический разбор предложения?

Синтаксический разбор предложения:

1. Найти подлежащее и сказуемое, подчеркнуть подлежащее одной чертой, сказуемое двумя.
2. Задать вопросы к словам от подлежащего и найти второстепенные члены (дополнение, определение, обстоятельства).
3. Задать вопросы от сказуемого и определить группу сказуемого.

Что включает в себя синтаксический разбор предложения?

Синтаксический анализ предложения — это разбор его по членам предложения и характеристика на основе разных аспектов: цели высказывания, эмоциональной окраски, наличия второстепенных членов предложения, числа грамматических основ, строения грамматической основы, а также сложности.

Как подчеркивается синтаксический разбор?

При разборе предложения по членам используются стандартные подчеркивания: одна черта для подлежащего, две черты для сказуемого, пунктирная линия для дополнения, волнистая линия для определения, чередование точек и тире для обстоятельства.

Какие части речи есть в синтаксическом разборе?

Выделяют 5 основных членов предложения:

- Подлежащее
- Сказуемое
- Дополнение
- Обстоятельство
- Определение

Как отличить простое и сложное предложение?

Простые предложения — это такие предложения, в которых есть одна грамматическая основа. Сложные предложения — это такие предложения, у которых есть две или более грамматических основ.

1. Предложение с двумя главными или предложение с одной.
2. Тип односоставного предложения.
3. Тип по цели предложения.
4. Эмоциональная речь (эмоциональная речь произносится только при анализе речи)
5. Простое предложение или простое предложение.
6. Основная часть: вопрос, выражение.
7. Произведения 2 уровня: вопрос, тип, выражение.

При анализе связного сложносочиненного предложения учитывают следующее:

1. Структурный тип речи.
2. Тип сложносочиненного предложения:
 - а) сложносочиненное предложение;
 - б) следующее сложное предложение.
3. Является ли сложное предложение связным и несвязанным.
4. Тип сложносочиненного предложения по содержательной связи:
 - а) сложносочиненное предложение, связанное с приставкой;
 - б) сложносочиненное предложение, соединенное в оппозиции;
 - в) сложносочиненное предложение, связанное с разлукой;
5. Используется как равноправная связующая функция нагрузок в связном сложносочиненном предложении.
6. Счет, противопоставление, деление простых предложений в связном сложносочиненном предложении.

Порядок синтаксического разбора следующего сложносочиненного предложения следующий:

1. Тип предложения по структуре.
2. Тип сложносочиненного предложения.
3. Количество простых предложений.
4. Начало и продолжение предложения.
5. Связь следующего предложения с главным предложением:
 - а) висячие соединители;
 - б) слова в функции связующего звена;
 - в) формы глагола;
6. Тип последующего предложения.

Итак, чтобы закрепить вышеизложенные правила, мы делим класс на группы для анализа учащихся методом «мозгового штурма» и просим каждую группу написать вопросы на карточках в письменном порядке, а затем объяснить их устно. Мы развиваем у студентов способность к синтаксическому анализу простых предложений. В процессе правильного синтаксического анализа у студентов также повысится навык говорения.

REFERENCES

1. Акишина, А. А. Учимся учить: Для преподавателей русского языка как иностранного / А.А. Акишина, О.Е. Каган. - М.: Рус. яз. Курсы, 2002. - 256 с.
2. Государственный стандарт по русскому языку как иностранному. Базовый уровень / Нахабина М.М. и др. - М. ; СПб.: Златоуст, 2001. - 32 с.
3. Нарзуллаева, Ш. Б. (2023). ПРОБЛЕМА НРАВСТВЕННОГО ВЫБОРА В РОМАНЕ Ю. БОНДАРЕВА «БЕРЕГ». *Новости образования: исследование в XXI веке*, 2(13), 240-244
4. НАРЗУЛЛАЕВА, Ш. Б. (2023). ПЕРСПЕКТИВЫ РАЗВИТИЯ МЕТОДИКИ ОБУЧЕНИЯ ЯЗЫКУ. *Ustozlar uchun*, 44(6), 183-186.
5. Narzullayeva, S. (2023). BASIC CRITERIA FOR GOOD SPEECH. *Modern Science and Research*, 2(10), 494-499.
6. Narzullayeva, S. (2023). THEME AS A LITERARY CATEGORY AND VARIETIES OF TOPICS. *Modern Science and Research*, 2(6), 1057-1064.
7. Shokir o'g'li, S. U. (2023). MAHALLANING JAMIYAT IJTIMOIIY TARAQQIYOTIDAGI O'RNI. *Научный Фокус*, 1(6), 369-371.
8. Sadullayev, U. (2024). THE NEIGHBORHOOD IS THE CRADLE OF VALUES. *Modern Science and Research*, 3(1), 607-613. Retrieved from <https://inlibrary.uz/index.php/science-research/article/view/28343>
9. Sadullayev, U. (2023). ABOUT THE EMERGENCE OF THE CONCEPT OF NEIGHBORHOOD. *Modern Science and Research*, 2(12), 722-727.
10. Sadullayev Umidjon Shokir O'g'li. (2023). THE IMPORTANCE OF THE MAHALLA SYSTEM'S REFORMATIONS IN NEW UZBEKISTAN. *International Journal Of History And Political Sciences*, 3(10), 25-30. <https://doi.org/10.37547/ijhps/Volume03Issue10-05>
11. Sadullayev Umidjon Shokir o'g'li. (2023). The History of the Creation and Formation of the Neighborhood. *American Journal of Language, Literacy and Learning in STEM Education* (2993-2769), 1(10), 480-485. Retrieved from <https://grnjournal.us/index.php/STEM/article/view/2142>
12. O'gli, S. U. S. (2023). ELUCIDATION OF ISSUES OF THE HISTORY OF BUKHARA GUZARS IN OA SUKHAREVA AND HER STUDIES. *International Journal Of History And Political Sciences*, 3(11), 30-35.
13. Sadullayev, U. (2023). ABOUT THE EMERGENCE OF THE CONCEPT OF NEIGHBORHOOD. *Modern Science and Research*, 2(12), 722-727.
14. Shokir o'gli, S. U. (2023). The Essence of State Policy on Youth in New Uzbekistan. *American Journal of Language, Literacy and Learning in STEM Education* (2993-2769), 1(9), 554-559.
15. Sadullayev, U. (2023). THE ROLE OF THE NEIGHBORHOOD IN RAISING A SPIRITUALLY MATURE GENERATION. *Modern Science and Research*, 2(10), 488-493.
16. Sadullayev, U. (2023). O'zbekistonda xotin-qizlarga berilayotgan e'tibor: mahalla boshqaruvida xotin-qizlarning roli. In *Oriental Conferences* (Vol. 1, No. 1, pp. 551-556). ООО «SupportScience».

17. Sadullayev, U. (2023). THE ROLE OF THE NEIGHBORHOOD IN THE SOCIAL DEVELOPMENT OF SOCIETY. *Modern Science and Research*, 2(10), 755-757.
18. Shokir o'gli, U. S. (2023). MILLIY QADRIYATLARIMIZ ASROVCHISI. *Journal of new century innovations*, 35(1), 79-80.
19. Sadullayev, U. (2023). THE ROLE OF WOMEN IN NEIGHBORHOOD MANAGEMENT IN UZBEKISTAN. *Modern Science and Research*, 2(9), 132-135
20. Ollomurodov Arjunbek Orifjonovich. (2023). Metaphoric Analysis of “The Kite Runner” by Khaled Hosseini. *American Journal of Language, Literacy and Learning in STEM Education* (2993-2769), 1(10), 573–578. Retrieved from <https://grnjournal.us/index.php/STEM/article/view/2175>
21. Ollomurodov A. (2024). REFLECTION OF HUMAN PSYCHOLOGICAL AND EMOTIONAL STATE IN LITERARY DISCOURSE. *Modern Science and Research*, 3(1), 600–606.
22. Orifjonovich, O. A. (2024). INSON PSIXOLOGIK-EMOTSIONAL HOLATINING BADIY DISKURSDA AKS ETTIRILISHI.
23. Ollomurodov Arjunbek Orifjonovich. (2023). LANGUAGE AND SOCIETY IN CINEMATIC DISCOURSE. *International Journal Of Literature And Languages*, 3(12), 44–50. <https://doi.org/10.37547/ijll/Volume03Issue12-09>
24. Ollomurodov, A. (2023). COMPARATIVE ANALYSIS OF THE TRANSLATION OF CONCEPTUAL METAPHORS IN UZBEK AND ENGLISH. *Modern Science and Research*, 2(12), 608-614.
25. Orifjonovich, O. A. (2023). The Main Features of Conceptual Metaphors in Modern Linguistics. *American Journal of Language, Literacy and Learning in STEM Education* (2993-2769), 1(9), 365-371.
26. Orifjonovich, O. A. (2023). INGLIZ VA OZBEK TILIDAGI KONSEPTUAL METAFORALAR TARJIMASINING QIYOSIY TAHLILI.
27. Ollomurodov, A. (2023). CINEMA DISCOURSE ANALYSIS AND THEORETICAL FOUNDATIONS IN LINGUISTICS. *Modern Science and Research*, 2(10), 500-505.
28. Vahobovna, S. G. (2021). Khoja Abdulkhaliq Ghijduvani And Its Method. *European Journal of Humanities and Educational Advancements*, 2(10), 39-40.
29. CONTINUITY IN EDUCATION-CHIEF MEZON. *Modern Science and Research*, 2(12), 834–839.
30. Srojeva G. (2024). SOLUTIONS, RESULTS AND PROBLEMS OF REFORMS IN THE FIELD OF EDUCATION. *Modern Science and Research*, 3(1), 782–788.
31. Srojeva, G. (2023). LOWER ZARAFSHAN OASIS TOURISM OPPORTUNITIES. *Modern Science and Research*, 2(10), 199–20
32. Ollomurodov, A. (2023). MULTIDISCIPLINARY AND INTERDISCIPLINARY STUDY OF METAPHOR. *Modern Science and Research*, 2(9), 136-139.
33. Orifjonovich, O. A. (2023). METAFORANING KO'P TARMOQLI VA FANLARARO O'RGANILISHI.
34. Orifjonovich, O. A. (2023). KINODISKURS LINGVISTIK SISTEMANING BIR QISMI SIFATIDA. O'ZBEKISTONDA FANLARARO INNOVATSIYALAR VA ILMIY TADQIQOTLAR JURNALI, 2(23), 208-211.

35. Orifjonovich, O. A. (2023). Cognitive-Discursive Approach to the Analysis Of Film Discourse. *International Journal Of Literature And Languages*, 3(10), 25-31.
36. Ollomurodov, A. (2023). COMPARATIVE ANALYSIS OF THE TRANSLATION OF CONCEPTUAL METAPHORS IN UZBEK AND ENGLISH. *Modern Science and Research*, 2(12), 608-614.
37. Orifjonovich, O. A. (2023). The Main Features of Conceptual Metaphors in Modern Linguistics. *American Journal of Language, Literacy and Learning in STEM Education* (2993-2769), 1(9), 365-371.
38. Orifjonovich, O. A. (2023). INGLIZ VA OZBEK TILIDAGI KONSEPTUAL METAFORALAR TARJIMASINING QIYOSIY TAHLILI.
39. Ollomurodov, A. (2023). CINEMA DISCOURSE ANALYSIS AND THEORETICAL FOUNDATIONS IN LINGUISTICS. *Modern Science and Research*, 2(10), 500-505.
40. Ollomurodov, A. (2023). MULTIDISCIPLINARY AND INTERDISCIPLINARY STUDY OF METAPHOR. *Modern Science and Research*, 2(9), 136-139.
41. Orifjonovich, O. A. (2023). METAFORANING KO'P TARMOQLI VA FANLARARO O'RGANILISHI.
42. Orifjonovich, O. A. (2023). KINODISKURS LINGVISTIK SISTEMANING BIR QISMI SIFATIDA. O'ZBEKISTONDA FANLARARO INNOVATSIYALAR VA ILMIY TADQIQOTLAR JURNALI, 2(23), 208-211.
43. Orifjonovich, O. A. (2023). Cognitive-Discursive Approach to the Analysis Of Film Discourse. *International Journal Of Literature And Languages*, 3(10), 25-31.
44. Sulaymonovna, Q. N., Tashpulatovna, K. M., & Orifjonovich, O. A. (2023). COGNITIVE AND LINGUOCULTURAL CHARACTERISTICS OF. *VOLUME*, 3, 30-35.
45. Sulaymonovna, Q. N., & Orifjonovich, O. A. (2023). XOLID HUSAYNIYNING ASARLARI TARJIMALARIDA KONSEPTUAL METAFORALAR TALQINI VA.
46. Sulaymonovna, Q. N., Tashpulatovna, K. M., & Orifjonovich, O. A. (2023). COGNITIVE AND LINGUOCULTURAL CHARACTERISTICS OF METAPHORS. *Finland International Scientific Journal of Education, Social Science & Humanities*, 11(3), 849-854.
47. Sulaymonovna, Q. N., & Orifjonovich, O. A. (2023, May). XOLID HUSAYNIYNING ASARLARI TARJIMALARIDA KONSEPTUAL METAFORALAR TALQINI VA TAHLILI. In *Integration Conference on Integration of Pragmalinguistics, Functional Translation Studies and Language Teaching Processes* (pp. 147-150).
48. Sulaymonovna, Q. N., & Orifjonovich, O. A. (2022). KONSEPTUAL METAFORALARNING LINGVOMADANIY HAMDA KOGNITIV XUSUSIYATLARI VA TIL TARAQQIYOTIDA TUTGAN ORNI. *Scientific Impulse*, 1(3), 594-600.
49. Sulaymonovna, Q. N., & Orifjonovich, O. A. (2022). KONSEPTUAL METAFORALARNING LINGVOMADANIY HAMDA KOGNITIV XUSUSIYATLARI VA TIL TARAQQIYOTIDA TUTGAN ORNI. *Scientific Impulse*, 1(3), 594-600
50. Ikhtiyorovna, K. G. Z. (2023). HOW TO ENHANCE SPEAKING AND READING SKILLS: STRATEGIES FOR IMPROVING SPEAKING AND READING SKILLS.

51. Karimova Go'zal Ikhtiyorovna. (2023). The 20th Century Saw a Significant Evolution and Expansion of the Fantasy Genre. *American Journal of Language, Literacy and Learning in STEM Education* (2993-2769), 1(10), 287–292. Retrieved from <https://grnjournal.us/index.php/STEM/article/view/1950><https://grnjournal.us/index.php/STEM/article/view/1515>
52. Karimova Go'zal Ikhtiyorovna. (2023). Embracing Technological Changes for a Better Future . *American Journal of Language, Literacy and Learning in STEM Education* (2993-2769), 1(9), 339–344. Retrieved from <https://grnjournal.us/index.php/STEM/article/view/1510>
53. Karimova Go'zal Ikhtiyorovna. (2023). Fantasy as One of the Essential Genres of 21st Century. *American Journal of Language, Literacy and Learning in STEM Education* (2993-2769), 1(10), 544–551. Retrieved from <https://grnjournal.us/index.php/STEM/article/view/2170>
54. Karimova, G. (2023). SKIMMING AND SCANNING. *Modern Science and Research*, 2(9), 334-335.
55. Karimova Go'zal Ikhtiyorovna. (2023). MASTERING THE ART OF EFFECTIVE SPEAKING AND READING: STRATEGIES FOR IMPROVING SPEAKING AND READING SKILLS. *International Journal Of Literature And Languages*, 3(10), 32–38. <https://doi.org/10.37547/ijll/Volume03Issue10-06>
56. Qurbonova N.R., & Karimova Guzal Ikhtiyorovna. (2023). DEVELOPMENT OF FANTASY GENRE IN 20TH CENTURY. *Intent Research Scientific Journal*, 2(5), 1–5. Retrieved from <https://intentresearch.org/index.php/irsj/article/view/68>
57. Karimova, G. (2023). DEVELOPMENT OF FANTASY GENRE IN 20TH CENTURY. *Modern Science and Research*, 2(10), 67–71. Retrieved from <https://inlibrary.uz/index.php/science-research/article/view/25307>
58. Karimova, G. (2023). DEVELOPMENT OF LITERARY CRITICISM IN ENGLISH LANGUAGE IN 20TH CENTURY. *Modern Science and Research*, 2(10), 411–413. Retrieved from <https://inlibrary.uz/index.php/science-research/article/view/25308>
59. Karimova Go'zal Ikhtiyorovna. (2023). Valuable Teaching Methods for ESP Classes as a Key to Development of Students Knowledge. *American Journal of Language, Literacy and Learning in STEM Education* (2993-2769), 1(9), 372–377. Retrieved from <https://grnjournal.us/index.php/STEM/article/view/1515>
60. Musayeva, A. (2023). MADANIYATSHUNOSLIK YONDASHUVI ASOSIDA TALABA-YOSHLARNING KOMMUNIKATIV KOMPETENSIYALARINI RIVOJLANTIRISH. *Science and innovation*, 2(Special Issue 9), 97-99.
61. Караматовна, М. А. (2023). ФОРМИРОВАНИЕ В ЯЗЫКОЗНАНИИ ТЕОРИИ СЕМАНТИЧЕСКОГО ПОЛЯ. Мусаева, А. (2023). РУССКИЙ ЯЗЫК В МЕЖКУЛЬТУРНОЙ СРЕДЕ. *Современная наука и исследования* , 2 (4), 182–186.
62. Мусаева, А (2023). РУССКИЙ ЯЗЫК В МЕЖКУЛЬТУРНОЙ СРЕДЕ. *Современная наука и исследования*, 2(4), 182-186 <https://inlibrary.uz/index.php/science-research/article/view/19208>
63. Formation of Professional Communicative Competence in University Students through the Use of Innovative Technologies. Musayeva Amina Karamatovna. *INTERNATIONAL*

JOURNAL ON ORANGE TECHNOLOGY.
<https://journals.researchparks.org/index.php/IJOT>. e-ISSN: 2615-8140 | p-ISSN: 2615-7071. Volume: 5 Issue: 11 | Nov 2023.

DIFFERENCES BETWEEN COMMUNICATIVE LANGUAGE TEACHING (CLT) AND TASK-BASED LANGUAGE TEACHING (TBLT).

Khamroeva Sanobar Hasan qizi

The Teacher of History and Philology Department

Asia International University.

Bukhara, Uzbekistan.

Email: hamroyevabuxduinyaz@gmail.com

<https://doi.org/10.5281/zenodo.10645732>

Abstract. *This article discusses the importance and value of both interactive methods in educational settings. It explores the benefits of CLT instruction and examines different approaches and strategies and effective sides for teaching. The author presents arguments supporting the inclusion of methods instruction in curricula and highlights the impact of both methods on skills, and overall academic success. Additionally, the article acknowledges potential challenges and offers suggestions for overcoming them. Overall, it advocates for the significance of meaning-focused language instruction that refers to an approach in language teaching and learning that prioritizes the communication of meaning over the explicit focus on isolated language forms such as grammar and vocabulary and form-focused language instruction that refers to an approach in language teaching and learning that emphasizes the explicit focus on linguistic forms such as grammar, vocabulary, pronunciation, and syntax. and emphasizes its role in fostering language development and enhancing learning outcomes.*

Keywords: *CLT, TBLT, Wrap-up, Variations and Extensions, Mirror real-world communication scenarios, Approach, Language Learning Perspective.*

РАЗЛИЧИЯ МЕЖДУ КОММУНИКАТИВНЫМ ПРЕПОДАВАНИЕМ ЯЗЫКА (CLT) И ПРЕПОДАВАНИЕМ ЯЗЫКА НА ОСНОВЕ ЗАДАЧ (TBLT).

Аннотация. *В этой статье обсуждается важность и ценность обоих интерактивных методов в образовательных учреждениях. В нем исследуются преимущества обучения CLT и рассматриваются различные подходы и стратегии, а также эффективные стороны обучения. Автор представляет аргументы в пользу включения методов преподавания в учебные программы и подчеркивает влияние обоих методов на навыки и общий академический успех. Кроме того, в статье признаются потенциальные проблемы и предлагаются предложения по их преодолению. В целом, он отстаивает важность обучения языку, ориентированного на смысл, который относится к подходу в преподавании и изучении языка, который отдает приоритет передаче значения, а не явному фокусу на изолированных языковых формах, таких как грамматика и словарный запас, и обучению языку, ориентированному на форму, которое относится к к подходу в преподавании и изучении языка, который подчеркивает явный акцент на лингвистических формах, таких как грамматика, словарный запас, произношение и синтаксис. и подчеркивает свою роль в содействии языковому развитию и улучшению результатов обучения.*

Ключевые слова: *CLT, TBLT, подведение итогов, вариации и расширения, зеркальное отражение реальных сценариев общения, подход, перспектива изучения языка.*

Introduction

In the realm of language education, two prominent approaches have significantly shaped teaching and learning practices: Communicative Language Teaching (CLT) and Task-Based Language Teaching (TBLT). This article delves into the principles, methodologies, and implications of these innovative approaches, shedding light on their effectiveness in fostering language proficiency and communication skills.

INTRODUCTION

This article looks briefly at the beginnings of what has come to be known as communicative language teaching (CLT), then discusses current issues and promising avenues of inquiry. The perspective is taken from international paper. CLT is seen to be not a British, European, or U.S. phenomenon, but rather an international effort to respond to the needs of present-day language learners in many different contexts of learning. A task involves language use that reflects use in the real world. Real-world language use in pedagogic tasks might be determined through a needs analysis that, in the case of English for specific purposes, involves analysis of tasks performed in workplaces. Less “authentic” pedagogic tasks, such as information-gap tasks commonly used in research and teaching, may also satisfy this criterion by encouraging types of communicative behavior reflected in communication outside the classroom (Ellis, 2003).

Background Information

Humans have a species-specific and species-uniform possession of language.

It is the most sophisticated and powerful kind of human communication. The use of language accumulates and stores immense knowledge in various sectors of human activity. It is the universal language for communicating thoughts, feelings, ideas, and emotions. The majority of the world's operations, such as conveying human culture, literature, political and diplomatic actions, and human achievements, are carried out through language. According to Chomsky (2002, p.2), "the topic of language is a particular state, of human brains that seeks to unearth the nature and properties of linguistic states, their development and variety, and their basis in innate biological endowment." This embodiment aids in determining the close approximate among persons across a wide range." Language, according to Wardhaugh, is "what the members of a particular society speak."

Teaching methods refer to the strategies, approaches, techniques, and tools that educators use to facilitate learning and convey information to students in a structured and effective manner.

These methods play a pivotal role in shaping the learning experience and influencing students' comprehension, engagement, and retention of knowledge. By employing a diverse range of teaching methods, educators can create dynamic and engaging learning environments that cater to the needs, preferences, and learning styles of their students. Effective teaching methods not only impart knowledge but also inspire curiosity, critical thinking, and a passion for lifelong learning.

This article serves as a testament to the transformative power of CLT and TBLT in language education, highlighting their role in shaping effective teaching practices and empowering learners to succeed in their language learning endeavors. CLT sees language learning through the lens of communication and interaction, while TBLT views language learning from the perspective of completing meaningful tasks. In essence, CLT is about communication as a whole, emphasizing authentic and meaningful language use in various contexts, while TBLT focuses on using tasks and activities to drive language learning forward. Both approaches have significantly influenced

language education, and it's not uncommon for language educators to incorporate elements of both CLT and TBLT to create a well-rounded and effective language learning environment.

Understanding the differences and strengths of each approach can help educators tailor their teaching methods to best suit the needs of their learners. It's like having an arsenal of language teaching strategies at your disposal, each with its own superpowers!

Defining CLT

CLT stands out as a learner-centered approach that emphasizes communication and meaningful interaction in the language learning process. By prioritizing real-world communicative tasks, role-plays, and group activities, CLT aims to develop students' ability to use language fluently and effectively in authentic contexts. Through CLT, language learners not only acquire linguistic competence but also sharpen their communicative skills and cultural awareness.

Communicative competence has shown itself to be a robust and challenging concept for teachers, researchers, and program developers alike. Communicative language teaching (CLT) has become a term for methods and curricula that embrace both the goals *and* the processes of classroom learning, for teaching practice that views competence in terms of social interaction and looks to further language acquisition research to account for its development. A look in retrospect at the issues which have brought us to our present understanding of CLT will help to identify what appear to be promising avenues of inquiry in the years ahead.

From its introduction into discussions of language and language learning in the early 1970s, the term communicative competence has prompted reflection. Fortunately for the survival of communicative competence as a useful concept, perhaps, the term has not lent itself to simple reduction, and with it the risk of becoming yet another slogan. A study of Kleinsasser (1989; see also Kleinsasser & Savignon, in press), based on classroom observations and conversations with foreign language teachers in U.S. secondary schools, identified two distinct technical cultures in operation. One technical culture is uncertain and routine. Teachers are uncertain about their ability to promote learning, but routine or predictable in their day-to-day approach to teaching.

The other culture is certain and nonroutine. Teachers are confident that learners will learn and tend to support variety and innovation in their instructional practice. Among the other characteristics of certain/nonroutine cultures are discussion and collaboration among teachers. In contrast, heavy reliance on the textbook and nonexistent or infrequent opportunities for spontaneous, communicative language interaction are classroom characteristics of those teachers with an uncertain and routine culture.

Discussions with colleagues related to instructional matters are infrequent or non-existent. CLT emphasizes communication in general, focusing on real-life interaction and communication, while TBLT zeroes in on tasks as the central unit of language learning.

ABOUT TBLT

TBLT focuses on the use of tasks as the central unit of learning, with a focus on real-life language use and problem-solving. Learners engage in tasks that mirror authentic language use, promoting a communicative approach to language learning. TBLT fosters language acquisition through hands-on activities, project-based learning, and interactive tasks that encourage learners to apply language structures in meaningful ways. Putting tasks at the forefront of language learning. The focus is on having learners engage in activities that model real-life language use.

These tasks are designed to be purposeful and meaningful, encouraging learners to use the language in context. By completing these tasks, learners naturally develop their language skills as a result of trying to achieve the task's goals. The emphasis is on the completion of tasks, with language learning occurring as a byproduct of the task engagement. Task-based language teaching (TBLT) is a broadly defined approach to language teaching research and practice that uses task as a unit of analysis for research and practice in communicative language teaching (CLT). It has been situated within experiential “learning by doing” educational philosophy espoused by Dewey and others (Samuda & Bygate, 2008; Long, 2015). As such, TBLT can be seen as an extension of a so-called “strong” version of CLT, where communication is represented as the major driving force in language learning (Howatt, 1984). In contrast to such a holistic and experiential approach, a weak version of CLT is often supported by some kind of functional or formal syllabus, where communicative (production) tasks follow the presentation and practice of forms (Ellis, 2003). Ellis makes a similar distinction between task-based and task-supported language teaching (TSLT), in that TBLT uses “task” as the only unit of analysis for syllabus design, while TSLT uses “task” plus another unit, such as linguistic forms, functions, skills, lexis, or concepts. TBLT represents a development from CLT in its principled and systematic incorporation of a focus on formal properties of the language, on one hand, and a return to CLT’s conceptual foundations in its ability to bring together content, methodology and experience, on the other (Samuda & Bygate, 2008, p. 57).

Recommendations

While both CLT and TBLT prioritize communication and language use, they differ in their methodology and focus. CLT places a strong emphasis on communicative competence and interaction, while TBLT centers on task completion and language learning as a byproduct of task engagement. Despite these differences, both approaches share a common goal of developing students' communicative skills and promoting language use in real-world contexts.

Communicative Language Teaching (CLT) and Task-Based Language Teaching (TBLT) represent innovative and effective approaches to language education. By embracing the principles of communicative competence, authentic language use, and task-based learning, educators can inspire students to engage meaningfully with the language, develop essential communication skills, and embark on a journey towards linguistic proficiency and cultural understanding, the focus is on providing an overview of CLT and TBLT, highlighting their key principles, methodologies, and implications for language education. It aims to serve as a comprehensive guide for educators, students, and language enthusiasts interested in exploring these dynamic approaches to language teaching and learning.

Integrating CLT and TBLT principles into language teaching practices can enhance student engagement, foster active learning, and promote fluency in language use. By incorporating communicative activities, task-based projects, and authentic language tasks into the curriculum, educators can create dynamic learning environments that empower students to become confident and proficient communicators in the target language.

REFERENCES

1. Ellis, R. 1988. Classroom second language development. New York: Prentice Hall.

2. Chomsky, N. (2002). Knowledge of language, its nature, origin and use. New York: Praeger. Chudal, N. P. (1997). A study of English vocabulary achievement of the students of grade six. M. Ed. Thesis, Department of English Education, Faculty of Education, T.U., kritipur.
3. Ollomurodov Arjunbek Orifjonovich. (2023). Metaphoric Analysis of “The Kite Runner” by Khaled Hosseini. American Journal of Language, Literacy and Learning in STEM Education (2993-2769), 1(10), 573–578. Retrieved from <https://grnjournal.us/index.php/STEM/article/view/2175>
4. Ollomurodov A. (2024). REFLECTION OF HUMAN PSYCHOLOGICAL AND EMOTIONAL STATE IN LITERARY DISCOURSE. Modern Science and Research, 3(1), 600–606.
5. Orifjonovich, O. A. (2024). INSON PSIXOLOGIK-EMOTSIONAL HOLATINING BADIYIY DISKURSDA AKS ETTIRILISHI.
6. Ollomurodov Arjunbek Orifjonovich. (2023). LANGUAGE AND SOCIETY IN CINEMATIC DISCOURSE. International Journal Of Literature And Languages, 3(12), 44–50. <https://doi.org/10.37547/ijll/Volume03Issue12-09>
7. Ollomurodov, A. (2023). COMPARATIVE ANALYSIS OF THE TRANSLATION OF CONCEPTUAL METAPHORS IN UZBEK AND ENGLISH. Modern Science and Research, 2(12), 608-614.
8. Orifjonovich, O. A. (2023). The Main Features of Conceptual Metaphors in Modern Linguistics. American Journal of Language, Literacy and Learning in STEM Education (2993-2769), 1(9), 365-371.
9. Orifjonovich, O. A. (2023). INGLIZ VA OZBEK TILIDAGI KONSEPTUAL METAFORALAR TARJIMASINING QIYOSIY TAHLILI.
10. Ollomurodov, A. (2023). CINEMA DISCOURSE ANALYSIS AND THEORETICAL FOUNDATIONS IN LINGUISTICS. Modern Science and Research, 2(10), 500-505.
11. Ollomurodov, A. (2023). MULTIDISCIPLINARY AND INTERDISCIPLINARY STUDY OF METAPHOR. Modern Science and Research, 2(9), 136-139.
12. Orifjonovich, O. A. (2023). METAFORANING KO'P TARMOQLI VA FANLARARO O'RGANILISHI.
13. Orifjonovich, O. A. (2023). KINODISKURS LINGVISTIK SISTEMANING BIR QISMI SIFATIDA. O'ZBEKISTONDA FANLARARO INNOVATSIYALAR VA ILMIY TADQIQOTLAR JURNALI, 2(23), 208-211.
14. Orifjonovich, O. A. (2023). Cognitive-Discursive Approach to the Analysis Of Film Discourse. International Journal Of Literature And Languages, 3(10), 25-31.
15. Sulaymonovna, Q. N. Tashpulatovna, K. M., & Orifjonovich, O. A. (2023). COGNITIVE AND LINGUOCULTURAL CHARACTERISTICS OF. VOLUME, 3, 30-35.
16. Sulaymonovna, Q. N., & Orifjonovich, O. A. (2023). XOLID HUSAYNIYNING ASARLARI TARJIMALARIDA KONSEPTUAL METAFORALAR TALQINI VA.
17. Sulaymonovna, Q. N., Tashpulatovna, K. M., & Orifjonovich, O. A. (2023). COGNITIVE AND LINGUOCULTURAL CHARACTERISTICS OF METAPHORS. Finland International Scientific Journal of Education, Social Science & Humanities, 11(3), 849-854.

18. Sulaymonovna, Q. N., & Orifjonovich, O. A. (2023, May). XOLID HUSAYNIYNING ASARLARI TARJIMALARIDA KONSEPTUAL METAFORALAR TALQINI VA TAHLILI. In Integration Conference on Integration of Pragmalinguistics, Functional Translation Studies and Language Teaching Processes (pp. 147-150).
19. Sulaymonovna, Q. N., & Orifjonovich, O. A. (2022). KONSEPTUAL METAFORALARNING LINGVOMADANIY HAMDA KOGNITIV XUSUSIYATLARI VA TIL TARAQQIYOTIDA TUTGAN ORNI. *Scientific Impulse*, 1(3), 594-600.
20. Sulaymonovna, Q. N., & Orifjonovich, O. A. (2022). KONSEPTUAL METAFORALARNING LINGVOMADANIY HAMDA KOGNITIV XUSUSIYATLARI VA TIL TARAQQIYOTIDA TUTGAN ORNI. *Scientific Impulse*, 1(3), 594-600.
21. Shokir o'g'li, S. U. (2023). MAHALLANING JAMIYAT IJTIMOYIY TARAQQIYOTIDAGI O'RNI. *Научный Фокус*, 1(6), 369-371.
22. Sadullayev, U. (2024). THE NEIGHBORHOOD IS THE CRADLE OF VALUES. *Modern Science and Research*, 3(1), 607-613. Retrieved from <https://inlibrary.uz/index.php/science-research/article/view/28343>
23. Sadullayev, U. (2023). ABOUT THE EMERGENCE OF THE CONCEPT OF NEIGHBORHOOD. *Modern Science and Research*, 2(12), 722-727.
24. Sadullayev Umidjon Shokir O'g'li. (2023). THE IMPORTANCE OF THE MAHALLA SYSTEM'S REFORMATIONS IN NEW UZBEKISTAN. *International Journal Of History And Political Sciences*, 3(10), 25-30. <https://doi.org/10.37547/ijhps/Volume03Issue10-05>
25. Sadullayev Umidjon Shokir o'g'li. (2023). The History of the Creation and Formation of the Neighborhood. *American Journal of Language, Literacy and Learning in STEM Education (2993-2769)*, 1(10), 480-485. Retrieved from <https://grnjournal.us/index.php/STEM/article/view/2142>
26. O'gli, S. U. S. (2023). ELUCIDATION OF ISSUES OF THE HISTORY OF BUKHARA GUZARS IN OA SUKHAREVA AND HER STUDIES. *International Journal Of History And Political Sciences*, 3(11), 30-35.
27. Sadullayev, U. (2023). ABOUT THE EMERGENCE OF THE CONCEPT OF NEIGHBORHOOD. *Modern Science and Research*, 2(12), 722-727.
28. Shokir o'gli, S. U. (2023). The Essence of State Policy on Youth in New Uzbekistan. *American Journal of Language, Literacy and Learning in STEM Education (2993-2769)*, 1(9), 554-559.
29. Sadullayev, U. (2023). THE ROLE OF THE NEIGHBORHOOD IN RAISING A SPIRITUALLY MATURE GENERATION. *Modern Science and Research*, 2(10), 488-493.
30. Sadullayev, U. (2023). O'zbekistonda xotin-qizlarga berilayotgan e'tibor: mahalla boshqaruvida xotin-qizlarning roli. In *Oriental Conferences (Vol. 1, No. 1, pp. 551-556)*. OOO «SupportScience».
31. Sadullayev, U. (2023). THE ROLE OF THE NEIGHBORHOOD IN THE SOCIAL DEVELOPMENT OF SOCIETY. *Modern Science and Research*, 2(10), 755-757.

32. Shokir o'gli, U. S. (2023). MILLIY QADRIYATLARIMIZ ASROVCHISI. Journal of new century innovations, 35(1), 79-80.
33. Sadullayev, U. (2023). THE ROLE OF WOMEN IN NEIGHBORHOOD MANAGEMENT IN UZBEKISTAN. Modern Science and Research, 2(9), 132-135.
34. Ikhtiyorovna, K. G. Z. (2023). HOW TO ENHANCE SPEAKING AND READING SKILLS: STRATEGIES FOR IMPROVING SPEAKING AND READING SKILLS.
35. Karimova Go'zal Ikhtiyorovna. (2023). The 20th Century Saw a Significant Evolution and Expansion of the Fantasy Genre. American Journal of Language, Literacy and Learning in STEM Education (2993-2769), 1(10), 287–292.
36. Karimova Go'zal Ikhtiyorovna. (2023). Embracing Technological Changes for a Better Future. American Journal of Language, Literacy and Learning in STEM Education (2993-2769), 1(9), 339–344. Retrieved from <https://grnjournal.us/index.php/STEM/article/view/1510>
37. Karimova Go'zal Ikhtiyorovna. (2023). Fantasy as One of the Essential Genres of 21st Century. American Journal of Language, Literacy and Learning in STEM Education (2993-2769), 1(10), 544–551. Retrieved from <https://grnjournal.us/index.php/STEM/article/view/2170>
38. Karimova, G. (2023). SKIMMING AND SCANNING. Modern Science and Research, 2(9), 334-335.
39. Karimova Go'zal Ikhtiyorovna. (2023). MASTERING THE ART OF EFFECTIVE SPEAKING AND READING: STRATEGIES FOR IMPROVING SPEAKING AND READING SKILLS. International Journal Of Literature And Languages, 3(10), 32–38. <https://doi.org/10.37547/ijll/Volume03Issue10-06>
40. Qurbonova N.R., & Karimova Guzal Ikhtiyorovna. (2023). DEVELOPMENT OF FANTASY GENRE IN 20TH CENTURY. Intent Research Scientific Journal, 2(5), 1–5. Retrieved from <https://intentresearch.org/index.php/irsj/article/view/68>
41. Karimova, G. (2023). DEVELOPMENT OF FANTASY GENRE IN 20TH CENTURY. Modern Science and Research, 2(10), 67–71. Retrieved from <https://inlibrary.uz/index.php/science-research/article/view/25307>
42. Karimova, G. (2023). DEVELOPMENT OF LITERARY CRITICISM IN ENGLISH LANGUAGE IN 20TH CENTURY. Modern Science and Research, 2(10), 411–413. Retrieved from <https://inlibrary.uz/index.php/science-research/article/view/25308>
43. Karimova Go'zal Ikhtiyorovna. (2023). Valuable Teaching Methods for ESP Classes as a Key to Development of Students Knowledge. American Journal of Language, Literacy and Learning in STEM Education (2993-2769), 1(9), 372–377. Retrieved from <https://grnjournal.us/index.php/STEM/article/view/1515>
44. Karimova Go'zal Ikhtiyorovna. (2023). Embracing Technological Changes for a Better Future . American Journal of Language, Literacy and Learning in STEM Education (2993-2769), 1(9), 339–344. Retrieved from <https://grnjournal.us/index.php/STEM/article/view/1510>
45. Karimova Go'zal Ikhtiyorovna. (2023). Fantasy as One of the Essential Genres of 21st Century. American Journal of Language, Literacy and Learning in STEM Education

- (2993-2769), 1(10), 544–551. Retrieved from <https://grnjournal.us/index.php/STEM/article/view/2170>
46. Shodieva, M. (2024). SOCIOLINGUISTIC APPROACHES: UNDERSTANDING LANGUAGE IN SOCIAL CONTEXTS. *Modern Science and Research*, 3(1), 69-75.
47. Shodiyeva, M. (2023). SOCIOLINGUISTICS AND IDENTIFICATION IN THE CLASSROOM. *Modern Science and Research*, 2(12), 494-498.
48. Adizovna, S. M. (2023). Code-Switching and Multilingualism: Exploring the Dynamics of Language use in Uzbekistan. *American Journal of Language, Literacy and Learning in STEM Education (2993-2769)*, 1(9), 549-553.
49. Shodieva, M. (2023). UNDERSTANDING SOCIOLINGUISTIC APPROACH IN THE ENGLISH CLASSROOM. *Modern Science and Research*, 2(10), 64-68.
50. Maftunabonu, S. (2023). THE DIFFERENCE BETWEEN TRADITIONAL AND MODERN TEACHING METHODS. *Modern Science and Research*, 2(10), 829-831.
51. Shodieva, M. (2023). MASTERING ENGLISH IN A MONTH: EFFECTIVE STRATEGIES FOR RAPID PROGRESS. In *Academic International Conference on Multi-Disciplinary Studies and Education (Vol. 1, No. 19, pp. 83-87)*.
52. Shodieva, M. (2023). DEVELOPING SUMMARY WRITING SKILL IN ACADEMIC WRITING. *Modern Science and Research*, 2(9), 140-144.
53. Kamola, K. (2023). How to Teach English to Adult Learners . *American Journal of Language, Literacy and Learning in STEM Education (2993-2769)*, 1(9), 169–173.
54. Khalilova Kamola. (2023). The Role of Technology in Teaching English . *American Journal of Language, Literacy and Learning in STEM Education (2993-2769)*, 1(10), 434–436.
55. Khalilova Kamola. (2023). Strategies for Teaching English to Non-Native Speakers. *American Journal of Language, Literacy and Learning in STEM Education (2993-2769)*, 1(10), 451–453. Retrieved from <https://grnjournal.us/index.php/STEM/article/view/2134>
56. Khalilova, K. (2023). GROUPING ACTIVITIES FOR ENGLISH LESSONS: FOSTERING COLLABORATION AND LANGUAGE DEVELOPMENT. *Modern Science and Research*, 2(10), 69–74.
57. Xalilova, K., & Atoyeva, D. (2023). THE USAGE OF IDIOMS IN SPEAKING. *Modern Science and Research*, 2(9), 362-364.
58. Khalilova, K. (2023). ACADEMIC VOCABULARY: HOW TO TEACH AND STUDY IT. *Modern Science and Research*, 2(9), 79-83.
59. Khalilova, K. (2023). MASTERING READING COMPREHENSION: A VITAL SKILL FOR ACADEMIC SUCCESS. *Академические исследования в современной науке*, 2(23), 83-89.
60. Zayniddinova, T. N. (2021). The Image of the Eastern Ruler in the Works of Christopher Marlowe. *Central Asian Journal Of Social Sciences And History*, 2(10), 10-14.
61. Zayniddinova, T. N. (2022). The Problem of “A Strong Personality” in Shakespeare’Dramas: Richard III and Macbeth. *Middle European Scientific Bulletin*, 20, 7-10.

62. Zaynitdinovna, T. N. (2022). Lyrical Dialogue in Shakespeare's Poems as a Reflection of Renaissance Anthropocentrism and a Strong Personality. *Middle European Scientific Bulletin*, 21, 120-125.
63. Ташева, Н. З. (2022). КРИСТОФЕР МАРЛОУ (ЛИТЕРАТУРНЫЙ АНАЛИЗ): ТАМЕРЛЕН ВЕЛИКИЙ КАК ТИП ЛИЧНОСТИ ВОСТОЧНОГО ПРАВИТЕЛЯ. *Eurasian Journal of Academic Research*, 2(2), 234-239.
64. Zayniddinovna, T. N. (2022). THE CHARACTER OF STRONG PERSONALITY ACCORDINGLY WITH EASTERN THEMATICS IN CHRISTOPHER MARLOWE'S PLAY "TAMBURLAINE THE GREAT". *International Journal Of Literature And Languages*, 2(08), 9-14.
65. Zayniddinovna, T. N. (2022). STRONG PERSONALITY'S ARTISTIC AND POETIC REFLECTION IN THE RENAISSANCE EPOCH. *International Journal Of Literature And Languages*, 2(11), 43-51.
66. nafisa Zayniddinovna, T. (2022). Lexico-Semantic Word Production as a Way of Forming Theater Terminology of the English Language. *American Journal of Social and Humanitarian Research*, 3(10), 144-150.
67. Zayniddinovna, T. N., & Sharofiddinovich, S. S. (2021). General cultural and educational values of ancient-classic latin language. *Central Asian Journal of Theoretical and Applied Science*, 2(5), 77-80.
68. Zayniddinovna, T. N. (2023). CHARACTERIZATION OF THE IMAGE OF AMIR TEMUR IN CHRISTOPHER MARLOWE'S DRAMA "TAMERLANE THE GREAT". *International Journal Of Literature And Languages*, 3(02), 36-43.
69. Zayniddinovna, T. N. (2023). CHARACTERIZATION OF THE IMAGE OF AMIR TEMUR IN CHRISTOPHER MARLOWE'S DRAMA "TAMERLANE THE GREAT". *International Journal Of Literature And Languages*, 3(02), 36-43.

BOSHLANGICH SINIF O'QUVCHILARNING YOZMA NUTQDAGI KAMCHILIKLARNI KORREKSIYALASH

Irgashev Rustam To'xtasinovich

Sirdaryo viloyati 71- sonli mahsus maktab-internat direktori.

<https://doi.org/10.5281/zenodo.10645735>

Annotatsiya. Ushbu maqolada o'quvchilarda yozma nutqidagi kamchiliklarni bartaraf etishda didaktik mashqlarning ahamiyati haqida fikr yuritilgan. Va ularni savodini oshirishda qo'llaniladigan metod va usullardan to'g'ri hamda samarali foydalanish kerakligi haqida ma'lumotlar berilgan.

Kalit so'zlar: nutq, yozma nutq, og'zaki nutq, tovushlar, nutq o'stirish, nutqning mazmundorligi, nutqning mantiqiyiligi, mustaqil fikrlash.

CORRECTION OF DEFICIENCIES IN THE WRITTEN SPEECH OF ELEMENTARY SCHOOL STUDENTS

Abstract. This article discusses the importance of didactic exercises in eliminating the shortcomings of students' written speech. And information is provided about the correct and effective use of the methods and methods used in improving their literacy.

Key words: speech, written speech, oral speech, sounds, speech development, meaningfulness of speech, logic of speech, independent thinking.

ИСПРАВЛЕНИЕ НЕДОСТАТКОВ ПИСЬМЕННОЙ РЕЧИ УЧАЩИХСЯ МЛАДШИХ КЛАССОВ.

Аннотация. В данной статье рассматривается значение дидактических упражнений в устранении недостатков письменной речи учащихся. А также предоставляется информация о правильном и эффективном использовании методов и методов, применяемых при повышении их грамотности.

Ключевые слова: речь, письменная речь, устная речь, звуки, речевое развитие, осмысленность речи, логика речи, самостоятельное мышление.

Hozirga qadar yoshlarga ta'lim-tarbiya berishda amaliy yordam beruvchi, bilim berish jarayonini soddalashtiruvchi bir qancha ilmiy ishlar, nomzodlik dissertatsiyalari, qo'llanma va maqolalar yaratilganligi ma'lum. Biroq o'quvchilarga ta'lim-tarbiya berishda ularni mustaqil ravishda bilim olishga, mustaqil ishlashga qaratilgan ilmiy ishlar, ularning yozma nutqi kamchiliklari xususida olib borilgan ilmiy ishlar hozirgi vaqtda dolzarb mavzulardan biri bo'lib qolmoqda.

O'quvchilarni mustaqil ishlashga o'rgatish, yozma nutqini rivojlantirish orqali ularni mustaqil ishlashga, mustaqil fikrlashga, mustaqil tajriba o'tkazishga, mustaqil xulosa chiqarishga undaydi hamda o'quvchilarni fikrlash qobiliyatlarini rivojlantiradi, tafakkurini kengaytiradi, ilmiy solohiyatlarini oshiradi. Shuning uchun ham boshlang'ich sinf o'quvchilarini mustaqil ishlashga, savodli yozishga o'rgatishning ahamiyati juda ham kattadir.

Nutq-fikr bayon qilish vositasi bo'lib, og'zaki va yozma shaklda ifodalanadi. Tafakkur nutq yordamida ro'y berib, shu tufayli kishilar bir-birlari bilan aloqa bog'laydilar. Og'zaki nutq pauza, urg'u, intonatsiya va tovushlar orqali tinglovchiga borib yetsa, yozma nutq harf va so'zlarning ma'lum qonuniyat asosida o'zaro birikuvi, tinish belgilari, har xil ajratishlar, gaplarni grammatik jihatdan aniq va tovushlarni bayon qilish orqali yetib boradi. Og'zaki nutqning yozma nutqdan

yana bir farqi shuki, og'zaki nutqni eshitamiz, yozma nutqni ko'ramiz va o'qiymiz. Yozma nutq murakkab jarayon bo'lib, u ko'p vaqt mehnat talab qiladi. Sintaksis jihatdan qaraganda yozma nutq eng to'liq va mukammal nutqdir. Bu nutq ixtiyoriy fikrimizni ifodalab berishning eng yaxshi vositasidir. Yozma nutq og'zaki nutq asosida rivojlanadi. Og'zaki nutq hayotda kishilar bilan munosabatda bo'lish, ularga taqlid qilish yo'li bilan rivojlanib, boladan maxsus o'qish va o'rganishni talab etmaydi. Yozma nutq esa harfalar va belgilar yordami bilan tovushlar, so'zlar, gaplarni ko'z bilan idrok qilishga, qo'l bilan yozishga mo'ljallangan nutqdir.

Nutq-kishi faoliyatining turi, til vositasi (so'z, so'z birikmasi, gap) asosida tafakkurni ishga solishdir. Nutq o'zaro aloqa va xabar, o'z fikrini his-hayajon bilan ifodalash va boshqalarga ta'sir etish vazifasini bajaradi. Yaxshi rivojlangan nutq jamiyatda kishi faoliyatining muhim vositalaridan biri sifatida xizmat qiladi.

O'quvchi uchun esa nutq maktabda muvaffaqiyatli ta'lim olish qurolidir. Nutq o'stirish nima? Agar o'quvchi va uning tildan bajargan ishlari ko'zda tutilsa, nutq o'stirish deganda tilni har tomonlama (talafuzi, lug'ati, sintaktik qurilishining, bog'lanishli nutqni) faol amaliy o'zlashtirish tushuniladi. Agar o'qituvchi ko'zda tutilsa, nutq o'stirish deganda, o'quvchilar tilning talafuzi, lug'ati, sintaktik qurilishi va bog'lanishli nutqni faol egallashlariga yordam beradigan metod va usullarni qo'llash tushuniladi.

Shuning uchun ham grammatik va imlo dasturi tovushlar va harflar, so'z, gap, bog'lanishli nutq kabi qismlarini o'z ichiga olgan. Ona tili dasturining bo'limlari: "Xat-savod o'rgatish va nutq o'stirish", "o'qish va nutq o'stirish", "Grammatika, imlo va nutq o'stirish" deb nomlangan.

Nutq faoliyati uchun, shuningdek o'quvchilar nutqini o'stirish uchun bir necha shartga rioya qilishi zarur:

1. Kishi nutqining yuzaga chiqishi uchun talab bo'lishi kerak. O'quvchilar nutqini o'stirishning metodik talabi o'quvchi o'z fikrini, nimanidir og'zaki yoki yozma bayon xohishini va zaruriyatini yuzaga keltiradigan vaziyat yaratish hisoblanadi.

2. Har qanday nutqning mazmuni, material bo'lishi lozim. Bu material qanchalik to'liq, boy qimmatli bo'lsa uning bayoni shunchalik mazmunli bo'ladi. Shunday ekan, o'quvchilar nutqini o'stirishning ikkinchi sharti nutqqa oid mashqlarning materiali haqida, bola nutqini mazmunli bo'lishi uchun g'amxo'rlik qilish hisoblanadi.

3. Fikr tinglovchi tushunadigan so'z, so'z birikma, gap, nutq axborotlari yordamida ifodalansagina tushunarli bo'ladi. Shuning uchun nutqni muvaffaqiyatli o'stirishning uchinchi sharti - nutqni til vositalari bilan qurollantirish hisoblanadi. Bolalarga til na'munalarini berish, ular uchun yaxshi nutqiy sharoit yaratish zarur. Nutqni eshitish va undan o'z foydalanish natijasida bolalarda ta'lim metodikasi asoslanadigan ongli ravishda "tilni sezish" shakllanadi.

Fikrni ifodalash usullariga ko'ra nutq og'zaki va yozma bo'ladi. O'g'zaki nutq yozma nutqdan quyidagicha farqlanadi: og'zaki nutq tovush nutqi, yozma nutq esa grafik nutqdir.

Og'zaki nutqda eshitish sezgisi, yozma nutqda esa ko'rish va motor-harakat (qo'l harakati) sezgisi asosiy o'rin tutadi. Og'zaki nutq ham, yozma nutq ham kishilarning o'zaro aloqa quroli sifatida xizmat qiladi, ammo og'zaki nutq aniq hayotiy sharoitda, bevosita aloqa jarayonida yuzaga keladi; yozma nutqda bevosita, aniq sharoitdan ajratilgan holda ham, kishi ishtirokisiz ham foydalaniladi. Og'zaki nutq ko'pincha dialog tarzida, yozma nutq esa monolog tarzida bo'ladi.

Yozma nutq logik izchillikka rioya qilgan holda, ayrim til shakllarini tushirib qoldirmay, ortiqcha takrorga yo'l qo'ymay bayon qilishni talab etadi, shuning uchun yozma nutq ancha murakkab va mavhum hisoblanadi.

O'quvchilar nutqini o'stirishda aniq belgilangan bir qator talablarga rioya qilinadi:

1. O'quvchilar nutqi mazmundor bo'lsin. Hikoya yoki insho o'quvchilar uchun yaxshi ma'lum bo'lgan dalillar, ularning kuzatishlari, hayotiy tajribalari, kitobardan, rasmlardan, radioeshittirish va teleko'rsatuvdan olgan ma'lumotlari asosida tuzilsagina mazmunli bo'ladi.

Bolalar bilmagan narsa, ko'rmagan voqea-hodisalar haqida yetarli tayyorgarliksiz so'zlashga yo'l qo'yilsa, nutq kambag'al, mazmunsiz chiqadi. Nutq o'stirish metodikasi hikoya, insho uchun materialni puxta tayyorlashni, ya'ni material yig'ish uni muhokama qilish, to'ldirish, asosiy mazmunini ajratish, zaruriy izchillikda joylashtirishni talab qiladi. Albatta, bunda o'quvchilarning yosh xususiyatlari va qiziqishlari ham hisobga olinadi.

2. Nutqda mantiqiylik bo'lsin. O'quvchilar nutqi mantiqan to'g'ri bo'lishi, fikr izchil, asosli bayon etilishi, asosiy o'rinlar tushirib qoldirmasligi va o'rinsiz takrorga, mavzuga taaluqli bo'lmagan ortiqchalikka yo'l qo'ymasligi talab etiladi. Nutqning mantiqiyliги narsa, voqea-hodisalarni yaxshi bilish bilan belgilanadi, mantiqiy xato esa material mazmunini aniq bilmaslik, mavzuni o'ylamasdan noqulay tanlash natijasida kelib chiqadi. Bu ikki talab nutqning mazmuni va qurilishiga taaluqlidir. Nutqni til jihatidan shakllantirishga oid talablar ham mavjud.

3. Nutq aniq bo'lsin. O'quvchi dalillar, kuzatishlar, taassurotlarni haqiqatga mos ravishda oddiy bayon etibgina qolmay, shu maqsadning eng yaxshi til vositalaridan (so'z, so'z birikmasi, gaplardan) foydalangan holda, maxsus tasvirlar bilan ifodalashga o'rgansin.

4. Nutq til vositalariga boy bo'lsin. Mazmunni aniq ifodalash uchun o'quvchi nutqi til vositalariga boy bo'lishi, u har qanday vaziyatda ham kerakli sinonimlardan, xilma-xil tuzilgan gaplardan mazmunga eng mosini tanlab foydalana olish ko'nikmasiga ega bo'lish zarur. Albatta, boshlang'ich sinf o'quvchilariga til boyligi yuzasidan yuqori talab qo'yib bo'lmaydi, ammo o'qituvchi o'quv ishlarida ularning so'z boyligini oshirib borishni har vaqt ko'zda tutishi kerak.

5. Nutq tushunarli bo'lsin. Og'zaki nutq esa eshituvchiga, yozma nutq esa uni o'quvchi tushunarli bo'lishi zarur. So'zlovchi yoki yozuvchi nutqini eshituvchining yoki o'quvchining imkoniyatini, qiziqishini hisobga olgan holda tuzsa, uni hamma birdek, hech qiyinchiliksiz tushunadi.

6. Nutq ifodali bo'lsin. Agar nutq ifodali, ya'ni jonli, chiroyli, ishontiradigan bo'lsa, eshituvchiga intonatsiya orqali ta'sir etsa, og'zaki nutq ham, yozma nutq ham tinglovchi va o'quvchiga hikoyaning umumiy ruhi, dalillar, tanlangan so'zlar, ularning emotsionalligi, tuzilgan jumla, iboralar yordamida ta'sir etadi. Nutqning tushunarli va ifodali bo'lishi har qanday shevaga xos va ortiqcha so'zlardan sof bo'lishini taqozo etadi.

7. Nutq to'g'ri bo'lsin. Maktab uchun nutqning adabiy til normalariga mos-to'g'ri bo'lishi alohida ahamiyatga ega. Yozma nutq grammatik, imlo va punktuatsiya jihatidan, og'zaki nutq esa orfoepik jihatidan to'g'ri tuzilishi talab etiladi. Nutqning to'g'ri, bo'lishi uchun so'z tanlash va nutq logikasi katta ahamiyatga ega.

Yuqorida sanab o'tilgan talablar o'zaro bir-biri bilan uzviy bog'liq bo'lib, maktab ishlari tizimida kompleks ravishda amalga oshiriladi. Nutq fikrni bayon etish vositasi bo'libgina qolmay, uni shakllantirish quroli hamdir. Fikr nutqning psixologik asosiy vazifasini bajaradi, uni o'stirish sharti esa fikrni boyitish hisoblanadi.

Aqliy faoliyat tizimini egallash asosidagina nutqni muvaffaqiyatli o'stirish mumkin. Shuning uchun o'quvchilar nutqini o'stirishda materialni tayyorlash, takomillashtirish, mavzuga tegishlisini tanlash, joylashtirish va mantiqiy operatsiyalarga katta ahamiyat beriladi. Tafakkur til materiali yordamida nutqiy shakllantirilsa va bayon etilsagina muvaffaqiyatli o'sadi. Tushuncha so'zlar yoki so'z birikmalari bilan ifodalanadi, shunday ekan, tushuncha til vositasi bo'lgan so'zda muhim aloqa materialiga aylanadi. Kishi tushuncha ifodalaydigan so'z (so'z birikmasi)ni bilsagina, shu tushunchaga asoslangan holda, tashqi nutqda fikrlash imkoniga ega bo'ladi.

Yozma nutqdagi nuqsonlar harflar shaklini noto'g'ri idrok etishga aloqador bo'lishi ham mumkin. Bunda bola yozilishi jihatidan o'xshash harflarni, ularning elementlarini adashtirib yuboradi. L.F.Spirova va A.V.Yastrebovalar boshlang'ich maktab o'quvchilari nutqida kuzatiladigan yozma nutqdagi kamchiliklarni butun nutq sistema ustida uch bosqichda ish olib borish orqali bartaraf etishni tavsiya etadilar. Birinchi bosqichda fonetika fonematik komponent ustida quyidagi ishlarni o'tkazish ko'zda tutiladi:

1. So'zning tovushlardan tuzilishi haqidagi tasavvurlarini shakllantirish;
2. Fonematik uquv hamda analiz-sintez malakalarini rivojlantirish;
3. Talaffuz kamchiliklarini bartaraf etish.

Birinchi bosqichda bolalar diqqati, xotirasini rivojlantirish, ularni o'z-o'zini boshqarish, tekshirib borishga o'rgatish, savollarga aniq, to'liq javob berishga o'rgatish talab etiladi.

Ikkinchi bosqichda leksiko-grammatik kamchiliklarni bartaraf etish, eshitish idrokini rivojlantirish ishlari olib boriladi.

Uchinchi bosqichda o'rgatilgan tovushlarni mustaxkamlash, ularni bola nutqiga kiritish, analiz qilish malakalarini rivojlantirish ishlari amalga oshiriladi.

Shunday qilib, yozma nutkdagi kamchiliklar nihoyatda murakkab nutq nuqsonlaridan biri bo'lib hisoblanadi. Ushbu kamchiliklarni olidini olish ishlari maktabgacha yoshdagi bolalar bilan olib borilishi darkor.

Bundan bolaning og'zaki nutqini o'stirish fazoviy idrokini, hotirasi, diqqati, analiz va sintez qilish faoliyati, nutqini tahlil qilish, lug'at ustida ishlash, grammatik komponentini rivojlantirish, og'zaki nutqdagi kamchiliklarni bartaraf etish, nozik qo'l harakatlarini rivojlantirish ayniqsa muhimdir.

REFERENCES

1. D.R.Babayeva. Nutq o'stirish nazariyasi va metodikasi. Toshkent 2018 yil
2. Ochilov M. Yangi pedagogik texnologiyalar. 2010 yil
3. Boshlang'ich sinflar uchun metodik qo'llanmalar
4. Q. Shodiyeva. Nutq o'stirish , O'qituvchi: 2008y
5. Karima Qosimova, Safo Matchonov, Xolida G'ulomova, Sharofat Yo'ldosheva, Sharofat Sariyev. Ona tili o'qitish metodikasi. Toshkent 2022 yil
6. Maxsudova, S. (2023). THEORETICAL AND METHODOLOGICAL BASIS OF DEVELOPING THE CREATIVITY OF FUTURE PRIMARY CLASS TEACHERS. Science and innovation, 2(B11), 540-543.
7. Taniberdiyev, A., & Maxsudova, S. (2023). CONCEPTUAL FOUNDATIONS OF THE FORMATION OF CREATIVITY IN FUTURE PRIMARY SCHOOL TEACHERS. Modern Science and Research, 2(12), 466-472.

8. Maxsudova, S. (2023). BOSHLANG'ICH SINF MATEMATIKA DARSLARIDA ILG'OR XORIJIY TAJRIBALARDAN FOYDALANISHNING AHAMIYATI. *Models and methods in modern science*, 2(5), 50-53.
9. Maxsudova, S., & Omonqulova, F. (2023). BOSHLANG'ICH SINF MATEMATIKA DARSLARIDA O'QUVCHILARNING IQTIDORINI OSHIRISH UCHUN HARAKATLI O'YINLARDAN FOYDALANISH. *Академические исследования в современной науке*, 2(12), 69-73.

OLIV TA'LIM TIZIMIDA STRATEGIK MENEJMENTNI RIVOJLANTIRISH

Axmedov Murodjon Ubaydullayevich

p.f.f.d., prof v.b.

Ismatov Akbarali Nematillo o'g'li

Oriental universiteti magistranti.

<https://doi.org/10.5281/zenodo.10645753>

Annotatsiya. Ushbu maqolada Oliy ta'lim tizimidagi strategik menejment rivoji xususida mulohazalar berilgan. Strategik menejment yaratish dasturi bugungi kunda eng muhim omillardan biri sanaladi. Ta'lim tizimida menejmentning rivojiga turli omillar ta'sir ko'rsatadi. Strategik menejment bu ta'lim samaradorligini oshirish uchun zaruriy bilim va ko'nikmalar yaratadi.

Kalit so'zlar: strategik menejment, kasbiy tayyorlov, korporatsiya, boshqaruv turlari, ma'muriy boshqaruv.

DEVELOPMENT OF STRATEGIC MANAGEMENT IN THE HIGHER EDUCATION SYSTEM

Abstract. This article provides comments on the development of strategic management in the higher education system. Creating a strategic management program is considered one of the most important factors today. Various factors influence the development of management in the educational system. Strategic management creates the necessary knowledge and skills to improve the effectiveness of this education.

Key words: strategic management, professional training, corporation, types of management, administrative management.

РАЗВИТИЕ СТРАТЕГИЧЕСКОГО УПРАВЛЕНИЯ В СИСТЕМЕ ВЫСШЕГО ОБРАЗОВАНИЯ

Аннотация. В данной статье даются комментарии по вопросам развития стратегического менеджмента в системе высшего образования. Создание программы стратегического управления сегодня считается одним из важнейших факторов. На развитие менеджмента в системе образования влияют различные факторы. Стратегический менеджмент создает необходимые знания и навыки для повышения эффективности этого образования.

Ключевые слова: стратегический менеджмент, профессиональная подготовка, корпорация, виды менеджмента, административный менеджмент.

Strategik menejmentning asosiy vazifalari korxonalar faoliyatini tashkil etish (qila olish), bozor talabi va an'anasini ko'ra bilish, chiziqli, amaldorli, chiziq-shtabli rahbarlik tuzilmasi, xududiy tuzilmasi, ishlab chiqarishning unsurlari (marketing, biznes-reja, tashkil etish, tartibga solish, rag'batlantirish, nazorat, hisobga olish, moyillik, rejalashtirish), boshqarish san'ati va shu kabilardir. Strategik menejment mutaxassisi deb tashkil qila olish va tadbirkorlik his-tuyg'usiga ega bo'lgan, kasbiy tayyorlangan mutaxassislarni aytish mumkin. Shu bilan birga u ko'pgina ilmiy usullarni amaliy faoliyatda ishlata bilishi kerak, ijodkor ham bo'lishi zarur. Menejment jarayoni (tashkil etish, texnologiya, rejalashtirish) tashkil etishda biznes-reja va ta'minot, moliyalash va biznes-reja, narxni shakllantirish va qarz olish, shu kabilarni vazifalashtirish, boshqaruv xodimlarini tayyorlash ilmiy-texnik taraqqiyot yutuqlarini amalga qo'llash kabilarni ta'minlashi lozim. Bozor munosabati sharoitida zamonaviy korxonalar (korxonalar, tashkilotlar) faoliyat

ko'rsatishlari uchun mahsulot tanlashi va resurslarni sotib olishi kerak. Bozor iqtisodiyotida muammolarning barchasini bozor qonunlariga bo'ysungan holda o'zi hal qiladi.⁴⁸

Strategik menejment tizimidagi guruh – bu ikki yoki undan ziyod insonlar bo'lib, ulardan har biri bir vaqtda boshqacha ta'sir ko'rsatadi va uning ta'sirini o'zi ham his qiladi. Rahbariyat o'z ixtiyori bilan guruhlar yaratadi, ya'ni korxonadagi tashkiliy tuzilma bo'linmalaridir (hisobchilar, reja va boshqa bo'limlar). Bular rasmiy guruhlar sanaladi. Rasmiy korxonalar (tashkilot, korxonalar, korporatsiya) va guruhlar yaratilishi bilanoq, u yana ijtimoiy muhit bo'lib qoladi, unda rahbar istamagan yo'l-yo'riqlar bo'yicha xodimlar o'zaro ta'sir ko'rsatadilar. Ijtimoiy o'zaro munosabatlardan ko'pgina do'stona guruhlar, norasmiy guruhlar paydo bo'la boshlaydi, bularning barchasi bir bo'lib norasmiy korxonalar (tashkilot, korxonalar) ko'rinishini oladi. Norasmiy korxonalar – bu o'z-o'zini yuzaga keladigan insonlar guruhi, bunda ma'lum maqsadlarga erishish muntazam o'zaro ta'sir etadi.

Menejment boshqaruv tizimi va boshqaruv ob'ekti orasidagi o'zaro munosabat bo'lib, uning asosiy vazifasi boshqaruvning zamonaviy usullarini, rahbarlik san'ati sirlarini o'rganishdan iborat. Boshqaruv – tanlov, qaror qabul qilish va uning bajarilishini nazorat etish jarayonidir.

Uning asosiy maqsadi bozor munosabatlari sharoitida barcha bo'g'inglarda ishlay oladigan yuqori malakali boshqaruvchilarni tayyorlashdan iborat. Menejment ijtimoiy-iqtisodiy, ijtimoiy-huquqiy, kibernetika va boshqa fanlar bilan aloqadordir. Menejment dastavval iqtisodiy nazariya fani bilan yaqindan bog'liq.

Boshqaruv sohasida strategik menejment resurslarni hisobga olish va tashkilot faoliyat yuritadigan ichki va tashqi muhitni baholash asosida tashkilotning yuqori rahbariyati tomonidan egalari nomidan amalga oshiriladigan asosiy maqsad va tashabbuslarni shakllantirish va amalga oshirishni o'z ichiga oladi. Tashkilotni boshqarish kontekstida strategik boshqaruv tushunchasi yuqori darajadagi boshqaruv va joriy boshqaruv o'rtasidagi farqni aks ettirish uchun 1960-1970 yillar oralig'ida joriy qilingan. 1965-yilda Igor Ansoff uzoq muddatli rejalashtirishning avvalgi usullarini shubha ostiga qo'ydi va strategik rejalashtirish modelini taklif qildi. Garchi ko'plab mualliflar strategik menejmentni yangi fan sifatida yaratishga hissa qo'shgan bo'lsalarda, kashshoflar qatoriga Alfred Chandler (ingl. Alfred D. Chandler, Jr.), Filip Zeltsnik (ingl. Philip Selcnik), Igor Ansoff va Piter Druker tomonidan ishlab chiqilgan.⁴⁹

Strategiyaning beshta elementi (Mintzbergga ko'ra, "besh P") – reja, pozitsiya, qabul qilish, "harakatlar namunasi", istiqbol. Strategik menejmentning asosiy bosqichlari quyidagilardir:

- biznes sohasini aniqlash va tashkilotning maqsadini ishlab chiqish;
- maqsadni xususiy uzoq muddatli va qisqa muddatli faoliyat maqsadlariga aylantirish;
- faoliyat maqsadlariga erishish strategiyasini aniqlash;
- strategiyani ishlab chiqish va amalga oshirish;
- faoliyatni baholash, vaziyatni kuzatish va tuzatuvchi ta'sirlarni kiritish.

Oliy o'quv yurtlarining rivojlanishi strategik boshqaruv tamoyillarini amalga oshirish asosida amalga oshirilishi kerak, uning davomida muassasa faoliyati missiyasi shakllantiriladi, strategik dastur (strategiya) ishlab chiqiladi va amalga oshiriladi, strategik vazifalar hal qilinadi.

⁴⁸ Koval, A.G., Pesold, K. Innovasii v roznichnoy torgovle: texnologii samoobslyujivaniya kak put povysheniya konkurentosposobnosti kompaniy. Innovasii / A.K. Koval, K. Pesold. - 2012 - №7 - s. 78-81.

⁴⁹ Hakimova M.F. Zamonaviy iqtisodchining shaxsi. -T.: Iqtisodiyot, 2019.

Oliy o'quv yurtlarining tashkiliy modeliga strategik boshqaruv tamoyillarini joriy etish ob'ektiv zaruratdir. Oliy ta'lim iqtisodiy faoliyat turi sifatida ta'lim va tegishli xizmatlarni ko'rsatadigan oliy o'quv yurtlari tomonidan taqdim etiladi. Binobarin, oliy o'quv yurtlari ob'ektiv bozor qonunlari bilan qamrab olingan ta'lim xizmatlari bozorining sub'ektlari hisoblanadi.⁵⁰

Tashkilotni yaratish uchun ma'lum miqdordagi odamlar kerak (kamida ikkitasi). Agar ushbu shaxslar tashkilotning o'zi bilan tanishsa, tashkilotda ishlashi mumkin. Bundan tashqari, tashkilotning muvaffaqiyatli ishlashi uchun vakolatlar, huquqlar va majburiyatlarni taqsimlash zarur. Yuqoridagi talqinlardan kelib chiqadiki, ijtimoiy tashkilotlar:

- birinchidan, odamlar tomonidan yaratilgan;
- ikkinchidan, ular muayyan vazifalarni bajarish uchun yaratilgan (oldindan rejalashtirilgan tadbirlarni amalga oshirish);
- uchinchidan, muvofiqlashtirishni amalga oshirish uchun ma'lum bir ierarxik tuzilishga ega bo'lishi mumkin;
- to'rtinchidan, odamlar o'zlarini tashkilot, ya'ni ular umumiy va individual (xususiy) manfaatlarga erishish uchun bir vaqtning o'zida o'zaro aloqada bo'lishlarini tushunish.⁵¹

Strategik menejmentdan maqsad oliy ta'lim tizimida strategik boshqaruvni amaliy qo'llash uchun nazariy asosni taqdim etish va ta'lim muassasalarining samarali rivojlanishini ta'minlashdir.

O'zbekiston Respublikasi oliy ta'lim tizimini modernizatsiya qilish murakkab boshqaruv vazifasidir. Oliy ta'limni modernizatsiya qilishning asosiy boshqaruv prinsipi oliy ta'lim muassasalarida o'quv jarayonini tashkil etish va oliy ta'lim muassasalarining eng yuqori samaradorligiga erishish uchun asos sifatida sifat menejmenti tizimini yaratishdir. Ta'lim tizimini isloh qilish uni tarkibiy qayta qurish, ma'muriy boshqaruv usullarini mustahkamlash bilan qisqartirilmaligi kerak, bu chuqur o'zgarishlarni nazarda tutadi, uning asoslarini falsafiy aks ettirmasdan muvaffaqiyat qozonish mumkin emas. Aynan universitetlarning ta'lim faoliyati sifatini falsafiy tahlil qilish modernizatsiya jarayonlari, rivojlanish strategiyasini tanlash va innovatsion xarakterga ega bo'lishi kerak. Ta'lim sifatini boshqarish muammosining dolzarbligi jamiyatdagi ijtimoiy-madaniy o'zgarishlar, davlatning ta'lim siyosatidagi o'zgarishlar bilan ham bog'liq. Ta'lim sifatini falsafiy va ijtimoiy-iqtisodiy tahlil qilishning muammoli va ko'p qirrali ta'lim tizimini o'rganishni, mas'ul sub'ektlarni – oliy ta'limning manfaatdor tomonlarini aniqlashni, ularning qoniqish darajasini va ushbu ta'rifga asoslanib, universitet faoliyatining strategiyasini nazarda tutadi. Sifat kabi umumiy falsafiy kategoriyalarni tahlil qilish oliy ta'lim sifatini boshqarishning samarali strategiyasini shakllantirish muammosini to'liq ochib berishga imkon beradi.

REFERENCES

1. Koval, A.G., Pesold, K. Innovasii v roznichnoy trgovle: texnologii samoobslyujvaniya kak put povыsheniya konkurentosposobnosti kompaniy. Innovasii / A.K. Koval, K. Pesold. - 2012 - №7 - s. 78-81.

⁵⁰ Архипова В.Г. Развитие высшего образования: зарубежный опыт. – Высшее образование. –Москва, 2012г. - №5 – С.19.

⁵¹ Ахмедов Т. М., Региональная политика Узбекистана в условиях перехода к рынку. “Общество и экономика” 1998.–С. 113-117.

2. Hakimova M.F. Zamonaviy iqtisodchining shaxsi. -T.: Iqtisodiyot, 2019.
3. Архипова В.Г. Развитие высшего образования: зарубежный опыт. – Высшее образование. –Москва, 2012г. - №5 – С.19.
4. Ахмедов Т. М., Региональная политика Узбекистана в условиях перехода к рынку. “Общество и экономика” 1998.–С. 113-117.

МЕКТАПЛЕРДЕ СҮҮРЕТЛЕҮ ӨНЕРИН РАҰАЖЛАНДЫРЫҮ МӘСЕЛЕЛЕРИ

Қ.Б.Хожамуратов

Қарақалпақ мәмлкетлик университети.

<https://doi.org/10.5281/zenodo.10646636>

Аннотация. Мақалада мектаплерде сүүретлеу пәнин раўажландырыу мәселелери айтып өтилген болып, бунда ҳәр түрли методик усыллар ҳаққында сөз барады. Бул методик усыллар сүүретлеу пәнин мектеплерда кеңнен өтилиуе жәрдем береди.

Таяныш сөзлер: Мектеп, сүүретлеу өнери, графика, сабақ, процесс.

ISSUES OF THE DEVELOPMENT OF FINE ARTS IN SCHOOLS

Abstract. The article deals with the development of fine arts in schools, discusses various methodological techniques. These methodological techniques are widely used in schools of fine arts.

Keywords: School, art, graphics, lesson, process.

ВОПРОСЫ РАЗВИТИЯ ИЗОБРАЗИТЕЛЬНОГО ИСКУССТВА В ШКОЛАХ

Аннотация. В статье рассматриваются вопросы развития изобразительного искусства в школах, рассматриваются различные методические приемы. Эти методические приемы широко используются в школах изобразительного искусства.

Ключевые слова: Школа, искусства, графика, урок, процесс.

Ҳәзирги заман методикасы алдына қойылган ең әҳмийетли ўазыйпалардың бири оқыўшылардың өз бетинше жумыс орынлаўы ҳәм қосымша билимлер алыўы болып табылады. Оқыў графикалық жумысларын өзбетинше сүүретлеу ҳәм оқытыуда педагогиканың әҳмийетли талапларының бири оқытыўшының сабақты нәтийжели алып барыўын тәмийнлейди.

Мектепте сүүретлеу пәниниң нәтийжелилигин арттырыу көбинесе оқыўшылардың дәретиўшилиқ жумысларын тексерий ҳәм оларға баҳа бериўге байланыслы болады. Бул өз гезегинде бириншиден, оқыўшы хызметин активлестирийди, екиншиден оқыўшылар тәрәпинен оқыў материалларын пухта өзлестирийине жәрдем береди.

Сабақ процессинде оқыўшылардың сүүретлеу пәнине болған қызығыўшылығын қоллап-қуўатлау, төмен өзлестиретуғын оқыўшылардың кемшилиқлерин көрсетип, оқытыўшының еринбестен қайта-қайта түсиндирип бериўи ҳәм және де оларды «Сен төмен оқыйсаң, саған жаман баҳа қояман» деп кемситпестен, жәрдем бериў жүдә жақсы нәтийжелерге алып келеди.

Оқыўшылардың дәретиўшилиқ жумысларын үйрениуде тексерий басқышпа-басқыш алып барылса жүдә жақсы нәтийже береди. Ең биринши тексерийди оқыўшылар дәретиўшилиқ жумысларды орынлап келгенлеринен соң өткизий мүмкин. Бунда оқыўшының сүүретти қағазға қалай ҳәм дурыс етип жайластырыу тәртибине, сүүретленип атырған нәрселер тексерилип шығылады. Сүүретлеп атырған буйым масштабы, өлшемлери, геометриялық жасаўлар дыққат пенен гүзетиледи. Сүүрет салыуда талаплары дурыс орынланған болса, сүүретты ренде бояўға, яғний кийинги этапқа өтийге рұхсат бериледи.

Ал сүүрет салыу талаплары бузылған жағдайда, ондағы қәте-кемшилиқлерди оқыўшыға жақсылап түсиндирилиу керек.

Екинши тексеріуде сүүретлеу өнериниң талапларына толық әмел етилиуи мақсет етип алынады. Бунда сүүреттиң ислениу дәрежеси, бойяудағы қәте кемшиликлер тексериледи хәм сол қәте кемшиликлер дурыслау бойынша уста сүүретшилер дәрәтпелери көрсетип өтиледи.

Мине усылар көзден өткерилип ақырғы тексеріуде тийисли баҳа қойылады.

Оқытушы сүүретлеу пәнин нәтийжели алып барыуда хәм оны рауажландырып отырыуда төмендеги ўазыйпаларға ерисиуи керек:

а) оқыушыларда сүүретлеу пәнине болған қызығыушылық сезимлерин оятуу хәм онда билим-көнликпени рауажландырыу;

б) берилген үй тапсырмасын өз ўақтында орынланыуын тәминлеу;

г) класстан тыс өз бетинше жұмысларды анықлау;

д) оқыушыны сабақтан тыс қосымша «сүүретлеу пәни» дөгерегине қатнасыуын тәминлеу;

е) оқыушының өз үстинде излениу уқыплығын рауажландырыу.

Оқыушыларда сүүретлеу билимлерди рауажландырыу қурамалы процесс болып, ол оқыу процесси менен тығыз байланыссы. Сүүретлеу пәни қәнигелериниң көп жыллық гүзетиулерин соны көрсетеди, көбинесе оқыушылар сүүретлеу пәни бойынша билим-көнликпелерди тийкарынан жеке тәртиптеги оқыу-графикалық жұмысларын орынлау арқалы ийелемекте. Себеби сабақ процессинде берилген теориялық билимлер тийкарынан сүүрет шынығыулар арқалы әмелде беккемлениди.

Жоқары оқыу орынлары хәм кәсип-өнер колледжлериниң оқыушылары сүүретлеу пәни дәстүринде белгиленген жеке тәртиптеги мәжбүрий графикалық жұмысларды орынлаулары керек.

Хәр қандай оқытушы сабақ өтиуде өз алдына тийкарғы үш мақсетти, оқыушыға билим бериу, тәрбия бериу хәм оқыушы шахсын рауажландырыу мәселелерин қояды. Бунда оқытушыдан үлкен шеберлик талап етиледи, оқытушы «Мен сабақты қайсы формада өткенде оқыушыларға нәтийжели билим бере аламан, сүүретлеу пәнин рауажландырыу ушын нелер ислеуим керек» деген сорауға жууаплар излеуи керек.

Оқытушы сүүретлеу сабағында көргизбелли усыл, түсиндириу усылы, әмелий усылы, экранластырыу усылы, сорау-жууап усылы хәм дидактикалық методлардан пайдаланыуы мүмкин.

Сүүретлеу пәнинде ойынлы методлардан пайдаланыудың роли айрықша. Ойын түрлеринде жеке карточкалардан пайдаланыу оқыушылардың жеке уқыплығын рауажландырады. «Сорау-жууап» ойынында оқыушылар сүүретлеу пәнине тийисли терминлерди терең ядта сақлауларына хәм шаққан, зийрек болыуға тәрбиялайды.

Математика-ақыл гимнастикасы болса, сүүретлеу пәни адамның терең пикирлеу қәбилетин өсириуши пән. Сүүретлеу пәниниң мине усы тәрәпин «қара қуты» ойыны методынан пайдаланыуда көремиз.

«Қара қуты» ойыны оқыушыларда қызығыушылық сезимлерин оятады. Бул ойын шәртинде мына сорау қойылады: «Бул қуты ишинде уста сүүретшилердиң бириниң дәрәтиушилик жұмысының фото сүүрети бар (сүүрет хаққында айтып бериледи), бул кимниң дәрәтпеси?» Оқыушылар қойылған сорау бойынша ядтан көринислерди сүүретлеп бериу керек. Оқытушы қара қуты ишинде жасырылған дәрәтпениң фотосын шығарады

хэм оқытыўшының көриниси менен салыстырылады. Демек қара қуты ишине басқа да қурамалы дөретиўшилиқ жусылар фотосын жасырыў да мүмкин.

Оқытыўшы сўўретлеў пәнин раўажландырыў мәселесин тек сабақ процессинде емес класстан тыс жұмысларда да алып барыўы мүмкин. Мысалы «сўўретлеў пәни» дөгерегин шөлкемлестириў, дийўалый газеталар шығарыўы керек.

Мектептеги сўўретлеў пәнин арналған дийўалы газеталар оқыўшылардың өз бетинше жұмыс алып барыўын тәминлейди.

Бул тахтаға тапсырма етип жазыўы сўўретлеў пәниндеги ең соңғы жаңалықларды сызып қойыўы, сораўлар вариантын бериўи, тест сораўларын бериўине болады. Сўўретлеў пәнине қызыўшы оқыўшылар бул дийўалы газетаның хәр таза санын асығыслық пенен күтип жүреди. Ондағы берилген сораўларға жуўаплар жазып яки тест сораўларына дурыс жуўапларды белгилеп, конвертке салып сол жердеги арнаўлы қутышаға салып кетеди.

Оқытыўшы сол жуўапларды тексерип, ең жақсы оқыўтуғын оқыўшыны анықлап, сабақ барысында оны басқа оқыўшыларға үлги етип мақтап көрсетеди.

Бул метод арқалы оқыўшылар арасында жарысыўды пайда етип, олардағы күшли қызығыўшылыққа хэм өз үстинде излениўлерин тәминлеўи мүмкин.

Солай етип, сўўретлеў пәнин раўажландырыўдағы тийкарғы мәселелердин бири бул оқытыўшының билим бериўдеги ўазыйпасын орынлаўда тийкарғы мақсети сабақты нәтийжели алып барыўын тәминлеў мәселесине қаратылған болады.

REFERENCES

1. Д. О. Коменский, «Уллы дидактика», -Ташкент, 1975.
2. И.Г.Песталотци, «Сайланған педагогикалық дөретпелери», -М., 1961.
3. А.Дистервег, «Сайланған пед. дөретпелер», М -1976,.
4. К.Д.Ушинский, «Сайланған пед. дөретпелер», М-Л 1948, 2-т.
5. Н.Н.Ростовцев, «Мектепте көркем өнер пәнин оқытыў методикаси», М, 1980.
6. В.С.Кузин, «Идейно-эстетическое восстание учаихся на уроках изобразшего искусство в школе». Автореф. Док.пед. наук., М, 1974.
7. Р.Хасанов, «Заттың өзине қарап сўўретсалыў». -Ташкент, 1969.
8. «Көркем өнер пәни және оны оқытыўдың актуал мәселелери», илимий топлам №1, 2, 3, 4-санлары. -Наманган, «НамДУ», 2008, 2009, 2010, 2013 йй.
9. Bazarbaevich X. K. TASVIRIY SAN 'AT DARSLARIDA TALABALARNI MUSTAQIL TA 'LIM OLI SH FAOLIYATIGA YO 'NALTIRISH METODLARI //BOSHQARUV VA ETIKA QOIDALARI ONLAYN ILMIY JURNALI. – 2023. – Т. 3. – №. 2. – С. 526-529.
10. Хожамуратов К. Б. МАҲОБАТЛИ РАНГТАСВИР АСАРЛАРИНИНГ МАЪНАВИЙАҲАМИЯТИ //Ученый XXI века. – 2022. – №. 2 (83). – С. 31-33.
11. Bazarbaevich K. K. THE SPIRITUALITY OF MAHOBATLI PAINTING WORKS IMPORTANCE //Archive of Conferences. – 2021. – С. 224-227.
12. Камалова Х. ҚАРАҚАЛПАҚСТАН РЕСПУБЛИКАСЫНДА СОЦИОЛОГИЯ ИЛИМИНИҢ РАҲАЖЛАНЫҢ МӘСЕЛЕСИ //ВЕСТНИК КАРАКАЛПАКСКОГО ГОСУДАРСТВЕННОГО УНИВЕРСИТЕТА ИМЕНИ БЕРДАХА. – 2018. – Т. 38. – №. 1. – С. 110-112.

13. Kamalova K. S. Qaraqalpaqstan Respublikasinda genderlik ma'selelerinin'sotsial-filosofiyaliq aspektleri //Евразийское Научное Объединение. – 2020. – №. 4-5. – С. 368-370.
14. Kamalova K. S., Kutimova G. T., Zaretdinova N. K. QARAQALPAQSTAN RESPUBLIKASINDA GENDERLIK IDENTIVLIKTI QÁLIPLESTIRIWINDE SHAÑARAQTIÑ ROLI //Интернаука. – 2021. – №. 23-3. – С. 30-32.
15. Алимбетов Ю. и др. QARAQALPAQSTAN RESPUBLIKASI TA'LIM SISTEMASININ'ISKERLIK MA'SELESİ HAQQINDA //Журнал Социальных Исследований. – 2020. – Т. 3. – №. 2.
16. Qarlibaevna B. A., Yusupbay A., Sabirovna K. K. ABOUT THE ACTIVITY TASKS OF THE EDUCATION SYSTEM IN THE REPUBLIC OF KARAKALPAKSTAN //Ижтимоий фанлар. – 2020. – Т. 2. – №. 3.

SPORT MARKETINGIDA HOMIYLIK ALOQALARI

Yarasheva Dilnoza

Asian International University Physical Education Department Lecturer

Email: yarashevadilnozaismoilqizi@oxu.uz

<https://doi.org/10.5281/zenodo.10646660>

Annotatsiya. Sport marketingi tushunchasi bilan bir qatorda sport industriyasi tushunchasi ham oldinga chiqdi. Sport marketingi ijtimoiy maqsadlarda sport va marketing sportlari orqali brendlarni marketingni anglatadi. Marketingni reklama qilish faoliyati shaxsiy sotish, reklama, jamoatchilik bilan aloqalar va reklamadan iborat. Jamoat bilan aloqa; Aynan ushbu faoliyatning tarkibiy qismi mijozlar bilan hissiy aloqalarni yaratish orqali ijobiy imidj yaratishga qaratilgan. Bundan tashqari, jamoatchilik bilan aloqalar faoliyatida aniqlanishi kerak bo'lgan maqsadli auditoriya doirasi kengaymoqda. Ushbu maqsadli auditoriya nafaqat sport xizmatlaridan bahramand bo'ladigan shaxslarni, balki ushbu xizmatga jalb qilingan turli guruhlar va muxlislarni ham o'z ichiga oladi. Jamoatchilik bilan aloqalar sohasida reklama uchun sarflangan xarajatlar jamiyatga foyda keltiradigan faoliyatda qo'llaniladi va reklamadan farqli o'laroq, maqsad ommaviy axborot vositalaridan joy sotib olishdan ko'ra, yangilikka ega bo'lgan ijobiy faoliyat orqali yangiliklar yaratishdir. Homiylik faoliyati institutlarga o'z ijtimoiy mas'uliyatini bajarishga yordam beradigan jamoatchilik bilan aloqalar faoliyatining bir qismini tashkil qiladi. Sport orqali marketing brendlari uchun homiylik investitsiyalariga qaramay, ijtimoiy sport marketingi uchun homiylik investitsiyalari brendlar tomonidan afzal ko'rilmaydi. Darhaqiqat, bu soha marketingni targ'ib qilish faoliyatiga erishish uchun ijtimoiy mas'uliyatni bajarishga xizmat qiladigan muhim kanaldir.

Kalit so'zlar: Marketing, Sport Marketing, Jamoat bilan aloqalar, Homiylik.

SPONSORSHIP RELATIONSHIPS IN SPORTS MARKETING

Abstract. Along with the concept of sports marketing, the concept of sports industry has come forward. Sports marketing refers to the marketing of brands through sports and marketing sports for social purposes. Marketing promotion activities consist of personal selling, advertising, public relations and advertising. Public relations; It is a component of this activity aimed at creating a positive image by creating emotional connections with customers. In addition, the scope of the target audience that must be defined in public relations activities is expanding. This target audience includes not only individuals who enjoy sports services, but also various groups and fans involved in this service. In public relations, advertising expenditures are used for activities that benefit society, and unlike advertising, the goal is to generate news through positive activities that are newsworthy rather than buying media space. Sponsorship activities are part of public relations activities that help institutions fulfill their social responsibilities. Despite sponsorship investment for brands marketing through sports, sponsorship investment for social sports marketing is not preferred by brands. In fact, this area is an important channel that serves to fulfill social responsibility to achieve marketing promotion activities.

Keywords: Marketing, Sports Marketing, Public Relations, Sponsorship.

СПОНСОРСКИЕ ОТНОШЕНИЯ В СПОРТИВНОМ МАРКЕТИНГЕ

Аннотация. Наряду с понятием спортивного маркетинга выдвинулось понятие спортивной индустрии. Спортивный маркетинг относится к маркетингу брендов через спорт и маркетингу спорта в социальных целях. Маркетинговая деятельность по

продвижению включает в себя личные продажи, рекламу, связи с общественностью и рекламу. Связи с общественностью; Это составляющая этой деятельности, направленная на создание положительного имиджа путем создания эмоциональных связей с клиентами. Кроме того, расширяется круг целевой аудитории, которую необходимо определить в пиар-деятельности. В эту целевую аудиторию входят не только частные лица, пользующиеся спортивными услугами, но также различные группы и болельщики, занимающиеся этим сервисом. В связях с общественностью расходы на рекламу используются для деятельности, приносящей пользу обществу, и, в отличие от рекламы, цель состоит в том, чтобы генерировать новости посредством позитивной деятельности, заслуживающей внимания, а не в покупке медиа-пространства. Спонсорская деятельность является частью деятельности по связям с общественностью, которая помогает учреждениям выполнять свои социальные обязанности. Несмотря на спонсорские инвестиции в маркетинг брендов через спорт, бренды не предпочитают спонсорские инвестиции в социальный спортивный маркетинг. Фактически, эта область является важным каналом, который служит для реализации социальной ответственности за достижение маркетинговой деятельности по продвижению.

Ключевые слова: *маркетинг, спортивный маркетинг, связи с общественностью, спонсорство.*

Kirish

Raqobat muhiti kuchaygan va globallashuv bilan marketing har bir sohaga kirib borayotgan bugungi dunyoda marketingning eng muhim qurollaridan biri bo'lgan ommaviy axborot vositalarida sport bilan bog'liq keng yo'nalishlar shakllanayotgani va sport muhim ommani o'ziga jalb etayotgani, sport marketingi deb nomlangan yangi kontseptsiyani yaratdi. Marketingning barcha unsurlari bilan sport sohasida samarali bo'lishi marketing doirasida reklama faoliyati sohasida, ayniqsa, sport sohasida muhim o'rin egallagan jamoatchilik bilan aloqalardan foydalanish zaruratini yuzaga keltirdi. Inson salomatligi va ijtimoiy jihatlari nuqtai nazaridan, sport faqat marketing vositasi sifatida qo'llanilishi bilanoq asosiy missiyasidan uzoqlashish xavfi ostida. Jamoatchilik bilan aloqalar tufayli sport marketingidagi mahsulot o'zining asosiy vazifasidan chetga chiqmasdan foydalanish mumkin. Homiylik faoliyati, ayniqsa ba'zi sport sohalarda qo'llaniladi, aslida jamoatchilik bilan aloqalar faoliyatining bir qismini tashkil qiladi. Ushbu tadqiqot ijtimoiy mas'uliyat loyihalari doirasida amalga oshiriladigan homiylik faoliyati jamoatchilik bilan aloqalar faoliyati ekanligini ta'kidlashni maqsad qilgan.

Chunki; So'nggi yillarda homiylik va homiylik tushunchalari biznes sohasida marketing kommunikatsiyalari yoki jamoatchilik bilan aloqalar vositasi sifatida tez-tez qo'llanilmoqda.

Homiylik va jamoatchilik bilan aloqalar faoliyatiga nazar tashlaydigan bo'lsak, bu sohadagi faoliyat ko'plab umumiy xususiyatlarga ega ekanligini ko'rishimiz mumkin. Masalan, ikkala faoliyat ham uzoq muddatda maqsadli auditoriya uchun amalga oshiriladi (ba'zan qisqa muddatli bo'ladi, lekin samaradorlikka erishilmaydi) muassasaning maqsadlariga erishish uchun.

Homiylik va jamoatchilik bilan aloqalar faoliyatini tanlashda va tanlangan sohalarda ishlashga qaror qilishda tashkilotlarning ijtimoiy mas'uliyati, shu jumladan jamiyat ehtiyojlarini qondirish g'oyasi birinchi o'ringa chiqadi.

Marketing kontseptsiyasi

Marketing; Bu tovarni to'g'ri narxda, to'g'ri joyda, to'g'ri yo'l bilan joriy etish orqali iste'molchilarni qondirishga intilishdir. Marketingdagi reklama tadbirlari; U shaxsiy sotish, reklama, sotishni rag'batlantirish usullari, (sotishni rag'batlantirish) va jamoatchilik bilan aloqalar sifatida dasturlashtirilgan. Biznes o'z marketing maqsadlariga erishish uchun sotishni rag'batlantirish, jamoatchilik bilan aloqalar, reklama va shaxsiy sotishni o'z ichiga olgan reklama aralashmasidan (rag'batlantirish faoliyati) foydalanadi.

Ba'zi tarmoqlarda reklama faoliyatining barcha tarkibiy qismlaridan foydalanish mumkin emas. Masalan; Sog'liqni saqlash sohasi ana shunday sohalardan biridir. Chunki sog'liqni saqlash sohasida reklama taqiqlangan. Ba'zi sektorlarda reklama uchun turli komponentlar birinchi o'ringa chiqadi. Shu ma'noda, sport sohasi uchun jamoatchilik bilan aloqalar boshqa ahamiyat kasb etadi.

“Marketing funksiyasining asosiy maqsadi tashkilot mahsulotlari va xizmatlari uchun tegishli bozorlarni yaratish va qo'llab-quvvatlashdir. Jamoatchilik bilan aloqalar ushbu jarayonning muhim qismi bo'lishi mumkin. Jamoatchilik bilan aloqalarning asosiy maqsadi tashkilot uchun do'stona va uning g'oyalari va mahsulotlarini qabul qilishga tayyor muhitni yaratish va qo'llab-quvvatlashdir. Jamoatchilik bilan aloqalar uchun rentabellik va sotish uzoq muddatli maqsad bo'lib, u iste'molchilar va boshqa jamoatchilik bilan ijobiy munosabatlar natijasida yuzaga keladi. Bozorda o'z o'rnini bo'shatish va mavjud iste'molchilarni unga qarshi kurashish uchun mahsulotni ilgari surish ajralmasdir. raqobatchilar.

Targ'ibotda foydalaniladigan targ'ibot faoliyatining yagona vositasi ommaviy axborot vositalaridir. Marketingdagi barcha reklama komponentlari o'xshash tushunchalar bo'lib ko'rinsada, ular turli usullar va usullar bilan ishlaydi. Biroq, ba'zan bir vaqtning o'zida, bozor sharoitlari va sharoitlari talab qiladigan doirada; Bozorga mo'ljallangan mahsulot bozorda saqlanib qolishi va iste'molchilar tomonidan afzal ko'rilishini ta'minlash uchun ular o'z ishlarini alohida yo'laklarda amalga oshiradilar. Biroq; Ular umumiy maqsadga erishish uchun hamkorlik qiladilar.

Sport marketingi

Sport marketingini quyidagicha aniqlash mumkin; U birja operatsiyalari orqali sport iste'molchilarining talab va ehtiyojlarini qondirishga qaratilgan barcha faoliyat turlarini qamrab oladi. Sport marketingi ikkita asosiy ta'sir ko'rsatdi. Bu sport mahsuloti va xizmatlarini bevosita sport iste'molchilariga sotish hamda sport reklamalaridan foydalangan holda boshqa iste'mol va sanoat mahsulotlari va xizmatlarini sotishdir. Marketing va sport tushunchalari bog'langanda shuni aytish mumkinki, bu ikki tushunchadan iborat bo'ladi. turli fanlar bir-birining qurolidir. Sport marketingi notijorat va notijorat tashkilotlarda farqlanishini ko'rsatadigan tadqiqotlar mavjud;

Masalan; “Foydali sport tashkilotlari nuqtai nazaridan marketingni maqsadli iste'molchi yoki mijozning qiziqishlari, istaklari va ehtiyojlaridan kelib chiqqan holda sport tadbirlarini taklif qilish orqali daromad olish sifatida ifodalash mumkin. Notijorat sport tashkilotlari marketing faoliyati jihatidan boshqa marketing turlaridan farq qiladi. Bu xususiyat bilan sport marketingi ijtimoiy marketing xarakterini oladi”.

Biroq; Raqobat muhitida mamlakatlarning qisqa muddatli foyda olish uchun emas, balki sog'lom jamiyat uchun ijtimoiy targ'ibot tadbirlarini amalga oshirar ekan, daromadga yo'naltirilgan tashkilotlar kabi professional tarzda harakat qilishi muqarrar bo'lib qoldi. Sog'lom jamiyat uchun ko'pchilikni sportga mehr qo'yish va odatlarga ega bo'lish tamoyillari foyda olishga yo'naltirilgan tashkilotlarning bir xil yo'llaridan borish orqali mumkin. Ommaviy

kommunikatsiyalar yordamida sportning ommaviyligi kundan kunga ortib borayotgani, sport tomoshabinlari va ishtirokchilarining ko'payishi bu sohani yirik tarmoqqa aylantirdi.

Jamoat bilan aloqa

Muloqot jamoatchilik bilan aloqalarning asosidir. Bu muloqot shart-sharoitlarga qarab goh yuzma-yuz, gohida ommaviy axborot vositalari orqali amalga oshiriladi. Muassasa xodimlari va jamiyat bilan ommaviy axborot vositalari orqali muloqot qilish imkonini beradigan barcha turdagi yangiliklarni muntazam ravishda yetkazish jamoatchilik bilan aloqalar ishi bo'lganidek, aholi uchun konsert tashkil etish va uni ommaga yetkazish uchun press-relizlar tayyorlash ham jamoatchilik bilan aloqalardir. ish. Xuddi shunday, futbol klubining ilmiy kongressini tashkil etish ham jamoatchilik bilan aloqalar bo'yicha mashqdir.

Jamoatchilik bilan aloqalar ikki tomonlama aloqa jarayoniga asoslanadi. Jamoatchilik bilan aloqalar - bu o'zgarish jarayoni va o'zgarishlarga qaratilgan. Shaxslar va tashkilotlarning boshqariladigan almashinuvi aloqa orqali amalga oshiriladi. Jamoatchilik bilan aloqalar bo'yicha tadqiqotlar faktlar va real voqealarga asoslanadi yoki bo'lishi kerak. Jamoatchilik bilan aloqalar haqiqatni aks ettiradi. Lekin bu ham harakatni talab qiladi. Ushbu harakat targ'ib qilinadigan tashkilot uchun ham, jamoatchilik bilan aloqalar bo'limi uchun ham zarur.

Jamoatchilik bilan aloqalar faoliyati uzoq muddatga cho'ziladi va ularning ta'siri reklamadagi kabi darhol sezilmasligi mumkin. Jamoatchilik bilan aloqalar nafaqat jamoatchilik bilan aloqalar bo'limida ishlaydiganlar, balki barcha institut xodimlarining mas'uliyati hisoblanadi.

Bu har kimning burchidir yoki bo'lishi kerak. Jamoatchilik bilan aloqalar faoliyatini boshqa targ'ibot tadbirlaridan, ayniqsa reklamadan ajratib turadigan eng muhim xususiyat, tayyorlanayotgan loyihalarda maqsadli auditoriyani qiziqtiradigan faoliyatni maqsadli auditoriyaga yetkazish va imidjiga ijobiy hissa qo'shishdir. u vakili bo'lgan muassasa. Sport marketingida samarali bo'lish usullaridan biri bu jamoatchilik bilan aloqalar faoliyatidan foydalangan holda maqsadli auditoriyaga erishishdir. Jamoatchilik bilan aloqalar faoliyatining foydaga bilvosita ta'siri uzoq muddatli o'rganish natijasida o'zini namoyon qiladi.

Chunki iqtidorli talabalarga tekin stipendiya beradigan klub o'zining yaxshi imiji uchun uzoq muddatli natijalarga erishadi. Ijtimoiy mas'uliyat tamoyili bilan ishlaydigan jamoatchilik bilan aloqalar faoliyati uzoq muddatda kuchli imidj yaratish va reklama qilishda samarali bo'lmasligi mumkin emas.

Homiylik

Idrokdan farqli o'laroq, homiylik xayriya yoki yordam emas. Homiylik biror tadbirni qo'llab-quvvatlash va ularning xarid qilish afzalliklariga bilvosita ta'sir ko'rsatish orqali muassasa, mahsulot yoki xizmatni ilgari surish orqali maqsadli auditoriya ongida brend imidjini yaratish yoki mustahkamlashni anglatadi. Homiylik o'z-o'zidan qoidalar va tamoyillarga ega bo'lgan amaliyot emas, balki jamoatchilik bilan aloqalar doirasidagi usullar to'plamidir. Homiylikning o'zi na reklama, na tashviqot, na marketing.

Barcha texnikalar o'z ta'sirini ko'rsatadi va unda baham ko'radi. Homiylik - bu barcha usullardan foydalangan holda ikkala tomon uchun ham foyda keltiradigan dastur. Homiylik tashkilotning jamoatchilik bilan aloqalar faoliyatiga juda mos keladi. Chunki u ham jamiyatga xizmat qiladi, ham homiy tashkilotning jamiyat oldidagi mas'uliyatini ado etishini ta'minlab, tashkilot imidjining yuksalishiga hissa qo'shadi. Tashkilotlarning ijtimoiy mas'uliyati homiylik va jamoatchilik bilan aloqalar faoliyatini tanlashda jamiyat ehtiyojlarini qondirish g'oyasini ko'rib

chiqish va tanlangan sohalarda faoliyat yuritishga qaror qilish orqali birinchi o'ringa chiqadi. Homiylik orqali sportdan foydalanadigan kompaniyalar va brendlar bilvosita reklama qiladilar. tadbirlar. Ijtimoiy sport marketingi uchun kompaniyalar sportdan foydalanish uchun homiylikka sarmoya kiritmasliklari ko'rinib turibdi. Biroq, bu soha uchun ishlab chiqariladigan ijtimoiy ijtimoiy mas'uliyat loyihalari, muassasalarning marketing maqsadlari uchun juda samarali maydondir.

Jamiyatda sport va maqsadli sohalarni ommalashtirishga qaratilgan ijodiy jamoatchilik bilan aloqalar tashkilotlari va homiylik faoliyati samarali natijalar berishi mumkin.

Sport marketingidagi ommaviy axborot vositalari

O'tmishdan hozirgi kungacha sportning ham ommaviy axborot vositalariga, ham ommaviy axborot vositalarining sportga ta'siri kuzatilgan. Xususan, butun dunyoda sportning ijtimoiy hodisa sifatida mavqeini oshirishda ommaviy axborot vositalari katta rol o'ynadi. Turli sport turlarini joriy etish va ommalashtirish, sport bilan shug'ullanish imkoniyati bo'lmagan ko'pchilikning sportga qiziqishi ommaviy axborot vositalari tufayli amalga oshirildi. Biroq, sport endi ommaviy axborot vositalarini nazorat qilish va boshqarish uchun keldi. Ommaviy axborot vositalari sportning juda ko'p turlari, ularning fiziologiyasi, anatomiyasi, mashg'ulotlarni rejalashtirish va davriylashtirish, tashkil etish va boshqarish, psixologik va sotsiologik jihatlari oldida kerakli mutaxassislikka erisha olmagan uchun orqada qoldi.

Ayniqsa, professional sport gazetalarning sport sahifalarini, televideniyaedagi sport dasturlarini egallab oldi. Yangi texnologik ishlanmalar auditoriyani nafaqat ommaviy axborot vositalarining iste'molchilari, balki elektron qurilmalarning xaridorlari va foydalanuvchilari sifatida ham aniqlash imkonini berdi. Ommaviy axborot vositalarida ro'y berayotgan telekommunikatsiyalar va qo'shilishlar natijasida tomoshabinlar ommaviy axborot vositalariga qarshi turishni boshladilar. Bu holat, ayniqsa, katta auditoriyani qamrab olishni maqsad qilgan reklama beruvchilar uchun foydali bo'ldi.

Biroq, boshqa tomondan, tematik kanallarning paydo bo'lishi bunday mahsulotlarni tomosha qilish uchun qo'shimcha pul to'lashni xohlaydigan va maxsus imtiyozlarga ega bo'lgan yangi auditoriya identifikatorini yaratdi. Raqamli nashriyot olib kelgan eng muhim o'zgarish bu translyatsiyalarda interaktivlikni ta'minlashdir. An'anaviy televideniyaning yuqoridan pastga va bir tomonlama aloqa modeli o'zgargan deb ishoniladi, bunda tomoshabin o'z televideniyesi orqali teleradiokompaniyaga ulanishi mumkin.

Xulosa

Sport marketingida maqsadga erishish uchun barcha reklama tadbirlari, xuddi marketingdagi kabi, bir xil xabarlar asosida birgalikda harakat qilishlari va hamkorlikda ishlashlari muqarrar bo'lib qoldi. Biroq, ba'zi boshqa sohalarda bo'lgani kabi, sport sohasining o'ziga xos xususiyatlaridan kelib chiqqan holda, reklama tadbirlarida jamoatchilik bilan aloqalar birinchi o'ringa chiqadi. Chunki sport bilan bog'liq muassasalar, tashkilotlar yoki shaxslar o'zlarini tanitishga emas, balki ijobiy imidj yaratish orqali maqsadli auditoriyaga erishishlari kerak. Sport orqali marketingda reklama tadbirlari, ayniqsa, futbol bilan bog'liq klublar va muassasalarga homiylik xarajatlari shaklida ko'rinadi.

Ommaviy bo'lib borayotgan va ommaviy axborot vositalarida ko'proq yoritilayotgan sport tarmoqlariga ustunlik beriladi. Brendlar ommabop madaniyat yaratgan ommaga tezda yetib boradigan sport tashkilotlari bilan samarali natijalarga erishmoqchi. Hozirgi vaqtda jamoatchilik

bilan aloqalarni o'rganishda ma'lum sohalarga ixtisoslashish birinchi o'ringa chiqdi. Shunday qilib; Davlat muassasalari va xususiy tashkilotlar o'rtasida marketing faoliyatini yaratish usuli ma'lum farqlarni talab qilganidek, ta'lim bilan bog'liq muassasalar, informatika bilan bog'liq muassasalar va sog'liqni saqlash muassasalari o'rtasida ham maxsus rejalashtirish va tadqiqotlar talab etiladi.

Potensial mijozlar bazasiga ega bo'lgan sport klublari va sport maydonchalari tashkilotlar tomonidan homiylik orqali yaxshi taassurot yaratish vositasi sifatida foydalanilayotgan bo'lsa-da, ijtimoiy sport marketingi uchun zarur yordam hali ko'rsatilmagan. Sport sohasi uchun jamoatchilik bilan aloqalar katta ahamiyatga ega. Chunki sport sog'lom turmushning ajralmas sharti bilan bir qatorda marketing sohasiga aylangan. Sport sohasidagi homiylik faoliyatini hisobga oladigan bo'lsak, jamoatchilik bilan aloqalar sport marketingining muhim qismi ekanligi ko'rinadi. Sport marketingi kontseptsiyasi va ushbu kontseptsiya doirasida jamoatchilik bilan aloqalar o'rni va uning homiylik bilan bog'liqligini tegishli ta'lim oluvchi shaxslarga tanishtirish katta ahamiyatga ega. Agar o'qitilgan va sohaga qadam qo'yadigan potensial ishchi kuchi zarur jihozlarga ega bo'lmasa, u marketingning bir qismi bo'lishdan nariga o'ta olmaydi.

REFERENCES

1. Yarasheva Dilnoza. (2023). PHYSIOLOGICAL REACTIONS TO INTERNAL LOAD STUDY. *American Journal Of Social Sciences And Humanity Research*, 3(12), 47–56. <https://doi.org/10.37547/ajsshr/Volume03Issue12-07>
2. Yarasheva Dilnoza. (2023). SPORTS PEDAGOGY BASED ON PSYCHOMOTOR AND DEVELOPMENT THEORIES. *American Journal Of Social Sciences And Humanity Research*, 3(12), 26–41. <https://doi.org/10.37547/ajsshr/Volume03Issue12-05>
3. Yarasheva Dilnoza. (2023). SPORTS, CULTURE AND SOCIETY. *American Journal Of Social Sciences And Humanity Research*, 3(11), 152–163. <https://doi.org/10.37547/ajsshr/Volume03Issue11-17>
4. Yarasheva Dilnoza. (2023). FOCUS ON AEROBIC (LI) TYPE OF MOTOR ACTIVITY BASED ON FITNESS PROGRAMS. *American Journal Of Social Sciences And Humanity Research*, 3(11), 81–90.
5. Yarasheva Dilnoza. (2023). METHODS OF ORGANIZING NON-TRADITIONAL FITNESS CLASSES. *American Journal Of Social Sciences And Humanity Research*, 3(11), 61–72. <https://doi.org/10.37547/ajsshr/Volume03Issue11-09>
6. Yarasheva Dilnoza Ismail Qizi. (2023). TECHNICAL AND TACTICAL SKILLS IN SPORTS. *American Journal Of Social Sciences And Humanity Research*, 3(10), 105–116. <https://doi.org/10.37547/ajsshr/Volume03Issue10-16>
7. Yarashova, D. (2023). THE IMPACT OF PLAYING SPORTS IN EARLY CHILDHOOD ON SOCIAL DEVELOPMENT. *Modern Science and Research*, 2(10), 230–234. Retrieved from <https://inlibrary.uz/index.php/science-research/article/view/24325>
8. Ярашева, Д. (2023, April). ФИТНЕС КАК ОЗДОРОВИТЕЛЬНАЯ ДЕЯТЕЛЬНОСТЬ. In *Proceedings of International Conference on Modern Science and Scientific Studies* (Vol. 2, No. 4, pp. 278-283).
9. Yarasheva, D. (2022). BOLALARDA MASHQ QILISHNING AHAMIYATI. *PEDAGOGS jurnali*, 19(1), 139-142.

10. Ярашева, Д. (2023). СТИЛИ ОРГАНИЗАЦИИ НЕТРАДИЦИОННЫХ ОЗДОРОВИТЕЛЬНЫХ ЗАНЯТИЙ. *ОБРАЗОВАНИЕ НАУКА И ИННОВАЦИОННЫЕ ИДЕИ В МИРЕ*, 19(5), 6-10.
11. Yarashova, D. (2023). STRENGTH TRAINING AND STRENGTH TRAINING IN CHILDREN. *Modern Science and Research*, 2(9), 211-215.
12. Dilnoza, Y. (2024). SOG'LOMLASHTIRUVCHI MASHG'ULOTLARNING TURLARI VA SAMARADORLIGI.
13. Sirojev Shoxrux. (2023). APPLICATIONS OF SPORT PSYCHOLOGY IN THE WORLD. *American Journal Of Social Sciences And Humanity Research*, 3(11), 107–120.
14. Sirojev, S. (2023). TEACHING ACTIVITIES AND PHILOSOPHY IN PHYSICAL EDUCATION AND SPORTS. *Modern Science and Research*, 2(10), 235–243.
15. Sirojev Shoxrux. (2023). THE IMPORTANCE OF MUTUAL RESPECT AND KINDNESS IN SPORTS. *American Journal Of Social Sciences And Humanity Research*, 3(12), 215–225.
16. Sirojev, S. (2024). EFFECTS OF SOCIAL PHOBIA ON SPORTS. *Modern Science and Research*, 3(1), 318–326.
17. Sirojev Shoxrux. (2023). STUDYING SPORTS PSYCHOLOGY. *American Journal Of Social Sciences And Humanity Research*, 3(12), 176–188.
18. Azamat Orunbayev. (2023). APPROACHES, BEHAVIORAL CHARACTERISTICS, PRINCIPLES AND METHODS OF WORK OF COACHES AND MANAGERS IN SPORTS. *American Journal Of Social Sciences And Humanity Research*, 3(11), 133–151. <https://doi.org/10.37547/ajsshr/Volume03Issue11-16>
19. Azamat Orunbayev. (2023). GLOBALIZATION AND SPORTS INDUSTRY. *American Journal Of Social Sciences And Humanity Research*, 3(11), 164–182. <https://doi.org/10.37547/ajsshr/Volume03Issue11-18>
20. Azamat Orunbayev. (2023). SOCIAL SPORTS MARKETING. *American Journal Of Social Sciences And Humanity Research*, 3(12), 121–134. <https://doi.org/10.37547/ajsshr/Volume03Issue12-17>
21. Azamat Orunbayev. (2023). RECOVERY STRATEGY IN SPORTS. *American Journal Of Social Sciences And Humanity Research*, 3(12), 135–147. <https://doi.org/10.37547/ajsshr/Volume03Issue12-18>
22. Azamat Orunbayev, (2023) NONUSHTANING MASHQ BAJARISHGA TA'SIRI. *International journal of scientific researchers* 2(2), 3-6.
23. Azamat Orunbayev. (2023). USING TECHNOLOGY IN A SPORTS ENVIRONMENT. *American Journal Of Social Sciences And Humanity Research*, 3(11), 39–49. <https://doi.org/10.37547/ajsshr/Volume03Issue11-07>
24. Azamat Orunbayev. (2023). FITNES VA SOG'LOMLASHTIRISH BO'YICHA MURABBIYLIK YO'NALISHIGA KONTSEPTUAL YONDASHUV. *Research Focus International Scientific Journal*, 2(8), 23–28. Retrieved from <https://refocus.uz/index.php/1/article/view/431>
25. Azamat Orunbayev. (2023). PANDEMIYA DAVRIDA MOBIL SOG'LIQNI SAQLASH VA FITNES DASTURLARI (PROGRAM). *Research Focus International Scientific Journal*, 2(7), 37–42. Retrieved from <https://refocus.uz/index.php/1/article/view/414>

26. Akhrorjon Nuriddinov. (2023). PHYSICAL ACTIVITY, HEALTH AND ENVIRONMENT. *American Journal Of Social Sciences And Humanity Research*, 3(12), 189–200. <https://doi.org/10.37547/ajsshr/Volume03Issue12-25>
27. Akhrorjon Nuriddinov. (2023). MANAGING THE PROCESS OF TALENT DEVELOPMENT IN SPORTS ANATASIA. *American Journal Of Social Sciences And Humanity Research*, 3(11), 121–132. <https://doi.org/10.37547/ajsshr/Volume03Issue11-15>
28. Nuriddinov, A. (2024). THE CONNECTION BETWEEN SPORT AND PHILOSOPHY. *Modern Science and Research*, 3(1), 308–317. Retrieved from <https://inlibrary.uz/index.php/science-research/article/view/28042>
29. Bahodir o'g'li, N. A. (2023). YEVIROPA MAMLAKATLARIDA YUQORI MALAKALI FUTBOLCHI VA MURABBIYLARNI TEXNIK TAKTIK HARAKATLARINI TADBIQ QILISH METODIKASI. *THEORY AND ANALYTICAL ASPECTS OF RECENT RESEARCH*, 2(14), 187-189.
30. Bahodir o'g'li, N. A. (2023). JISMONIY TARBIYADA FAIR PLAYNING O'RNI.
31. Nuriddinov, A. (2023). KARL MARX AND THE THOUGHTS OF CLASS THEORY ON SPORTS CULTURE. *MODERN SCIENCE AND RESEARCH*, 2(12), 249–258. <https://doi.org/10.5281/zenodo.10320828>
32. Nuriddinov, A. (2024). THE CONNECTION BETWEEN SPORT AND PHILOSOPHY. *MODERN SCIENCE AND RESEARCH*, 3(1), 308–317. <https://doi.org/10.5281/zenodo.10501012>
33. Bahodir o'g'li, N. A. (2023). NIMA UCHUN FUTBOL BUGUNGI KUNDA SPORT DEB ATALGANIDA BIRINCHI NAVBATDA AQLGA KELADI.
34. Saidova Mahbuba Ayubovna. (2023). Jismoniy qobiliyatlarning rivojlanishi va jismoniy sifatning ko'chishi. *TECHNICAL SCIENCE RESEARCH IN UZBEKISTAN*, 1(5), 379–393. Retrieved from
35. Saidova Mahbuba Ayubovna. (2023). Physical education lessons in the process of umumpedagogik methods. *TECHNICAL SCIENCE RESEARCH IN UZBEKISTAN*, 1(5), 345–354. Retrieved from <https://universalpublishings.com/index.php/tsru/article/view/3548>
36. Ayubovna, S. M. (2024). Gimnastika darsining maqsadlari, vositalari va uslubiy xususiyatlari. *TECHNICAL SCIENCE RESEARCH IN UZBEKISTAN*, 2 (1), 90–97.
37. Xayrullayevich, S. H. (2023). Use of Acrobatic Exercises and Their Terms In The Process of Teaching Gymnastics. *Intersections of Faith and Culture: American Journal of Religious and Cultural Studies* (2993-2599), 1 (9), 80–86.
38. Sayfiev Hikmatullo Xayrullayevich. (2023). AEROBIK GIMNASTIKANING XUSUSIYATLARI. *TECHNICAL SCIENCE RESEARCH IN UZBEKISTAN*, 1(5), 442–448. Retrieved from
39. Sayfiev Hikmatullo Xayrullayevich. (2023). РАЗВИТИЕ ДВИЖИТЕЛЬНЫХ НАВЫКОВ ДЕТЕЙ МЛАДШЕГО ВОЗРАСТА С ПОМОЩЬЮ СПОРТИВНОЙ ГИМНАСТИКИ ПЕДАГОГИЧЕСКАЯ ПРОБЛЕМА КАК ИЗ. *TECHNICAL SCIENCE RESEARCH IN UZBEKISTAN*, 1(5), 457–464. Retrieved from

40. Sayfiev Hikmatullo Xayrullayevich. (2023). Norms of gymnasiums and activities of gymnasiums. *TECHNICAL SCIENCE RESEARCH IN UZBEKISTAN*, 1(5), 428–434. Retrieved from

SPORTDAGI INNOVATSIYALAR KOMPILYATSIYA TADQIQOTI

Nuriddinov Axrorjon

Osiyo Xalqaro Universiteti

Jismoniy madaniyat kafedrası o'qituvchisi

Email: nuriddinovaxrorjonbahodirugli@oxu.uz

<https://doi.org/10.5281/zenodo.10646686>

Annotatsiya. Sport bugungi kunda hayotning ko'plab jabhalari bilan chambarchas bog'liq bo'lgan ko'p funksiyali va qulay sohalardan birini ifodalasa-da, endi u sanoat mahsulotiga aylana boshladi. Sportdagi innovatsiyalar har safar kishini hayratga soladigan va hayratga soladigan mavzu. Sportdagi innovatsiyalarning kelib chiqishi sport tomoshabinlari, ishtirokchilari yoki sportchilarni kamdan-kam qiziqtirsa ham, sportdagi innovatsiyalar sport tashkilotlari, korxonalar, yirik tadbirlar tashkilotchilari va hattoki davlatlar uchun ular tashkil etayotgan tashkilotga katta ta'sir ko'rsatishi uchun katta ahamiyatga ega. Bundan tashqari, sportdagi innovatsiyalar, odatda, yangi boshqaruv, jarayon, tashkil etish, marketing nuqtai nazarini yoki yangi sport mahsulotini joriy etishni amalga oshirishni anglatadi. Sportdagi innovatsiyalar - bu sport tashkilotlarini tashkil qilishni osonlashtiradigan vosita, sport biznesi uchun foyda va yirik tadbirlarni tashkil etuvchi mamlakatlar uchun obro' keltiradigan hodisa.

Xalqaro adabiyotlar o'rganilganda, yirik sport tashkilotlarida innovatsion amaliyot sifatida ko'rilishi mumkin bo'lgan ko'plab innovatsiyalar tashkilot jarayoniga kiritilgan. Shuning uchun ushbu tadqiqotda sport innovatsiyasi va uning misollarini yanada yaqqolroq ko'rsatish maqsadida, boshqa nuqtai nazarga ega bo'ldi. Sportdagi innovatsiyalar sifatida tasniflanishi mumkin bo'lgan mahsulot, jarayon, xizmat, tashkiliy va marketingga yo'naltirilgan innovatsiyalarni yaratishga harakat qilindi.

Kalit so'zlar: Sport, innovatsiya, sportdagi innovatsiya turlari.

A COMPILATION STUDY OF INNOVATION IN SPORT

Abstract. Although sport today represents one of the multifunctional and convenient areas closely related to many aspects of life, it has now started to become an industrial product.

Innovation in sports is a topic that always amazes and amazes people. Although the origins of innovation in sport are rarely of interest to sports spectators, participants or athletes, innovation in sport is of great importance to sports organizations, businesses, organizers of major events and even nations because of the great impact they have on the organization they create. In addition, innovation in sports usually refers to the implementation of a new management, process, organization, marketing approach, or the introduction of a new sports product. Innovation in sports is a phenomenon that facilitates the organization of sports organizations, profits for the business of sports and prestige for the countries that organize major events. When studying the international literature, many innovations that can be seen as innovative practices in large sports organizations are included in the organizational process.

Therefore, in order to show sports innovation and its examples more clearly in this study, it has a different perspective. An attempt has been made to create product, process, service, organizational and marketing oriented innovations that can be classified as innovations in sports.

Key words: Sport, innovation, types of innovation in sport.

Аннотация. Сегодня спорт представляет собой одну из многофункциональных и удобных сфер, тесно связанных со многими сторонами жизни, но теперь он стал промышленным продуктом. Инновации в спорте – тема, которая всегда удивляет и поражает людей. Хотя истоки инноваций в спорте редко интересуют спортивных зрителей, участников или спортсменов, инновации в спорте имеют большое значение для спортивных организаций, предприятий, организаторов крупных мероприятий и даже стран из-за огромного влияния, которое они оказывают на организации, в которых они работают. создавать. Кроме того, инновации в спорте обычно подразумевают внедрение нового менеджмента, процесса, организации, маркетингового подхода или внедрение нового спортивного продукта. Инновации в спорте – это явление, которое облегчает организацию спортивных организаций, прибыль спортивного бизнеса и престиж стран, организующих крупные мероприятия.

При изучении международной литературы многие инновации, которые можно рассматривать как инновационную практику в крупных спортивных организациях, включены в организационный процесс, поэтому, чтобы более наглядно показать спортивные инновации и их примеры в данном исследовании, оно имеет иной ракурс. Была предпринята попытка создать продукты, процессы, услуги, организационные и маркетинговые инновации, которые можно отнести к инновациям в спорте.

Ключевые слова: Спорт, инновации, виды инноваций в спорте.

Kirish

Innovatsiyaning turli ta'riflarini ko'rib chiqsak, mos keladigan ta'rif yoki tushunchaning yo'qligi innovatsiyaning turli maqsadlarga asoslanganligi bilan bog'liq. Adabiyotlarni ko'rib chiqilsa, innovatsiyaning ko'plab ta'riflari va tushunchalari mavjud. Ushbu ta'riflarning aksariyati innovatsiyaga "mavjud narsalarni farqlash" va "innovatsiya" kabi atamalar bilan murojaat qiladi.

Shu nuqtai nazardan, innovatsiya "yangi" va "innovatsiya" so'zlari bilan ifodalangan shakllanishlar sifatida ta'riflanadi, ular ko'p yoki kamroq innovatsiyalarni o'z ichiga olgan jarayonlar va sharoitlarda institutlarning faoliyatiga farqlar keltiradi. Adabiyotlardan olingan ba'zi turli ta'riflar, bir tomondan, innovatsiyani yangi usullar, tartib va jarayonlar bilan izohlasa, ikkinchi tomondan, mahsulot va xizmatlar bilan bog'liqligini ta'kidlaydi. Ushbu iboralarning barchasidan tushunilishi mumkin, innovatsiyani aniq yoki nomoddiy yangiliklarni o'z ichiga olgan hodisa sifatida tushuntirish mumkin. Innovatsiya ta'riflarining umumiy nuqtasi; U muammolarni hal qilish uchun texnik, iqtisodiy, tashkiliy va ijtimoiy innovatsiyalarni qo'llashga qaratilgan.

Xo'sh, qanday sharoitlar sportni yangilikka majbur qiladi? Bugungi kunda sport korxonalari, mezbonlik qiluvchi tashkilotlar, federatsiyalar, sport xizmatlarini ko'rsatuvchi kompaniyalar yoki sportni davlat orqali boshqaradigan muassasalar an'anaviy boshqaruv usuli o'rniga ishlab chiqarilgan ma'lumotlarni tez va boshqacha tarzda taqdim eta oladigan boshqaruv yondashuviga ustuvor ahamiyat berdi. Shu nuqtai nazardan, sportni boshqaradigan barcha muassasalar mijozlarga va tashkiliy tuzilishga mos keladigan texnologiyani yoki sinovdan o'tmagan g'oyani sport maydoniga moslashtira oladigan innovatsiyalarni ishlab chiqdilar va turli xususiyatlarni qo'shib ishlab chiqilgan innovatsiyalardan foydalanganlar. Bu o'zgarishlarning zamirida sanoat va innovatsiyalar yotadi. Innovatsiyalar tashkilotning raqobatbardoshligi va samaradorligi uchun muhim ahamiyatga ega.

Shu nuqtai nazardan qaraladigan bo'lsak, yirik sanoatga ega bo'lgan sport sohasi o'z daromadini oshirish maqsadida yillik byudjetidan bir qismini innovatsiyalarga ajratadi. Lekin sportdagi innovatsiyalar faqat foyda olish maqsadida amalga oshirilmaydigan hodisadir, balki shuningdek, tashkiliy qoniqish va davlat imidji kabi elementlarni o'z ichiga oladi. Sport adabiyotlari o'rganilganda, sportdagi innovatsiya tushunchasi kamdan-kam o'rganilgan va turli yondashuvlar bilan ta'kidlangan tushunchadir.

Mahsulot innovatsiyasi

Sport sanoatida barcha sport tarmoqlari bir xil sur'atda rivojlanmaydi. Chunki sport tarmoqlarida zarur asbob va jihozlar har xil; raketkalar, chang'ilar, to'plar, ustunlar, maxsus poyabzallar kabi. Iste'molchilarning tanlovlari va tendentsiyalari juda tez rivojlanmoqda, bu esa mahsulotlarning ishlash muddatini qisqartiradi. Sport mahsuloti turli xil qo'shimcha malakalar tufayli texnologik jihatdan murakkab; Kimyo, mexanika, to'qimachilik va metallurgiya kabi talablar.

Bugungi Olimpiya o'yinlari, jahon chempionatlari, Evropa chempionlari, ligalar va sport tadbirlari aslida texnologiya musobaqalaridir. Har bir yangi tashkilot turli xil yangiliklarni o'z ichiga oladi. Sun'iy intellekt dasturiy ta'minoti bilan yaratilgan aqlli tizimlar ma'lumotlarni tushunish va uni boshqa tizimlarga o'tkazish kabi funktsiyalarga ega. Sportda mahsulot innovatsiyasi boshqa mahsulotni joriy etish yoki mavjud bo'lmagan mahsulotni ishlab chiqish deb hisoblanadi. Sportda mahsulot innovatsiyasining maqsadi faol va passiv ishtirokchilarga foyda keltirishdir. Boshqacha qilib aytadigan bo'lsak, sportdagi mahsulot innovatsiyasining maqsadi umuman tomosha qilish zavqini oshirish, tashkilot boshqaruvida muvofiqlashtirish va nazorat qilish yoki hakamlarga aniqroq qarorlar qabul qilish imkonini beradigan mahsulotlarni kiritishdir. Sport tashkilotini tashkil etish yoki mavjud mahsulotni takomillashtirish va uni bozorga taqdim etish jarayonini osonlashtiradigan yangi mahsulotni joriy etish mahsulotni innovatsiya deb hisoblash mumkin.

So'nggi yillarda sportga kiritilgan mahsulot yangiliklarini misollar bilan ko'rib chiqish o'rinli bo'ladi. 2016 yilgi Rio Olimpiada o'yinlarida suv o'tkazmaydigan kauchukdan tayyorlangan bilaguzuklar 4000 dan ortiq nuqtalarda amal qiladigan NFC (Yaqin maydon aloqasi) texnologiyasi bilan turli sektorlarga to'lovlarni amalga oshirish uchun ishlatilgan. Golf musobaqalari uchun yaxshilangan ekran tajribasi, radar o'lchash tizimi skorboardlari va kamondan otish musobaqalarida olingan ballni o'q nishonga tegganidan atigi bir soniya o'tgach ekranda ko'rinadigan qilish kabi yangi mahsulot innovatsiyalari misolida birinchi marta foydalanilgan.

Jarayon innovatsiyasi

Korxonalar raqobati texnologik, vaqtinchalik va bozor o'zgarishlari ta'sirida shakllanadi.

Sport korxonalarida mahsulot innovatsiyasi ba'zan qisqa muddatli afzalliklarni ta'minlash ham, raqobatdosh ustunlikni saqlab qolish uchun sport mahsulotlari va xizmatlarini ishlab chiqarish faoliyatidagi takomillashtirish jarayonlarini qat'iy nazorat qilishga bog'liq. Jarayon innovatsiyasi tashkilot ichida sodir bo'lganligi sababli, u mahsulot innovatsiyasi bilan solishtirganda osongina boshqarilishi va bevosita amalga oshirilishi mumkin bo'lgan xususiyatga ega. Jarayon innovatsiyasining asosiy maqsadi jarayonning ta'sirini oshirishdir. Jarayon innovatsiyasi xizmatlar ishlab chiqarish va ishlashni optimallashtirishni o'z ichiga oladi. Jarayon innovatsiyasi mahsulot innovatsiyasi yordamida vaqt va xarajatlardan foyda olishga imkon beradi.

Shu bilan birga, jarayon innovatsiyasi maqsadlarga tez va samarali erishishni ta'minlaydi. Sport xizmatlarida jarayon innovatsiyasi deb hisoblanishi mumkin bo'lgan ko'plab ilovalar mavjud, ulardan ba'zilari E-imzo, Paso ligasi va ish faoliyatini yaxshilash dasturlari.

Elektron imzo - bu elektron shaklda qo'llaniladigan qonuniy autentifikatsiya tizimi. Ushbu jarayon innovatsiyasi bilan sport tashkilotlari yoki sport bilan bog'liq barcha yozishmalarning mazmuni o'zgartirilmagan holda, ma'lumotlar uchinchi shaxslar qo'lga o'tmasdan tezroq uzatilishi mumkin bo'ldi.

Tashkiliy innovatsiyalar

So'nggi yillarda o'tkazilgan barcha tashkilotlarning, ayniqsa yirik tashkilotlarning boshqaruvida katta o'zgarishlar bo'ldi. Tashkilot faoliyati samaradorligini oshirish uchun kiritilgan innovatsiyalarni tashkiliy innovatsiyalar deb hisoblash mumkin. Shuning uchun tashkiliy innovatsiyani boshqa innovatsiya turlaridan mustaqil ravishda ko'rib chiqmaslik kerak. Uning asosiy yo'nalishi tashkilot xizmatlari va tashkilotga imtiyozlar berish sohasidagi innovatsiyalarga qaratilgan.

Xizmat innovatsiyasi

Xizmat doimo odamlar bilan o'zaro aloqada shakllanadi. Yuqorida ko'rsatilganidek, sport innovatsiyasi mahsulot va jarayonlardagi ko'plab ma'lumotlar va topilmalarni, shuningdek, xizmat ko'rsatish sohasidagi ko'plab ma'lumotlarni o'z ichiga oladi. Xizmat innovatsion jarayonini jarayon innovatsiyasi va mahsulot innovatsiyasidan alohida ko'rib chiqish mumkin emas. Xizmat ko'rsatishning yangi yoki sezilarli darajada o'zgartirilmagan yondashuvi, xizmatlarni taqdim etish va tarqatish tizimidagi innovatsiyalar va farqlar, xizmat ko'rsatishda yangi texnologiyalardan foydalanish xizmat innovatsiyalari hisoblanadi. Dunyoda rivojlanayotgan texnologiya, shuningdek, sport turlarini rivojlantirish va yangilash orqali xizmat ko'rsatish sohasida o'zgarishlar va o'zgarishlarga olib keladi.

Marketing innovatsiyasi

Sport tovarlari va xizmatlarini bozorga chiqarish uchun; Bu turli marketing usullarini ishlab chiqish, jumladan, mahsulotni joylashtirish va ilgari surish, mahsulotni ilgari surish yoki narxlashda sezilarli o'zgarishlar yoki sport uchun yangi marketing usullarini amalga oshirish va odatdagidan tashqariga chiqish. Sportdagi marketing innovatsiyasi ochiq muhitda marketing faoliyatini o'z ichiga oladi. U sport marketingidagi klassik aloqa vositalarini jamoatchilik bilan aloqalar, reklama va reklama sifatida ko'rsa, u innovatsion aloqa vositalarini veb va ijtimoiy media, mobil aloqa va tadbirlar marketingi sifatida ko'radi. Bundan kelib chiqib aytish mumkinki, sportdagi marketing innovatsiyasini ko'proq internetga yo'naltirilgan holda baholash mumkin.

Xulosa

Natijada, sport sanoatiga sarflangan mablag'lar bugungi kunda boshqa ko'plab sohalarga sarflangan xarajatlardan ancha yuqori. Aytish mumkinki, sportdagi innovatsiyalar muammolarga avvalgidan ko'ra yaxshiroq yechim ishlab chiqaradigan tuzilishga ega. Shuning uchun innovatsiyalar tashkil etilgan har bir tashkilot uchun muhimdir. Sportdagi innovatsiyalar turli darajalarda sodir bo'lishiga qaramasdan, innovatsiyalarning har xil turlari sport tashkilotlari, biznes va marketingning turli jihatlariga ta'sir qilishi mumkin. Sport tashkilotlari; Ular uchun sport bozorida hukmronlik qilish, tashkilot faoliyatini osonlashtirish uchun mahsulot, xizmat, jarayon, tashkiliy va marketing kanallari kabi turli sohalarda turli xil innovatsiyalarni amalga oshirish va ushbu yangiliklarni saqlab qolish muhimdir. xizmatlarni osonlashtirish.

Innovatsiya - bu bugungi sport tashkilotlarini samarali boshqarish uchun qadrlanishi kerak bo'lgan hodisa. Innovatsiya deb ta'riflanishi mumkin bo'lgan innovatsiyalar tashkilotlarda har bir manfaatdor shaxs yoki guruh, tomoshabinlar, hakamlar va sport menejerlari tomonidan qo'llaniladi. Sportda innovatsiyalarning qo'shgan hissasini yanada aniqroq ochib berish uchun tadqiqotlarga ehtiyoj bor, bu keng tarqalgan emas. Tegishli adabiyotlarga keng kiritilmagan sportdagi innovatsiyalarning sport korxonalarini, tashkilot va tashkilotlariga qo'shgan hissasini yanada aniqroq ochib berish uchun ilmiy izlanishlar zarur.

REFERENCES

- 1 Sirojev , S., Nuriddinov , A., & Sayfiyev, H. (2023). THE CONCEPT AND IMPORTANCE OF SHOOTING SPEED IN VOLLEYBALL. *Modern Science and Research*, 2(9), 187–191. Retrieved from <https://inlibrary.uz/index.php/science-research/article/view/24102>
- 2 Nuriddinov, A. (2023). THE ROLE OF FAIR PLAY IN PHYSICAL EDUCATION. *Modern Science and Research*, 2(10), 244–250. Retrieved from <https://inlibrary.uz/index.php/science-research/article/view/24327>
- 3 Nuriddinov, A., Sayfiyev, H., & Sirojev, S. . (2023). WHY FOOTBALL IS THE FIRST SPORT THAT COMES TO MIND TODAY. *Modern Science and Research*, 2(9), 200–203. Retrieved from <https://inlibrary.uz/index.php/science-research/article/view/24104>
- 4 Akhrorjon Nuriddinov. (2023). A STUDY OF THE AGGRESSIVE STATUS OF FOOTBALL FANS. *American Journal Of Social Sciences And Humanity Research*, 3(11), 73–80. <https://doi.org/10.37547/ajsshr/Volume03Issue11-10>
- 5 Akhrorjon Nuriddinov. (2023). USE OF DIGITAL SPORTS TECHNOLOGIES IN SPORTS TELEVISION. *American Journal Of Social Sciences And Humanity Research*, 3(11), 208–219. <https://doi.org/10.37547/ajsshr/Volume03Issue11-22>
- 6 Akhrorjon Nuriddinov. (2023). PHYSICAL ACTIVITY, HEALTH AND ENVIRONMENT. *American Journal Of Social Sciences And Humanity Research*, 3(12), 189–200. <https://doi.org/10.37547/ajsshr/Volume03Issue12-25>
- 7 Akhrorjon Nuriddinov. (2023). MANAGING THE PROCESS OF TALENT DEVELOPMENT IN SPORTS ANATASIA. *American Journal Of Social Sciences And Humanity Research*, 3(11), 121–132. <https://doi.org/10.37547/ajsshr/Volume03Issue11-15>
- 8 Nuriddinov, A. (2024). THE CONNECTION BETWEEN SPORT AND PHILOSOPHY. *Modern Science and Research*, 3(1), 308–317. Retrieved from <https://inlibrary.uz/index.php/science-research/article/view/28042>
- 9 Bahodir o'g'li, N. A. (2023). YEVROPA MAMLAKATLARIDA YUQORI MALAKALI FUTBOLCHI VA MURABBIYLARNI TEXNIK TAKTIK HARAKATLARINI TADBIQ QILISH METODIKASI. *THEORY AND ANALYTICAL ASPECTS OF RECENT RESEARCH*, 2(14), 187-189.
- 10 Bahodir o'g'li, N. A. (2023). JISMONIY TARBIYADA FAIR PLAYNING O 'RNI.
- 11 Nuriddinov, A. (2023). KARL MARX AND THE THOUGHTS OF CLASS THEORY ON SPORTS CULTURE. *MODERN SCIENCE AND RESEARCH*, 2(12), 249–258. <https://doi.org/10.5281/zenodo.10320828>

- 12 Nuriddinov, A. (2024). THE CONNECTION BETWEEN SPORT AND PHILOSOPHY. MODERN SCIENCE AND RESEARCH, 3(1), 308–317. <https://doi.org/10.5281/zenodo.10501012>
- 13 Bahodir o'g'li, N. A. (2023). NIMA UCHUN FUTBOL BUGUNGI KUNDA SPORT DEB ATALGANIDA BIRINCHI NAVBATDA AQLGA KELADI.
- 14 Sirojev, S. (2023). THE CONCEPT AND IMPORTANCE OF SHOOTING SPEED IN VOLLEYBALL. *Modern Science and Research*, 2(9), 187-191.
- 15 Sirojev Shoxrux. (2023). THE CONNECTION BETWEEN SPORTS AND LOGIC. *American Journal Of Social Sciences And Humanity Research*, 3(11), 97–106.
- 16 Sirojev Shoxrux. (2023). APPLICATIONS OF SPORT PSYCHOLOGY IN THE WORLD. *American Journal Of Social Sciences And Humanity Research*, 3(11), 107–120.
- 17 Sirojev, S. (2023). TEACHING ACTIVITIES AND PHILOSOPHY IN PHYSICAL EDUCATION AND SPORTS. *Modern Science and Research*, 2(10), 235–243.
- 18 Sirojev Shoxrux. (2023). THE IMPORTANCE OF MUTUAL RESPECT AND KINDNESS IN SPORTS. *American Journal Of Social Sciences And Humanity Research*, 3(12), 215–225.
- 19 Sirojev, S. (2024). EFFECTS OF SOCIAL PHOBIA ON SPORTS. *Modern Science and Research*, 3(1), 318–326.
- 20 Sirojev Shoxrux. (2023). STUDYING SPORTS PSYCHOLOGY. *American Journal Of Social Sciences And Humanity Research*, 3(12), 176–188.
- 21 Azamat Orunbayev. (2023). APPROACHES, BEHAVIORAL CHARACTERISTICS, PRINCIPLES AND METHODS OF WORK OF COACHES AND MANAGERS IN SPORTS. *American Journal Of Social Sciences And Humanity Research*, 3(11), 133–151. <https://doi.org/10.37547/ajsshr/Volume03Issue11-16>
- 22 Azamat Orunbayev. (2023). GLOBALIZATION AND SPORTS INDUSTRY. *American Journal Of Social Sciences And Humanity Research*, 3(11), 164–182. <https://doi.org/10.37547/ajsshr/Volume03Issue11-18>
- 23 Azamat Orunbayev. (2023). SOCIAL SPORTS MARKETING. *American Journal Of Social Sciences And Humanity Research*, 3(12), 121–134. <https://doi.org/10.37547/ajsshr/Volume03Issue12-17>
- 24 Azamat Orunbayev. (2023). RECOVERY STRATEGY IN SPORTS. *American Journal Of Social Sciences And Humanity Research*, 3(12), 135–147. <https://doi.org/10.37547/ajsshr/Volume03Issue12-18>
- 25 Azamat Orunbayev, (2023) NONUSHTANING MASHQ BAJARISHGA TA'SIRI. *International journal of scientific researchers* 2(2), 3-6.
- 26 Azamat Orunbayev. (2023). USING TECHNOLOGY IN A SPORTS ENVIRONMENT. *American Journal Of Social Sciences And Humanity Research*, 3(11), 39–49. <https://doi.org/10.37547/ajsshr/Volume03Issue11-07>
- 27 Azamat Orunbayev. (2023). FITNES VA SOG'LOMLASHTIRISH BO'YICHA MURABBIYLIK YO'NALISHIGA KONTSEPTUAL YONDASHUV. *Research Focus International Scientific Journal*, 2(8), 23–28. Retrieved from <https://refocus.uz/index.php/1/article/view/431>

- 28 Azamat Orunbayev. (2023). PANDEMIYA DAVRIDA MOBIL SOG'LIQNI SAQLASH VA FITNES DASTURLARI (PROGRAM). *Research Focus International Scientific Journal*, 2(7), 37–42. Retrieved from <https://refocus.uz/index.php/1/article/view/414>
- 29 Yarasheva Dilnoza. (2023). SPORTS, CULTURE AND SOCIETY. *American Journal Of Social Sciences And Humanity Research*, 3(11), 152–163. <https://doi.org/10.37547/ajsshr/Volume03Issue11-17>
- 30 Yarasheva Dilnoza. (2023). FOCUS ON AEROBIC (LI) TYPE OF MOTOR ACTIVITY BASED ON FITNESS PROGRAMS. *American Journal Of Social Sciences And Humanity Research*, 3(11), 81–90.
- 31 Yarasheva Dilnoza. (2023). METHODS OF ORGANIZING NON-TRADITIONAL FITNESS CLASSES. *American Journal Of Social Sciences And Humanity Research*, 3(11), 61–72. <https://doi.org/10.37547/ajsshr/Volume03Issue11-09>
- 32 Yarasheva Dilnoza Ismail Qizi. (2023). TECHNICAL AND TACTICAL SKILLS IN SPORTS. *American Journal Of Social Sciences And Humanity Research*, 3(10), 105–116. <https://doi.org/10.37547/ajsshr/Volume03Issue10-16>
- 33 Yarashova, D. (2023). THE IMPACT OF PLAYING SPORTS IN EARLY CHILDHOOD ON SOCIAL DEVELOPMENT. *Modern Science and Research*, 2(10), 230–234. Retrieved from <https://inlibrary.uz/index.php/science-research/article/view/24325>
- 34 Ярашева, Д. (2023, April). ФИТНЕС КАК ОЗДОРОВИТЕЛЬНАЯ ДЕЯТЕЛЬНОСТЬ. In *Proceedings of International Conference on Modern Science and Scientific Studies* (Vol. 2, No. 4, pp. 278-283).
- 35 Yarasheva, D. (2022). BOLALARDA MASHQ QILISHNING AHAMIYATI. *PEDAGOGS jurnali*, 19(1), 139-142.
- 36 Ярашева, Д. (2023). СТИЛИ ОРГАНИЗАЦИИ НЕТРАДИЦИОННЫХ ОЗДОРОВИТЕЛЬНЫХ ЗАНЯТИЙ. *ОБРАЗОВАНИЕ НАУКА И ИННОВАЦИОННЫЕ ИДЕИ В МИРЕ*, 19(5), 6-10.
- 37 Yarashova, D. (2023). STRENGTH TRAINING AND STRENGTH TRAINING IN CHILDREN. *Modern Science and Research*, 2(9), 211-215.
- 38 Dilnoza, Y. (2024). SOG'LOMLASHTIRUVCHI MASHG'ULOTLARNING TURLARI VA SAMARADORLIGI.
- 39 Ayubovna, S. M. (2023). Harakat malakalarini shakllantirishning fiziologik asoslari va sport texnikasini o'rgatish. *E'tiqod va madaniyatning kesishgan joylari: Amerika diniy va madaniyat tadqiqotlari jurnali (2993-2599)*, 1(9), 87-94.
- 40 Xayrullayevich, S. H. (2023). Use of Acrobatic Exercises and Their Terms In The Process of Teaching Gymnastics. *Intersections of Faith and Culture: American Journal of Religious and Cultural Studies (2993-2599)*, 1 (9), 80–86.

ISSIQLIK VA CHO'ZISH MASHQLARINING PROPRIOSEPSIYA VA MUVOZANATGA TA'SIRI

Sirojev Shoxrux

Asia International University
Physical culture chair manager.

Email: sirojevshoxruxfayzullougli@oxu.uz

<https://doi.org/10.5281/zenodo.10646754>

Annotatsiya. Sport mashg'ulotlariga qatnashish ortishi bilan shaxsning salomatligi va jismoniy tayyorgarligi yaxshilansa, sport jarohatlari soni ko'payadi. Sport jarohatlarini oldini olish harakatlarida isinish va sovutish, moslashuvchanlik mashqlari, muvofiqlashtirish, muvozanat va propriozeptiv mashqlar muhim o'rin tutadi. Issiqlik va cho'zish mashqlari tarixan odatiy holga aylangan. So'nggi yillarda proprioepsiyaning ahamiyati tushunilgan va bu boradagi tadqiqotlar kuchaygan bo'lsa-da, muvozanat va proprioepsiyaga ta'sir qiluvchi mexanizmlar bo'yicha tadqiqotlar etarli emas. Isitish va cho'zish mashqlari muvozanat va proprioepsiyaga ta'sir qilishi mumkin bo'lgan parametrlar qatoriga kiradi. Ushbu sharhning maqsadi isinish va cho'zish mashqlarining muvozanat va proprioepsiyaga ta'siri bo'yicha adabiyotlarni o'rganishdir.

Tadqiqot davomida adabiyotlar pubik sohada isinish, cho'zish, proprioepsiya va muvozanat so'zlarini kiritish orqali skanerdan o'tkazildi. Tadqiqotlarga qaraganda, isinish umuman muvozanatga ijobiy hissa qo'shadi va cho'zish mashqlari ham muvozanatni yaxshilaydi. Biroq, ba'zi tadqiqotlar shuni ko'rsatdiki, cho'zish muvozanatni buzadi yoki muvozanatga ta'sir qilmaydi.

Cho'zish mashqlarining proprioepsiyaga ta'sirini ko'rib chiqayotganda, ko'plab tadqiqotlar cho'zish odatda proprioepsiyaga ijobiy ta'sir qilishini ko'rsatadi, ba'zi tadqiqotlar esa proprioepsiya va qo'shma pozitsiyani his qilish qobiliyatiga ta'sir qilmaydi. Isitish proprioepsiyaga ijobiy ta'sir ko'rsatadigan tadqiqotlar mavjud. Kelgusi tadqiqotlarda odatda sport maydonlarida qo'llaniladigan cho'zish davrlarini qo'llash maqsadga muvofiqdir.

Tadqiqotlarni loyihalashda, sportchilar tomonidan isinish paytida qo'llaniladigan cho'zish davrlariga o'xshash cho'zish davrlaridan foydalanish, shuningdek, nazorat ostida va tasodifiy tarzda tadqiqotlarni loyihalash, turli yosh guruhlarini bir-biri bilan solishtirish va o'rtasida taqqoslash o'rinli bo'ladi. turli jismoniy tayyorgarlikka ega guruhlar.

Kalit so'zlar: isinish, cho'zish, muvozanat, proprioepsiya.

EFFECTS OF WARM-UP AND STRETCHING EXERCISES ON PROPRIOCEPTION AND BALANCE

Abstract. The number of sports injuries increases when a person's health and physical fitness improves with increasing participation in sports activities. Warm-up and cool-down, flexibility exercises, coordination, balance and proprioceptive exercises are important in preventing sports injuries. Warming up and stretching have historically been the norm.

Although the importance of proprioception has been recognized and research has increased in recent years, research on the mechanisms affecting balance and proprioception is lacking. Warm-up and stretching exercises are among the parameters that can affect balance and proprioception. The purpose of this review is to examine the literature on the effects of warm-up and stretching exercises on balance and proprioception. During the study, the literature was scanned by including the terms warm-up, stretching, proprioception, and balance in the pubic

area. Research shows that warming up has a positive effect on balance in general, and that stretching also improves balance. However, some studies have shown that stretching either impairs balance or does not affect balance. When looking at the effect of stretching on proprioception, many studies show that stretching generally has a positive effect on proprioception, while some studies show no effect on proprioception and joint position sense.

There are studies showing that heating has a positive effect on proprioception. In future studies, it would be desirable to use stretching cycles commonly used in sports fields. Research design should include stretching periods similar to those used by athletes during warm-up, as well as controlled and randomized study designs, comparing and contrasting different age groups. groups with different physical fitness.

Key words: warm-up, stretching, balance, proprioception.

ВЛИЯНИЕ РАЗМИНКИ И УПРАЖНЕНИЙ НА РАСТЯЖКУ НА ПРОПРИОЦЕПЦИЮ И БАЛАНС

Аннотация. Количество спортивных травм увеличивается при ухудшении здоровья и физической подготовленности человека по мере увеличения участия в спортивных мероприятиях. Разминка и заминка, упражнения на гибкость, координацию, баланс и проприоцептивные упражнения важны для предотвращения спортивных травм. Разминка и растяжка исторически были нормой. Хотя важность проприоцепции признана и в последние годы количество исследований возросло, исследования механизмов, влияющих на баланс и проприоцепцию, отсутствуют.

Разминка и упражнения на растяжку входят в число параметров, которые могут повлиять на баланс и проприоцепцию. Цель этого обзора — изучить литературу о влиянии разминки и упражнений на растяжку на баланс и проприоцепцию. В ходе исследования литература была просмотрена, включая термины «разминка», «растяжка», «проприоцепция» и «баланс в лобковой области». Исследования показывают, что разминка положительно влияет на баланс в целом, а растяжка также улучшает баланс. Однако некоторые исследования показали, что растяжка либо ухудшает баланс, либо не влияет на него. Рассматривая влияние растяжки на проприоцепцию, многие исследования показывают, что растяжка в целом оказывает положительное влияние на проприоцепцию, в то время как некоторые исследования не показывают никакого влияния на проприоцепцию и ощущение положения суставов. Есть исследования, показывающие, что нагревание положительно влияет на проприоцепцию.

В будущих исследованиях было бы желательно использовать циклы растяжки, обычно используемые в спорте. Дизайн исследования должен включать периоды растяжки, аналогичные тем, которые используют спортсмены во время разминки, а также контролируемые и рандомизированные исследования, сравнивающие и противопоставляющие различные возрастные группы. группы с разной физической подготовкой.

Ключевые слова: разминка, растяжка, баланс, проприоцепция.

Kirish

Sport mashg'ulotlariga qatnashish ortib borishi bilan shaxsning salomatligi va jismoniy tayyorgarligi yaxshilanadi, sport jarohatlari soni ortadi. Sport jarohatlarini oldini olish

harakatlarida isinish va sovutish, moslashuvchanlik mashqlari, muvofiqlashtirish, muvozanat va proprioseptiv mashqlar muhim o'rin tutadi. Issiqlik va cho'zish mashqlari tarixan odatiy holga aylangan. Issiqlik asosiy sport mashg'ulotidan oldin bajariladigan past intensivlikdagi bir qator harakatlarni anglatadi. Maqsad - sport samaradorligini oshirish va jarohatlar ehtimolini kamaytirish. Stretch mashqlari mashg'ulotlar va musobaqalarda isinish va sovutish mashqlarining bir qismidir. Cho'zishning to'rtta asosiy turi va ko'p sonli kichik turlari mavjud.

Statik cho'zish - mushaklarni ma'lum bir nuqtaga cho'zish va ularni ma'lum vaqt, odatda 10-30 soniya ushlab turish orqali bajariladigan mashq turi. Statik cho'zish uchta kichik guruhga bo'linadi: faol cho'zish, passiv cho'zish va izometrik cho'zish. Balistik cho'zish - bu tananing o'z og'irligidan foydalangan holda bo'g'inlar harakatining normal chegaralarini itaruvchi prujinaga o'xshash cho'zish mashqlari. Mushak tolalari iloji boricha cho'zilgan holda buloq shaklida qisqarish printsipiga asoslanadi. Dinamik cho'zish - bu cho'zishning bir turi bo'lib, unda tananing o'z og'irligidan foydalangan holda normal bo'g'inlar harakati boshqariladigan tarzda amalga oshiriladi. Balistik cho'zishdan farqli o'laroq, dinamik cho'zish bo'g'inlar harakatining normal chegaralarini majburlamaydi va bahor uslubidagi harakatlar o'rniga boshqariladigan cho'zish harakatlaridan foydalanadi. Proprioseptiv nerv-mushaklarni yengillashtirish (PNF) cho'zilishi mushak guruhlarining nerv-mushak samaradorligini oshirish uchun ishlab chiqilgan harakatlarning juda maxsus birikmasidir.

Proprioepsiya - bu mexanoreseptorlar deb ataladigan o'ziga xos nerv sonlaridan markaziy asab tizimiga keladigan barcha stimullar. Somatik sezgilar tanadan hissiy ma'lumotlarni to'playdigan asab mexanizmlarini tashkil qiladi. Proprioseptiv sezgilar somatik sezgilar qatoriga kiradi va tananing jismoniy holati bilan bog'liq. Bu holatni bildiruvchi sezgilar, tendon va mushak sezgilari.

Sport ko'rsatkichlarini oshirishda isinish va cho'zish mashqlarining roli hali ham bahsli. Isitishning cho'zish qismi odatda statik cho'zilishdir. Statik cho'zish ba'zi hollarda sekin eksantrik qisqarishlar va uzoqroq qisqarishlar uchun foydali bo'lishi mumkin. Dinamik cho'zishda u hech qanday ta'sir ko'rsatmasligi yoki unumdorlikni oshirishi mumkinligi ko'rsatilgan, ayniqsa dinamik cho'zish muddati uzaytirilsa. Bundan tashqari, isinish va cho'zilishning muvozanat va proprioepsiyaga ta'sirini o'rganuvchi tadqiqotlarni ko'rib chiqayotganda, turli natijalar ko'rinadi.

Ushbu sharhning maqsadi isinish va cho'zish mashqlarining muvozanat va proprioepsiyaga ta'siri bo'yicha adabiyotlarni o'rganishdir.

Isitish mashqlari

Issiqlik mashqlari - bu odamni sport mashg'ulotlariga tayyorlaydigan past intensivlikdagi mashqlar. Sport mashg'ulotlaridan oldin isinishning maqsadi ishlashni optimallashtirishdir. Issiqlik davri submaksimal aerobik faollikni, cho'zish va bir qator sportga xos harakatlarni o'z ichiga oladi.

Cho'zish qismi odatda statik cho'zishni o'z ichiga oladi. Isitishning maqsadi - mushaklar, qon va biriktiruvchi to'qimalarning haroratini oshirish orqali ish faoliyatini oshirish va yumshoq to'qimalarning shikastlanishini oldini olish.

Sportchilar, murabbiylar va shifokorlar tomonidan isinish jarohatlar xavfini kamaytiradi, degan fikr keng tarqalgan bo'lsa-da, bu aniq isbotlanmagan. Isitish mashqlarini bajarish orqali mushakning viskozitesi pasayadi va shu bilan mexanik samaradorlik ortadi, uning elastikligi va qisqarish tezligi oshadi, koordinatsiya yaxshilanadi, tomirlar to'shagida qarshilik pasayadi, nerv o'tkazuvchanligi tezligi oshadi va mushakka yetib boradigan kislorod miqdori ortadi.

Mushaklarning isishi gamma-nerv tolalarining faolligini va mushak shpindellarining mushaklarning kuchlanishiga sezgirligini pasaytirib, mushaklarning bo'shashishiga yordam beradi, metabolizm tezligini oshiradi va buning natijasida mushaklar kuchliroq va samaraliroq ishlash qobiliyatiga ega bo'ladi. Issiqlik bilan tana harorati (rektal 1 °C dan 2 °C) va mushaklarning harorati (2-3 °C) ko'tariladi (1,2). Issiqlik ta'siri mushak-tendon birligining innervatsiyasi bilan bog'liq deb hisoblanadi. Haroratning oshishi tufayli nerv-mushak tizimi samaraliroq bo'lishi bilan muvozanat samaradorligi oshadi, deb ishoniladi. Tana haroratining har 1C ko'tarilishi oyoq kuchining 4% yaxshilanishiga sabab bo'lishi mumkin.

Sport maqsadlarida isitishning 3 ta asosiy turi mavjud: passiv, umumiy va maxsus isinish.

Moslashuvchanlik mashqlari odatda isinish davriga kiritiladi. Passiv isitish - bu issiq paket, isitgich, pomad yoki massaj kabi tashqi vositalar yordamida haroratni oshirish. Bunday isinish tanadagi sezilarli o'zgarishlarni yaratmaydi. Umumiy isinish ba'zi harakatlarni o'z ichiga oladi, lekin faoliyat davomida zarur bo'lgan maxsus harakatlar bilan bevosita bog'liq emas. Maxsus isinish - sportda eng ko'p uchraydigan isinish turi va shunga o'xshash harakatlar sport mashg'ulotlarida amalga oshiriladi. Eksperimental tadqiqotlar shuni ko'rsatdiki, bu turdagi o'ziga xos isinish samaradorlikni oshirishning samarali usuli hisoblanadi.

Mushaklar haroratining oshishi asab tizimining funktsiyasini oshirish orqali ish faoliyatini yaxshilashga yordam beradi. Karvonen shuni ko'rsatdiki, mushaklar haroratining oshishi markaziy asab tizimining faoliyatini yaxshilaydi va nerv impulslarining o'tkazuvchanligini oshiradi. Asab tizimi faoliyatining rivojlanishi, ayniqsa, yuqori darajadagi murakkab tana harakatlari yoki turli xil ogohlantirishlarga tez javob berishni talab qiladigan vazifalar uchun muhimdir.

Stretch mashqlari

Biologik tizimlarga ta'sir qiluvchi kuchlar va bu kuchlar ta'sirining oqibatlari bilan shug'ullanadigan fan sohasi biomexanika deb ataladi. Biyomexanik tamoyillar sport mashg'ulotlarida, ayniqsa cho'zishda muhim ahamiyatga ega. Cho'zish mashqlari samarali bo'lishi uchun ular biomexanik printsiplarga muvofiq bajarilishi kerak. Mushaklar biriktiruvchi to'qimadan iborat. Birlashtiruvchi to'qima kollagen va boshqa tolalardan iborat. Xalta to'qimasi viskoelastik xususiyatlarga ega va to'qimalarni cho'zish imkonini beradi. Yopishqoq komponent plastik cho'zilish imkonini beradi va cho'zishga olib keladigan yuk olib tashlangandan so'ng to'qimalarda doimiy cho'zilish paydo bo'ladi. Elastik komponent elastik taranglikni keltirib chiqaradi, qo'llaniladigan kuch bartaraf etilgandan so'ng, to'qima avvalgi uzunligiga qaytadi. Yopishqoq elastik to'qimalar deformatsiyasining asosiy xususiyatlaridan biri shundaki, deformatsiya vaqtga bog'liq bo'ladi, ya'ni yuk tez surilganda deformatsiya elastik bo'ladi va to'qima darhol avvalgi shakliga qaytadi. Agar yuk ma'lum vaqt davomida qo'llanilsa (cho'zish va ushlab turish), deformatsiya yopishqoq bo'ladi va to'qima asta-sekin tiklanadi. Cho'zish mashqlari asabiy faoliyatni rag'batlantiradi, bu mushaklarning uzayishiga va bo'g'imlarning harakat doirasini oshiradi. Shu maqsadda turli to'qimalarga, ayniqsa, biriktiruvchi to'qimalarga normal chegaralardan tashqari cho'zish mashqlarini qo'llash kerak.

Tez va kech ta'sir cho'zish mashqlarida ko'rinadi. Cho'zish mashqlari qisqa vaqt ichida mushaklarning moslashuvchanligini va qo'shma harakat doirasini yaxshilaydi va ularning foydali ta'sirini uzoq vaqt davomida saqlaydi. Tez ta'sirlarni mushakning viskoelastik reaksiyasi bilan izohlash mumkin va bu ta'sirlar bir soat davom etadi. To'rt yoki besh marta takrorlash bilan 30 soniya cho'zilishi natijasida mushaklarning yopishqoqligining pasayishi, mushak-tendon birligi

uzunligining oshishi, taranglikka chidamliligining pasayishi va bo'g'inlar harakatining ortishi kuzatiladi. Umuman olganda, statik va ballistik cho'zilishdan ko'ra, PNF cho'zilishida qo'shma harakat oralig'ining ko'proq o'sishi kuzatiladi.

Stretching mashqlarining foydali ta'siri

- Jismoniy qobiliyatni yaxshilaydi
- Sport harakatlarini o'rganish va bajarishni osonlashtiradi.
- Mushakning biomexanik xususiyatlarini o'zgartirib, bo'g'inlar harakatini oshiradi
- Aqliy va jismoniy dam olishga hissa qo'shadi
- Diqqatning rivojlanishiga hissa qo'shadi
- Qo'shimchalar, mushaklar va tendonlarning shikastlanish xavfini kamaytiradi
- Mushaklarning qattiqligi va kuchlanishini kamaytiradi
- Birlashtiruvchi to'qimalarning oson harakatlanishini ta'minlaydigan kimyoviy moddalarning shakllanishini rag'batlantiradi.
- Hayz paytida og'riqni kamaytiradi.

Bu barcha foydali ta'sirlar tufayli jarohatlarning oldini olish va ish faoliyatini oshirish uchun sport tibbiyotida cho'zish mashqlari tavsiya etiladi.

Stretching mashqlari turlari

Stretch mashqlari 4 ta kichik guruhga bo'linadi.

- 1-Ballistik cho'zish
- 2-Dinamik cho'zish
- 3-Statik cho'zish
- Faol cho'zish
- Passiv cho'zish
- Izometrik cho'zish
- 4-PNF cho'zish

Proprioepsiya

Proprioepsiyani mexanoreseptorlar deb ataladigan o'ziga xos nerv uchlaridan markaziy asab tizimiga keladigan barcha signallar sifatida aniqlash mumkin. So'nggi yillarda proprioseptiv tadqiqotlar sport jarohatlarining oldini olishda tobora muhim ahamiyat kasb etmoqda. Mushak shpindeli va Golji tendon retseptorlari mushak va tendonda joylashgan mexanoreseptorlar bo'lib, mushaklar uzunligidagi o'zgarishlarga ta'sir qiladi. Proprioepsiyaga ijobiy ta'sir qiladi deb o'ylash mumkin, chunki cho'zish mashqlari natijasida mushaklar uzunligi ortadi, isinish natijasida nerv o'tkazuvchanligi va mushaklarning qisqarish tezligi ortadi.

Proprioepsiya sezgir retseptorlari mushaklarda, bo'g'imlarda, ligamentlarda va tendonlarda ham mavjud. Ular tananing qismlarini mexanik siljishi bilan rag'batlantiriladi.

Tadqiqotchilar proprioepsiyani ikkiga ajratadilar: statik va dinamik proprioepsiya. Statik proprioepsiya ko'pincha "pozitsiyani sezish" deb ta'riflanadi. Dinamik proprioepsiya "sezuvchi harakat" deb ta'riflanadi. Markaziy asab tizimiga keladigan proprioseptiv stimullar orqali harakatni his qilish va bo'g'imlarning holatini bilish kinesteziya deb ataladi. Jismoniy mashqlar paytida biz proprioseptiv retseptorlardan keladigan ogohlantirishlar tufayli, haddan tashqari egilish va kengayish kabi fiziologik bo'lmagan harakatlarning zararli ta'siridan himoyalanamiz.

Balans yoki postural nazoratni minimal harakat bilan barqaror pozitsiyani saqlab, vazifani bajarish qobiliyati sifatida aniqlash mumkin. Muvozanatga ichki va tashqi kuchlar hamda atrof-muhit omillarining dinamik integratsiyasi orqali erishiladi. Muvozanatni tartibga solish vizual, vestibulyar va propriozeptiv stimullarga bog'liq. Ishni bajarishda "Isitish va cho'zish mashqlarining proprioepsiyaga ta'siri" mavzusidagi mutaxassislik dissertatsiyasidan foydalanildi va adabiyotlar "Pubmed isinish, cho'zish, proprioepsiya va muvozanat" so'zlarini kiritish orqali skanerdan o'tkazildi.

So'nggi yillarda proprioepsiyaning ahamiyati tushunilgan va bu boradagi tadqiqotlar ortib borayotgan bo'lsa-da, proprioepsiyaga ta'sir qiluvchi mexanizmlar bo'yicha tadqiqotlar etarli emas. Issiqlik va cho'zish mashqlari proprioepsiyaga ta'sir qilishi mumkin bo'lgan parametrlar qatoriga kiradi. Taxminlarga ko'ra, isinish mashqlari mushaklarning haroratini, mushaklarning elastikligini, mushaklarning qisqarish tezligini, bo'g'inlar harakatini, mushakka keladigan kislorod miqdorini va eng muhimi, nervlarni o'tkazish tezligini oshiradi, bu esa proprioepsiyaga ijobiy hissa qo'shadi. Taxminlarga ko'ra, cho'zish mashqlari mushaklarning moslashuvchanligini, bo'g'inlar harakatini oshiradi, sport ko'rsatkichlarini yaxshilaydi, mushaklarning qattiqligini oldini oladi va mushak uzunligining cho'zilishi bilan mushaklardagi mexanoreseptorlarning qo'zg'aluvchanligini oshiradi va proprioepsiyaga ijobiy hissa qo'shadi.

Dam olish mushaklarining qattiqligining bir qismi aktin va miyozin filamentlari o'rtasidagi muvozanatli aloqalarning rivojlanishi hisoblanadi. Harakatsizlik mavjud bo'lganda, ligamentlar soni ortadi va shuning uchun mushakning qattiqligi ortadi. Biroq, jismoniy faoliyat bilan ligamentlarning ko'pchiligi buziladi va mushaklarning qattiqligi kamayadi. Faol isinishning afzalliklaridan biri kerakli mushak guruhlarini harakat oralig'ida harakatlantirish orqali mushaklarning qattiqligini minimallashtirish bo'lishi mumkin. Natijada, isitish aktin-miyozin aloqalarini buzishi mumkin va shu bilan mushakning passiv qattiqligini kamaytiradi.

Bunday holda, muvozanat va proprioepsiya kuchayishi mumkin.

Xulosa

Ba'zi tadqiqotlarda qo'llaniladigan cho'zish protokollarining davomiyligi sportchilar va sport bilan shug'ullanadigan odamlarning davomiyligi bilan bir xil emas. Ba'zi maqolalarda professional sport murabbiylaridan olingan o'rtacha cho'zish vaqti 12 va 18 soniya orasida o'zgarib turadi. Biroq, ilmiy tadqiqotlarda uzoqroq vaqtlar qo'llaniladi. Uzoq cho'zish vaqtlaridan foydalanish ta'sirni o'zgartirishi mumkin. Umuman olganda, sportda qo'llaniladigan cho'zish davrlaridan foydalanish olib boriladigan tadqiqotlarda yaxshi natijalar beradi.

Kelajakdagi tadqiqotlarni loyihalashda, sportchilar tomonidan isinish paytida qo'llaniladigan cho'zish davrlariga o'xshash cho'zish davrlaridan foydalanish kerak, tadqiqotlar ham nazorat ostida va tasodifiy tarzda ishlab chiqilishi kerak, turli yosh guruhleri bir-biri bilan solishtirilishi va taqqoslash kerak. jismoniy tayyorgarligi turlicha bo'lgan guruhlar. Buni qilish maqsadga muvofiq bo'ladi.

REFERENCES

1. Sirojev Shoxrux. (2023). BEHAVIORAL CHARACTERISTICS, PRINCIPLES AND WORKING METHODS OF COACHES. American Journal Of Social Sciences And Humanity Research, 3(11), 50–60.

2. Shoxrux, S. (2023). VOLEYBOLDA OTISH TEZLIGI TUSHUNCHASI VA AHAMIYATI. *Новости образования: исследование в XXI веке*, 1(11), 913-917.
3. Sirojev, S. (2023). THE CONCEPT AND IMPORTANCE OF SHOOTING SPEED IN VOLLEYBALL. *Modern Science and Research*, 2(9), 187-191.
4. Sirojev Shoxrux. (2023). THE CONNECTION BETWEEN SPORTS AND LOGIC. *American Journal Of Social Sciences And Humanity Research*, 3(11), 97–106.
5. Sirojev Shoxrux. (2023). APPLICATIONS OF SPORT PSYCHOLOGY IN THE WORLD. *American Journal Of Social Sciences And Humanity Research*, 3(11), 107–120.
6. Sirojev, S. (2023). TEACHING ACTIVITIES AND PHILOSOPHY IN PHYSICAL EDUCATION AND SPORTS. *Modern Science and Research*, 2(10), 235–243.
7. Sirojev Shoxrux. (2023). THE IMPORTANCE OF MUTUAL RESPECT AND KINDNESS IN SPORTS. *American Journal Of Social Sciences And Humanity Research*, 3(12), 215–225.
8. Sirojev, S. (2024). EFFECTS OF SOCIAL PHOBIA ON SPORTS. *Modern Science and Research*, 3(1), 318–326.
9. Sirojev Shoxrux. (2023). STUDYING SPORTS PSYCHOLOGY. *American Journal Of Social Sciences And Humanity Research*, 3(12), 176–188.
10. Nuriddinov, A. (2023). THE ROLE OF FAIR PLAY IN PHYSICAL EDUCATION. *Modern Science and Research*, 2(10), 244–250. Retrieved from <https://inlibrary.uz/index.php/science-research/article/view/24327>
11. Nuriddinov, A., Sayfiyev, H., & Sirojev, S. . (2023). WHY FOOTBALL IS THE FIRST SPORT THAT COMES TO MIND TODAY. *Modern Science and Research*, 2(9), 200–203. Retrieved from <https://inlibrary.uz/index.php/science-research/article/view/24104>
12. Akhrorjon Nuriddinov. (2023). A STUDY OF THE AGGRESSIVE STATUS OF FOOTBALL FANS. *American Journal Of Social Sciences And Humanity Research*, 3(11), 73–80. <https://doi.org/10.37547/ajsshr/Volume03Issue11-10>
13. Akhrorjon Nuriddinov. (2023). USE OF DIGITAL SPORTS TECHNOLOGIES IN SPORTS TELEVISION. *American Journal Of Social Sciences And Humanity Research*, 3(11), 208–219. <https://doi.org/10.37547/ajsshr/Volume03Issue11-22>
14. Akhrorjon Nuriddinov. (2023). PHYSICAL ACTIVITY, HEALTH AND ENVIRONMENT. *American Journal Of Social Sciences And Humanity Research*, 3(12), 189–200. <https://doi.org/10.37547/ajsshr/Volume03Issue12-25>
15. Akhrorjon Nuriddinov. (2023). MANAGING THE PROCESS OF TALENT DEVELOPMENT IN SPORTS ANATASIA. *American Journal Of Social Sciences And Humanity Research*, 3(11), 121–132. <https://doi.org/10.37547/ajsshr/Volume03Issue11-15>
16. Nuriddinov, A. (2024). THE CONNECTION BETWEEN SPORT AND PHILOSOPHY. *Modern Science and Research*, 3(1), 308–317. Retrieved from <https://inlibrary.uz/index.php/science-research/article/view/28042>
17. Bahodir o‘g‘li, N. A. (2023). YEVROPA MAMLAKATLARIDA YUQORI MALAKALI FUTBOLCHI VA MURABBIYLARNI TEXNIK TAKTIK HARAKATLARINI TADBIQ QILISH METODIKASI. *THEORY AND ANALYTICAL ASPECTS OF RECENT RESEARCH*, 2(14), 187-189.

18. Nuriddinov, A. (2023). KARL MARX AND THE THOUGHTS OF CLASS THEORY ON SPORTS CULTURE. *MODERN SCIENCE AND RESEARCH*, 2(12), 249–258. <https://doi.org/10.5281/zenodo.10320828>
19. Nuriddinov, A. (2024). THE CONNECTION BETWEEN SPORT AND PHILOSOPHY. *MODERN SCIENCE AND RESEARCH*, 3(1), 308–317. <https://doi.org/10.5281/zenodo.10501012>
20. Azamat Orunbayev. (2023). APPROACHES, BEHAVIORAL CHARACTERISTICS, PRINCIPLES AND METHODS OF WORK OF COACHES AND MANAGERS IN SPORTS. *American Journal Of Social Sciences And Humanity Research*, 3(11), 133–151. <https://doi.org/10.37547/ajsshr/Volume03Issue11-16>
21. Azamat Orunbayev. (2023). GLOBALIZATION AND SPORTS INDUSTRY. *American Journal Of Social Sciences And Humanity Research*, 3(11), 164–182. <https://doi.org/10.37547/ajsshr/Volume03Issue11-18>
22. Azamat Orunbayev. (2023). SOCIAL SPORTS MARKETING. *American Journal Of Social Sciences And Humanity Research*, 3(12), 121–134. <https://doi.org/10.37547/ajsshr/Volume03Issue12-17>
23. Azamat Orunbayev. (2023). RECOVERY STRATEGY IN SPORTS. *American Journal Of Social Sciences And Humanity Research*, 3(12), 135–147. <https://doi.org/10.37547/ajsshr/Volume03Issue12-18>
24. Azamat Orunbayev, (2023) NONUSHTANING MASHQ BAJARISHGA TA'SIRI. *International journal of scientific researchers* 2(2), 3-6.
25. Azamat Orunbayev. (2023). USING TECHNOLOGY IN A SPORTS ENVIRONMENT. *American Journal Of Social Sciences And Humanity Research*, 3(11), 39–49. <https://doi.org/10.37547/ajsshr/Volume03Issue11-07>
26. Azamat Orunbayev. (2023). FITNES VA SOG'LOMLASHTIRISH BO'YICHA MURABBIYLIK YO'NALISHIGA KONTSEPTUAL YONDASHUV. *Research Focus International Scientific Journal*, 2(8), 23–28. Retrieved from <https://refocus.uz/index.php/1/article/view/431>
27. Azamat Orunbayev. (2023). PANDEMIYA DAVRIDA MOBIL SOG'LIQNI SAQLASH VA FITNES DASTURLARI (PROGRAM). *Research Focus International Scientific Journal*, 2(7), 37–42. Retrieved from <https://refocus.uz/index.php/1/article/view/414>
28. Yarasheva Dilnoza. (2023). SPORTS PEDAGOGY BASED ON PSYCHOMOTOR AND DEVELOPMENT THEORIES. *American Journal Of Social Sciences And Humanity Research*, 3(12), 26–41. <https://doi.org/10.37547/ajsshr/Volume03Issue12-05>
29. Yarasheva Dilnoza. (2023). SPORTS, CULTURE AND SOCIETY. *American Journal Of Social Sciences And Humanity Research*, 3(11), 152–163. <https://doi.org/10.37547/ajsshr/Volume03Issue11-17>
30. Yarasheva Dilnoza. (2023). FOCUS ON AEROBIC (LI) TYPE OF MOTOR ACTIVITY BASED ON FITNESS PROGRAMS. *American Journal Of Social Sciences And Humanity Research*, 3(11), 81–90.
31. Yarasheva Dilnoza. (2023). METHODS OF ORGANIZING NON-TRADITIONAL FITNESS CLASSES. *American Journal Of Social Sciences And Humanity Research*, 3(11), 61–72. <https://doi.org/10.37547/ajsshr/Volume03Issue11-09>

32. Yarasheva Dilnoza Ismail Qizi. (2023). TECHNICAL AND TACTICAL SKILLS IN SPORTS. *American Journal Of Social Sciences And Humanity Research*, 3(10), 105–116. <https://doi.org/10.37547/ajsshr/Volume03Issue10-16>
33. Yarashova, D. (2023). THE IMPACT OF PLAYING SPORTS IN EARLY CHILDHOOD ON SOCIAL DEVELOPMENT. *Modern Science and Research*, 2(10), 230–234. Retrieved from <https://inlibrary.uz/index.php/science-research/article/view/24325>
34. Ярашева, Д. (2023, April). ФИТНЕС КАК ОЗДОРОВИТЕЛЬНАЯ ДЕЯТЕЛЬНОСТЬ. In *Proceedings of International Conference on Modern Science and Scientific Studies* (Vol. 2, No. 4, pp. 278-283).
35. Yarasheva, D. (2022). BOLALARDA MASHQ QILISHNING ANAMIYATI. *PEDAGOGS jurnali*, 19(1), 139-142.
36. Ярашева, Д. (2023). СТИЛИ ОРГАНИЗАЦИИ НЕТРАДИЦИОННЫХ ОЗДОРОВИТЕЛЬНЫХ ЗАНЯТИЙ. *ОБРАЗОВАНИЕ НАУКА И ИННОВАЦИОННЫЕ ИДЕИ В МИРЕ*, 19(5), 6-10.
37. Yarashova, D. (2023). STRENGTH TRAINING AND STRENGTH TRAINING IN CHILDREN. *Modern Science and Research*, 2(9), 211-215.
38. Dilnoza, Y. (2024). SOG'LOMLASHTIRUVCHI MASHG'ULOTLARNING TURLARI VA SAMARADORLIGI.
39. Ayubovna, S. M. (2023). Harakat malakalarini shakllantirishning fiziologik asoslari va sport texnikasini o'rgatish. *E'tiqod va madaniyatning kesishgan joylari: Amerika diniy va madaniyat tadqiqotlari jurnali (2993-2599)*, 1(9), 87-94.
40. Xayrullayevich, S. H. (2023). Use of Acrobatic Exercises and Their Terms In The Process of Teaching Gymnastics. *Intersections of Faith and Culture: American Journal of Religious and Cultural Studies (2993-2599)*, 1 (9), 80–86.

O'ZBEKISTONDA YONG'OQ HOM ASHYOSI VA PREPARATLARINI FARMAKOGNOSTIK O'RGANISH VA STANDARTLASH

Nishonboyeva Xilolaxon Oybek qizi

ADTI magistr talabasi.

<https://doi.org/10.5281/zenodo.10647295>

Annotatsiya. Ushbu maqolada yong'oq daraxti haqida umumiy ma'lumotlar berilishi bilan bir qatorda, yong'oqning bargi va uning tarkibi shu bilan birgalikda yong'oqning tibbiyotda qo'llanishi, qanday kasalliklarga qarshi davo vositasi ekanligi va hozirgi kunda yong'oq bargidan tayyorlangan dunyodagi preparatlar haqida ham yoritib o'tilgan.

Kalit so'zlar: murakkab barg, flavonoid, fitokimyoviy tekshiruv, naftalin, "Juglon", tonsillit, faringit, laringit, gelmintoz, karotin, ateroskleroz, jodugar yong'og'i, metabolik sindrom.

PHARMACOGNOSTIC STUDY AND STANDARDIZATION OF WALNUT RAW MATERIALS AND PREPARATIONS IN UZBEKISTAN

Abstract. In addition to providing general information about the walnut tree, the walnut leaf and its composition, as well as the use of walnut in medicine, what diseases it is a remedy for, and what products are made from walnut leaves, are presented in this article. also covered about drugs in the world.

Key words: complex leaf, flavonoid, phytochemical examination, naphthalene, "Juglon", tonsillitis, pharyngitis, laryngitis, helminthosis, carotene, atherosclerosis, witch hazel, metabolic syndrome.

ФАРМАКОГНОСТИЧЕСКОЕ ИЗУЧЕНИЕ И СТАНДАРТИЗАЦИЯ ОРЕХОВОГО СЫРЬЯ И ПРЕПАРАТОВ В УЗБЕКИСТАНЕ

Аннотация. Помимо общих сведений о ореховом дереве, в книге представлены ореховый лист и его состав, а также применение грецкого ореха в медицине, средство от каких болезней он является и какие изделия изготавливают из листьев грецкого ореха. В этой статье также рассказывается о наркотиках в мире.

Ключевые слова: сложный лист, флавоноид, фитохимическое исследование, нафталин, «Юглон», тонзиллит, фарингит, ларингит, гельминтоз, каротин, атеросклероз, гаммелис, метаболический синдром.

Kirish

Yong'oq - yong'oqdoshlar oilasiga mansub daraxt turi, yong'oq mevali daraxt hisoblanadi, yong'oqni O'zbekistonning istalgan viloyatidan topish mumkin. Yong'oqning shox-shabbasi qalin, keng sharsimon yoki qubbasimon, ildiz tarmog'i baquvvat, 4 m va undan ortiq chuqurlikka boradi. Bargi yirik (20-40 sm), 5-11 bargchalardan tuzilgan murakkab barg, hushbo'y (efir moyli). Yong'oq daraxtini bargining tarkibiga keladigan bo'lsak, u bandli barg, ikki urug'pallali bo'lganining hisobiga barglari murakkab bo'lib, toq patsimon tomirlagan. Barg tomirlari ochiq. Yong'oqning barglari novdada navbatma-navbat joylashgan.⁵²

Olimlarning aniqlashlaricha, yong'oq barglarida 17 ta birikma aniqlangan. Ulardan to'qqiztasi epikatexin, siringetin-3-0-geksozid, miritsetin-3-0-glyukozid, miritsetin-3-0-pantotsid, taksifolin-pantotsid, kvvertsetin glyukuronid, kempferol pantotsid va kempferol ramnotsid. Bu

⁵² 5-sinf Botanika. O'Pratov, A.To'xtayev.-2015.

o'simlikning barglarida fenol kislotalar, taninlar, muhim yog' kislotalari (linol kislota uning asosiy yog' kislotasi), askorbin kislotasi, flavonoidlar, kofein kislotasi va parakumar kislotalar mavjud. Yong'oq barglaridagi eng muhim flavonoidlarga kvartsetin galaktotsid va kvartsetin pantotsid hosilalari, kvartsetin arabinotsid, kvartsetin ksilotsid va kvartsetin ramnotsid kiradi.

Yong'oqning hom barg ekstraktining fitokimyoviy tekshiruvi natijasida uglevodlar, yurak glikozidlari, fenol moddalar, flavonoidlar, alkaloidlar, oqsillar, steroidlar va tanin borligi aniqlangan.

Bundan tashqari, bu o'simlikning barglarida naftalin hosilalari, xususan, 5-gidroksi-1-4-naftoxinon borligi xabar qilingan. "Juglon" (5-gidroksi-1, 4-naftoxinon) yong'oq daraxti mevalarining yangi barglari va yashil qobig'ida joylashgan naftoxinon birikmasidir. "Juglon" yong'oq daraxtining turli organlarida eng aniq tarkibiy qism bo'lib, molekulyar og'irligi 174,16 va formulasi C₁₀H₅O₂ (OH), uning kashshofi glikozid bo'lib, o'simlikning havo qismlarida, ayniqsa barglarda birikma sifatida topiladi. Keyinchalik gidroliz orqali "Juglon"ga aylanadi. "Juglon" - issiq suvda bir oz erigan va spirtida o'rtacha darajada erigan alkaloid modda; shuning uchun yong'oq barglaridagi samarali birikmalardan biri bo'lishi mumkin, chunki yong'oq barglaridagi boshqa moddalar ko'pincha suvda eriydi yoki yog'da eriydi.⁵³

Uning bargidan ajralib chiqadigan fitontsidlar mayda organizmlarni 12-18 sekundda halok qilishi aniqlangan. Bargi tarkibida yana B1, B2, P vitaminlari, A provitami, karotin, bo'yoqbob va oshlovchi moddalar, efir moylari, inulin, "Juglon"dan alkaloidi va ko'plab mineral tuzlar mavjud. Bargidan, po'stlog'idan to'q jigarrang bo'yoq olinadi.⁵⁴

Tahlil va natijalar.

So'nggi yillarda dunyoda zamonaviy tibbiyotda ham tabiiy, dorivor o'simliklardan foydalanish sezilarli darajada oshdi. Dunyo tibbiyotida tabiiy o'simliklar, dorivor o'tlar, mevalarning tanasi, bargi, ildizi, mevalaridan kamroq yon ta'siri bo'lgan samaraliroq dori vositalarini ishlab chiqarish va samarali dozalarni aniqlash jadal rivojlanib bormoqda. Shulardan biri yong'oq bargi bo'lib, u shamollash, yo'tal, teri toshmasi, bakterial va qo'ziqorin infeksiyalari, qandli diabet, saraton, artrit, sil kabi kasalliklarni davolash uchun yaxshi manbadir.

"Bionorica" kompaniyasi tomonidan, aynan yong'oq bargi qo'shib tayyorlangan "Tonzilgon N" dori vositasi bolalar va kattalardagi o'tkir va surunkali tomoq yo'llari kasalliklarida qo'llaniladi.

"Antiparazitniy kompleks"- Flavonoidlar va taninlar manbai - biologik faol oziq-ovqat qo'shimchasi sifatida tavsiya etiladi. Gelmintozning oldini olish uchun tavsiya etiladi.

"Imupret" – "Bionorica" tomonidan ishlab chiqarilgan dori vositasi yuqori nafas yo'llarining kasalliklarini davolash uchun (tonzillit, faringit, laringit) tananing himoya kuchlarining pasayishi tufayli respirator virusli infeksiyalarda asoratlari va relapslarning oldini olishda buyuriladi. Yong'oq barglari ekstrakti immunomodulyator va antivirus ta'sirga ega Bionorica, SE dan Imupret® preparatining bir qismidir.

"Grecheskogo lista orexa" - U biologik faol oziq-ovqat qo'shimchasi sifatida ishlatiladi - flavonol glikozidlarining qo'shimcha manbai hisoblanadi.

⁵³ Farmokognoziya. H.X.Xolmatov, O'.A. Ahmedov. Cho'lpon nomidagi nashriyot-matbaa ijodiy uyi. Toshkent-2008.

⁵⁴ M.A.Jo'rayeva, Dorivor o'simliklar atlas (o'quv qo'llanma) Toshkent., Noshir nashriyoti –2019.

“Limfomiozot” - limfadenit, limfangit, limfoedemani kompleks davolashning bir qismi sifatida, operatsiyadan keyingi va travmadan keyingi shishish, allergik kasalliklar, shuningdek, turli toksik omillarning uzoq muddatli ta’sirining oqibatlarini, endo va ekzotoksinlar (jismoniy ta’sir qiluvchi omillar, kimyoviy vositalar, biologik omillar, shu jumladan sil intoksikatsiyasi).

“Raw Walnuts” va “Ashwagandha Stress Relief”lar ham biologik faol qo’shimcha, stressga qarshi vosita sifatida ishlatiladi.

Yong’oq barglaridan damlamalar, infuziyalar va malhamlar tayyorlanadi. Yong’oq barglarining infuzion vitamin yetishmasligi va tana vaznining kamayishi uchun umumiy tonik sifatida olinadi.

Yong’oq barglaridan choy tayyorlash uchun 2 choy qoshiq quruq xom ashyoni 250 ml sovuq suvga quyib, qizdiring va 3-5 daqiqa qaynatib oling. Kuniga 2-3 stakan oling. Agar yong’oq barglaridan choy chayish uchun mo’ljallangan bo’lsa, uni romashka choyi bilan 1:1 nisbatda suyultirish yaxshidir. Ushbu shaklda og’izni yuvish, ko’zni yuvish va vannalar uchun maqbuldir.

Yong’oq juda ham shifobaxsh xususiyatga ega meva ekanligini yaxshi bilamiz. Uning kundalik iste’moli turli xil kasalliklarga qarshi kurashishda foydalidir. Bundan tashqari yong’oqning turli xil navlaridan tibbiyotning turli xil sohalarida dori vositalarini tayyorlash uchun qo’llaniladi. Dori tayyorlash uchun o’simlikning po’stlogi, pishib yetilgan va yetilmagan mevasi va bargi ishlatiladi. Daraxt po’stlog’i tarkibida oshlovchi, bo’yoq va boshqa moddalar, bargida S, P, B vitaminlari, karotin, flavonoidlar, efir moyi, oshlovchi va boshqa birikmalar, xom mevasi po’stida ko’p miqdorda S vitamini, “Juglon”, oshlovchi moddalar, mag’zida S, B vitamini, karotin va ko’p miqdorda yog’ bor. Pishmagan yosh mevalari bahorda (aprel–may oylarida), ichidagi danagi qotmasdan oldin yig’ib olinadi va quritmasdan vitamin konsentratlar tayyorlash hamda C vitamin olish uchun farmatsevtika zavodlariga yuboriladi. Yong’oq daraxti po’stlog’idan tayyorlangan qaynatma va bargidan tayyorlangan damlama me’da–ichak (ich ketish) kasalliklarida qo’llaniladi. Hom mevadan vitamin konsentratlari tayyorlanadi. Bu konsentratlar A vitaminoz (singari va boshqa) kasalliklarga davo qilinadi va ularning oldini olishda tibbiyotda qo’llaniladi. Yong’oqning mevasi va undan olingan moyi tabobatda ateroskleroz, jigar, surunkali kolit kasalliklarida shifo ko’rsatadi. Ularning tarkibida temir, kobalt, mis, rux, kalsiy va fosfor bo’lgani uchun kamqonlikda va homiladorlikda tavsiya etiladi va sezilarli samara beradi.

Stomatologiya amaliyotida yong’oq bargi damlamasi (1 stakan qaynab turgan suvga 1 osh qoshiq quritilgan barg) burishtiruvchi, yallig’lanishni bosuvchi, bakteriotsid va fungitsid sifatida shilliq qavatning ko’pgina xastaliklarida, bargidan va meva po’stlog’idan ajratib olingan “Juglon” preparati surtma, eritma, suspenziya holida gingvostomatit va paradontitni davolashda ishlatiladi. Hom mevasidan vitamin konsentratlari tayyorlanadi. Bu konsentratlar C — gipovitaminozida, milk qonashda, gemorragik diatezda davo qilinadi va ularning oldini olishda qo’llaniladi.⁵⁵

Yong’oqning yana bir turi Jodugar yong’og’i (Hamamelis virginiana) bo’lib, undan gemorroy, anus yoki og’izdagi shilliq qavatning yallig’lanishi va diareyada keng foydalanish mumkin. Jodugar yong’og’i barglari va po’stlog’i an’anaviy o’simlik dori-darmonlariga kiradi. Ular I va II darajali gemorroy alomatlarini yengillashtirish uchun tasdiqlangan, bu alomatlar yonish, qichishish va anus atrofida yengil qon ketishni o’z ichiga oladi. Bundan tashqari, yong’oq

⁵⁵ Bolalar stomatologiyasi. S.N.Maxsudov, G.R.Shukurova – Yangiyo’l poligraph servis- 2008.

ichakdan chiqadigan joydagi shilliq qavatning yallig'lanishi, yengil terining shikastlanishi va terining yallig'lanishi (shu jumladan neyrodermatit), og'iz va ko'z sohasidagi shilliq qavatning yallig'lanishi uchun ishlatilishi mumkin.⁵⁶

Shuningdek varikoz tomirlari chiqishida ham qo'llash mumkin (og'ir, og'riqli oyoqlar kabi). Jodugar yong'og'i qobig'i diareyani qisqa muddatli davolash uchun ham ishlatiladi. Shu bilan birgalikda, jodugar yong'og'i suvi - barglar va po'stlog'dan tayyorlangan distillyat - ko'karishlar, terining tirnash xususiyati, quyosh yonishi va hasharotlar chaqishini tashqi davolash uchun ham tavsiya etiladi.

Xulosa

Epidemiologik tadqiqotlar yong'oqni iste'mol qilishni ayollar va erkaklar salomatligi uchun yurak-qon tomir kasalliklari va o't pufagidagi toshlar va diabetning kamayishi bilan bog'laydi. Dalillar shuni ko'rsatadiki, yong'oq gipertoniya, saraton va yallig'lanishga ham foydali ta'sir ko'rsatadi. Interventsion tadqiqotlar doimiy ravishda yong'oqni iste'mol qilish, hatto sog'lom ovqatlanish sharoitida ham xolesterinni kamaytiradigan ta'sirga ega ekanligini aniqlagan va oksidlovchi stress, yallig'lanish va qon tomirlarining reaktivligiga foydali ta'sir ko'rsatadigan dalillar mavjud. Yong'oqni iste'mol qilish qon bosimi, visseral semizlik va metabolik sindromga ham ijobiy ta'sir ko'rsatadi. Shunday qilib, yong'oq ko'plab yurak-qon tomir xavf omillariga foydali ta'sir ko'rsatishi aniq. Xulosa qilib aytadigan bo'lsak, yong'oqlar yurak-qon tomir va metabolik foydalari bo'lgan ozuqaviy moddalarga boy mahsulot hisoblanadi.

REFERENCES

1. "Dietologiya" B.Saidov.
2. M.A.Jo'rayeva, Dorivor o'simliklar atlas (o'quv qo'llanma) Toshkent., Noshir nashriyoti -2019.
3. 5-sinf Botanika. O'Pratov, A.To'xtayev.-2015.
4. Bolalar stomatologiyasi. S.N.Maxsudov, G.R.Shukurova – Yangiyo'l poligraph servis-2008.
5. Farmokognoziya. H.X.Xolmatov, O'.A. Ahmedov. Cho'lpon nomidagi nashriyot-matbaa ijodiy uyi. Toshkent-2008.
6. Farmatsevtik texnologiya.Yo.S.Kariyeva, N.M. Rizayeva, N.Sh. Radjapova. Toshkent - 2020

⁵⁶ Farmatsevtik texnologiya.Yo.S.Kariyeva, N.M. Rizayeva, N.Sh. Radjapova. Toshkent -2020

IQTISODIYOTNI MODERNIZATSİYALASH SHAROITIDA MEHNATNI SAMARALI TASHKIL QILISHNING ASOSIY YO'LLARI

Jumayeva Zamira Bustonovna

Osiyo xalqaro universiteti o'qituvchisi.

<https://doi.org/10.5281/zenodo.10647327>

Annotatsiya. Xo'jalik yurituvchi subyekt rivojlantirish va mahsulotlarning raqobatbardoshligini saqlashning zarur sharti bu moddiy-texnik bazani doimiy ravishda to'ldirishdir. Moddiy-texnik bazaning asosi esa asosiy vositalar hisoblanadi. Ko'rilayotgan masala dolzarbligi asosiy vositalarni hisobga olishning to'liq, adolatli va ishonchli axborot berishdir. Biroq, asosiy vositalar to'g'risidagi moliyaviy hisobotlarda mavjud bo'lgan ma'lumotlar qonunchilikning nomukammalligi va undagi doimiy o'zgarishlar tufayli har doim ham shunday emas, shuning uchun asosiy vositalar keyingi tadqiqotlarni talab qiladi.

Kalit so'zlar: asosiy vositalar, hisobga olish, qabul qilish, takror ishlab chiqarish, amortizatsiya to'lovlari, axborotlarning analitikligini oshirish, buxgalteriya hisobi, hisob siyosati.

THE MAIN WAYS OF EFFECTIVE WORK ORGANIZATION IN THE MODERNIZATION OF THE ECONOMY

Abstract. A necessary condition for the development of an economic entity and maintaining the competitiveness of products is the constant replenishment of the material and technical base. The basis of the material and technical base is the main tools. The relevance of the issue under consideration is to provide complete, fair and reliable information on the accounting of fixed assets. However, the information contained in the financial statements about fixed assets is not always the same due to the imperfection of the legislation and its constant changes, so fixed assets require further research.

Key words: fixed assets, accounting, acceptance, reproduction, amortization payments, increase of analytical information, accounting, accounting policy.

ОСНОВНЫЕ ПУТИ ЭФФЕКТИВНОЙ ОРГАНИЗАЦИИ РАБОТЫ В УСЛОВИЯХ МОДЕРНИЗАЦИИ ЭКОНОМИКИ

Аннотация. Необходимым условием развития экономического субъекта и поддержания конкурентоспособности продукции является постоянное пополнение материально-технической базы. Основу материально-технической базы составляют основные инструменты. Актуальность рассматриваемого вопроса заключается в предоставлении полной, достоверной и достоверной информации по учету основных средств. Однако информация, содержащаяся в финансовой отчетности об основных средствах, не всегда одинакова из-за несовершенства законодательства и его постоянных изменений, поэтому основные средства требуют дальнейшего исследования.

Ключевые слова: основные средства, учет, приемка, воспроизводство, амортизационные выплаты, увеличение аналитической информации, бухгалтерский учет, учетная политика.

Iqtisodiyotni erkinlashtirish sharoitida yangi iqtisodiy munosabatlarni ishlab chiqish va uni amalda keng joriy etish muhim ahamiyat kasb etadi. Respublikamizda ijtimoiy yo'naltirilgan bozor iqtisodiyotiga o'tish munosabati bilan iqtisodiy islohotlarning jadal tarzda amalga oshirilishi, oldingi hukmron bo'lgan davlat mulki o'rniga mulkchilikning nodavlat shakllari egallashi, o'z

navbatida mulk egalari ham erkinlik yaratib berdiki, mulk egalari mulkka egalik qilish, ulardan foydalanish hamda tasarruf etish huquqiga ega bo'ldilar.

Davlatning islohotlar dasturi qisqa muddat ichida makroiqtisodiy vaziyatning barqarorlashuviga, sanoat ishlab chiqarishi hajmining ortishiga, inflyatsiya darajasi pasayishiga, hayotiy muhim masalalar turlari bo'yicha iqtisodiy mustaqillikka erishishga imkon berdi.

Tashkilot faoliyatining muhim sharti asosiy vositalarning mavjudligi hisoblanadi. Asosiy vositalarni hisobga olishning asosiy vazifalaridan biri ular haqida to'liq, adolatli va ishonchli axborot berishdir. Biroq, asosiy vositalar to'g'risidagi moliyaviy hisobotlarda mavjud bo'lgan ma'lumotlar qonunchilikning nomukammalligi va undagi doimiy o'zgarishlar tufayli har doim ham shunday emas, shuning uchun asosiy vositalar keyingi tadqiqotlarni talab qiladi. Asosiy vositalar har bir tashkilotda ishlab chiqarishning muhim tarkibiy qismlaridan biri bo'lib, ularning holati bevosita, shuningdek samarali foydalanish tashkilot faoliyatining yakuniy natijalariga ta'sir qiladi. O'z navbatida, asosiy vositalar hisobini tashkil etish mashina, uskunalar va ishlab chiqarish maydonlaridan samarali foydalanishga yordam beradi.

Mehnat unumdorligini oshirishning moddiy-texnika omillariga fan-texnika taraqqiyotini uzluksiz rivojlantirish asosida mehnatning texnika va energiya bilan ta'minlanishini oshirish kiradi. Ishlab chiqarishda fan-texnika taraqqiyotining asosiy yo'nalishlari quyidagilardir: ishlab chiqarishning avtomatlashtirishga o'tish munosabati bilan uni mexanizatsiyalash; mehnatning energiya bilan ta'minlanish darajasini oshirish asosida mashina va asbob-uskunalar quvvatining ortishi; ishlab chiqarishni elektrlashtirish; sanoat va qishloq xo'jaligining bir qancha tarmoqlarida ishlab chiqarishni kimyolashtirish; butunlay yangi texnologiyalarning yaratilishi (ular ishlab chiqarish intensivligini oshirishni ta'minlaydi va jonli mehnat sarfini keskin qisqartiradi); ishlab chiqarishga material sarflanishining pasayishi va moddiy resurslarning tejaliishi; mashinalar va asbob-uskunalar ixtisoslashuvining chuqurlashuvi va shu kabilar. Energiyaning yangi qudratli manbalari - atom, ichki yadro, geoterial, kosmik va hokazo turlarining o'zlashtirilishi ham muhim ahamiyat kasb etadi.

Mehnat unumdorligining o'sishiga doir tashkiliy omillarda korxonalar, tarmoqlar va umuman, xalq xo'jaligi darajasida ishlab chiqarishni tashkil etish kiradi. Xususan, korxonalarni mamlakatimiz hududlari bo'yicha joylashtirish, ham mamlakat ichida, ham chet mamlakatlar bilan transport aloqalarini yo'lga qo'yish; korxonalarni ixtisoslashtirish va ularning keyinchalik kooperatsiyalashuvi; moddiy-texnika, energiya ta'minoti, tahmirlash xizmati ko'rsatish va hokazolar katta ahamiyatga egadir. Korxonalar ichida ishlab chiqarishni tashkil etishning yaxshilanishiga doir muhim vazifalar quyidagilardir: rejalashtirish sifatini oshirish; ishlab chiqarishni tashkiliy-texnik jihatdan tayyorlashni tashkil etish; yangi texnika va texnologiyani o'z vaqtida joriy qilish; ishlab turgan asbob-uskunalarni zamonaviylashtirish; mashinalar, mexanizmlar, asbob-uskunalar, apparatlarni joriy va kapital tahmirlashni ta'min etish, shuningdek, korxonalar ichida moddiy-texnika ta'minotini to'g'ri tashkil etish.

Mehnat unumdorligini oshirish zahiralari (rezervlari) – texnika va texnologiyani takomillashtirish, ishlab chiqarish, mehnat va boshqaruvni tashkil etishni yaxshilash hisobiga mehnat unumdorligini oshirishning barcha omillaridan yanada to'laroq foydalanish imkoniyatidir.

Zahiralar mehnat unumdorligini oshirish omillari bilan chambarchas bog'liqdir. Agar biror omilni imkoniyat sifatida olib qaraydigan bo'lsak, u holda bu omil bilan bog'liq bo'lgan zahiradan foydalanish imkoniyatning voqelikka aylanish jarayoni hisoblanadi.

Mehnat unumdorligini oshirish zahiralarning bir necha tasniflari mavjud bo'lib, ularning hammasi ikkita katta guruhga bo'linadi: jonli mehnatdan (ish kuchidan) foydalanishni yaxshilash zahiralari va asosiy va aylanma fondlardan yanada samaraliroq foydalanish zahiralari. Birinchi guruhga mehnatni tashkil etish, mehnat sharoitlari, ishlovchilarning mehnat qilish qobiliyatini oshirish, kadrlar tarkibi va ularni joy-joyiga qo'yish, uzluksiz ishlash uchun tashkiliy shart-sharoitlar yaratib berish, shuningdek, xodimlarning mehnat natijalaridan moddiy va mahnaviy manfaatdorligini oshirishni ta'minlash bilan bog'liq masalalar kiritiladi. Ikkinchi guruh asosiy ishlab chiqarish fondlari (mashinalar, mexanizmlar, apparatlar va shu kabilar)dan yaxshiroq foydalanishi zahiralari, shuningdek, xom ashyo, materiallar, butlovchi buyumlar, yoqilg'i, energiya va boshqa aylanma fondlardan yanada tejimli va to'liq foydalanishni o'z ichiga oladi.

Bundan shunday xulosa chiqarish mumkinki, samarali mehnat faoliyatini tashkil etish (mehnat predmeti va vositalarining mavjudligini taqazo etadi); mehnat sharoitlarini tashkil qilish (texnologik va ekologik omillarini taqazo etadi); mehnat munosabatlarini tashkil etish (xodimlar o'rtasidagi munosabatlarni shakllantirishni talab etadi); mehnatga haq to'lashni tashkil etish, mehnatni o'lchash, normalash hamda mehnat sarfini uning sifatiga qarab baho berishni taqazo etadi. Bu muammolarning yechilishi mustaqil ahamiyatga ega bo'lishdan tashqari, mehnat faoliyatini tashkil etishning ajralmas funktsiyasi sifatida ham qaraladi.

REFERENCES

1. Ibragimovna, K. K. (2021). Accounting of tax benefits. *ASIAN JOURNAL OF MULTIDIMENSIONAL RESEARCH*, 10(5), 26-29.
2. Ismanov, I. N., & Axmadaliev, B. (2021). Factors Influencing The Formation Of International Budget Accounting Systems. *The American Journal of Management and Economics Innovations*, 3(09), 21-30.
3. Abduxalimovna, A. Z., & Nabiyevich, I. I. (2021). Organization of LongTerm Asset Accounting on the Basis of International Standards. *CENTRAL ASIAN JOURNAL OF INNOVATIONS ON TOURISM MANAGEMENT AND FINANCE*, 2(11), 86-92.
4. Abduraximov, Boburjon Umarjon O'g'li, Qudbiyev, Nodir Tohirovich, & Mominov, Ikromjon Luxmonjon O'g'li (2021). *AYLANMA MABLAG'LARNI BOSHQARISH TIJORAT KORXONASI MUVAFFAQIYATINING ASOSI*. *Oriental renaissance: Innovative, educational, natural and social sciences*, 1 (10), 724-733.
5. Qudbiyev, N. T. (2021). Xalqaro moliyaviy hisob standartlariga o'tish dolzarbligi Relevance of the transition to international financial accounting standards. *SJ international journal of theoretical and practical research*, 1(2), 56-64.
6. Durdona Adashboy Qizi Razzaqova (2021). *RAQAMLI IQTISODIYOT SHAROITIDA BUXGALTERIYA HISOBINI AVTOMATLASHTIRISHNING ROLI VA AHAMIYATI*. *Scientific progress*, 2 (8), 243-249.
7. Khatamovna, R. S. (2021). The Importance of Cost Behavioral Information to Improve the Efficiency of Factory Management. *Journal of Marketing and Emerging Economics*, 1(7), 19-24.
8. Shaxrinov Avazxonovna Kurbonova (2021). *MAHSULOT TANNARXI HISOBIGA OLISHDA BOSHQARUV HISOBINI TAKOMILLASHTIRISH MASALALARI*. *Scientific progress*, 2 (8), 603-607.

9. Qudbiyev, N. T., Haydarov, U. S. O., & Kurbonova, S. A. (2022). HARAJATLAR HISOBNING ZAMONAVIY USULLARI. *Scientific progress*, 3(1), 442-448
10. Raxmonqulova, N. (2024). THE ROLE OF CYBER SECURITY IN THE DIGITAL ECONOMY. *Modern Science and Research*, 3(1), 111–115.
11. Abdulloev, A. J., & Rakhmankulova, N. O. THEORETICAL ASPECTS OF THE INNOVATIVE ENTREPRENEURSHIP CONCEPT.
12. Mukhammedrizaevna, T. M., Bakhridinovna, A. N., & Olimovna, R. N. TOURIST LOGISTICS AND SUPPLY CHAIN MANAGEMENT: STRATEGIES FOR REDUCING COST AND IMPROVING SERVICE. *Zbiór artykułów naukowych recenzowanych.*, 90.
13. Raxmonqulova, N. (2023). THE DEVELOPMENT OF CRYPTOCURRENCIES IN THE DIGITAL ECONOMY. *Modern Science and Research*, 2(10), 192-194.
14. Khudoynazarovich, S. A. (2021). An Opportunity of Internet Marketing in Tourism Sphere. *International Journal on Economics, Finance and Sustainable Development*, 3(3), 356-361.
15. Шадиев, А. Х. (2020). Факторы, влияющие на развитие экотуризма. *Достижения науки и образования*, (5 (59)), 31-32.
16. Bazarova, M. . (2024). DISTINCTIVE FEATURES OF PERSONAL MANAGEMENT IN THE ACTIVITIES OF COMMERCIAL BANKS. *Modern Science and Research*, 3(1), 563–567.
17. Supiyevna, B. M. (2022). Innovatsion iqtisodiyotda inson kapitalini boshqarish tizimini takomillashtirish.
18. Bahodirovich, K. B. (2023). EVOLUTION OF THE AUDITING PROFESSION IN THE SMART MACHINE AGE. *Gospodarka i Innowacje.*, 41, 450-454.
19. Khalilov Bahromjon Bahodirovich. (2023). The International Financial Reporting Standards (IFRS) Mean to Businesses and Investors in Uzbekistan. *Miasto Przyszłości*, 42, 746–750.
20. Jumayeva, Z. (2024). ROLE OF THE STATE IN REGULATING THE ECONOMY. *Modern Science and Research*, 3(1), 511-516.
21. Bustonovna, J. Z. (2023). INVESTMENTS IN HUMAN CAPITAL AND PECULIARITIES OF THIS PROCESS IN UZBEKISTAN. *International Journal of Education, Social Science & Humanities*. Finland Academic Research Science Publishers, 11(8), 36-44.
22. Abidovna, A. S. (2023). MODERN TRENDS IN MANAGEMENT STRATEGIES AND THEIR APPLICATION IN COMMERCIAL BANKS. *Gospodarka i Innowacje.*, 41, 326-332.
23. Shamsiya, A. (2023). HR MANAGEMENT AND COACHING IN THE INNOVATIVE ECONOMY AS A METHOD OF BUSINESS MANAGEMENT. *Modern Science and Research*, 2(10), 712–717.
24. Sodikova, N. (2024). OTMda “Iqtisodiyotda axborot-kommunikatsiya texnologiyalari va tizimlari” fanini o ‘qitishda raqamli texnologiyalarning o ‘rni. *Modern Science and Research*, 3(1), 1-4.
25. To'rayevna, S. N. (2024). TADBIRKORLIK SOHASINI MALAKALI KADRLAR BILAN TA'MINLASHNING ASOSIY YO'NALISHLARI.
26. Hakimovich, T. M. (2023). BOSHQARUVCHILARNING SAMARADORLIKKA ERISHISHDAGI PROFESSIONALLIGI. *Gospodarka i Innowacje.*, 42, 421-425.

27. Hakimovich, T. M. (2023). TA'LIM TIZIMI BOSHQARUVIDA PEDAGOGIK TAHLIL. *Gospodarka i Innowacje.*, 42, 415-420.
28. Jumayeva, Z. (2024). THE NEED FOR AN INNOVATIVE APPROACH IN MANAGING ORGANIZATIONS. *Modern Science and Research*, 3(1), 557–562.
29. Jumaeva, Z. (2021). Modern trends in the economic development of the regions of Uzbekistan. *InterConf.*
30. Akbarovna, N. N., & Bahodirovich, X. B. (2023). AKSIYADORLIK JAMIYATLARIDA MOLIYAVIY HISOBOTNING XALQARO STANDARTLARI ASOSIDA MOLIYAVIY HISOBOTLARINI TUZISH TARTIBI.
31. Nargiza, N. (2023). THE ROLE OF PROPERTY RELATIONS IN SOCIETY. *Modern Science and Research*, 2(12), 889-893.
32. Ikromov, E. (2024). THEORETICAL FOUNDATIONS FOR THE ORGANIZATION AND CAPACITY BUILDING OF EXECUTIVE EMPLOYEE LABOR IN PUBLIC ADMINISTRATION BODIES. *Modern Science and Research*, 3(1), 939-946.
33. Ibdulloyevich, I. E. (2023). MAHALLALARDA KAMBAG'ALLIKNI QISQARTIRISH VA TADBIRKORLIKNI RIVOJLANTIRISHNI TAKOMILLASHTIRISH. *Gospodarka i Innowacje.*, 42, 504-507.
34. Ibdulloyevich, I. E. (2023). MAHALLIY BUDJET DAROMADLARINI PROGNOZLASHTIRISHNI TAKOMILLASHTIRISHDAGI MUAMMOLAR.

HUDUDLAR IQTISODIYOTINI RIVOJLANTIRISHNING ASOSIY USTUVOR YO'NALISHLARI

Raxmonqulova Nafisa Olimjon qizi

Osiyo xalqaro universiteti o'qituvchisi.

<https://doi.org/10.5281/zenodo.10647369>

Annotatsiya. Mamlakatimizning iqtisodiy xavfsizligini ta'minlash, tadbirkorlik va kichik biznes vakillari bilan ochiq muloqotda bo'lish va ularni qo'llab-quvvatlash, eksportbop va import o'rnini bosuvchi tovarlarni ishlab chiqarish, logistika xizmatlarini jadal rivojlantirishni ta'minlash uchun to'g'ridan to'g'ri xorijiy investitsiyalarni jalb etishda maxsus iqtisodiy zonalar katta rol o'ynaydi. Mazkur maqolada maxsus iqtisodiy hududlarning respublikamiz iqtisodiyotida tutgan o'rni ko'rib chiqilgan.

Kalit so'zlar: maxsus iqtisodiy zonalar, erkin iqtisodiy zonalar, maxsus ilmiy-texnologik zonalar, turistik-rekreatsion zonalar, erkin savdo zonalar, maxsus sanoat zonalar, xorijiy investorlar, "yagona darcha" tamoyili, maxsus iqtisodiy zonaning bosh rejasi, bojxona to'lovlari bo'yicha imtiyozlar, xorijiy investitsiyalar.

MAIN PRIORITY DIRECTIONS OF REGIONAL ECONOMY DEVELOPMENT

Abstract. To ensure the economic security of our country, to have an open dialogue with representatives of entrepreneurship and small business and to support them, to ensure the rapid development of export and import-substituting goods, logistics services Special economic zones play a major role in attracting direct foreign investments. This article examines the role of special economic zones in the economy of our republic.

Key words: special economic zones, free economic zones, special scientific and technological zones, tourist and recreational zones, free trade zones, special industrial zones, foreign investors, "single window" principle, master plan of special economic zone, customs concessions, foreign investments.

ОСНОВНЫЕ НАПРАВЛЕНИЯ РАЗВИТИЯ ЭКОНОМИКИ РЕГИОНА

Аннотация. Для обеспечения экономической безопасности нашей страны, ведения открытого диалога с представителями предпринимательства и малого бизнеса и их поддержки, обеспечения опережающего развития экспорта и импортозамещающих товаров, логистических услуг важную роль играют специальные экономические зоны. в привлечении прямых иностранных инвестиций. В данной статье рассматривается роль особых экономических зон в экономике нашей республики.

Ключевые слова: особые экономические зоны, свободные экономические зоны, специальные научно-технические зоны, туристско-рекреационные зоны, зоны свободной торговли, специальные индустриальные зоны, иностранные инвесторы, принцип «одного окна», генеральный план особой экономической зоны, таможенные льготы, иностранные инвесторы. Вложения.

Mamlakatimizda yuqori texnologiyali yangi ishlab chiqarish quvvatlarini tashkil etish, hududlarni raqobatdosh va eksportga yo'naltirilgan zamonaviy sanoat mahsulotlari ishlab chiqarishni o'zlashtirishga yanada faol jalb qilish, ishlab chiqarish, muhandislik kommunikatsiya, yo'l-transport, ijtimoiy infratuzilma va logistika xizmatlarini jadal rivojlantirishni ta'minlash uchun to'g'ridan to'g'ri xorijiy investitsiyalarni jalb etishni kengaytirishning eng muhim omili

sifatida erkin iqtisodiy zonalarini yaqqol misol qilib keltirish mumkin. Shu bilan birga rivojlanayotgan mamlakatlar sanoati rivojlangan mamlakatlardan farqli o'laroq, asosiy e'tiborni birinchi navbatda sanoatlashtirishning yuqori darajasiga erishishga qaratadi, ya'ni : sanoatni modernizatsiya qilish, xorijiy kapitalni jalb qilish, ishchilarning malakasini oshirish va yangi texnologiyalarni joriy etish. Bunda maxsus (erkin) iqtisodiy zonalar muhim ahamiyat kasb etadi.

O'zbekiston Respublikasi Prezidenti Shavkat Mirziyoyev raisligida 7-may kuni Andijon, Navoiy hamda Surxondaryo viloyatlari tuman va shaharlarining iqtisodiy salohiyatini oshirish chora-tadbirlari bo'yicha videoselektor yig'ilishi o'tkazildi. Mamlakatimizning har bir hududi o'ziga xos. Bir viloyat ichidagi tumanlarning imkoniyatlari ham bir-biriga o'xshamaydi. Shu boisdan bugungi kunda Hali hanuz Qoraqalpog'iston Respublikasi, Toshkent shahri va viloyatlar iqtisodiyotini rivojlantirish masalalari alohida, manzilli tarzda muhokama qilib borilmoqda.

Davlatimiz rahbari joylarga chiqib, aholi bilan gaplashib, belgilanayotgan chora-tadbirlarning dolzarb va amaliy bo'lishiga katta e'tibor qaratmoqda. Markazdagi rahbarlar qarorlar qabul qilishda hokimlarning umumiy hisobotlari bilan kifoyalanib qolayotgani tanqid qilinib, bundan buyon hududlarga oid har bir masalani aniq tuman, qishloq, mahalla, soha va korxonalar kesimida, muammoning eng quyidagi ildizigacha tushib, uni hal qilish zarurligi ta'kidlangan va dasturlar ishlab chiqishni har bir qishloqdan boshlash, qaysi qishloqda qaysi yo'nalishni rivojlantirish, bunga qancha mablag' ajratish kerakligini aniq ko'rsatish talabi qo'yilgan edi.

Masalan, Surxondaryoda 55 mingta, Andijonda 41 mingta, Navoiy viloyatida 14 mingta oilani kambag'allikdan chiqarish lozim. Kichik korxonalarni ko'paytirish, hunarmandchilikni qo'llab-quvvatlash, qishloq xo'jaligi mahsulotlari yetishtirish orqali aholi farovonligini oshirish zarur.

Yig'ilish davomida buning uchun turli yo'nalishdagi ishlarga qo'shimcha turtki berish zarurligi ko'rsatib o'tildi va hududlarga tadbiriq qilish tez orada amalga oshirilishi belgilab olingan. Sanoatni rivojlantirish, mavjud xomashyoni chuqur qayta ishlash, har bir tuman, qishloq va mahallani ixtisoslashtirish. Andijon, Navoiy va Surxondaryo viloyatlarida ishlab chiqarishning asosiy qismi bitta tarmoqqa yoki respublika tasarrufidagi korxonalar hissasiga to'g'ri keladi.

Jumladan, Andijonda sanoat ishlab chiqarishning 69 foizini mashinasozlik, Navoiyda esa 72,5 foizini kon-metallurgiya tashkil etadi. Surxondaryo sanoatining mamlakatdagi ulushi atigi 1,5 foiz, yalpi hududiy mahsulotdagi ulushi esa atigi 8 foiz bo'lib, respublikada eng past ko'rsatkichlardan biridir.

Hududlarda sanoat tarmoqlarini diversifikatsiya qilish uchun barcha imkoniyatlar yetarli va bu boradagi chora-tadbirlar yuzasidan amaldagi ishlarga nazar tashlaydigan bo'lsak, Andijon viloyati Xo'jaobod tumanida tashabbuskorlarga 32 ta tikuv-trikotaj korxonasi uchun joy ajratildi va bu korxonalarda 6,5 mingta ish o'rni yaratildi.

Buloqboshi tumani tog' hududidagi konlarni o'zlashtirib, qurilish materiallari ishlab chiqarishni yo'lga qo'yish, Oltinko'l tumani "Ijtimoyat" mahallasida mebel tayyorlashni sanoat darajasiga olib chiqish mumkin bo'lib, shu bilan birga Asaka tumanidagi avtomobil zavodi yaqinida, unumdorligi past yerlarda kichik sanoat zonasi tashkil etib, butlovchi qismlar ishlab chiqarish hajmi oshirildi.

Navoiy viloyati Nurota tumanidagi "Suvliq Granit" konining elektr tarmog'ini rekonstruksiya qilish orqali "Istiqlol" mahallasidagi 450 nafar aholini ish bilan ta'minlandi. Tomdi

tumanida fosforit, shisha, sement, pardozbop qurilish toshlari va ohaktosh zaxiralari mavjud bo'lib Uchquduq tumanida qayta geologik o'rganishlar o'tkazildi va yana ko'p imkoniyatlar ochildi.

Keyingi ustuvor yo'nalish – joylarda investitsion va turistik salohiyatni oshirish, servis xizmatlarini yaxshilash uchun infratuzilma obyektlarini rivojlantirish bo'yicha chora tadbirlar ishlab chiqildi. Andijon, Navoiy va Surxondaryo viloyatlarida bu boradagi holat tumanlar kesimida tahlil qilingan bo'lib, Xonobod shahrining xizmat ko'rsatish bo'yicha Andijon viloyatidagi ulushi bor-yo'g'i 1 foizni tashkil etadi. Aslida u yerdagi yerosti ma'danli suvlarini o'zlashtirish orqali sog'lomlashtirish turizmini yo'lga qo'yish, shifobaxsh suv ishlab chiqarish imkoniyati bor.

Navoiy viloyati Qiziltepa tumanidagi To'dako'l suv ombori hamda Navbahor tumanidagi "Sarmishsoy" hududiga olib boruvchi yo'llarni ta'mirlash va turistik zonalar tashkil etish orqali ularga sayyohlar oqimini bir necha barobar ko'paytirish mumkin. Surxondaryo viloyati Oltinsoy tumanida birorta bozor yo'q. Bundan tashqari, tuman hududidan o'tgan "Manguzar-Termiz-Denov" avtomobil yo'lida zamonaviy savdo va xizmat ko'rsatish markazlarini tashkil etsa bo'ladi.

Hududlar iqtisodiyotini rivojlantirishda amaldagi Nizomga muvofiq, tekshiruv tasdiqlangan dasturga muvofiq amalga oshiriladi va tekshiruvlar o'tkazishtalab etiladi.

Budjetlashtirish moliyaviy rejalashtirish bo'lib, korxonani samarali boshqarish uchun zarurdir. Budjetlashtirish korxonaning joriy ko'rsatkichlarini rejalashtirish va istiqboldagi ko'rsatkichlarini bashorat qilish maqsadida turli xildagi budjetlarni ishlab chiqishni ko'zda tutadi.

Budjetlashtirish tarmoq xususiyatiga ega bo'lib, juda ko'p omillarga bog'liqdir. Shu boisdan budjetlashtirishning muayyan modelini nafaqat tanlash, balki uni korxonaga xususiyatiga moslashtirish ham zarurdir

REFERENCES

1. O'zbekiston Respublikasi Konstitutsiyasi (O'zbekiston Respublikasi Prezidentining 08.02.2021 O'RD – 671 – son qarori bilan o'zgartirish va qo'shimchalar kiritilgan yangi tahriri). // www.lex.uz
2. Xasanov B.A., Xashimov B.A. Boshqaruv hisobi. Darslik. –T.: Cho'lpon nomidagi NMIU, 2013. -312 bet.
3. Pardayev A.X., Pardayeva Z.A. Boshqaruv hisobi. –Toshkent, G'.G'ulom nomidagi nashriyot-matbaa ijodiy uyi, 2014. 318 bet.
4. Shaxovskaya L.S., Xoxlov V.V., Kulakova O.G. Byudjetirovanie: teoriya i praktika KNORUS, 2009. -400 s.
5. G'ofurova U.F., Xayitboyev B.X. Iqtisodiyotni rivojlantirishda xorijiy investitsiyalarning o'rni // "Xalqaro moliya va hisob" ilmiy elektron jurnali. № 6, dekabr, 2018 yil.
6. <http://www.lex.uz> (O'zbekiston Respublikasi Qonunchilik portali);
7. Raxmonqulova, N. (2024). THE ROLE OF CYBER SECURITY IN THE DIGITAL ECONOMY. *Modern Science and Research*, 3(1), 111–115.
8. Abdulloev, A. J., & Rakhmankulova, N. O. THEORETICAL ASPECTS OF THE INNOVATIVE ENTREPRENEURSHIP CONCEPT.
9. Mukhammedrizaevna, T. M., Bakhridinovna, A. N., & Olimovna, R. N. TOURIST LOGISTICS AND SUPPLY CHAIN MANAGEMENT: STRATEGIES FOR REDUCING COST AND IMPROVING SERVICE. *Zbiór artykułów naukowych recenzowanych.*, 90.

10. Raxmonqulova, N. (2023). THE DEVELOPMENT OF CRYPTOCURRENCIES IN THE DIGITAL ECONOMY. *Modern Science and Research*, 2(10), 192-194.
11. Khudoynazarovich, S. A. (2021). An Opportunity of Internet Marketing in Tourism Sphere. *International Journal on Economics, Finance and Sustainable Development*, 3(3), 356-361.
12. Шадиев, А. Х. (2020). Факторы, влияющие на развитие экотуризма. *Достижения науки и образования*, (5 (59)), 31-32.
13. Bazarova, M. . (2024). DISTINCTIVE FEATURES OF PERSONAL MANAGEMENT IN THE ACTIVITIES OF COMMERCIAL BANKS. *Modern Science and Research*, 3(1), 563–567.
14. Supiyevna, B. M. (2022). Innovatsion iqtisodiyotda inson kapitalini boshqarish tizimini takomillashtirish.
15. Bahodirovich, K. B. (2023). EVOLUTION OF THE AUDITING PROFESSION IN THE SMART MACHINE AGE. *Gospodarka i Innowacje.*, 41, 450-454.
16. Khalilov Bahromjon Bahodirovich. (2023). The International Financial Reporting Standards (IFRS) Mean to Businesses and Investors in Uzbekistan. *Miasto Przyszłości*, 42, 746–750.
17. Jumayeva, Z. (2024). ROLE OF THE STATE IN REGULATING THE ECONOMY. *Modern Science and Research*, 3(1), 511-516.
18. Bustonovna, J. Z. (2023). INVESTMENTS IN HUMAN CAPITAL AND PECULIARITIES OF THIS PROCESS IN UZBEKISTAN. *International Journal of Education, Social Science & Humanities*. Finland Academic Research Science Publishers, 11(8), 36-44.
19. Abidovna, A. S. (2023). MODERN TRENDS IN MANAGEMENT STRATEGIES AND THEIR APPLICATION IN COMMERCIAL BANKS. *Gospodarka i Innowacje.*, 41, 326-332.
20. Shamsiya, A. (2023). HR MANAGEMENT AND COACHING IN THE INNOVATIVE ECONOMY AS A METHOD OF BUSINESS MANAGEMENT. *Modern Science and Research*, 2(10), 712–717.
21. Sodikova, N. (2024). OTMda “Iqtisodoyotda axborot-kommunikatsiya texnologiyalari va tizimlari” fanini o ‘qitishda raqamli texnologiyalarning o ‘rni. *Modern Science and Research*, 3(1), 1-4.
22. To'rayevna, S. N. (2024). TADBIRKORLIK SOHASINI MALAKALI KADRLAR BILAN TA'MINLASHNING ASOSIY YO'NALISHLARI.
23. Hakimovich, T. M. (2023). BOSHQARUVCHILARNING SAMARADORLIKKA ERISHISHDAGI PROFESSIONALLIGI. *Gospodarka i Innowacje.*, 42, 421-425.
24. Hakimovich, T. M. (2023). TA'LIM TIZIMI BOSHQARUVIDA PEDAGOGIK TAHLIL. *Gospodarka i Innowacje.*, 42, 415-420.
25. Jumayeva, Z. (2024). THE NEED FOR AN INNOVATIVE APPROACH IN MANAGING ORGANIZATIONS. *Modern Science and Research*, 3(1), 557–562.
26. Jumaeva, Z. (2021). Modern trends in the economic development of the regions of Uzbekistan. *InterConf*.
27. Akbarovna, N. N., & Bahodirovich, X. B. (2023). AKSIYADORLIK JAMIYATLARIDA MOLIYAVIY HISOBOTNING XALQARO STANDARTLARI ASOSIDA MOLIYAVIY HISOBOTLARINI TUZISH TARTIBI.

28. Nargiza, N. (2023). THE ROLE OF PROPERTY RELATIONS IN SOCIETY. *Modern Science and Research*, 2(12), 889-893.
29. Ikromov, E. (2024). THEORETICAL FOUNDATIONS FOR THE ORGANIZATION AND CAPACITY BUILDING OF EXECUTIVE EMPLOYEE LABOR IN PUBLIC ADMINISTRATION BODIES. *Modern Science and Research*, 3(1), 939-946.
30. Ibodulloyevich, I. E. (2023). MAHALLALARDA KAMBAG'ALLIKNI QISQARTIRISH VA TADBIRKORLIKNI RIVOJLANTIRISHNI TAKOMILLASHTIRISH. *Gospodarka i Innovacje.*, 42, 504-507.
31. Ibodulloyevich, I. E. (2023). MAHALLIY BUDJET DAROMADLARINI PROGNOZLASHTIRISHNI TAKOMILLASHTIRISHDAGI MUAMMOLAR.

TEKNOLOGIYA DISKURSI VA YANGI MEDIA SIYOSIY IQTISODIYOTI

Sodiqova Nigora To'rayevna

“Iqtisodiyot” kafedrası o'qituvchisi Osiyo xalqaro universiteti.

<https://doi.org/10.5281/zenodo.10647446>

Annotatsiya. Yangi media - bu monopoliya darajasidagi konsentratsiyalar, foydani shakllantirish va kapital to'planishi sodir bo'ladigan sohadir. Yangi media sohasida axborot, mahsulot va xizmatlar an'anaviy ommaviy axborot vositalaridagi kabi kapitalistik bozor sharoitida ishlab chiqariladi va tarqatiladi. Tadqiqot doirasida raqamli aloqa sohasini belgilovchi kapitalistik aloqa uslubining elementlarini ochib berish uchun tanqidiy siyosiy iqtisod yondashuviga amal qilindi va yangi media sohasi bo'yicha adabiyotlar ko'rib chiqildi.

Tadqiqotdagi adabiyotlarni ko'rib chiqish yangi media yondashuvlarining argumenti va diskursiv pozitsiyasiga nisbatan o'ziga xos toifalash va aniqlash imkonini berdi. Tadqiqotda, texnologiyani siyosiy iqtisod nuqtai nazaridan o'rganuvchi tadqiqotlar - liberal yoki neoliberal yo'naltirilgan texnologiya nutqidan farqli o'laroq - ishlab chiqarish kuchlari va ishlab chiqarish munosabatlariga urg'u berilganligi ko'rinib turibdi. Ushbu tadqiqot ishlab chiqarish kuchlari va ishlab chiqarish munosabatlari yangi media strukturasi qanday shakllantirishini o'rganadi.

Kalit so'zlar: Yangi media, texnologiya nutqi, tanqidiy siyosiy iqtisod, tijoratlashtirish, konsentratsiya, aloqaning kapitalistik uslubi.

TECHNOLOGY DISCOURSE AND THE POLITICAL ECONOMY OF NEW MEDIA

Abstract. New media is an area where monopoly-level concentrations, profit formation, and capital accumulation occur. In the field of new media, information, products and services are produced and distributed under capitalist market conditions, as in traditional media. The research followed a critical political economy approach and reviewed the literature on new media to reveal the elements of the capitalist mode of communication that define the field of digital communication.

The literature review in the study allowed for a specific categorization and identification of the argument and discursive position of new media approaches. In the study, it is evident that research examining technology from a political economy perspective-as opposed to a liberal or neoliberal oriented technology discourse-emphasizes the forces of production and the relations of production. This study examines how the forces of production and the relations of production shape the new media structure.

Key words: New media, technology discourse, critical political economy, commercialization, concentration, capitalist mode of communication.

ТЕХНОЛОГИЧЕСКИЙ ДИСКУРС И ПОЛИТИЧЕСКАЯ ЭКОНОМИКА НОВЫХ МЕДИА

Аннотация. Новые медиа - это область, где происходят монопольные концентрации, формирование прибыли и накопление капитала. В сфере новых медиа информация, продукты и услуги производятся и распространяются в условиях капиталистического рынка, как и в традиционных СМИ. Исследование основывалось на критическом политэкономическом подходе и проанализировало литературу о новых медиа, чтобы выявить элементы капиталистического способа коммуникации, которые определяют сферу цифровой коммуникации. Обзор литературы в исследовании позволил провести конкретную категоризацию и определить аргументацию и дискурсивную

позицию подходов новых медиа. В исследовании очевидно, что исследования, изучающие технологии с точки зрения политической экономии – в отличие от либерального или нелиберально ориентированного технологического дискурса – подчеркивают производительные силы и производственные отношения. В этом исследовании рассматривается, как производительные силы и производственные отношения формируют новую медиа-структуру.

***Ключевые слова:** Новые медиа, технологический дискурс, критическая политическая экономия, коммерциализация, концентрация, капиталистический способ коммуникации.*

Kirish

Raqamli texnologiya axborotni saqlash, kuzatish, o'lchash, o'zgartirish va uzatish imkonini beradi. Yangi ommaviy axborot vositalariga sarmoya kiritadiganlar uchun ma'lumot foyda olish mumkin bo'lgan tovaridir. "Yangi media kontentni sotiladigan tovarlarga aylantirish uchun yangi imkoniyatlarni ochib (yangi tovar shakllarini qo'shish orqali) ilgari hukmron bo'lgan kapitalistik tendentsiyalarni davom ettiradi." Ko'rinib turibdiki, axborot uzatish imkonini beruvchi yangi ommaviy axborot vositalari ham tijoratlashtirish va kontsentratsiya faoliyati sodir bo'lgan sohaga mos keladi. Shu sababli, yangi ommaviy axborot vositalari orqali ma'lumotlarning cheksiz va erkin oqimiga tobe bo'lishi haqidagi da'vo shubha ostiga qo'yilgan.

Liberal yoki neoliberal deb ta'riflanishi mumkin bo'lgan texnologiya nutqi asboblar orqali texnologiyaning sof ta'siriga e'tibor qaratdi va yangi mediani erkinlik va tenglik maydoni sifatida tasvirladi. Ushbu adabiyotdagi ba'zi tadkikotlar yangi ommaviy axborot vositalarini ishtirokchi, maslahatchi, vakillik yoki to'g'ridan-to'g'ri demokratiyani amalga oshirish vositasi sifatida ijobiy kontekstda baholadi. Biroq, liberal nutq yangi mediada kontent ishlab chiqarishni o'rab turgan va cheklovchi tarkibiy elementlarni hisobga olmadi.

Muloqotning kapitalistik uslubi

Yangi media sohasida axborot, mahsulot va xizmatlar an'anaviy ommaviy axborot vositalaridagi kabi kapitalistik bozor sharoitida ishlab chiqariladi va tarqatiladi. Ishlab chiqarish kuchlari va ishlab chiqarish munosabatlari yangi media tuzilishi va raqamli aloqa muhitini shakllantiradi. Yangi media strukturasi qaysi aktyorlar faol, qanday va nima uchun va bu faoliyatning natijalari qanday? Kapitalistik bozor kurashi aloqa sohasida va uning atrofidagi umumiy siyosiy iqtisod tuzilmasida qanday ishlaydi? Bettig (1997), MakChesni (1996, 1999), Garnham (2000), Bagdikan (2004), Boyd-Barret (2006) kabi nazariyotchilar ushbu savollarga javob berar ekan, ushbu savollarga e'tiborni tijoratlashtirish va monopoliya darajasidagi kontsentratsiyalarga qaratish orqali aniqlaydilar. yangi media bozori. Shiller (1999), Mosco (2004) va Fisher (2010), yangi media siyosiy iqtisodini tarixiy kontekstga ko'proq e'tibor qaratgan holda o'rganib, kapitalistik tuzilmaning dinamikasi va o'zgarishiga e'tibor qaratdilar. Mansell (1999, 2004) hokimiyat munosabatlari siyosiy iqtisod tuzilmasidagi tengsizliklar tufayli yangi media muhitida qayta ishlab chiqilishini ta'kidlagan bo'lsa, Webster (1988, 2006) hokimiyat munosabatlarini ko'proq ishlab chiqarishning aloqa tarmoqlarini nazorat qilish urinishlari doirasida muhokama qildi. kuchlar, qaror qabul qiluvchilar va tartibga soluvchi institutlar. Wayne (2006) va Garnham (2000) fikriga ko'ra, yangi media iqtisodiyoti, texnologiyasi va amaliyotini tushunish ishlab chiqarishning kapitalistik uslubi va ishlab chiqarish munosabatlari natijalarini

ochib berish orqali mumkin. Garnxemdan farqli o'laroq, yaxlit yondashuv zarurligini ta'kidlagan Webster va Ueyn uchun yangi media strukturasi qanday ijtimoiy sharoitlarda yaratilgani muhim.

Aloqa bozori - bu kapital to'planishini ta'minlash uchun ortiqcha qiymat ishlab chiqarish amalga oshiriladigan tijorat sohasi. Siyosiy iqtisod bilan yangi mediaga hissa qo'shayotgan ba'zi mutafakkirlar aloqa sohasini ishlab chiqarishning kapitalistik uslubi bilan birgalikda baholaydilar. Kapitalistik ishlab chiqarish uslubi bozorlarda ko'rinadigan tovarlar almashinuvi, foyda ishlab chiqarish, kapital to'plash, ishlab chiqarish vositalari va kuchlari kabi munosabatlar majmuasini o'z ichiga oladi. Garnxemning fikricha, media muhitidagi ramzlar tijorat mahsulotlari (tovarlari) shaklida kapitalistik bozor sharoitida ishlab chiqariladi, taqsimlanadi va iste'mol qilinadi.

Garnxem aloqa sohasini bozor tizimi va mulkchilik nuqtai nazaridan o'rganar ekan, u buni butun sun'iy yo'ldosh yoki kabel, analog yoki raqamli eshittirishga murojaat qilib tushuntiradi.

Bozor hukmronligini qo'lga kiritgan va iste'molchilar talablarini yo'naltira oladigan cheklangan miqdordagi media kompaniyalari borligini ta'kidlagan Garnham, tarmoqlar ham monopoliyaga misol ekanini ta'kidlaydi. Garnhamning baholashiga ko'ra, tarmoqlar atrofida tuzilgan iqtisodiy manfaatlar liberal paradigmadagi taklif qilinganidek, nafaqat iste'molchilarning xohish-istaklari bilan boshqariladi, balki ishlab chiqarish ehtiyojlari bilan ham belgilanadi.

Kapital egalari ishlab chiqarish ehtiyojlarini qondirish uchun strategiyalarni amalga oshiradilar, boshqacha aytganda, kommunikatsiya tizimlari kapital dinamikasi atrofida quriladi.

Kapitalning to'planishi va ishlab chiqarish vositalarining muayyan qo'llarda bo'lishi va ularni boshqarishi ma'lum ishlab chiqarish usulini yaratadi. Ueynning fikricha, kommunikatsiya texnologiyalarining ishlashi ishlab chiqarish kuchlarining rivojlanishiga va ierarxik va raqobatbardosh tuzilmada ishlab chiqarish vositalariga egalik qilishga bog'liq. Aloqa texnologiyalari kapitalizmning ijtimoiy munosabatlarga tarqalishini kengaytiradi.

Yangi media iqtisodiga qarshi tez-tez aytiladigan tanqidiy dalil shundan iboratki, virtual muhit erkin bozorga yo'naltirilgan kapitalistik ishlab chiqarish usuliga bo'ysunadi, ya'ni monopolistik tuzilmalar tarmoqning mulkchilik tuzilishi bilan bog'liq. MakChesni o'zining Rich Media Poor Democracy asarida global korporativ kapitalizmning kontsentratsiyalar va tijorat tendentsiyalari bo'yicha mulkchilik strukturasi haqida qiluvchi xususiyatini ta'kidlaydi.

MakChesni "raqamli aloqalar boshchiligida korporativ tijorat nazorati tugatiladi" degan liberal qarashni tanqid qiladi. Chunki, MakChesni fikricha, siyosiy iqtisod bilan bir qatorda aloqa tizimlarini ham ma'lum kuchlar boshqaradi. Aloqa texnologiyalari, ayniqsa, kapital egalari va operatorlari tomonidan quriladi va boshqariladi.

Yangi kommunikatsiya texnologiyalari va internet tarmog'i ustidan monopoliya uchun kurash global darajaga ko'tarilgani kompaniyalarning moliyaviy tuzilishi va moliyaviy harakatlarida yaqqol namoyon bo'lmoqda. Bog'diqon o'zining "Yangi media monopoliyasi" nomli asarida monopolistik bozorlar tomonidan yaratilganligini aytadi. media-kompaniyalar McChesney va Garnham yondashuvida bo'lgani kabi, tengsiz tuzilishga olib keladi. Bagdikanning so'zlariga ko'ra, jahon bozorida hukmronlik qilayotgan va raqamli infratuzilma bilan xizmat ko'rsatuvchi cheklangan miqdordagi transmilliy media kompaniyalari ierarxik tuzilmada. Bozorda hukmronlik qiluvchi transmilliy kompaniyalar soni kam bo'lganligi sababli ular bozorning etarli va yuqori ulushini olishlari mumkin.

Tarmoq bozorida o'z ulushini oshiradigan kompaniyalar boshqa kichik kompaniyalarning bozorga kirishiga to'sqinlik qilishi va bozorni shakllantirish uchun monopol hokimiyatga ega

bo'lishi mumkin. Masalan, Google qidiruv tizimi bozorining 70 foizini nazorat qiladi va uning ulushi ortib bormoqda. Google kompaniyasi o'z tarmog'i orqali olingan ma'lumotlarni boshqa kompaniyalarga sotish orqali kapital jamg'armasini oshiradi. Google tarmog'ining moliyaviy qiymati ulanishlar soniga mutanosib ravishda oshadi. Tarmoq qiymati foydalanuvchilar soniga qarab o'lchanishi va ortib borishi Garnhamning qaroriga ham kiritilgan.

Aloqa bozorida kontsentratsiyalar turli sheriklik, qo'shilish va sotib olish natijasida yuzaga keladi. Bozorni kengaytirish uchun transmilliy kompaniyalar tomonidan amalga oshirilgan hamkorliklar, qo'shilishlar va sotib olishlar o'zaro mulkchilik kapitalini to'plash imkonini beradi.

Bettigning so'zlariga ko'ra, bu tarkibiy o'zgarishlar "axborot ishlab chiqarish va tarqatishni markazlashtiradigan va aloqa vositalari ishlaydigan global kapitalizm kontekstida tuzilgan".

Yangi ommaviy axborot vositalaridagi ma'lumotlar, mahsulotlar va xizmatlar ortiqcha qiymat ishlab chiqarish imkonini beradi. Kapital egalari iste'molchilarning xulq-atvorini yo'naltirish va talab va taklif muvozanatini va foyda stavkalarini nazorat ostida ushlab turish uchun yangi kommunikatsiya texnologiyalaridan foydalanadilar. Mansellning fikriga ko'ra, avvalgi monopol kompaniyalarning bozordagi hukmron mavqeda ishlab chiqarish, taqsimlash va sotishning dialektik davomi ustunlik qiladi.

Moddiy infratuzilma va ishlab chiqaruvchi kuchlar o'rtasidagi munosabatlar: tarmoqni boshqarish

Tarmoqlar orqali axborot, mahsulotlar va moliya oqimini boshqarish mumkin. Yirik media-kompaniyalar o'z faoliyatini global miqyosda kengaytirish uchun yangi kommunikatsiya texnologiyalariga sarmoya kiritmoqda. Media kompaniyalari kompyuter va telekommunikatsiya kompaniyalari bilan raqamli infratuzilmani yaratish va internet-kontentni ishlab chiqarish uchun hamkorlik qiladi. Bozor iqtisodiyotida tobora keng tarqalgan konsentratsiyaga moyillik texnologik yaqinlashuv fenomeni bilan birga keldi. Teleradioeshittirish, telekommunikatsiya infratuzilmasi va IT-industriyasining yaqinlashuvi tarmoq iqtisodiyotining hozirgi texnologik asosidir. Tarmoq iqtisodiyoti tushunchasi axborot-kommunikatsiya texnologiyalariga asoslangan mahsulotlar, jarayonlar va xizmatlar hamda bilimga aylantirilgan axborotni boshqarish, qayta ishlash va tarqatish bilan bog'liq tarmoqlarni o'z ichiga olgan bozorni tavsiflash uchun ishlatiladi. Tarmoq iqtisodiyoti tarkibiga infratuzilma (apparat/dasturiy ta'minot) provayderlari, kirish provayderlari, xizmat ko'rsatuvchi provayderlar, kontent provayderlari va kontent ishlab chiqarish uchun sig'imli xizmat ko'rsatuvchi provayderlar kiradi.

Tarmoq iqtisodiyotida moddiy qiymatga ega bo'lgan ma'lumotlar masshtabni tejashga asoslanadi. Axborot texnologiyalarining birinchi nusxalarini ishlab chiqarish katta xarajatlar bilan, keyingi nusxalarini ko'paytirish esa juda kam xarajat bilan amalga oshiriladi. Xarajat mahsulot yetib boradigan iste'molchilar soniga qarab tez pasayadi. Shu sababli, axborot ishlab chiqarish ortishi bilan xarajatlar kamayadi, axborot ishlab chiqarish hajmi kamayishi bilan esa xarajatlar ortadi. Ishlab chiqarish tannarxi bilan taqqoslaganda, tarqatish xarajatlari kattaroq miqyosni qamrab oladi. Tarmoq iqtisodiyotiga tegishli mahsulotlar, xizmatlar va operatsiyalardan olingan daromadlar raqamli tarmoqlarni tashkil qiladi. Qo'shimcha qiymatning to'planishi bilan o'sadigan kapital va kapital to'planishi bilan o'sib borayotgan ishlab chiqarish kuchlari investitsiya sohasini aylantiradi. Bozor ulushi va foyda olish uchun texnologiya rivojlanishidan strategik foyda ko'radigan ishlab chiqaruvchi kuchlar bozorda ustun mavqega ega bo'lish uchun raqamli aloqa muhitini boshqarishga harakat qilmoqda.

Kapitalistik tizim iqtisodiy faoliyat tarmoqlar hamkorligi orqali boshqarilishi asosida rivojlanadi. Garnhamning so'zlariga ko'ra, media tashkilotlari nafaqat ishlab chiqarish maqsadlarida, balki texnologik jihatdan ham tuzilgan tarqatish tarmoqlariga ega. Iqtisodiy sub'ektlar o'rtasidagi tovar va pul oqimi tarmoqlar orqali boshqariladi. Bir tomondan, tarqatish tarmoq orqali amalga oshirilsa, ikkinchi tomondan, iqtisodiy faoliyat tekshiriladi va tartibga solinadi.

Webster Garnxem bozor qoidalariga muvofiq kommunikatsiyaning shakllanishini tanqidiy nuqtai nazardan tushuntirayotganini qabul qilsa-da, u bu yondashuvni yanada davom ettirishni xohlashini ta'kidlaydi. Websterning fikricha, aloqa sohasidagi o'zgarishlar kengroq ijtimoiy munosabatlar doirasida ko'rib chiqilishi kerak. Chunki ijtimoiy qaror qabul qilinadigan bo'lsa, nafaqat iqtisodiy yoki texnologik jarayonlar, balki butun siyosiy, ijtimoiy, madaniy munosabatlar va tuzilmalar ham hisobga olinishi kerak. Bundan tashqari, Websterga ko'ra, markazlashtirilmagan faoliyatni muvofiqlashtirish mumkin bo'lgan yangi aloqa texnologiyalari ma'lum bir ijtimoiy doirada amalga oshirilayotgan faoliyatni markazlashtirish, nazorat qilish va nazorat qilish amaliyotini yaratishi mumkin. Websterning qat'iyati kengaytirilganda, markazlashtirilmagan va markazlashtirilgan aloqalar tarmoq tuzilishida bir-biri bilan o'zaro bog'langan va murosa va ziddiyatga qarshi kurashda joylashganligini aytish mumkin. Tarmoqni boshqarishda hal qiluvchi ahamiyatga ega bo'lgan tuzilmalarni markazlashtirilgan bo'linmalar, foydalanuvchilarning alohida faoliyatlarini esa markazlashtirilmagan birliklar sifatida tasniflash mumkin.

Yangi kapital jamg'arish rejimida ishlab chiqarish, aylanma va iste'mol amaliyotlari texnologiya bilan nazoratga olingan bo'lsa, zamonaviy davlat kuchayib borayotgan korporativ kapitalizm bilan birlashtirildi va texnologik vositalar bilan nazoratni har tomonlama kuchaytirdi.

Vaqt va makon kapital egalari tomonidan asbobning ishlab chiqarish va takror ishlab chiqarish funksiyalarini bajarish uchun axborot texnologiyalari bilan tashkil etiladi.

Ishlab chiqaruvchi kuchlar - bu yangi aloqa texnologiyalarini ishlab chiqishni moliyalashtiradigan va ushbu texnologiyadan foydalanadigan, shu bilan bozorda ustun mavqega ega bo'lgan segmentlar. Kapitalistik ijtimoiy munosabatlar doirasida yangi ommaviy axborot vositalari ushbu hukmron tuzilmalarni qayta ishlab chiqarish uchun tashkil etilgan. Hokimiyat va uning tarkibiy qismlari kapitalistik tuzumning moddiy sharoitlarida taqsimlanadi. Manselning so'zlariga ko'ra, ijtimoiy doiradagi hokimiyat munosabatlari teng taqsimlanmagan va yangi media muhitida qayta ishlab chiqariladi, uni ijtimoiy kontekstdan ajratilgan deb hisoblash mumkin emas.

Webster va Mansell texnologiyaning vaqt va makonni tashkil etish vazifasini tushuntirar ekan, diqqatni mazmun, mafkura va tengsizliklarni qayta ishlab chiqarishga qaratadi.

Kapitalizmning foyda olish uchun foydalaniladigan texnologik infratuzilma bilan kengayishi ba'zan raqobat va ba'zan hamkorlik orqali o'tadigan kuch munosabatlarini tugatmaydi.

Shiller ta'kidlaganidek, birliklar va markazlar o'rtasida umumiy ulanishlarni ta'minlaydigan tarmoqlar ko'p millatli kompaniyalarning quvvat imkoniyatlarini oshiradi. Raqamli kapitalizm makon va vaqt cheklovlarisiz tijorat afzalliklarini ta'minlashga qaratilgan. Raqamli kapitalizmni ijtimoiy ko'paytirishda kompaniyalar asosiy rol o'ynaydi. Raqamli muhitni baholashda Shiller ilgari surgan argument Moskoning yondashuviga yaqin yondashuvni kuzatib boradi.

Adabiyotlarda ko'rinib turibdiki, aloqa tarmoqlarini nazorat qilish masalasi ishlab chiqarish kuchlari va moddiy infratuzilma o'rtasidagi munosabatlardan tashqari, ishlab chiqarish kuchlari va

qaror qabul qiluvchilar o'rtasidagi munosabatlar kontekstida ko'rib chiqiladi. Bunday tasnif ushbu tadqiqotning yo'nalishini belgilab beruvchi farq bo'ldi.

**Ishlab chiqaruvchi kuchlar va qaror qabul qiluvchilar o'rtasidagi munosabatlar:
tarmoqni boshqarish**

Raqamli tizimning moddiy infratuzilmasi uchun asos bo'lgan ishlanmalar sodir bo'lgan 1950-yillar raqamlashtirishning boshlanishi hisoblanadi. Bank, sug'urta, avtomobil, energiya (neft) va boshqalar. Ushbu sohalardagi kompaniyalar 1960-yillarda raqamli infratuzilmani yaratishni boshladilar. Amerika kompaniyalari onlayn tizimni yaratish va ommalashtirishda yetakchilik qildi.

1970-yillardan boshlab kapitalistik tuzilmaning o'zgarishi avvalgidan ko'ra ilg'or darajaga ko'tarildi: Birinchisi, kapital jamg'arish uslubidagi o'zgarishlar, shu jumladan ishlab chiqarish qanday va qaerda, kim tomonidan amalga oshiriladi, ikkinchisi esa uslubdagi o'zgarishlar. ijtimoiy tartib, shu jumladan siyosiy amaliyot va madaniy amaliyot. Kapitalni to'plash usulidagi o'zgarish post-fordizmning yuksalishini, fordist amaliyotidan farq qiluvchi jihatlari va ularning gibrid shaklda birgalikda ishlay boshlagan tuzilishini ifodalaydi. Bu davrda kapitalizm post-Fordist amaliyotlari va neoliberal siyosat bilan parallel ravishda rivojlanib, globallashtirish va tarmoq aloqasi orqali tarqalish imkoniyatini topdi.

Kapital jamg'arish rejimining o'zgarishi bilan yuzaga kelgan yangi tartibda transmilliy kompaniyalar tomonidan ishlab chiqarish jarayoni global tus oldi va davlatning kapital ustidan nazorati kamaydi. Kapital, tovarlar va xizmatlarning erkin aylanishini ta'minlash uchun davlatni tartibga solish va xususiylashtirish amaliyoti, boshqacha aytganda, neoliberal siyosat orqali chora-tadbirlar ko'rildi. Mexanik va markazlashtirilgan texnologik tizimdan axborot va tarmoqqa asoslangan tizimga o'tish sodir bo'ldi. Kapitalizmning yangi tarkibiy dinamikasi; globallashtirish, deregulyatsiya siyosati va davlat monopoliyasi sharoitida bozor hukmronligini oshirish. Global moliyaviy bozorlar post-Fordizmda yanada harakatchan va harakatchan bo'lib qoldi, ishlab chiqarish moslashuvchan bo'lib qoldi va talablarga osongina moslash mumkin.

Google kabi kompaniyalardan tashqari, siyosiy qaror qabul qiluvchilar ham raqamli aloqa muhitini siyosat va tartibga solish vositalari bilan boshqaradi. Ommaviy axborot vositalari va kompyuter kompaniyalari o'zlarining iqtisodiy maqsadlariga erishish uchun yangi kommunikatsiya texnologiyalariga sarmoya kiritadilar va ba'zan o'zlarining iqtisodiy mavqeini yaxshilash uchun siyosatchilarga qarshi lobbichilik faoliyati bilan shug'ullanadilar. Byurokratik, oqilona qoidalar va texnik standartlar tomonidan boshqariladigan raqamli aloqa muhiti nazorat mexanizmlarining ishlashini qo'llab-quvvatlaydi va kuchaytiradi. Hokimiyat munosabatlariga vositachi bo'lgan axborot shunchaki ob'ekt emas, hokimiyat munosabatlari yangi kommunikatsiya texnologiyalari yordamida qayta tashkil etilishi va tuzilmalanishini ko'rsatadi: "Axborot ijtimoiy munosabatlar bilan to'qiladi va kapitalistik jamiyatlarda hukmron bo'lgan hokimiyat munosabatlari bilan vujudga keladi". Kapitalizmni tarmoqlar orqali tashkil etish bozor tizimini, tengsizliklarni va ayrim segmentlarning hukmronlik mavqeini to'xtatib qo'yishdan ko'ra mustahkamlaydi.

Xulosa

Ko'rinishidan, yangi media boshqa ommaviy axborot vositalarida keng tarqalgan ba'zi tarkibiy elementlarni o'z ichiga oladi. Kapitalistik bozor tizimining ishlashi, axborotning tovarga aylanishi, tijoratlashtirish va konsentratsiya faoliyati, shuning uchun mavjud tengsizliklar va

ierarxik hokimiyat munosabatlarining yangi shakllarini egallash yangi media muhitida uzluksiz bo'lgan elementlardir. Yangi media an'anaviy ommaviy axborot vositalariga nisbatan ancha ilg'or xususiyatlar bilan jihozlangan bo'lsa-da, kapitalistik tizim ichida instrumental mavqega ega bo'ldi va birinchi navbatda ushbu tuzilma ehtiyojlarini qondirish uchun mo'ljallangan. Xabarlarini (vizual va yozma) bir vaqtning o'zida bir markazdan ko'p nuqtaga yoki bir markazdan boshqasiga o'tkazish imkonini beruvchi yangi media o'z foydalanuvchilariga global miqyosda ulanish va o'zaro ta'sir qilish imkoniyatini taqdim etadi.

Liberal yoki neoliberal texnologiya nutqi yangi media cheksiz erkinlik va demokratiya olib kelishini ta'kidlab, tarmoq tomonidan taqdim etilgan yangi imkoniyatlarning bo'rttirilgan ko'rinishini taqdim etadi. Boshqa tomondan, ushbu munozaralarning kengayishi bozorlar texnologiya tufayli o'zini o'zi boshqarishi va yanada oqilona va moslashuvchan bo'lishi mumkinligini ta'kidlab, neoliberal siyosatni oqlashga harakat qildi. Ushbu qarashning da'vosiga ko'ra, tarmoqlar bozorni davlat aralashuvisiz o'zini o'zi boshqarishga imkon beradi va bozorlarni ierarxik (yuqoridan pastga) cheklovlardan ozod qilib, darhol tartibga solish va markazlashtirilmagan (pastdan yuqoriga) boshqarish imkoniyatini beradi. boshqaruv.

Kapitalizm tarmoqlar atrofida tuzilgan va tarmoq tashabbuslari kapitalistik tizimning rivojlanishini ta'minlaydigan siyosat va birliklar tomonidan qo'llab-quvvatlanadi. Tarmoq texnologiyasi kapital sektori tomonidan ko'proq foyda olish va bozorlar hukmronligini kengaytirish uchun tuzilgan. Shu sababli, "bozordagi tartibga solish faoliyati tarmoq imkoniyatlari tufayli ishlayotgandek tuyulsa ham, bu faoliyatlar tarmoqning mulkchilik tuzilmasiga bo'ysunganligi sababli amalga oshiriladi". Axborot oqimini global kapitalizm, mulkchilik va boshqaruv mexanizmlari nuqtai nazaridan o'rganish kapital, kuch va tarmoq tuzilishi o'rtasidagi bog'liqlikni aniqlashga imkon beradi.

Yangi ommaviy axborot vositalari orqali amalga oshiriladigan aloqa faoliyati mohiyatan global bozor mexanizmining bir qismidir. Yangi ommaviy axborot vositalari ozodlik vositasi sifatida qaraladi, chunki u foydalanuvchilarga tarkibni osongina ishlab chiqarish va almashish imkonini beradi. Biroq, transmilliy kompaniyalar va siyosiy qaror qabul qiluvchilar yangi kommunikatsiya texnologiyalari tomonidan ishlab chiqarilgan axborot maydoniga egalik qilish va boshqarish nuqtai nazaridan ustunlik qiladi. Yangi ommaviy axborot vositalari orqali sodir bo'ladigan ko'rinadigan munosabatlar va amaliyotlar ortida ma'lum bir guruh manfaati uchun ishlaydigan tarmoq tuzilishi mavjud. Shu sababli, yangi media global kapitalistik tizimni saqlab qolish va ijtimoiy kuzatuv va nazoratni ta'minlashda mafkuraviy rolga ega. Aytish mumkinki, yangi aloqa texnologiyalari teng bo'lmagan tuzilmalar va munosabatlarni takrorlaydigan tarzda tashkil etilgan. Yangi ommaviy axborot vositalariga tanqidiy siyosiy iqtisod yondashuvi vositaning jamiyatga o'zgartiruvchi ta'sirini emas, balki ijtimoiy tuzilma ichidagi joylashuvini tushunishga qaratilgan. Shu nuqtai nazardan, yangi ommaviy axborot vositalari orqali vositachilik qiladigan amaliyot va amaliyotlar ishlab chiqarish munosabatlari bilan belgilanadi, degan ta'kidlash tanqidiy nutqning sohaga qo'shgan ajoyib hissasidir.

REFEREMCES

1. Raxmonqulova, N. (2024). THE ROLE OF CYBER SECURITY IN THE DIGITAL ECONOMY. *Modern Science and Research*, 3(1), 111–115.

2. Abdulloev, A. J., & Rakhmankulova, N. O. THEORETICAL ASPECTS OF THE INNOVATIVE ENTREPRENEURSHIP CONCEPT.
3. Mukhammedrzaevna, T. M., Bakhridinovna, A. N., & Olimovna, R. N. TOURIST LOGISTICS AND SUPPLY CHAIN MANAGEMENT: STRATEGIES FOR REDUCING COST AND IMPROVING SERVICE. *Zbiór artykułów naukowych recenzowanych.*, 90.
4. Raxmonqulova, N. (2023). THE DEVELOPMENT OF CRYPTOCURRENCIES IN THE DIGITAL ECONOMY. *Modern Science and Research*, 2(10), 192-194.
5. Khudoynazarovich, S. A. (2021). An Opportunity of Internet Marketing in Tourism Sphere. *International Journal on Economics, Finance and Sustainable Development*, 3(3), 356-361.
6. Шадиев, А. Х. (2020). Факторы, влияющие на развитие экотуризма. *Достижения науки и образования*, (5 (59)), 31-32.
7. Bazarova, M. . (2024). DISTINCTIVE FEATURES OF PERSONAL MANAGEMENT IN THE ACTIVITIES OF COMMERCIAL BANKS. *Modern Science and Research*, 3(1), 563–567.
8. Supiyevna, B. M. (2022). Innovatsion iqtisodiyotda inson kapitalini boshqarish tizimini takomillashtirish.
9. Bahodirovich, K. B. (2023). EVOLUTION OF THE AUDITING PROFESSION IN THE SMART MACHINE AGE. *Gospodarka i Innowacje.*, 41, 450-454.
10. Khalilov Bahromjon Bahodirovich. (2023). The International Financial Reporting Standards (IFRS) Mean to Businesses and Investors in Uzbekistan. *Miasto Przyszłości*, 42, 746–750.
11. Jumayeva, Z. (2024). ROLE OF THE STATE IN REGULATING THE ECONOMY. *Modern Science and Research*, 3(1), 511-516.
12. Bustonovna, J. Z. (2023). INVESTMENTS IN HUMAN CAPITAL AND PECULIARITIES OF THIS PROCESS IN UZBEKISTAN. *International Journal of Education, Social Science & Humanities*. Finland Academic Research Science Publishers, 11(8), 36-44.
13. Abidovna, A. S. (2023). MODERN TRENDS IN MANAGEMENT STRATEGIES AND THEIR APPLICATION IN COMMERCIAL BANKS. *Gospodarka i Innowacje.*, 41, 326-332.
14. Shamsiya, A. (2023). HR MANAGEMENT AND COACHING IN THE INNOVATIVE ECONOMY AS A METHOD OF BUSINESS MANAGEMENT. *Modern Science and Research*, 2(10), 712–717.
15. Sodikova, N. (2024). OTMda “Iqtisodoyotda axborot-kommunikatsiya texnologiyalari va tizimlari” fanini o ‘qitishda raqamli texnologiyalarning o ‘rni. *Modern Science and Research*, 3(1), 1-4.
16. To'rayevna, S. N. (2024). TADBIRKORLIK SOHASINI MALAKALI KADRLAR BILAN TA'MINLASHNING ASOSIY YO'NALISHLARI.
17. Hakimovich, T. M. (2023). BOSHQARUVCHILARNING SAMARADORLIKKA ERISHISHDAGI PROFESSIONALLIGI. *Gospodarka i Innowacje.*, 42, 421-425.
18. Hakimovich, T. M. (2023). TA'LIM TIZIMI BOSHQARUVIDA PEDAGOGIK TAHLIL. *Gospodarka i Innowacje.*, 42, 415-420.
19. Jumayeva, Z. (2024). THE NEED FOR AN INNOVATIVE APPROACH IN MANAGING ORGANIZATIONS. *Modern Science and Research*, 3(1), 557–562.

20. Jumaeva, Z. (2021). Modern trends in the economic development of the regions of Uzbekistan. InterConf.
21. Akbarovna, N. N., & Bahodirovich, X. B. (2023). AKSIYADORLIK JAMIYATLARIDA MOLIVAVIY HISOBOTNING XALQARO STANDARTLARI ASOSIDA MOLIVAVIY HISOBOTLARINI TUZISH TARTIBI.
22. Nargiza, N. (2023). THE ROLE OF PROPERTY RELATIONS IN SOCIETY. *Modern Science and Research*, 2(12), 889-893.
23. Ikromov, E. (2024). THEORETICAL FOUNDATIONS FOR THE ORGANIZATION AND CAPACITY BUILDING OF EXECUTIVE EMPLOYEE LABOR IN PUBLIC ADMINISTRATION BODIES. *Modern Science and Research*, 3(1), 939-946.
24. Ibodulloyevich, I. E. (2023). MAHALLALARDA KAMBAG'ALLIKNI QISQARTIRISH VA TADBIRKORLIKNI RIVOJLANTIRISHNI TAKOMILLASHTIRISH. *Gospodarka i Innovacje.*, 42, 504-507.
25. Ibodulloyevich, I. E. (2023). MAHALLIY BUDJET DAROMADLARINI PROGNOZLASHTIRISHNI TAKOMILLASHTIRISHDAGI MUAMMOLAR.

THE ROLE OF INFORMATION TECHNOLOGY IN THE PERSONNEL MANAGEMENT SYSTEM

Alimova Shamsiya Abidovna

Asia International University.

<https://doi.org/10.5281/zenodo.10647479>

Abstract. *The relevance of this work lies in the fact that in recent years information technologies have especially rapidly begun to enter various spheres of society. The work of the HR department was no exception. Information technologies are used at all stages: from personnel selection to payroll, accounting for pension contributions and recording the chronology of advanced training courses completed by each employee. Of course, in companies with a large staff, processing such a large volume of information would take a lot of time; in addition, it would be necessary to increase the staff of the HR department itself, which would lead to an increase in the company's operating costs. At the same time, the acquisition and use of the latest information technologies in the work of the HR department also entails a number of costs. The work contains the general structure of existing modern products for digitalization of personnel management. Also, the main factors contributing to the widespread introduction of information technologies in the field of personnel management have been identified. The main obstacles to the development of information technologies in the area under study are considered. Unfortunately, not all companies today are ready to incur the costs of the latest technologies and digitalization of a number of person management activities. At the same time, this will directly affect the company's survival in the market.*

Key words: *personnel management, personnel department, information technology, personnel, digitalization, specialist.*

РОЛЬ ИНФОРМАЦИОННЫХ ТЕХНОЛОГИЙ В СИСТЕМЕ УПРАВЛЕНИЯ ПЕРСОНАЛОМ

Аннотация. *Актуальность данной работы заключается в том, что в последние годы информационные технологии особенно быстро стали проникать в различные сферы жизни общества. Работа HR-отдела не стала исключением. Информационные технологии используются на всех этапах: от подбора персонала до расчета заработной платы, учета пенсионных отчислений и учета хронологии прохождения курсов повышения квалификации каждым сотрудником. Конечно, в компаниях с большим штатом обработка такого большого объема информации заняла бы много времени; кроме того, потребуется увеличить штат самого HR-отдела, что приведет к увеличению операционных расходов компании. В то же время приобретение и использование новейших информационных технологий в работе отдела кадров также влечет за собой ряд затрат. В работе представлена общая структура существующих современных продуктов по цифровизации управления персоналом. Также выявлены основные факторы, способствующие широкому внедрению информационных технологий в сфере управления персоналом. Рассмотрены основные препятствия на пути развития информационных технологий в исследуемой сфере. К сожалению, не все компании сегодня готовы взять на себя затраты на новейшие технологии и цифровизацию ряда видов деятельности по управлению персоналом. В то же время это напрямую повлияет на выживание компании на рынке.*

Ключевые слова: управление персоналом, отдел кадров, информационные технологии, персонал, цифровизация, специалист.

Currently, information technologies affect almost all spheres of society. This trend is associated, first of all, with the continuously growing volumes of information and tasks, the processing and solution of which manually is no longer possible. In many ways, the active development of information technology in recent years is also associated with the desire to comply with global trends in economic development.

As a result, information technology has affected such areas as personnel management.

The performance of any company is assessed through profit growth, which, in turn, is directly dependent on the quality of employee work. Personnel are the main resource for achieving the goals of any company. Every organization competes for highly qualified employees who meet the requirements for a specific vacancy, etc. In modern conditions, one employee of the HR department, thanks to the use of software, can keep records of a large number of company employees, promptly prepare a variety of reports, respond to requests, etc.

The need to introduce advanced information technologies into various spheres of society is to ensure the entry of complete information in chronological order, as well as its storage, exchange and processing. The strategic task of informatization is to maintain the competitiveness of the organization by increasing the efficiency of its activities, which, in turn, depends, among other things, on the qualifications of personnel, their further development, completion of advanced training courses, etc., ensuring effective organizational communications and increasing the productivity of individual and team work. Human resource management information systems have long been actively used in Russian companies and, in fact, have become a mandatory attribute of a modern enterprise.

Currently, in the modern economy, the use of information technology in personnel management is a prerequisite for organizing the effective activities of any company. As practice shows, with special programs in place, one HR employee can manage the affairs of hundreds of company employees. The use of computer technology makes it possible to prepare various reports on the company's personnel within a short period of time.

Thus, the urgent task is to introduce information systems and digitalization that allow improving business processes in such areas as document flow, timekeeping, personnel management, salary payment and settlement. At the same time, we note that no program today can completely replace an HR employee. It only allows you to optimize the work of the personnel officer, but does not replace him in any way [1].

Let's consider a general view of the structure of all modern personnel management products existing today: Help systems. These include legal reference systems that allow the HR manager to receive timely information about adopted changes in labor legislation, standards, including minimum requirements for employees performing certain types of work; Programs that automate certain areas of the HR service. Such programs help the HR department employee keep records of data, for example, on advanced training of employees, additional education programs, draw up reports, issue various certificates, etc.; Automated integrated personnel management systems.

Such systems allow you to automate all areas of personnel management. These include, for example, the 1C: Salary and Personnel program, which allows you to automatically keep track of

the time worked by each employee, as well as calculate and pay wages, and issue various certificates. This program significantly simplifies the work of a personnel officer when calculating, for example, piecework wages, when an employee's income directly depends on a number of factors, or, for example, includes various allowances in addition to salary [2].

Information technologies, which also include a variety of databases, make it possible to simplify the recruitment of employees. Modern programs and services help, on the one hand, to help with employment, and on the other, to help the HR department employee find a suitable applicant for a vacancy. Thanks to modern digital technologies, gone are the days when applicants traveled throughout the city, and sometimes the region, in search of work. Such resources simplify the meeting between the applicant and the employer. In addition, they have the opportunity to select personnel who differ in specific characteristics, such as, for example: gender, age, level of education, place of residence, and availability of a driver's license of a certain category, readiness to move or travel. Such opportunities allow you to fill a vacant position in a short time, with a minimum of effort and time. In this case, the applicant will be required to place information about him in the program in the format of a standard resume [3].

The presence of factors hindering the development and implementation of information technologies can be combined as follows: Production. Include: lack of qualified personnel in this area or lack of special training in the program, which subsequently leads to loss of working time for independent development of programs; Economic: lack of funds from the company to purchase a new program and update it; technological: inadequacy of equipment (PC) for working with programs and services [1].

All of the above problems are internal and can be resolved at the company management level. Thus, it is possible to identify a number of prerequisites for the development of information technologies in the field of petroleum management personnel: increased competition in the labor market; constant growth in the volume of information to be processed; companies' struggle for highly qualified specialists; the desire to maximize profits and reduce company costs (thanks to new technologies in personnel management, there is no need to maintain an entire HR department in the company); the need to accumulate and systematize information about the company's personnel [2].

Problems that can be solved by introducing information technology into human resource management:

- presence of an organizational structure of territorial distribution;
- the need for systematic personnel renewal;
- the problem of selecting personnel for a vacancy with all the necessary characteristics;
- gradation of employees according to qualifications, education, work experience, which leads to difficulties in calculating wages;
- the need to organize periodic training courses, testing, etc. personnel;
- difficulties with payroll, the desire to keep accurate financial records of personnel-related expenses;
- the need to combine, centralize all knowledge and experience previously acquired by employees in a single information base and the possibility of their use by newly hired employees;
- the desire to modernize the company's work and meet current trends;
- presence of competition, including competition for highly qualified specialists;

- the need to introduce new technologies in the field of personnel selection and support.

The listed problems have a direct impact on human resource management. For his effective and maximum implementation in companies, it is necessary to introduce automated personnel management systems that optimize all processes related to personnel activities. These are the latest information technologies in the field of HRM (Human Resources Management) - human resource management systems. A modern IT system for automating personnel management ensures the consolidation of all information in a single information base, significantly simplifies the work of the HR department and makes it more efficient.

The use of modern information technologies in company personnel management gives the following positive effects: reduction of decision-making time at all levels of company management; Improving the quality of personnel decisions; Prompt preparation of reports for government agencies in accordance with legal and regulatory requirements; Reducing costs for personnel management; Increasing staff productivity; optimal use of the professional qualities of a specific company employee; personal accounting of pensions of company employees; Maintaining a complete individual work history of the company's personnel; Preparation of a management reserve and promotion of the most promising employees of the company [3].

In general terms, we can say that in modern conditions the introduction of advanced information technologies in personnel management is due to three main reasons.

Firstly, a large number of personnel, information about each of which must be accumulated, stored, supplemented and certificates prepared (if necessary). All this burden falls on the shoulders of the HR department.

Secondly, difficulties in calculating wages. In a number of companies, wages may depend on a number of factors, such as: fulfillment/non-fulfillment of the plan, availability of bonuses, actual amount of time worked, work on weekends, etc. In this case, information technologies make it possible to transfer such painstaking work as payroll calculation to automatic mode. The HR employee will only need to enter the initial data. This makes it possible to reduce the company's operating costs for maintaining a large staff of personnel accountants.

Thirdly, in knowledge-intensive sectors of the economy it is difficult to find a specialist who fully satisfies the company's requirements. In this regard, the company trains its employees itself, organizing various advanced training courses, possibly retraining, periodically conducting certification of employees and testing their current knowledge. All this work also falls on the HR department and it cannot be done without special software.

Thus, the digitalization of information technology in personnel management in a modern company takes on a leading role, since it is designed, on the one hand, to optimize the work of the HR department, reduce the company's costs, and on the other hand, to provide the company with highly qualified permanent staff, systematically increasing the level of their knowledge, supporting the company's goals and contributing to the growth of its profits.

In conclusion, we note that the introduction of information technology into the field of personnel management of a company is no longer an innovation, but, at the same time, acts as a kind of catalyst for the application and dissemination of management experience, modern management technologies that provide enterprises with and additional opportunities and competitive advantages.

REFERENCES

1. Agafonova M.S., Klimacheva A.K., Gaidar K.O. The use of information technologies in the field of personnel management // Scientific and methodological electronic journal "Concept". - 2017. - T. 39. - P. 546-550. - URL: <http://e-koncept.ru/2017/970436.htm>.
2. Poleshchuk Zh.A., Galeta I.V. The use of information technologies in the personnel management system // Problems of modern science and education. No. 8(90). - 2017. - p. 28-30.
3. Torgunakova A.V., Khachaturova S.S. Information technologies in personnel management // International student scientific bulletin. - 2016. - No. 1.; URL: <http://eduherald.ru/ru/article/view?id=14297> (access date: 03/18/2021).
4. Kovalevich, I.A. Human resource management: textbook / I.A. Kovalevich, V.T. Kovalevich. - Krasnoyarsk, 2011. - 210 p.
5. Barashkin L.V. Strategic personnel management in a market economy: monograph. Donetsk, 2010. - 238 p.
6. Goretskaya V.V. The role and place of personnel management in a company // Human Potential Management. 2009. No. 2 (18).
7. Raxmonqulova, N. (2024). THE ROLE OF CYBER SECURITY IN THE DIGITAL ECONOMY. *Modern Science and Research*, 3(1), 111–115.
8. Abdulloev, A. J., & Rakhmankulova, N. O. THEORETICAL ASPECTS OF THE INNOVATIVE ENTREPRENEURSHIP CONCEPT.
9. Mukhammedrzaevna, T. M., Bakhridinovna, A. N., & Olimovna, R. N. TOURIST LOGISTICS AND SUPPLY CHAIN MANAGEMENT: STRATEGIES FOR REDUCING COST AND IMPROVING SERVICE. *Zbiór artykułów naukowych recenzowanych.*, 90.
10. Raxmonqulova, N. (2023). THE DEVELOPMENT OF CRYPTOCURRENCIES IN THE DIGITAL ECONOMY. *Modern Science and Research*, 2(10), 192-194.
11. Khudoynazarovich, S. A. (2021). An Opportunity of Internet Marketing in Tourism Sphere. *International Journal on Economics, Finance and Sustainable Development*, 3(3), 356-361.
12. Шадиев, А. Х. (2020). Факторы, влияющие на развитие экотуризма. *Достижения науки и образования*, (5 (59)), 31-32.
13. Bazarova, M. . (2024). DISTINCTIVE FEATURES OF PERSONAL MANAGEMENT IN THE ACTIVITIES OF COMMERCIAL BANKS. *Modern Science and Research*, 3(1), 563–567.
14. Supiyevna, B. M. (2022). Innovatsion iqtisodiyotda inson kapitalini boshqarish tizimini takomillashtirish.
15. Bahodirovich, K. B. (2023). EVOLUTION OF THE AUDITING PROFESSION IN THE SMART MACHINE AGE. *Gospodarka i Innowacje.*, 41, 450-454.
16. Khalilov Bahromjon Bahodirovich. (2023). The International Financial Reporting Standards (IFRS) Mean to Businesses and Investors in Uzbekistan. *Miasto Przyszłości*, 42, 746–750.
17. Jumayeva, Z. (2024). ROLE OF THE STATE IN REGULATING THE ECONOMY. *Modern Science and Research*, 3(1), 511-516.
18. Bustonovna, J. Z. (2023). INVESTMENTS IN HUMAN CAPITAL AND PECULIARITIES OF THIS PROCESS IN UZBEKISTAN. *International Journal of*

- Education, Social Science & Humanities. Finland Academic Research Science Publishers, 11(8), 36-44.
19. Abidovna, A. S. (2023). MODERN TRENDS IN MANAGEMENT STRATEGIES AND THEIR APPLICATION IN COMMERCIAL BANKS. *Gospodarka i Innowacje.*, 41, 326-332.
 20. Shamsiya, A. (2023). HR MANAGEMENT AND COACHING IN THE INNOVATIVE ECONOMY AS A METHOD OF BUSINESS MANAGEMENT. *Modern Science and Research*, 2(10), 712–717.
 21. Sodikova, N. (2024). OTMda “Iqtisodoyotda axborot-kommunikatsiya texnologiyalari va tizimlari” fanini o ‘qitishda raqamli texnologiyalarning o ‘rni. *Modern Science and Research*, 3(1), 1-4.
 22. To'rayevna, S. N. (2024). TADBIRKORLIK SOHASINI MALAKALI KADRLAR BILAN TA'MINLASHNING ASOSIY YO'NALISHLARI.
 23. Hakimovich, T. M. (2023). BOSHQARUVCHILARNING SAMARADORLIKKA ERISHISHDAGI PROFESSIONALLIGI. *Gospodarka i Innowacje.*, 42, 421-425.
 24. Hakimovich, T. M. (2023). TA'LIM TIZIMI BOSHQARUVIDA PEDAGOGIK TAHLIL. *Gospodarka i Innowacje.*, 42, 415-420.
 25. Jumayeva, Z. (2024). THE NEED FOR AN INNOVATIVE APPROACH IN MANAGING ORGANIZATIONS. *Modern Science and Research*, 3(1), 557–562.
 26. Jumaeva, Z. (2021). Modern trends in the economic development of the regions of Uzbekistan. *InterConf.*
 27. Akbarovna, N. N., & Bahodirovich, X. B. (2023). AKSIYADORLIK JAMIYATLARIDA MOLYAVIY HISOBOTNING XALQARO STANDARTLARI ASOSIDA MOLYAVIY HISOBOTLARINI TUZISH TARTIBI.
 28. Nargiza, N. (2023). THE ROLE OF PROPERTY RELATIONS IN SOCIETY. *Modern Science and Research*, 2(12), 889-893.
 29. Ikromov, E. (2024). THEORETICAL FOUNDATIONS FOR THE ORGANIZATION AND CAPACITY BUILDING OF EXECUTIVE EMPLOYEE LABOR IN PUBLIC ADMINISTRATION BODIES. *Modern Science and Research*, 3(1), 939-946.
 30. Ibodulloyevich, I. E. (2023). MAHALLALARDA KAMBAG'ALLIKNI QISQARTIRISH VA TADBIRKORLIKNI RIVOJLANTIRISHNI TAKOMILLASHTIRISH. *Gospodarka i Innowacje.*, 42, 504-507.
 31. Ibodulloyevich, I. E. (2023). MAHALLIY BUDJET DAROMADLARINI PROGNOZLASHTIRISHNI TAKOMILLASHTIRISHDAGI MUAMMOLAR.

XX ASAR O‘ZBEK NASRIDA SURXON KOLORITI

Temirova Nazira Akbayevna

Alisher Navoiy nomidagi Toshkent
davlat o‘zbek tili va adabiyoti universiteti
Surxondaryo bo‘linmasi o‘qituvchisi.

<https://doi.org/10.5281/zenodo.10647505>

Annotatsiya. Maqolada Surxon koloriti va uni ochib bera oladigan ijodkorlarning asarlarini badiiy talqin qilish hamda Surxon vohasining o‘ziga xos jihatlarini o‘rganish maqsad qilingan.

Tayanch so‘zlar: kolorit, milliylik, qadriyat, portret, peyzaj, adabiy meros, obraz, xarakter.

COLOR OF SURKHAN IN UZBEK PROSE OF THE 20TH CENTURY

Abstract. The purpose of the article is to artistically interpret the colors of Surkhan and the works of artists who can reveal it, as well as to study the unique aspects of the Surkhan oasis.

Key words: color, nationality, value, portrait, landscape, literary heritage, image, character.

ЦВЕТ СУРХАНА В УЗБЕКСКОЙ ПРОЗЕ XX ВЕКА.

Аннотация. Целью статьи является художественная интерпретация колорита Сурхана и произведений художников, способных его раскрыть, а также изучение уникальных особенностей Сурханского оазиса.

Ключевые слова: колорит, национальность, ценность, портрет, пейзаж, литературное наследие, образ, персонаж.

Adabiyot xalqlarning buguni va ertasini yoritib beradigan, ajdodlardan avlodlarga ulkan meroslarni yetkazadigan qimmatli xazinadir. Yer yuzida turfa xalqlar bor, biroq barchasining o‘ziga xos turmush tarzi, yashash sharoiti, urf-odati, tili, dini, qolaversa, ozuqa manbalari ham bir-biridan farq qiladi. Demakki, ularning o‘zligini, o‘z menini ajratib turuvchi bu kabi xususiyatlar har bir inson uchun qadrli. Global rivojlanib borayotgan insoniyat olamida o‘z mentalitetini saqlab qola oladigan insonlar ko‘p, biroq turli xalqlar va millatlar aloqa aralashuvi natijasida buning teskarisi ham sodir bo‘lib bormoqda. Ertangi kunda ulg‘ayib kelayotgan yosh avlodga har bir millat o‘z mentalitetini sof va toza holda yetkazib bera olishi uchun asosiy manbalardan biri o‘sha xalqning o‘tmishi haqida ro‘yi rost ochib berilgan badiiy asarlardir. Har qaysi xalqda bo‘lgani kabi o‘zbek xalqida ham ana shunday qalami o‘tkir, haqiqatni yoritishdan cho‘chimaydigan, hech bir yerda hayiqmasdan oqni oq, qorani qora deya oladigan zabardast ijodkorlarni ko‘plab uchratishimiz mumkin. Bu haqda ustoz yozuvchimiz O‘tkir Hoshimov ham shunday fikr bildirganlar:

“Shoir va adib asarlarida milliy til boyligi, tovlanishlari aks etadi. Qolaversa, qahramonlar portreti, peyzaj, udumlar kitobxonda o‘sha xalq, o‘sha millat haqida tasavvur uyg‘otadi. Asarda zamon va makon tushunchasi bo‘lmog‘i tabiiy. Hozirda yer yuzida 1600 dan ortiq millat yashaydi.

Har birining o‘z tili, libosi, urf-odatlari bor. Deylik, o‘zbek do‘ppi kiya, meksikalik sombrero kiyadi. Markaziy Osiyo dehqoni qovun eksa, Janubiy Amerika fermeri shakarqamish o‘stiradi... Bular ham “kolorit”. Biroq milliylikning tashqi – zohiriy ko‘rinishi milliy xarakter teran

tasvirlangan asarda, avvalo, odamning o'ziga xos ruhiy olami aks etadi. Bunisi endi, ancha mushkul yumush...

Boshqalar qatorida o'zbek adabiyotida ham millatning o'ziga xos olami, chuqur va ishonarli tavsirlangan asarlar doim bo'lgan va bugungi avlod vakillari – yosh, iste'dodli shoir, adiblar ijodida ham davom etayotir”.

O'zbeklar bitta millatga mansub bo'lsa-da, qaysi hududda yashashiga qarab turfa xarakterga ega bo'ladi. Surxon vohasining aholisi ham ana shunday o'ziga xos xarakterga ega.

O'zbek xalqi sodda xalq, biroq surxon odamlari esa ular orasida nihoyatda haqsevarligi, sodda va samimiyligi, mehmondo'stligi, shuningdek, biroz to'pori va cho'rtkesarligi bilan ham ajralib turadi. Surxonning o'zligini yanada aniqroq bilish uchun esa Tog'ay Murod, Sh.Xolmirzayev, N.Normatov asarlarini o'qib chiqqan har bir inson bunga o'zi guvoh bo'ladi.

Birgina Tog'ay Murodning “Otamdan qolgan dalalar” romanida Surxon o'lkasida insonlardan tashqari hayvon-u hasharotlar, o'simliklar hamda ularga beriladigan ozuqalar haqida ham to'liq ma'lumotlar aytib o'tilgan. Bu asarni o'qish davomida kitobxon Tog'ay Murodni faqat adib emas, balki biolog yoki zoolog olim ham degan tasavvurga keladi. Chunki asarda tasvirlangan har bir obrazga u shunchaki yondashmadi, balki batafsil to'xtalib o'tdi. Bunday qimmatli ma'lumotlarni yozish uchun esa, albatta, katta bilim va tajriba, mahorat kerak bo'ladi.

Yozuvchining o'zi ham asar yakunida bu haqida shunday to'xtalib o'tadi:

“Men endi necha o'nlab paxtachilik darsliklarini o'qidim. Necha o'nlab qishloq xo'jalik kitoblarini o'qidim.

Paxtada o'tmish kunlarimni bir-bir esladim. O'zim bilmish paxtakorlarni bir-bir yodladim. Baribir... baribir bo'lmadi.

Men o'zimni... xalq hayoti bilimdoni, deya o'ylar edim, xalq xarakteri bilimdoni, deya o'ylar edim, xalq ruhiyati bilimdoni, deya o'ylar edim.

Men paxta bilan yuzma-yuz bo'lib... men hali o'zbek dehqonini bilmasligimni angladim.

Men paxta bilan yuzma-yuz bo'lib... men hali paxtakor kim ekanini bilmasligimni angladim.

Men qog'oz-qalam g'amladim. Men Surxon dalalarini nishonladim”.

Tog'ay Murod romanni shunchaki boshlamadi yoki xonasida o'tirib yakunlamadi, u asarning sof va tabiiy chiqishi uchun tun-u kun qahramonlar bilan birga harakat qildi va buning mashaqqatli bo'lsa-da uddasidan chiqa oldi.

Yozuvchi yana shunday eslaydi:

“Rais aytmish Aliqulov dala shiyponini makon etdim. Men bo'lajak... Dehqonqul bilan yuzma-yuz bo'ldim.

Men bo'lajak... Dehqonqul dalalarini ish joyim etdim.

Dehqonlar qanday kiyimda bo'lsa — men ham shunday kiyinib oldim. Dehqonlar o'tirsa — o'tirdim, dehqonlar tursa — turdim.

Chigit ekish boshlandi.

Men dehqonlar bilan chigit ekdim. Men... dehqon bo'lib, chigit ekdim!

Men g'o'za yaganaladim. G'o'za chopiq qildim. G'o'za o'toq qildim. G'o'zaga go'ng berdim. G'o'zaga suv taradim. G'o'za chilpidim.

Men dehqonlar bilan paxta terdim.

Men g'o'zalarga suv taray-taray, necha-necha tonglarni oqladim.

Men shiyponlarda uxlab qoldim. O‘qariq bo‘ylarida uxlab qoldim. Egatlarda uxlab qoldim.

Men Surxon dalalarida olti oy kezdim. Surxon o‘ftobida olti oy kuydim. Surxon changlarini olti oy yutdim.

—Men o‘zbek xalqiga haykal qo‘yaman!

Men ana shunday orzuda dalalar bilan xayr-xo‘shlashdim. Nihoyat, orzularim oxir-oqibati — ushbu roman bo‘ldi”.

Asar davomida adibning bosh qahramoni shuncha qiyinchiliklarga dosh bergani yetmaganidek, ayoli ham o‘ziga o‘t qo‘yib yonib ketadi, Dehqonqulning shunda-da bardoshi sinmadi, shunda-da atrofdagilarga nisbatan ishonchi yo‘qolmadi. Bu esa har bir insonni chuqur mushohada qilishga chorlaydi, albatta.

Adiblarning shunday gapi bor: “Adabiyotning hayotning inokosi deyish mumkin, ammo uni suratga tushirilgan ayni nusxasi deb bo‘lmaydi”. Biroq bu fikrga qarshi ularoq, Tog‘ay Murodning ijodini hayotning ayni nusxasi desak, mubolag‘a bo‘lmaydi, chunki uning har bir asarida Surxonning yuragi jo‘sh urib turadi.

REFERENCES

1. Tog‘ay murod “Otamdan qolgan dalalar” «Sharq» nashriyot-matbaa konserni. Toshkent — 1994. 167-168 bet.
2. O‘.Hoshimov “Badiiy asarda milliy kolorit” maqolasi. 2012-yil
3. Quronov D. Adabiyotshunoslikka kirish . T: A Qodiriy nomidagi xalq merosi 2004-yil
4. U.Jo‘raqulov Nazariy poetika masalalari: Muallif. Janr, Xronotop. G‘.G‘ulom nomidagi nashriyot manbaa ijodiy uyi T:2015 yil,148-150 bet.

THE INFLUENCE OF ARTIFICIAL INTELLIGENCE ON EDUCATION

Shodieva Maftunabonu Adizovna

Asia International University, English chair.

Email: shodiyevamaftunabonuadizovna@oxu.uz

<https://doi.org/10.5281/zenodo.10647594>

Abstract. *This article explores how artificial intelligence (AI) impacts education by examining the advantages and challenges associated with integrating AI into systems. It highlights how AI can enhance learning streamline processes and create new opportunities for teachers and students. Additionally it addresses concerns surrounding privacy, ethics and the evolving role of teachers in an AI driven landscape.*

Key words: *Artificial intelligence, education, personalization, benefits and challenges, revolutionize.*

ВЛИЯНИЕ ИСКУССТВЕННОГО ИНТЕЛЛЕКТА НА ОБРАЗОВАНИЕ

Аннотация. *В этой статье рассматривается, как искусственный интеллект (ИИ) влияет на образование, изучая преимущества и проблемы, связанные с интеграцией ИИ в системы. В нем показано, как искусственный интеллект может улучшить процессы обучения и создать новые возможности для учителей и учащихся. Кроме того, в нем рассматриваются проблемы, связанные с конфиденциальностью, этикой и меняющейся ролью учителей в среде, управляемой искусственным интеллектом.*

Ключевые слова: *Искусственный интеллект, образование, персонализация, преимущества и проблемы, революция.*

Introduction

Artificial intelligence (AI) has become a game changer across industries, including education. By leveraging advancements in machine learning and natural language processing technologies AI has the potential to revolutionize teaching and learning methods. This article delves into the impact of AI on education by exploring its benefits and challenges.

One significant advantage of incorporating AI into education is its ability to personalize learning experiences. Through algorithms AI can analyze data, on students learning patterns, preferences and strengths to deliver customized content and adaptive feedback.

Personalization plays a role, in helping students enhance their learning experience. It allows them to learn at their pace address any knowledge gaps they may have and gain an understanding of the subject matter. Moreover, AI powered virtual tutors and intelligent tutoring systems offer guidance to students providing support and resources whenever necessary. This tailored approach ensures that students receive instruction and assistance leading to learning outcomes. Another area where AI can make an impact is in streamlining tasks within the education system. Whether its automating workflows or analyzing data for decision making purposes AI technologies can significantly lighten the workload for educators and administrators.

For example AI powered chatbots can handle inquiries freeing up teachers valuable time to focus on critical aspects of education. Additionally AI has the potential to revolutionize the grading process by evaluating assignments and delivering feedback. This not saves time for teachers. Also guarantees consistent and unbiased grading. By automating processes through AI integration educators can allocate time and resources towards designing effective lessons plans

creating engaging curriculum materials, as well as providing personalized support to individual students.

Contrary to belief that AI will replace teachers entirely it is more likely that it will augment their capabilities instead. With the assistance of AI tools in tasks such, as grading assignments developing curricula tailored to student needs and generating learning plans; teachers are empowered to enhance their teaching methods while effectively addressing each students requirements. For instance AI algorithms have the capability to analyze data, on student performance allowing teachers to identify areas where students may require support or intervention. This valuable information empowers educators to deliver instruction and interventions tailored to meet student needs. Additionally AI can offer students learning experiences through technologies like reality (VR) augmented reality (AR) and simulations. These innovative tools can transport students to diverse environments, historical eras or scientific phenomena enriching their comprehension and engagement with the subject matter. By incorporating AI powered tools and technologies in classrooms teachers can create interactive learning experiences. Although the potential advantages of AI in education are promising it is crucial to address concerns. Maintaining data privacy and security is of importance since AI necessitates access to student information. Educational institutions must ensure measures are in place for safeguarding student privacy.

Ethical considerations pertaining to AI algorithms should also be handled with care. Issues related to bias and fairness may arise if AI systems are not properly calibrated or if biased data is used for training purposes. It becomes imperative to develop accountable AI systems that promote fairness while mitigating biases.

Moreover striking a balance between AI driven instruction and human interaction is essential, for implementation. Although AI has the ability to enhance learning it should not take over the role of teachers. Human educators have a part to play in developing emotional skills, critical thinking and creativity – areas where AI may have limitations. Therefore integrating AI into education should be seen as a way to support and empower teachers than replace them. This integration allows teachers to focus on instructional tasks and foster meaningful relationships, with students.

Artificial intelligence has the potential to address the issue of access to education. By utilizing AI powered tools students in underserved areas can gain access to quality educational resources and instruction. AI can deliver content through platforms allowing students to learn at their own pace and overcome geographical barriers. AI has the ability to adapt teaching strategies and content according to student needs. By analyzing data on student performance and learning patterns AI algorithms can identify areas where students struggle and provide targeted interventions. This personalized approach ensures that students receive instruction and support maximizing their learning potential. Intelligent tutoring systems (ITS) leverage AI technology to offer personalized guidance to students. These systems simulate one on one tutoring experiences by providing feedback hints and explanations tailored specifically for each students learning style and preferences. ITS adapts its instruction methods and resources in order to enhance students understanding and mastery of the subject matter. AI has the capability to analyze data, for better decision making processes. By analyzing data, from sources like student performance, attendance and engagement AI algorithms can generate insights that support educators and administrators in

making well informed decisions. For instance AI has the capability to recognize patterns in student performance and recommend interventions or adjustments to teaching methods. AI powered tools can facilitate collaboration and communication between students and teachers. Virtual platforms driven by AI enable students to collaborate on projects, exchange ideas and receive real time feedback. Additionally AI can assist with language translation enabling communication among students from linguistic backgrounds. AI can provide feedback on student assignments and assessments. Through automated grading processes AI algorithms evaluate assignments, essays and quizzes while offering feedback and suggestions for improvement. This timely feedback assists students in recognizing their strengths as areas where they can further develop their skills.

AI has the ability to identify learning gaps in students understanding of subjects or concepts while providing targeted interventions for assistance. By analyzing student performance data, against predefined learning objectives AI algorithms pinpoint areas where students may be facing challenges or struggling to grasp concepts.

This information allows teachers to offer support, extra resources or personalized assistance to address learning needs. Assistive technologies powered by AI can aid students, with disabilities or special educational requirements. For instance AI based speech recognition systems can assist students with speech impairments in communication. Additionally AI can provide time captioning or sign language interpretation making educational content more accessible for students with hearing impairments. AI can facilitate learning and professional development by recommending learning resources, courses and training programs. By analyzing an individuals learning history, interests and career goals AI algorithms can suggest targeted learning opportunities. This enables individuals to continuously acquire skills and stay updated in an evolving job market. As the presence of AI expands in education settings it is crucial to educate students about considerations and responsible use of AI technology. Teaching citizenship skills along with thinking and ethical decision making within the realm of AI is essential to ensure that students become responsible users and contributors, in a society driven by AI.

By leveraging the power of AI in the realm of education we have the opportunity to establish a learning atmosphere that's more inclusive, tailored and efficient. AI possesses the capability to revolutionize education by augmenting both teaching and learning methods enhancing accessibility and nurturing student achievement. Nonetheless it remains vital to navigate concerns, safeguard data privacy and strike a balance, between AI guided instruction and human interaction to cultivate a comprehensive educational journey.

In conclusion artificial intelligence has the potential to revolutionize education by personalizing learning experiences streamlining processes and creating possibilities for both teachers and students. Through the implementation of AI education can become more adaptable, efficient and engaging. However it is important to address concerns regarding privacy, ethics and the changing role of educators. By leveraging the capabilities of AI while maintaining a human centered approach we can unlock the potential of education. Adequately prepare future generations for an ever changing world.

To sum up as AI continues its advancement incorporating it into education presents opportunities. By harnessing its potential we can establish a system that is more inclusive, personalized, and efficient – one that empowers learners and equips them with the necessary skills, for future challenges.

REFERENCES

1. Shodieva, M. (2024). SOCIOLINGUISTIC APPROACHES: UNDERSTANDING LANGUAGE IN SOCIAL CONTEXTS. *Modern Science and Research*, 3(1), 69-75.
2. Shodiyeva, M. (2023). SOCIOLINGUISTICS AND IDENTIFICATION IN THE CLASSROOM. *Modern Science and Research*, 2(12), 494-498.
3. Adizovna, S. M. (2023). Code-Switching and Multilingualism: Exploring the Dynamics of Language use in Uzbekistan. *American Journal of Language, Literacy and Learning in STEM Education (2993-2769)*, 1(9), 549-553.
4. Shodieva, M. (2023). UNDERSTANDING SOCIOLINGUISTIC APPROACH IN THE ENGLISH CLASSROOM. *Modern Science and Research*, 2(10), 64-68.
5. Maftunabonu, S. (2023). THE DIFFERENCE BETWEEN TRADITIONAL AND MODERN TEACHING METHODS. *Modern Science and Research*, 2(10), 829-831.
6. Shodieva, M. (2023). MASTERING ENGLISH IN A MONTH: EFFECTIVE STRATEGIES FOR RAPID PROGRESS. In *Academic International Conference on Multi-Disciplinary Studies and Education* (Vol. 1, No. 19, pp. 83-87).
7. Shodieva, M. (2023). DEVELOPING SUMMARY WRITING SKILL IN ACADEMIC WRITING. *Modern Science and Research*, 2(9), 140-144.
8. Ikhtiyorovna, K. G. Z. (2023). HOW TO ENHANCE SPEAKING AND READING SKILLS: STRATEGIES FOR IMPROVING SPEAKING AND READING SKILLS.
9. Karimova Go'zal Ikhtiyorovna. (2023). The 20th Century Saw a Significant Evolution and Expansion of the Fantasy Genre. *American Journal of Language, Literacy and Learning in STEM Education (2993-2769)*, 1(10), 287–292. Retrieved from <https://grnjournal.us/index.php/STEM/article/view/1950>
10. <https://grnjournal.us/index.php/STEM/article/view/1515>
11. Karimova Go'zal Ikhtiyorovna. (2023). Embracing Technological Changes for a Better Future. *American Journal of Language, Literacy and Learning in STEM Education (2993-2769)*, 1(9), 339–344. Retrieved from <https://grnjournal.us/index.php/STEM/article/view/1510>
12. Karimova Go'zal Ikhtiyorovna. (2023). Fantasy as One of the Essential Genres of 21st Century. *American Journal of Language, Literacy and Learning in STEM Education (2993-2769)*, 1(10), 544–551. Retrieved from <https://grnjournal.us/index.php/STEM/article/view/2170>
13. Karimova, G. (2023). SKIMMING AND SCANNING. *Modern Science and Research*, 2(9), 334-335.
14. Karimova Go'zal Ikhtiyorovna. (2023). MASTERING THE ART OF EFFECTIVE SPEAKING AND READING: STRATEGIES FOR IMPROVING SPEAKING AND READING SKILLS. *International Journal Of Literature And Languages*, 3(10), 32–38. <https://doi.org/10.37547/ijll/Volume03Issue10-06>
15. Qurbonova N.R., & Karimova Guzal Ikhtiyorovna. (2023). DEVELOPMENT OF FANTASY GENRE IN 20TH CENTURY. *Intent Research Scientific Journal*, 2(5), 1–5. Retrieved from <https://intentresearch.org/index.php/irsj/article/view/68>

16. Karimova, G. (2023). DEVELOPMENT OF FANTASY GENRE IN 20TH CENTURY. *Modern Science and Research*, 2(10), 67–71. Retrieved from <https://inlibrary.uz/index.php/science-research/article/view/25307>
17. Karimova, G. (2023). DEVELOPMENT OF LITERARY CRITICISM IN ENGLISH LANGUAGE IN 20TH CENTURY. *Modern Science and Research*, 2(10), 411–413. Retrieved from <https://inlibrary.uz/index.php/science-research/article/view/25308>
18. Karimova Go'zal Ikhtiyorovna. (2023). Valuable Teaching Methods for ESP Classes as a Key to Development of Students Knowledge. *American Journal of Language, Literacy and Learning in STEM Education (2993-2769)*, 1(9), 372–377. Retrieved from <https://grnjournal.us/index.php/STEM/article/view/1515>
19. Karimova Go'zal Ikhtiyorovna. (2023). Embracing Technological Changes for a Better Future. *American Journal of Language, Literacy and Learning in STEM Education (2993-2769)*, 1(9), 339–344. Retrieved from <https://grnjournal.us/index.php/STEM/article/view/1510>
20. Karimova Go'zal Ikhtiyorovna. (2023). Fantasy as One of the Essential Genres of 21st Century. *American Journal of Language, Literacy and Learning in STEM Education (2993-2769)*, 1(10), 544–551. Retrieved from <https://grnjournal.us/index.php/STEM/article/view/2170>
21. Ollomurodov, A. (2024). REFLECTION OF HUMAN PSYCHOLOGICAL AND EMOTIONAL STATE IN LITERARY DISCOURSE. *Modern Science and Research*, 3(1), 600–606.
22. Orifjonovich, O. A. (2024). INSON PSIXOLOGIK-EMOTSIONAL HOLATINING BADIY DISKURSDA AKS ETTIRILISHI.
23. Ollomurodov Arjunbek Orifjonovich. (2023). LANGUAGE AND SOCIETY IN CINEMATIC DISCOURSE. *International Journal Of Literature And Languages*, 3(12), 44–50. <https://doi.org/10.37547/ijll/Volume03Issue12-09>
24. Ollomurodov, A. (2023). COMPARATIVE ANALYSIS OF THE TRANSLATION OF CONCEPTUAL METAPHORS IN UZBEK AND ENGLISH. *Modern Science and Research*, 2(12), 608-614.
25. Orifjonovich, O. A. (2023). The Main Features of Conceptual Metaphors in Modern Linguistics. *American Journal of Language, Literacy and Learning in STEM Education (2993-2769)*, 1(9), 365-371.
26. Orifjonovich, O. A. (2023). INGLIZ VA OZBEK TILIDAGI KONSEPTUAL METAFORALAR TARJIMASINING QIYOSIY TAHLILI.
27. Ollomurodov, A. (2023). CINEMA DISCOURSE ANALYSIS AND THEORETICAL FOUNDATIONS IN LINGUISTICS. *Modern Science and Research*, 2(10), 500-505.
28. Ollomurodov, A. (2023). MULTIDISCIPLINARY AND INTERDISCIPLINARY STUDY OF METAPHOR. *Modern Science and Research*, 2(9), 136-139.
29. Orifjonovich, O. A. (2023). METAFORANING KO'P TARMOQLI VA FANLARARO O'RGANILISHI.
30. Orifjonovich, O. A. (2023). KINODISKURS LINGVISTIK SISTEMANING BIR QISMI SIFATIDA. O'ZBEKISTONDA FANLARARO INNOVATSIYALAR VA ILMIY TADQIQOTLAR JURNALI, 2(23), 208-211.

31. Orifjonovich, O. A. (2023). Cognitive-Discursive Approach to the Analysis Of Film Discourse. *International Journal Of Literature And Languages*, 3(10), 25-31.
32. Fayzullayeva, N. (2024). "AMERICAN DREAM" IN WALT WITHMAN'S POEMS. *Modern Science and Research*, 3(1), 220–224. Retrieved from <https://inlibrary.uz/index.php/science-research/article/view/27940>
33. Fayzullayeva, N. S. qizi (2023). Theoretical Views on the Use of the Term "Concept" in Cognitive Linguistics. *EUROPEAN JOURNAL OF INNOVATION IN NONFORMAL EDUCATION*, 3(5), 27–31. Retrieved from <https://www.inovatus.es/index.php/ejine/article/view/1685>
34. Sur'at qizi Fayzullayeva, N., & Kilicheva, M. R. (2022). UOLT UILTMAN NASRIDA "AMERIKA ORZUSI" KONSEPTI. *INTERNATIONAL CONFERENCE ON LEARNING AND TEACHING*, 1(8), 574-576.
35. Zayniddinovna, T. N. (2021). The Image of the Eastern Ruler in the Works of Christopher Marlowe. *Central Asian Journal Of Social Sciences And History*, 2(10), 10-14.
36. Zayniddinovna, T. N. (2022). The Problem of "A Strong Personality" in Shakespeare'Dramas: Richard III and Macbeth. *Middle European Scientific Bulletin*, 20, 7-10.
37. Zayniddinovna, T. N. (2022). Lyrical Dialogue in Shakespeare's Poems as a Reflection of Renaissance Anthropocentrism and a Strong Personality. *Middle European Scientific Bulletin*, 21, 120-125.
38. Ташева, Н. З. (2022). КРИСТОФЕР МАРЛОУ (ЛИТЕРАТУРНЫЙ АНАЛИЗ): ТАМЕРЛЕН ВЕЛИКИЙ КАК ТИП ЛИЧНОСТИ ВОСТОЧНОГО ПРАВИТЕЛЯ. *Eurasian Journal of Academic Research*, 2(2), 234-239.
39. Zayniddinovna, T. N. (2022). THE CHARACTER OF STRONG PERSONALITY ACCORDINGLY WITH EASTERN THEMATICS IN CHRISTOPHER MARLOWE'S PLAY" TAMBURLAINE THE GREAT". *International Journal Of Literature And Languages*, 2(08), 9-14.
40. Zayniddinovna, T. N. (2022). STRONG PERSONALITY'S ARTISTIC AND POETIC REFLECTION IN THE RENAISSANCE EPOCH. *International Journal Of Literature And Languages*, 2(11), 43-51.
41. nafisa Zayniddinovna, T. (2022). Lexico-Semantic Word Production as a Way of Forming Theater Terminology of the English Language. *American Journal of Social and Humanitarian Research*, 3(10), 144-150.
42. Zayniddinovna, T. N., & Sharofiddinovich, S. S. (2021). General cultural and educational values of ancient-classic latin language. *Central Asian Journal of Theoretical and Applied Science*, 2(5), 77-80.
43. Zayniddinovna, T. N. (2023). CHARACTERIZATION OF THE IMAGE OF AMIR TEMUR IN CHRISTOPHER MARLOWE'S DRAMA" TAMERLANE THE GREAT". *International Journal Of Literature And Languages*, 3(02), 36-43.
44. Zayniddinovna, T. N. (2023). CHARACTERIZATION OF THE IMAGE OF AMIR TEMUR IN CHRISTOPHER MARLOWE'S DRAMA" TAMERLANE THE GREAT". *International Journal Of Literature And Languages*, 3(02), 36-43.

45. Bobojonova, D. (2023). THE IMPORTANCE OF UZBEK FOLK PROVERBS. *Modern Science and Research*, 2(10), 670–675. Retrieved from <https://inlibrary.uz/index.php/science-research/article/view/25751>
46. More Citation Formats
47. Bobojonova Dilnoza Okhunjonovna. (2023). A Proverb is a Product of Folk Wisdom. *American Journal of Language, Literacy and Learning in STEM Education (2993-2769)*, 1(9), 333–338. Retrieved from <https://grnjournal.us/index.php/STEM/article/view/1509>
48. Shokir o'g'li, S. U. (2023). MAHALLANING JAMIYAT IJTIMOIIY TARAQQIYOTIDAGI O'RNI. *Научный Фокус*, 1(6), 369-371.
49. Sadullayev, U. (2024). THE NEIGHBORHOOD IS THE CRADLE OF VALUES. *Modern Science and Research*, 3(1), 607–613. Retrieved from <https://inlibrary.uz/index.php/science-research/article/view/28343>
50. Sadullayev, U. (2023). ABOUT THE EMERGENCE OF THE CONCEPT OF NEIGHBORHOOD. *Modern Science and Research*, 2(12), 722-727.
51. Sadullayev Umidjon Shokir O'g'li. (2023). THE IMPORTANCE OF THE MAHALLA SYSTEM'S REFORMATIONS IN NEW UZBEKISTAN. *International Journal Of History And Political Sciences*, 3(10), 25–30. <https://doi.org/10.37547/ijhps/Volume03Issue10-05>
52. Sadullayev Umidjon Shokir o'g'li. (2023). The History of the Creation and Formation of the Neighborhood. *American Journal of Language, Literacy and Learning in STEM Education (2993-2769)*, 1(10), 480–485. Retrieved from <https://grnjournal.us/index.php/STEM/article/view/2142>
53. O'gli, S. U. S. (2023). ELUCIDATION OF ISSUES OF THE HISTORY OF BUKHARA GUZARS IN OA SUKHAREVA AND HER STUDIES. *International Journal Of History And Political Sciences*, 3(11), 30-35.
54. Sadullayev, U. (2023). ABOUT THE EMERGENCE OF THE CONCEPT OF NEIGHBORHOOD. *Modern Science and Research*, 2(12), 722–727.
55. Shokir o'gli, S. U. (2023). The Essence of State Policy on Youth in New Uzbekistan. *American Journal of Language, Literacy and Learning in STEM Education (2993-2769)*, 1(9), 554-559.
56. Sadullayev, U. (2023). THE ROLE OF THE NEIGHBORHOOD IN RAISING A SPIRITUALLY MATURE GENERATION. *Modern Science and Research*, 2(10), 488-493.
57. Sadullayev, U. (2023). O'zbekistonda xotin-qizlarga berilayotgan e'tibor: mahalla boshqaruvida xotin-qizlarning roli. In *Oriental Conferences (Vol. 1, No. 1, pp. 551-556)*. OOO «SupportScience».

ЗНАЧЕНИЕ ПОСЛОВИЦ В АНГЛИЙСКОМ, РУССКОМ, УЗБЕКСКОМ ЯЗЫКАХ.

Рохла Бафоева

Ассистент кафедры истории и филологии
Международного Азиатского Университета

bafoyevahila@oxu.uz

<https://doi.org/10.5281/zenodo.10651694>

***Аннотация.** В данной статье представлена информация о значении узбекских и английских пословиц, сходстве и различиях в воспитании. В данной статье также рассматриваются лингвокультурологические аспекты пословиц в узбекском и английском языках. В данной статье представлены четкие и исчерпывающие выводы о роли и значении пословиц в жизни человека, а также работы и исследования известных авторов, академиков и учёных по культурно-лингвистическому анализу пословиц.*

***Ключевые слова:** Узбекский язык, английский язык, сходство, различие, пословица, образование, жанр, смысл, перевод.*

THE MEANING OF PROVERBS IN ENGLISH, RUSSIAN, UZBEK LANGUAGES.

***Abstract.** This article provides information about the meaning of Uzbek and English proverbs, similarities and differences in education. This article also discusses the linguocultural aspects of proverbs in the Uzbek and English languages. This article presents clear and comprehensive conclusions about the role and meaning of proverbs in human life, as well as the work and research of famous authors, academics and scientists on the cultural and linguistic analysis of proverbs.*

***Keywords:** Uzbek language, English language, similarities, differences, proverbs, education, genre, meaning, translation.*

Введение. Как мы все знаем, наш родной язык, узбекский, богат во всех отношениях. Среди всех языков, на которых говорят в Европе, английский является одним из наиболее часто используемых языков. Ценность этих языков отражена в их отличительных характеристиках. Узбекские пословицы, например, являются ярким примером богатства узбекского языка в визуальном выражении, включая его способность выражать одну и ту же идею различными способами, а также его красочный характер. На Международной конференции «Актуальные вопросы изучения и продвижения узбекской классической и современной литературы на международном уровне» Президент Республики Узбекистан Ш.М. Мирзиёев сказал: «Если живы литература, искусство и культура, живы нация и все человечество».

Английские пословицы отличаются разнообразием, способностью четко передавать смысл и способностью выражать широкий спектр идей, хотя мы не можем полностью раскрыть все эти возможности в рамках английского языка. Из узбекских пословиц видно, что умело затронуты самые разные темы, в том числе национальная культура, менталитет и традиционный образ жизни узбекского народа.

Английские пословицы выражают мировоззрение этой страны и предлагают практические решения проблем в повседневной жизни, на работе и в межличностных отношениях. Литература каждого языка служит энциклопедией этой страны. Пословицы

включены в категорию фольклора в этой энциклопедии. Язык, значение и словарный запас этих пословиц в обществе, а также их применение в повседневной жизни и воспитании молодежи — все это необходимо изучать, чтобы понять их первоначальный смысл, усвоить его и сделать важные выводы. Для гражданина любой страны решающее значение имеет то, как он воспринимает свой статус. Изучение пословиц и выражений всегда актуально, поскольку они являются важнейшей составляющей богатого духовного наследия.

Изучение пословиц является одной из важнейших проблем, волнующих не только лингвистику, но и литературоведение. Пословица бросает вызов мышлению людей, особенно молодежи, и помогает развитию таких добродетелей, как честность, трудолюбие, самоотверженность, храбрость, смелость, настойчивость и настойчивость. Поэтому справедливо утверждение, что пословицы поощряют человеческие качества человека. Пословицы используются в повседневной жизни не только узбеками или англичанами, но и выходцами из других стран. Судя по этимологии, слово «пословица» происходит от арабского глагола «кавлун», что означает говорить или говорить. Пословицы есть на каждом языке, включая английский и узбекский. Слова в пословицах нельзя заменять другими.

Каждая пословица, связанная с каким-либо языком или народом, представляет собой уникальный образец народного устного творчества, демонстрирующий народную мудрость, выработанную многовековым опытом, национальный дух и культурную самобытность. Пословицы на узбекском и английском языках идентичны. Изучение народного искусства становится все более важным в контексте любого языка как современной необходимости. Несмотря на то, что пословицы рассматриваются как побочный продукт фольклора, лингвисты и специалисты других областей рассматривают их как полезный научный и теоретический инструмент. К представителям этих дисциплин относятся фольклористы, философы, психологи, культурологи, историки, этнографы. Слово «пословица» теоретически можно понимать как относящееся к переживаниям, дыханию, плачу людей, а также к каждому их чувству и опыту.

В настоящее время лингвистов волнует ряд важных вопросов, среди которых тщательный анализ пословиц и их изучение, а также анализ пословиц с использованием способа выражения национально-культурных традиций и ценностей различных языковых кругов. Если мы решим изучать языки с помощью сравнительного подхода, мы обнаружим, что каждый язык на земном шаре обладает четкими и значимыми характеристиками, которые отличают их друг от друга. Связи и параллели между их родным языком и языком, который они изучают, помогают изучающим язык. В результате мы можем классифицировать эти языки по разным рубрикам. Семантические, лексические, функциональные и грамматические знаки — вот несколько примеров этих категорий. Такие обобщающие категории и есть то, что мы можем назвать инструментами.

Каждая страна и народ, как мы все знаем, имеют свои верования, национальные и традиционные черты, самобытные и своевременные фантастические и текстильные образы, разнообразие переносных значений. использует примеры в качестве отправной точки для соединений. Аналогичным образом мы наблюдаем, что вышеупомянутые характеристики отражены в пословицах и пословицах, встречающихся в произведениях Уильяма Шекспира. Население мира может говорить на разных языках, но у них схожие или

идентичные мыслительные процессы и физические характеристики. В качестве примера мы можем использовать пословицы из разных языков. Эти пословицы служат одной и той же цели — выступать лингвистическим и дидактическим инструментом в различных ситуациях повседневной жизни людей, которые их используют, несмотря на то, что они выражены на разных языках и в разных формах.

Изучив пословицы на английском, арабском и русском языках, Е. В. Кухарева сделала выводы и дала их следующую характеристику: «Темы и обстоятельства являются общими для большинства пословиц. Общность пословиц эпидемиологи приписывают по-разному: некоторые относят ее к родством и этническим происхождением, другие относят его к внедрению и принятию новых бытовых и культурных отношений, а третья группа ученых относит его к шагам исторического развития и «они утверждают, что существует гармония идей».

Пословицы сейчас изучаются как единица языковой культуры, а также как образец народного творчества, по мнению К. Ю. Алибекова. Он пришел к выводу, что, хотя понятия «здоровье» и «гигиена» были ценными предметами первой необходимости в русской культуре, в узбекском и казахском языках эти понятия приравнивались к богатству. Это было достигнуто путем сравнения понятий «здоровье» и «гигиена» на этих трех языках. Из текста ясно видно, что эта идея имеет почти одинаковые коннотации в национальных культурах трех стран.

"Пословицы являются результатом исторического мышления разных народов", - сказал К. Туманишвили и назвал их "автобиографической" памятью определенной группы. Пословицы являются образцами национальной формы, гармонично расположенными в национальной психике и укорененными в национальных когнитивных рамках. Естественно, в этом проявляются особенности этноса. И генетическая информация – это то, что его строит.

Поэтому лингвисты, ученые и исследователи со всего мира широко изучали и интерпретировали пословицы, считая их очень важными инструментами. Их научные, практические, языковые, культурные, национальные и общечеловеческие качества стали предметом многочисленных исследований. Знание пословиц и понимание их значения требует больших знаний.

Использование этих инструментов в письменной форме восходит к глубокой древности, как и история обучения и формирования пословиц — уникальной формы народного творчества. Можно сказать, что пословицы стары, как народы, хотя неизвестно, когда и как они возникли. Как иллюстрация фольклора, пословицы сыграли значительную роль в развитии многих народов, особенно народов Средней Азии. Пословицы уникальны, потому что они постоянно развивались и совершенствовались с течением времени, охватывая широкий спектр тем и охватывая множество вопросов. Пословицы оттачивались, очищались, распространялись среди людей и человечества на протяжении веков и развивались.

Пословицы стали более значимыми как в литературном, так и в социальном контексте, и они часто используются в самых разных контекстах. Например, пословицы народов, говорящих на тюркской языковой семье, часто использовал выдающийся ученый XI века М. Кошгари в своем труде «Девону Лугати Тюрк».

Этот труд служит одновременно толковым словарем слов на языке той эпохи и обширным словарем, охватывающим всю Центральную Азию того времени — от Верхнего Китая до Моворуннахра, Хорезма, Ферганы и Бухары. Мы можем охарактеризовать его как исключительный филологический труд, в котором подробно рассказывается о народах, племенах, родах, языках и художественных народах.

Как и их узбекские аналоги, английские народные пословицы являются в высшей степени идеальными и входят в число лучших образцов фольклора. Они разрабатывались в течение значительного периода времени на основе множества реальных и повседневных проблем. Обширным и значимым предметом английского языкознания является история изучения английских народных пословиц. В этой области работали многочисленные учёные, проводившие разнообразные исследования. Пословицы из стран со схожими языками, культурой и обычаями также обычно похожи или близки друг к другу. Священная книга «Библия» занимает видное место в английском и западноевропейском фольклоре, особенно в распространении пословиц.

Поэтому лингвисты, ученые и исследователи со всего мира широко изучали и интерпретировали пословицы, считая их очень важными инструментами. Их научные, практические, языковые, культурные, национальные и общечеловеческие качества стали предметом многочисленных исследований. Пословицы бессмысленны без необходимых знаний о конкретной этнической группе, включая историю, национальность и место проживания. Без этих знаний невозможно постичь пословицы и их суть.

REFERENCES

1. Ismatovna, I. L. (2023). Improvement of Quality of Knowledge by Using Videos at Lessons. *JOURNAL OF SCIENCE, RESEARCH AND TEACHING*, 2(4), 100-102.
2. Idiyeva, L. I. (2017). LISTENING AT LESSONS OF A FOREIGN LANGUAGE. *Достижения науки и образования*, (5), 65-66.
3. Ismatovna, I. L. (2021). Typology of parts of speech and content of grammatical categories in two languages. *ACADEMICIA: An International Multidisciplinary Research Journal*, 11(8), 53-57.
4. Ismatovna, I. L. (2023). Humour in the Upbringing and Education of the Modern Teenager. *Научный Фокус*, 1(5), 507-509..
5. Ismatovna, I. L. Goals and Techniques for Teaching Grammar. *International Journal of Scientific Research and Modern Education*, 4(2), 33-34.
6. Bobojonova, D. (2023). THE IMPORTANCE OF UZBEK FOLK PROVERBS. *Modern Science and Research*, 2(10), 670–675. Retrieved from <https://inlibrary.uz/index.php/science-research/article/view/25751>
7. Bobojonova Dilnoza Okhunjonovna. (2023). A Proverb is a Product of Folk Wisdom. *American Journal of Language, Literacy and Learning in STEM Education* (2993-2769), 1(9), 333–338. Retrieved from <https://grnjournal.us/index.php/STEM/article/view/1509>
8. Murodova, D. (2023). MATERNAL IMAGE IN MODERN UZBEK PROSE. *Modern Science and Research*, 2(12), 654-658.

9. Arabovna, M. D. (2023). MATERNAL IMAGE IN MODERN UZBEK PROSE. *International Journal Of Literature And Languages*, 3(12), 28-33.
10. Arabovna, M. D. (2023). THE THEME OF MOTHERHOOD IN “WOMEN'S PROSE” BY MASHA TRAUB. *International Journal Of Literature And Languages*, 3(12), 34-38.
11. Murodova, D. (2024). MATERNAL IMAGE IN “WOMEN’S PROSE” BY MASHA TRAUB. *Modern Science and Research*, 3(1), 157–163. Retrieved from <https://inlibrary.uz/index.php/science-research/article/view/27859>
12. Муродова, Д. А. (2023). ХУДОЖЕСТВЕННЫЕ ГЕРОИ В СОВРЕМЕННОЙ РУССКОЙ ЛИТЕРАТУРЕ.
13. Gulamova, D. (2024). EUPHEMISM INTERPRETATION IN ENGLISH AND UZBEK LANGUAGE. *Modern Science and Research*, 3(1), 817–823. Retrieved from <https://inlibrary.uz/index.php/science-research/article/view/28458>
14. Gulamova, D. (2023). METHODOLOGY FOR DEVELOPING THE CULTURE OF USING EUPHEMISMS IN 9TH GRADE NATIVE LANGUAGE CLASSES. *Modern Science and Research*, 2(12), 483–493. Retrieved from <https://inlibrary.uz/index.php/science-research/article/view/26960>
15. Gulamova, D. I. (2023). 5-6-SINF ONA TILI DARSLARIDA EVFEMIZMLARDAN FOYDALANISH MADANIYATINI SHAKLLANTIRISH USULLARI.
16. Gulamova, D. I. (2023). EVFEMIZMLAR O ‘QUVCHI NUTQ MADANIYATINI RIVOJLANTIRUVCHI OMIL SIFATIDA.
17. Xasanova, S. (2024). DIFFERENCE BETWEEN PROVERB AND SAYING. *Modern Science and Research*, 3(1), 140–147. Retrieved from <https://inlibrary.uz/index.php/science-research/article/view/27853>
18. Shaxnoza Baxadirovna, X. (2023). PROVERBS IN THE LEXICOGRAPHICAL ASPECT. *International Journal of Formal Education*, 2(12), 429–437. Retrieved from <http://journals.academiczone.net/index.php/ijfe/article/view/1771>
19. Xasanova, S. (2023). STRUCTURAL – SEMANTIC CHARACTERISTICS OF PROVERBS. *Modern Science and Research*, 2(12), 619–625. Retrieved from <https://inlibrary.uz/index.php/science-research/article/view/27109>
20. Xasanova, S., & murodova, D. (2023). REPRESENTATION OF THE SYSTEMIC RELATIONS OF RUSSIAN VOCABULARY IN PROVERBS AND SAYINGS. *Modern Science and Research*, 2(10), 276–280. Retrieved from <https://inlibrary.uz/index.php/science-research/article/view/24346>
21. Xasanova, S. (2023). USING EXPRESSIVE VOCABULARY IN RUSSIAN PROVERBS. *Modern Science and Research*, 2(10), 403–408. Retrieved from <https://inlibrary.uz/index.php/science-research/article/view/25248>
22. Akmal, B. (2024). THE GREAT WALL OF THE EARLY MIDDLE AGES - KANPIRAK WALL. *Modern Science and Research*, 3(1), 694–698. Retrieved from <https://inlibrary.uz/index.php/science-research/article/view/28381>
23. Bobohusenov Akmal. (2023). BUXORO VOHSINING ANTIK DAVRI SHISHA BUYUMLARI. *TADQIQOTLAR*, 25(2), 208–211. Retrieved from <http://tadqiqotlar.uz/index.php/new/article/view/307>

24. Bobohusenov Akmal Ashurovich. (2023). THE MATERIAL CULTURE OF THE TOMBS OF THE ANCIENT AND EARLY MEDIEVAL PERIOD. *International Journal Of History And Political Sciences*, 3(11), 24–29. <https://doi.org/10.37547/ijhps/Volume03Issue11-06>
25. Akmal, B. (2023). ANTIK VA ILK O 'RTA ASRLAR DAVRI MOZOR-QO 'RG 'ONLARI MODDIY MADANIYATI. *ОБРАЗОВАНИЕ НАУКА И ИННОВАЦИОННЫЕ ИДЕИ В МИРЕ*, 35(3), 65-70.
26. Bobohusenov, A. (2023). BUXORO VOHASINING ANTIK DAVRI YODGORLIKLARI. *SCHOLAR*, 1(28), 298-302.
27. Bafoeva, R. (2024). THE IMPORTANCE OF PROVERBS IN ENGLISH, RUSSIAN, UZBEK LANGUAGES. *Modern Science and Research*, 3(1), 33-38.
28. Bafoeva, R. (2023). The concept of family in English, Russian and Uzbek proverbs. *American Journal of Language, Literacy and Learning in STEM Education (2993-2769)*, 1(10), 651–654. Retrieved from <https://grnjournal.us/index.php/STEM/article/view/2279>
29. Rokhila Bafoeva 2023. The Concept of Education in English and Uzbek Proverbs. *American Journal of Language, Literacy and Learning in STEM Education (2993-2769)*. 1, 9 (Nov. 2023), 292–296.
30. Bafoeva, R. (2023). INGLIZ VA O'ZBEK MAQOLLARIDA TA'LIM TUSHUNCHASI.
31. Bafoeva, R. (2023). XORIJIY TILLARNI O'QITISHNING YANGICHA USULLARI.
32. Bafoeva, R. (2023). NEW METHODS OF TEACHING FOREIGN LANGUAGES. *Modern Science and Research*, 2(10), 58-63.
33. Pirmanovna, N. G., & Bafoeva, R. (2022). NATIONAL AND CULTURAL PROVERBS IN ENGLISH AND UZBEK LANGUAGES AND THEIR UNIVERSAL FEATURES. *Новости образования: исследование в XXI веке*, 1(4), 500-503.
34. Pirmanovna, N. G., & Bafoeva, R. (2023). INGLIZ VA O'ZBEK MAQOLLARING GENDER XUSUSIYATLARI. *World of Science*, 6(5), 167-169.
35. Pirmanovna, N. G., & Bafoeva, R. (2023). O'ZBEK VA INGLIZ MAQOLLARINING JAMIYATDAGI TUTGAN O'RNI VA ULARNING O'RGANILGANLIK DARAJASI. *SCIENTIFIC APPROACH TO THE MODERN EDUCATION SYSTEM*, 2(14), 74-76.
36. Bafoeva, R. (2023). INGLIZ VA O'ZBEK MAQOLLARINING SHAKLLANISH VA O'RGANILISH MASALALARI. *Научный Фокус*, 1(3), 29-31.
37. Bafoeva, R. (2023). INGLIZ VA O'ZBEK MAQOLLARINING KOGNITIV TAHLILI Ingliz va ozbek maqollari tizimlari haqida gap ketganda ularning mohiyati bir-biridan ajralib turishi aniq bo'ladi, chunki ular turli xil tarixiy, ijtimoiy va iqtisodiy sharoitlarda rivojlangan, va bu maqoll. *World of Science*, 6(6), 207-211.
38. Pirmanovna, N. G., & Bafoeva, R. (2023). LINGUISTIC AND CULTURAL ANALYSIS OF ENGLISH AND UZBEK PROVERBS. *Finland International Scientific Journal of Education, Social Science & Humanities*, 11(4), 227-230.
39. Bafoeva, R. (2023). THE IMPORTANCE OF INTERACTIVE GAMES IN LEARNING FOREIGN LANGUAGES PROCESS. *Modern Science and Research*, 2(10), 510-512.

40. Jabborova Aziza Jobirovna. (2023). THE CATEGORY OF ASPECT IN ENGLISH GRAMMAR. *Academia Science Repository*, 4(05), 10–27. Retrieved from <http://academiascience.com/index.php/repo/article/view/443>
41. Aziza Jabborova Jobirovna. (2023). Effective Classroom Management: Strategies for Teachers. *American Journal of Language, Literacy and Learning in STEM Education* (2993-2769), 1(10), 444–450. Retrieved from <http://grnjournal.us/index.php/STEM/article/view/2133>
42. Aziza Jabborova Jobirovna. (2023). Qualities of an Ideal Teacher. *American Journal of Language, Literacy and Learning in STEM Education* (2993-2769), 1(10), 437–443. Retrieved from <http://grnjournal.us/index.php/STEM/article/view/2132>
43. Jobirovna, A. J. (2023). Engaging Classroom Strategies: Fostering Active Participation among Students. *American Journal of Language, Literacy and Learning in STEM Education* (2993-2769), 1(9), 155–161. Retrieved from <http://grnjournal.us/index.php/STEM/article/view/1379>
44. Jabborova, A. (2023). THE LECTURER OF HISTORY AND PHILOLOGY DEPARTMENT, ASIA INTERNATIONAL UNIVERSITY. *Modern Science and Research*, 2(9), 97–108. Retrieved from <https://inlibrary.uz/index.php/science-research/article/view/23905>
45. Toshpolatova Shakhnoza Shuhratovna. (2023). ETHNOLOGICAL ANALYSIS OF NATIONAL COSTUMES AND RITUALS OF TAJIKS IN THE WORKS OF M. S. ANDREYEV. *International Journal Of History And Political Sciences*, 3(12), 42–47. <https://doi.org/10.37547/ijhps/Volume03Issue12-08>
46. Toshpo'latova, S. (2023). M. S. ANDREYEV-SCIENTIFIC CAREER. *Modern Science and Research*, 2(12), 801–807. Retrieved from <https://inlibrary.uz/index.php/science-research/article/view/27191>
47. Toshpulatova Shakhnoza Shuhratovna. (2023). ETYMOLOGY OF TAJIK MARRIAGE CEREMONY. *International Journal Of History And Political Sciences*, 3(11), 17–23. <https://doi.org/10.37547/ijhps/Volume03Issue11-05>
48. Muxamedovna, G. M. (2023). INNOVATION TALIM-BUYUK KELAJAK POYDEVORI. *World scientific research journal*, 17(1), 74-76.
49. Muxamedovna, G. M. (2023). UCHINCHI RENESANS DAVRIDA AJDODLARIMIZ MEROSINI ORGANISH ORQALI INTEGRATION TA'LIMNI YANADA TAKOMILLASHTIRISH TAMOIYILLARI. *ОБРАЗОВАНИЕ НАУКА И ИННОВАЦИОННЫЕ ИДЕИ В МИРЕ*, 22(1), 35-38.

KORXONA AYLANMA MABLAG‘LARIDAN FOYDALANISHNING SAMARALI TIZIMINI ISHLAB CHIQISH

Safarov Alisher Ibrohim o‘g‘li

Denov Tadbirkorlik va Pedagogika instituti
Moliya va Bank ishi kafedrası stajyor o‘qituvchisi.

<https://doi.org/10.5281/zenodo.10651745>

Annotatsiya. Aylanma mablag‘larni boshqarish, zaruratni rejalashtirish asosida tashkilotning aylanma mablag‘larini shakllantirish va ulardan foydalanishning samarali tizimini ishlab chiqish. Aylanma mablag‘lar, uni moliyalashtirishning samarali manbalarini tanlash, pul mablag‘lari va debitorlar bilan hisoblashlar tahlili va uni takomillashtirish yo‘nalishlarini aniqlash.

Kalit so‘zlar: Aylanma mablag‘lar, aktivlar, pul mablag‘lari, kapital, debitorlik qarzarlar.

DEVELOPMENT OF AN EFFICIENT SYSTEM OF USE OF ENTERPRISE WORKING FUNDS

Abstract. Management of working capital, development of an effective system of forming and using the working capital of the organization based on planning of needs. Working capital, selection of effective sources of its financing, analysis of cash and accounts with debtors and determination of directions for its improvement.

Key words: Working capital, assets, cash, capital, receivables.

РАЗРАБОТКА ЭФФЕКТИВНОЙ СИСТЕМЫ ИСПОЛЬЗОВАНИЯ ОБОРОТНЫХ СРЕДСТВ ПРЕДПРИЯТИЯ

Аннотация. Управление оборотным капиталом, разработка эффективной системы формирования и использования оборотного капитала организации на основе планирования потребностей. Оборотный капитал, выбор эффективных источников его финансирования, анализ денежных средств и счетов с дебиторами и определение направлений его улучшения.

Ключевые слова: Оборотный капитал, активы, денежные средства, капитал, дебиторская задолженность.

KIRISH.

Maqolada iqtisodi rivojlangan mamlakatlarda hamda O‘zbekiston Respublikasida xo‘jalik yurituvchi subyektlar aylanma mablag‘lari hisobini yuritish bo‘yicha muammolar va ularning yechimi to‘g‘risida so‘z yuritilgan. Iqtisodiyot rivojining barcha bosqichlarida aylanma mablag‘lardan tejamkorlik bilan foydalanish davlat ahamiyatiga taluqli vazifalardan biri bo‘lib kelgan. Ishlab chiqarish korxonalariga to‘la mustaqillik berish, boshqarish va tashkil etishda iqtisodiy usullarga o‘tish aylanma mablag‘lardan foydalanishdagi ma‘muriy-taqsimot mexanizmi o‘rniga tashkiliy-iqtisodiy mexanizmga o‘tishni taqozo qiladi. Iqtisodiyotdagi barcha tashkilot va korxonalar aylanma mablag‘lardan foydalanishda tashkiliy-iqtisodiy mexanizmdan samarali tarzda foydalanish uni takomillashtirib borishlari kun tartibidagi eng muhim vazifalardan biri hisoblanadi. Shu bilan birgalikda aylanma mablag‘lardan foydalanish, ularni me‘yorlashtirish va tejash iqtisodiyotdagi eng muhim muammolardan hisoblanadi. Chunki, iqtisodning bosh muammosi ham resurslarning cheklanganligi bilan bog‘liqdir, ya‘ni cheklangan resurslardan samarali tarzda foydalanib, aholining ortib borayotgan ehtiyojlarini to‘laroq qondirishdadir.

Moddiy resurslar - iqtisodiyot taraqqiyoti va ishlab chiqarish jarayoni uchun zarur bo‘lgan

moddiy-ashyoviy ne'matlar yig'indisi, moddiy-ashyoviy shakldagi iqtisodiy resurslar. Moddiy resurslarga tabiiy boyliklar, materiallar, mashina-mexanizmlar, bino-inshootlar, asbob-uskuna va qurilmalar kiradi. Moddiy resurslar ishlab chiqarishning buyumlashgan yoki moddiy omilini tashkil qiladi.⁵⁷

Mamlakatimizda iqtisodiyotining bozor tamoyillariga o'tishi sharoitida xo'jalik yurituvchi subyektlarning samaradorligini oshirishning strategik maqsadini amalga oshirish uchun ularning aylanma mablag'larini samarali boshqarish muammosi ustuvor vazifa sifatida ilgari surilmoqda.

Xo'jalik yurituvchi subyektlarning aylanma mablag'lari nafaqat uning samaradorligiga, balki o'z majburiyatlarini o'z vaqtida to'lash qobiliyatiga ham bog'liq. Ko'pgina korxonalarining bankrotligi tashkilotning aylanma mablag'larini boshqarish jarayonida noto'g'ri qarorlar qabul qilish natijasidir. Aylanma mablag'larni va ularni moliyalashtirish manbalarini boshqarish reaktiv xarakterga ega, ya'ni muammolar paydo bo'lishi bilan hal qilinadi. Bu qabul qilingan boshqaruv qarorlari oqibatlarini yetarlicha baholamaslikka olib keladi, bu esa tashkilotning to'lov qobiliyati va aylanmasining pasayishiga olib keladi. Korxonalar tomonidan aylanma mablag'larga bo'lgan ehtiyojni rejalashtirishda qo'llaniladigan usullar ko'pincha hozirgi bozor sharoitlarining o'ziga xos xususiyatlarini hisobga olmaydi va ishlab chiqarishni inventarizatsiya bilan maksimal darajada ta'minlashga qaratilgan. Bu mablag'larni aylanma mablag'larga asossiz ravishda yo'naltirishga va shunga mos ravishda xo'jalik yurituvchi subyektlarning kapital rentabelligining pasayishiga olib keladi. O'zbekiston Respublikasida korxonalarining aylanma mablag'larining salmoqli qismi ularning debitorlik qarzlariga to'g'ri keladi. 2022- yilning 1- sentabr holatiga ko'ra, debitor qarzdorlikning umumiy hajmi 202 110,0 mlrd. so'mni tashkil qildi, shundan muddati o'tgani – 3 380,0 mlrd. so'm (jami qarzdorlikning 1,7 % i), bu esa korxonalarining moliyaviy holatiga salbiy ta'sir qiladi⁵⁸

ADABIYOTLAR SHARHI.

Aylanma mablag'larning mohiyatini aniqlash uchun ko'plab yondashuvlar mavjud , ular quydagicha: (1-jadval)

1-jadval

Yondashuvlar	Tarafdorlari	Izohlar va tushunchlari
Tashkiliy	Balabanov I.T.,Birmar A.M., Gritsay A.P. Ivanov N.I., Chibisov N.D., Nevtyak N.P.,	Aylanma mablag'lar - aylanma ishlab chiqarish fondlarining elementlari (xom ashyo, materiallar, yoqilg'i, tugallanmagan ishlab chiqarish va boshqalar) va aylanma mablag'lari (tayyor mahsulotlar, pul mablag'lari va hisob kitoblardagi mablag'lar)
Ishlab chiqarish	Lavrushin O.I., Lisitsiar N.S., Bunich P.G.,	Aylanma mablag'lar aylanma ishlab chiqarish fondlari va aylanma fondini shakllantirish uchun sarflanadigan xarajatdir, ya'ni korxonalar resurslarining aylanish jarayoniga xizmat qiluvchi va faqat ishlab chiqarish funksiyasini bajaradigan kategoriya.

⁵⁷ https://uz.wikipedia.org/wiki/Moddiy_resurslar

⁵⁸ [stat.uz>uz/2022-yil-1-sentyabr-xolatiga-ko-ra-Moliyaviy-natijalar.pdf](https://stat.uz/uz/2022-yil-1-sentyabr-xolatiga-ko-ra-Moliyaviy-natijalar.pdf) 7-bet

Pul mablag'lari	Parfanyak P.A., Radionova A.R., Rotshteyn L.A.,	Aylanma mablag'lar aylanma ishlab chiqarish fondlari va aylanma fondlarga yo'naltirilgan pul mablag'lari sifatida qaraladi
Buxgalteriya hisobi	Rayzberg B.A. Lozovski L.SH., Yefimova O.V.	Aylanma mablag'lar korxonalar kapitalining harakatlanuvchi qismidir, bu asosiy kapitaldan farqli o'laroq, tezror va osonlik bilan naqd pulga aylanadi.

Bizning fikrimizcha, aylanma mablag'larning o'ziga xos xususiyatlarini eng to'liq aks ettiruvchi ta'rif bu Kazak.A.Yu va boshqalarning ta'rifidir. "Aylanma kapital – pul mahsulot ishlab chiqarish va sotish jarayonini ta'minlash va moliya bozorining qisqa muddatli vositalariga investitsiya qilish orqali daromadni oshirish uchun foydalaniladigan korxonalar mulkining bir qismini tashkil etuvchi aylanma mablag'larning butun majmuasini ifodalash"⁵⁹ Ushbu ta'rif. aylanma mablag'lar fond bozori korxonalarining aylanma mablag'larini boshqarish jarayoniga ta'sirini hisobga oladi. Bu ta'sir nafaqat aylanma mablag'larni moliyalashtirishning yangi manbalarining paydo bo'lishi bilan bog'liq (masalan, obligatsiyalar, aktsiyalar chiqarishdan olingan daromadlar), balki aylanma mablag'larning yangi elementlarining paydo bo'lishi (masalan, qisqa muddatli moliyaviy qo'yilmalar) hamdir.

TAHLIL VA NATIJALAR.

Pul mablag'larini oqilona boshqarish masalasi doimo mulk egalari va menejerlar e'tiboridagi masala bo'lib kelgan. Negaki jo'natilgan mahsulot, bajarilgan ish va ko'rsatilgan xizmatlar bo'yicha hisob- kitoblarning o'z vaqtida amalga oshirilmaligi oqibatida tadbirkorlik subyektining qarshi tomon oldidagi majburiyatlari ham ortib boradi. Natijada tadbirkorlik subyektining moliyaviy axvoli va natijaviyligida salbiy holatlar kuzatila boshlaydi. Shu sababli, naqdlikni taminlash, ularni to'g'ri boshqarish masalasiga doimo ham muhim ahamiyat qartilmog'i lozim. Boshqa moliyaviy hisobotlar bilan birga foydalanish chog'ida pul oqimlari to'g'risidagi hisobot, moliyaviy hisobotdan foydalanuvchilar uchun xo'jalik yurituvchi subyektning pul mablag'larini va ularning ekvivalentlarini jalb etish qobiliyatini baholashga baza bo'lib xizmat qilishi bilan foydalidir. Pul oqimlari to'g'risidagi hisobot pul tushumlari va to'lovlarini uchta asosiy toifaga ajratadi: operatsiya faoliyati, investitsiya faoliyati va moliyaviy faoliyat. Har uch toifaning pul mablag'iga birgalikda ta'siri hisobot davrida pul mablag'ining sof o'zgarishini belgilab beradi. Pul oqimlari harakati to'g'risidagi axborot bo'lajak pul oqimlari prognozi to'g'riligini tekshirish chog'ida, foyda olish va pul oqimlarining sof harakati va narx o'zgarishi ta'siri o'rtasidagi aloqalarni tahlil qilish chog'ida zarur bo'ladi.⁶⁰

Pul oqimini tahlil etishni o'rganish maqsadi moliyaviy hisobot ma'lumotlari asosida pul oqimini obyektlar, faoliyat turlari, shakli va davri bo'yicha o'rganish orqali tadbirkorlik subyektining pul mablag'larini ichki va tashqi omillarga bog'liq holdagi o'zgarishlarini retrospektiv va perspektiv tahlilini amalga oshirish orqali ularni masadli boshqarishni yo'lga qo'yishdan iborat.⁶¹

⁵⁹ Kazak A Yu, Veretennikova O B, Maydanik V I Xo'jalik yurituvchi sub'ektlarning moliyaviy siyosati, ishlab chiqish va amalga oshirish muammolari - Ekaterinburg-nashriyot uyi AMB, 2003 yil, 134,6 dan.

⁶⁰ Raximov M.Yu. Iqtisodiyot subyektlari moliyaviy holatining tahlili. O'quv qo'llanma. –T.: "Iqtisod-moliya", 2015. 316-bet.

⁶¹ Raximov M.Yu. Kalandarova N.N. Moliyaviy tahlil. Darslik. –T.: Iqtisod-Moliya, 2019. 550-b.

Tadbirkorlik subyekti pul mablag‘lari va ularning ekvivalentlarini keltirib chiqarish, shuningdek, keltirib chiqarilgan pul mablag‘lari va ularning ekvivalentlaridan maqsadli va samarali foydalanish juda qiyin jarayon. Ya‘ni pulni topish qiyin, uni ishlatish undanda qiyin.

Faoliyatda, xo‘jalik jarayonlarida tadbirkorlik subyektlarida doimo pul mablag‘lari va ularning ekvivalentlariga zaruriyat seziladi. Negaki, barcha munosabatlar ushbu oqim xarakati bilan boshlanadi va tugaydi. Barcha moliyaviy munosabatlar ham ushbu birlik orqali tartiblanadi.

Har bitta tadbirkorlik subyekt yetarli miqdorda pul va pul ekvivalentlari bilan ta‘minlangan holdagina uning ishlab chiqarish, tijorat va moliyaviy faoliyati uzluksizligi taminlanadi. Agar taminotda uzilish bo‘ladigan yoki zaruriy likvid mablag‘lar yetishmovchiliklar kuzatiladigan bo‘lsa bunday subyektning nafaqat operatsion faoliyati, balki butun xo‘jalik faoliyatida tanglik yuzaga keladi, moliyaviy ahvol qiyinlashadi va uni boshqarish yanada murakkablashadi. Pul mablag‘laridan samarali foydalanishni tashkil etish ko‘p jihatdan korxonalarda pul mablag‘larining harakatini optimal boshqarishni tashkil etilganligi hamda ular ustidan nazoratni yo‘lga qo‘yilganlik darajasiga bog‘liq. Biroq, ko‘plab korxonalarda pul mablag‘lari va pul ekvivalentlarini boshqarish hamda doimiy nazorat qilishdagi kamchiliklar tufayli moliyaviy natijaviylikdagi ijobiy holat, debitorlik majburiyatlarining oshirib yuborish, undirilmagan qarzdorlikning ko‘payishi hisobiga moliyaviy holat yomonlashganligini ko‘rish mumkin. To‘g‘ri bu holat keyingi faoliyatlar uchun manba sifatida qaralishi mumkin, lekin ularning doimiy aylanishdan chetlanishlari tufayli korxonada ish faolligi, likvidligi sustlashadi, moliyaviy ahvoli qiyinlashadi. Shu sababli, pul mablag‘larini boshqarishda har bitta korxonaning pul mablag‘lari va pul ekvivalentlarining faoliyat uzluksizligini taminlash, majburiyatlarining ortib ketishiga yo‘l qo‘ymaydigan taktik boshqaruvini yo‘lga qo‘yish choralari ko‘rish lozim bo‘ladi.

Debitorlik qarzlari tahlil etishda ularning shakllanishiga, qarzdorlikning o‘zgarishiga, qarzdorlikning muddati o‘tgan, uzaytirilgan qismiga muhim e‘tiborni qaratish lozim. Debitorlik qarzlari katta summada shakllanishi korxonada mablag‘larining oborotdan chiqib ketishiga, likvidlikning tushishiga, moliyaviy ahvolning qiyinlashiga sabab bo‘ladi. Muddati o‘tgan, uzaytirilgan debitorlik qarzdorligi, ayniqsa, salbiy oqibatlarga olib kelishi mumkin. Debitorlik majburiyatlari o‘zaro hisob-kitoblarda mahsulot (tovarlar, ish va xizmat)larni sotilgan qatorga kiritish va ular bo‘yicha to‘lovlarning amalga oshirishning turli hisobot sanalariga tushishidan ro‘y beradi. Ularning yuzaga kelish hech qanday salbiy oqibatlar olib kelmaydi, agarda kelishilgan muddatlarning yoki qonunchilikda belgilangan muddatlar oshib ketmasa. Korxonada debitorlik qarzlari bitta korxonada yuzaga kelishi faqat uning o‘zigagina jarayonlarni murakkablashtirmaydi, balki qarshi tomonlar bilan bog‘langan butun bir tizimdagi ham holatni ham izdan chiqishiga olib keladi. Debitorlik qarzlari haqiqiy miqdorini bilish uchun ularni inventarizatsiyalash zarur. Inventarizatsiya natijalari bo‘yicha o‘zaro hisob-kitoblarning saldosi tasdiqlaydigan solishtirish dalolatnomalari yoki xatlar bilan rasmiylashtiriladi. O‘tkazilgan inventarizatsiyalar soni va natijalari, shuningdek ularni o‘tkazmaslik sabablari yillik moliyaviy hisobotga ilova qilinadigan tushuntirish xatida aks ettirilishi kerak.

“Moliyaviy hisobot shakllari va ularni to‘ldirish bo‘yicha qoidalarni tasdiqlash to‘g‘risida”gi O‘zbekiston Respublikasi Moliya vazirligining “Moliyaviy hisobot shakllarini to‘ldirish bo‘yicha qoidalar”ni ⁶²tasdiqlash to‘g‘risidagi buyrug‘iga ko‘ra buxgalteriya balansida

⁶² O‘zbekiston Respublikasi Adliya vazirligida 2003 yil 24 yanvarda 1209-son bilan ro‘yxatga olingan O‘zbekiston

debitorlik qarzlarning aks ettirilishini quyidagi 2-jadvaldagi kabi tarkiblanadi.

2-jadval

“Ark Baraka Stroy” MCHJ buxgalteriya /balansida debitorlik qarzlarning shakllanish qatorlari⁶³

Debitorlik qarzlari tarkibi	Balans satri	Davr boshi, so‘m	Davr oxiri, so‘m	Farqi (+,-), so‘m
Debitorlar, jami (satr.220+240+250+260+270+280+290+300+310)	210	161687100	186072713	24385613
Xaridor va buyurtmachilarning qarzi (4000 dan 4900 ning ayirmasi)	220	93172000	98701000	5529000
Ajratilgan bo‘linmalarning qarzi (4110)	230	0	0	0
Sho‘ba va qaram xo‘jalik jamiyatlarining qarzi (4120)	240	0	0	0
Xodimlarga berilgan bo‘naklar (4200)	250	3800000	3600000	-200000
Mol yetkazib beruvchilar va pudratchilarga berilgan bo‘naklar (4300)	260	45643000	66815000	21172000
Byudjetga soliq va yig‘imlar bo‘yicha bo‘nak to‘lovlari (4400)	270	11126000	10441000	-685000
Maqsadli davlat jamg‘armalari va sug‘urtalar bo‘yicha bo‘nak to‘lovlari (4500)	280	0	0	0
Ta‘sischilarning ustav kapitaliga ulushlar bo‘yicha qarzi (4600)	290	0	0	0
Xodimlarning boshqa operatsiyalar bo‘yicha qarzi (4700)	300	768100	665713	-102387
Boshqa debitorlik qarzlari (4800)	310	12177000	10849000	-1328000

Jadval ma’lumotlaridan ko‘rinadiki korxonada debitorlik qarzlari davr boshiga nisbatan quyidagi o‘zgarishlarga ega bo‘lgan: jami debitorlik qarzlari davr boshiga nisbatan 24 385 613 so‘mga ortgan. Shundan, xaridor va buyurtmachilarning qarzi 5 529 000 so‘mga, mol yetkazib beruvchilar va pudratchilarga berilgan bo‘naklar 21 172 000 so‘mga ortganligini ko‘rish mumkin.

Xodimlarga berilgan bo‘naklar (4200) 200 000 so‘mga, byudjetga soliq va yig‘imlar bo‘yicha bo‘nak to‘lovlari (4400) 685000 so‘mga, xodimlarning boshqa operatsiyalar bo‘yicha qarzi (4700) 102 387 so‘mga, boshqa debitorlik qarzlari (4800) 1 328 000 so‘mga kamaygan.

Umuman olganda yuqoridagi holatni ijobiy baholish mumkin.

XULOSA VA TAKLIFLAR.

Iqtisodiyotni modernizatsiyalash sharoitida aylanma mablag‘lardan yuqori darajada samarali foydalanish iqtisodiyotimizning rivojini belgilaydigan muhim omillardan biridir. Shu

Respublikasi moliya vazirining 2002 yil 27 dekabrda 140-son buyrug‘i “Moliyaviy hisobot shakllarini to‘ldirish bo‘yicha qoidalar”

⁶³ “Ark Baraka Stroy” MCHJning 2022 yil yakunlari bo‘yicha yillik moliyaviy hisoboti asosida muallif tomondan tuzilgan

sababli korxonalarda aylanma mablag'lar hisobini yuritish va ulardan samarali foydalanish yo'nalishlarini belgilash hozirgi vaqtda dolzarb masalalardan hisoblanadi.

Korxonalarda aylanma mablag'lar hisobi va ulardan samarali foydalanish tahlili muammolari hamda ularni hal etish yo'nalishlari bo'yicha olib borilgan ilmiy izlanishlar natijasi quyidagi xulosalarga kelish imkonini berdi:

1. Aylanma mablag'lar – bu ishlab chiqarish faoliyati uchun zarur bo'lgan barcha moddiy shakllardagi vositalar yig'indisidir;

2. Korxonalarda mahsulot ishlab chiqarish rejasining bajarilishi, tannarxning pasayishi, foyda va rentabellikning oshishi, korxonani moddiy resurslar bilan belgilangan assortimenti va sifati bo'yicha ta'minlanishiga bog'liq bo'ladi;

3. Korxonada ishlab chiqarish dasturining bajarilishi va shu asosda ishlab chiqarish samaradorligini oshirishga ta'sir etuvchi asosiy omillardan biri korxonani moddiy resurslar bilan doimiy ta'minlashdan tashqari, ulardan to'liq, samarali, ratsional hamda tejamkorlik asosida foydalanish hisoblanadi.

4. Ishlab chiqarish jarayonining bir maromda borishida moddiy resurslar ta'minoti muddatiga amal qilinishi katta ahamiyatga ega, sababi ta'minot maromiyligida uzilishlar korxonada ish vaqtining yo'qotilishiga sabab bo'ladi, bu esa asosiy vositalar qaytimining kamayishiga va aylanma mablag'lar aylanishining uzayishiga sabab bo'ladi.

Aylanma mablag'lardan samarali foydalanish uchun quyidagi takliflar ishlab chiqildi:

1. Joriy mablag'larni joylashtirishning, ya'ni ularni kiringa olinishi, saqlanishi, hisobdan chiqarilishi va hujjatli aylanishini tezlashtirishning javobgarlik mexanizmini shakllantirish lozim.

2. Korxonada resurslarni tejash yonilg'i, energiya, xomashyo va materiallarga bo'lgan o'sib boruvchi talabni qondirishning asosiy manbaiga aylanishi lozim. Materiallardan tejamkorlik asosida foydalanish zarur, chunki bu ishlab chiqarishda mehnat unumdorligini oshirishning va ishlab chiqarilayotgan mahsulot tannarxini kamaytirishning garovi hisoblanadi.

3. Korxonada ishlab chiqarilayotgan mahsulot birligiga sarflanuvchi xomashyo, materiallar, yoqilg'i va energiya miqdori mahsulot sifatiga ta'sir ko'rsatmagan holda qanchalik kam bo'lsa, mahsulot shunchalik arzonlashadi hamda aylanma mablag'lar kamroq sarflanib, ulardan foydalanish samaradorligi yuqori bo'ladi.

4. Joriy mablag'larni samaradorligini aniqlashning ko'rsatkichlar tizimini yangilangan uslubiy asosini tuzib chiqish lozim. Buni nimalarda ko'rish mumkin. Aylanma mablag'larni hisobga olishning hozirgi holatida, ya'ni buxgalteriya balansida ularning likvidlik darajasiga ahamiyat berilmagan.

Yuqorida keltirilgan xulosalar va takliflar korxonalarda aylanma mablag'lar va ular samaradorligi tahlili ishlarini yengillashtirishga ko'maklashadi deb o'ylaymiz.

REFERENCES

1. https://uz.wikipedia.org/wiki/Moddiy_resurslar
2. stat.uz/uz/2022-yil-1-sentyabr-xolatiga-ko-ra-moliyaviy-natijalar.pdf 7-bet
3. Kazak A Yu, Veretennikova O B, Maydanik V I Xo'jalik yurituvchi sub'ektlarning moliyaviy siyosati, ishlab chiqish va amalga oshirish muammolari - Ekaterinburg-nashriyot uyi AMB, 2003 yil, 134,6 dan.
4. Raximov M.Yu. Iqtisodiyot subyektlari moliyaviy holatining tahlili. O'quv qo'llanma. –T.:

- “Iqtisod-moliya”, 2015. 316-bet.
5. Raximov M.Yu. Kalandarova N.N. Moliyaviy tahlil. Darslik. –T.: Iqtisod-Moliya , 2019. 550-b.
 6. O‘zbekiston Respublikasi Adliya vazirligida 2003 yil 24 yanvarda 1209-son bilan ro‘yxatga olingan O‘zbekiston Respublikasi moliya vazirining 2002 yil 27 dekabrda 140-son buyrug‘i “Moliyaviy hisobot shakllarini to‘ldirish bo‘yicha qoidalar”
 7. “Ark Baraka Stroy” MCHJning 2022 yil yakunlari bo‘yicha yillik moliyaviy hisoboti asosida muallif tomondan tuzilgan.
 8. Balabanov, I.T. Financial management: textbook / I.T. Balabanov. - M.: Finance and Statistics, 2019. – 670 p.

YOL QURILISHIDA BITUM EMULSIYASINING SIFATINI OSHIRISH

Qudaybergenov Alisher Abudullaevich

Qaraqalpoq Davlat Universiteti

Shahar transport xójaligi va aloqa yollari mutahassisligi magistranti.

<https://doi.org/10.5281/zenodo.10651808>

Annotatsiya. Bu maqolada Yo‘l qurilishi ishlari - avtomobil yo‘llarini qurishdagi kompleks ishlar va bitumlar ularning sifati haqida sóz etilgan.

Kalit sózlar: avtomobil, yo‘llar, kompleks, bitumlar, mexanik, neft, toshko‘mir.

IMPROVING THE QUALITY OF BITUMEN EMULSION IN ROAD CONSTRUCTION

Abstract. This article describes road construction works - complex works in the construction of highways and bitumen and their quality.

Key words: automobile, roads, complex, bitumen, mechanic, oil, coal.

ПОВЫШЕНИЕ КАЧЕСТВА БИТУМНОЙ ЭМУЛЬСИИ В ДОРОЖНОМ СТРОИТЕЛЬСТВЕ.

Аннотация. В данной статье описаны дорожно-строительные работы – комплекс работ по строительству автомобильных дорог и битума и их качество.

Ключевые слова: автомобиль, дороги, комплекс, битум, механика, нефть, уголь.

Yo‘l qurilishi ishlari - avtomobil yo‘llarini qurishdagi kompleks ishlar; tayyorlov va asosiy ishlarga bo‘linadi. Tayyorlov Y.q.i. da qurilish uchastkasi buta, to‘nka yoki toshlardan tozalanadi, quruvchilarga vaqtinchalik turarjoy, maishiy inshootlarni qurish va b. amalga oshiriladi. Asosiy Y.q.i. yo‘l qurilishiga kerak bo‘ladigan materiallarni tayyorlab beradigan tayyorlash ishlariga va ularda qurilish-montaj ishlarini amalga oshirish ishlariga bo‘linadi. Tayyorlash ishlariga karyerlardan yo‘llarni qurish uchun kerak bo‘ladigan tosh yoki boshqa materiallarni qazib olish va ularga ishlov berish ishlari, shuningdek, beton qorishmalar, yo‘l plitalari, quvurlar, ko‘prik konstruksiyalari va b. tayyorlanadigan ixtisoslashtirilgan korxonalaridagi ishlar kiradi. Qurilish-montaj ishlariga bevosita yo‘l trassasida amalga oshiriladigan ishlar: yo‘l to‘shamasini tayyorlash, sun‘iy inshootlar (tunnel, yo‘l o‘tkazgichlar, ko‘priklar) qurish, yo‘l qoplamasini yotqizish, yo‘l chetini tekislash, nishab va o‘yiqqlarni mustahkamlash, yo‘l belgilari, to‘sikdar o‘rnatish va b. Y.q.i. yo‘l trassasidagi ish hajmini bir tekisda taqsimlab va kichik yo‘l uchastkasidagi katta hajmdagi ishlar (Mas, baland to‘kmalar barpo qilish) ni bajarib amalga oshiriladi. Yo‘l qoplamasining xiliga qarab Y.q. i. texnologiyasi tur-licha bo‘ladi. Mas, asfalt-beton yotqizishda asosning pastki qatlamiga qum sepib, ustki qalamiga sement qo‘shilgan shag‘al yotqiziladi, ikki qatlam bitum mineral va asfalt-beton aralashmasi yotqiziladi. Y.Q-i. yo‘l mashinalari yordamida potok usulda bajariladi.

Bitumlar (lot. bitumen — tog smolasi, qatron) — uglevododorodlar oltingugurtli hamda tarkibida metall tutgan hosilalarining qattiq yoki smolasimon aralashmalari. B. suvda erimaydi, benzol, trixloretan va boshqa organik erituvchilarda to‘liq yoki qisman eriydi. Zichligi 950–1500 kg/m³. Tabiiy B.— qazilma yoqilg‘ilarning tarkibiy qismi. Ularga neft zaxiralarida mutanosiblikning buzilishi natijasida neftning kimyoviy yoki biokimyoviy oksidlanishidan hosil bo‘ladigan tabiiy hosilalari, mas, asfalt, keritlar, maltalar, ozokeritlar va boshqa kiradi.

Sun'iy (mexanik) B.— neft, toshko'mir va slaneslarni qayta ishlash jarayonida hosil bo'ladigan koldik mahsulotlar. Tarkibi tabiiy B.ga yaqin. Neft B.iga eruvchanligi turlicha bo'lgan quyidagi guruhlar kiradi:

- 1) asfaltenlar (eng yuqori molekulali neft birikmalari) — xloroformda yaxshi eriydi, spirt, efir, atsetonda erimaydi;
- 2) asfaltogen kislotalar — spirt, xloroformda eriydigan, benzolda yomon eriydigan smolasimon moddalar;
- 3) neytral smolalar — neft moylari, benzol, efir, xloroformda eriydigan moddalar;
- 4) neft moylari;
- 5) karbenlar (yuqori molekulali moddalar) — asfaltenlarning oltingugurt ishtirokida zichlashuvi natijasida hosil bo'ladigan moddalar;
- 6) karbohidlar — organik erituvchilarda erimaydigan moddalar.

Asfaltenlar B.ning qattiqligi va yumshash haroratini, smolalar ularning elastiklik va yopishqoqlik xususiyatini, moylar esa sovuqqa chidamligini oshiradi.

Torf, toshko'mir va slaneslarni spirtbenzol aralashmasi (1:1) bilan qayta ishlash jarayonida 10—12% miqdorida B. hosil bo'ladi. Bunday B. sariq, jigarrang yoki qora rangli kattik moysimon yoxud smolasimon moddalar bo'lib, ularning elementar tarkibida 75—87% uglerod va 7—12% vodorod bo'ladi. B. va ular asosida olingan mahsulotlar (asfaltbetonlar, asfaltpolimerbetonlar, ruberoidlar, bitum loklar, bitum emulsiyalar, germetiklovchi moddalar va boshqalar) aerodromlar va avtomobil yo'llari yuzasini koplashda, platinalar, kanallar va yo'l qurilishida, quvurlar yuzasini qoplashda, elektr texnikasida, turli kabel va izolyatsiya materiallarini tayyorlashda, tom yopish materiallari sifatida va boshqalarda qo'llaniladi.

Bitum emulsiyasini sotib olishdan oldin, siz ushbu material bilan bog'liq bo'lgan asosiy tushunchalarni tushunishni taklif qilamiz. Fizika nuqtai nazaridan Bitum emulsiyasi bitum, suv va emulsifikatordan iborat disersiyali, suv va emulsatsiya tizimidan tashkil topgan dissertatsiya tizimi. Bitumga kelsak, u disersiya qiluvchi muhitning rovida disersiya bosqichi sifatida harakat qilishi mumkin. Agar biz birinchi holat haqida gapiradigan bo'lsak, bu to'g'ridan-to'g'ri emural (sxematik suvda neft), teskari turdagi ikkinchi emulsiya (neftda neftda). Kiritilgan emuls emulsiyasining soni va ularning xususiyatlari aniqlanadi.

Bitum emulsiyasi saqlash va tashish paytida amalga oshiriladigan hajmda va qayta ishlangan materiallar bilan aloqa qilishda kuzatiladigan ushbu sezgirlik bilan ajralib turadi. Er yuzasiga kirgandan so'ng, bitumli emulsiya suvning komponentlari va bitum tarkibiy qismlariga aylanadi. O'zining maqsadini to'liq bajarishi uchun bitum emulsiyasini amalga oshirish uchun, u gidroizolyatsiya funktsiyasini bajaradigan doimiy bitumli filmni shakllantirishi kerak.

Realish qobiliyatiga qarab, ya'ni parchalanish tezligi, er yuzasi bilan aloqa qilish, bitum emulsiyasining quyidagi navlari ajratilgan:

- Emulsiyalarning tez-tez, parchalanish tozalangan tosh yuzasi bilan aloqa qilgandan so'ng darhol sodir bo'ladi. Buni sirtni davolashda, maydalangan tosh yuzasida bitumli emulsiyani qo'llashda ko'rish mumkin;
- Yuzaki yoki emulsiyalar Oramateral aralashma va qora maydalangan tosh tayyorlash uchun ishlatiladigan tosh materiallar bilan aralashganidan keyin uchraydigan parchalanish;

• Emulmusiyalarni sekinlashtirish, bu tosh materiallar bilan katta sirt bilan aralashirilgandan keyin sodir bo'ladi. Ba'zi mamlakatlarda ushbu emulsiyalar super -stable sifatida belgilanadi.

Emulsifikatorning tabiatiga asoslangan bitum emulsiyalari boshqa tasnifi mavjud.

Emmulyater turiga muvofiq quyidagi emulsiya turlari ajratilgan:

- Anion emulsiyalari, uni ishlab chiqarish uchun anioniv emulsifikatorlar qo'llaniladi;
- Mission emulsiyalar, kation emulsifikatorlari asosida qilingan;
- Nikoh emulsiyalari yonmonogen emulsiyalar asosida qilingan;
- Samumlash, mineralning changlanishi natijasida hosil bo'lgan emulsifikator sifatida

qo'llaniladi

Amaliy nuqtai nazardan, bitum emulsi og'ir oqishqoqlikning bir hil jigarrang suyuqligini anglatadi, bunda suv va samumuls echimida bemalol maydalangan. Mo"tadil yopishqoqligi tufayli suvga asoslangan rang-barang mastik foydalanish suv o'tkazmaydigan ish samaradorligini ta'minlaydigan plyonkalarni iste'mol qiluvchi material sifatida ishlatiladi. 50-70% bitum emulsiyasining tarkibi, 30-50% va emulsifirning majburiy qismida, 0,6-1,6% dan oshmaydigan bitum bilan qoplangan. Bitum emulsiyalari, ularning narxi ularning ishlab chiqarish murakkabligi bilan belgilanadi, ulardan to'liq foydalanishga tayyor bo'lgan materialdir. U sintetik kauchuk, plomba va texnologik qo'shimchalar bilan o'zgartirilgan neft bitumining suv emulsiyasini o'z ichiga oladi. Bitumni ishlab chiqarish emulonlarini ishlab chiqarish jarayoni sifat jihatidan a'lo darajada va ancha murakkab va ancha murakkab, bu eritgichlar va mastik foydalanish uchun mastikdan foydalanishdan farqli o'laroq, ularning narxi o'rinni.

REFERENCES

1. V.F.Babkov, O.V.Andreyev "Avtomobil yo'llarini qidiruv va loyihalash" I-qism. Toshkent - 2014 yil. 526 b.
2. V.F.Babkov, O.V.Andreyev "Avtomobil yo'llarini qidiruv va loyihalash" II - qism. Toshkent - 2015 yil. 493 b.
3. Xudayqulov R.M., Maxmudova D.A. Avtomobil yo'ltlari. Darslik. - Toshkent: 2019 yil. 234b.
4. I.S.Sodiqov, Q.H.Azizov, A.X. OToqov. Avtomobil yo'ltlarini obodonlashtirish va jihozlash. T. TAYLQEI. XT "Rizayev M.X.". 2019. 348 b.
5. Q.X.Azizov. Shahar yo'ltlarida harakat xavfsizligini tashkil etish. Darslik. - Toshkent: TDTU. 2021 yil. 130 b.
6. Sh.A.Axmedov va boshqalar. Avtomobil yo'ltlari qurilishini tashkil qilish va uning texnologiyasi asoslari. TAYI. "IQTISOD MOLIYA". 2014. 300 b.
7. Sh.A.Axmedov. YoT xo'jaligining ishlab chiqarish korxonalarini va bazalari. T.: TAYI, 2016. 115 b.

МУЗЕЙ КОММУНИКАЦИЯСИ НАЗАРИЯСИ ВА ТУЗИЛИШИ

Мусурмонов Сарвар

Камолиддин Беҳзод номидаги Миллий рассомлик ва дизайн институти тютори.

<https://doi.org/10.5281/zenodo.10653141>

Аннотация. Мазкур мақолада музейшуносликнинг назарий асослари, музейлар фаолиятининг турли йўналишлари, музей коммуникацияси, жаҳон музейлари фаолияти ва таржибалари, назарий ва амалий муаммолар, услубий изланишлар, илмий тадқиқот ишларини ташкил этиши ва уларнинг аҳамияти кенг миқёсда илмий асослаб берилган.

Калит сўзлар: Музей, коммуникация, илмий тадқиқот, ахборот технологиялари, назария, лойиҳа.

THEORY AND STRUCTURE OF MUSEUM COMMUNICATION

Abstract. In this article, the theoretical foundations of museology, various directions of museum activity, museum communication, activities and practices of world museums, theoretical and practical problems, methodological research, organization of scientific research work and their importance are scientifically justified on a large scale.

Key words: Museum, communication, scientific research, information technology, theory, project.

ТЕОРИЯ И СТРУКТУРА МУЗЕЙНОЙ КОММУНИКАЦИИ

Аннотация. В данной статье на широком научном обосновании научно обоснованы теоретические основы музеологии, различные направления музейной деятельности, музейное общение, деятельность и практика музеев мира, теоретические и практические проблемы, методологические исследования, организация научно-исследовательской работы и их значение. шкала.

Ключевые слова: Музей, коммуникация, научные исследования, информационные технологии, теория, проект.

Музейшунослик амалиётининг умумий мажмуига коммуникация тўғрисидаги тушунчанинг киритилиши, унга ёндашиш услуги дейилади. Музей фаолиятига янгича услубларни тадбиқ этишга қарши чиқувчилар ҳам топилади. Эски услубда фикрловчиларнинг гумонларини тарқатиб юбориш учун янги услубнинг асл моҳиятини очиб бериш ҳозирги пайтда талаб қилинади.

Музей коммуникацияси – музей ва жамият ўртасидаги ахборот узатиш жараёнидир [1]. Бизнингча, булар икки хил бўлиб, биринчиси 1949 йилда Клод Шеннон томонидан ишлаб чиқарилган алоқанинг математик назарияси, яъни унда маълумот етказиб бериш ишининг асосий элементлари белгиланган: алоқа канали, узатгич, қабул қилувчи, шовкин ва манзил эгаси. Иккинчи манба канадалик олим Маршалл Маклюэн концепцияси бўлиб, 1960 йилда чоп этилган қатор ишларида инсон жамияти ривожини ўз ичига олган: тил, йўллар, пул, телевидение, компьютер, босма нашрни оладиган коммуникация воситалари ривожини сифатида кўриб чиқишни таклиф этди. Демак, Шеннон ва Маклюэн қарашларининг бирикиши натижаси эса “коммуникация” тушунчасининг турли билим соҳаларида тарқалишига олиб келди[2].

Коммуникация ахборот берувчи ва қабул қилувчи орасидаги алоқа яратувчи тизим, деган маънони англатади. Коммуникация монолог ёки диалог тариқасида бўлиши мумкин.

Музей коммуникациясининг назарий асосини амалда кўз олдимизга келтириш учун унинг амалий шакли ўз ичига: назария, тарихини, лойиҳадаги тадқиқот ишини қамраб олади. Шуларга асосан музей ишидаги коммуникацион ёндашиш назарияси амалда тадбиқ этиш услуги яратилади яъни, музей амалиётига коммуникатив ёндашишнинг назарий асослари кириб келиши орқали жамиятда муҳрланиб қолган музей тўғрисидаги тарихий, назарий ва анъанавий тушунчаларга янгича изоҳ берилади ҳамда тарихдан бизгача етиб келган музей фаолиятида ишлатиладиган баъзи поэтик иборалар ва сўзларнинг меъёридан ортиқ ишлатилишига барҳам берилади.

Дарвоқе, музей фаолиятига коммуникацион ёндашувнинг амалий жараёнида эса мавжуд шароитни ҳисобга олган ҳолда ўрганиш, режалаштириш ва ташкил этиш кўзда тутилади. Демак, унинг лойиҳавий шаклини амалга оширишда янги тузилмаларни тадбиқ этиш, ишнинг янгича ташкилий усуллари кўллаш кабилар тушунилади.

Шунингдек, музей фаолиятини лойиҳалаштиришда коммуникатив ёндашишнинг яна бир усули - унинг жиҳози, кўрғазмаси ва экспонатининг сценарийсини яратиш ҳамда ўзига хос тарихи, хусусияти, маданий аҳамияти ва тилини акс эттиришга уриниш лозим.

Буларни қуйидагича изоҳлаш мумкин. Маълумки, музейдаги ҳар бир ашё ўз-ўзидан йиғилиб, сақланмайди. У мутахассислар томонидан муҳим қадриятга эга бўлган ашё сифатида маълум мақсадни кўзлаган ҳолда музейнинг доимий кўрғазмасига айланади ва музейга ташриф буюрувчилар бу экспонатларни завқ-шавқ билан қабул қилиб, баҳо беришади.

Модомики музей мутахассислари иштирокида томошабинлар учун намоиш қилинаётган ашёнинг асл кадр-киммати тўлиқ тушунилиб, унга тўғри баҳо берилмаса, орада англашилмовчилик вужудга келади ва мулоқот бузилиши мумкин. Бизнингча, ўзаро мулоқотнинг бузилишига йўл қўймаслик учун, ашёга баҳо беришда эҳтиёткорлик талаб қилинади, айрим ҳолларда ҳолис баҳо беришга учинчи тараф таклиф қилиниши мумкин.

XX асрнинг 60-йилларида жаҳон музейшунослигида коммуникатив назарияни канадалик олим Дункан Камерон биринчи бўлиб ишлаб чиқди. Унинг назариясига кўра музейга бошқача кўз билан қараш, яъни бу жойга келувчи музей экспонатлари билан мулоқот ўрнатиш учун барча шарт-шароитлар яратилган маскан сифатида ёндашишга олиб келди. Бундай мулоқот асосида музейга ташриф буюрувчидан нарсаларнинг “тилини билиш” талаб қилинса, кўрғазма намоишининг ташкилотчиларидан нарсаларни сўзсиз тушуна оладиган қилиб намоиш этилса айни муддао бўлар эди.

Демак, масалага бундай ёндошиш бир тарафдан музей фаолиятини моҳирона ташкил этиш, яъни нарсаларни тўплаш ва сақлашни талаб даражасида таъминлаш имкониятини яратиш, иккинчи томондан музей билан одамлар орасида мулоқот муҳитини яратиш ниҳоятда муҳим эди[3].

Бу иш энг аввало намоиш эта олиш муаммосига оид бўлиб, асосий юк ва вазифалар тасвирий мулоқот санъатини моҳирона амалга ошира оладиган дизайнер рассомлар зиммасига тушади. Шунингдек, бу жараёнда музей ходимлари зиммасига тушадиган вазифага кўпроқ урғу берилади. Чунки, улар экскурсоводларга ўхшаб экспозицияга жойлаштирилган экспонатлар маъносини сўз орқали ифодалаб бериш билан бирга, музейдан берилаётган ахборот томошабинларнинг ўзлари тушуниб олишлари ва

англашларига ёрдам беради. Демак, айтиш пайтда ўзаро алоқани таъминлаш лозимлигини ҳам унутмаслик керак. Буни таъминлаш билан музей психологи ва социологи шуғулланади.

Уларнинг вазифасига (илмий ходим ва рассомлар ёрдамида) намойиш этиш жараёнларининг таъсирчанлигини ошириш (музей педагоглари ёрдамида) орқали музейлар коммуникациясини ривожлантириш керак.

Шундай қилиб, музей коммуникацияси назарияси асосида намойиш қилиш тажрибасига кўра, музей педагогикаси ҳамда ижтимоий психологик тадқиқотлар ётади.

Музейдаги экспонатлар маълум даврда жамиятда юз берган воқеаларни ашъвий далиллар сифатида сақлайди. Ўрни келганда, бирор маданий ёки тарихий воқеани исботлаш учун улардан далил сифатида фойдаланилади. Бунда воқеанинг ўзи эмас, балки намойиш қилишдан мақсадни англаш муҳим аҳамиятга эга бўлади. Шу турдаги ахборотларни моҳиятини англаб олишга интилишнинг ўзига хос хусусияти, уни яққол намойиш қила олишига ҳам боғлиқдир. Музей экспонатларини намойиш этишда янги усуллар ҳам қўлланилмоқда. Музейга келувчилар орасида кўзи ожизроқлар ҳам бўлиши мумкинлигини ҳисобга олиб, намойиш қилишнинг ноанъанавий усуллари ҳам фойдаланилмоқда.

Электрон мосламалар ёрдамида ашъларга виртуал шакл бериш орқали турли тоифадаги одамларга, ҳатто болаларга ҳам таассурот қолдириш мумкин бўлмоқда.

Ҳозирги даврда мамлакатнинг бир қанча музейларида ахборот тизимини секин-асталик билан шакллантириш жараёнлари давом этмоқда. Биринчидан, компьютерлар, ахборот технологияси ва музей ишини ташкил этишдаги замонавий техника воситалари музейлар фаолиятини тубдан ўзгартириб юборди. Иккинчидан, янги технологияни ишлатиш бир мунча молиявий маблағни жалб қилишни тақозо қилади. Шунга қарамасдан, бу жараённи четлаб ўтишнинг иложи йўқ. Учинчидан, музей фаолиятини компьютерлаштириш анча қулайликларни яратмоқда.

Таъкидлаш жоизки, бизнингча, компьютерлаштириш ҳамма музейларда ҳам бир хилда амалга оширилмайди. Буни изчиллик билан талаб даражасида амалга ошириш учун: музей маъмуриятига; илмий ходимлар салоҳиятига; музейнинг молиявий аҳволига боғлиқлигини ҳисобга олиш керак.

Музей ишини компьютерлаштиришга барча ходимлар ва илмий мутахассисларнинг қизиқишлари ҳамда ҳиссаларини қўшишлари орқали эришиш мақсадга мувофиқдир.

Шунинг учун ҳам музейнинг барча жабҳаларида компьютерлаштиришнинг амалга оширилиши лозимлигига эътибор бериш керак.

Айтиш жоизки, ахборотлаштиришнинг глобал турлари ҳаётимизга жадал тарзда кириб келмоқда. Булардан бири Интернет тармоғи бўлиб, дунёдаги миллионлаб компьютерларни бир-бирига боғлаб туради. Улар икки синфга бўлинади: 1. Ахборотни компьютерларга тарқатувчи тармоқ (Интернет тармоғи сервери); 2. Ахборотни қабул қилиб олувчи тармоқ (Интернет терминали).

Бу тармоқдан музей ходими жуда кўп фойдали маълумотларни топиши мумкин.

Булар: қизиқтираётган савол юзасидан энг янги ахборотлар (NEWS ёки конференциялар); бошқа ҳамкасблар билан «жонли» мулоқот қилиш (Email); кўргазмалар тайёрлашда ишлатиш мумкин бўлган бой ахборотдан фойдаланиш; музей жиҳозларини ҳисобга олиш, кўпайтириш ва илмий ишларни ёзиш осонлашади.

Тармоқдан ахборот олиш жуда осон кечади: ҳар қандай компьютерни Интернет компютерига айлантириш, модем орқали эса Интернетга уланиш мумкин. Интернетга музей ахборотини жойлаштириш биров мураккаброқ тарзда амалга ошади. Бунинг учун музейнинг электрон версиясини яратиш лозим бўлади. Музейнинг версиясини Интернетга киритиш орқали унинг кенгроқ танилишига ёрдам беради. Яъни: музейнинг довуғи ошади; Интернетда музейнинг акси пайдо бўлади. Шу орқали у дунёга танилади; ҳамкорликда кўргазмалар уюштириш имкониятлари кўпаяди; музейнинг маънавий-маърифий аҳамияти янада орта боради.

Интернет технологик мультимедиа билан узвий боғлиқдир. Бу орқали бериладиган ахборотларнинг турли воситаларидан фойдаланиш айна муддаодир. Яъни, матн, тасвир, видео, аудио сифатида юбориш ёки қабул қилиш мумкин. Кўпчилик компакт дискларда тарқатиладиган мультимедиа дастурларини яхши билади. Бундай дастурлар махсус фирмалар томонидан ишлаб чиқилади, аммо мураккаб жараён ҳисобланади. Бу ҳолда музей маҳсулот ўрнига ўзидаги мавжуд ахборотни узатиб бартер усулини қўллайди. Бундай дисклар музейнинг ўзида CD яратувчилари томонидан сотилиши мумкин. Мультимедиа дастурларини болаларбоп тарзда тайёрлаш ёки музейда намойиш қилиш ҳам жуда қизиқарли бўлади. Булар махсус терминал ёки видеоблок сифатида тайёрланиши ва ташриф буюрувчиларга ахборот беришда ишлатилиши мумкин[4].

Ҳар бир йўналиш алоҳида ривожланиб бориши билан бирга, барча музейлараро ягона ахборот тизими шаклланади. Мультимедиа дастури ва халқаро тизим орқали масофадан ўқитиш технологияси ривожланиб боради. Ахборот терминаллар ва махсус серверлар орқали маҳаллий тизимни ишга солиб мижозларга ахборот хизмати ёки экскурсиялар уюштириш мумкин бўлади. Яқин келажакда Интернет орқали тушган талаблар асосида кўргазмалар уюштириш имконияти туғилади. Тизим орқали чипталарни банд қилиш ва томошаларни буюртма қилиш мумкин бўлади. Шунингдек музей ахборотидан фойдаланишни кузатиш ва ҳимоя қилиш, касса хизматини кўрсатиш, компьютер орқали музей экспонатларини таъмирлаш ва ўрганиш юзасидан илмий ишларда фойдаланиш ҳам мумкин бўлади. Бугун биз шакллантираётган компьютер тизимлари музейимизнинг келажакдаги мукамал тизимига асос бўла олади ва музей ходимларининг меҳнатини енгил қилиб, янги қирраларини очиб беради. Демак, бу борада йўлдан адашмасдан, тўғри йўналиш билан фаолият кўрсатиш керак.

Дарҳақиқат, илғор технологиялар барча музей хизматларига фаол таъсир кўрсатади.

Улар қайта ишлаш ва визуал ахборот олиш ҳамда янги воситаларни қўллаш, тасвирлар ва маълумотлар банкини яратиш, ёзишнинг рақамли тасвир ва ёзувлар услубларини ишлатишда қуйидаги кўринишлар лозим бўлади: интерактив таълим дастурларини ишлаб чиқиш; материалларнинг электрон нашри; экспозицияни лойиҳалаштириш; ахборотлар алмашуви; консервациялаш воситаларининг илмий-амалий таҳлили, маълумотлар базасида ахборотни сақлаш ва компакт-дискларга ёзиш; компьютер технологияларини қўллаш асосида музей лойиҳаларини ишга тушириш назарда тутилади.

1994 йилда Европа Иттифоқи давлатларида Videomuseum электрон визуал каталоги яратилди. У санъатшунос-мутахассислар учун мўлжалланган эди. Мазкур каталог

видеодиск билан боғланган маълумотлар компьютер банки бўлиб, Европа музейларида сақланаётган XX аср санъат асарларининг таҳлилий маълумотларини ўз ичига олган эди.

Clearighouze номли ахборотни синтезлаштириш ва таҳлил этиш маркази санъат асарларини ҳужжатлаштиради ва намойиш этади. У маълумотларнинг Халқаро банки бўлиб, Нью-Йоркдаги Метрополитен музейининг Томас Дж. Уотсон кутубхонасида жойлашган. Маълумотлар базаси икки файл: ҳужжатларнинг библиографик кўрсатмаси ва агентликлар ҳамда дастурларнинг ахборот маълумотномасидан иборатдир.

Компьютер графикаси аста-секинлик билан музей фаолиятининг узилмас қисмига айланиб бормоқда. Масалан, Франциядаги Кюни аббатлигидаги харобалар билан танишиш эндиликда уч ўлчовдаги кўшимча ҳаракат орқали томошабинга харобанинг йўқолган ички ва ташқарисида йирик пропорциялар ҳақида унутилмас тассавур беради.

Қайд қилиш жоизки, 1994 йилда Гетти консервациялаш институти томонидан ташкил этилган “Нефертитининг виртуал ҳақиқати” кўргазмаси ўзига хос бўлиб, у Нефертити мақбарасининг топилган даври, яъни 1904 йилдаги ҳолати ҳамда 1992 йилдаги таъмирдан кейинги ҳолатини кўришга имкон беради. Мақбара устидаги иероглиф ёзувларини ўрганиш, шунингдек консервация муаммоларини ечишда қўлланиладиган усулларни аниқлашга ёрдам беради.

Бизнингча, илмий ва ташвиқот-тарғибот йўналишларида куйидаги ишларни олиб бориш зарур: Музей ходимлари ўзларининг илмий салоҳияти ҳамда бошқа илмий муассаса тадқиқотчилари билан биргаликда музейларда сақланаётган манба ва ёдгорликларни чуқур ўрганишлари орқали халқимизнинг маънавий, ахлоқий, мафкуравий ҳаётининг тарихий илдизлари ҳақида асарлар яратиш, матбуот, телевидение ва радиода қизиқарли чиқишлар билан халқимизнинг, айниқса ёшларнинг баркамоллиги ҳамда миллий меросимизни кадрлаш руҳида тарбиялашга эришиш, айтиш мумкин.

Хулоса қилиб айтганда, музей ишини янада фаоллаштиришда томошабинларнинг ўзаро алоқаси, яъни коммуникация масалаларини ҳал этиш муҳим муаммолардан ҳисобланади. Бу борада назарий-амалий асосларини ҳисобга олган ҳолда музей фаолиятини ўрганиш, режалаштириш ва ташкил этишни лойиҳалаштириш назарда тутилади. Музейлар ишининг ахборот тизимини шакллантириш ҳозирги даврда муҳим бўлиб, компьютерлаштириш, уларни Интернет тармоғига улаш, мультимедиа дастурлари ва мамлакат музейлараро ягона ахборот тизимини шакллантириш орқали масофадан ўқитиш технологияларини ривожлантириш долзарб бўлиб қолишини унутмаслигимиз лозим, деб ўйлаймиз.

REFERENCES

1. Исмаилова Ж. Музейшунослик атамаларининг изоҳли луғати. Тошкент. “Turon zamin ziyo”, 2016. 42-б.
2. Исмаилова Ж., Нишанова К., Мухамедова М. Музей ва жамият. Дарслик. Тошкент, 2015. 24-б.
3. Исмаилова Ж. Замонавий музейшунослик асослари. Тошкент. “Turon zamin ziyo”, 2016. 59-б.
4. Исмаилова Ж., Мухамедова М. Замонавий жаҳон музейшунослиги. Ўқув қўлланма. Тошкент, 2014. 284-б.

НАИМЕНОВАНИЯ ЛИЦА В РУССКИХ, УЗБЕКСКИХ ПОСЛОВИЦАХ И ПОГОВОРКАХ.

Хасанова Шахноза Баходировна

Преподаватель русского языка и литературы
Кафедры «Истории и филологических дисциплин»
Азиатский Международный Университет
Бухара, Узбекистан

shahnozaxasanova1994@gmail.com

<https://doi.org/10.5281/zenodo.10651477>

***Аннотация.** Пословицы - это тот языковой материал, который позволяет дать общественную оценку прошлому и настоящему, в том числе и самооценку поведения человека в разных жизненных ситуациях. Пословицы и поговорки - это единство, это синтез речевой культуры и в целом духовной жизни русского народа. В народных поговорках в весьма сжатой форме отражена народная мудрость, национальный менталитет. В данной статье мы рассмотрим наименования лица в пословичных текстах.*

***Ключевые слова:** пословица, поговорки, наименование, культурная традиция.*

NAMES OF PERSONS IN RUSSIAN, UZBEK PROVERBS AND SAYINGS.

***Abstract.** Proverbs are linguistic material that allows one to give a public assessment of the past and present, including self-assessment of a person's behavior in different life situations. Proverbs and sayings are unity, a synthesis of speech culture and, in general, the spiritual life of the Russian people. Folk proverbs reflect folk wisdom and national mentality in a very condensed form. In this article we will look at the names of persons in proverb texts.*

***Key words:** proverb, sayings, name, cultural tradition.*

В пословицах и поговорках русского и узбекского языков значительное внимание уделяется наименованиям лица по признаку родства. Оценка человека в этих выражениях может быть связана с родственными связями, родиной, семейными ценностями и динамикой отношений внутри семьи. Исследование этих наименований поможет понять, каким образом они отражают общественные нормы и ценности, а также какую роль играют в формировании оценки человека.

В русских пословицах и поговорках наименования лица по признаку родства встречаются с большой частотой и имеют свои особенности. Они могут отражать различные аспекты отношений в семье, например, отношения между родителями и детьми, между братьями и сестрами, между мужем и женой. В зависимости от контекста, эти наименования могут быть использованы для выражения похвалы, критики, любви, уважения или недовольства.

Узбекские пословицы и поговорки также активно используют наименования лица по признаку родства. В них отражаются особенности узбекской семейной и культурной традиции, где родственные отношения играют важную роль. Они могут включать наименования родителей, детей, братьев, сестер, дядей, тетей и других родственников. В этих выражениях оценка человека может быть связана с уважением к старшим, силой семейных связей или близостью и взаимопомощью внутри семьи.

Анализ наименований лица по признаку родства в русских и узбекских пословицах

и поговорках позволит выявить общие и отличительные черты в подходе к оценке человека в семейном контексте. Будут изучены типичные оценки, связанные с различными родственными ролями и статусами. Это позволит лучше понять сущность семейных ценностей и динамику отношений в русской и узбекской культурах.

В дополнение к этому, анализ наименований лица по признаку родства в пословицах и поговорках позволит обратить внимание на роль семьи как основного социального института. Оценка человека через родственные связи может отражать влияние семейных ценностей, обычаев и традиций на формирование мировоззрения и межличностные отношения.

Для более полного понимания оценки человека в русских и узбекских пословицах и поговорках, будет проведен сопоставительный анализ. Будут выявлены сходства и различия в наименованиях лица, используемых в этих двух культурах, и как они отражают особенности каждой из них. Это поможет установить связь между оценкой человека, семейными ценностями и культурными особенностями русского и узбекского народов.

Кроме того, при анализе наименований лица по признаку родства в русских и узбекских пословицах и поговорках необходимо учесть контекстуальные особенности. Оценка человека может изменяться в зависимости от конкретной ситуации или обстоятельств. Будут рассмотрены примеры использования этих выражений в различных контекстах, чтобы понять их значимость и эффективность в передаче оценки человека. Для наглядности, рассмотрим несколько примеров наименований лица по признаку родства в русских и узбекских пословицах и поговорках:

В русской культуре:

Братан (брат) - использование этого термина может выражать доверие и близость в отношениях между людьми. Например, «На брата насмотрелся, и берегись его замахов» или «Лучше десять друзей, чем один братан».

Теща (мать мужа или жены) - в русских пословицах и поговорках теща часто ассоциируется с негативными оценками. Например, «Теща бедность наша» или «Теща на рогах во дворе».

В узбекской культуре:

Ука (брат) - в узбекских пословицах и поговорках ука, как брат, часто упоминается в контексте защиты и поддержки. Например, «Ука билса, дунё билар» (**Если есть брат, значит, есть мир**) или «Укангга тенгдир, айтангга айбдир» (**Защити своего брата, даже если он совершил ошибку**).

Опа (мать мужа или жены) - в узбекской культуре опа часто связана с уважением и почитанием. Например, «Опа асрини кўчирганда, ёкса сенга ҳашам бўлмайман» (**Когда поклоняешься матери мужа, ты становишься беспечным**).

Эти примеры показывают, как наименования лица по признаку родства в пословицах и поговорках отражают различные оценки и отношения между людьми в русской и узбекской культурах. Кроме того, они демонстрируют различия в трактовке и использовании этих терминов в разных культурных контекстах.

Почти все лингвисты согласны с тем, что оценка - это универсальное явление. Однако они не пришли к единому мнению о том, что такое оценка и какое место она занимает в семантике языковых единиц. Некоторые ученые утверждают (по мнению

Н.Д.Арутюновой⁶⁴), что оценка сама по себе не является причиной, хотя мотивация оценки может быть осознанной. Другие считают, что оценка связана с мыслительными процессами, которые совершает субъект по отношению к суждению, выраженному в высказывании.⁶⁵ (С.Г. Воркачев). Оценка соотносится также с аксиологическим логико-предметным содержанием слова⁶⁶ или закрепляется за коннотативной областью семантики лексических единиц⁶⁷. Рассмотрение оценки как неотъемлемой части философского вопроса об истине считается правильным: человек, опираясь на практику, проверяет и оценивает истинность своих знаний, устанавливая соответствие между нашим пониманием и отражаемым миром (по мнению В.Л. Акулова). Изучение языка представляет собой сложную и разнообразную задачу, выходящую за пределы теоретических концепций и научных теорий. Особенно в наше время, когда лингвистика переходит к новой эпохе развития и уделяет внимание языковой индивидуальности. Лингвисты сталкиваются с намерениями говорящего субъекта, историко-культурным контекстом эпохи, а также архетипическими образами и представлениями народа. Это означает, что они активно участвуют в процессе самоопределения в рамках мировой культуры и окружающей среды. Аксиологическая деятельность рассматривается как сравнение объекта оценки с установленным эталоном, который часто закреплен в пословицах.

REFERENCES

1. Даль, В.И. Пословицы русского народа: Сборник в 2-ух т. - М.: Художественная литература, 1984.
2. Н. Д. Арутюнова / Язык и мир человека [Текст] /. - Москва : Языки русской культуры, 1998. - XV, 895 с., [1] л. портр.; 25 см. - (Язык. Семиотика. Культура). - (Язык. Семиотика. Культура)
3. Воркачев, С.Г./ Studia Selecta. Избранные работы по теории лингвокультурного концепта: монография / С. Г. Воркачев. - Волгоград: Парадигма, 2013
4. Шаховский В.И. / Лингвистическая теория эмоций: монография / В. И. Шаховский. - Москва: Гнозис, 2008., 143 с
5. Телия, В.Н. Русская фразеология / В.Н. Телия // Наукові записки. Серія: філологічні науки. Випуск 81 (3)35. - М., 1996. - С. 56-72.
6. Xasanova, S. (2024). DIFFERENCE BETWEEN PROVERB AND SAYING. *Modern Science and Research*, 3(1), 140–147. Retrieved from <https://inlibrary.uz/index.php/science-research/article/view/27853>
7. Shaxnoza Baxadirovna, X. (2023). PROVERBS IN THE LEXICOGRAPHICAL ASPECT. *International Journal of Formal Education*, 2(12), 429–437. Retrieved from <http://journals.academiczone.net/index.php/ijfe/article/view/1771>

⁶⁴ Н. Д. Арутюнова / Язык и мир человека [Текст] /. - Москва: Языки русской культуры, 1998. - XV, 895 с., [1] л. портр.; 25 см. - (Язык. Семиотика. Культура). - (Язык. Семиотика. Культура)

⁶⁵ Воркачев, С.Г./ Studia Selecta. Избранные работы по теории лингвокультурного концепта: монография / С. Г. Воркачев. - Волгоград: Парадигма, 2013

⁶⁶ Шаховский В.И. / Лингвистическая теория эмоций: монография / В. И. Шаховский. - Москва : Гнозис, 2008., 143 с

⁶⁷ 2.41 Телия, В.Н. Русская фразеология / В.Н. Телия // Наукові записки. Серія: філологічні науки. Випуск 81 (3)35. - М., 1996. - С. 56-72.

8. Xasanova, S. (2023). STRUCTURAL – SEMANTIC CHARACTERISTICS OF PROVERBS. *Modern Science and Research*, 2(12), 619–625. Retrieved from <https://inlibrary.uz/index.php/science-research/article/view/27109>
9. Xasanova, S., & murodova, D. (2023). REPRESENTATION OF THE SYSTEMIC RELATIONS OF RUSSIAN VOCABULARY IN PROVERBS AND SAYINGS. *Modern Science and Research*, 2(10), 276–280. Retrieved from <https://inlibrary.uz/index.php/science-research/article/view/24346>
10. Xasanova, S. (2023). USING EXPRESSIVE VOCABULARY IN RUSSIAN PROVERBS. *Modern Science and Research*, 2(10), 403–408. Retrieved from <https://inlibrary.uz/index.php/science-research/article/view/25248>
11. Баходировна, Х. Ш. (2023). Гендерная Лексика В Русском Языке. *International Journal of Formal Education*, 2(11), 324–331. Retrieved from <http://journals.academiczone.net/index.php/ijfe/article/view/1505>
12. Hasanova, S. (2023). SYSTEM RELATIONS IN THE RUSSIAN LANGUAGE VOCABULARY. *Modern Science and Research*, 2(9), 72–74. Retrieved from <https://inlibrary.uz/index.php/science-research/article/view/23900>
13. Хасанова, Ш. Б. (2023). РЕПРЕЗЕНТАЦИЯ СИСТЕМНЫХ ОТНОШЕНИЙ РУССКОЙ ЛЕКСИКИ В ПОСЛОВИЦАХ И ПОГОВОРКАХ. *Finland International Scientific Journal of Education, Social Science & Humanities*, 11(4), 1220-1226.
14. Nigmatova Gulnoz Khamidovna, & Khasanova Shakhnoza Bakhodirovna. (2022). System Relations in the Vocabulary of the Russian Language. *Global Scientific Review*, 3, 44–48. Retrieved from <https://www.scienticreview.com/index.php/gsr/article/view/22>
15. Murodova, D. (2023). MATERNAL IMAGE IN MODERN UZBEK PROSE. *Modern Science and Research*, 2(12), 654-658.
16. Arabovna, M. D. (2023). MATERNAL IMAGE IN MODERN UZBEK PROSE. *International Journal Of Literature And Languages*, 3(12), 28-33.
17. Arabovna, M. D. (2023). THE THEME OF MOTHERHOOD IN “WOMEN'S PROSE” BY MASHA TRAUB. *International Journal Of Literature And Languages*, 3(12), 34-38.
18. Murodova, D. (2024). MATERNAL IMAGE IN “WOMEN’S PROSE” BY MASHA TRAUB. *Modern Science and Research*, 3(1), 157–163. Retrieved from <https://inlibrary.uz/index.php/science-research/article/view/27859>
19. Муродова, Д. А. (2023). ХУДОЖЕСТВЕННЫЕ ГЕРОИ В СОВРЕМЕННОЙ РУССКОЙ ЛИТЕРАТУРЕ.
20. Murodova, D. (2023). FICTIONAL HEROES IN MODERN RUSSIAN LITERATURE. *Modern Science and Research*, 2(9), 112–114. Retrieved from <https://inlibrary.uz/index.php/science-research/article/view/23907>
21. Муродова, Д. А. (2023). ЖЕНСКАЯ ПРОЗА В СОВРЕМЕННОЙ РУССКОЙ ЛИТЕРАТУРЕ.
22. Муродова, Д. А. (2023). ПОНЯТИЕ СЛОВ «ЩЕДРОСТЬ И ТРУСОСТЬ» В ЛАКСКОМ ЯЗЫКАХ.
23. Murodova, D. (2023). ARABIC WORDS USED IN MODERN RUSSIAN. *Modern Science and Research*, 2(4), 576–578. Retrieved from <https://inlibrary.uz/index.php/science-research/article/view/19400>

24. Utkerovna, B. S. (2023). UNLOCKING LANGUAGE LEARNING POTENTIAL: THE IMPACT OF MULTIMEDIA IN LANGUAGE EDUCATION.
25. Utkerovna, B. S. (2023). Teaching Grammar Effectively: Strategies for Success. *American Journal of Language, Literacy and Learning in STEM Education (2993-2769)*, 1(10), 241-245.
26. Utkerovna, B. S. (2023). Effective Ways of Improving Language Learners' Communication Skills through Story-Based Approach. *American Journal of Language, Literacy and Learning in STEM Education (2993-2769)*, 1(9), 563-567.
27. Berdiyeva, S. U. (2023). THE DIFFERENCE BETWEEN GAME-BASED LEARNING AND GAMIFICATION [Data set]. Zenodo.
28. Fayzullayeva, N. (2024). "AMERICAN DREAM" IN WALT WITHMAN'S POEMS. *Modern Science and Research*, 3(1), 220–224. Retrieved from <https://inlibrary.uz/index.php/science-research/article/view/27940>
29. Fayzullayeva, N. S. qizi . (2023). Theoretical Views on the Use of the Term "Concept" in Cognitive Linguistics. *EUROPEAN JOURNAL OF INNOVATION IN NONFORMAL EDUCATION*, 3(5), 27–31. Retrieved from <https://www.inovatus.es/index.php/ejine/article/view/1685>
30. Sur'at qizi Fayzullayeva, N., & Kilicheva, M. R. (2022). UOLT UILTMAN NASRIDA “AMERIKA ORZUSI” KONSEPTI. *INTERNATIONAL CONFERENCE ON LEARNING AND TEACHING*, 1(8), 574-576.
31. Fayzullayeva, N. (2023). THE IMPROVING OF LISTENING SKILL. *Modern Science and Research*, 2(10), 272–276. Retrieved from <https://inlibrary.uz/index.php/science-research/article/view/25086>
32. Raxmonovna, T. M. (2023). Benefits of Teaching Foreign Languages to Young Learners. *American Journal of Language, Literacy and Learning in STEM Education (2993-2769)*, 1(10), 603–606. Retrieved from <http://grnjournal.us/index.php/STEM/article/view/2195>
33. Tursunova Marxabo Raxmonovna. (2023). Translation as a Bridge Across Cultures. *American Journal of Language, Literacy and Learning in STEM Education (2993-2769)*, 1(10), 463–466. Retrieved from <http://grnjournal.us/index.php/STEM/article/view/2137>
34. Tursunova, M. (2023). THE IMPORTANCE OF POSITIVE ATMOSPHERE IN ENGLISH CLASSES. *Modern Science and Research*, 2(12), 713–716. Retrieved from <https://inlibrary.uz/index.php/science-research/article/view/27179>
35. Tursunova Marxabo Raxmonovna. (2023). USING EFFECTIVE METHODS IN THE PROCESS OF TEACHING ENGLISH GRAMMAR. *IMRAS*, 6(7), 183–189. Retrieved from <https://journal.imras.org/index.php/sps/article/view/479>
36. Tursunova Marxabo Raxmonovna. (2023). Parallel Korpus Prizmasi Tahlilida Tarjima Asarlarda Asliyati Muammosi Tadqiqi . *American Journal of Language, Literacy and Learning in STEM Education (2993-2769)*, 1(9), 311–317. Retrieved from <http://grnjournal.us/index.php/STEM/article/view/1505>
37. Tursunova, M. (2023). USING INDUCTIVE AND DEDUCTIVE APPROACH IN TEACHING GRAMMAR. *Modern Science and Research*, 2(10), 11-17.

38. Tursunova, M. (2023). ROLE OF THE 4C METHOD IN LANGUAGE TEACHING. *Science and innovation in the education system*, 2(11), 75-83.
39. Vahobovna, S. G. (2021). Khoja Abdulkhaliq Ghijduvani And Its Method. *European Journal of Humanities and Educational Advancements*, 2(10), 39-40.
40. Srojeva, G. (2023). LOWER ZARAFSHAN OASIS TOURISM OPPORTUNITIES. *Modern Science and Research*, 2(10), 199–204. Retrieved from Srojeva , G. (Srojeva , G. (2023). CONTINUITY IN EDUCATION-CHIEF MEZON. *Modern Science and Research*, 2(12), 834–839. Retrieved from <https://inlibrary.uz/index.php/science-research/article/view/272382023>). CONTINUITY IN EDUCATION-CHIEF MEZON. *Modern Science and Research*, 2(12), 834–839. Retrieved from <https://inlibrary.uz/index.php/science-research/article/view/27238><https://inlibrary.uz/index.php/science-research/article/view/25067>
41. Xasanova, S. (2024). DIFFERENCE BETWEEN PROVERB AND SAYING. *Modern Science and Research*, 3(1), 140–147. Retrieved from <https://inlibrary.uz/index.php/science-research/article/view/27853>
42. Shaxnoza Baxadirovna, X. (2023). PROVERBS IN THE LEXICOGRAPHICAL ASPECT. *International Journal of Formal Education*, 2(12), 429–437. Retrieved from <http://journals.academiczone.net/index.php/ijfe/article/view/1771>
43. Xasanova, S. (2023). STRUCTURAL – SEMANTIC CHARACTERISTICS OF PROVERBS. *Modern Science and Research*, 2(12), 619–625. Retrieved from <https://inlibrary.uz/index.php/science-research/article/view/27109>
44. Xasanova, S., & murodova, D. (2023). REPRESENTATION OF THE SYSTEMIC RELATIONS OF RUSSIAN VOCABULARY IN PROVERBS AND SAYINGS. *Modern Science and Research*, 2(10), 276–280. Retrieved from <https://inlibrary.uz/index.php/science-research/article/view/24346>
45. Xasanova, S. (2023). USING EXPRESSIVE VOCABULARY IN RUSSIAN PROVERBS. *Modern Science and Research*, 2(10), 403–408. Retrieved from <https://inlibrary.uz/index.php/science-research/article/view/25248>
46. Баходировна, Х. Ш. (2023). Гендерная Лексика В Русском Языке. *International Journal of Formal Education*, 2(11), 324–331. Retrieved from <http://journals.academiczone.net/index.php/ijfe/article/view/1505>
47. Hasanova, S. (2023). SYSTEM RELATIONS IN THE RUSSIAN LANGUAGE VOCABULARY. *Modern Science and Research*, 2(9), 72–74. Retrieved from <https://inlibrary.uz/index.php/science-research/article/view/23900>
48. Хасанова, Ш. Б. (2023). РЕПРЕЗЕНТАЦИЯ СИСТЕМНЫХ ОТНОШЕНИЙ РУССКОЙ ЛЕКСИКИ В ПОСЛОВИЦАХ И ПОГОВОРКАХ. *Finland International Scientific Journal of Education, Social Science & Humanities*, 11(4), 1220-1226.
49. Nigmatova Gulnoz Khamidovna, & Khasanova Shakhnoza Bakhodirovna. (2022). System Relations in the Vocabulary of the Russian Language. *Global Scientific Review*, 3, 44–48. Retrieved from <https://www.scienticreview.com/index.php/gsr/article/view/22>
50. Bafoeva, R. (2023). The concept of family in English, Russian and Uzbek proverbs. *American Journal of Language, Literacy and Learning in STEM Education*

- (2993-2769), 1(10), 651–654. Retrieved from <https://grnjournal.us/index.php/STEM/article/view/2279>
51. Rokhila Bafoeva 2023. The Concept of Education in English and Uzbek Proverbs. *American Journal of Language, Literacy and Learning in STEM Education* (2993-2769). 1, 9 (Nov. 2023), 292–296.
52. Bafoeva, R. (2023). NEW METHODS OF TEACHING FOREIGN LANGUAGES. *Modern Science and Research*, 2(10), 58-63.
53. Pirmanovna, N. G., & Bafoeva, R. (2022). NATIONAL AND CULTURAL PROVERBS IN ENGLISH AND UZBEK LANGUAGES AND THEIR UNIVERSAL FEATURES. *Новости образования: исследование в XXI веке*, 1(4), 500-503.
54. Pirmanovna, N. G., & Bafoeva, R. (2023). INGLIZ VA O'ZBEK MAQOLLARING GENDER XUSUSIYATLARI. *World of Science*, 6(5), 167-169.
55. Pirmanovna, N. G., & Bafoeva, R. (2023). O'ZBEK VA INGLIZ MAQOLLARINING JAMIYATDAGI TUTGAN O'RNI VA ULARNING O'RGANILGANLIK DARAJASI. *SCIENTIFIC APPROACH TO THE MODERN EDUCATION SYSTEM*, 2(14), 74-76.
56. Ismatovna, I. L. (2023). Improvement of Quality of Knowledge by Using Videos at Lessons. *JOURNAL OF SCIENCE, RESEARCH AND TEACHING*, 2(4), 100-102.
57. Idiyeva, L. I. (2017). LISTENING AT LESSONS OF A FOREIGN LANGUAGE. *Достижения науки и образования*, (5), 65-66.
58. Ismatovna, I. L. (2021). Typology of parts of speech and content of grammatical categories in two languages. *ACADEMICIA: An International Multidisciplinary Research Journal*, 11(8), 53-57. > Lola Ismatovna: Ismatovna, I. L. (2023). Humour in the Upbringing and Education of the Modern Teenager. *Научный Фокус*, 1(5), 507-509.
59. Ikhtiyorovna, K. G. Z. (2023). HOW TO ENHANCE SPEAKING AND READING SKILLS: STRATEGIES FOR IMPROVING SPEAKING AND READING SKILLS.
60. Karimova Go'zal Ikhtiyorovna. (2023). The 20th Century Saw a Significant Evolution and Expansion of the Fantasy Genre. *American Journal of Language, Literacy and Learning in STEM Education* (2993-2769), 1(10), 287–292. Retrieved from <https://grnjournal.us/index.php/STEM/article/view/1950>
61. <https://grnjournal.us/index.php/STEM/article/view/1515>
62. Karimova Go'zal Ikhtiyorovna. (2023). Embracing Technological Changes for a Better Future . *American Journal of Language, Literacy and Learning in STEM Education* (2993-2769), 1(9), 339–344. Retrieved from <https://grnjournal.us/index.php/STEM/article/view/1510>
63. Karimova Go'zal Ikhtiyorovna. (2023). Fantasy as One of the Essential Genres of 21st Century. *American Journal of Language, Literacy and Learning in STEM Education* (2993-2769), 1(10), 544–551. Retrieved from <https://grnjournal.us/index.php/STEM/article/view/2170>
64. Toshpo'latova, S. (2023). MS ANDREYEV-SCIENTIFIC CAREER. *Modern Science and Research*, 2(12), 801-807.
65. Toshpolatova Shakhnoza Shuhratovna. (2023). ETHNOLOGICAL ANALYSIS OF NATIONAL COSTUMES AND RITUALS OF TAJIKS IN THE WORKS OF M. S.

- ANDREYEV. *International Journal Of History And Political Sciences*, 3(12), 42–47. <https://doi.org/10.37547/ijhps/Volume03Issue12-08>
66. Shakhnoza Shuhratovna, T. (2023). M. S. ANDREYEV'S WAY OF LIFE. *American Journal of Language, Literacy and Learning in STEM Education (2993-2769)*, 1(10), 655–659. Retrieved from <http://grnjournal.us/index.php/STEM/article/view/2280>
67. Toshpo'latova, S. . (2024). RELIGIOUS ANTHROPOLOGY. *Modern Science and Research*, 3(1), 504–510. Retrieved from <https://inlibrary.uz/index.php/science-research/article/view/28281>
68. Toshpulatova Shakhnoza Shuhratovna. (2023). ETYMOLOGY OF TAJIK MARRIAGE CEREMONY. *International Journal Of History And Political Sciences*, 3(11), 17–23. <https://doi.org/10.37547/ijhps/Volume03Issue11-05>
69. Naimov, I. ., & Toshpo'latova, S. . (2023). MARRIAGE CEREMONY OF TAJIKS IN THE WORK OF MIKHAIL STEPANOVICH ANDREYEV “TADJIKI DOLINI KHUF”. *International Journal of Intellectual Cultural Heritage*, 3(1), 12–16.
70. Sh.Sh.Toshpo'latova, & I.N.Naimov. (2023). M.S. ANDREYEV – O'RTA OSIYO XALQLARI ETNOGRAFIYASINING YIRIK OLIMI. *Innovations in Technology and Science Education*, 2(8), 1214–1222.
71. Toshpo'latova, S., & Ashurova, G. (2023). THE HISTORY AND DESCRIPTION OF THE WORK OF M. S. ANDREYEV - "ARK BUKHARI". *Modern Science and Research*, 2(9), 404–409.
72. Toshpo'latova, S. (2023). ETHNOLOGICAL ANALYSIS OF CALENDRIAL CALCULATION AND LENGTH MEASUREMENTS OF KHUF VALLEY TAJIKS IN THE RESEARCHES OF M.S. ANDREYEV. *Modern Science and Research*, 2(10), 291–299.
73. Toshpo'latova, S. . (2023). A STUDY OF THE WEDDING CEREMONY OF THE TAJIKS OF AFGHANISTAN. *Modern Science and Research*, 2(9), 84–89.
74. Toshpo'latova , S. S. (2023). TOJIKLAR MILLIY KIYIM-KECHAKLARI VA “BESHMORAK” MAROSIMINING ETNOLOGIK TAHLILI. *SCHOLAR*, 1(28), 395–401.
75. Shokir o'g'li, S. U. (2023). MAHALLANING JAMIYAT IJTIMOYIY TARAQQIYOTIDAGI O'RNI. *Научный Фокус*, 1(6), 369-371.
76. Sadullayev, U. . (2024). THE NEIGHBORHOOD IS THE CRADLE OF VALUES. *Modern Science and Research*, 3(1), 607–613. Retrieved from <https://inlibrary.uz/index.php/science-research/article/view/28343>
77. Sadullayev, U. (2023). ABOUT THE EMERGENCE OF THE CONCEPT OF NEIGHBORHOOD. *Modern Science and Research*, 2(12), 722-727.
78. Sadullayev Umidjon Shokir O'g'li. (2023). THE IMPORTANCE OF THE MAHALLA SYSTEM'S REFORMATIONS IN NEW UZBEKISTAN. *International Journal Of History And Political Sciences*, 3(10), 25–30. <https://doi.org/10.37547/ijhps/Volume03Issue10-05>
79. Sadullayev Umidjon Shokir o'g'li. (2023). The History of the Creation and Formation of the Neighborhood. *American Journal of Language, Literacy and Learning in STEM Education (2993-2769)*, 1(10), 480–485. Retrieved from

- <https://grnjournal.us/index.php/STEM/article/view/2142>
80. O'gli, S. U. S. (2023). ELUCIDATION OF ISSUES OF THE HISTORY OF BUKHARA GUZARS IN OA SUKHAREVA AND HER STUDIES. *International Journal Of History And Political Sciences*, 3(11), 30-35.
81. Tasheva, N. (2023). THE IMAGE OF THE EAST IN THE PLAY "TAMERLANE THE GREAT" BY K. MARLOWE. *International Bulletin of Applied Science and Technology*, 3(3), 113-120.
82. Tasheva, N. (2023). THE GREAT TAMBURLEN AS THE PSYCHOTYPE OF THE EASTERN RULER IN THE POETRY OF CHRISTOPHER MARLOW. *Академические исследования в современной науке*, 2(4), 52-58.
83. Tasheva, N. (2022). INDIVIDUALISM OF THE PHENOMENON OF A STRONG PERSONALITY IN THE AGE OF THE RENAISSANCE. *Евразийский журнал академических исследований*, 2(13), 454-462.
84. Tasheva, N. (2023). LEXICO-SEMANTIC WORD WORK AS A WAY OF FORMING THE THEATRICAL TERMINOLOGY OF THE ENGLISH LANGUAGE. *Modern Science and Research*, 2(10), 75-83.
85. Z.O. Djalilova, N.Z. Tasheva, Z.T. Nematova, G.Z. Nasrieva,. (2023). LEXICO-SEMANTIC PECULIARITIES IN MODERN ENGLISH (ANALYZING ITS BOTH LANGUAGE VARIANTS: BRITISH AND AMERICAN ENGLISH ONES). *Journal of Advanced Zoology*, 44(S2), 4433–4445. Retrieved from <http://www.jazindia.com/index.php/jaz/article/view/1983>
86. Tasheva, N. (2023). EXPRESSION OF LEXICAL-SEMANTIC AND SOCIO-SPIRITIVE PARAMETERS IN THE CREATION OF GREAT HUMAN FIGURES IN ENGLISH DRAMA DURING THE RENAISSANCE. *Modern Science and Research*, 2(12), 360–366. Retrieved from <https://inlibrary.uz/index.php/science-research/article/view/26719>
87. Shodiev, S. S., Bakaev, N. B., & Tasheva, N. Z. (2021). STUDYING PHILOSOPHICAL REALITIES OF THE RENAISSANCE EPOCH, BASED ON THE STRUCTURAL ANALYSIS OF PHILOSOPHICAL TEXTS. *Academic research in educational sciences*, 2(8), 28-34.
88. Ilniyoz o'g'li, S. F. (2023). XIX ASRDA XONLIKLARNING O 'ZARO SAVDO MUNOSABATLARI. *JOURNAL OF SCIENCE, RESEARCH AND TEACHING*, 2 (8), 111–114.
89. Sayfutdinov Feruz Ilniyazovich. (2023). USING GIS SOFTWARE AND THE IMPORTANCE OF DIGITAL HISTORY IN THE STUDY OF HISTORY . *International Journal Of History And Political Sciences*, 3(10), 31–33. <https://doi.org/10.37547/ijhps/Volume03Issue10-06>
90. Sayfutdinov, F. (2023). THE IMPORTANCE OF DIGITAL TECHNOLOGY IN TEACHING HISTORY. *Modern Science and Research*, 2(10), 719–723. Retrieved from <https://inlibrary.uz/index.php/science-research/article/view/24678>
91. Sayfutdinov Feruz Ilniyoz o'g'li. (2023). XIX ASRDA XONLIKLARNING O'ZARO SAVDO MUNOSABATLARI. *JOURNAL OF SCIENCE, RESEARCH AND TEACHING*, 2(8), 111–114. Retrieved from

- <https://jsrt.innovascience.uz/index.php/jsrt/article/view/284>
92. Sayfutdinov, F. (2023). ANALYSIS OF DATA ON LAND OWNERSHIP AND LIVESTOCK FARMING OF KARAKALPAKS. *Modern Science and Research*, 2(10), 650–657. Retrieved from <https://inlibrary.uz/index.php/science-research/article/view/25727>
93. Sayfutdinov Feruz Ilniyozovich. (2023). LAND OWNERSHIP RELATIONS BASED ON THE NATIONAL ECONOMY OF KARAKALPAK. *International Journal Of Literature And Languages*, 3(11), 20–27. <https://doi.org/10.37547/ijll/Volume03Issue11-04>
94. Muxamedovna, G. M. (2023). INNOVATSION TALIM-BUYUK KELAJAK POYDEVORI. *World scientific research journal*, 17(1), 74-76.
95. Muxamedovna, G. M. (2023). UCHINCHI RENESANS DAVRIDA AJDODLARIMIZ MEROSINI ORGANISH ORQALI INTEGRATSION TA'LIMNI YANADA TAKOMILLASHTIRISH TAMOYILLARI. *ОБРАЗОВАНИЕ НАУКА И ИННОВАЦИОННЫЕ ИДЕИ В МИРЕ*, 22(1), 35-38.
96. Muxamedovna, G. M. (2023). KREATIV YONDASHUV ASOSIDA DIDAKTIK MATERIALLAR YARATISH MEKANIZMLARI. *ОБРАЗОВАНИЕ НАУКА И ИННОВАЦИОННЫЕ ИДЕИ В МИРЕ*, 21(3), 12-14.
97. Gadayeva, . M. . (2023). THE UNIQUE SIGNIFICANCE OF MASTERING SOCIAL SCIENCES DURING THE DEVELOPMENT OF THE NEW UZBEKISTAN. *Modern Science and Research*, 2(10), 459–464. Retrieved from <https://inlibrary.uz/index.php/science-research/article/view/25292>
98. Gadayeva, . M. . (2023). THE UNIQUE SIGNIFICANCE OF MASTERING SOCIAL SCIENCES DURING THE DEVELOPMENT OF THE NEW UZBEKISTAN. *Modern Science and Research*, 2(10), 459–464. Retrieved from <https://inlibrary.uz/index.php/science-research/article/view/25292>
99. Gadayeva Mohigul Muxamedovna. (2023). HISTORY OF PATRIOTIC WOMEN . *International Journal Of History And Political Sciences*, 3(12), 69–75. <https://doi.org/10.37547/ijhps/Volume03Issue12-12>
100. Bobojonova, D. (2023). THE IMPORTANCE OF UZBEK FOLK PROVERBS. *Modern Science and Research*, 2(10), 670–675. Retrieved from <https://inlibrary.uz/index.php/science-research/article/view/25751>
101. Bobojonova Dilnoza Okhunjonovna. (2023). A Proverb is a Product of Folk Wisdom. *American Journal of Language, Literacy and Learning in STEM Education* (2993-2769), 1(9), 333–338. Retrieved from <https://grnjournal.us/index.php/STEM/article/view/1509>
102. Dilnoza Rizoqulovna, N. (2023). Assessment in English Language Teaching: A Comprehensive Analysis. *American Journal of Language, Literacy and Learning in STEM Education* (2993-2769), 1(10), 660–665.
103. Nosirova, D. (2023). HARNESSING DIGITAL TOOLS FOR ENGLISH LANGUAGE LEARNING. *Modern Science and Research*, 2(10), 39–44.
104. Nosirova, D. (2023). USING DIDACTICAL GAMES IN SPEAKING LESSONS. *MODERN SCIENCE AND RESEARCH*, 2(10), 706–709.
105. Rizoqulovna, N. D. (2023). LEARNING ENGLISH AS A SECOND LANGUAGE:

CHALLENGES AND STRATEGIES.

106. Nosirova, D. (2023). SECOND LANGUAGE ACQUISITION AND THE ROLE OF DIDACTIC GAMES IN SLA. *Modern Science and Research*, 2(5), 1143–1145.
107. Nosirova, D. (2023). LEARNING ENGLISH AS A SECOND LANGUAGE: CHALLENGES AND STRATEGIES. *Modern Science and Research*, 2(9), 165–170.
108. Носирова, Д. Р. (2023). ИЗУЧЕНИЕ ИНОСТРАННОГО ЯЗЫКА И РОЛЬ ДИДАКТИЧЕСКИХ ИГР В ИЗУЧЕНИИ ИНОСТРАННОГО ЯЗЫКА. *Educational Research in Universal Sciences*, 2(4), 256-260.

ORIGIN, TREATMENT, PREVENTION OF ITSENKO-CUSHING SYNDROME IN MODERN INTERPRETATION.

Rakhmonova Laylo
Najmiddinova Muhlisa
Usmanova Marjona
Nabiyeva Nigina

Samarkand State Medical University
Students of the Department of Endocrinology!

<https://doi.org/10.5281/zenodo.10653329>

Abstract. Cushing's syndrome is a pathological condition of the body characterized by an excessive amount of the hormone cortisol produced by the adrenal glands. The main cause of the disease is the disruption of regulatory mechanisms responsible for the functioning of the hypothalamus-pituitary-adrenal system.

The disease can appear at any age; can be congenital or acquired. The main symptoms of the disease: disorder of fat metabolism, destruction of bone tissue, damage to the heart and blood vessels, high blood glucose levels, mental disorders.

Key words: Cushing's syndrome, types of Itsenko-Cushing's syndrome, other symptoms of endocrine disease.

ПРОИСХОЖДЕНИЕ, ЛЕЧЕНИЕ, ПРОФИЛАКТИКА СИНДРОМА ИЦЕНКО-КУШИНГА В СОВРЕМЕННОЙ ИНТЕРПРЕТАЦИИ

Аннотация. Синдром Кушинга – патологическое состояние организма, характеризующееся избыточным количеством гормона кортизола, вырабатываемого надпочечниками. Основной причиной заболевания является нарушение регуляторных механизмов, отвечающих за функционирование гипоталамо-гипофизарно-надпочечниковой системы.

Заболевание может появиться в любом возрасте; может быть врожденным или приобретенным. Основные симптомы заболевания: нарушение жирового обмена, разрушение костной ткани, поражение сердца и сосудов, повышенный уровень глюкозы в крови, психические расстройства.

Ключевые слова: синдром Кушинга, разновидности синдрома Иценко-Кушинга, другие симптомы эндокринных заболеваний.

If not treated, Cushing's syndrome causes serious life-threatening complications: heart or lung failure, renal hypertension, frequent bone fractures, myopathy, etc. Therefore, at the first signs of pathology, an experienced endocrinologist should be contacted.

Itsenko-Cushing syndrome is a pathological condition caused by excessive production of the hormone cortisol by the cortex of the adrenal glands or long-term use of glucocorticoid drugs. In women, the pathology is 10 times more frequent than in men, and in most cases it develops at the age of 25-40. Taking into account the effect on absolutely all body systems, without treatment, the symptoms of Cushing's syndrome are constantly increasing, which leads to irreversible consequences and life-threatening complications.

Types of Itsenko-Cushing syndrome

Symptoms of Itsenko-Cushing syndrome directly depend on the form of the pathology. It can be classified as follows.

endogenous: related to excessive production of cortisol by the body;

exogenous: caused by taking glucocorticoid drugs.

Depending on the level of ACTH:

Dependent on ACTH: develops due to excessive production of the substance;

ACTH-independent: Caused by spontaneous oversecretion of cortisol.

When diagnosing Itsenko-Cushing syndrome, it is very important to accurately determine the form, because the treatment tactics depend on it.

Symptoms of Cushing's syndrome

The main symptom of Cushing's syndrome is severe obesity. At the same time, excess body weight is unevenly distributed - fat accumulates in the face, neck, chest, back and abdomen. Limbs tend to become thinner. The face is moon-shaped, with feverish purple-red redness and acne.

3. Other symptoms of endocrine disease:
4. muscle atrophy, muscle weakness;
5. fragility of the bone skeleton, tendency to fracture;
6. bad posture (kyphosis, scoliosis);
7. pale skin, clearly visible vascular pattern;
8. bright stretch marks (stretch marks) on the abdomen, chest and buttocks;
9. high blood pressure;
10. arrhythmia;
11. decreased vision;
12. frequent headaches;
13. menstrual disorders;
14. sexual dysfunction,
15. quick fatigue;
16. prone to neuroses.

Causes of Cushing's syndrome

Adrenal glands are enlarged in Cushing's syndrome. As a result, the glands begin to secrete a large amount of corticosteroid hormones, which provokes the typical symptoms of the disease.

The main causes of the development of Cushing's syndrome:

- genetic predisposition;
- the presence of a pituitary adenoma;
- tumor formation of the adrenal cortex;
- oncological processes of other organs - lungs, pancreas;
- past infections affecting the central nervous system (meningitis, influenza);
- traumatic brain injury;
- intoxication of the body;
- hormonal imbalance (for example, during pregnancy or menopause);
- long-term use of drugs containing glucocorticoids.
- Treatment methods for Cushing's syndrome

Therapeutic treatment

The main goal of therapeutic treatment is to eliminate the mechanism of excess production of adrenal hormones, normalize the level of cortisol in the body, and eliminate the unpleasant symptoms of the disease. For this, first of all, the doctor gives the patient the necessary recommendations for lifestyle changes - following a low-calorie diet and increasing physical activity.

Drug therapy includes the use of the following drugs:

- drugs that suppress the production of hormones by the adrenal cortex;
- drugs that lower blood sugar;
- diuretics;
- cardiac glycosides;
- antidepressants or tranquilizers;
- Treatment for Cushing's syndrome includes radiation therapy and chemotherapy. These methods allow to achieve good therapeutic results in the fight against pathology.

Surgery

In most cases, Cushing's syndrome develops due to tumor growth, which must be surgically removed. Surgical treatment is performed using modern minimally invasive methods. The use of high-tech equipment allows our specialists to eliminate the pathology almost bloodlessly, without affecting nearby tissues.

REFERENCES

1. Andryev S. et al. Experience with the use of memantine in the treatment of cognitive disorders //Science and innovation. – 2023. – T. 2. – №. D11. – C. 282-288.
2. Antsiborov S. et al. Association of dopaminergic receptors of peripheral blood lymphocytes with a risk of developing antipsychotic extrapyramidal diseases //Science and innovation. – 2023. – T. 2. – №. D11. – C. 29-35.
3. Farrukh S. ORGANIZATION OF DIGITALIZED MEDICINE AND HEALTH ACADEMY AND ITS SIGNIFICANCE IN MEDICINE //Science and innovation. – 2023. – T. 2. – №. Special Issue 8. – C. 493-499.
4. Asanova R. et al. Features of the treatment of patients with mental disorders and cardiovascular pathology //Science and innovation. – 2023. – T. 2. – №. D12. – C. 545-550.
5. Begbudiyeu M. et al. Integration of psychiatric care into primary care //Science and innovation. – 2023. – T. 2. – №. D12. – C. 551-557.
6. Bo'Riyev B. et al. Features of clinical and psychopathological examination of young children //Science and innovation. – 2023. – T. 2. – №. D12. – C. 558-563.
7. Borisova Y. et al. Concomitant mental disorders and social functioning of adults with high-functioning autism/asperger syndrome //Science and innovation. – 2023. – T. 2. – №. D11. – C. 36-41.
8. Farrukh S. ORGANIZATION OF DIGITALIZED MEDICINE AND HEALTH ACADEMY AND ITS SIGNIFICANCE IN MEDICINE //Science and innovation. – 2023. – T. 2. – №. Special Issue 8. – C. 493-499.

9. Ivanovich U. A. et al. Efficacy and tolerance of pharmacotherapy with antidepressants in non-psychotic depressions in combination with chronic brain ischemia //Science and Innovation. – 2023. – T. 2. – №. 12. – C. 409-414.
10. Karshiyev Z. et al. The degree of adaptation to psychogenic effects in social life in patients with psychogenic asthma //Science and innovation. – 2023. – T. 2. – №. D11. – C. 295-302.
11. Konstantinova O. et al. Clinical and psychological characteristics of patients with alcoholism with suicidal behavior //Science and innovation. – 2023. – T. 2. – №. D11. – C. 399-404.
12. Konstantinova O. et al. Experience in the use of thiamine (vitamin B1) megadose in the treatment of korsakov-type alcoholic encephalopathy //Science and innovation. – 2023. – T. 2. – №. D12. – C. 564-570.
13. Kosolapov V. et al. Modern strategies to help children and adolescents with anorexia nervosa syndrome //Science and innovation. – 2023. – T. 2. – №. D12. – C. 571-575.
14. Farrukh S. ORGANIZATION OF DIGITALIZED MEDICINE AND HEALTH ACADEMY AND ITS SIGNIFICANCE IN MEDICINE //Science and innovation. – 2023. – T. 2. – №. Special Issue 8. – C. 493-499.
15. Lomakin S. et al. Biopsychosocial model of internet-dependent behavior. Risk factors for the formation of the internet //Science and innovation. – 2023. – T. 2. – №. D12. – C. 205-211.
16. Lomakin S. et al. Features of electroencephalographic disorders in patients with mental disorders due to brain damage or dysfunction //Science and innovation. – 2023. – T. 2. – №. D12. – C. 367-372.
17. Farrukh S. ORGANIZATION OF DIGITALIZED MEDICINE AND HEALTH ACADEMY AND ITS SIGNIFICANCE IN MEDICINE //Science and innovation. – 2023. – T. 2. – №. Special Issue 8. – C. 493-499.
18. Lomakin S. et al. Socio-demographic, personal and clinical characteristics of relatives of patients with alcoholism //Science and innovation. – 2023. – T. 2. – №. D12. – C. 278-283.
19. Lukasheva A. et al. Psychosomatic relationships in different age groups in patients with facial dermatosis //Science and innovation. – 2023. – T. 2. – №. D11. – C. 289-294.

GOITRE IS A GROUP OF DISEASES CHARACTERIZED BY ENLARGEMENT OF THE THYROID GLAND

Eshpo'latova Zilola
Xamdamov Amirxon
Mamajonov Oybekjon
Uzoqov Dilshod

Samarkand State Medical University
Students of the Department of Endocrinology!

<https://doi.org/10.5281/zenodo.10653533>

Abstract. According to the World Health Organization, more than 665 million people worldwide suffer from endemic goiter and other thyroid diseases. And 1.5 billion people are at risk of developing iodine deficiency diseases. Among these diseases, tuberculosis is becoming an urgent issue for most countries of the world, including Uzbekistan, in recent years.

Key words: Thyroid gland, Chronic iodine deficiency, causes, symptoms, treatment, prevention.

ЗОБ – ГРУППА ЗАБОЛЕВАНИЙ, ХАРАКТЕРИЗУЮЩИХСЯ УВЕЛИЧЕНИЕМ ЩИТОВИДНОЙ ЖЕЛЕЗЫ.

Аннотация. По данным Всемирной организации здравоохранения, более 665 миллионов человек во всем мире страдают эндемическим зобом и другими заболеваниями щитовидной железы. А 1,5 миллиарда человек подвержены риску развития заболеваний, вызванных дефицитом йода. Среди этих заболеваний в последние годы актуальной проблемой для большинства стран мира, в том числе и для Узбекистана, становится туберкулез.

Ключевые слова: Щитовидная железа, Хронический йододефицит, причины, симптомы, лечение, профилактика.

In the front part of the human neck, there is a thyroid gland, which is shaped like a butterfly, and this organ plays an important role in the functioning of the nervous system, digestion, bone tissue and metabolism.

The thyroid gland secretes 3 different hormones, which ensure the normal growth, maturation, and development of the body, and support the normal functioning of organs such as the stomach and intestines. If there are problems in the synthesis of any of them, this will lead to serious diseases in the human body.

Goitre is an enlargement of this gland (normally the weight of the thyroid gland is 20-30 grams) and the disease is mainly caused by lack of iodine. Iodine deficiency can be caused by a person's lifestyle, diet, stress, environmental conditions, and several other factors.

When there is a deficiency of iodine in the human body, the thyroid gland sends a small amount of iodine to the cells. As a result, the synthesis of hormones decreases, and the body acts through the pituitary gland to balance this process. As a result, the thyroid gland enlarges and goiter develops.

Chronic iodine deficiency and thyroid dysfunction cause mental retardation, depression, dry skin, hair loss, constipation, diarrhea, infertility, decreased sexual activity, changes in bone development, short stature, and diseases such as osteoporosis, hypertension, and atherosclerosis.

diffuse (uniform enlargement of the thyroid gland);
nodular (nodule formation in thyroid tissue);
cystic (formation of cysts in the thyroid gland);
diffuse toxic (Basedova's disease);
mixed. (total enlargement of the thyroid gland forming a nodule)

Reasons

The disease occurs as a result of the failure of the thyroid gland and changes in its size.

Reasons:

hereditary factor;
lack of iodine in the body;
adenoma, thyroid cancer;
insufficient or excessive production of thyroid hormones (hyperthyroidism);
decreased immunity;
diseases of internal organs.

Signs

Symptoms characteristic of goiter:

enlargement of the thyroid gland;
enlarged eyes;
weakness;
profuse sweating;
rapid weight loss;
increased blood pressure;
throat disease;
a feeling of fullness in the throat;
pains in the chest area;
shortness of breath, difficulty swallowing.

In cases where the goiter is small (up to 3 cm), signs may not be noticeable.

If you find that you have similar symptoms, contact your doctor immediately. It is easier to prevent the consequences of the disease than to eliminate it.

Diagnostics

To determine how to treat goiter, the endocrinologist conducts the following studies and tests:

general blood analysis;
urinalysis;
immunogram;
ultrasound examination of the thyroid gland;
thyroid biopsy;
thyroid scintigraphy.

Treatment

Treatment of goitre includes:

drugs that inhibit the formation of thyroid hormones;
preparations containing radioactive iodine;
anti-measles drugs;

surgery.

Didn't find the information you were looking for?

Write to us in Telegram, we will find you a doctor and make an appointment

icoWrite

Diet

During treatment, patients should eat foods rich in iodine:

fish;

vegetables (carrots, tomatoes, beets);

fruit (pineapple, grape, apple);

beef;

butter, milk;

egg

Dangerous aspects

If thyroid treatment is not started on time, the following complications may develop:

circulatory disorders;

pressure on esophagus, trachea;

acute inflammation of the thyroid gland;

benign growths in the groin area.

Risk group

The risk group includes:

people with a genetic predisposition;

people with autoimmune diseases;

people exposed to radiation in the area of the thyroid gland.

people with adenoma or thyroid cancer;

Prevention

It is recommended to prevent:

eating foods rich in iodine;

avoid staying in the sun for a long time, avoiding radiation;

Physiotherapy in the area of the thyroid gland (magnetolaserotherapy).

REFERENCES

1. Andryev S. et al. Experience with the use of memantine in the treatment of cognitive disorders //Science and innovation. – 2023. – T. 2. – №. D11. – C. 282-288.
2. Antsiborov S. et al. Association of dopaminergic receptors of peripheral blood lymphocytes with a risk of developing antipsychotic extrapyramidal diseases //Science and innovation. – 2023. – T. 2. – №. D11. – C. 29-35.
3. Farrukh S. ORGANIZATION OF DIGITALIZED MEDICINE AND HEALTH ACADEMY AND ITS SIGNIFICANCE IN MEDICINE //Science and innovation. – 2023. – T. 2. – №. Special Issue 8. – C. 493-499.
4. Asanova R. et al. Features of the treatment of patients with mental disorders and cardiovascular pathology //Science and innovation. – 2023. – T. 2. – №. D12. – C. 545-550.
5. Begbudiyeu M. et al. Integration of psychiatric care into primary care //Science and innovation. – 2023. – T. 2. – №. D12. – C. 551-557.

6. Bo'Riyev B. et al. Features of clinical and psychopathological examination of young children //Science and innovation. – 2023. – T. 2. – №. D12. – C. 558-563.
7. Borisova Y. et al. Concomitant mental disorders and social functioning of adults with high-functioning autism/asperger syndrome //Science and innovation. – 2023. – T. 2. – №. D11. – C. 36-41.
8. Farrukh S. ORGANIZATION OF DIGITALIZED MEDICINE AND HEALTH ACADEMY AND ITS SIGNIFICANCE IN MEDICINE //Science and innovation. – 2023. – T. 2. – №. Special Issue 8. – C. 493-499.
9. Ivanovich U. A. et al. Efficacy and tolerance of pharmacotherapy with antidepressants in non-psychotic depressions in combination with chronic brain ischemia //Science and Innovation. – 2023. – T. 2. – №. 12. – C. 409-414.
10. Karshiyev Z. et al. The degree of adaptation to psychogenic effects in social life in patients with psychogenic asthma //Science and innovation. – 2023. – T. 2. – №. D11. – C. 295-302.
11. Konstantinova O. et al. Clinical and psychological characteristics of patients with alcoholism with suicidal behavior //Science and innovation. – 2023. – T. 2. – №. D11. – C. 399-404.
12. Konstantinova O. et al. Experience in the use of thiamine (vitamin B1) megadose in the treatment of korsakov-type alcoholic encephalopathy //Science and innovation. – 2023. – T. 2. – №. D12. – C. 564-570.
13. Kosolapov V. et al. Modern strategies to help children and adolescents with anorexia nervosa syndrome //Science and innovation. – 2023. – T. 2. – №. D12. – C. 571-575.
14. Farrukh S. ORGANIZATION OF DIGITALIZED MEDICINE AND HEALTH ACADEMY AND ITS SIGNIFICANCE IN MEDICINE //Science and innovation. – 2023. – T. 2. – №. Special Issue 8. – C. 493-499.
15. Lomakin S. et al. Biopsychosocial model of internet-dependent behavior. Risk factors for the formation of the internet //Science and innovation. – 2023. – T. 2. – №. D12. – C. 205-211.
16. Lomakin S. et al. Features of electroencephalographic disorders in patients with mental disorders due to brain damage or dysfunction //Science and innovation. – 2023. – T. 2. – №. D12. – C. 367-372.
17. Farrukh S. ORGANIZATION OF DIGITALIZED MEDICINE AND HEALTH ACADEMY AND ITS SIGNIFICANCE IN MEDICINE //Science and innovation. – 2023. – T. 2. – №. Special Issue 8. – C. 493-499.
18. Lomakin S. et al. Socio-demographic, personal and clinical characteristics of relatives of patients with alcoholism //Science and innovation. – 2023. – T. 2. – №. D12. – C. 278-283.
19. Lukasheva A. et al. Psychosomatic relationships in different age groups in patients with facial dermatosis //Science and innovation. – 2023. – T. 2. – №. D11. – C. 289-294.

CAUSES, TYPES, SYMPTOMS, TREATMENT OF DIABETES WITHOUT SUGAR

Togʻayeva Gulnora Siddikovna

Research advisor

Department of Endocrinology, Samarkand State Medical University.

Abdurazzakov Zabbar

Nasibov Davlat

Students of the Endocrinology Department of Samarkand State Medical University.

<https://doi.org/10.5281/zenodo.10655400>

Abstract. *Diabetes insipidus or hypoglycemia is a disease characterized by a lack of vasopressin (antidiuretic hormone) and severe thirst and the release of large amounts of low-concentration urine by the kidneys. This rare disease is observed equally among women, men and children. However, young people between the ages of 18 and 25 are more likely to be affected.*

Key words: *Diabetes insipidus, types of diabetes insipidus, treatment, prevention.*

ПРИЧИНЫ, ВИДЫ, СИМПТОМЫ, ЛЕЧЕНИЕ ДИАБЕТА БЕЗ САХАРА

Аннотация. *Несахарный диабет, или гипогликемия, — заболевание, характеризующееся недостатком вазопрессина (антидиуретического гормона), сильной жаждой и выделением почками большого количества мочи низкой концентрации. Это редкое заболевание наблюдается в равной степени среди женщин, мужчин и детей. Однако чаще страдают молодые люди в возрасте от 18 до 25 лет.*

Ключевые слова: *несахарный диабет, виды несахарного диабета, лечение, профилактика.*

VASOPRESSIN

Vasopressin is a hormone that is synthesized (produced) in the hypothalamus, then it goes to the pituitary gland and from there it goes into the blood.

The synthesis of vasopressin is mainly controlled by sodium: when the concentration of sodium in the blood increases, the production of the hormone increases, and when it decreases, it decreases.

In addition, hormone synthesis increases in stressful situations, when the body is dehydrated and when nicotine is introduced.

Also, the production of vasopressin decreases with an increase in arterial pressure, a weakening of the renin-angiotensin system, a decrease in body temperature, and the intake of alcohol and some drugs (for example, clopelin, haloperidol, glucocorticoids).

HOW DOES VASOPRESSIN AFFECT KIDNEY FUNCTION?

The main function of this hormone is to reduce the production of urine by helping the kidneys to reabsorb water.

Mechanism of action

With the blood flow, the hormone reaches the renal tubules, then binds to special receptors, increasing their permeability to water molecules. As a result, water is reabsorbed and the urine is concentrated.

In addition to urine resorption, vasopressin regulates several processes occurring in the body. Its functions are:

It helps to narrow the capillaries of the circulatory system, including the capillaries of the kidney.

Maintains blood pressure.

It affects the secretion of adrenocorticotrophic hormone (synthesized in the pituitary gland), which regulates the production of adrenal hormones.

It increases the release of thyrotropin hormone (synthesized in the pituitary gland), which stimulates the production of thyroxine by the thyroid gland.

Improves blood coagulation due to the fact that it causes aggregation (sticking) of platelets and releases some factors of blood coagulation.

It reduces the volume of intracellular and intravascular fluid.

Regulates osmolality (concentration of particles dissolved in 1 l of liquid): blood, urine.

Stimulates the renin-angiotensin system.

A rare disease — diabetes insipidus — develops with vasopressin deficiency.

TYPES OF DIABETES WITHOUT SUGAR

Taking into account the mechanisms of development of diabetes insipidus, it can be divided into two main types:

Central diabetes mellitus. It is formed as a result of a lack of production of vasopressin in the hypothalamus or a violation of its transfer from the pituitary gland to the blood.

Renal (nephrogenic) diabetes insipidus. In this form, the level of vasopressin is normal, but the kidney tissue does not react to it.

In addition, psychogenic polydipsia (strong thirst) sometimes develops in response to stress.

At the same time, diabetes insipidus can develop during pregnancy. The reason for this is the breakdown of vasopressin by placental enzymes. Usually, symptoms of the disease appear in the third trimester of pregnancy, but after delivery they disappear by themselves.

CAUSES OF DEVELOPMENT

Depending on what type of diabetes insipidus causes development, the reasons are divided into two.

CAUSES OF CENTRAL DIABETES

Brain injuries;

Pituitary or hypothalamic tumors;

Complications after operations on the brain;

Syphilis;

Sometimes it develops after previous infections: SARS, flu and others;

Encephalitis (inflammation of the brain);

Skull and brain injury;

Poor blood circulation in the hypothalamus or pituitary gland;

Brain metastasis of low-quality tumors affecting the pituitary or hypothalamus;

The disease can be congenital.

CAUSES OF NEPHROGENIC DIABETES INCLUSIVE

The disease can be congenital (the most common cause);

The disease is sometimes associated with certain conditions or diseases that involve damage to the medulla of the kidney or the ureters of the nephron;

Rare anemia (sickle cell);
Renal polycystosis (many cysts) or amyloidosis (deposition in amyloid tissue);
Chronic kidney failure;
An increase in potassium or a decrease in calcium in the blood;
Taking drugs that have a toxic effect on kidney tissue (for example, Lithium, Amphotericin B, Demeclocilin);

Sometimes it appears in debilitated patients or in old age.

However, in 30% of all cases, the cause of diabetes insipidus remains undiagnosed.

Because all the research conducted does not show that there is any disease or factor that leads to the development of this disease.

SYMPTOMS OF DIABETES WITHOUT SUGAR

Despite the fact that the reasons leading to the development of diabetes mellitus are different, the signs and symptoms of the disease are almost the same in all types.

However, the severity of the symptoms of the disease depends on two things:

How insensitive the receptors of nephron tubules are to vasopressin;

Deficiency of antidiuretic hormone or its absence;

Usually, the disease begins suddenly, but it can also develop gradually.

The first symptoms of the disease are very strong painful thirst (polydipsia) and frequent, copious urination (polyuria), which disturbs the patient even at night.

From 3 to 15 liters of urine can be excreted in a day, sometimes its amount reaches 20 liters per day. Therefore, the patient is disturbed by strong thirst.

Later, as the disease progresses, the following symptoms are added:

Symptoms of dehydration (lack of water in the body) appear: dryness of the skin and mucous membrane (dry mouth), weight loss.

Due to the intake of a large amount of liquid, the stomach expands, sometimes even moves down.

Due to the lack of water in the body, the production of digestive enzymes in the stomach and intestines is disrupted. Therefore, the patient's appetite decreases, gastritis or colitis develops, and there is a tendency to constipation.

Bladder stretches due to large amount of urine.

Sweating decreases due to lack of water in the body.

Often, blood pressure drops and heart rate increases.

Sometimes there is unexplained nausea and vomiting.

The patient gets tired quickly.

Body temperature may rise.

Sometimes nighttime urinary incontinence (enuresis) develops.

As thirst and frequent urination continue, the patient develops mental and emotional disturbances:

Insomnia and headache;

Emotional lability (sometimes even psychoses develop) and agitation;

Decreased mental activity.

These are typical symptoms of diabetes mellitus. However, the manifestation of the disease can be somewhat different in men and women, as well as in children.

REFERENCES

1. Andryev S. et al. Experience with the use of memantine in the treatment of cognitive disorders //Science and innovation. – 2023. – T. 2. – №. D11. – C. 282-288.
2. Antsiborov S. et al. Association of dopaminergic receptors of peripheral blood lymphocytes with a risk of developing antipsychotic extrapyramidal diseases //Science and innovation. – 2023. – T. 2. – №. D11. – C. 29-35.
3. Farrukh S. ORGANIZATION OF DIGITALIZED MEDICINE AND HEALTH ACADEMY AND ITS SIGNIFICANCE IN MEDICINE //Science and innovation. – 2023. – T. 2. – №. Special Issue 8. – C. 493-499.
4. Asanova R. et al. Features of the treatment of patients with mental disorders and cardiovascular pathology //Science and innovation. – 2023. – T. 2. – №. D12. – C. 545-550.
5. Begbudiyev M. et al. Integration of psychiatric care into primary care //Science and innovation. – 2023. – T. 2. – №. D12. – C. 551-557.
6. Bo'Riyev B. et al. Features of clinical and psychopathological examination of young children //Science and innovation. – 2023. – T. 2. – №. D12. – C. 558-563.
7. Borisova Y. et al. Concomitant mental disorders and social functioning of adults with high-functioning autism/asperger syndrome //Science and innovation. – 2023. – T. 2. – №. D11. – C. 36-41.
8. Farrukh S. ORGANIZATION OF DIGITALIZED MEDICINE AND HEALTH ACADEMY AND ITS SIGNIFICANCE IN MEDICINE //Science and innovation. – 2023. – T. 2. – №. Special Issue 8. – C. 493-499.
9. Ivanovich U. A. et al. Efficacy and tolerance of pharmacotherapy with antidepressants in non-psychotic depressions in combination with chronic brain ischemia //Science and Innovation. – 2023. – T. 2. – №. 12. – C. 409-414.
10. Karshiyev Z. et al. The degree of adaptation to psychogenic effects in social life in patients with psychogenic asthma //Science and innovation. – 2023. – T. 2. – №. D11. – C. 295-302.
11. Konstantinova O. et al. Clinical and psychological characteristics of patients with alcoholism with suicidal behavior //Science and innovation. – 2023. – T. 2. – №. D11. – C. 399-404.
12. Konstantinova O. et al. Experience in the use of thiamine (vitamin B1) megadose in the treatment of korsakov-type alcoholic encephalopathy //Science and innovation. – 2023. – T. 2. – №. D12. – C. 564-570.
13. Kosolapov V. et al. Modern strategies to help children and adolescents with anorexia nervosa syndrome //Science and innovation. – 2023. – T. 2. – №. D12. – C. 571-575.
14. Farrukh S. ORGANIZATION OF DIGITALIZED MEDICINE AND HEALTH ACADEMY AND ITS SIGNIFICANCE IN MEDICINE //Science and innovation. – 2023. – T. 2. – №. Special Issue 8. – C. 493-499.
15. Lomakin S. et al. Biopsychosocial model of internet-dependent behavior. Risk factors for the formation of the internet //Science and innovation. – 2023. – T. 2. – №. D12. – C. 205-211.
16. Lomakin S. et al. Features of electroencephalographic disorders in patients with mental disorders due to brain damage or dysfunction //Science and innovation. – 2023. – T. 2. – №. D12. – C. 367-372.

17. Farrukh S. ORGANIZATION OF DIGITALIZED MEDICINE AND HEALTH ACADEMY AND ITS SIGNIFICANCE IN MEDICINE //Science and innovation. – 2023. – T. 2. – №. Special Issue 8. – C. 493-499.
18. Lomakin S. et al. Socio-demographic, personal and clinical characteristics of relatives of patients with alcoholism //Science and innovation. – 2023. – T. 2. – №. D12. – C. 278-283.
19. Lukasheva A. et al. Psychosomatic relationships in different age groups in patients with facial dermatosis //Science and innovation. – 2023. – T. 2. – №. D11. – C. 289-294.

UMUMIY O'RTA TA'LIM MAKTABLARIDA TASVIRIY SAN'ATNI O'QITISH METODIKASI

Madaminjonova Muxlisa Mahmudjon qizi

e-mail: rizayevaqomarun0@gmail.com

Andijon davlat pedagogika instituti "Tasviriy san'at va musiqa ta'limi" kafedrası
"Tasviriy san'at va muhandislik grafikasi" yo'nalishi 2-bosqich talabasi.

<https://doi.org/10.5281/zenodo.10655463>

Annotatsiya. Ushbu maqolada umumiy o'rta ta'lim maktablarida 5-7-sinf o'quvchilari o'rtasida tasviriy san'at fanini o'qitish keng va atroflicha yoritilgan. Shu bilan bir qatorda tasviriy san'at fanini o'qitishda manzara va animalistik janrlarini chizishni tez va sifatli bajarishda bir nechta metodlar ko'rsatilgan.

Kalit so'zlar: san'at, natura, kompozitsiya, manzara, kamponofka, janr grizayl, perspektiva, spektr ranglar.

METHODOLOGY FOR TEACHING FINE ARTS IN SCHOOLS OF GENERAL SECONDARY EDUCATION

Abstract. This article covers the teaching of Fine Arts among students in Grades 5-7 in general secondary schools with a wide and comprehensive coverage. In contrast, the teaching of Fine Arts shows several techniques in the quick and high-quality execution of drawing the genres of landscape and animalism.

Keywords: art, natura, composition, landscape, camponofka, genre grizail, perspective, spectrum colors.

МЕТОДИКА ПРЕПОДАВАНИЯ ИЗОБРАЗИТЕЛЬНОГО ИСКУССТВА В ОБЩЕОБРАЗОВАТЕЛЬНЫХ ШКОЛАХ

Аннотация. В этой статье подробно и подробно рассматривается преподавание изобразительного искусства среди учащихся 5-7 классов общеобразовательных школ.

Параллельно с этим в преподавании изобразительного искусства указывается несколько приемов быстрого и качественного выполнения рисунка пейзажных и анималистических жанров.

Ключевые слова: искусство, натура, композиция, пейзаж, кампонофка, жанр гризайль, перспектива, спектр цветов.

Respublikamizda kelajakda buyuk mamlakatga aylanishi, jahonning, rivojlangan davlatlar qatoriga qo'shilishida xalqimiz madaniyati, ma'rifati, san'ati va ma'naviyating roli beqiyosdir.

Mamlakatimizda ma'naviyat va madaniyatni boyitishda tasviriy san'atning ham o'z o'rni mavjud.

Hozirgi davrda har sohada bo'lgani kabi tasviriy san'atning ifoda vositalari haqida chuqur ma'lumotga ega bo'lishi, turli badiiy materiallarning xususiyatlari va ulardan foydalanish yo'llarini mukammal egallashlari muhim hisoblanadi. Tasviriy san'at o'qituvchisining o'zi qalam va bo'yoqlar bilan rangda ifoda etish konikmalariga ega bolishi bilan birga, bu sohadagi bilimlarni o'quvchilarga ham yetkaza olishi zarur.

Tasviriy san'at o'quv fani bugungi kunda o'quvchiga besh tur bo'yicha grafik bilim va malaka beradi.

➤ Borliqni idrok qilish

- Badiiy qurish va yasash
- San'atshunoslik asoslari
- Naturaga qarab tasvirlash
- Kompazitsiya

Bugungi kunda o'quvchilarga tasviriy san'at fanini qiziqtirishda o'qituvchining pedagogik mahorati asosiy o'rinni egallaydi. Eng avvalo o'quvchilarni fanga bo'lgan qiziqishlarini uyg'otish nazariy bilan birgalikda amaliy bilim va ko'nikmalarni ham rivojlantirish kerak bo'ladi. Bunda bir nechta metod turlaridan foydalanish mumkin. Masalan "qo'l metodi" bunda o'quvchilarni qo'llari yordamida turli xil hayvonlarni tasvirlaydilar. Ya'ni oq qog'ozga qo'llarini yoygan holda, bosh barmoqdan tashqari qolgan barmoqlar juft holda qo'yilib atrofini qora qalam yordamida chizib chiqiladi. So'ngra bosh barmoqdagi chizilgan joyga ko'zlari va tumshug'ini rasmi chiziladi. Qo'lni kaftiga esa o'rdakning qanotlari rasmi tasvirlanadi. Oxirida esa o'rdakning oyoqlari bilan tugatiladi. Ushbu metod yordamida o'quvchilarni rasm chizishga qiziqishlarini ancha oshirish mumkin chunki, har bir o'quvchining qalbida rassomchilik bilan bog'liq o'z istedodlari mavjud bu metod esa o'sha istedodlarini uyg'otadi.

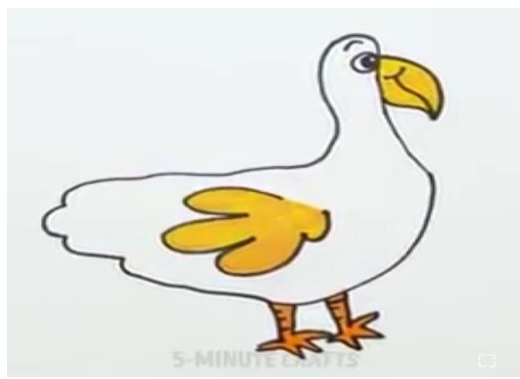
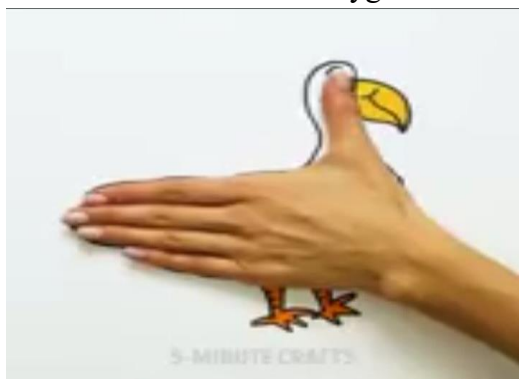

1-4 sinflarda o'quvchilarning yosh xususiyatlaridan kelib chiqqan holda 5-sinflar bilan bir biridan farq qiladi. Boshlang'ich sinflarda tasviriy san'atning tur va janrlari va kompozitsiya yorug' soya rangshunoslik perspektiva qonunlari va qoidalari naturadagi komponofka undagi blik tasviriy san'atning oqimlari haqidagi bilimlar birozgina qiyin bolganligi uchun bu bilimlar asosan 5-sinfdan boshlab o'qitiladi. Tasviriy san'at yo'nalishlari tushuntiriladi. Masalan borliqni, san'atni idrok qilish, bu yo'nalishdagi darslarda o'quvchilarni atrof-muhitni idrok etishga undagi jamiyki narsa buyumlarni his qilishi, undagi shakllar, ranglar xilma-xilligini ko'ra olishni o'rgatadi.

San'atshunoslik esa tasviriy san'at o'quv fani mazmuniga kiritilgan barcha san'at turlari bo'yicha namunalarni, shu jumladan O'zbekiston tasviriy va amaliy san'ati me'morligiga oid o'quv materiallarin bilan bir qatorda Sharq va jahon tasviriy san'ati ularning muhim tendensiya va an'analari buyuk rassomlarning hayoti va ijodlari bilan tanishib borish jarayonida ularda vatanparvarlik hissi kamol topadi. San'atshunoslik asoslari mashg'ulotlari asosan ma'ruza shaklida emas, ko'proq savol-javob, munozara va o'yin tarzida tashkil etilishi bolalarni darsga ko'proq qiziqtiradi va o'tilgan mavzular yodda saqlashi yanada mustahkamlanadi. Masalan, bironta buyuk rassomning asari tahlil qilinsa, o'qituvchi ularga bu asar haqida ma'lumot berishi kerak bo'ladi. Shundan so'ng o'qituvchi bir nechta savollar bilan o'quvchilarga savol berishi kerek. Masalan rassom o'z asarida qanday shartli ranglardan foydalangan? Asardagi insonda qanday hissiyotlari yashiringan? Asarda birinchi nima sizni etiboringizni qaratdi? degan bir qancha savollar bilan murojat qilishi mumkin. Xususan, O'zbekistondagi mashhur rassomlar bilan

ham tanishtirib o'tiladi. Ulardan O.Tansiqboyev, M.Nabiyev, A.Mo'minov, J.Umarov, R.Ahmedov L.Abdullayev, A.Boymatov, O.Bakirov kabi rassomlarning mashhur asarlari asosan manzara janrida ishlagan asarlari bilan o'quvchilarga namoyish etish mumkin. 5-sinfdan boshlab o'quvchilar naturaga qarab rasm ishlash bilan bog'liq masalalar biroz jiddiy talablar qo'yiladi.

Masalan, naturadagi yorug' soya perspektiva, kompozitsiya kabilardan nazariy bilimlar o'tiladi. Naturmort chizishda birinchi sodda bosqichdan o'tiladi ya'ni birinchi kub, konus, prizma, shar kabi predmetlar chiziladi ulardagi yorug' soyalar va kampanofkasini to'g'ri joylashtira olishi o'rgatiladi. Keyinchalik esa bu talablar asta sekinlik bilan murakkablashib boradi. Ya'ni geometrik shakllarni oldiga gullar, mevalar, sabzavotlar va turli xil oshxona jihozlaridan tashkil etilgan naturalar qo'yib boriladi. Bunday mashg'ulotlarda o'quvchilar naturaning tuzulishi, rangini, shaklini va hajmini narsalarning asliga yaqinlashtirilib ishlashlari talab etiladi. Rang tasvirda ishlayotganda birdaniga ranglar uyg'unlashuvidan emas balki, "grizayl" uslubidan foydalanish ancha samaraliroq. Chunki bu uslubda faqatgina birgina rang tanlanib shu rang orqali yorug' soyalari beriladi. Yangi o'rganayotgan o'quvchilar uchun bu uslub ancha oson bo'ladi.

Keyinchalik esa ranglarni berishni o'rganib boradi. Faqatgina rangdan emas balki, qalamtasvir ham ishlab borishlari talab etiladi. Chunki qalamtasvirda ham shtrixlar yordamida bilimlarini va tajribalarini kuchaytirish mumkin. Rassomlar grafikada shtrixlashning turli shakllaridan foydalanadilar. 5-sinf darsligida berilgan O.Tansiqboyevning "Angren- Qo'qon tog' yo'li" asari keltirilgan. Bu asarda ranglar ikki xil turda qo'llangan ya'ni issiq va sovuq ranglar.

Bunda quyoshning botishi yoki chiqishi, issiq kun, yoz va kuz mavzulari issiq rangda tasvirlansa sovuq ranglarda esa qish qor ayozli kun manzaralari ishlanadi. Bunga misol qilib O.Tansiqboyevni asari keltirib o'tilgan. O.Tansiqboyev ijodi asosan O'rta Osiyoning go'zal va nafis tabiat manzaralarini mo'yqalam yordamida haqqoniy aks ettirishga qaratilgan. Issiq va sovuq ranglarni esa Ingliz olimi Isaak Nyuton o'z tajribasida aniqlagan. Bunda quyosh nurini uchburchakli shisha prizmadan o'tkazadi. Spektr esa yeti rangni aniqlaydi. Ranglar doirasida rang tuslari ko'p bolishi mumkin. Lekin ko'zlarimiz juda murakkab va eng takomillashganligi sabab hamma ranglarni ko'rishga mo'ljallanmagan. Odamlar hayot tajribasining 80-90 foizini ko'z orqali o'rganishlarini aniqlab o'tishgan.

Xulosa qilib shuni aytish mumkinki, umumiy o'rta ta'lim maktablarida tasviriy san'atni fanini o'qitish, o'quvchilarni fanga bo'lgan qiziqishlarini uyg'otish maqsadida fan yuzasidan turli xil metodlardan foydalanish darsning sifatini oshiradi. O'sib kelayotgan yosh avlodga o'tiladigan fanlarning sifatini oshirishda muhim rolni o'qituvchining mahorati va darsda qo'llaniladigan metodlar yetakchi o'rin egallaydi. Darsni qiziqarli tashkil qilish uchun albatta, fanga yangi metodlarni kiritishimiz lozim. Dars sifati o'z navbati Yangi O'zbekistonga mos keladigan yangiliklar asosida baholanadi. Ushbu tasviriy san'at fanining bugunki kundagi ahamiyati va kelajakdagi istiqboli yoshlarimiz qo'lidadir. Zero, kelajak - yoshlarimiz qo'lida!

REFERENCES

1. Abdirasulov S. Tasviriy san'at o'qitish metodikasi. O'quv qo'llanma Toshkent Aloqachi, 2007 yil
2. Tasviriy san'at. 5: Umumiy o'rta ta'lim maktablarining 5- sinfi uchun darslik\ T.Kuziyev, S.Abdirasulov, O'.Nurtoyev, A.Sulaymonov.-Toshkent,"O'zbekiston",2015. -128 bet.
3. Hasanov R. Narsani o'ziga qarab rasm chizish. -T.: O'qituvchi, 1969.

4. Saidaxmedov N. Yangi pedagogik texnologiyalar. -T.: Moliya, 2003.
5. Xudoyberganov R. Rangshunoslik asoslari. O'quv uslubiy qo'llanma. -T.: 2006.
6. Yusupov O. Rangtasvirda akvarel bilan ishlash texnikasi va texnologiyalari.-T.: O'quv-uslubiy qo'llanma. 2011.

COMMON MISTAKES IN PRONOUNCING VOWELS AND WORKING ON THEM

Durova Shakhnoza Shokirovna

Teacher of History and Philology department,
Asia International University.

<https://doi.org/10.5281/zenodo.10655489>

Abstract. *The aim of this article is to point out, some common mistakes in English pronunciation made by students who have studied the language for several years in a high school or a college.*

Key words: *native speakers, podcasts, phonetic symbols, transcriptions, short and long sounds, stress.*

ТИПИЧНЫЕ ОШИБКИ В ПРОИЗНОШЕНИИ ГЛАСНЫХ И КАК НАД НИМИ РАБОТАТЬ

Аннотация. *Цель данной статьи — указать на некоторые распространенные ошибки в английском произношении, допускаемые студентами, изучавшими язык в течение нескольких лет в средней школе или колледже.*

Ключевые слова: *носители языка, подкасты, фонетические символы, транскрипция, короткие и длинные звуки, ударение.*

Introduction

Pronunciation is the way in which a word or a language is spoken. This may refer to generally agreed-upon sequences of sounds used in speaking a given word or language in a specific dialect ("correct" or "standard" pronunciation) or simply the way a particular individual speaks a word or language.

The importance of the pronunciation and improving it.

Listen and Repeat: One of the best ways to improve pronunciation is to listen to native speakers and try to mimic their pronunciation. You can watch videos, listen to podcasts, or engage in conversations with native speakers. Break down words into smaller parts and practice pronouncing each syllable separately before putting them together. This can help you focus on individual sounds and improve your overall pronunciation.

Use Phonetics: Use phonetic symbols to help you understand the pronunciation of words.

You can find phonetic transcriptions in dictionaries or language learning websites. The main problem with vowels happens when you mix up long and short vowel sounds. For example, the long 'ee' sound in 'seat' with the short 'i' sound in 'sit.' If you confuse these sounds, you end up saying completely different words. This can get confusing in conversation and forces people to draw much more from the context of your speech than the speech itself.

Practice Tongue Twisters: Tongue twisters are a fun way to practice pronouncing difficult sounds and improving your overall pronunciation skills. Try practicing a few tongue twisters regularly to improve your pronunciation. Record yourself speaking and listen to the recording to identify areas for improvement. You can also compare your pronunciation with that of native speakers to see where you need to make adjustments.

Seek Feedback: Ask a teacher, tutor, or native speaker to provide feedback on your pronunciation. They can point out areas where you may need to improve and offer guidance on how to do so.

Practice Regularly: Consistent practice is key to improving pronunciation. Make it a habit to practice speaking and pronouncing words daily to see gradual improvement over time.

Mixing up short and long vowels: Some vowels, like a, e, i, o, and u, can be spoken as both a short and a long sound. It is important to differentiate between the two to ensure proper pronunciation.

Pronouncing schwa incorrectly: The schwa sound is a neutral, unstressed vowel sound commonly found in English words. It is often pronounced as "uh," such as in the word "sofa." Many non-native speakers mistakenly pronounce it as a different vowel sound.

Mispronouncing diphthongs: Diphthongs are complex vowel sounds made up of two vowel sounds that glide smoothly together. Common examples include "oi" in "oil" and "ou" in "house." Mispronouncing diphthongs can lead to confusion and difficulty in understanding.

Using the wrong stress in multi-syllable words: English words often have different stress patterns, meaning that certain syllables are emphasized more than others. Mislacing stress in multi-syllable words can change the meaning of the word and make it sound unnatural.

Neglecting regional accent variations: English is spoken with various regional accents, each with its own unique pronunciation of vowels. Ignoring these variations can lead to misunderstandings and misinterpretations when communicating with native speakers of a particular region. It is important to be aware of and adapt to different accent variations in order to communicate effectively in English.

Conclusion

A word can be spoken in different ways by various individuals or groups, depending on many factors, such as, the duration of the cultural exposure of their childhood, the location of their current residence and speech or voice disorders.

REFERENCES

1. Shakhnoza Shokirovna, D. (2023). TEACHING SPEAKING AND LISTENING SKILLS TO CHILDREN. American Journal of Language, Literacy and Learning in STEM Education (2993-2769), 1(10), 647–650. Retrieved from <https://grnjournal.us/index.php/STEM/article/view/2277>
2. Shakhnoza Shokirovna, D. (2023). PRACTICAL WAYS OF ENHANCING WRITING SKILL. American Journal of Language, Literacy and Learning in STEM Education (2993-2769), 1(10), 643–646. Retrieved from <https://grnjournal.us/index.php/STEM/article/view/2276>
3. Shokirovna, D. S. (2023). Grammar Plays an Important Role in Teaching Foreign Languages. American Journal of Language, Literacy and Learning in STEM Education (2993-2769), 1(9), 151–154.
4. Shokirovna, D. S. (2023). Difficulties in Teaching English as a Foreign Language. American Journal of Language, Literacy and Learning in STEM Education (2993-2769), 1(9), 136–140.

5. Durova Shakhnoza Shokirovna. (2023). A PRACTICAL WAY OF STUDYING CONDITIONALS. *International Journal Of Literature And Languages*, 3(10), 39–43.
6. Durova, S. S. (2023). KEYS TO LEARN LANGUAGE EFFECTIVELY. *Educational Research in Universal Sciences*, 2(10), 4-6.
7. Durova, S. (2024). VALUE OF GAMES IN EDUCATION. *MODERN SCIENCE AND RESEARCH*, 3(1), 246–250. <https://doi.org/10.5281/zenodo.10498404>
8. Shakhnoza Shokirovna, D. (2023). TEACHING SPEAKING AND LISTENING SKILLS TO CHILDREN. *American Journal of Language, Literacy and Learning in STEM Education* (2993-2769), 1(10), 647–650. Retrieved from <https://grnjournal.us/index.php/STEM/article/view/2277>
9. Shakhnoza Shokirovna, D. (2023). PRACTICAL WAYS OF ENHANCING WRITING SKILL. *American Journal of Language, Literacy and Learning in STEM Education* (2993-2769), 1(10), 643–646. Retrieved from <https://grnjournal.us/index.php/STEM/article/view/2276>
10. Shokirovna, D. S. (2023). Grammar Plays an Important Role in Teaching Foreign Languages. *American Journal of Language, Literacy and Learning in STEM Education* (2993-2769), 1(9), 151–154.
11. Shokirovna, D. S. (2023). Difficulties in Teaching English as a Foreign Language. *American Journal of Language, Literacy and Learning in STEM Education* (2993-2769), 1(9), 136–140.
12. Durova Shakhnoza Shokirovna. (2023). A PRACTICAL WAY OF STUDYING CONDITIONALS. *International Journal Of Literature And Languages*, 3(10), 39–43.
13. Durova, S. S. (2023). KEYS TO LEARN LANGUAGE EFFECTIVELY. *Educational Research in Universal Sciences*, 2(10), 4-6.
14. Durova, S. (2024). VALUE OF GAMES IN EDUCATION. *MODERN SCIENCE AND RESEARCH*, 3(1), 246–250. <https://doi.org/10.5281/zenodo.10498404>
15. Shakhnoza Shokirovna, D. (2023). TEACHING SPEAKING AND LISTENING SKILLS TO CHILDREN. *American Journal of Language, Literacy and Learning in STEM Education* (2993-2769), 1(10), 647–650. Retrieved from <https://grnjournal.us/index.php/STEM/article/view/2277>
16. Shakhnoza Shokirovna, D. (2023). PRACTICAL WAYS OF ENHANCING WRITING SKILL. *American Journal of Language, Literacy and Learning in STEM Education* (2993-2769), 1(10), 643–646. Retrieved from <https://grnjournal.us/index.php/STEM/article/view/2276>
17. Shokirovna, D. S. (2023). Grammar Plays an Important Role in Teaching Foreign Languages. *American Journal of Language, Literacy and Learning in STEM Education* (2993-2769), 1(9), 151–154.
18. Shokirovna, D. S. (2023). Difficulties in Teaching English as a Foreign Language. *American Journal of Language, Literacy and Learning in STEM Education* (2993-2769), 1(9), 136–140.
19. Durova Shakhnoza Shokirovna. (2023). A PRACTICAL WAY OF STUDYING CONDITIONALS. *International Journal Of Literature And Languages*, 3(10), 39–43.

20. Durova, S. S. (2023). KEYS TO LEARN LANGUAGE EFFECTIVELY. Educational Research in Universal Sciences, 2(10), 4-6.
21. Durova, S. (2024). VALUE OF GAMES IN EDUCATION. MODERN SCIENCE AND RESEARCH, 3(1), 246–250. <https://doi.org/10.5281/zenodo.10498404>
22. Shakhnoza Shokirovna, D. (2023). TEACHING SPEAKING AND LISTENING SKILLS TO CHILDREN. American Journal of Language, Literacy and Learning in STEM Education (2993-2769), 1(10), 647–650. Retrieved from <https://grnjournal.us/index.php/STEM/article/view/2277>
23. Shakhnoza Shokirovna, D. (2023). PRACTICAL WAYS OF ENHANCING WRITING SKILL. American Journal of Language, Literacy and Learning in STEM Education (2993-2769), 1(10), 643–646. Retrieved from <https://grnjournal.us/index.php/STEM/article/view/2276>
24. Shakhnoza Shokirovna, D. (2023). TEACHING SPEAKING AND LISTENING SKILLS TO CHILDREN. American Journal of Language, Literacy and Learning in STEM Education (2993-2769), 1(10), 647–650. Retrieved from <https://grnjournal.us/index.php/STEM/article/view/2277>
25. Shakhnoza Shokirovna, D. (2023). PRACTICAL WAYS OF ENHANCING WRITING SKILL. American Journal of Language, Literacy and Learning in STEM Education (2993-2769), 1(10), 643–646. Retrieved from <https://grnjournal.us/index.php/STEM/article/view/2276>
26. Shakhnoza Shokirovna, D. (2023). TEACHING SPEAKING AND LISTENING SKILLS TO CHILDREN. American Journal of Language, Literacy and Learning in STEM Education (2993-2769), 1(10), 647–650. Retrieved from <https://grnjournal.us/index.php/STEM/article/view/2277>
27. Shakhnoza Shokirovna, D. (2023). PRACTICAL WAYS OF ENHANCING WRITING SKILL. American Journal of Language, Literacy and Learning in STEM Education (2993-2769), 1(10), 643–646. Retrieved from <https://grnjournal.us/index.php/STEM/article/view/2276>
28. Shakhnoza Shokirovna, D. (2023). TEACHING SPEAKING AND LISTENING SKILLS TO CHILDREN. American Journal of Language, Literacy and Learning in STEM Education (2993-2769), 1(10), 647–650. Retrieved from <https://grnjournal.us/index.php/STEM/article/view/2277>
29. Shakhnoza Shokirovna, D. (2023). PRACTICAL WAYS OF ENHANCING WRITING SKILL. American Journal of Language, Literacy and Learning in STEM Education (2993-2769), 1(10), 643–646. Retrieved from <https://grnjournal.us/index.php/STEM/article/view/2276>
30. Shokirovna, D. S. (2023). Grammar Plays an Important Role in Teaching Foreign Languages. American Journal of Language, Literacy and Learning in STEM Education (2993-2769), 1(9), 151–154.
31. Shokirovna, D. S. (2023). Difficulties in Teaching English as a Foreign Language. American Journal of Language, Literacy and Learning in STEM Education (2993-2769), 1(9), 136–140.

32. Durova Shakhnoza Shokirovna. (2023). A PRACTICAL WAY OF STUDYING CONDITIONALS. *International Journal Of Literature And Languages*, 3(10), 39–43.
33. Durova, S. S. (2023). KEYS TO LEARN LANGUAGE EFFECTIVELY. *Educational Research in Universal Sciences*, 2(10), 4-6.
34. Shakhnoza Shokirovna, D. (2023). TEACHING SPEAKING AND LISTENING SKILLS TO CHILDREN. *American Journal of Language, Literacy and Learning in STEM Education* (2993-2769), 1(10), 647–650. Retrieved from <https://grnjournal.us/index.php/STEM/article/view/2277>
35. Shokir o'g'li, S. U. (2023). MAHALLANING JAMIYAT IJTIMOIIY TARAQQIYOTIDAGI O'RNI. *Научный Фокус*, 1(6), 369-371.
36. Sadullayev Umidjon Shokir o'g'li. (2023). The History of the Creation and Formation of the Neighborhood. *American Journal of Language, Literacy and Learning in STEM Education* (2993-2769), 1(10), 480–485. Retrieved from <https://grnjournal.us/index.php/STEM/article/view/2142>
37. O'gli, S. U. S. (2023). ELUCIDATION OF ISSUES OF THE HISTORY OF BUKHARA GUZARS IN OA SUKHAREVA AND HER STUDIES. *International Journal Of History And Political Sciences*, 3(11), 30-35.
38. Karimova Go'zal Ikhtiyorovna. (2023). Embracing Technological Changes for a Better Future. *American Journal of Language, Literacy and Learning in STEM Education* (2993-2769), 1(9), 339–344. Retrieved from <https://grnjournal.us/index.php/STEM/article/view/1510>
39. Karimova Go'zal Ikhtiyorovna. (2023). Fantasy as One of the Essential Genres of 21st Century. *American Journal of Language, Literacy and Learning in STEM Education* (2993-2769), 1(10), 544–551. Retrieved from <https://grnjournal.us/index.php/STEM/article/view/2170>
40. Bobojonova, D. (2023). THE IMPORTANCE OF UZBEK FOLK PROVERBS. *Modern Science and Research*, 2(10), 670–675. Retrieved from <https://inlibrary.uz/index.php/science-research/article/view/25751>
41. More Citation Formats
42. Bobojonova Dilnoza Okhunjonovna. (2023). A Proverb is a Product of Folk Wisdom. *American Journal of Language, Literacy and Learning in STEM Education* (2993-2769), 1(9), 333–338. Retrieved from <https://grnjournal.us/index.php/STEM/article/view/1509>
43. Orifjonovich, O. A. (2023). METAFORANING KO'P TARMOQLI VA FANLARARO O'RGANILISHI.
44. Jiyanmuratova, G. S. (2019). ELECTORAL MOOD OF THE YOUTH ELECTORATE OF UZBEKISTAN. In *ОСОБЕННОСТИ ИННОВАЦИОННОГО ЭТАПА РАЗВИТИЯ МИРОВОЙ НАУКИ* (pp. 7-9).
45. Dzhiyanmuratova, G. (2023). Factors Determining the Behavior of Young Voters. *Information Horizons: American Journal of Library and Information Science Innovation* (2993-2777), 1(10), 96-100.

46. Orifjonovich, O. A. (2023). KINODISKURS LINGVISTIK SISTEMANING BIR QISMI SIFATIDA. O'ZBEKISTONDA FANLARARO INNOVATSIYALAR VA ILMIY TADQIQOTLAR JURNALI, 2(23), 208-211.
47. Orifjonovich, O. A. (2023). Cognitive-Discursive Approach to the Analysis Of Film Discourse. *International Journal Of Literature And Languages*, 3(10), 25-31.
48. Xasanova, S. (2024). DIFFERENCE BETWEEN PROVERB AND SAYING. *Modern Science and Research*, 3(1), 140–147. Retrieved from <https://inlibrary.uz/index.php/science-research/article/view/27853>
49. Shaxnoza Baxadirovna, X. (2023). PROVERBS IN THE LEXICOGRAPHICAL ASPECT. *International Journal of Formal Education*, 2(12), 429–437. Retrieved from <http://journals.academiczone.net/index.php/ijfe/article/view/1771>
50. Xasanova, S. (2023). STRUCTURAL – SEMANTIC CHARACTERISTICS OF PROVERBS. *Modern Science and Research*, 2(12), 619–625. Retrieved from <https://inlibrary.uz/index.php/science-research/article/view/27109>
51. Sadullayev, U. (2023). ABOUT THE EMERGENCE OF THE CONCEPT OF NEIGHBORHOOD. *Modern Science and Research*, 2(12), 722-727.
52. Sadullayev Umidjon Shokir O'g'li. (2023). THE IMPORTANCE OF THE MAHALLA SYSTEM'S REFORMATIONS IN NEW UZBEKISTAN. *International Journal Of History And Political Sciences*, 3(10), 25–30. <https://doi.org/10.37547/ijhps/Volume03Issue10-05>
53. Sadullayev Umidjon Shokir o'g'li. (2023). The History of the Creation and Formation of the Neighborhood. *American Journal of Language, Literacy and Learning in STEM Education* (2993-2769), 1(10), 480–485. Retrieved from <https://grnjournal.us/index.php/STEM/article/view/2142>
54. Fayzullayeva, N. (2023). THE IMPROVING OF LISTENING SKILL. *Modern Science and Research*, 2(10), 272–276. Retrieved from <https://inlibrary.uz/index.php/science-research/article/view/25086>
55. Fayzullayeva, N. (2023). THE CONCEPT OF THE AMERICAN DREAM AND WALT WHITMAN. *Solution of social problems in management and economy*, 2(11), 137-142.
56. Fayzullayeva, N. (2023). THE ROLE OF THE AMERICAN DREAM IN UOLT WILTMAN'S POEMS. *Modern Science and Research*, 2(10), 714–718. Retrieved from <https://inlibrary.uz/index.php/science-research/article/view/24676>
57. Fayzullayeva, N. (2023). USAGE OF THE FLORA IN THE EARLY MODERN ENGLISH POETRY. *Modern Science and Research*, 2(9), 36–39. Retrieved from <https://inlibrary.uz/index.php/science-research/article/view/24078>
58. abborova Aziza Jobirovna. (2023). THE CATEGORY OF ASPECT IN ENGLISH GRAMMAR. *Academia Science Repository*, 4(05), 10–27. Retrieved from <http://academiascience.com/index.php/repo/article/view/443>
59. Aziza Jabborova Jobirovna. (2023). Effective Classroom Management: Strategies for Teachers. *American Journal of Language, Literacy and Learning in STEM Education* (2993-2769), 1(10), 444–450. Retrieved from <http://grnjournal.us/index.php/STEM/article/view/2133>

60. Aziza Jabborova Jobirovna. (2023). Qualities of an Ideal Teacher. *American Journal of Language, Literacy and Learning in STEM Education* (2993-2769), 1(10), 437–443. Retrieved from <http://grnjournal.us/index.php/STEM/article/view/2132>
61. Jobirovna, A. J. (2023). Engaging Classroom Strategies: Fostering Active Participation among Students. *American Journal of Language, Literacy and Learning in STEM Education* (2993-2769), 1(9), 155–161. Retrieved from <http://grnjournal.us/index.php/STEM/article/view/1379>
62. Gulamova, D. (2024). EUPHEMISM INTERPRETATION IN ENGLISH AND UZBEK LANGUAGE. *Modern Science and Research*, 3(1), 817–823. Retrieved from <https://inlibrary.uz/index.php/science-research/article/view/28458>
63. Gulamova, D. (2023). METHODOLOGY FOR DEVELOPING THE CULTURE OF USING EUPHEMISMS IN 9TH GRADE NATIVE LANGUAGE CLASSES. *Modern Science and Research*, 2(12), 483–493. Retrieved from <https://inlibrary.uz/index.php/science-research/article/view/26960>

OLIV TA'LIMNI STRATEGIK BOSHQARISH

Toshov Mirzabek Hakimovich

Osiyo xalqaro universiteti.

<https://doi.org/10.5281/zenodo.10655524>

Annotatsiya. Maqola oliy ta'limni strategik boshqarish kontseptsiyasiga bag'ishlangan. Ish universitet darajasida strategik menejmentning asosiy nazariy jihatlarini qisqacha tahlil qiladi. Muallif OTM samaradorligini oshirish va har bir bosqichda uning maqsadlariga erishish uchun strategiyani ishlab chiqishning asosiy bosqichlariga e'tibor qaratadi. Tadqiqot natijalariga ko'ra, oliy ta'limda strategik menejment yanada samaraliroq, zamonaviy va moslashuvchan tizim bo'lib, bu OTMga raqobatbardoshlikni oshirish, salohiyatini kengaytirish va o'z oldiga qo'ygan maqsadlarga erishish imkonini beradi.

Kalit so'zlar: Strategiya; strategik boshqaruv; OTMlarni strategik rejalashtirish; raqobatdosh ustunlik; ta'lim bozori.

STRATEGIC MANAGEMENT OF HIGHER EDUCATION

Abstract. The article is devoted to the concept of strategic management of higher education. The work briefly analyzes the main theoretical aspects of strategic management at the university level. The author focuses on the main stages of strategy development in order to increase the effectiveness of OTM and achieve its goals at each stage. According to the results of the research, strategic management in higher education is a more effective, modern and flexible system, which allows higher education institutions to increase competitiveness, expand their potential and achieve their goals.

Keywords: Strategy; strategic management; Strategic planning of HEIs; competitive advantage; education market.

СТРАТЕГИЧЕСКИЙ МЕНЕДЖМЕНТ ВЫСШЕГО ОБРАЗОВАНИЯ

Аннотация. Статья посвящена концепции стратегического управления высшим образованием. В работе кратко анализируются основные теоретические аспекты стратегического управления на университетском уровне. Автор акцентирует внимание на основных этапах разработки стратегии с целью повышения эффективности ОТМ и достижения поставленных целей на каждом этапе. По результатам исследования стратегическое управление в высшем образовании представляет собой более эффективную, современную и гибкую систему, позволяющую высшим учебным заведениям повысить конкурентоспособность, расширить свой потенциал и достичь поставленных целей.

Ключевые слова: стратегия; стратегический менеджмент; Стратегическое планирование вузов; конкурентное преимущество; рынок образования.

KIRISH

Bugungi dunyo jamiyatning deyarli barcha jabhalarida haqiqiy inqilobni boshdan kechirmoqda, bu COVID-19 pandemiyasi nuqtai nazaridan, ehtimol bir necha yilga tezlashtirilgan raqamli transformatsiya tufayli yuzaga kelgan. Ta'lim tizimi ham bundan mustasno emas, shubhasiz, pandemiya holatlari eng ko'p ta'sir ko'rsatayotgan sohalardan biridir. Keng tarqalgan COVID-19 holatlari munosabati bilan dunyo bo'ylab ko'plab ta'lim muassasalari an'anaviy ta'lim shaklidan voz kechib, masofaviy ta'lim ko'rinishidagi ta'lim jarayonlarini tiklashga majbur bo'ldi.

Ta'lim tizimining bu boradagi muammosi shundaki, barcha ta'lim muassasalarida masofaviy ta'lim jarayonlarini samarali tashkil etish va yuqori sifatli ta'minlash imkonini beradigan imkoniyatlar yetarli emas. Bundan tashqari, masofaviy ta'lim bo'yicha barchaga teng imkoniyatlar yaratish uchun mamlakatda internetga kirish darajasi va ulanish uchun zarur qurilmalar mavjudligi e'tiborga olinishi kerak.

ASOSIY NATIJALAR

Hozirgi kunda oliy ta'lim muassasalarining (OTM) eng dolzarb muammolaridan biri o'zgaruvchan muhitga moslashish, raqamli transformatsiya jarayonlariga hamqadam bo'lish va ta'lim bozorining zamonaviy talablariga javob beradigan faoliyat yuritish zarurati hisoblanadi.

Zamonaviy bilim va ko'nikmalarni egallagan, tez o'zgarib borayotgan sharoitda qaror qabul qila oladigan boshqaruv kadrlarining yangi avlodi uchun mutaxassislar tayyorlash bugungi oliy ta'limning asosiy maqsadi hisoblanadi.

Oliy ta'lim tizimini isloh qilish, jarayonni yuqori sifat saviyasida tashkil etishning bugungi talabi OTMlar faoliyatida innovatsion texnologiyalar va yanada samarali boshqaruv tizimlarini qo'llashni taqozo etmoqda.

Hozirgi vaqtda strategik menejment oliy ta'limni boshqarish texnologiyalari orasida markaziy o'rinni egallaydi. Buning sababi shundaki, u ta'lim tizimini tashqi muhit bilan uzoq muddatli uyg'unlashtirish jarayoniga ilmiy asos yaratish imkonini beradi. Strategik menejment OTMga tashqi muhit bilan samarali aloqada bo'lgan o'z-o'zini rivojlantiruvchi tizimga aylanishiga imkon beradi. Barqarorlikka erishish uchun hukumatlar o'zlarining ta'lim tizimlarini qo'llab-quvvatlash va rivojlantirish uchun strategik boshqaruv va rejalashtirishni qo'llashlari kerak.

Strategik menejment bozorning ortib borayotgan ehtiyojlari va talablariga javob beradigan ta'lim jarayonini rejalashtirish, tashkil etish va boshqarishni, uning funksiyalarini atrof-muhit o'zgarishlariga muvofiqlashtirishni anglatadi.

Universitetni strategik boshqarishning muayyan jihatlarini aks ettiruvchi xorijiy olimlarning ishlari orasida A.V. Klyueva, A.O. Grudzinskiy, E.Yu. Gorbunova, A.P.Egorshina, A.I. Vladimirova, D.P. Norton, G.A.J.Striklend, G. Hamel va boshqalar.

Tashkilot strategiyasi va strategik menejment ko'proq bog'liq bo'lgan omil bo'yicha ular taklif qilgan g'oyalarga ko'ra, uchta taxminiy yondashuvni tasniflash mumkin.

Birinchidan, resurslar tanqisligi nuqtai nazaridan o'z maqsadlariga erishish uchun tashkilotlar strategik boshqaruvga muhtoj. U, o'z navbatida, tashkilotlardan o'z resurslarini yanada oqilona taqsimlashni, qabul qilingan strategiyani amalga oshirishni ta'minlash uchun samarali taktikalardan foydalanishni talab qiladi.

A.Balobanov va A.Klyuev fikricha, strategik menejment g'oyasi to'liq shaffof bo'lmagan, o'zgaruvchan va ko'plab omillarga, xususan, harakatlarga bog'liq bo'lgan sharoitlarda qanday boshqarish kerak degan savolga javob berishga urinishdir. mustaqil qarorlar qabul qiladigan va o'z maqsadlariga erishishga intiladigan boshqa odamlar. Bunday sharoitda boshqarish strategik boshqarishni anglatadi. Strategiyani ishlab chiqish zarurati resurslar kam bo'lganda paydo bo'ladi.

Agar menejer o'zini qiziqtirgan muammoni hal qilish uchun etarli resurslarga ega bo'lsa, uni hech qanday maxsus strategiya ishlab chiqmasdan hal qiladi.

Ikkinchidan, tashkilotlar raqobatbardosh bozorda g'alaba qozonish, shuningdek, bozorda o'z mavqeini mustahkamlash uchun raqobatdosh ustunliklarini yaxshilash uchun strategik menejmentdan foydalanadilar.

Strategik menejment firmalarga va ular muvaffaqiyatli bo'lish va qolish uchun foydalanadigan turli strategiyalarga qaratilgan. Firmalar raqobatbardosh bozorda muvaffaqiyatga erishish uchun strategiyalar yoki uzoqroq maqsadlarni ishlab chiqadilar. Firmalar mavjud bo'lgan dinamik muhitda, sharoitlar o'zgarganda firmalar o'z strategiyalarini o'zgartirishi mumkin.

Uchinchidan, tashkilotlar global pandemiya davrida yuzaga kelgan muammolar kabi tez o'zgaruvchan muhit nuqtai nazaridan duch keladigan muammolarni hal qilish uchun strategik boshqaruv tizimiga muhtoj. A.O. Grudzinskiy zamonaviy universitetni strategik boshqarishning asosiy vositasi o'qituvchilar va tadqiqotchilarning faol loyiha guruhlarini rivojlantirishning umumiy yo'nalishi va ustuvorliklarini belgilab beruvchi innovatsion missiya bo'lishi kerak, deb hisoblaydi. U universitet boshqaruviga o'ziga xos yondashuvni va shunga mos ravishda "loyihaga yo'naltirilgan universitet" deb ataladigan o'ziga xos tashkiliy tuzilmani taklif etadi.

A.Egorshin va E.Gorbunovalar strategiyani boshqaruv maqsadlariga erishish uchun zarur bo'lgan va samarali harakatlarning umumlashtirilgan modeli sifatida belgilaydilar. tanlangan mezonlar (ko'rsatkichlar) asosida resurslarni taqsimlash. Strategik menejment bo'yicha 15 yillik tajribaga asoslanib, ular universitetning strategik boshqaruvining sakkizta makro-kichik tizimini aniqladilar. Ular ta'lim muassasalari ko'plab mumkin bo'lgan muqobil strategiyalarga duch kelishi mumkinligini ta'kidlaydilar.

Ta'lim xizmatlari iste'molchilari ta'lim sohasidagi raqobat tufayli universitet bitiruvchilari uchun kasbiy talablar darajasini sezilarli darajada oshiradilar. Yangi iqtisodiy sifatlar kontekstida eadates nant aperising uchun va umuman universitet faoliyati - ta'lim xizmatlari bozori va mehnat bozorining muvofiqligini ta'minlash.

Strategik menejment - bu menejment, ya'ni dengis oninizalist qo'l mahealinge atrof-muhitdan va unga raqobatdosh ustunliklarga erishishga imkon beradi, bu esa tashkilotga uzoq muddatda omon qolish imkoniyatini beradi. istiqbolli va maqsadlaringizga erishing.

A.Kaigorodsev va boshqalar universitetni rivojlantirish strategiyasi quyidagi tamoyillar asosida amalga oshirilishi lozimligini ta'kidlaydilar:

- ta'limning uzluksizligi;
- doimiy innovatsiyalar;
- diversifikatsiya qilish;
- sinergiya;
- ta'lim xizmatlarini iste'molchilarga yaqinlashtirish;
- Sifat menejmenti;
- strategik tahlil asosida ilmiy va ta'lim mahsulotlari (xizmatlari) portfelini shakllantirish.

Aytish joizki, bugungi kundagi oliy ta'lim muassasalari, ayniqsa, rivojlanayotgan mamlakatlarda o'z bitiruvchilarining potentsial ish beruvchilari bilan yuqori darajada integratsiyalashuvning yo'qligi (a), o'quv va o'qitish jarayonlarini sifatsiz boshqarish (b), o'quv dasturlarini yanada samarali tashkil etish kabi muammolardan aziyat chekmoqda. jahon standartlari va iste'molchilar ehtiyojlariga javob beradigan xizmatlar (c), shuningdek, bozor tadqiqotlari va strategik tahlillar (d).

Ular oliy ta'lim muassasasining strategiyasi ta'lim va bozor munosabatlarining optimal uyg'unligiga asoslanishi kerak, degan xulosaga keladi. Shu bilan birga, universitetlar strategiyasida zamonaviy ta'lim paradigmatlari ustun bo'lishi kerak. Universitetlar: innovatsion

faol bo'lishi kerak; o'z faoliyatining barcha jabhalarida oldindan belgilangan ta'lim va umumiy sifatni ta'minlash; talabalarga yo'naltirilgan bo'lish; strategik hamkorlikni rivojlantirish.

Tashkilotda strategik menejmentni qo'llash va uning yuqori samaradorligini ta'minlash uchun aniq vazifalar sanab o'tilgan alohida bo'limni shakllantirish va mutaxassislarni yollash tavsiya etiladi.

Ba'zi tashkilotlar o'zlarining mavjud boshqaruv xodimlarini o'z faoliyatini strategik rejalashtirish jarayoniga yaqin kelajak va uzoq muddatli davrga jalb qilish tajribasiga ega.

Aksariyat hollarda ular na samarali boshqaruv tizimi, na samarali strategiya bilan yakunlanadi. A. Egorshin va E. Gorbunovanning so'zlariga ko'ra, strategik menejment sub'ektning beshta malakaga ega bo'lishini o'z ichiga oladi:

Vaziyatni simulyatsiya qilish (muammolarni aniqlash);

- Kerakli o'zgarishlarni aniqlash (maqsadlarni shakllantirish);
- O'zgarishlar strategiyasini ishlab chiqish (asosiy strategiyalar);
- turli ta'sir usullaridan foydalanish (strategiyani amalga oshirish va amalga oshirish);
- Strategiyaga tuzatishlar kiritish (o'zgarishlarni boshqarish).

Strategik menejmentning klassik nazariyasida strategik menejmentning uchta asosiy bosqichi (bosqichi) mavjud bo'lib, ularni oliy o'quv yurtiga oson tatbiq etish mumkin:

Diagnostik tahlil.

Ushbu bosqichda mintaqaning ta'lim va fan tizimidagi o'rnini aniqlash uchun universitetning bir necha yillardagi ijtimoiy-iqtisodiy holatini tizimli ravishda tahlil qilish kerak (xususan, boshqaruv maqsadlari va mezonlari, boshqaruv muammolari reytingi, tashqi iqtisodiy faoliyatni o'rganish). va STEP va SWOT tahlil usullaridan foydalangan holda ichki muhit, universitetning raqobatbardosh afzalliklarini aniqlash va strategik rivojlanish ustuvorliklarini tanlash).

Universitetni strategik rejalashtirish.

Dastlab, strategik rejalashtirish davri tanlanishi kerak.

Keyinchalik, ekspert baholash, tizimli tahlil va prognozlash usullaridan foydalangan holda, strategik rivojlanish maqsadlarini shakllantirish, universitetning uch variantli rivojlanishini modellashtirish (pessimistik, realistik, optimistik), rivojlanish ko'rsatkichlarini prognoz qilish amalga oshiriladi. universitetning 5 yoki 10 yilga, daromad va xarajatlar byudjetini optimallashtirish va maqsadli kompleks rivojlanish dasturlarini ishlab chiqish.

Universitet strategiyasini amalga oshirishni boshqarish. Bu bosqichda strategik rejalar boshqaruv amaliyotida moddiylashtiriladi, strategiyani amalga oshirishning vazifalari, shartlari va bosqichlari aniqlanadi, strategik rejaning bajarilishi monitoring qilinadi va universitet faoliyatining yakuniy natijalaridan kelib chiqib strategiyaning samaradorligi baholanadi.

Tashkilot boshqaruv tizimining eng muhim qismi tegishli strategiyani ishlab chiqishdir.

Ikki yoki undan ortiq muqobil strategiyalar bo'lishi mumkin va boshqaruv jamoasi eng maqbulini tanlashi kerak.

Keyinchalik maksimal foyda olish uchun ishlash kerak natijalar. Sundukova G.M. va boshqalar strategiya ustida ishlashning quyidagi asosiy bosqichlarini ta'kidlang:

1. Strategiya ustida ishlashning tayyorgarlik bosqichi. Bu bosqichning natijasi universitet ma'muriyati va jamoasida strategik fikrlashni shakllantirish;

2. Rivojlanish bosqichi Bu bosqichning natijasi universitet hamjamiyatini uzoq muddatli yo'riqnomalar tizimi atrofida birlashtirish;

3. Amalga oshirish strategiyasining bosqichi. Ushbu bosqichning natijasi universitet brendini shakllantirish va ilgari surish, rivojlanish uchun tashqi va ichki resurslarni jalb qilish;

4. Natijalarga erishish bosqichi va ulardan foydalanish. Yakuniy natija universitetdagi ijtimoiy-iqtisodiy vaziyatning yaxshilanishidir.

Tayyorgarlik bosqichi strategik rejalashtirish guruhini shakllantirish, strategiya kontseptsiyasini ishlab chiqish va kerak bo'lganda tashqi maslahatchilarni jalb qilishning asosiy ob'ektlaridan iborat.

Rivojlanish bosqichida strategiya tuzilishini ishlab chiqish boshlanadi. Keyin strategiyani ishlab chiqish bo'yicha ishlarni tashkil qilish uchun asosiy funktsiyalarni taqsimlash kerak. Va oxirida strategiya ilmiy kengash yoki konferentsiyada tasdiqlanadi.

Amalga oshirish bosqichi quyidagi maqsadlarni o'z ichiga oladi:

amalga oshirish uchun tashkiliy yordam;

dasturiy ta'minotga yo'naltirilganligini ta'minlash; tadbirlar tizimi va kalendar jadvali; tashqi investorlar bilan o'zaro hamkorlik; ommaviy axborot vositalari bilan o'zaro aloqa; mintaqaviy va federal bilan o'zaro hamkorlik hokimiyat organlari.

XULOSA

Yakuniy bosqichda amalga oshirishning birinchi yili natijalarini umumlashtirish va strategiyani tuzatish kerak.

Albert Shramning ta'kidlashicha, "strategik rejalashtirishda" "strategik" faqat uzoq muddatlini anglatadi.

"strategik boshqaruv", "strategik" o'zgaruvchan muhitda rivojlanish uchun o'ziga xos o'yin rejasini anglatadi. Strategik rejalashtirish ham, strategik menejment ham oliy ta'lim muassasasining omon qolishi uchun zarur, ammo bu ikki faoliyatni chalkashtirib yubormaslik kerak".

Universitetni strategik boshqarish tizimida strategik rejalashtirish quyi tizimi alohida o'rin tutadi.

Ta'lim xizmatlari bozorida raqobatdosh ustunliklarini mustahkamlash uchun yanada samarali boshqaruv texnologiyalarini qo'llash uchun OTMlar bir qator maqsadlarni hisobga olishlari kerak, masalan:

OTMning ichki va tashqi muhitini aniq tahlil qilish;

innovatsion yondashuv asosida OTMning faoliyat jarayonlarida axborot texnologiyalaridan foydalanishni kengaytirish;

masofaviy ta'limni doimiy ravishda takomillashtirish.

Shunday qilib, strategik boshqaruv kontseptsiyasi, ayniqsa, raqobat nuqtai nazaridan kafolatlar beradi:

resurslarning yanada muvozanatli xarajatlari;

yanada samarali ishlash; raqobatdosh ustunlikni oshirish;

bozorni muvaffaqiyatli joylashtirish.

Oliy o'quv yurtlarini strategik boshqarish nafaqat hozirgi, balki kelajakdagi ta'lim filmlarining dengiz manbalarini aniqlash va qondirishga yordam beradi.

Oliy ta'limda strategik menejment oliy ta'lim muassasalariga yanada raqobatbardosh bo'lish, o'z salohiyatini kengaytirish va o'z oldiga qo'ygan maqsadlarga erishish imkonini beruvchi samaraliroq, zamonaviy va moslashuvchan tizimdir.

REFERENCES

1. Shadiyev, A. K. (2023). Stages of Development of The Digital Economy in Uzbekistan and Future Plans. *Best Journal of Innovation in Science, Research and Development*, 2(12), 333-340.
2. Shadiyev, A. (2022). O 'QUV EKSKURSIYASI-TURIZMNI O 'QITISHNING INNOVATSION USULI SIFATIDA. ЦЕНТР НАУЧНЫХ ПУБЛИКАЦИЙ (buxdu. uz), 13(13).
3. Базарова, М. С., Шарипова, М., & Нуруллоев, О. (2021). "РАҚАМЛИ ИҚТИСОДИЁТ" ДА АҲОЛИНИНГ ИШИ БИЛАН БАНДЛИГИ ХУСУСИЯТЛАРИ. САМАРҚАНД ДАВЛАТ УНИВЕРСИТЕТИ, 482.
4. Bazarova, M. S. (2022). FACTORS THAT ENSURE THE SUCCESSFUL IMPLEMENTATION OF A SYSTEM OF KEY PERFORMANCE INDICATORS IN THE FIELD OF HIGHER EDUCATION. *Galaxy International Interdisciplinary Research Journal*, 10(11), 582-586.
5. Bahodirovich, K. B. (2023). EVOLUTION OF THE AUDITING PROFESSION IN THE SMART MACHINE AGE. *Gospodarka i Innowacje.*, 41, 450-454.
6. Khalilov Bahromjon Bahodirovich. (2023). The International Financial Reporting Standards (IFRS) Mean to Businesses and Investors in Uzbekistan. *Miasto Przyszłości*, 42, 746-750.
7. Raxmonqulova, N. (2023). DEVELOPMENT STRATEGY IN THE DEVELOPMENT OF THE REGIONAL ECONOMY. *Modern Science and Research*, 2(12), 301-305.
8. Abdulloev, A. J., & Rakhmankulova, N. O. THEORETICAL ASPECTS OF THE INNOVATIVE ENTREPRENEURSHIP CONCEPT.
9. Sh, Y. D., & Rakhmanqulova, N. O. (2021). XUSUSIY SHERIKCHILIK VA TURIZM KLASTERI SOHASIDAGI TADBIRKORLIK RIVOJIDA DAVLATNING O'RNI. BARQARORLIK VA YETAKCHI TADQIQOTLAR ONLAYN ILMIY JURNALI, 1(2), 73-76.
10. Явмутов, Д. Ш., & Рахманкулова, Н. О. (2021). РОЛЬ ОБРАЗОВАНИЯ В РАЗВИТИИ ПРЕДПРИНИМАТЕЛЬСТВА. ТА'ЛИМ VA RIVOJLANISH TANLILI ONLAYN ILMIY JURNALI, 1(2), 23-28.
11. Рахманкулова, Н. (2023). РОЛЬ ИНВЕСТИЦИЙ В РЕГИОНАЛЬНОМ ЭКОНОМИЧЕСКОМ РАЗВИТИИ. *Gospodarka i Innowacje.*, 36, 168-170.
12. Sodiqova, N. (2023). A POLITICAL ECONOMY ANALYSIS OF ECONOMIC SECURITY. *Modern Science and Research*, 2(12), 559-568.
13. To'rayevna, S. N. (2023). ДЕМОКРАТИЯ VA ИҚТИСОДИЙОТ О'RTASIDAGI MUNOSABAT" SIYOSIY SHAXS" NAZARIDAN. *Gospodarka i Innowacje.*, 42, 387-394.

14. To'rayevna, S. N. (2023). YETAKCHILIK USLUBI SIFATIDA MURABIYOTDAN FOYDALANISH MENEJERLARNI TAYYORLASH. *Gospodarka i Innowacje.*, 42, 399-408.
15. Toshov, M. (2023). FORMATION OF PRINCIPLES HR (HUMAN RESOURCE) BASED ON KEY INDICATORS (KPI). *Modern Science and Research*, 2(12), 477–482.
16. Toshov, M. (2023). CREATIVE ECONOMY: ESSENCE AND STRUCTURE. *Modern Science and Research*, 2(12), 499-505.
17. Toshov, M. (2023). HR BOSHQARMASIDA KPI TIZIMI. *Modern Science and Research*, 2(12), 470–476.
18. Очилов, Ш. Б., & Жумаева, З. К. (2017). Основные направления развития инноваций в республике Узбекистан. *Инновационное развитие*, (6), 45-47.
19. Жумаева, З. К., & Тошев, Ф. З. (2017). Пути дальнейшего совершенствования привлечения прямых иностранных инвестиций в экономику Узбекистана. *Инновационное развитие*, (4), 66-68.
20. Akbarovna, N. N. (2023). BULUTLI HISOBLASH TEXNOLOGIYALARINING IQTISODIYOTDA TURGAN ORNI. *Gospodarka i Innowacje.*, 42, 517-520.
21. Nargiza, N. . (2023). THE ROLE OF PROPERTY RELATIONS IN SOCIETY. *Modern Science and Research*, 2(12), 889–893.
22. Ibdulloyevich, I. E. (2023). DAVLAT BUDJETI DAROMADLARINI TAQSIMLANISHINI TAKOMILLASHTIRISH. *Gospodarka i Innowacje.*, 41, 321-325.
23. Ibdulloyevich, I. E. (2023). KICHIK BIZNES VA XUSUSIY TADBIRKORLIKNI YANADA RIVOJLANTIRISH UCHUN QULAY ISHBILARMONLIK MUHITINI SHAKLLANTIRISH. *Gospodarka i Innowacje.*, 42, 481-484.
24. Ikromov, E. (2023). REGULATION OF BUSINESS ACTIVITY IS SIMPLIFIED. *Modern Science and Research*, 2(12), 1107–1111.
25. Jumayeva, Z. (2023). BASICS OF NATIONAL ECONOMIC DEVELOPMENT. *Modern Science and Research*, 2(12), 296–300.
26. Bustonovna, J. Z. (2023). PECULIARITIES OF THE AGRICULTURAL ECONOMY IN THE COUNTRIES OF THE EUROPEAN UNION. *Finland International Scientific Journal of Education, Social Science & Humanities*, 11(5), 1256-1260.
27. Abidovna, A. S. (2023). MONTE CARLO MODELING AND ITS PECULIARITIES IN THE IMPLEMENTATION OF MARKETING ANALYSIS IN THE ACTIVITIES OF THE ENTERPRISE. *Gospodarka i Innowacje.*, 42, 375-380.
28. Abidovna, A. S. (2023). PRIORITY DIRECTIONS OF ANALYSIS OF CHANNELS OF PROMOTION OF THE MAIN ACTIVITY OF THE ENTERPRISE AND SEPARATE COMMUNICATION PROGRAMS. *Gospodarka i Innowacje.*, 42, 369-374.
29. Hakimovich, T. M. (2023). BOSHQARUVCHILARNING SAMARADORLIKKA ERISHISHDAGI PROFESSIONALLIGI. *Gospodarka i Innowacje.*, 42, 421-425.
30. Jiyanmuratova, G. S. (2019). ELECTORAL MOOD OF THE YOUTH ELECTORATE OF UZBEKISTAN. In *ОСОБЕННОСТИ ИННОВАЦИОННОГО ЭТАПА РАЗВИТИЯ МИРОВОЙ НАУКИ* (pp. 7-9).

31. Dzhianmuratova, G. (2023). Factors Determining the Behavior of Young Voters. *Information Horizons: American Journal of Library and Information Science Innovation* (2993-2777), 1(10), 96-100.

SAMANDAR VOHIDNING BADIY MAHORATI

Ikrom Asadov

<https://doi.org/10.5281/zenodo.10655553>

Annotatsiya. Mazkur maqolada Samandar Vohidning badiiy tasvir vositalaridan, she'riy san'atning lafziy va ma'naviy lisonlaridan mohirona foydalana olganligi bois badiiy zarbi, qalbgaga ta'sir kuchi ham tuganmas zavq bag'ishlar darajadagi badiiy mahorati xususida fikr yuritiladi.

Kalit so'zlar: Adabiyot, olam va odam, tabiat va qalb, dunyo, vaqt, tun, obraz, lafziy, ma'naviy.

ХУДОЖЕСТВЕННЫЕ НАВЫКИ САМАНДАРА ВАХИДА

Аннотация. В данной статье размышляется об умелом использовании Самандаром Вахидом средств художественного изображения, словесного и духовного языка поэтического искусства, его художественной манере, силе воздействия на душу, доставляющей неиссякаемое удовольствие.

Ключевые слова: Литература, мир и человек, природа и душа, мир, время, ночь, образ, словесный, духовный.

ARTISTIC SKILLS OF SAMANDAR VAHID

Abstract. This article reflects on Samandar Vahid's skillful use of the means of artistic representation, the verbal and spiritual language of poetic art, his artistic manner, the power of influence on the soul, which gives inexhaustible pleasure.

Key words: Literature, world and man, nature and soul, world, time, night, image, verbal, spiritual.

She'ring dunyoga kelishi nimadandir yoxud kimdandir ta'sirlanish bilan bog'liq.

Ruhning qiynalishi, tafakkurning azoblanishi, zavq-u shavqning olovlanishi, ilhomning gulxanlanishi va ularning birlashuvi asosida tuyg'ular misralarda tartiblanadi, qolipga sig'maydiganlari "jaranglab", sochilib ketadi-da, mansuralar shaklida dard chekadi. Ana shu jaranglanishlar oqibatida issiq hayajonlar ijodkorni kashf etadi, uyg'oq ijodkorlar ajib tasvirlarni – qalbdagi iztirob suratlarini chizadi.

Yaratilajak badiiy mahsulning sifati shoirning dunyoqarashi: atrof-muhitni chuqur kuzatganligi, tabiatni teran tahlil eta olganligi, dunyoni keng mushohada qila olganligi, xullas, uning rangin tasavvurlari olami bilan belgilanadi.

Buxoroda hech qachon qulamaydigan bir devor, bir QO'RG'ON bor. Bu Samandar Vohid poetikasi qo'rg'oni. Devorning asosi mustahkam. Uning g'ishtlari hech qachon nuramaydigan, hech qachon ko'chmaydigan tafakkur asosida qurilgan.

Shoirning she'r-u dostonlari badiiyati shiraga boy. O'qiganingiz sari zavqlanaverasiz, "keyingisini ham o'qishim kerak", degich shavq paydo bo'ladi yuragingizda hamda bexosdan butun bir kitobni mehr bilan o'qib tugatganingizni sezmay qolasiz. Ketgan vaqtingizga achinmaysiz. Ijodkorning tuyg'ulari olamida inson va tabiat iztiroblari hamohangligini kuzatganingizdan so'ng lirik qahramon niyatlari, g'oyalariga, dardlariga sherik bo'lasiz.

Unga hamdam, o'zingizga esa darddosh topganingiz sababli SHE'RIYAT sizga rohatbaxsh ilhom bag'ishlaydi... Qattiq ta'sirlanishning boisi shoirning badiiy mahorati yuksakligidandir. Ijodkor bunday yuksak maqomga qanday erishgan? U xalqning ummonday toshayotgan ijodidan,

ustozlar yaratgan manbalardan, muqaddas bitiklardan – o‘lmas hamda boqiy ma’naviyatdan unumli va yaxshi oziqlangan.

Professor Abdurauf Fitrat shunday deb yozgan edi: ”Adabiyot – fikr, tuyg‘ularimizdagi to‘lqunlarni so‘zlar, gaplar yordami bilan tasvir qilib, boshqalarda ham shu to‘lqinlarni yaratmoqdir”⁶⁸. Demak, ijodkor yaratgan adabiy asaridagi dard-u quvonchlarni kitobxonga yuqtira olsa, o‘qig‘uvchi muxlisning yuragini to‘lqinlantira bilsa, uning izlanishlari samara beribdi, degan xulosaga kelsak arziydi.

Qalamkash qachon she’rxonni to‘laligicha tuyg‘ulari tarovatiga torta oladi? Qachonki, uning ijodida tabiiylik, samimiylik, tasvirdagi ranglarning mutanosibliigi ustunlik qilsa; shoirdagi tasavvur va tafakkur bo‘yoqlari joy-joyiga tushsa, hech qanday ortiqchalik, majburiylikka yo‘l qo‘yilmagan bo‘lsa!

Samandar Vohid nazmiyatida yuqoridagi shart va tamoyillar ustuvor. Shuning uchun uning she’riy ohangi juda go‘zal. Chiroyli she’r – hayotning chuqur mushohadasi. Mushohadani diltortar misralarda tizish – ilhom mahsuli. Ilhom ko‘pchilikka beriladi. Ammo uni oppoq qog‘ozga dard bilan muhrlash baxti hammaga ham nasib etavermaydi. Samandar Vohid shunday saodatga erishgan ijodkorlardan. U o‘ziga xos uslub va yo‘nalishga ega serqirra shoir. Uning she’rlarida Olam va Odam, Tabiat va Qalb o‘rtasidagi xo‘rsinishlar, tebranishlar o‘z aksini topgan.

Biz, mutolaa davomida shularni angladikki, Samandar Vohid she’riyatida Dunyo, Ona, Ota, Vaqt, Tun, Tong, Qalb, Gul, Daraxt, G‘uncha, Ko‘klam, Yoz, Kuz, Qish, Quyosh, Yer, Turna, Ildiz, Yaproq, Dehqon, Xotira, Ufq, Musicha, Qaldirg‘och, Sabo, Olov, Daryo, Shamol, Yulduz, Nihol, Tosh, Qirg‘oq, To‘lqin, Tog‘, Chashma, Chechak, Qor, Yo‘l, Kulba, Dastro‘mol, Qari tol, Tomchi, Yomg‘ir, Qayrag‘och, Bulut, Ot va boshqa o‘nlab obrazlar o‘zining rangin tovlanishlari bilan ko‘nglingiz osmonini yanada yorishtirib yuboradi.

Samandar Vohid badiiy tasvir vositalaridan, she’riy san’atning lafziy va ma’naviy lisonlaridan mohirona foydalana olganligi bois ijodkorning badiiy zarbi, qalbga ta’sir kuchi ham tunganmas zavq bag‘ishlar darajada!

Samandar Vohidning “Aylanadir bu dunyo” she’rini tahlilga tortamiz. She’r yetti band, o‘ttiz besh misradan iborat. Unda, asosan, Dunyo, Vaqt, Tun, Kun, Xor, Gul, Cho‘g‘, Kul, O‘ksik Hislar obrazlari o‘z “qomat”ini namoyish etgan. Bu namoyishlarda qanday ma’no siljishlarini ko‘ramiz?

Dunyo – Ona–Zamin. Unda yaxshilik urug‘ini ekan bo‘lsang, ezgulikka duch kelasan. Yomonlik sepgan bo‘lsang, shuni qarshi olasan. Shoir ana shu mazmunni “*Gul tutsang – gul, tosh otsang, tosh otadi*”⁶⁹ misrasida singdirgan. Shu o‘rinda o‘zbek xalqining “Nimani eksang, shuni o‘rasan” maqoli ham tafakkurimizda gavdalanadi va bu she’r mohiyatiga ham mos keladi.

Shoir uchun “Dunyo – sinovlarning saltanati”. Tun – qoralik. Kun – oqlik. Xor – iztirob.

Gul – shodlik. Cho‘g‘ – borliq, yoniqlik. Kul – yo‘qlik, nursizlik. Dunyo qorong‘ulikni yorug‘likka almashtiradigan, azob-u quvonchni chirmashtiradigan, borlik-u yo‘qlikni qorishtiradigan, so‘ngida ajrimga shaylanadigan qudrat ramzidir.

VAQT esa ijodkor nazdida, xolis hakamdir. U hamma narsaga baho beradi, hamma qilmishlarga javob qaytaradi. O‘KSIK HISLAR – huda-behuda otilgan toshlardan, nohaq

⁶⁸ Fitrat A. Adabiyot qoidalari. – Toshkent: O‘qituvchi, 1995, – B. 21-22.

⁶⁹ Vohidov S. Saylanma. 1-jild. – Buxoro, 2003. – B.3.

zarbalardan yaralangan SHAXS to'lg'onishlari, tug'yonlaridir. Bir kuni kelib, haqiqat ro'yobga chiqadi: “Qoralangan gunohsizlar oqlanar, Oralangan orsiz yuzlar dog'lanar”⁷⁰.

Dunyo o'z qoidasini hech qachon buzmaydi. U doimo “bir tinib, bir loylanadi”.

Samandar Vohid “Aylanadir” fe'lini qayta ta'kidlash orqali **takror** san'atining go'zal namunasini yaratgan bo'lsa, “*Qaytar dunyo qaytmay qo'ymas, qaytadi, Aytar so'zin aytmay qo'ymas, aytadi*”⁷¹ ohangi bilan ham **siyg'adoshlikni, ham tarse'(muvozanat)ni**, bosh-u so'ngi, oldi-orti, so'l-u o'ngi, yoqa-yengi, tun-u kun, xor-u gul, cho'g'-u kul yordamida **tazodni**, vaqtni xolis hakamga mengzab, **o'xshatishni**, yaralangan, qoralangan, oralangan aniqlovchilari ta'sirida keyin aniqlanmishlar bilan birgalikda metafora va sinekdoxalarni yuzaga keltirmoqda.

“Rohat ko'rmay, “dunyo – zahmat”, deganlar, Zahmat ko'rmay, “dunyo –rohat”, deganlar” misralari misolida **tard-u aksning** ajoyib ko'rinishini kashf etgan bo'lsa, she'rning oxirgi bandida nur tilida shukrona aytilishi **jonlantirishning** bir qismi hisoblangan **intoqning** chiroyli shaklini namoyon qilgan.

“Samandar Vohid o'z armonini kitobxonga yuqtira olgan. Beixtiyor odam o'z ortiga qaraydi. Ushalmagan orzularini eslab, sarhisob qiladi, – deydi Sadridin Salim Buxoriy “Sarhisob” maqolasida. – Fano olamidani baqo olamiga ketgan tengdoshlarini ko'z oldiga keltiradi va “ortga nazar solganida jami kunlar oq emas”ligidan o'kinadi.

*Daraxt sokin erur, qarasang sirtidan,
Afsuski, dard chekar goho bir qurtdan.
Mahmud Torobiylar chiqqan diyor bu,
Mahmud Yalavoch ham, hayhot, shu yurtidan!*

Ushbu to'rtlikda butun bir millat dardi jo etilgan. Mahmud Torobiyday vatanparvar, Vatan uchun jonini fido qilganlar yurtidan Mahmud Yalavochday sotqinlar ham chiqqan. Bu achchiq haqiqat kishini sergaklantiradi, hamisha ogoh bo'lishga da'vat etadi”⁷².

To'rtlikdagi **DARAXT** obrazida hayotni, xalqni, millatni ko'ramiz. Iste'dodlari – fidoyilari DARAXTga mador bo'lib, uning ildiziga suv bersa; sotqin, nobakor, nonko'rlari esa mag'zava to'kishga urinadi yoxud shoxlarini sindirishga intiladi. Chunki faqat o'z manfaatini o'ylaganlarda, bu dunyo boyligiga hirs qo'yganlarda faxrlanish tuyg'usi so'nib, chirib ketgan bo'ladi. Chiriganlar fikrlay ololmaydi, ular hamisha qorin g'amida, ular har doim nafs komida, ular mudom hirs domida...

“Samandar Vohid ijodidagi bosh mavzu ona qishloq, Vatan, muhabbatdir, –deya uqtiradi Sadridin Salim Buxoriy. – Shoir vafoni, hayoni, iboni, sadoqatni sog'inadi. Behayoni ko'rganda hayo, riyokorni ko'rganda e'tiqod, mansabparastni ko'rganda uzlat, ta'magirni ko'rganda qanoatni sog'inadi, qo'msaydi: hayoli, e'tiqodli, qanoatli odamlar ko'zingga avliyoday bo'lib ko'rinadi. Menimcha, haqiqiy SHOIRLAR hayo, e'tiqod, sadoqat, vafo, qanoat qo'rg'oni hisoblanadi”⁷³.

Samandar Vohid qo'rg'oni abadul-abad mustahkam va sobitligini uning ko'rkam va jozibador, serjilo va maftunkor she'riyati orqali anglab yetamiz. Uning ash'orlarini qayta mutolaa qilganingiz sari Ona–Zaminni, jonajon Vatanni, so'lim Tabiatni tobora sevaverasiz, ularga nisbatan muhabbatingiz tobora oshaveradi.

⁷⁰ Ko'rsatilgan asar. – B. 4.

⁷¹ Ko'rsatilgan asar. – B. 4.

⁷² Vohidov S. Saylanma. 1-jild. // Sadridin Salim Buxoriy “Sarhisob” maqolasidan. – Buxoro, – B. 398-399.

⁷³ Ko'rsatilgan asar. – B. 400-401.

TEACHING YOUNG LEARNERS THROUGH THE USE OF CLIL METHOD

Berdiyeva Sitora Utkerovna

Asia International University, English chair.

<https://doi.org/10.5281/zenodo.10656752>

Abstract. *The effectiveness of Content and Language Integrated Learning (CLIL) in instructing young learners is examined in this article. The pedagogical technique known as CLIL offers a comprehensive learning experience by integrating language acquisition with subject matter material. The theoretical foundations of CLIL and its real-world applicability in various educational contexts are examined in this work. The article highlights the advantages of CLIL for young learners, such as improved language proficiency, critical thinking abilities, and cultural awareness, through a review of the body of research and case studies. It also covers techniques for successful implementation and possible obstacles. In the end, this essay promotes the use of CLIL approaches in early education to support young learners' complete learning outcomes.*

Keywords: *Content and Language Integrated Learning (CLIL), young learners, language acquisition, interdisciplinary education, pedagogy, holistic learning, language proficiency, critical thinking, cultural awareness, implementation strategies.*

ОБУЧЕНИЕ ЮНЫХ УЧАЩИХСЯ С ИСПОЛЬЗОВАНИЕМ МЕТОДА CLIL.

Аннотация. *В статье рассматривается эффективность интегрированного обучения по содержанию и языку (CLIL) при обучении молодых учащихся. Педагогическая методика, известная как CLIL, предлагает комплексный опыт обучения путем интеграции изучения языка с учебным материалом. В этой работе рассматриваются теоретические основы CLIL и его практическое применение в различных образовательных контекстах. В статье подчеркиваются преимущества CLIL для молодых учащихся, такие как улучшение владения языком, способности к критическому мышлению и культурная осведомленность, посредством обзора совокупности исследований и тематических исследований. В нем также рассматриваются методы успешной реализации и возможные препятствия. В конце концов, это эссе пропагандирует использование подходов CLIL в дошкольном образовании для поддержки полных результатов обучения юных учащихся.*

Ключевые слова: *интегрированное обучение по содержанию и языку (CLIL), молодые учащиеся, овладение языком, междисциплинарное образование, педагогика, целостное обучение, владение языком, критическое мышление, культурная осведомленность, стратегии реализации.*

There are English speakers everywhere in the world. This language is being taught as a second language in many nations. As is well known, while teaching any language as a second language, teachers must be quite knowledgeable about "How and What to teach to students," as it can be very challenging for them to employ an effective teaching strategy. A methodical, scientific approach to teaching any subject is called methodology. It offers advice on "How to teach" and "How his or her teaching may be effective" for educators. As a result, communicative activities are given a lot of focus while teaching English, and teachers must be knowledgeable about a variety of teaching strategies.

Taking into account the conditions, today the main demand from the English teacher is to be innovative and creative. It means that, a teacher of foreign languages should be mentor and

facilitator, because unlike previous teaching methods, we now recognize that the language should not be taught only for theoretical purposes, but it should be easy to use in practice as well.

Therefore, there is no need of learning the foreign language if cannot be utilized in different spheres of life. If the learner knows all the grammar rules, but he or she is not able to produce it in proper way, understand the native speakers' speech, it means all the affords of the teacher and methodology of them is not properly chosen for learners.

For this reason, as it was stated, an English instructor must to be able to select the most appropriate approach for every student. The teacher will prepare the method, tactics, and visual aids appropriate for the topic and practice based on the students' level and learning style—auditory, tactile, kinesthetic, or visual.

Nowadays, there are many methods and approaches to teaching a foreign language. One of them is introduced as CLIL (Content and Language Integrated Learning). The main aim is to familiarize the reader with CLIL generally and to describe the way young learners learn a foreign language.

Through a method known as Content and Language Integrated Learning (CLIL), students study both a subject and a second language together. For instance, students taking a scientific course in English can study about science as well as acquire vocabulary and language skills related to the subject. It is crucial to remember that CLIL does not imply content simplification or reteaching of previously learned material in a foreign language. Success in CLIL courses is contingent upon the successful acquisition of both language and subject matter, which calls for a true integration of language and content.

According to Biehler and Snowman (1986) children posses these characteristics:

- children are full of energy, very active, need a constant change of activities therefore should not work by their desks for too long, they need movement;
- the need of breaks (change of exhausting and quiet activities); children get easily tired and need time to absorb new energy;
- fine motor skills are not fully developed: pupils cannot be writing for too long;
- the sight of children can be easily overburden therefore the materials should be written in appropriate size and we cannot force pupils to look into distance for too long;
- games are fun and the rules of the games should be kept and understood by every single child;

According to previous characteristics of young learners, we can make inferences as for the way we should be teaching at primary level. Scott and Ytreberg (1990) advice to:

- Include movement in the lesson, do not make them just to listen or write;
- Have good materials prepared for the lesson, so you can demonstrate various things;
- Make fun with the language, play games, tell stories, make rhymes;
- Teacher's expression is important;
- Constantly change the classroom activities – variety is a must;
- Organization and routine is also needed for a young learner;
- Encourage co-operation in the classroom;
- It is hard to teach children at young age grammar.

CLIL stands for Content and Language Integrated Learning. It is a teaching method which connects matter-subject with the foreign language into a one body.

In other words, CLIL is a double centered teaching method by which there is an additional language used for the education of both the foreign language and the content of the subject (Mehisto and March, 2008).

What are the main benefits of CLIL?

There is a clear need to study both at the same time when a subject is taught in that language, according to many teachers who view CLIL as a more natural method of language acquisition.

Students are also frequently more motivated to study the language because they have a real-world setting to work in and can only fully comprehend the material if they are fluent in the surrounding language. Additionally, because CLIL lessons are content-focused, they engage students and provide the classroom an additional dimension, which is particularly helpful when students are not motivated to learn a language. Because students are required to produce and recall knowledge in their second language, as well as be exposed to similar language and language functions on a regular basis, CLIL also encourages a deeper level of absorption. Having a plan in place is crucial when implementing CLIL in your classes. It's important to keep in mind that the language and the subject matter are equally important and that the class shouldn't be viewed as either a language or a subject class that is only taught in a foreign language.

According to *Coyle's 4Cs curriculum* (1999), a successful CLIL class should include the following four elements:

- Content – Progression in knowledge, skills and understanding related to specific elements of a defined curriculum
- Communication – Using language to learn whilst learning to use language
- Cognition – Developing thinking skills which link concept formation (abstract and concrete), understanding and language
- Culture – Exposure to alternative perspectives and shared understandings, which deepen awareness of otherness and self.

Teaching young learners through the use of Content and Language Integrated Learning (CLIL) offers numerous benefits that contribute to their overall development and educational success.

Language Proficiency: Through engaging with content from a variety of areas, CLIL offers young learners sufficient opportunities to acquire and enhance language abilities. Students' productive (speaking, writing) and receptive (hearing, reading) language skills are developed when they use language in relevant circumstances.

Information Mastery: Through CLIL, students acquire in-depth mastery of subject-specific information in addition to language acquisition. Students are encouraged to draw connections between several disciplines and get a greater knowledge of issues through this integrated approach.

Critical Thinking Skills: By encouraging students to examine, assess, and synthesize data from a variety of sources, CLIL fosters critical thinking in them. Through active engagement with language-rich content, young learners cultivate critical thinking, problem-solving, and decision-making skills.

Cultural Awareness: Through CLIL, young students are exposed to a variety of cultures, viewpoints, and thought processes. By means of investigating material from diverse academic disciplines, pupils cultivate a recognition of cultural multiplicity and worldwide interdependence.

Motivation and Engagement: Students' motivation and engagement are increased when real-world issues and realistic materials are included in CLIL lessons. When young students can identify with the material and perceive its application to their own life, they are more likely to participate fully in the learning process.

In summary, teaching young learners through the use of Content and Language Integrated Learning offers a comprehensive approach to education that fosters language development, content mastery, critical thinking, cultural awareness, motivation, engagement, holistic development, and preparation for future learning and success.

REFERENCES

1. Richards J.C., Rodgers Th.S. *Approaches and Methods in Language Teaching*. Cambridge University Press-2001
2. Utkerovna, B. S. (2023). UNLOCKING LANGUAGE LEARNING POTENTIAL: THE IMPACT OF MULTIMEDIA IN LANGUAGE EDUCATION.
3. Utkerovna, B. S. (2023). Teaching Grammar Effectively: Strategies for Success. *American Journal of Language, Literacy and Learning in STEM Education (2993-2769)*, 1(10), 241-245.
4. Berdiyeva, S. (2024). EXPLORING INNOVATIVE APPROACHES TO TEACHING. *Modern Science and Research*, 3(1), 923-927.
5. Utkerovna, B. S. (2023). Effective Ways of Improving Language Learners' Communication Skills through Story-Based Approach. *American Journal of Language, Literacy and Learning in STEM Education (2993-2769)*, 1(9), 563-567.
6. Berdiyeva, S. U. (2023). THE DIFFERENCE BETWEEN GAME-BASED LEARNING AND GAMIFICATION [Data set]. Zenodo.
7. Berdiyeva, S. (2023). BENEFITS OF TEACHING FOREIGN LANGUAGES THROUGH ROLE-PLAYING ACTIVITIES. *MODERN SCIENCE AND RESEARCH*, 2(10), 723–729. <https://doi.org/10.5281/zenodo.10034991>
8. Berdiyeva, S. (2023). A STORY-BASED APPROACH IN TEACHING FOREIGN LANGUAGE. *Modern Science and Research*, 2(10), 262-266.
9. Berdiyeva, S. (2023). THE IMPORTANCE OF ROLE PLAYING ACTIVITIES IN IMPROVING LEARNERS' LANGUAGE SKILLS. *Modern Science and Research*, 2(9), 75-78.
10. Utkirovna, B. S. (2023). Characteristics of the Works of Charles Dickens. *European Science Methodical Journal*, 1(3), 24-28.
11. Utkerovna, B. S. (2023). SHUM BOLA ASARINING TARJIMASIDA TARJIMON MAHORATI. DENMARK" *THEORETICAL AND PRACTICAL FOUNDATIONS OF SCIENTIFIC PROGRESS IN MODERN SOCIETY*", 14(1).
12. Berdiyeva, S. (2023, October). ADVANTAGES AND DISADVANTAGES OF TEACHING THROUGH ROLE-PLAYING ACTIVITIES. In *Academic International Conference on Multi-Disciplinary Studies and Education* (Vol. 1, No. 19, pp. 88-92).
13. Khamraeva, G. (2023). The Role of Information Gap Activities in Teaching Speaking in Esl Classes. *ЦЕНТР НАУЧНЫХ ПУБЛИКАЦИЙ (buxdu. uz)*, 33(33).

14. Karimov , . R. ., & Tursunova, M. . (2024). THE PROBLEM OF ORIGINALITY IN THE ANALYSIS OF PARALLEL CORPUS PRISM. *Молодые ученые*, 2(2), 51–54. извлечено от <https://www.in-academy.uz/index.php/yo/article/view/26144>
15. Tursunova , M. (2024). THE IMPORTANCE OF TEACHING ENGLISH AS A SECOND LANGUAGE. *Modern Science and Research*, 3(1), 196–199. Retrieved from <https://inlibrary.uz/index.php/science-research/article/view/27934>
16. Raxmonovna, T. M. (2023). Benefits of Teaching Foreign Languages to Young Learners. *American Journal of Language, Literacy and Learning in STEM Education (2993-2769)*, 1(10), 603–606. Retrieved from <http://grnjournal.us/index.php/STEM/article/view/2195>
17. Tursunova Marxabo Raxmonovna. (2023). Translation as a Bridge Across Cultures. *American Journal of Language, Literacy and Learning in STEM Education (2993-2769)*, 1(10), 463–466. Retrieved from <http://grnjournal.us/index.php/STEM/article/view/2137>
18. Tursunova, M. (2023). THE IMPORTANCE OF POSITIVE ATMOSPHERE IN ENGLISH CLASSES. *Modern Science and Research*, 2(12), 713–716. Retrieved from <https://inlibrary.uz/index.php/science-research/article/view/27179>
19. Tursunova Marxabo Raxmonovna. (2023). USING EFFECTIVE METHODS IN THE PROCESS OF TEACHING ENGLISH GRAMMAR. *IMRAS*, 6(7), 183–189. Retrieved from <https://journal.imras.org/index.php/sps/article/view/479>
20. Tursunova Marxabo Raxmonovna. (2023). Parallel Korpus Prizmasi Tahlilida Tarjima Asarlarda Asliyat Muammosi Tadqiqi . *American Journal of Language, Literacy and Learning in STEM Education (2993-2769)*, 1(9), 311–317. Retrieved from <http://grnjournal.us/index.php/STEM/article/view/1505>
21. Tursunova, M. (2023). USING INDUCTIVE AND DEDUCTIVE APPROACH IN TEACHING GRAMMAR. *Modern Science and Research*, 2(10), 11-17.
22. Tursunova, M. (2023). ROLE OF THE 4C METHOD IN LANGUAGE TEACHING. *Science and innovation in the education system*, 2(11), 75-83.
23. Tursunova, M. R., & Karimov, R. A. (2023). PARALLEL KORPUSDA BADIY ASARALARNING ASLIYAT TARJIMASI TADQIQI.(O’. HOSHIMOVNING “DUNYONING ISHLARI” ASARI ASOSIDA).
24. Tursunova Marxabo Raxmonovna. (2023). THE 4C METHOD IS AN EFFECTIVE WAY IN LANGUAGE TEACHING. [Data set]. Zenodo. <https://doi.org/10.5281/zenodo.10033473>
25. Xasanova, S. (2024). DIFFERENCE BETWEEN PROVERB AND SAYING. *Modern Science and Research*, 3(1), 140–147. Retrieved from <https://inlibrary.uz/index.php/science-research/article/view/27853>
26. Shaxnoza Baxadirovna, X. (2023). PROVERBS IN THE LEXICOGRAPHICAL ASPECT. *International Journal of Formal Education*, 2(12), 429–437. Retrieved from <http://journals.academiczone.net/index.php/ijfe/article/view/1771>
27. Xasanova, S. (2023). STRUCTURAL – SEMANTIC CHARACTERISTICS OF PROVERBS. *Modern Science and Research*, 2(12), 619–625. Retrieved from <https://inlibrary.uz/index.php/science-research/article/view/27109>

28. Xasanova, S., & murodova, D. (2023). REPRESENTATION OF THE SYSTEMIC RELATIONS OF RUSSIAN VOCABULARY IN PROVERBS AND SAYINGS. *Modern Science and Research*, 2(10), 276–280. Retrieved from <https://inlibrary.uz/index.php/science-research/article/view/24346>
29. Xasanova, S. (2023). USING EXPRESSIVE VOCABULARY IN RUSSIAN PROVERBS. *Modern Science and Research*, 2(10), 403–408. Retrieved from <https://inlibrary.uz/index.php/science-research/article/view/25248>
30. Баходировна, Х. Ш. (2023). Гендерная Лексика В Русском Языке. *International Journal of Formal Education*, 2(11), 324–331. Retrieved from <http://journals.academiczone.net/index.php/ijfe/article/view/1505>
31. Fayzullayeva, N. (2024). WALT WHITMAN AND HIS POEM ABOUT AMERICA. *Modern Science and Research*, 3(1), 35–39. Retrieved from <https://inlibrary.uz/index.php/science-research/article/view/28918>
32. Fayzullayeva, N. (2024). "AMERICAN DREAM" IN WALT WITHMAN'S POEMS. *Modern Science and Research*, 3(1), 220–224. Retrieved from <https://inlibrary.uz/index.php/science-research/article/view/27940>
33. Fayzullayeva, N. S. qizi . (2023). Theoretical Views on the Use of the Term "Concept" in Cognitive Linguistics. *EUROPEAN JOURNAL OF INNOVATION IN NONFORMAL EDUCATION*, 3(5), 27–31. Retrieved from <https://www.inovatus.es/index.php/ejine/article/view/1685>
34. Nosirova, D. (2023). HARNESSING DIGITAL TOOLS FOR ENGLISH LANGUAGE LEARNING. *Modern Science and Research*, 2(10), 39–44.
35. Nosirova, D. (2023). USING DIDACTICAL GAMES IN SPEAKING LESSONS. *MODERN SCIENCE AND RESEARCH*, 2(10), 706–709.
36. Rizoqulovna, N. D. (2023). LEARNING ENGLISH AS A SECOND LANGUAGE: CHALLENGES AND STRATEGIES.
37. Nosirova, D. (2023). SECOND LANGUAGE ACQUISITION AND THE ROLE OF DIDACTIC GAMES IN SLA. *Modern Science and Research*, 2(5), 1143–1145.
38. Sadullayev, U. . (2024). THE NEIGHBORHOOD IS THE CRADLE OF VALUES. *Modern Science and Research*, 3(1), 607–613. Retrieved from <https://inlibrary.uz/index.php/science-research/article/view/28343>
39. Sadullayev, U. (2023). ABOUT THE EMERGENCE OF THE CONCEPT OF NEIGHBORHOOD. *Modern Science and Research*, 2(12), 722-727.
40. Sadullayev Umidjon Shokir O'g'li. (2023). THE IMPORTANCE OF THE MAHALLA SYSTEM'S REFORMATIONS IN NEW UZBEKISTAN. *International Journal Of History And Political Sciences*, 3(10), 25–30. <https://doi.org/10.37547/ijhps/Volume03Issue10-05>
41. Sadullayev Umidjon Shokir o'g'li. (2023). The History of the Creation and Formation of the Neighborhood. *American Journal of Language, Literacy and Learning in STEM Education* (2993-2769), 1(10), 480–485. Retrieved from <https://grnjournal.us/index.php/STEM/article/view/2142>

42. O'gli, S. U. S. (2023). ELUCIDATION OF ISSUES OF THE HISTORY OF BUKHARA GUZARS IN OA SUKHAREVA AND HER STUDIES. *International Journal Of History And Political Sciences*, 3(11), 30-35.
43. Sadullayev, U. (2023). ABOUT THE EMERGENCE OF THE CONCEPT OF NEIGHBORHOOD. *Modern Science and Research*, 2(12), 722–727.
44. Shokir o'gli, S. U. (2023). The Essence of State Policy on Youth in New Uzbekistan. *American Journal of Language, Literacy and Learning in STEM Education* (2993-2769), 1(9), 554-559.
45. Sadullayev, U. (2023). THE ROLE OF THE NEIGHBORHOOD IN RAISING A SPIRITUALLY MATURE GENERATION. *Modern Science and Research*, 2(10), 488-493.
46. Sadullayev, U. (2023). O'zbekistonda xotin-qizlarga berilayotgan e'tibor: mahalla boshqaruvida xotin-qizlarning roli. In *Oriental Conferences* (Vol. 1, No. 1, pp. 551-556). OOO «SupportScience».
47. Хасанова, III. (2024). <https://doi.org/10.5281/zenodo.10651477>. MODERN SCIENCE AND RESEARCH, 3(2), 425–435. <https://doi.org/10.5281/zenodo.10651477>
48. Toshpulatova Shakhnoza Shuhratovna. (2023). ETYMOLOGY OF TAJIK MARRIAGE CEREMONY. *International Journal Of History And Political Sciences*, 3(11), 17–23. <https://doi.org/10.37547/ijhps/Volume03Issue11-05>
49. Naimov, I. ., & Toshpo'latova, S. . (2023). MARRIAGE CEREMONY OF TAJIKS IN THE WORK OF MIKHAIL STEPANOVICH ANDREYEV “TADJIKI DOLINI KHUF”. *International Journal of Intellectual Cultural Heritage*, 3(1), 12–16.
50. Sh.Sh.Toshpo'latova, & I.N.Naimov. (2023). M.S. ANDREYEV – O'RTA OSIYO XALQLARI ETNOGRAFIYASINING YIRIK OLIMI. *Innovations in Technology and Science Education*, 2(8), 1214–1222.
51. Toshpo'latova, S., & Ashurova, G. (2023). THE HISTORY AND DESCRIPTION OF THE WORK OF M. S. ANDREYEV - "ARK BUKHARI". *Modern Science and Research*, 2(9), 404–409.
52. Gulamova , D. (2024). EUPHEMISM INTERPRETATION IN ENGLISH AND UZBEK LANGUAGE. *Modern Science and Research*, 3(1), 817–823. Retrieved from <https://inlibrary.uz/index.php/science-research/article/view/28458>
53. Gulamova, D. (2023). METHODOLOGY FOR DEVELOPING THE CULTURE OF USING EUPHEMISMS IN 9TH GRADE NATIVE LANGUAGE CLASSES. *Modern Science and Research*, 2(12), 483–493. Retrieved from <https://inlibrary.uz/index.php/science-research/article/view/26960>
54. Gulamova, D. I. (2023). 5-6-SINF ONA TILI DARSLARIDA EVFEMIZMLARDAN FOYDALANISH MADANIYATINI SHAKLLANTIRISH USULLARI.
55. Gulamova, D. I. (2023). EVFEMIZMLAR O 'QUVCHI NUTQ MADANIYATINI RIVOJLANTIRUVCHI OMIL SIFATIDA.
56. Murodova, D. (2023). MATERNAL IMAGE IN MODERN UZBEK PROSE. *Modern Science and Research*, 2(12), 654-658.
57. Arabovna, M. D. (2023). MATERNAL IMAGE IN MODERN UZBEK PROSE. *International Journal Of Literature And Languages*, 3(12), 28-33.

58. Arabovna, M. D. (2023). THE THEME OF MOTHERHOOD IN “WOMEN'S PROSE” BY MASHA TRAUB. *International Journal Of Literature And Languages*, 3(12), 34-38.
59. Murodova, D. (2024). MATERNAL IMAGE IN “WOMEN’S PROSE” BY MASHA TRAUB. *Modern Science and Research*, 3(1), 157–163. Retrieved from <https://inlibrary.uz/index.php/science-research/article/view/27859>
60. Sur’at qizi Fayzullayeva, N., & Kilicheva, M. R. (2022). UOLT UILTMAN NASRIDA “AMERIKA ORZUSI” KONSEPTI. *INTERNATIONAL CONFERENCE ON LEARNING AND TEACHING*, 1(8), 574-576.
61. Jiyanmuratova, G. S. (2019). ELECTORAL MOOD OF THE YOUTH ELECTORATE OF UZBEKISTAN. In *ОСОБЕННОСТИ ИННОВАЦИОННОГО ЭТАПА РАЗВИТИЯ МИРОВОЙ НАУКИ* (pp. 7-9).
62. Dzhianmuratova, G. (2023). Factors Determining the Behavior of Young Voters. *Information Horizons: American Journal of Library and Information Science Innovation* (2993-2777), 1(10), 96-100.

КРИТИЧЕСКОЕ МЫШЛЕНИЕ - ЭТО СИСТЕМА СУЖДЕНИЙ

Идиева Лола Исмаевна

Преподаватель английского языка

Кафедры «Истории и филологических дисциплин»

Азиатский Международный Университет

Бухара, Узбекистан.

idiyevalolaismatovna@oxu.uz

<https://doi.org/10.5281/zenodo.10667417>

Аннотация. *Статья о критическом мышлении, где его можно использовать, как его можно применять. Критическое мышление — важный мягкий навык. Человек с развитым критическим мышлением имеет. Целый набор умений – это наблюдательность и умение обосновать свою точку зрения, сосредоточить внимание на изучение информации и умение применять аналитические навыки в различных ситуациях.*

Ключевые слова: *критическое мышление, мягкие навыки, логические и причинно-следственные связи, быстрый анализ и оценивать суждения других.*

CRITICAL THINKING IS A SYSTEM OF JUDGMENT

Abstract. *An article about critical thinking, where it can be used, how it can be applied.*

Critical thinking is an important soft skill. A person with developed critical thinking has. A whole set of skills includes observation and the ability to justify one's point of view, focus on studying information and the ability to apply analytical skills in various situations.

Keywords: *critical thinking, soft skills, logical and cause-and-effect relationships, quick analysis and evaluating the judgments of others.*

Критическое мышление – это система суждений, которая используется для анализа вещей и информацию, интерпретировать явления, оценивать события, а затем объективно выводы. Критическое мышление — важный мягкий навык. Человек с развитым критическим мышление обладает целым набором навыков – это наблюдательность и умение обосновывать свои точки зрения, нацеленность на изучение информации и умение применять аналитические навыки в различных ситуациях. Где может пригодиться критическое мышление? Повсюду. Это не преувеличение: навыки критического мышления полезны в во всех сферах нашей жизни – как для детей и подростков, так и для взрослых.

Человек, обладающий критическим мышлением, способен:

- понимать логические и причинно-следственные связи между различными идеями и концепции;

- быстро анализировать и оценивать суждения других;

- Грамотно конструировать собственные аргументы и доводить их до другие;

- находить нестыковки, нестыковки и банальные ошибки в логике и аргументация;

- признать важность и актуальность идей для общего контекста;

- Рефлексивно оценивать собственные мнения и убеждения.

Чтобы ответить на вопрос «что значит мыслить критически?» в большей степени подробно, Никита Непряхин, руководитель Школы критического мышления, соавтор Книга «Критическое мышление» разработала систему шести требований.

1 - гибкое мышление

Этот критерий является одним из ключевых. Мир меняется с невероятной скоростью, поэтому, чтобы адаптироваться абсолютно к любым условиям, мы должны меняться вместе с ней. Это означает возможность «жонглировать» разными вариантами, выходя за рамки привычного. рамки. Это способность не только быстро находить новые стратегии, но и пересмотреть свои решения, отказаться от старых взглядов, если они окажутся неверными.

А человек с гибким мышлением видит ситуацию не однополярно, и даже если что-то не получается, он не сдаётся, так как всегда есть другая альтернатива. Негибкий человек – заложник своих взглядов и стереотипов. Он бескомпромиссный, категоричный и несговорчивый. Только гибкость мышления, характер и поведение помогают избежать ненужных конфликтов и ненужных стресс.

2 – логическое изложение.

Обычно, когда мы говорим о логике, мы имеем в виду способность рассуждать, абстрагироваться, анализировать, делать правильные выводы и действовать последовательно. Критическое мышление и логика подобны сиамским близнецам: невозможно представить себе критический мыслитель, который не может понять, например, причину и следствие. Однако, любая логичность бессильна сама по себе. Оно победит только в присутствии других критерии.

3 - мотивированные суждения.

С предыдущим критерием тесно связан третий пункт. Критическое мышление – это невозможно без убедительных рассуждений. Критический мыслитель, доказывая свою позицию никогда не скажет: «Я тебе говорю!», «Поверь мне!», «Я сказал и все!», «Это понятно дурак!». Требуя от других логичных и доказанных аргументов, он сам будет никогда не скатываться к голословным утверждениям. Ни один тезис он не примет на веру без адекватной доказательной базы: подтвержденные факты, статистические данные, тщательные научные исследования, ссылки на конкретные опыт.

4 - беспристрастный подход

Это значит не подстраивать логику под свои эгоистические желания, стремиться к справедливости, быть способен контролировать свои эмоции и спокойно воспринимать реальность. Думая как будто из третье лицо, своего рода судья. Пожалуй, это один из самых сложных критериев. Трудно быть беспристрастным, ведь в нашей голове очень много сформированных психических программ, предложений, И наше эго иногда эгоистично влияет на наши мысли, и действия. Чтобы этого избежать, нам нужно чаще спрашивать себя: «Разве моя во мне говорит субъективное отношение?», «Неужели в этом нет моего личного интереса?» решение?», «Что бы сделал человек со стороны?» и так далее. Абсолютной беспристрастности добиться невозможно, но к этому должен стремиться каждый это.

5 – упорядоченные мысли.

Мыслить критически – значит мыслить упорядоченно, систематически, последовательно, организованным образом. Это требует приведения своих мыслей в порядок. В зрелом и сильный ум, не может быть хаоса, беглых, бессвязных мыслей: они рождают беспорядочная речь, за которой следуют бессистемные решения, что в конечном итоге приводит к неорганизованная жизнь. Гармония может родиться только в порядке. Человек, который мыслит упорядоченно манере, принимает последовательные решения,

систематически оценивает информацию, является мастер анализа и синтеза. Его сложно сбить с толку или сбить с пути от четкой смысловой линии.

б - самостоятельное мышление.

Критический мыслитель – это независимый мыслитель. Конечно, мы можем послушать мнение других, главное, чтобы это было осознанное решение. Независимое мышление не должно осуществляться вопреки тому, что кто-то другой продемонстрировать взрослость и то, насколько вы оригинальны. Это следует сделать для себя. В противном случае другие подумают и сделают выбор за вас. Но полной автономии быть не может, это изоляция. Мы не Робинзоны Крузо на необитаемом острове, мы социальные существа, взаимодействующие друг с другом и проживание в едином инфополе по особым правилам.

Парефразируя известного выражения, мы можем сказать, что наша автономия заканчивается там, где автономия другого начинается.

Как вы применяете критическое мышление? Есть много способов. Профессор Саманта Агус предлагает пять шагов подход. Сформулируйте проблему. Например, вас просят попробовать диету, которая обещает результат через две недели. Определение личной цели – похудеть, улучшить свой питание – облегчит критическую оценку этой информации и соотнесение ее с твои нужды. Соберите информацию. Вы можете обратиться за советом к специалистам. Это поможет вам оценить все альтернативы.

Используйте информацию. Задайте себе ряд важных вопросов: «Какова моя обоснование в этой ситуации?», «Верю ли я, что мне говорят правду?» интерпретация информации звучит осмысленно?", "Какая ответственность предстоящий?". Подумайте о последствиях. Допустим, кандидат обещает снизить стоимость, бензина на АЗС во время акции. Звучит здорово, но как насчет долгосрочное воздействие на окружающую среду?

Всегда стоит задуматься о влиянии определенные решения относительно будущих событий. Изучите другие точки зрения. Это поможет вам увидеть варианты, оценить свои сделать выбор и принять осознанное решение. Невозможно научиться критическому мышлению сразу. Это как учить иностранный язык - сначала все кажется сложным и непонятным, но когда ты пойми логику, станет легче.

REFERENCES

1. Ismatovna, I. L. (2023). Improvement of Quality of Knowledge by Using Videos at Lessons. *JOURNAL OF SCIENCE, RESEARCH AND TEACHING*, 2(4), 100-102.
2. Idiyeva, L. I. (2017). LISTENING AT LESSONS OF A FOREIGN LANGUAGE. *Достижения науки и образования*, (5), 65-66.
3. Ismatovna, I. L. (2021). Typology of parts of speech and content of grammatical categories in two languages. *ACADEMICIA: An International Multidisciplinary Research Journal*, 11(8), 53-57.
4. Ismatovna, I. L. (2023). Humour in the Upbringing and Education of the Modern Teenager. *Научный Фокус*, 1(5), 507-509.
5. Ismatovna, I. L. Goals and Techniques for Teaching Grammar. *International Journal of Scientific Research and Modern Education*, 4(2), 33-34.
6. Ismatovna, I. L. (2017). Some peculiarities of using video in teaching ESL. *Достижения науки и образования*, (5 (18)), 67-68.

7. Lola, I., Madinabonu, N., & Ruslan, K. (2022). Using swot analysis in education. *Results of National Scientific Research International Journal*, 1(3), 126-131.
8. Ismatovna, I. L. (2023). USING VIDEOS AT ESL TEACHING AND IMPROVEMENT OF QUALITY OF SKILLS. *JOURNAL OF EDUCATION, ETHICS AND VALUE*, 2(5), 1-3.
9. Ismatovna, I. L. (2023). Activities for presenting and practicing vocabulary. *JOURNAL OF SCIENCE, RESEARCH AND TEACHING*, 2(4), 130-133.
10. Ismatovna, I. L. (2022). MULTIMEDIA TECHNOLOGIES IN THE EDUCATIONAL PROCESS OF A HIGHER EDUCATION INSTITUTION. *INTERNATIONAL JOURNAL OF SOCIAL SCIENCE & INTERDISCIPLINARY RESEARCH ISSN: 2277-3630 Impact factor: 7.429*, 11(04), 80-84.
11. Ismatovna, I. L. (2021, November). PROVERBS AS ONE OF THE SOURCES OF PHRASEOLOGICAL DERIVATION. In *E-Conference Globe* (pp. 4-6).
12. Ismatovna, I. L. (2021). Typology of parts of speech and content of grammatical categories in two languages. *ACADEMICIA: An International Multidisciplinary Research Journal*, 11(8), 53-57.
13. IDIYEVA, L. I. Using Interactive Forms and Techniques in English Lessons. *Asst. Prof. Dr. Mehmet Necati CIZRELIOGULLARI, Ph. D.*, 42.
14. Bobojonova, D. (2023). THE IMPORTANCE OF UZBEK FOLK PROVERBS. *Modern Science and Research*, 2(10), 670–675. Retrieved from <https://inlibrary.uz/index.php/science-research/article/view/25751>
15. Bobojonova Dilnoza Okhunjonovna. (2023). A Proverb is a Product of Folk Wisdom. *American Journal of Language, Literacy and Learning in STEM Education* (2993-2769), 1(9), 333–338. Retrieved from <https://grnjournal.us/index.php/STEM/article/view/1509>
16. Murodova, D. (2023). MATERNAL IMAGE IN MODERN UZBEK PROSE. *Modern Science and Research*, 2(12), 654-658.
17. Arabovna, M. D. (2023). MATERNAL IMAGE IN MODERN UZBEK PROSE. *International Journal Of Literature And Languages*, 3(12), 28-33.
18. Arabovna, M. D. (2023). THE THEME OF MOTHERHOOD IN “WOMEN'S PROSE” BY MASHA TRAUB. *International Journal Of Literature And Languages*, 3(12), 34-38.
19. Murodova, D. (2024). MATERNAL IMAGE IN “WOMEN’S PROSE” BY MASHA TRAUB. *Modern Science and Research*, 3(1), 157–163. Retrieved from <https://inlibrary.uz/index.php/science-research/article/view/27859>
20. Муродова, Д. А. (2023). ХУДОЖЕСТВЕННЫЕ ГЕРОИ В СОВРЕМЕННОЙ РУССКОЙ ЛИТЕРАТУРЕ.
21. Dilobar Imamkulovna Gulamova. (2023). METHODS OF FORMING THE CULTURE OF USING EUPHEMISMS IN 5-6TH GRADE NATIVE LANGUAGE CLASSES. *International Journal Of Literature And Languages*, 3(11), 61–67. <https://doi.org/10.37547/ijll/Volume03Issue11-09>
22. Xasanova, S. (2024). DIFFERENCE BETWEEN PROVERB AND SAYING. *Modern Science and Research*, 3(1), 140–147. Retrieved from <https://inlibrary.uz/index.php/science-research/article/view/27853>

23. Shaxnoza Baxadirovna, X. (2023). PROVERBS IN THE LEXICOGRAPHICAL ASPECT. *International Journal of Formal Education*, 2(12), 429–437. Retrieved from <http://journals.academiczone.net/index.php/ijfe/article/view/1771>
24. Xasanova, S. (2023). STRUCTURAL – SEMANTIC CHARACTERISTICS OF PROVERBS. *Modern Science and Research*, 2(12), 619–625. Retrieved from <https://inlibrary.uz/index.php/science-research/article/view/27109>
25. Xasanova, S., & murodova, D. (2023). REPRESENTATION OF THE SYSTEMIC RELATIONS OF RUSSIAN VOCABULARY IN PROVERBS AND SAYINGS. *Modern Science and Research*, 2(10), 276–280. Retrieved from <https://inlibrary.uz/index.php/science-research/article/view/24346>
26. Xasanova, S. (2023). USING EXPRESSIVE VOCABULARY IN RUSSIAN PROVERBS. *Modern Science and Research*, 2(10), 403–408. Retrieved from <https://inlibrary.uz/index.php/science-research/article/view/25248>
27. Akmal, B. (2024). THE GREAT WALL OF THE EARLY MIDDLE AGES - KANPIRAK WALL. *Modern Science and Research*, 3(1), 694–698. Retrieved from <https://inlibrary.uz/index.php/science-research/article/view/28381>
28. Bobohusenov Akmal. (2023). BUXORO VOHSINING ANTIK DAVRI SHISHA BUYUMLARI. *TADQIQOTLAR*, 25(2), 208–211. Retrieved from <http://tadqiqotlar.uz/index.php/new/article/view/307>
29. Bobohusenov Akmal Ashurovich. (2023). THE MATERIAL CULTURE OF THE TOMBS OF THE ANCIENT AND EARLY MEDIEVAL PERIOD. *International Journal Of History And Political Sciences*, 3(11), 24–29. <https://doi.org/10.37547/ijhps/Volume03Issue11-06>
30. Bafoeva, R. (2024). THE IMPORTANCE OF PROVERBS IN ENGLISH, RUSSIAN, UZBEK LANGUAGES. *Modern Science and Research*, 3(1), 33-38.
31. Bafoeva, R. (2023). The concept of family in English, Russian and Uzbek proverbs. *American Journal of Language, Literacy and Learning in STEM Education* (2993-2769), 1(10), 651–654. Retrieved from <https://grnjournal.us/index.php/STEM/article/view/2279>
32. Rokhila Bafoeva 2023. The Concept of Education in English and Uzbek Proverbs. *American Journal of Language, Literacy and Learning in STEM Education* (2993-2769). 1, 9 (Nov. 2023), 292–296.
33. Bafoeva, R. (2023). INGLIZ VA O'ZBEK MAQOLLARIDA TA'LIM TUSHUNCHASI.
34. Bafoeva, R. (2023). XORIJIY TILLARNI O'QITISHNING YANGICHA USULLARI.
35. Bafoeva, R. (2023). NEW METHODS OF TEACHING FOREIGN LANGUAGES. *Modern Science and Research*, 2(10), 58-63.
36. Pirmanovna, N. G., & Bafoeva, R. (2022). NATIONAL AND CULTURAL PROVERBS IN ENGLISH AND UZBEK LANGUAGES AND THEIR UNIVERSAL FEATURES. *Новости образования: исследование в XXI веке*, 1(4), 500-503.
37. Pirmanovna, N. G., & Bafoeva, R. (2023). INGLIZ VA O'ZBEK MAQOLLARING GENDER XUSUSIYATLARI. *World of Science*, 6(5), 167-169.
38. Pirmanovna, N. G., & Bafoeva, R. (2023). O'ZBEK VA INGLIZ MAQOLLARINING JAMIYATDAGI TUTGAN O'RNI VA ULARNING O'RGANILGANLIK

- DARAJASI. *SCIENTIFIC APPROACH TO THE MODERN EDUCATION SYSTEM*, 2(14), 74-76.
39. Bafoeva, R. (2023). INGLIZ VA O'ZBEK MAQOLLARINING SHAKLLANISH VA O'RGANILISH MASALALARI. *Научный Фокус*, 1(3), 29-31.
40. Bafoeva, R. (2023). INGLIZ VA O'ZBEK MAQOLLARINING KOGNITIV TAHLILI Ingliz va ozbek maqollari tizimlari haqida gap ketganda ularning mohiyati bir-biridan ajralib turishi aniq bo'ladi, chunki ular turli xil tarixiy, ijtimoiy va iqtisodiy sharoitlarda rivojlangan, va bu maqoll. *World of Science*, 6(6), 207-211.
41. Pirmanovna, N. G., & Bafoeva, R. (2023). LINGUISTIC AND CULTURAL ANALYSIS OF ENGLISH AND UZBEK PROVERBS. *Finland International Scientific Journal of Education, Social Science & Humanities*, 11(4), 227-230.
42. Bafoeva, R. (2023). THE IMPORTANCE OF INTERACTIVE GAMES IN LEARNING FOREIGN LANGUAGES PROCESS. *Modern Science and Research*, 2(10), 510-512.
43. Jabborova Aziza Jobirovna. (2023). THE CATEGORY OF ASPECT IN ENGLISH GRAMMAR. *Academia Science Repository*, 4(05), 10–27. Retrieved from <http://academiascience.com/index.php/repo/article/view/443>
44. Aziza Jabborova Jobirovna. (2023). Effective Classroom Management: Strategies for Teachers. *American Journal of Language, Literacy and Learning in STEM Education* (2993-2769), 1(10), 444–450. Retrieved from <http://grnjournal.us/index.php/STEM/article/view/2133>
45. Aziza Jabborova Jobirovna. (2023). Qualities of an Ideal Teacher. *American Journal of Language, Literacy and Learning in STEM Education* (2993-2769), 1(10), 437–443. Retrieved from <http://grnjournal.us/index.php/STEM/article/view/2132>
46. Jobirovna, A. J. (2023). Engaging Classroom Strategies: Fostering Active Participation among Students. *American Journal of Language, Literacy and Learning in STEM Education* (2993-2769), 1(9), 155–161. Retrieved from <http://grnjournal.us/index.php/STEM/article/view/1379>
47. Jabborova, A. (2023). THE LECTURER OF HISTORY AND PHILOLOGY DEPARTMENT, ASIA INTERNATIONAL UNIVERSITY. *Modern Science and Research*, 2(9), 97–108. Retrieved from <https://inlibrary.uz/index.php/science-research/article/view/23905>
48. Toshpolatova Shakhnoza Shuhratovna. (2023). ETHNOLOGICAL ANALYSIS OF NATIONAL COSTUMES AND RITUALS OF TAJIKS IN THE WORKS OF M. S. ANDREYEV. *International Journal Of History And Political Sciences*, 3(12), 42–47. <https://doi.org/10.37547/ijhps/Volume03Issue12-08>
49. Toshpo'latova, S. (2023). M. S. ANDREYEV-SCIENTIFIC CAREER. *Modern Science and Research*, 2(12), 801–807. Retrieved from <https://inlibrary.uz/index.php/science-research/article/view/27191>
50. Toshpulatova Shakhnoza Shuhratovna. (2023). ETYMOLOGY OF TAJIK MARRIAGE CEREMONY. *International Journal Of History And Political Sciences*, 3(11), 17–23. <https://doi.org/10.37547/ijhps/Volume03Issue11-05>
51. Muxamedovna, G. M. (2023). INNOVATION TALIM-BUYUK KELAJAK POYDEVORI. *World scientific research journal*, 17(1), 74-76.

52. Muxamedovna, G. M. (2023). UCHINCHI RENESANS DAVRIDA AJDODLARIMIZ MEROSINI ORGANISH ORQALI INTEGRATSION TA'LIMNI YANADA TAKOMILLASHTIRISH TAMOYILLARI. *ОБРАЗОВАНИЕ НАУКА И ИННОВАЦИОННЫЕ ИДЕИ В МИРЕ*, 22(1), 35-38.
53. Jiyanmuratova, G. S. (2019). ELECTORAL MOOD OF THE YOUTH ELECTORATE OF UZBEKISTAN. In *ОСОБЕННОСТИ ИННОВАЦИОННОГО ЭТАПА РАЗВИТИЯ МИРОВОЙ НАУКИ* (pp. 7-9).
54. Dzhianmuratova, G. (2023). Factors Determining the Behavior of Young Voters. *Information Horizons: American Journal of Library and Information Science Innovation* (2993-2777), 1(10), 96-100.

THE ESSENCE OF ENGLISH FOR SPECIFIC PURPOSES

Fozila Ochilzoda

The lecturer of History and Philology Department
Asia International University
Bukhara, Uzbekistan

E-mail: fozilaochilzoda@gmail.com

<https://doi.org/10.5281/zenodo.10656841>

Abstract. *In today's era of rapidly advancing international scientific collaboration and business, specialized foreign language courses are gaining popularity. These courses follow the approach known as English for Specific Purposes (ESP), which involves tailoring language instruction to meet the specific linguistic and communicative needs of learners. This approach emphasizes adjusting the course content to align with the learners' professional aspirations, preferred learning styles, and future plans. Prior to designing the ESP course, it is essential to conduct a thorough needs analysis, including identifying the learners' anticipated professional contexts and analyzing the language used within these contexts.*

Key words: *international scientific collaboration and business, prospective employers, English for Specific Purposes.*

СУЩНОСТЬ АНГЛИЙСКОГО ЯЗЫКА ДЛЯ КОНКРЕТНЫХ ЦЕЛЕЙ

Аннотация. *В современную эпоху стремительно развивающегося международного научного сотрудничества и бизнеса все большую популярность набирают специализированные курсы иностранных языков. Эти курсы следуют подходу, известному как «Английский язык для специальных целей» (ESP), который предполагает адаптацию языкового обучения для удовлетворения конкретных языковых и коммуникативных потребностей учащихся. Этот подход делает упор на корректировку содержания курса в соответствии с профессиональными устремлениями учащихся, предпочтительными стилями обучения и планами на будущее. Прежде чем разрабатывать курс ESP, важно провести тщательный анализ потребностей, включая определение предполагаемого профессионального контекста учащихся и анализ языка, используемого в этих контекстах.*

Ключевые слова: *международное научное сотрудничество и бизнес, потенциальные работодатели, английский для специальных целей.*

Information regarding students' needs can be gathered through questionnaires, interviews, and discussions involving both students and their prospective employers. These data collection methods aim to enhance the effectiveness of the teaching process. This study aims to provide both theoretical and practical foundations for ESP methodology, distinguishing it from General English courses and discussing the methodological implications for language instructors. Equipping a student to perform proficiently in their current or prospective professional environment hinges on a meticulously planned and effectively executed course of English for Specific Purposes (ESP).

Developing and implementing an ESP curriculum for university-level students poses a challenge for English language instructors, who must address various tasks related to course organization, including defining the course objectives, selecting appropriate content, and choosing suitable teaching methodologies and techniques to facilitate the acquisition of specialized vocabulary and language structures necessary for specific contexts. This paper provides both

theoretical and practical foundations for teaching a foreign language for specific purposes, discussing the unique objectives of ESP courses and the distinguishing features that set them apart from General English courses. Additionally, it offers methodological insights for language instructors derived from these findings.

What is ESP?

Hutchinson and Waters (1987, p. 19) characterize ESP as "an approach to language learning centered on learner needs." They emphasize that all decisions regarding content and methodology in ESP are driven by the learner's rationale for acquiring a foreign language. Dudley Evans and St John (1998, p. 5) define ESP in terms of both absolute and variable characteristics. Absolute characteristics include:

1. ESP tailored to meet specific learner needs.
2. ESP aligns with the methodology and activities of the relevant discipline.
3. ESP focuses on language pertinent to disciplinary activities, encompassing grammar, vocabulary, register, study skills, discourse, and genre.

Variable characteristics encompass:

1. ESP may be discipline-specific.
2. ESP may employ distinct methodologies compared to General English, particularly in certain teaching contexts.
3. ESP typically targets adult learners at tertiary institutions or in professional settings, though it may also cater to secondary school students.
4. ESP is generally designed for intermediate to advanced language learners.
5. Most ESP courses assume a foundational understanding of the language system.

Stevens (1988) modified this definition, removing the contrast with General English and incorporating additional variable characteristics. Key features of the ESP approach, as emphasized by these scholars, include learner needs analysis, target situation analysis to identify features of the relevant discipline or occupation, and discourse analysis to examine language usage within disciplinary contexts. Employing these procedures aims to develop ESP courses that effectively prepare learners for communication in their professional endeavors or academic pursuits (Dudley-Evans and St John, 1998, pp. 2-4; Hutchinson and Waters, 1987, pp. 6-8; Johns and Price-Machado, 2001, p. 44).

The difference between English for Specific Purposes and General English

The distinction between English for Specific Purposes (ESP) and General English, as noted by Hutchinson and Waters (1987, p. 53), is theoretically minimal but practically significant.

Historically, General English courses often lacked needs analysis, with teachers rarely assessing their students' purposes for learning English. However, contemporary teaching practices prioritize needs analysis, marking a notable influence of the ESP approach on General English instruction. Teachers now tailor syllabi based on learners' needs, whether through selecting appropriate textbooks or creating custom materials.

The primary disparity between ESP and General English lies in the learners and their motivations. ESP students are typically adults with some prior English proficiency and familiarity with relevant content areas that ESP teachers may not possess. These learners require English skills for professional communication, specifically to perform job-related tasks. ESP emphasizes

language usage within authentic professional contexts, contrasting with General English's focus on grammar and vocabulary unrelated to learners' core subjects.

According to Dudley-Evans and St John (1998, p. 4), ESP courses should reflect the methodologies of the respective disciplines or professions they serve. Consequently, designing an ESP course necessitates a thorough needs analysis, encompassing students' current or prospective occupations and target language usage. Johns and Price-Machado (2001, p. 49) suggest several methods for needs analysis, including questionnaires for students, academic teachers, and employers; interviews with stakeholders; job shadowing; and students' notes.

Furthermore, ESP course preparation should involve analyzing students' linguistic proficiency and communicative skills at the outset (present situation analysis) and ongoing assessment of their evolving learning needs (learning needs analysis). Adjustments to teaching materials, methods, and techniques may arise from this ongoing analysis to ensure effective language instruction tailored to students' requirements.

After conducting the aforementioned analyses, the instructor must make decisions regarding:

- the educational content, including texts and various linguistic components to be covered throughout the course;
- the syllabus structure;
- the teaching methodologies;
- the selection or creation of teaching materials;
- the emphasis on particular skills acquisition.

3. What is the role of the ESP teacher (practitioner)? In ESP instruction, the role of the teacher or ESP practitioner (Swales, 1988) is distinct, encompassing five crucial functions:

- teaching (pedagogy);
- designing the course and selecting or preparing teaching materials;
- collaborating with academic instructors and/or employers;
- conducting analyses of students' needs, target situations, and discourse;
- assessing students' progress and evaluating the course's effectiveness.

The range of tasks assigned to ESP teachers sets them apart from General English instructors, who typically follow a predetermined curriculum based on a chosen textbook. Dudley Evans and St John (1998) outline the ESP teacher's role as:

1. Teacher;
2. Collaborator;
3. Course designer and materials provider;
4. Researcher;
5. Evaluator.

While the first role aligns with that of a General English teacher, it's the necessity for fulfilling the other four roles that distinguishes ESP teaching. To effectively address learners' specific needs and align with the methodologies of their respective disciplines, ESP practitioners must familiarize themselves with the relevant subject matter and understand the professional challenges associated with it. Collaboration with subject matter experts and course participants, who may possess deeper knowledge of specialized content, can be invaluable.

Although ESP teachers don't necessarily require expertise in the subject matter, they can leverage students' existing knowledge to create authentic communicative scenarios, such as seeking clarification on terminology and concepts.

One challenge ESP teachers encounter is assessing and determining the degree of specificity required in instructional materials. Considering all these factors is crucial when selecting and assessing teaching materials (Tomlinson, 1998). Fortunately, within the medical field, numerous textbooks are available that directly align with the discipline's topics and language.

However, teaching the nuances of written academic discourse specific to medicine requires ESP teachers to delve into this type of language and develop materials and activities accordingly. This task fulfills the ESP practitioner's role as a "researcher," ensuring that students receive suitable materials. The role of the ESP practitioner as an "evaluator" involves continuously assessing students' progress and the effectiveness of ESP courses.

What is the methodology of ESP? In ESP instruction, the choice of teaching methods and techniques hinges primarily on students' linguistic and communicative needs, the specificity of texts (discourse) utilized in current and target situations, students' learning methods and strategies, and the contextual elements of language teaching. Understanding and utilizing logical connectors like "moreover," "however," and "therefore," as well as structures indicating cause and effect, are crucial for producing cohesive texts and enhancing their comprehension. In spoken discourse, the usage of discourse markers such as "well," "oh," "right," and "I mean" plays a significant role (Dudley Evans and St John, 1998, p. 88).

The terms "hedging" or "vague" language refer to the cautious expression of opinions by writers or speakers, demonstrating a tentative commitment to their statements (Hyland, 2004, p. 109). Employing hedging softens the utterance, making it more polite and less susceptible to criticism from readers or interlocutors. This can be achieved through the use of modal verbs (may, might, can, could), certain adjectives (likely, probable), and select verbs (suggest, appear to, seem to, tend to). For instance, transforming a definite statement like "The ideal of building development is associated with the adherence to different policy ..." into a cautious utterance using "tend to" yields: "The ideal of building development tends to be associated with the adherence to different policy goals ..." (Jordan, 1997, p. 248).

Conclusion

This paper's examination of teaching methodologies for foreign language special purposes underscores their direct correlation with three key factors: learners' needs, target situations, and the language employed in these contexts. Analyzing these factors empowers ESP teachers to establish teaching objectives, select suitable syllabi, determine appropriate teaching content, and employ effective teaching methods and materials. ESP instruction should be anchored in a functional syllabus geared toward developing communicative competence relevant to the target profession. Collaborative teaching involving both subject specialists and language instructors appears to be the most effective approach. Specialists contribute subject-specific knowledge, materials, and guest lectures, while language teachers address linguistic challenges and train students in relevant communicative skills.

Teaching ESP poses a multifaceted challenge, demanding not only expertise in language teaching methodology but also familiarity with students' specialized disciplines. Furthermore, ESP

instructors must demonstrate flexibility in decision-making and remain receptive to student feedback and opinions.

REFERENCES

1. Bhatia, V. K. 1993. *Analysing genre - Language Use in Professional Settings*. London: Longman.
2. Bhatia, V. K. 2008. Genre analysis, ESP and professional practice. *English for Specific Purposes*, 27, pp. 161-174.
3. Dudley-Evans T., St John M. J. 1998. *Developments in English for Specific Purposes. A multi-disciplinary approach*. Cambridge: Cambridge University Press.
4. Hansen, K. 1988. Rhetoric and epistemology in the social sciences: A contrast of two representative texts. In D. A.
5. Joliffe (Ed.), *Writing in Academic Disciplines: Advances in Writing Research*. Norwood.
6. Hutchinson T., Waters A. 1987. *English for Specific Purposes*. Cambridge: Cambridge University Press.
7. Hyland, K. 2004. *Disciplinary Discourses: Social Interactions in Academic Writing* (2nd ed.). Michigan: The
8. University of Michigan Press.
9. Johns A. M., Price-Machado D. 2001. *English for Specific Purposes (ESP): Tailoring Courses to Students Needs and to the Outside World*. In M. Celce-Murcia (Ed.), *Teaching English as a Second or Foreign Language*.
10. Heinle & Heinle, London.
11. Jabborova Aziza Jobirovna. (2023). THE CATEGORY OF ASPECT IN ENGLISH GRAMMAR. *Academia Science Repository*, 4(05), 10–27. Retrieved from <http://academiascience.com/index.php/repo/article/view/443>
12. Jabborova, A. (2023). THE CATEGORY OF VOICE IN ENGLISH GRAMMAR. *Modern Science and Research*, 2(7), 430–433. Retrieved from <https://inlibrary.uz/index.php/science-research/article/view/22266>
13. Jabborova, A. (2023). WHAT IS DESIGN THINKING?. *Talqin Va Tadqiqotlar*, 1(13). извлечено от <http://talqinvatadqiqotlar.uz/index.php/tvt/article/view/941>
14. Jabborova, A. (2023). THE CATEGORY OF PERSON IN ENGLISH GRAMMAR. *Modern Science and Research*, 2(8), 367–375. Retrieved from <https://inlibrary.uz/index.php/science-research/article/view/23467>
15. Jabborova, A. (2023). THE CATEGORY OF PERSON IN ENGLISH GRAMMAR, THE ANALYSIS OF THEIR USE IN “LOVY OF LIFE” WRITTEN BY JACK LONDON. *Modern Science and Research*, 2(9), 97–108. Retrieved from <https://inlibrary.uz/index.php/science-research/article/view/24087>
16. Johns A. M., Price-Machado D. 2001. *English for Specific Purposes (ESP): Tailoring Courses to Students Needs and to the Outside World*. In M. Celce-Murcia (Ed.), *Teaching English as a Second or Foreign Language*. Heinle & Heinle, London.

19. Ollomurodov Arjunbek Orifjonovich. (2023). Metaphoric Analysis of “The Kite Runner” by Khaled Hosseini. *American Journal of Language, Literacy and Learning in STEM Education* (2993-2769), 1(10), 573–578. Retrieved from <https://grnjournal.us/index.php/STEM/article/view/2175>
20. Ollomurodov, A. (2024). REFLECTION OF HUMAN PSYCHOLOGICAL AND EMOTIONAL STATE IN LITERARY DISCOURSE. *Modern Science and Research*, 3(1), 600–606.
21. Orifjonovich, O. A. (2024). INSON PSIXOLOGIK-EMOTSIONAL HOLATINING BADIY DISKURSDA AKS ETTIRILISHI.
22. Ollomurodov Arjunbek Orifjonovich. (2023). LANGUAGE AND SOCIETY IN CINEMATIC DISCOURSE. *International Journal Of Literature And Languages*, 3(12), 44–50. <https://doi.org/10.37547/ijll/Volume03Issue12-09>
23. Ollomurodov, A. (2023). COMPARATIVE ANALYSIS OF THE TRANSLATION OF CONCEPTUAL METAPHORS IN UZBEK AND ENGLISH. *Modern Science and Research*, 2(12), 608-614.
24. Orifjonovich, O. A. (2023). The Main Features of Conceptual Metaphors in Modern Linguistics. *American Journal of Language, Literacy and Learning in STEM Education* (2993-2769), 1(9), 365-371.
25. Orifjonovich, O. A. (2023). INGLIZ VA OZBEK TILIDAGI KONSEPTUAL METAFORALAR TARJIMASINING QIYOSIY TAHLILI.
26. Ollomurodov, A. (2023). CINEMA DISCOURSE ANALYSIS AND THEORETICAL FOUNDATIONS IN LINGUISTICS. *Modern Science and Research*, 2(10), 500-505.
27. Ollomurodov, A. (2023). MULTIDISCIPLINARY AND INTERDISCIPLINARY STUDY OF METAPHOR. *Modern Science and Research*, 2(9), 136-139.
28. Orifjonovich, O. A. (2023). METAFORANING KO'P TARMOQLI VA FANLARARO O'RGANILISHI.
29. Orifjonovich, O. A. (2023). KINODISKURS LINGVISTIK SISTEMANING BIR QISMI SIFATIDA. O'ZBEKISTONDA FANLARARO INNOVATSIYALAR VA ILMIY TADQIQOTLAR JURNALI, 2(23), 208-211.
30. Orifjonovich, O. A. (2023). Cognitive-Discursive Approach to the Analysis Of Film Discourse. *International Journal Of Literature And Languages*, 3(10), 25-31.
31. Sulaymonovna, Q. N., Tashpulatovna, K. M., & Orifjonovich, O. A. (2023). COGNITIVE AND LINGUOCULTURAL CHARACTERISTICS OF. *VOLUME*, 3, 30-35.
32. Sulaymonovna, Q. N., & Orifjonovich, O. A. (2023). XOLID HUSAYNIYNING ASARLARI TARJIMALARIDA KONSEPTUAL METAFORALAR TALQINI VA.
33. Sulaymonovna, Q. N., Tashpulatovna, K. M., & Orifjonovich, O. A. (2023). COGNITIVE AND LINGUOCULTURAL CHARACTERISTICS OF METAPHORS. *Finland International Scientific Journal of Education, Social Science & Humanities*, 11(3), 849-854.
34. Sulaymonovna, Q. N., & Orifjonovich, O. A. (2023, May). XOLID HUSAYNIYNING ASARLARI TARJIMALARIDA KONSEPTUAL METAFORALAR TALQINI VA TAHLILI. In *Integration Conference on Integration of Pragmalinguistics, Functional Translation Studies and Language Teaching Processes* (pp. 147-150).

35. Sulaymonovna, Q. N., & Orifjonovich, O. A. (2022). KONSEPTUAL METAFORALARNING LINGVOMADANIY HAMDA KOGNITIV XUSUSIYATLARI VA TIL TARAQQIYOTIDA TUTGAN ORNI. *Scientific Impulse*, 1(3), 594-600.
36. Sulaymonovna, Q. N., & Orifjonovich, O. A. (2022). KONSEPTUAL METAFORALARNING LINGVOMADANIY HAMDA KOGNITIV XUSUSIYATLARI VA TIL TARAQQIYOTIDA TUTGAN ORNI. *Scientific Impulse*, 1(3), 594-600.
37. Richards, J. C. (2006,p. 20). *Communicative Language Teaching Today*. Cambridge University Press.
38. Richards, J. C. (2008). *Teaching Listening and Speaking* Cambridge University Press.
39. Sikapang, P. (1993). Stimulating the Students to Speak English by Using Games in the Classroom. Thomson, G. (1996). Some misconceptions about commu-nicative language teaching. *ELT Journal*, pp 9-15.
40. Sadullayev, U. (2023). THE ROLE OF WOMEN IN NEIGHBORHOOD MANAGEMENT IN UZBEKISTAN. *Modern Science and Research*, 2(9), 132-135.
41. Shokir o'gli, U. S. (2023). MILLIY QADRIYATLARIMIZ ASROVCHISI. *Journal of new century innovations*, 35(1), 79-80.
42. Sadullayev, U. (2023). THE ROLE OF THE NEIGHBORHOOD IN THE SOCIAL DEVELOPMENT OF SOCIETY. *Modern Science and Research*, 2(10), 755-757.
43. Shokir O'g'li, S. U. (2023). THE IMPORTANCE OF THE MAHALLA SYSTEM'S REFORMATIONS IN NEW UZBEKISTAN. *International Journal of History And Political Sciences*, 3(10), 25-30.
44. Sadullayev, U. (2023). O'zbekistonda xotin-qizlarga berilayotgan e'tibor: mahalla boshqaruvida xotin-qizlarning roli. In *Oriental Conferences* (Vol. 1, No. 1, pp. 551-556). OOO «SupportScience».
45. Shokir o'g'li, S. U. (2023). MAHALLANING JAMIYAT IJTIMOIIY TARAQQIYOTIDAGI O'RNI. *Научный Фокус*, 1(6), 369-371.

ASRLARNI BO‘YLAGAN ZAHIRIDDIN MUHAMMAD BOBUR: BUYUK IMPERIYA YARATUVCHISI SIFATIDA BOSIB O‘TGAN YO‘LI

Rustamjon Jumayev

O‘zbekiston-Finlandiya pedagogika instituti

Tarix yo‘nalishi III bosqich talabasi

<https://doi.org/10.5281/zenodo.10656410>

Annotatsiya. Ushbu maqola buyuk shahanshoh mumtoz shoir, nazariyotchi adabiyotshunos, tarixchi, faqih, tilshunos, san‘atshunos, etnograf, hayvonot va nabotot olamining bilimdoni sifatida ko‘pqirrali faoliyat va ijod sohibi, dunyoga mashhur shoh asar muallifi–Zahiriddin Muhammad Bobur haqida bo‘lib, uning buyuk imperiya yaratish yo‘lida shohlarga xos mag‘lubiyatlarning achchiq alamlari-yu zafarlarning ulug‘vor nashidalarini surishi, shuningdek, uning Afg‘oniston va Hindistonda amalga oshirgan bunyodkorlik ishlari haqida so‘z boradi.

Kalit so‘zlar: Bobur, Movarounnahr, Temuriylar, navkar, Kobul, fotih, Xuroson, Shayboniy, Hirot, Hindiston, faqih, Panjob, qoon, buyuk mo‘g‘ullar, imperiya, Dehli, Rano sango, Lohur, Mevar, boburiy mirzolar, suiqaat.

ZAHIRIDDIN MUHAMMAD BABUR, WHO PAINTED THROUGH THE CENTURIES: THE PATH HE TRAVELED AS THE CREATOR OF A GREAT EMPIRE

Abstract. This article is about Zahiriddin Muhammad Babur, the great emperor, classical poet, theoretician, literary critic, historian, jurist, linguist, art critic, ethnographer, multifaceted activity and creativity, world-famous author of the royal works. it talks about his bitter pains of defeats and the glorious triumphs of kings on the way to creating a great empire, as well as his creative works in Afghanistan and India.

Key words: Babur, Mowarunnahr, Timurids, soldier, Kabul, conqueror, Khurasan, Shaybani, Herat, India, jurist, Punjab, Khan, great Mongols, empire, Delhi, Rano sango, Lahore, Mewar, Babur mirzas, assassination.

ЗАХИРИДДИН МУХАММАД БАБУР, НАРИСОВАННЫЙ НА ВЕКАХ: ПУТЬ, ПРОЙДЕННЫЙ ОН КАК СОЗДАТЕЛЬ ВЕЛИКОЙ ИМПЕРИИ

Аннотация. В статье рассказывается о Захириддине Мухаммаде Бабуре, великом императоре, поэте-классике, теоретике, литературном критике, историке, юристе, лингвисте, искусствоведе, этнографе, многогранной деятельности и творчестве, всемирно известном авторе царских сочинений, о боли поражений и славные триумфы на пути к созданию великой империи, а также его творчество в Афганистане и Индии.

Ключевые слова: Бабур, Моваруннахр, Тимуриды, Навкар, Кабул, завоеватель, Хорасан, Шайбани, Герат, Индия, юрист, Пенджаб, кон, великие монголы, империя, Дели, Рано Санго, Лахор, Мевар, бабуриды, убийство.

Bobur ya‘ni “Sher” taxallusi bilan tanilgan, to‘liq ismi Zahiriddin Muhammad ibn Umarshayx Mirzo. Dastlab Boburning shaxsiyatiga to‘xtalsak, u 1483-yil 14-fevral kuni Andijonda tavallud topdi. O‘zbek mumtoz adabiyotining yirik vakili, buyuk shoir, tarixchi, geograf, davlat arbobi, iste‘dodli sarkarda, temuriy shaxzoda, buyuk Boburiylar imperiyasi asoschisi hisoblanadi. Bobur yoshligidan ilmga chanqoq bo‘lib o‘sdi va yirik fozilu ulamolar ustozligida harbiy ta‘lim, fiqh ilmi, arab va fors tillarini o‘rgandi, she‘riyatga qiziqishi ham aynan

shu davrlardan boshlangan edi. Dovyurakligi va jasurligi uchun “Bobur” (“She’r”) laqabini oladi.⁷⁴

Boburning Movarounnahrni tark etishi haqida gapirar ekanmiz, u Temuriylar saltanatini himoya qilish va uni saqlab qolish uchun astoydil harakat qilib, Shayboniyxonga qarshi bir necha yil davomida mutaasil kurash olib borsa-da, ammo mamlakatda hukm surgan og‘ir iqtisodiy tanglik va siyosiy parokandalik sharoitida maqsadiga erisha olmaydi. 1503-yil Toshkent xoni Mahmudxon, Bobur va qalmoqlarning birlashgan qo‘shini Shayboniyxon tomonidan Sirdaryo bo‘yida tormor qilinadi. Bobur Samarqand taxti uchun kurashayotgan paytda Andijonni Sulton Ahmad Tanbal egallab oladi. 1501–1504-yillarda Bobur Farg‘ona mulkini qaytarib olish uchun Sulton Ahmad Tanbal, Jahongir mirzolariga qarshi olib borgan kurashi muvaffaqiyatsizlik bilan tugaydi. Temuriylarning to‘xtovsiz janglari va og‘ir soliqlaridan toliqqan xalq Boburni qo‘llamadi va u Movarounnahrni tark etishga (1504-yil iyun) majbur bo‘ladi. Shundan so‘ng Bobur 200-300 kishilik navkari bilan Hisor tog‘lari orqali Afg‘onistonga o‘tadi va u yerdagi ichki nizolardan foydalanib G‘azni va Kobulni egallaydi. Bobur Kobulni egallagach, mustaqil davlat tuzishga jadal kirishadi, qo‘shinni tartibga keltiradi, qattiq ichki intizom o‘rnatadi. Kobulga, umuman Afg‘onistonga Bobur o‘z yurti kabi qaradi, qurilish, obodonlashtirish, kasbu hunar va qishloq xo‘jaligini rivojlantirish ishlarini boshlab yuboradi. „Bog‘i Shaxroro“, „Bog‘i Jahonoro“, „O‘rtabog‘“, „Bog‘i vafo“ va „Bog‘i Bobur“ kabi oromgohlar tashkil etdi. Yangi imoratlar qurdirdi va oilasi bilan shu qal‘ada yashadi. Uning Humoyun, Komron va Hindol ismli farzandlari shu yerda tug‘iladi

Bobur Afg‘onistonda bir fotih sifatida emas, balki shu el-yurt obodonligi va ravnaqi uchun jon kuydirgan tadbirli hukmron sifatida qizg‘in faoliyat ko‘rsatdi, u xalq va mamlakat manfaatlari yo‘lida odilona va oqilona ish tutdi. Afg‘onistondagi amaliy faoliyatiga ko‘ra, Bobur butun Xuroson va Movarounnahrda qudratli davlat boshlig‘i va muzaffar sarkarda sifatida katta obro‘ orttirib bordi, mintaqadagi siyosiy hayot yuqori o‘ringa ko‘tarildi. Shayboniylarning tobora kuchayib borayotgan yurishiga qarshi birgalikda chora ko‘rish masalasida Sulton Husayn Boyqaro barcha temuriy hukmdorlar qatorida Boburni ham maslahat yig‘iniga maxsus taklif etishi ana shunday yuksak nufuzni ko‘rsatuvchi dalildir. Bobur shu taklif bo‘yicha Hirotga otlanadi. Husayn Boyqaroning to‘satdan vafot etishiga (1506-yil) qaramay, u Hirotga boradi va temuriy hukmdorlar bilan uchrashib muzokaralar o‘tkazadi. Temuriy hukmdorlarning birlashib Shayboniyxon qo‘shinlariga to‘siq qo‘yish rejaları amalga oshmaydi va tez orada birin-ketin mag‘lubiyatga uchrab, saltanatni batamom qo‘ldan chiqaradilar.

Bobur Movarounnahr va Xurosondagi siyosiy vaziyat va urush harakatlarini kuzatib boradi, o‘z qo‘shinlarini doimo shay tutadi. Shayboniyxon Xurosonning yirik markazlarini qo‘lga kiritgach, Eronni zabt etish uchun yurish boshlaydi, ammo Eron shohi Ismoil Safaviy bilan qattiq to‘qnashuvda (1510-yil) yengiladi, o‘zi ham Marvda halok bo‘ladi. Shoh Ismoil Xuroson va Movarounnahrda qo‘shin kiritib shayboniylarga ketma-ket zarar yetkaza boshlaydi. Bobur shoh Ismoil bilan harbiy-siyosiy ittifoq tuzib, 1511-yil bahorida Hisorni yozida Buxoroni oktabr boshlarida esa Samarqandni yana qo‘lga kiritadi. Boburning shia yo‘nalishidagi eroniylar ra‘yi bilan ish tutishi aholida norozilik tug‘diradi. 1512-yil 28-aprelda “Ko‘li malik” jangida Ubaydulla

⁷⁴ “O‘ZBEKISTON MILLIY ENSIKLOPEDIYASI”, II QISM, DAVLAT ILMIY NASHRIYOTI TOSHKENT 2001. 83-bet

Sulton boshliq shayboniylardan yengilgan Bobur Hisor tomon ketadi. 1512-yil kuzida Bobur Shoh Ismoil yuborgan Najmi Soniy laqabli lashkarboshi bilan Balxda uchrashib, Amudaryodan kechib o'tib, avval G'uzor qal'asini oladi, so'ng Qarshiga yurish qiladi, shahar uzoq muddatli qamaldan so'ng taslim bo'ladi, shahar himoyachilari qattiq jazolanadi. 1512-yil 24-noyabrda "G'ijduvon" jangida Bobur shayboniylardan yana yengilib, Kobulga qaytishga majbur bo'ladi. Bobur Movarounnahrni egallash ilinjidan uzil-kesil umidini uzadi va butun e'tiborini Hindistonga qaratadi. Bobur va Shayboniylar o'rtasidagi dushmanlik surunkali bo'lganmi degan savolga quyidagicha javob berish mumkin: Temuriylar hamda shayboniylarning qarindoshligi va quda-andachiligi masalasida ko'plab misollar keltirish mumkin. Lekin 1512-yil Movarounnahrda shayboniylar hukmronligi uzil kesil o'rnatilib, Boburning bu hududdagi ilinji butkul uzilgach, Bobur va boburiylar hamda shayboniylar o'rtasidagi diplomatik munosabatlar uzilib qolmadi.

Bobur Hindistonni egallab, imperiya poydevorini barpo etgach, Movarounnahr bilan keng ko'lamli aloqalarni yo'lga qo'ydi. O'z fel-atvoriga mos ravishda shayboniy sultonlarga nisbatan ko'nglida hech qanday kek saqlamadi.

Bobur Hindistonni egallash yo'lida dastlab, 1507-yil boshlarida u yerga yurish boshlaydi, muvaffaqiyatsizlik bilan tugagan bu urinishdan so'ng 5-6 yil davomida bir necha yurishlar uyushtiradi. 1517-yildan boshlab Dehli sultonligida ichki nizolar avj olib, sultonlik inqirozga yuz tutadi, mahalliy hokimlar markaziy hukumatga bo'ysunmay qo'yadi. Lohurda davlatxon, Dehlida Ibrohim Lo'diy, Mevarda Rano Sango mustaqillik e'lon qiladilar. Bobur bundan foydalanib 1519 va 1524 yillari katta o'ljalar olib qaytadi. 1525-yil Rano Sango o'z raqibi Ibrohim Lo'diyi yengish va shu tariqa Shimoliy Hindistonni qo'lga kiritish maqsadida Bobur bilan ittifoq tuzdi. Bobur yana Hindistonga yurib, 1525-yil kech kuzida Panjobni bo'ysindirdi. 1526-yilning aprel oyida esa Panipat yonida bo'lgan jangda Ibrohim Lo'diyi yengib, Agra va Dehlini egalladi. Bobur ilgari fotihlar (Amir Temur, Mahmud G'aznaviy) singari Hindistonni tashlab chiqmay, shu yerda qolishga qaror qiladi. U 1527-yilning mart oyida Sikri yonida bo'lgan jangda Rano Sangoni ham yengib, butun Shimoliy Hindistonni bo'ysundirdi. Boburiylar sulolasi Hindistonda 1526-1858-yillar davomida hukmronlik qilgan. Boburiylarning asoschisi Temuriylardan Zahiriddin Muhammad Bobur bo'lib chet ellarda, mamlakatimizda, hatto Hindistonda ham Boburni va uning avlodlarini "buyuk mo'g'ullar" deb atash odat bo'lib qolgan. Ushbu ibora Chingizxon va undan keying mo'g'ul qoonlariga taaluqli bo'lib, Boburiylar aslida bobur avlodlaridir. Ular tarixiy hujjatlarda o'zlarini "boburiy mirzolar" deb yuritishgan. V.Bartold dunyoga tarqalgan "buyuk mo'g'ullar" iborasining xato ekanligini ko'rsatib, "Yevropaliklar Temurni va uning o'g'illari hamda nabiralarini mo'g'ullardan tarqalgan deb hisoblab, Bobur saltanati uchun "buyuk mo'g'ullar" degan nom to'qidilar", deb yozadi. Bu ibora esa Yevropadan Hindistonga "ko'chib kelib, hindlar orasiga inglizcha kitoblar vositasi bilan tarqalgandir. So'ngi yillarda "buyuk mo'g'ullar" degan xato ibora o'rniga "boburiylar" iborasi qo'llanila boshladiki, bu ibora tarixiy haqiqatni to'g'ri aks ettiradi. Boburiylar Hindistonda 332 yil hukmronlik qildi. Boburiylar sulolasini o'z vaqtida quyidagi vakillar boshqardi: Zahiriddin Muhammad Bobur, Humoyun, Akbar, Jahongirshoh, Shoh Jahon, Avrangzeb Olamgir, Bahodirshoh I, Jahondorshoh, Olamgir II, Shoh Olam II, va so'ngi hukmdor Bahodirshoh II.⁷⁵ Hindiston zabt etilgandan so'ng uni

⁷⁵ "O'ZBEKISTON MILLIY ENSIKLOPEDIYASI", II QISM, DAVLAT ILMiy NASHRIYOTI TOSHKENT 2001. 88-bet

boshqarish har jabhada oson kechmagan xususan, Boburga bir necha bor suiqast uyushtirilgan. Ulardan biri haqida “Boburnomada” hikoya qilingan: “Bu oqshom g‘arib voqea dast berdi. Kechaning uch posiga yovuq kema-da suron va g‘avg‘o chiqdi. Chufapar(dak) har kim kemanding bir yigochini olib “Ur-ur” deb qichqirishadurlar. “Farmoyish” kemasi men taqya qilgon (chiqqan) “Osoyish” kemasining yonida edi. Bir tunqator (tungi soqchi) anda edi, uyqudin ko‘z ochib ko‘rarkim, bir kishi “Osoyish ” kemasiga iliq quyib chiqar hayolidadur. Ustiga tashlar: suvga chumib, chiqarida tunqator (u)ning boshiga chopar: ozroqcha zaxm qilib edi, suv sari uq-qochar. G‘avg‘o bu jihattin ekandur. ... Tangri taolo saxladi” (3716, 372a). Bobur bu voqea munosabati bilan Sa‘diy sheroziyning “Agar olam tig‘i o‘z g‘ilofidan qo‘zg‘alsa, Alloh xohlamasa biror tomirni ham qirqmaydi” mazmunidagi baytini keltirgan, hamda shu singari suiqasdgga urinish avval ham bo‘lganini eslab o‘tgan.⁷⁶

Bobur 1530-yil 26-dekabrda vafot etdi. U o‘zi fath etgan mamlakatlarni betob kunlari o‘g‘illariga: Hindistonni to‘ng‘ich o‘g‘li humoyunga, Panjobni Komron Mirzoga, Kobul va qandahorni Askariy Mirzoga, Badaxshonni Hinbol Mirzoga taqsimlab berdi.⁷⁷

Xulosa qilib shuni aytishimiz mumkinki Bobur birinchi navbatda shahanshoh, boburiylar sulolasining asoschisi. Uilyam Rashbruk iborasi bilan aytganda: “O‘n oltinchi asr imperiya bunyodkori”dir. Balki boburiylar jahon tarixida eng uzoq yillar (332 yil) hukmronlik qilgan sulola bo‘lib chiqar... U shahanshoh sifatida Lashkar tortib shohlarga xos mag‘lubiyatlarning achchiq alamlari-yu zafarlarning ulug‘vor nashidalarini surishni ko‘p marotaba boshidan kechirdi. Otasi singari ulug‘ himmatli va oliy maqsadli shaxs bo‘lganligidan Farg‘ona viloyatini kichik joy deb hisoblab, Samarqandga intildi. U yerda Shayboniyxondan yengilib, Kobulga keldi, va keyin Hindistondek bepoyon yirik mamlakat hukmdoriga aylandi.⁷⁸

Boburning Hindiston ravnaqi uchun qo‘shgan hissasi ham tahsinga sazovor edi. U bu diyorda ham, xuddi Afg‘onistonda bo‘lganidek, ko‘plab ijtimoiy xayrli ishlarni amalga oshirdi, mamlakat taraqqiyotiga ijobiy ta‘sir ko‘rsatdi. Tarqoqlik va parokandalikka, o‘zaro ichki nizo, qirg‘inlarga barham berib, viloyatlarni birlashtirdi, markazlashgan davlatni mustahkamlash va yurtni obodonlashtirishga, ilmu hunar va dehqonchilikni rivojlantirishga katta e‘tibor qaratdi. Qurilish ishlariga boshchilik qildi. O‘zga yurtdan kelgan podshoh bo‘lishiga qaramasdan, mamlakatni chin ma‘noda rivojlanish cho‘qqisiga olib chiqdi. Butun jahonda eng uzoq umr ko‘rgan imperiyalardan birining yaratuvchisi sifatida tarixda qoldi.

REFERENCES

1. “O‘ZBEKISTON MILLIY ENSIKLOPEDIYASI”, II QISM, DAVLAT ILMIY NASHRIYOTI TOSHKENT 2001. 83-bet
2. “ZAHIRIDDIN MUHAMMAD BOBUR ENSIKLOPEDIYASI”, «SHARQ» NASHRIYOT-MATBAA AKSIYADORLIK KOMPANIYASI BOSH TAHRIRIYATI TOSHKENT-2014, 461-bet

⁷⁶ “ZAHIRIDDIN MUHAMMAD BOBUR ENSIKLOPEDIYASI”, «SHARQ» NASHRIYOT-MATBAA AKSIYADORLIK KOMPANIYASI BOSH TAHRIRIYATI TOSHKENT-2014, 461-bet

⁷⁷ “O‘ZBEKISTON MILLIY ENSIKLOPEDIYASI”, II QISM, DAVLAT ILMIY NASHRIYOTI TOSHKENT 2001. 89-bet

⁷⁸ “BOBURNOMA” ZAHIRIDDIN MUHAMMAD BOBUR, (Xozirgi o‘zbek tilidagi tabdili), V.Rahmonov va K.Mullaxo‘jayeva (o‘zb.tab.),”O‘zbekiston” NMIU, 2019,2023

3. “BOBURNOMA” ZAHIRIDDIN MUHAMMAD BOBUR, (Xozirgi o‘zbek tilidagi tabdili), V.Rahmonov va K.Mullaxo‘jayeva (o‘zb.tab.),”O‘zbekiston” NMIU, 2019,2023
4. Shahlo-Ilhomovna, M. (2021). On The Basis Of An Integrated Approach, Give Environmental Education To Primary School Students. *The American Journal of Applied sciences*, 3(06), 65-69.
5. Jiyanmuratova, G. S. (2019). ELECTORAL MOOD OF THE YOUTH ELECTORATE OF UZBEKISTAN. In *ОСОБЕННОСТИ ИННОВАЦИОННОГО ЭТАПА РАЗВИТИЯ МИРОВОЙ НАУКИ* (pp. 7-9).
6. Dzhianmuratova, G. (2023). Factors Determining the Behavior of Young Voters. *Information Horizons: American Journal of Library and Information Science Innovation* (2993-2777), 1(10), 96-100.

ETNOLINGVISTIKA

Toshpo'latova Shaxnoza Shuhratovna

Osiyo Xalqaro Universiteti

“Tarix va filologiya” kafedrası tarix fani o'qituvchisi

toshpulatovashaxnozashuhratovna@oxu.uz

<https://doi.org/10.5281/zenodo.10656890>

Annotatsiya. Ushbu maqolada etnolingvistikaning o'rganilishi, shuningdek, etnolingvistikaning etnomadaniyat va til bilan aloqasi haqida ma'lumotlar berilgan. Etnolingvistika etnosning lingvistik xususiyati, ichki va xalqaro munosabatlardagi etnolingvistik jarayonlar, tilning etnik jamoalarining shakllanishi va faoliyatida tutgan o'rni, til va an'anaviy madaniyat, tafakkurning etnik o'ziga xosligi, jahon tillarining etnolingvistik tasnifidir.

Kalit so'zlar: etnolingvistika, etnologiya, etnolisoniy, nomshunoslik (onomastika), areal (hududiy) lingvistika, lingvistik jo'g'rofiya, dialektologiya (shevashunoslik), til tarixi, sotsiolingvistika, xaritashunoslik.

ETHNOLINGUISTICS

Abstract. This article provides information on the study of ethnolinguistics, as well as the relationship between ethnolinguistics and ethnoculture and language. Ethnolinguistics is the linguistic feature of ethnos, ethnolinguistic processes in internal and international relations, the role of language in the formation and activity of ethnic communities, language and traditional culture, ethnic identity of thought, ethnolinguistic classification of world languages.

Key words: ethnolinguistics, ethnology, ethnolinguistics, onomastics, areal (territorial) linguistics, linguistic geography, dialectology (dialectology), language history, sociolinguistics, cartography.

ЭТНОЛИНГВИСТИКА

Аннотация. В данной статье представлены сведения по изучению этнолингвистики, а также взаимосвязи этнолингвистики с этнокультурой и языком. Этнолингвистика – лингвистическая особенность этноса, этнолингвистические процессы во внутренних и международных отношениях, роль языка в формировании и деятельности этнических общностей, язык и традиционная культура, этническое своеобразие мышления, этнолингвистическая классификация мировых языков.

Ключевые слова: этнолингвистика, этнология, этнолингвистика, ономастика, ареальная (территориальная) лингвистика, лингвогеография, диалектология (диалектология), история языка, социолингвистика, картография.

Etnolingvistika— tilshunoslikning til va til egasi bo'lgan xalq orasidagi bog'liqlik hamda munosabatlarni, til rivoji vazifaviy xususiyatlariga lisoniy, etnik omillarning birgalikdagi ta'sirini o'rganuvchi sohasi. Til bilan etnik xususiyatlarning o'zaro munosabati, bir-biriga ta'siri ikki tomonlama bo'ladi:

–etnik omillar (etnosning urf-odatları, milliy an'analari, falsafiy, diniy qarashlari va boshqalar) ning til rivojiga ta'siri

–til vazifaviy imkoniyatlarining etnos va etnik xususiyatlarning shakllanishiga ijobiy ta'siri.

Etnolingvistika til va uning rivojiga turli etnik guruhlarining qanchalik hissa qo'shganini, bu jarayonda etnoslar orasidagi yaqinlik, mushtaraklik yoki ularning bir-biridan ajralish,

uzoqlashish xususiyatlarini tadqiq qiladi. Tilshunoslikning etnik onomastika, areal lingvistika, lingvistik geografiya, dialektologiya, til tarixi, sotsiolingvistika, xaritashunoslik sohalari etnolingvistika erishgan ilmiy natijalardan foydalanadi. Etnolingvistika ayniqsa, yozuvga ega bo'lmagan xalqlarning etnografiyasini o'rganishda, ularning tillaridagi etnik xususiyatlar bilan bog'liq lisoniy materiallarni to'plash va tadqiq qilishda qo'l keladi.

Ma'lumki, etnolingvistika — tilshunoslikning xalq (millat, elat) va uning tili orasidagi aloqa va munosabatni etnolisoniy (etnik madaniyat va etnik til mushtarakligi tamoyili) asosda o'rganuvchi soha.

U, asosan, ikki yo'nalishda ish ko'radi:

- xalqning etnolisoniy xususiyatini tavsifiy asosda o'rganish;
- xalqning etnolisoniy xususiyatini tavsiviy asosda o'rganish.

Birinchi maqsadni shartli ravishda tashqi va ikkinchisini ichki maqsad deyish mumkin. Til va etnik xususiyat munosabati, ularning bir-biriga ta'siri ikki yo'sinda kechadigan jarayon:

- etnik omil (urf-odat, an'ana, falsafiy, diniy qarashlar va h.) ning til rivojiga ta'siri;
- lisoniy omilning etnos (va etnik xususiyat) rivojiga ta'siri.

Deylik, bir xalqda etnik xususiyat (urf-odat, an'ana, falsafiy, diniy qarashlar) unutilib, bunga mos ravishda ularni ifodalovchi til birliklari ham faol lisoniy xazinadan chiqib, o'tmish voqeligiga aylana boradi. Natijada millat, xalq, elatning o'zligiga putur yeta boshlaydi. Millat, xalq, elat o'z ma'naviyatidan mahrum bo'lib boradi. Bu, muqarrar ravishda, faol leksikada ham o'z aksini topadi. Til leksikasida etnografik mikrosistema tanazzulga uchray boshlaydi. Bu etnik omillarning tilga ta'siridir. Pirovardida etnografik leksikaga ega bo'lmagan millat farzandlari ongidagi etnolisoniy bo'shliq g'ayriyot lisoniy unsurlar bilan to'lib boradi. Til va etnik xususiyat ta'sirini ajratish faqat tadqiqiy maqsadda bo'lib, bu ajratish nisbiy tabiatga ega, aslida ular yaxlit sodir bo'ladigan uzluksiz va uzviy jarayon.

Etnolingvistika til va uning rivojiga etnik guruhlarining qanchalik xissa qo'shganini ham, bu jarayonda etnoslar orasidagi yaqinlik, mushtaraklik yoki ularning bir-biridan ajralish, uzoqlashish xususiyatlarini ham tadqiq qiladi. Bu yuqorida aytilgan birinchi, tashqi maqsad uchun ahamiyatliroq. Birinchi maqsadda ko'proq tavsifiy tadqiq metodikasi asosida ish ko'riladi.

Tilshunoslikning etnik nomshunoslik (onomastika), areal (hududiy) lingvistika, lingvistik jo'g'rofiya, dialektologiya (shevashunoslik), til tarixi, sotsiolingvistika, xaritashunoslik sohalari etnolingvistikaning mazkur tavsifiy usulda qo'lga kiritgan ilmiy natijalardan foydalanadi.

Etnolingvistika, ayniqsa, yozuvga ega bo'lmagan xalqlarning etnografiyasini o'rganishda, ularning tillaridagi etnik xususiyat bilan bog'liq lisoniy materiallarni to'plash va tadqiq qilishda ham o'zining birinchi maqsadini ko'proq namoyon qiladi. Etnografizmlarni o'rganish bevosita tarixiy etnologiya fanlari bilan bog'liq. Urf-odatlar, xalqlarning turmush tarzi va ular bilan bog'liq bo'lgan tarixiy jarayonlarni etnologiya o'rgansa, urf-odat, an'analar leksikasi (etnografik leksika) — tilshunoslikning o'rganish obyekti. Har bir millat madaniyatini uning urf-odat, an'ana va qadriyatlaridan ajratgan holda tassavvur etib bo'lmaydi. Etnografik leksika nomi ostida birlashgan etnografizmlarni o'rganish milliy urf-odat va qadriyatlarni tadqiq etishda ahamiyatli. Urf-odatlar muayyan etnosning o'ziga xosliklarini namoyon etadi, butun etnografik sistemada lisoniy belgi sifatida faol o'ringa ega, shu jihati bilan tilshunoslik uchun muhim. Har bir til leksik makrosistemasida alohida bir mikrosistemani tashkil etuvchi, etnografik tushunchani ifodalovchi leksemalar tizimi mavjud. Ushbu leksemalarni o'rganish uchun tilshunoslikning maxsus sohasi —

etnolingvistika shakllangan, u lingvistik soha sifatida lingvistik universalialarni ham, xususiy jihatlarni ham o'rganadi. Shuning uchun umumiy va xususiy etnolingvistika farqlanadi. Umumiy etnolingvistika etnografik til hodisalarining paydo bo'lishi, rivojlanishi kabi umumiy masalalar bilan shug'ullansa, xususiy etnolingvistika ayrim tillarga xos etnografizmlarni shu nuqtai nazardan tadqiq qiladi.

Keyingi yillarda tilshunoslik sohasida etnolingvistik tadqiqotlar faollashdi. Til va madaniyatning o'zaro bog'liqlik jihatlari jahon tilshunosligida xalq mentaliteti, ma'naviy madaniyat, xalq og'zaki ijodi, mifologiya, folklore janrlarida etnolingvistika namunasi sifatida qayta tiklanadi. Etnolingvistika mustaqil fan sohasi sifatida XIX-XX asrlarda vujudga keldi va 1970-yillarda AQSh da rivojlandi. Jahon tilshunosligida sotsial-madaniy omillarning tilga ta'sirini D. X.Hames, H. Hoyer, G. M. Xoengisvald va Rossiyada muammoni o'rganish F. I. Buslaev, A. N. Afanasyev, A. A.Potebnya nomlari bilan bog'liq.

Tilshunoslikda etnografik tahlil uchun aksar hollarda xalq urf-odatlarini, an'analariga tegishli tushuncha nomlari obyekt sifatida olinadi. O'zbek tilshunosligida etnografizmlar tadqiqiga, asosan, XX asrning 70–80-yillarida kirishildi. Sobiq Ittifoq davrida xalq urf-odatlariga yetarli darajada e'tibor berilmasdan, ularning eskilik sarqiti deya baholanishi bu muammoga doir ilmiy tadqiqotlar doirasini ham cheklab qo'ygan. Bu boradagi ilk tadqiqot ishlarini A.Jo'raboyev va Z.Husainovalar amalga oshirdilar. A.Jo'raboyev tadqiqotda xalqimizning xilma-xil ko'rinishga ega urf-odati mavjudligi va ularning tilimizdagi nomlari hamda ularni o'rganishning nazariy-amaliy ahamiyatini ko'rsatib o'tgan. Bundan tashqari, urf-odat, an'ana ifodalari bo'lgan etnografizmlar Sh.Nurullayeva, Y.Bobojonov kabi tadqiqotchilarning ishlarida formal tadqiq usullarida keng o'rganilgan. M.Qahhorova esa etnografizmlarni lison nutq musanniyati asosida sistemaviy tadqiq qilgan. Turkiy tilshunoslikda etnografizmlar tadqiqiga M. I. Byatushgova, A. K. Apoyevkabilarning ilmiy izlanishlari ham katta hissa bo'lib qo'shildi.

Etnografizmlarni monografik planda tadqiq etish lingvistik birliklarning o'zaro munosabatini ochishga, ularni maydon sifatida o'rganishga qulay imkon yaratadi. O'zbek tilidagi rasm-rusumlar bilan bog'liq tushunchalarning nomlarini sistemaviy asosda maxsus o'rganish ehtiyojidan kelib chiqib, turli urf-odatlar, marosimlar bilan bog'liq tushunchalarni muayyan mikromaydonga birlashtirish va ularni semik jihatdan tahlil etish o'ziga xos ahamiyatga ega.

Etnografizmlarning ichki tuzulishi va tuzilish birliklari o'rtasidagi xilma-xil munosabatlarni ochish ham hozirgi o'zbek tilshunosligi uchun katta ahamiyatga ega. Yuqoridagi ishlarda O'zbekiston hududida mavjud bo'lgan o'zbeklar urf-odatlarini etnografizmlari o'rganilgan.

Shimoliy Afg'oniston o'zbek elatlarining ham O'zbekiston bilan mushtarak va o'ziga xos etnografizmlari mavjud, ular ham o'zbek millatining umumiy boyligi hisoblanadi. Ikki hudud orasida madaniy-ijtimoiy aloqalar doimo faol bo'lgan. Aslida bir hududda yashovchi, bir xalqqa mansub ikki elning urf-odatlarini ko'proq umumiy, qisman o'ziga xosliklarga ega. Bu o'xshashlik va farqli xususiyatlarni to'y marosim etnografizmlari misolida ham kuzatish mumkin. Afg'oniston o'zbeklari etnografizmlari, asosan, etnografiya hamda leksikografiyaga oid ishlarda, o'z aksini topgan. Afg'on ziyolilari Fayzullo Aymoq, Nurullo Oltoy, Ibrohim Rahim, Usmon Orif, Halim Yorqin kabilarning ishlarida Shimoliy Afg'oniston o'zbek etnomadaniyatiga xos atamalarni uchratish mumkin. Ta'kidlash o'rinliki, etnografik leksika mavzu va hajmi jihatdan juda keng.

To'y marosimlariga oid etnografizmlar alohida o'rganishni taqozo etadi. O'zbek to'y marosimlarini o'rgangan H.Ismoilov o'zbek to'y marosimlarini quyidagi ma'noviy guruhlarga ajratadi:

- muhim sana bilan bog'liq to'ylar (tug'ilish to'yi, beshik to'yi, soch to'yi va boshq.);
- sunnat to'ylari;
- yigitlik to'ylari (yigitlik oshi, mo'ylov to'yi);
- nikoh to'yi (qiz ko'rish, non sindirish, to'qqiz taboq);
- to'y bilan birga o'tkaziladigan marosimlar (ijob to'yi, qiz oshi);
- to'ydan so'ng o'tkaziladigan marosimlar.

Bu ma'noviy guruhlar Shimoliy Afg'oniston o'zbek to'ylari uchun ham mos. Ammo ayrim urf-odatlar Shimoliy Afg'oniston o'zbeklari o'zi uchungina xos. O'zbekistondagi urf-odatlardan tur va xususiyatlari jihatidan ma'lum darajada farqlanadi. Farqlar ko'proq to'y hodisalari nomlanishida namoyon bo'ladi. Misol uchun, "Qand sindi", "Farog'at to'yi", "Savod to'yi", "Mullo to'yi", "Moshin to'yi", "Shayton aralashma", "Xino qo'ydi" kabi to'y-marosim nomlari O'zbekistondagi o'zbeklar orasida uchramaydi. Bir vaqtlar O'zbekistonda ham amal qilgan "Moshin to'yi" bugungi kunda respublikaning ayrim tog'li hududlarda saqlanib qolgan.

REFERENCES

1. Надим, Хумаюн Мухаммед. Etnolingvistika va etnografik leksika haqida / Хумаюн Мухаммед Надим. — Текст: непосредственный // Молодой ученый. — 2019. — № 30 (268). — С. 147-149.
2. Sh. N. Baxtiyor qizi. Etnolingvistika / International scientific-online conference.
3. <https://pedagoglar.uz/index.php/ped/article/download/2360/896>
4. Toshpo'latova, S. (2023). MS ANDREYEV-SCIENTIFIC CAREER. *Modern Science and Research*, 2(12), 801-807.
5. Toshpolatova Shakhnoza Shuhratovna. (2023). ETHNOLOGICAL ANALYSIS OF NATIONAL COSTUMES AND RITUALS OF TAJIKS IN THE WORKS OF M. S. ANDREYEV. *International Journal Of History And Political Sciences*, 3(12), 42–47. <https://doi.org/10.37547/ijhps/Volume03Issue12-08>
6. Shakhnoza Shuhratovna, T. (2023). M. S. ANDREYEV'S WAY OF LIFE. *American Journal of Language, Literacy and Learning in STEM Education (2993-2769)*, 1(10), 655–659. Retrieved from <http://grnjournal.us/index.php/STEM/article/view/2280>
7. Toshpo'latova, S. (2024). RELIGIOUS ANTHROPOLOGY. *Modern Science and Research*, 3(1), 504–510. Retrieved from <https://inlibrary.uz/index.php/science-research/article/view/28281>
8. Toshpulatova Shakhnoza Shuhratovna. (2023). ETYMOLOGY OF TAJIK MARRIAGE CEREMONY. *International Journal Of History And Political Sciences*, 3(11), 17–23. <https://doi.org/10.37547/ijhps/Volume03Issue11-05>
9. Naimov, I. & Toshpo'latova, S. . (2023). MARRIAGE CEREMONY OF TAJIKS IN THE WORK OF MIKHAIL STEPANOVICH ANDREYEV "TADJIKI DOLINI KHUF". *International Journal of Intellectual Cultural Heritage*, 3(1), 12–16.

10. Sh.Sh.Toshpo'latova, & I.N.Naimov. (2023). M.S. ANDREYEV – O'RTA OSIYO XALQLARI ETNOGRAFIYASINING YIRIK OLIMI. *Innovations in Technology and Science Education*, 2(8), 1214–1222.
11. Toshpo'latova, S., & Ashurova, G. (2023). THE HISTORY AND DESCRIPTION OF THE WORK OF M. S. ANDREYEV - "ARK BUKHARI". *Modern Science and Research*, 2(9), 404–409.
12. Toshpo'latova, S. (2023). ETHNOLOGICAL ANALYSIS OF CALENDRIAL CALCULATION AND LENGTH MEASUREMENTS OF KHUF VALLEY TAJIKS IN THE RESEARCHES OF M.S. ANDREYEV. *Modern Science and Research*, 2(10), 291–299.
13. Toshpo'latova, S. (2023). A STUDY OF THE WEDDING CEREMONY OF THE TAJIKS OF AFGHANISTAN. *Modern Science and Research*, 2(9), 84–89.
14. Toshpo'latova S. S. (2023). TOJIKLAR MILLIY KIYIM-KECHAKLARI VA "BESHMORAK" MAROSIMINING ETNOLOGIK TAHLILI. *SCHOLAR*, 1(28), 395–401.
15. Muxamedovna, G. M. (2023). INNOVATSION TALIM-BUYUK KELAJAK POYDEVORI. *World scientific research journal*, 17(1), 74-76.
16. Muxamedovna, G. M. (2023). UCHINCHI RENESANS DAVRIDA AJDODLARIMIZ MEROSINI ORGANISH ORQALI INTEGRATSION TA'LIMNI YANADA TAKOMILLASHTIRISH TAMOYILLARI. *ОБРАЗОВАНИЕ НАУКА И ИННОВАЦИОННЫЕ ИДЕИ В МИРЕ*, 22(1), 35-38.
17. Muxamedovna, G. M. (2023). KREATIV YONDASHUV ASOSIDA DIDAKTIK MATERIALLAR YARATISH MEKANIZMLARI. *ОБРАЗОВАНИЕ НАУКА И ИННОВАЦИОННЫЕ ИДЕИ В МИРЕ*, 21(3), 12-14.
18. Gadayeva, . M. . (2023). THE UNIQUE SIGNIFICANCE OF MASTERING SOCIAL SCIENCES DURING THE DEVELOPMENT OF THE NEW UZBEKISTAN. *Modern Science and Research*, 2(10), 459–464. Retrieved from <https://inlibrary.uz/index.php/science-research/article/view/25292>
19. Gadayeva, M. (2023). THE UNIQUE SIGNIFICANCE OF MASTERING SOCIAL SCIENCES DURING THE DEVELOPMENT OF THE NEW UZBEKISTAN. *Modern Science and Research*, 2(10), 459–464. Retrieved from <https://inlibrary.uz/index.php/science-research/article/view/25292>
20. Gadayeva Mohigul Muxamedovna. (2023). HISTORY OF PATRIOTIC WOMEN. *International Journal Of History And Political Sciences*, 3(12), 69–75. <https://doi.org/10.37547/ijhps/Volume03Issue12-12>
21. Shokir o'g'li, S. U. (2023). MAHALLANING JAMIYAT IJTIMOYIY TARAQQIYOTIDAGI O'RNI. *Научный Фокус*, 1(6), 369-371.
22. Sadullayev, U. (2024). THE NEIGHBORHOOD IS THE CRADLE OF VALUES. *Modern Science and Research*, 3(1), 607–613. Retrieved from <https://inlibrary.uz/index.php/science-research/article/view/28343>
23. Sadullayev, U. (2023). ABOUT THE EMERGENCE OF THE CONCEPT OF NEIGHBORHOOD. *Modern Science and Research*, 2(12), 722-727.

24. Sadullayev Umidjon Shokir O'g'li. (2023). THE IMPORTANCE OF THE MAHALLA SYSTEM'S REFORMATIONS IN NEW UZBEKISTAN. *International Journal Of History And Political Sciences*, 3(10), 25–30.
<https://doi.org/10.37547/ijhps/Volume03Issue10-05>
25. Sadullayev Umidjon Shokir o'g'li. (2023). The History of the Creation and Formation of the Neighborhood. *American Journal of Language, Literacy and Learning in STEM Education* (2993-2769), 1(10), 480–485. Retrieved from <https://grnjournal.us/index.php/STEM/article/view/2142>
26. O'gli, S. U. S. (2023). ELUCIDATION OF ISSUES OF THE HISTORY OF BUKHARA GUZARS IN OA SUKHAREVA AND HER STUDIES. *International Journal Of History And Political Sciences*, 3(11), 30-35.
27. Sadullayev, U. (2023). ABOUT THE EMERGENCE OF THE CONCEPT OF NEIGHBORHOOD. *Modern Science and Research*, 2(12), 722–727.
28. Shokir o'gli, S. U. (2023). The Essence of State Policy on Youth in New Uzbekistan. *American Journal of Language, Literacy and Learning in STEM Education* (2993-2769), 1(9), 554-559.
29. Sadullayev, U. (2023). THE ROLE OF THE NEIGHBORHOOD IN RAISING A SPIRITUALLY MATURE GENERATION. *Modern Science and Research*, 2(10), 488-493.
30. Sadullayev, U. (2023). O'zbekistonda xotin-qizlarga berilayotgan e'tibor: mahalla boshqaruvida xotin-qizlarning roli. In *Oriental Conferences* (Vol. 1, No. 1, pp. 551-556). OOO «SupportScience».
31. Sadullayev, U. (2023). THE ROLE OF THE NEIGHBORHOOD IN THE SOCIAL DEVELOPMENT OF SOCIETY. *Modern Science and Research*, 2(10), 755-757.
32. Хасанова, III. (2024). <https://doi.org/10.5281/zenodo.10651477>. MODERN SCIENCE AND RESEARCH, 3(2), 425–435. <https://doi.org/10.5281/zenodo.10651477>
33. Xasanova, S. (2024). DIFFERENCE BETWEEN PROVERB AND SAYING. *Modern Science and Research*, 3(1), 140–147. Retrieved from <https://inlibrary.uz/index.php/science-research/article/view/27853>
34. Shaxnoza Baxadirova, X. (2023). PROVERBS IN THE LEXICOGRAPHICAL ASPECT. *International Journal of Formal Education*, 2(12), 429–437. Retrieved from <http://journals.academiczone.net/index.php/ijfe/article/view/1771>
35. Xasanova, S. (2023). STRUCTURAL – SEMANTIC CHARACTERISTICS OF PROVERBS. *Modern Science and Research*, 2(12), 619–625. Retrieved from <https://inlibrary.uz/index.php/science-research/article/view/27109>
36. Xasanova, S., & murodova, D. (2023). REPRESENTATION OF THE SYSTEMIC RELATIONS OF RUSSIAN VOCABULARY IN PROVERBS AND SAYINGS. *Modern Science and Research*, 2(10), 276–280. Retrieved from <https://inlibrary.uz/index.php/science-research/article/view/24346>
37. Xasanova, S. (2023). USING EXPRESSIVE VOCABULARY IN RUSSIAN PROVERBS. *Modern Science and Research*, 2(10), 403–408. Retrieved from <https://inlibrary.uz/index.php/science-research/article/view/25248>

38. Баходировна, Х. Ш. (2023). Гендерная Лексика В Русском Языке. *International Journal of Formal Education*, 2(11), 324–331. Retrieved from <http://journals.academiczone.net/index.php/ijfe/article/view/1505>
39. Hasanova, S. (2023). SYSTEM RELATIONS IN THE RUSSIAN LANGUAGE VOCABULARY. *Modern Science and Research*, 2(9), 72–74. Retrieved from <https://inlibrary.uz/index.php/science-research/article/view/23900>
40. Хасанова, Ш. Б. (2023). РЕПРЕЗЕНТАЦИЯ СИСТЕМНЫХ ОТНОШЕНИЙ РУССКОЙ ЛЕКСИКИ В ПОСЛОВИЦАХ И ПОГОВОРКАХ. *Finland International Scientific Journal of Education, Social Science & Humanities*, 11(4), 1220-1226.
41. Gulamova D. (2024). EUPHEMISM INTERPRETATION IN ENGLISH AND UZBEK LANGUAGE. *Modern Science and Research*, 3(1), 817–823. Retrieved from <https://inlibrary.uz/index.php/science-research/article/view/28458>
42. Gulamova, D. (2023). METHODOLOGY FOR DEVELOPING THE CULTURE OF USING EUPHEMISMS IN 9TH GRADE NATIVE LANGUAGE CLASSES. *Modern Science and Research*, 2(12), 483–493. Retrieved from <https://inlibrary.uz/index.php/science-research/article/view/26960>
43. Gulamova, D. I. (2023). 5-6-SINF ONA TILI DARSLARIDA EVFEMIZMLARDAN FOYDALANISH MADANIYATINI SHAKLLANTIRISH USULLARI.
44. Gulamova, D. I. (2023). EVFEMIZMLAR O ‘QUVCHI NUTQ MADANIYATINI RIVOJLANTIRUVCHI OMIL SIFATIDA.
45. Vahobovna, S. G. (2021). Khoja Abdulkhaliq Ghijduvani And Its Method. *European Journal of Humanities and Educational Advancements*, 2(10), 39-40.
46. G. (2024). SOLUTIONS, RESULTS AND PROBLEMS OF REFORMS IN THE FIELD OF EDUCATION. *Modern Science and Research*, 3(1), 782–788.
47. Srojeva, G. (2023). LOWER ZARAFSHAN OASIS TOURISM OPPORTUNITIES. *Modern Science and Research*, 2(10), 199–204.
48. Bobojonova, D. (2023). THE IMPORTANCE OF UZBEK FOLK PROVERBS. *Modern Science and Research*, 2(10), 670–675. Retrieved from <https://inlibrary.uz/index.php/science-research/article/view/25751>
49. Bobojonova Dilnoza Okhunjonovna. (2023). A Proverb is a Product of Folk Wisdom. *American Journal of Language, Literacy and Learning in STEM Education* (2993-2769), 1(9), 333–338. Retrieved from <https://grnjournal.us/index.php/STEM/article/view/1509>
50. Akmal B. (2024). THE GREAT WALL OF THE EARLY MIDDLE AGES - KANPIRAK WALL. *Modern Science and Research*, 3(1), 694–698. Retrieved from <https://inlibrary.uz/index.php/science-research/article/view/28381>
51. Bobohusenov Akmal. (2023). BUXORO VOHSINING ANTIK DAVRI SHISHA BUYUMLARI. *TADQIQOTLAR*, 25(2), 208–211. Retrieved from <http://tadqiqotlar.uz/index.php/new/article/view/307>
52. Bobohusenov Akmal Ashurovich. (2023). THE MATERIAL CULTURE OF THE TOMBS OF THE ANCIENT AND EARLY MEDIEVAL PERIOD. *International Journal Of History And Political Sciences*, 3(11), 24–29. <https://doi.org/10.37547/ijhps/Volume03Issue11-06>

53. Ashurovich, B. A. (2023). VARAKHSHA MURAL GANCH AND CLAY PAINTINGS. *International Journal Of History And Political Sciences*, 3(12), 48-53.
54. Akmal, B. (2023). ANTIK VA ILK O 'RTA ASRLAR DAVRI MOZOR-QO'RG'ONLARI MODDIY MADANIYATI. *ОБРАЗОВАНИЕ НАУКА И ИННОВАЦИОННЫЕ ИДЕИ В МИРЕ*, 35(3), 65-70.
55. Bobohusenov, A. (2023). BUXORO VOHASINING ANTIK DAVRI YODGORLIKLARI. *SCHOLAR*, 1(28), 298-302.
56. Akmal, B. (2023). BUXORO VOHASI QOYATOSH SURATLARINING DAVRIY TASNIFI. *ОБРАЗОВАНИЕ НАУКА И ИННОВАЦИОННЫЕ ИДЕИ В МИРЕ*, 29(1), 142-146.
57. Berdiyeva, S. (2023). BENEFITS OF TEACHING FOREIGN LANGUAGES THROUGH ROLE-PLAYING ACTIVITIES. *MODERN SCIENCE AND RESEARCH*, 2(10), 723–729. <https://doi.org/10.5281/zenodo.10034991>
58. Berdiyeva, S. (2023). A STORY-BASED APPROACH IN TEACHING FOREIGN LANGUAGE. *Modern Science and Research*, 2(10), 262-266.
59. Berdiyeva, S. (2023). THE IMPORTANCE OF ROLE PLAYING ACTIVITIES IN IMPROVING LEARNERS' LANGUAGE SKILLS. *Modern Science and Research*, 2(9), 75-78.
60. Utkirovna, B. S. (2023). Characteristics of the Works of Charles Dickens. *European Science Methodical Journal*, 1(3), 24-28.

ЖИЗНЬ И ТВОРЧЕСТВО АННЫ АХМАТОВОЙ В ТАШКЕНТЕ

Мухаммад Тулкинбой ўғли Йўлдошев

Наманганский государственный институт
иностранных языков имени Исхокхона Ибрата.

<https://doi.org/10.5281/zenodo.10656926>

Аннотация. Осенью 1941 года из блокадного Ленинграда Анна Ахматова была эвакуирована в Ташкент. Восприятие Востока поэтессой отразилось в «Ташкентском цикле» стихотворений и воспоминаний, проникнутых теплом и чувством благодарности узбекскому народу. В данной статье говорится о том, как в тяжёлые годы войны А.Ахматова нашла поддержку, доброту и внимание простых людей в Узбекистане.

Ключевые слова: Блокада, эвакуация, эшелоны, Восток, арычная вода, лепёшка, интернационал, сироты, щедрость, доброта, благословение. В ноябре 1941 года, поэтесса Анна Ахматова была перевезена из осажденного Ленинграда в Узбекистан.

LIFE AND WORK OF ANNA AKHMATOVA IN TASHKENT

Abstract. In the autumn of 1941, Anna Akhmatova was evacuated from besieged Leningrad to Tashkent. The poet's perception of the East was reflected in the "Tashkent cycle" of poems and memoirs imbued with warmth and a sense of gratitude to the Uzbek people. This article talks about how during the difficult years of the war A.Akhmatova found support, kindness and attention of ordinary people in Uzbekistan.

Keywords: Blockade, evacuation, echelons, East, ditch water, flatbread, international, orphans, generosity, kindness, blessing. In November 1941, the poet Anna Akhmatova was transported from besieged Leningrad to Uzbekistan.

Анна Андреевна Ахматова в годы второй войны, с 9 ноября 1941 года до 13 мая 1944 года, вместе со многими другими эвакуированными из европейской части СССР жила в Узбекистане, в Ташкенте. Сведения об этом периоде жизни и творчества поэтессы в какой-то мере безусловно проливает свет на проблему отношения Ахматовой к художественному переводу.

А.Ахматову в Ташкенте поначалу, как и многих из эвакуированных писателей, поселили в Управлении по делам искусств. Здесь Анна Андреевна занимала комнату, о которой один из авторов воспоминаний пишет: «Помню обстановку: железная кровать, печка-буржуйка, табурет на полке, где выдавались служащим деньги, стоит кружка; с потолка свисает голая лампочка и – очень холодно. Анна Андреевна всё время куталась в шубку»[4,75].

Г.Л. Козловская описывала в своих воспоминаниях эту комнатку так: «В ней едва помещалась железная кровать, покрытая грубым солдатским одеялом, единственный стул... Посредине маленькая нетопленная печка-«буржуйка», на которой стоял помятый железный чайник и одинокая кружка на выступе окошка кассы... Здесь, в прежних приемных и отделах, разместились эвакуированные писатели, и А.Ахматовой досталась «касса» [3,57]. Это обстоятельство вызывает у нас добрый смех. Ей, самой безденежной из всех людей, пришлось жить в помещении, где до войны выдавали часто немалые суммы преуспевающим писателям [2,16].

К сожалению, это здание не сохранилось в Ташкенте. Там теперь стоит новый длинный четырехэтажный дом, номер его 54. И многие жители этого дома даже не подозревают, что в доме, который стоял на этом месте прежде, во время войны жила Ахматова. Поэтому хочется верить, что на стене дома №54 когда-нибудь появится табличка, которая будет напоминать людям, что, в стоявшем раньше на этом месте доме, жила замечательная русская поэтесса Анна Андреевна Ахматова.

Нет уже и дома на улице Жуковского, куда Ахматова переехала потом. Там жили многие писатели: И. Уткин, Н. Погодин, В. Луговской и другие. Анна Андреевна поселилась в комнатке на балахане, на втором этаже, где до нее жила вдова М.Булгакова. Елена Сергеевна уехала, и комнату отдали Ахматовой. У поэтессы есть два стихотворения, связанные с этой комнатой. Одно из них: «В этой комнате колдунья до меня жила одна...» тогда еще никто не знал о существовании «Мастера и Маргариты», а Е.С.Булгакова, оказывается, давала читать роман Ахматовой[1,86].

В примечаниях к сборнику стихов Ахматовой (Москва, «Советский писатель» 1976г.) пишут, что на улице Жуковского было общежитие эвакуированных писателей. С.Сомова же в статье «Мне дали имя Анна» утверждает, что там было не общежитие, а отдельные комнаты. Она вспоминает: «Возле дома всегда была непролазная грязь, слышный даже при закрытых окнах стрекот печатных машинок. Во дворе, справа, лестница на второй этаж, наружная. Вокруг всего дома открытый коридор, и в нем двери».

Театральный критик Беньяш Р.М. навестила поэтессу незадолго до нового, 1942 года. Она вспоминает: «Комната была маленькая, почти квадратная, с голым, плоским окном. Ахматова прожила в ней уже около 3-х месяцев, но жилой она не стала. Узкая железная кровать с матрасной сеткой напоминала койку рабочего общежития. Грубо обструганный кухонный стол с двумя ящиками стоял невпритык. Прямой и белёсый свет обнажал пустоту сыроватых стен, казарменную серость тощего одеяла, обшарпанность двух табуретов. Все здесь казалось случайным, казенным, неустроенным. Словно на пересыльном пункте. И только сама хозяйка не замечала необжитости.»

Жесткий и изнуряющий быт тех дней Ахматова испытала сполна. Но все трудности и неудобства как будто «скользили по ней». Ей не мешал и шум – постоянный, несмолкаемый[5,84].

Р.М. Беньяш вспоминала, что под лестницей, которая вела со двора прямо в комнату, голосили дети. Рядом, в узеньком мрачном коридоре, выясняли отношения жены эвакуированных. Из всех комнат тянулись и скапливались горьковатые запахи скудной тыловой пищи. Все это словно и не касалось Ахматовой.

«Однако, - замечает Зоя Туманова в своих воспоминаниях «Над Азией весенние туманы», - странно, эта абсолютная внутренняя отгороженность, душевная отдаленность от мелкого суетливого быта не изолировали Ахматову от обычной, в те дни достаточно тяжелой жизни. Она не пряталась от будничного, не пренебрегала житейским».

Радио в её комнате не выключалось. Когда она слушала очередную сводку, ее лицо казалось живым «воплощением трагедии», - замечает ещё Туманова. Вероятно, эта прорванная в двух местах стандартная тарелка трансляции превращалась рядом с поэтессой в символ траура. Но и в самые мрачные дни она поражала своей глубокой верой. Как будто ей было известно то, чего не знал никто... «Она не просто верила в конечную победу, -

пишет З.Туманова, - она знала о том, что победа будет и ждала ее, когда у иных уже истощилось терпение».[4,85]

В ташкентское военное захолустье были эвакуированы писатели со всей страны. Из Союза писателей, как драгоценность, они несли домой в банках затируху, а в кабинете орг. Секретаря П.Д.Германа, как вспоминает С.Сомова, лежал список «ведущих писателей – на тыкву». В столовой некоторые старались первыми схватить кажущийся на миллиметр побольше кусочек черного хлеба, может именно тогда обнажилось высокое и низкое в человеке. Но и здесь Ахматова несла свой мир правды и поэзии.

REFERENCES

1. Сомова С. Мне дали имя – Анна. // Москва, 2003, №10, с.188.
2. Туманова З. Над Азией весенние туманы. //Звезда Востока, 2005, №6. 157.
3. Узбекистон адабиёти ва санъати, 2003, 1 ноябрь.
4. Хамидова Т.Х. Русско-узбекские литературные связи. –Ташкент: ФАН, 2005, 81.
5. Sobirov, A. (2023). EPISTOLARY GENRE IN MODERN TEXTUAL CULTURE. *Modern Science and Research*, 2(5), 980–982. Retrieved

BADIIY MATNDA OILAVIY MUNOSABATLARNI IFODA ETUVCHI O'ZBEK VA KOREYS PAREMIYALARI

I.N.Abdiyeva

O'zDJTU. Koreys tili o'qituvchisi.

iroda_abdieva@mail.ru

+998932264494

<https://doi.org/10.5281/zenodo.10657325>

Annotatsiya. Ushbu ilmiy maqola badiiy matnda oilaviy munosabatlarni ifoda etuvchi o'zbek va koreys paremiyalari haqida bo'lib, ularning har ikkala tildagi farqi va o'rnini aniqlash bo'yicha ilmiy izlanish olib borilgan.

Tayanch so'zlar: paremiya, matn, qiyoslash, solishtirish, oila konsepti.

UZBEK AND KOREAN PAREMIES EXPRESSING FAMILY RELATIONS IN THE LITERARY TEXT

Abstract. This scientific article is about Uzbek and Korean paremias in the artistic text, which conducted research on determining the differences and place of both languages.

Key words: paremia, text, comparison, family concept.

УЗБЕКСКИЕ И КОРЕЙСКИЕ ПАРЕМИИ, ВЫРАЖАЮЩИЕ СЕМЕЙНЫЕ ОТНОШЕНИЯ В ХУДОЖЕСТВЕННОМ ТЕКСТЕ

Аннотация. Эта научная статья о Узбекке и корейском языке в художественном тексте, который проводил исследования по определению различий и места обоих языков.

Ключевые слова: Паремия, текст, сравнение, семейный концепт.

Oila konsepti adabiy-badiiy matnda hamda maishiy diskursda yorqin ifodasini topgan bo'lib, o'zbek va koreys xalq maqol va matallari fikrimizning isbotidir. Idiomatik material koreys xalqining oila konseptini qabul qilishlarining o'ziga xosligini va tilda voqealanashuvini namoyon qilgan. Mazkur xususiyat ayolning oila bekasi, uying farishtasi sifatida ko'rsatsa, otaning oila boshlig'i, xonadon ustuni sifatida ifodalaydi. O'zbek va koreys maqollarida va ibratli so'zlarida oila institutining tamoyillari, tartib qoidalari ifodalangan. Ularning buzilishi tartib - qoidalarning buzilishiga olib kelgan. Sharq xalqlari oila munosabatlarini qurishgandagi munosabatlar mushtarak xususiyatlarga ega. Hayot yo'lida oila va jamiyat haqidagi ibora va maqollar muhim rol o'ynaydi. Oila a'zolarining qo'llab-quvvatlashi bilan inson olam bilan tanishishni boshlaydi, xarakterini shakllantiradi, birinchi maqsadlariga erishadi, yurishni, gapirishni, o'zini tutishni o'rganadi, yaqinlarining fidokorona muhabbati va sadoqati nima ekanligini tushunadi. Agar oiladagi vaziyat ijobiy, qulay bo'lsa - inson to'g'ri rivojlana oladi, o'ziga va harakatlariga ishonch hosil qiladi, bu shubhasiz unga keyingi hayotida yordam beradi.

Koreys tilidagi "oila" konsepti ifodalangan paremiyalar guruhiga e'tiborimizni qaratamiz: qarindosh-친척; avlod-세대; Ota-ona-부모; bolalar-자식; Er-남편; xotin-아내; Ota (dada)-아버지 (아빠); Ona (oyi) - 엄마 (어머니); O'g'il-아들; Qiz-딸; Aka-오빠/형; Uka-남동생; Opa, singil-누나 / 언니; Bobo-할아버지; Buvi-할머니; Nabira-손자; Qiz nabira-손녀; Amaki, tog'a-삼촌; Amma, xola-이모/고모; Jiyan (o'gil bla)- 조카; Jiyan (qiz bola)- 조카딸.

Koreys tilidagi quyidagi maqollarni ko'rib chiqamiz:

1. 가지 많은 나무에 바람 잘 날이 없다. Shoxi ko‘p daraxtni shamol egmaydi.

2. 열 손가락을 깨물어 안 아픈 손가락이 없다. Agar bir barmoqni tishlasa o‘n barmoqning barchasi og‘riydi.

Koreys va o‘zbek tilidagi badiiy matnlarda bolalar bilan bog‘liq leksik guruh alohida o‘rin tutadi. Balki shuning uchun badiiy - grafik vositalar va stereotiplar bir butun hisoblanadi:

Qiyoslashlar, epitetlar, frazeologik iboralarda “/ 애 / 자식”- “bola (lar)” komponentlari bilan birikmalar mavjud.

1. 부모 열번 생각 하면 자식이 한 번 생각한다.

Agar ota-ona (bolasi haqida) o‘n marta eslasa, bolasi (ular haqida) bir marta eslaydi.

2. 자식도 농사와 같다.

Farzand ham dehqonchilikka o‘xshaydi.

3. 자식 둔 골은 범도 돌아다 본다.

Yo‘lbars ham bolalarini qoldirgan daraga qaraydi.

4. 자식 사랑은 짐승이나 사람이나 한가지라.

Bolaga sevgi insonda ham hayvonda ham bir xil.

Bolalarning tajribasizligi tufayli (kattalar nuqtai nazaridan) o‘zbek maqolida “Bolani ishga buyur, ketidan o‘zing yugur” degan so‘zlar shakllangan. Bolali uy bozor-bo‘lasiz uy mozor maqoli bu ma’noda ishlatiladi: bolalar bilan ham ularsiz ham muammo bor. Bolalar bo‘lgan uyda g‘iybat yo‘q. 용은 용을 낳고 봉황은 봉황을 낳는다. Ajdaho ajdarni tug‘diradi, qaqnua qaqnusni tug‘diradi. 아들이 아버지를 닮는다. Arslonning bolasi arslon bo‘ladi.

Bolalar va ota-onalar o‘rtasidagi munosabatlar salbiy ma’noga ega bo‘lishi mumkin:

1. 내리 사랑은 있어도 치사랑은 없다. Ota-onaning farzandlariga bo‘lgan muhabbati bor, lekin bolalarni ota-onalariga sevgisi yo‘q.

2. 삼년 구병에 불효 난다. Ota-onalar uch yil kasal bo‘lganda, o‘g‘il bolalar hurmat qilishmaydi. “Oila” konsept maydonida “ona” “여자” kalit so‘zi bilan frazeologik birliklar alohida o‘rin tutadi. 어머니 손이 약 손이다-Onaning qo‘li - shifobaxsh qo‘l. Koreys va o‘zbek maqollarida oilaviy qadriyatlarga alohida e’tibor beriladi:

1. 온통으로 생긴 놈 계집 자랑으로 생긴 놈 자식 자랑 자랑.

Ahmoq xotinidan, aqlli bolalardan maqtanchoqlik qiladi.

2. 아버지는 아들이 잘 났다 기뻐하고 형은 아우가 더 낫다며 화 난다.

O‘g‘il yaxshi, deganida ota xursand bo‘ladi, akasi esa ukasi yaxshi ekanidan g‘azablanadi.

3. 딸은 제 딸이 고와 보이고 곡식은 남의 꺼 탐스러워 보인다.

Qizi shirin, ammo non boshqa birovnikidir.

4. 동생의 말도 들어야 형의 말도 듣는다.

Agar akasi ukasining soʻzlarini tinglasa, uka ham akasiga quloq soladi.

Ikki tilning oʻziga xos birliklari oʻrtasidagi oʻxshashlik va farqlarni oʻrganishning usuli - eng ommabop va rivojlangan qiyosiy tahlil turidir. Koreys va oʻzbek maqollari, ibora va frazeologik birliklarni taqqoslash natijasida toʻliq va toʻliq boʻlmagan oʻziga xoslik hamda keskin farqlar aniqlangan. Shunday qilib, matnlarni qiyosiy oʻrganish, bizning fikrimizcha, dolzarb va katta nazariy va amaliy ahamiyatga ega, chunki bir xil til hodisasini turli tillarda taqqoslash oʻrganilayotgan hodisaning mohiyatini yanada aniqroq va ravshanroq ochib berishga, uning oʻziga xos xususiyatlarini aks ettirilgan voqelikda turli tillarga xos boʻlgan parallellik va nomuvofiqlikni aniqlashga imkon beradi.

Zamonaviy qiyosiy tadqiqotlarda nafaqat soʻzlar tahlil qilinadi, balki takrorlanadigan, tayyor iboralar va tilning leksiko-frazeologik tizimida muhim oʻrin tutadigan iboralar ham tahlil qilinadi. Frazeologik va paremiologik birliklarni qiyosiy oʻrganish har bir alohida tilning rivojlanish qonuniyatlaridan kelib chiqadigan tillarning semantik xususiyatlarini yanada aniqroq va aniqroq aniqlashga imkon beradi. Koʻrib chiqilgan birliklar janrning asosiy qonunini - bayon materialni tejash qonunini eng yaxshi aks ettirishga imkon beradi. Soʻzda va badiiy vositalarda tejash frazeologik birliklarga, maqol va matallarga katta kuch beradi; aytishimiz mumkinki, uning qisqartirilishining oʻzi estetik fazilat, muhim badiiy fazilatlarining namoyon boʻlishi sifatida qabul qilinadi. Paremiyalar va barqaror kombinatsiyalar - madaniyat va shaxslararo muloqotning organik tarkibiy qismidir, milliy xususiyatlar nuqtai nazaridan tillarning muhim xarakteristikasi va shu bilan birga barcha xalqlarga xos ijtimoiy-madaniy hodisalardir. Ikki xalqning paremiyalaridan ijodkorlar unumli foydalanishgan.

Badiiy asarlar matnida oila konseptini oʻrganar ekanmiz yuqorida keltirilgan maqol, matal, frazeologik birliklar tahlilga tortgan asarlarimizda deyarli barchasi uchraydi. Ular xalqning madaniy-tarixiy anʼanalariga asoslanganliklari maqollarning milliy xususiyatlarini shuning barobarida matnlarning ham milliyliги taʼminlagan.

Oʻzbek va koreys xalqining oila haqidagi nominativ birliklari koʻlamining ning kengligi kotseptining dolzarbligini bildiradi.

Oʻzbek va koreys zamonaviy adabiyotida oila konseptini ifodalovchi paremiyalar ular oʻrtasida tipologik oʻxshashliklar bilan bir qatorda muayyan oʻziga xosliklar ham mavjudligini koʻrsatdi. Farqlarning mavjudligi ikki xalqning tarixiy, geografik, ijtimoiy va madaniy xususiyatlari bilan belgilanadi. Shuningdek, tanlangan oʻzbek va koreys badiiy matnlarida “oila” konseptining obʼektivlashtirgan til birliklari semantikasining kognitiv talqini natijasida, quyidagi kognitiv xususiyatlar ham aniqlandi:

1. Oila oilaviy yordam va oʻzaro yordamni amalga oshiradi - Difuza oʻsha bahona bir haftacha yotib qoldi. Onasi oʻzining kasalligini ham unutib, uning boshida parvona boʻldi.; Qaynona jiddiy yordam berib uyga kirib ketdi. Xotini va qizi yolgʻiz emas, balki yaqin kishisi bilan (“Qalbingga quloq sol”).

2. Oila - inson hayotidagi asosiy narsa; Dadam pochcham bilan ham quchoqlashib koʻrishdi. Singilcham bir pasda qolma-qoʻl boʻlib ketdi. Opam, akalarim birinchi jiyanimizni “xomtalash “qilib tashladik. (“Olamning ishlari”).

3. Oila insonga baxt keltiradi - Aynan shu ... qahramon oʻz oilasi bilan “Taʼriflab boʻlmas darajada chiroyli” tuygʻularni boshdan kechiradi (“Olamning ishlari”).

4. Oila bolalarni tarbiyalaydi - Bolalar bilan sodir boʻlayotgan barcha yomon narsalarda

ota-onalar aybdor, hatto ular aybdor bo‘lmasalar ham, ular aybdor. (“Olamning ishlari”).

5. Oila a‘zolari o‘z oilalarini ta‘minlashadi - Eganing oldingda, emaganing ketingda - Oila a‘zolari o‘z oilalarini ta‘minlashadi - (“Bahor qaytmaydi”).

첫날 밤,이 외딴 집에 홀로 누워서 도대체 내가 뭘 찾아 왔는지 궁금해했을 때, 내 결정은 너무 불쌍해서 잠을 잘 수가 없었습니다.

Birinchi kecha, men bu tanho uyda yolg‘iz yotar ekanman, shuncha yo‘lni qidirib nima topdim, deb o‘yladim, qarorim shu qadar achinarli tuyuldiki, uxlolmadim.

수돗물도 대체 할 수없는 무력한 사람? 사실, 나의 새 집에서 첫날 밤은 최악의 경험이었습니다.

Jo‘mrakni almashtirolmaydigan darajada nochor odamman? Darhaqiqat, bu o‘sha birinchi kecha yangi uyimda bo‘lgan tajribamning eng yomoni edi.

문 뒤의 오래된 집은 현대적인 건물로 둘러싸인 은둔을 선호하는 것처럼 보였지만 그들과의 접촉은 거부했습니다.

Darvozalar orqasida, eski uy zamonaviy binolar bilan o‘ralgan, ammo tanholikni afzal ko‘rib, ular bilan aloqa qilishdan bosh tortgandek edi.

집에도 일종의 영혼이있을 수 있다는 생각이 제 마음을 떨게했습니다.

Uylarda ham qandaydir ruh bo‘lishi mumkin degan fikr yuragimni titratdi.

나는 “여자와 아이들”과 하나가되는 것을 싫어했지만 점차 받아 들였다. 이것이 전쟁이 우리를 휩쓸었을 때 우리 가족이 된 방법입니다.

Men “ayollar va bolalar” bilan birlashishni yomon ko‘rardim, lekin asta-sekin buni qabul qildim. Urush bizni qamrab olgach, bizning oilamiz shunday bo‘ldi.

결국 연로 한 부모는 헤어지기로 결정했습니다. 아버지는 장남과 그의 가족과 함께 북쪽으로 갔고, 어머니는 막내 아들 인 군인을 기다리기로 결정했습니다. 이 때문에 허벅지에 부상을 입고 명예 석방을 받고 귀가하던 중 연로 한 어머니가이 큰 집에 홀로 남겨진 것을 발견했다. (Yigitning uyi, 96 b.).

Oxir-oqibat, keksa ota-ona yo‘llarini ajratishga qaror qilishdi. Otasi to‘ng‘ich o‘g‘li va uning oilasi bilan shimolga ketdi, onasi esa qolish va kenja o‘g‘li - askarni kutishga qaror qildi. U sonidan yaralanganligi sababli faxriy ozodlikka chiqib, uyiga qaytib kelganida keksa onasining bu katta uyda yolg‘iz qolganini ko‘rdi.

Xulosa qilish mumkinki, “Oila” umumbashariy konsepti uzoq vaqt mavjud bo‘lishiga qaramay, shakllangan deb hisoblanmaydi, chunki ijtimoiy-iqtisodiy, mafkuraviy va madaniy o‘zgarishlar konseptini o‘zgartirishga olib keladi va natijada, og‘zaki nutqning yangi vositalari paydo bo‘ladi. XX asr oxiri - XXI asr boshlaridagi koreys va o‘zbek tilidagi “oila” konseptini tahlil qilish shuni ko‘rsatdiki, olamda oilaviy omil bilan bog‘liq o‘zgarishlarga qaramay, ular o‘zbek va koreyslarning “katta do‘stona oila”, “doimiy baxtli nikoh” kabi qadriyatlar olamining eng muhim unsurlari bo‘lib qolishda davom etmoqdalar. Koreys tilidagi juda ko‘p sonli leksik va frazeologik

birliklarning o‘zbek tilida to‘liq yoki qisman ekvivalenti mavjudligi, mazkur tillarda so‘zlashuvchilar va “madaniy universallar” deb nomlangan madaniyatning umumiy elementlari o‘rtasidagi mutanosiblik haqiqatning aqliy namoyishi o‘xshashligi bilan izohlanadi.

REFERENCES

1. 박완서. 그 남자네 집 세계사, 2012, p.310.
2. 권지연. 나 홀로 가족에 대한 당신의 생각은? 2003, p.25.
(https://www.rfa.org/korean/weekly_program/ccadcd98)
3. Карасик В.И. О типах дискурса // Языковая личность: институциональный и персональный дискурс: Сб. науч. тр. Волгоград: Перемена, 2000. С.5–20.
4. 정재현. 고향. <http://www.poemlove.co.kr/bbs/board>.
5. <https://hansanglab.com/2019/10/15/10-knig-korejskihavtorov/> (murojaat etilgan sana: 28.01.2024)
6. <https://ast.ru/news/koreyskie-knigi-ili-knigi-o-koree/> (murojaat etilgan sana: 25.01.2024)

KOREYS ZAMONAVIY ADABIYOTIDA OILA – «가족»KONSEPTI TAHLILI

I.N.Abdiyeva

O'zDJTU. Koreys tili o'qituvchisi.

iroda_abdieva@mail.ru

+998932264494.

<https://doi.org/10.5281/zenodo.10657421>

Annotatsiya. Ushbu ilmiy maqola zamonaviy koreys adabiyotida oila konsepti haqida bo'lib, oila konseptining so'z san'atkorlarining konsept maydonida o'rnini aniqlash bo'yicha ilmiy izlanish olib borilgan.

Tayanch so'zlar: konsept, individuallik, poetik manzara, badiiy konsept, konsept maydoni.

ANALYSIS OF THE CONCEPT OF FAMILY - «가족» IN MODERN KOREAN LITERATURE

Abstract. This scientific article is about the concept of family in modern Korean literature, and a research has been conducted to determine the place of the concept of family in the conceptual field of word artists.

Key words: concept, individuality, poetic landscape, artistic concept, concept space.

АНАЛИЗ ПОНЯТИЯ СЕМЬЯ - «가족» В СОВРЕМЕННОЙ КОРЕЙСКОЙ ЛИТЕРАТУРЕ.

Аннотация. Эта научная статья посвящена концепции семьи в современной корейской литературе и представляет собой научное исследование для определения места концепции семьи в концептуальном поле художников слова.

Ключевые слова: концепт, индивидуальность, поэтический пейзаж, художественная концепция, концептуальное пространство.

Oila - koreys zamonaviy adabiyotining universal konseptlari orasida muhim o'ringa ega.

Buni biz, zamonaviy koreys adabiyoti vakillari Pak Vanso, In Xigyon ijodida ko'rishimiz mumkin.

Pak Vanso ijodi "oila" – "xon", "yolg'izlik", "chon" – "ona" kabi ajralmas bog'liqlikka ega bo'lgan xilma-xil badiiy konseptlarga asoslanadi. Pak Vanso konsept maydoni milliy va individual ahamiyatga ega bo'lgan asosiy konseptlardan tashkil topadi: (oila, yolg'izlik, bo'shliq, chon, xon).

Ma'lumki, olamning badiiy qiyofasi – ikkilamchi, vositali qiyofadir. U ikki vositaga: til va olamning shaxsiy mualliflik konseptual manzarasiga tayanadi. Shuningdek, har qanday badiiy asar shaxsiy mualliflik usulida olamni idrok etish, ya'ni olamni konseptuallashtirishning xususiy varianti va, o'z navbatida, olam tuzilishidagi universal qonuniyatlar ta'siridagi tarkibdan kelib chiqadi. Pak Vansoning umumiy konsept maydonidagi kontur xaritasi sifatida namoyish etish mumkin bo'lgan badiiy konseptlar tizimi yuzaga keladi. Badiiy konsept semantikasini belgilashda majoziy metafora birliklari yoki pretsedent bog'lama shaklidagi assotsiativ komponentlar muhim o'rin tutadi. Ijodkor yaratgan obrazlar milliy konseptlardagi "yolg'izlik" tushunchasi majmuini ijobiy qabul qilish orqali aksiologik qiymat kasb etadi. Shuning uchun ham uning asarlarida mazkur konsept yozuvchining kuchli ijodiy e'tibori natijasida mazmunan to'ldirilishi orqali shaxsiy mualliflik maqomini olishiga sabab bo'lgan. Zamonaviy koreys badiiy matnlarida "oila"

konsepti bilan uyg'unlashgan tushunchalar quyida keltirib o'tilgan: 사랑 (sevgi); 집 (uy); 믿음 / 신뢰 (ishonch, ishonch); 부모님 (ota-ona); 아이들 (bolalar); 울타리 (to'siq, to'siq); 보금 자리 (o'choq, uya); 휴식처 (dam olish joyi); 삶(hayot); 희생 (jabrlanuvchi); 친구 (do'st); 돈 (pul)

Ma'lumotlardan ko'rinib turibdiki, Janubiy Koreyada "oila" tushunchasi ijobiy hissiyotlar bilan bog'liq. Shuningdek, "oila" tushunchasining yadro assotsiatsiyasiga "ota-onalar" va "bolalar" so'zlarini kiritamiz. "나 홀로 가족에 대한 당신의 생각?" Maqolasida Koreya yoshlari uchun oila ular uchun nimani anglatishi so'ralgan va quyidagi javoblarni olgan : (자유 아시아 방송).

최철남: 제게 가족은 항상 편하고 안전한 존재죠. 어디 가든 남은 조금씩 불편한데 가족처럼 편한 존재는 없으니까요.

(Tarjima: Men uchun oila bu doim tinch va xavfsiz bo'lgan joy. Qayerga borsangiz ham, birovning o'rni asta-sekin sizga noqulay bo'lib qoladi, chunki sizning oilangiz kabi tinch joy yo'q).

Javobda 김채영 울타리 so'zi ikki marta keltirilgan. Koreys yoshlari ongida 가족 tushunchasi himoya, qo'llab-quvvatlash, ishonchlilikni anglatuvchi 울타리 tushunchasi bilan chambarchas bog'liq. Koreys shoiri Jong Jehun(강재환) o'zining she'rida shu o'xshashlikni keltiradi. Uning "가족" deb nomlangan she'ri "사랑의 울타리 만들어" so'zlari bilan boshlanadi.

Ushbu she'rda muallif oila ishonchli devor ekanligini va tashqarida qanday shamollar bo'lmasin, himoya qilishini va qiyinchiliklar paytida baxtli bo'lishga imkon berishini aytadi.

이토록 세상살이 힘들다 말들 해도
층층 돌담 가시 밭길 맨발로 가도
사랑하는 가족이 있기에 행복합니다.

Yana bir koreys shoiri Gvon Osam "가족" nomlangan she'rida oilani qushlarning ini bilan taqqoslaydi.

당신이 있어 든든합니다
당신으로 인해 행복합니다
당신이 있음으로 새 힘을 얻고
당신으로 인해 활기를 찾습니다
당신은 나의 울타리
굳건한 버팀목입니다

Ushbu she'rda oilaning a'zolari uchun qo'rg'on ekanligini, ularni qat'iy va mustahkam qo'llab-quvvatlashini ko'ramiz. She'rni o'qiyotganda, ko'zimiz oldida mehribon oilaning timsoli chiziladi, shu tufayli o'zimizni kuchli, baxtli (행복 합니다) his qilamiz va yana bir kun yashash uchun yangi kuch (새 힘을 얻고) va quvvat (활기를 찾습니다) topamiz. Aynan shu kabi fikrlarni koreys xalq maqollarida ham uchratishimiz mumkin:

자기 집을 사랑할 줄 모르는 새는 없다 O'z uyasini yaxshi ko'rmaydigan qush yo'q ya'ni har kim o'z oilasini sevishi va uni eng qadrli deb bilishi kerak.

Zamonaviy koreys shoirlarining she'rlarida oilani 보금 bilan taqqoslash juda keng tarqalgan. Masalan, Jung Jehon (정재현)ning 고향 she'rida

할아버지 할머니 어머니 아버지

어릴 적 죽은 두 분 형들 까지

우리 십 남매 보금 자리.

Muallif 정재현 “집”(Uy) she'rida ham uy bilan inning o'rtasida parallellik o'rnatgan .

하루 이틀 사흘 집 떠나 있다가

돌아 왔 지요

집이 감옥이 아니라

그리운 보금자리 였어요

Ta'kidlash joizki, har qanday konsept badiiy obrazga aylanadi, chunki muallif uni ko'pqirrali qilib yaratadi, o'zining hikoyalarida “oila” konseptining assotsiativ qatorini yaratadi.

Bu sohadagi qiyosiy tahlildan shu narsa ayon bo'ldiki, ikki xalqning ijodkorlari biz sanab o'tgan barcha konseptlarni o'z ijodiy faoliyatlarida bevosita ifoda ettirishga harakat qilganlar va buni a'lo darajada amalga oshirganlar. Bu ularning oila, oila boshqaruvi, shaxs erki va insoniy muhabbat xususidagi qarashlarida yaqqol namoyon bo'ladi.

REFERENCES

1. Фесенко Т.А. Этноментальный мир человека: опыт концептуального моделирования: Автореф. дис. . д-ра филол. наук. М.,1999. 52 с.
2. Бондаренко Е. В. Межкультурная семейная коммуникация как особый тип общения.: Автореф. дисс..... канд. филол. наук. –Волгоград, 2010. — 22 с.
3. Internet manbalar
4. 정재현. 고향
.http://www.poemlove.co.kr/bbs/board.php?bo_table=tb01&wr_id=73849&sca=&sfl=wr_subject&stx=%B0%ED%C7%E2+%C1%FD&k

5. 권오삼.집.http://www.poemlove.co.kr/bbs/board.php?bo_table=tb01&wr_id=86946&sca=&sfl=wr_1&stx=%B1%C7%BF%C0%BB%EF&sop=and
6. 오보영.가족.http://www.poemlove.co.kr/bbs/board.php?bo_table=tb01&wr_id=229230&sca=&sfl=wr_subject&stx=%B0%A1%C1%B7&sop=and

GRAMMATIKA TIL O'QITISH – TIL O'RGANISH VA O'ZLASHTIRISHNING ASOSI

Paek Kum Nan

ToshDO'TAU magistranti.

<https://doi.org/10.5281/zenodo.10657531>

Annotatsiya. Ushbu maqolada til o'rganish va o'zlashtirish jarayonida grammatikaning o'rni haqida ilmiy fikr-mulohazalar bayon etilgan. Shuningdek, koreys tilini o'rganuvchi o'zbek tili egalari uchun grammatikaga oid o'xshash va farqli jihatlardan ayrimlari yoritilgan.

Kalit so'zlar: grammatika, nazariy grammatika, Hangeul yozuvi, xitoy iyeroglifi, "koreys to'lqini" til o'rganish, til o'zlashtirish, qiyoslash.

GRAMMAR LANGUAGE TEACHING IS THE BASIS OF LANGUAGE LEARNING AND ACQUISITION

Abstract. This article presents scientific opinions about the role of grammar in the process of language learning and acquisition. Also, some of the similar and different aspects of grammar for Uzbek speakers learning Korean are highlighted.

Key words: grammar, theoretical grammar, Hangeul writing, Chinese hieroglyphs, "Korean wave" language learning, language acquisition, comparison.

ОБУЧЕНИЕ ГРАММАТИКЕ ЯЗЫКА ЯВЛЯЕТСЯ ОСНОВОЙ ИЗУЧЕНИЯ И УСВОЕНИЯ ЯЗЫКА.

Аннотация. В статье представлены научные мнения о роли грамматики в процессе изучения и усвоения языка. Также выделены некоторые схожие и разные аспекты грамматики для носителей узбекского языка, изучающих корейский язык.

Ключевые слова: грамматика, теоретическая грамматика, письмо хангыль, китайские иероглифы, изучение языка «корейской волны», овладение языком, сравнение.

Kishilik jamiyati yaralibdiki, unda muloqotga ehtiyoj mavjud. Ushbu ehtiyojni qondiruvchi birlamchi vosita tildir. Insonlar til yordamida gaplashadi, tinglaydi, yozadi, o'qiydi va yashaydi.

Til bilan dunyoni kuzatib, fikr yuritadi, orzu qiladi. Qaysidir ma'noda til fikrdir, til ham insondir. Xomskiyning til orqali insonni tushunishga harakat qilganining sababi shundaki, til insonning eng muhim xususiyatlaridan biridir. Insonlar tomonidan ixtiro qilingan eng samarali muloqot vositasi bu tildir. Tilni boshqarish tamoyili esa grammatika hisoblanadi. Grammatikasiz til ishlatila olmaydi va til orqali insoniy muloqot imkonsiz bo'lib qoladi⁷⁹. Har qanday tilni o'rganishda tilning asosiy hisoblangan uch jihati hisobga olinadi: fonetika, leksika va grammatika.

Istalgan tilni grammatikasiz o'rganish mumkin emas: xoh u ona tili bo'lsin, xoh chet tili.

Albatta, grammatik ta'lim zaruriyatini faqat grammatikani bilish orqali tilda muloqotni osonlashtirish bilan bog'lab bo'lmaydi. Qadimgi Yunoniston davridan beri grammatikaga fikrlash qobiliyatini oshirish uchun zarur bo'lgan tadqiqot sifatida qaralgan. Bizning bilishimiz til bilan chambarchas bog'liqligini hisobga olsak, fikrlash qobiliyatini oshirish uchun grammatik ta'lim mutlaqo zarurdir.

⁷⁹Til ta'limida grammatik ta'lim shart emas degan dalil; umumiy grammatik ta'lim foydasiz nazariya 'muloqot nazariyasi'dir.

Ku Bon-gvan, Seul davlat universitetining koreys tili ta'limi professori - Grammatik ta'limning hozirgi holati va takomillashtirish yo'nalishi

Grammatika – bu so'zlar. Boshqacha qilib aytganda, bu tilni tashkil etuvchi qoida bo'lib, uni o'rganuvchi “grammatika nazariyasi”dan farqlanadi. Tili ta'limida, xususan, grammatika bo'yicha o'qitiladigan ta'limot grammatika nazariyasi emas, balki grammatikadir.

Grammatik ta'limning maqsadi, ya'ni grammatika qobiliyati grammatika nazariyasiga oid bilimlarni o'rganish emas, balki o'quvchilarni grammatik qobiliyat bilan qurollantirishdir. Grammatik qobiliyat ko'pincha D. Hymes, M. Canale va L. Bachman v.b.larning muhokamalarida muloqot qobiliyatining bir qismi sifatida ko'rib chiqilgan. Bular orasida, Baxman (1990) ning muloqot qobiliyatiga oid ta'rifini keltiraylik.

Baxmanga ko'ra muloqot qilish qobiliyati -

A. Lisoniy ko'nikmalar: tizimli ko'nikmalar (grammatik qobiliyatlar, sintaktik qobiliyatlar), pragmatik qobiliyatlar (ichki nutq qobiliyatlari, sotsiolingvistik qobiliyatlar)

B. Strategik imkoniyatlar: baholash, rejalashtirish, amalga oshirish

C. Psixo-fiziologik mexanizmlar: qabul qilish (eshitish funksiyasi/ko'rish funksiyasi), ifoda

Muloqot qobiliyati grammatik yoki lingvistik qobiliyatlarni tor ma'noda aniqlash va grammatik qobiliyatlardan farqlanadigan tildan foydalanish qobiliyatlarini ko'rsatish uchun taklif qilingan tushuncha edi. Darhaqiqat, yuqorda ko'rinib turibdiki, Baxman grammatik qobiliyatni shakl yoki sintaksis bilan bog'liqligi uchun juda tor doirada ko'rganini ko'rish mumkin. Biroq, bizning nuqtai nazarimizdan, grammatik qobiliyat nafaqat strukturaviy qobiliyatni, balki pragmatik qobiliyatni ham o'z ichiga oladi, shuning uchun u Baxmanning butun til qobiliyatini o'z ichiga olgan tushunchadir.

Grammatik qobiliyatning ta'rifi - bu miyaga xos bo'lgan grammatik bilimlarga asoslangan tilni tushunish, tildan to'g'ri va samarali foydalanish, uni haqiqiy til hayotida qo'llash qobiliyati. Grammatik qobiliyat har tomonlama ifodalangan bo'lsa-da, qulaylik uchun u fonologik qobiliyat, lug'at qobiliyati, gap qobiliyati, nutq qobiliyati kabi lisoniy birliklarga bo'linadi.

Oxir-oqibat shuni ko'rish mumkinki, grammatik qobiliyat - til tovushi, ma'nosi va tuzilishi jihatlarini o'z ichiga olgan holda, bu tilni bilish va tilning haqiqiy qo'llanilishida qo'llash qobiliyatidir. Grammatik ta'lim - bu tilning ishlash tamoyillarini tushunish va ishlatish uchun grammatik qobiliyatni tarbiyalashdir.

Xomskiy farazida bo'lgani kabi, odamlar til qobiliyati bilan tug'iladi, lekin odamlar tomonidan qo'llaniladigan ona tili tug'ilgandan keyin lingvistik ta'sir orqali tabiiy ravishda o'zlashtiriladi. Ona tilini o'rganuvchilar bu grammatik ko'nikmalarni ta'lim orqali emas, balki tabiiy til hayoti orqali egallaydilar. Shunga qaramay, grammatik ta'lim zarur, chunki yuqorida aytib o'tilganidek, grammatik qobiliyat har qanday vaqtda tugallanmaydi va barcha o'quvchilar bir xil qobiliyatga ega emas. Lingvistik jamiyat a'zosi bir-biri bilan muammosiz muloqot qilish uchun o'quv yuritdagi ta'limi orqali grammatika ko'nikmalarini o'rgatish kerak.

Bu koreys tilining xususiyati bildirib, o'zbeklarga koreys tilini o'qitish uchun ikkala tilning o'zaro o'xshash va farqli jihatlarini aniqlashtirish muhim hisoblanadi. Shuning uchun bu maqolada koreys tili va o'zbek tilining o'xshash va farqli xususiyatlar orqali o'qitish haqida so'z boradi.

Bir oilaga mansub tillar bo'lgani uchun koreys tili va o'zbek tillari ko'p umumiy jihatlariga ega, shuning uchun o'zbek o'quvchilari koreys tilini o'rganishda unchalik qiyinchilikka uchramaydilar, biroq farqlar ham yetarlicha, shuning uchun ba'zi qiyinchiliklarga duch kelish mumkin va ko'pincha xatolar yuzaga keladi. O'zbekistonda o'zbeklarga koreys tilini

o'rgatayotganida ko'p duch keladigan xatoga yo'l qo'yadigan qism bu bosh kelishik va talaffuz hisoblanadi. Koreyada talaffuzni alohida o'rganish muhim. Shuning uchun o'rganuvchilarga har darsda diktant o'tkaziladi. Nega deganda, yozish bilan talaffuzda muayyan farqlar mavjud.

Masalan, (shu yerda grammatikani tushuntirish mushkul,) bittagina misol keltirib aytсам, '눈 O|nun-i(눈(qor+O|(bosh kelishik) 와 유uwa-yo(yog'adi).(qor yog'adi.)'. Unda '눈(nun)' bilan O|(i)'ni qo'shilib o'qilganida [누니|nu-ni] deb talaffuz qilinadi. Shuning uchun lug'at(so'z)ni, gapni aniq tushunmasa, yozishda xato qilish mumkin. Qolaversa, lug'at(so'z)ning ildizi (o'zak) unli yoki undosh bilan tugashiga qarab qo'shimchalar ham boshqacha yozilishi mumkin. Shuning uchun ona tilisi o'zbek tili bo'lgan o'quvchilar koreys tilini chet tili sifatida o'rganayotganda o'zbek tili va koreys tilidagi shakllar va funksiyalarini taqqoslab, o'xshashlik va farqli jihatlarni topishlari muhim.

Qolaversa, koreys tili "xalqaro til" lar bilan bimalol tenglashib bormoqda. Dunyo bo'ylab koreys tilida 77 millionga yaqin kishi so'zlashadi va koreys tili dunyodagi tillar orasida ona tilida so'zlashuvchilar soni bo'yicha 14-o'rinda turadi. Koreys tilidan malaka imtihoniga (TOPIK) abituriyentlar sonining keskin ko'payishi "Koreys to'lqini" butun dunyo bo'ylab tarqala boshlagan davrga deyarli to'g'ri kelishini inobatga olsak, koreys to'lqini va koreys tili ta'limi o'rtasidagi bog'liqlik borligini taxmin qilish mumkin.

Koreyscha lug'atning taxminan 35 foizi ona tili (atoqli so'z) va taxminan 60 foizi xitoy (iyerogliflar) tilidan o'zlashganini ko'rish mumkin. Ko'pincha, bu Xitoy-Koreys so'zlari 1945-yilgacha "qarzga olingan" va hozir ular to'liq "koreyscha" deb qabul qilinadi. So'nggi yillarda koreys tili g'arb tillaridan, xususan, ingliz tilidan reklama, ko'ngilochar, sport, biznes boshqaruvi va muhandislik kabi sohalarda katta miqdorda so'zlarni o'zlashtirmoqda. (1945-yilgacha koreys tiliga bilvosita yapon tilidan g'arbiy so'zlar (chet tilidan olingan so'zlar) kirgan.⁸⁰

Tarixiy obidalar va yodgorliklarga ko'ra o'zbek xalqi tarixda O'rxun-Enasoy, so'g'd, xorazm, uyg'ur kabi yozuv turlaridan foydalanganligi ma'lum. Jumladan, Ahmad Yugnakiyning «Hibat-ul-haqoyiq», Xorazmiyning «Muhabbatnoma» asarlari uyg'ur yozuvida bitilgan.

O'rta Osiyoda VIII — IX asrlarga kelib arab yozuvi tarqala boshlagan. XI asrda yaratilgan eng qadimgi yodgorliklar Yusuf Xos Hojibning «Qutadg'u bilig» asari, Mahmud Qoshg'ariyning «Devonu lug'otit - turk» asari ham arab yozuvida yozilgan. Qariyb 1200 yil qo'llanib kelingan arab yozuvida o'zbek xalqining Abu Rayhon Beruniy, Muhammad al-Xorazmiy, Ulug'bek, Forobiy, Lutfiy, Navoiy, Bobur, Mashrab, Furqat, Cho'lpon, Fitrat kabi minglab allomalari o'z asarlarini yaratganlar.

Arab yozuvi 1929-yilgacha qo'llanib kelingan. 1929 — 1940-yillar ichida lotin yozuvi asosidagi o'zbek yozuviga o'tilgan. 1940-yildan boshlab esa rus grafikasi asosidagi o'zbek yozuvi joriy etilgan. Hozirda shu yozuvdan foydalanib kelinmoqda.

1993-yil 2- sentabrda O'zbekiston Respublikasi Oliy Kengashining o'n uchinchi sessiyasida «Lotin yozuviga asoslangan o'zbek alifbosini joriy etish to'g'risida» qonun qabul qilindi. Ushbu qonunga muvofiq O'zbekiston Respublikasida lotin yozuviga asoslangan quyidagi 31 harf va 1 tutuq belgisi (apostrof)dan iborat o'zbek alifbosi joriy etildi.

⁸⁰ Min-Choo va Hye-Young Kwak - Using Korean a guide to contemporant usage - Cambridge

Mana shu kabi yozuvning tarixiy taraqqiyoti va xalqning o'z tarixida qo'llagan yozuvlari haqida bilish ham til o'rganish jarayonida ahamiyatga ega. Quyida Koreys tili va yozuvining tarixiy o'ziga xosliklari va til o'rganish jarayonidagi ayrim jihatlarga to'xtalamiz.

1. Qirol 'Sejong' yaratgan Hangeul(한글) yozuvi haqida

Hangeulning xususiyatlarini ko'rib chiqaylik.

1. Hangeul (koreys tili alifbosi) - ishlab chiqarish maqsadi, ishlab chiqaruvchisi, ishlab chiqarish davri, ishlab chiqarish prinsipi, harflar nomi va harflar soni ko'rsatilgan yozma, hujjatlashgan alifbo.
2. U originaldir, chunki unga beqiyosiy harflari belgilari butun doyoda mavjud emas.
3. Amaliyot nuqtayi nazaridan, u bo'g'in birliklarida yozilgani uchun juda oson o'qiladi.
4. Salbiy tomoni esa uning talaffuz xususiyati.



Hun-min-jeong-um(훈민정음⁸¹)



Koreya pulidagi Qirol 'Sejong'⁸²

Joseonning 4-chi qiroli 'Sejong'(1397~1450) hukmronligining (1418) 25-yiliga kelib, ya'ni 1443-yili Jeong In-ji, Shin Suk-ju, Pak Peng-nyeon kabi 'Jiphyeonjeon' [ilm-bilimlar organuv, izlanuv, tadqiqot instituti] nomidagi laboratoriyada olimlari bilan birga 한글(Hangeul)ni yaratgan.

Hali 한글(Hangeul) yaratilmagan paytda Xitoy iyerogliflaridan [imlo, yozuv bilan] foydalanilgan, ammo Xitoy harflardan[iyeroglifdan] foydalanilgan soni juda kam edi. Chunki o'sha davr mavjud bo'lgan tabaqalanish sistemasi tufayli (Xonlik davr edi) zodagon(yuqori) o'rin(unvon)lar faqat o'qish, ta'lim olish, savod chiqarish imkoniga ega edi. Past tabaqaga mansub insonlarga esa o'qishga imkon ham berilmagan.

⁸¹ '훈민정음(hun-min-jeong-um)' so'zning asl ma'nosi 'xalqni o'rgatish to'g'ri tovush'

⁸² Joseonning 4-chi qiroli 'Sejong'(1397~1450)

Ushbu alifbo 1443-yili yaratilgan bo'lib, 1446-yili xalqqa **훈민정음(hun-min-jeong-um)** nomi ostida e`lon qilindi. Ushbu ‘**훈민정음**’ so'zning asl ma`nosi 'xalqni o`rgatish uchun to'g'ri tovush' bo'lib, u **한글(Hangeul)**ning yaratilish jarayoni tasvirlangan kitobdir. Masalan, *tovush, o'qish haqida, qo'llanish, ma`nosi* va hokazo. Ayni paytda u alifboning ham nomi hisoblanadi.

Hozirda hangul tili o`zining o`ziga xosligi, ilmiyligi, tizimliliigi va samaradorligi bilan dunyoning ko'plab mamlakatlari tilshunoslari tomonidan yuqori baholanadi. YuNESKO 1989 yilda "Qirol Sejong savodxonlik mukofotini" ta'sis etgan va uni har yili 8 sentyabrda (savodsizlikni yo'q qilish maqsadida) nishonlaydi. Kun) Mukofotlar savodsizlikni yo'q qilishda katta yutuqlarga erishgan odamlar yoki tashkilotlarga beriladi. Bundan tashqari, Koreyada 9-oktabr “Hangul kuni” sifatida belgilangan va har yili Hangul festivali milliy miqyosda nishonlanadi.⁸³

Undosh '5'tadan va unli '3'tadan jami bo'lib 28ta harf mavjud.

Quyidagi ushbu unli 3tadan hozirgi koreys adabiy tilida foydalandigan asosiy 10 ta unli uchun asos bo'lgan.

•	Osmon (Osmon dumaloq)
—	Yer (Yer tekis, yassi)
	Odam borliq (Tik turgan odami)

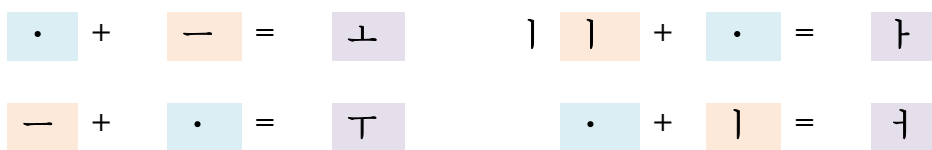

Osmon va yer, odamning ko'rinishiga qarab yaratilgan harflar jamlanib unlilar yaratildi. Yana boshqa unlilar, undoshlar ularga shakllar qo'shish orqali yaratilgan. Hozirgi koreys adabiy tilida 3ta unli tovush yozuvda 21ta harf bilan ifodalanadi.

• [하늘] — [땅] [사람]	3
*ㅏ ㅑ ㅓ ㅕ ㅗ ㅛ ㅜ ㅠ — [•]	10
*[a] [ya] [o'] [yo'] [o] [yo] [u] [yu] [i(ы)] [i] [past a]	
ㅘ ㅙ ㅚ ㅜ ㅝ ㅞ ㅟ ㅠ ㅡ ㅢ	11
[æ] [yæ] [e] [ye] [ua] [ue] [ui] [uo'] [ue] [ue] [ii(ы)]	

(*yozish 'ㅏ', talaffuz '[a]')

⁸³ Seul Davlat Universiteti qoshdagi til ta'lim markazi Student's Book 1A - Choi, eun-gyu va b. Oson koreys tili boshlang'ich 1, (KOICA). Kitob nashriyot, Saeng-gak-nanum
Koreya universiteti Koreys tili va madaniyati ta'lim markazi (2008-9), 『Qiziqarli koreys 1-2』, Kyobo kitob markazi

한글 dastlabki yaratilayotgan paytda, bu qo'shilgan harflar unli “·”, undosh “△, ㄹ, ㅅ” esa hozirda foydalanilmaydi.

Unli	Nomi	Fonetik bahosi	Yozuv
ㅏ	아	a	ㅏ
ㅑ	야	ya	ㅏ ㅑ
ㅓ	어	o'	- ㅓ
ㅕ	여	yo'	- = ㅕ
ㅗ	오	o	ㅗ
ㅛ	요	yo	ㅛ
ㅜ	우	u	- ㅜ
ㅠ	유	yu	- ㅜ ㅠ
ㅡ	으	i(ɯ)	-
ㅣ	이	i	

Tilning shakli(ㄱ(g), ㄴ(n)), og'iz shakli(ㅁ(m)), tish shakli(ㅅ(s)), tomoq shakli(ㅇ(ng))ni ko'rib dastlabki, ushbu 5ta oddiy undoshlar yaratilib, ularga yana shakllar qo'shib, qolgan undoshlar yaratilgan.

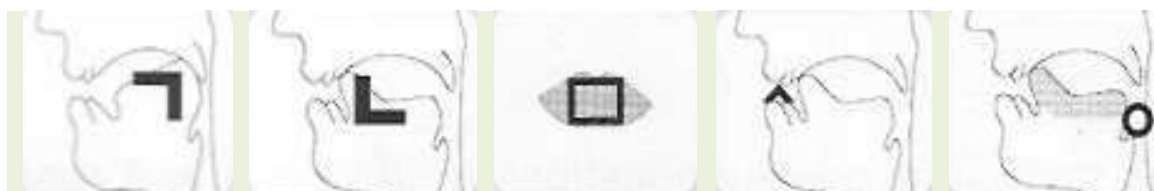

ㄱ(g)	ㄴ(n)	ㅁ(m)	ㅅ(s)	ㅇ(ng)	5
ㄱ, ㅋ, ㆁ	ㄴ, ㄷ, ㄸ, ㄹ, ㄺ	ㅁ, ㅂ, ㅃ, ㅍ	ㅅ, ㅆ, ㅈ, ㅊ, ㅊ, [△]	ㅇ, ㆁ, [ㅇ, ㆁ]	19

* Undosh “△, ㆁ, ㅇ” hozirda foydalanilmaydi.

Quyidagi jadvalda 14ta undoshning nomlari va tovushlari berilgan.

Undosh	Nomi	Fonetik bahosi	Yozuv
ㄱ	기역(giyo'g)	[k/g]	ㄱ

ㄴ	니은(niin)	[n]	ㄴ
ㄷ	디귄(digid)	[t/d]	ㄷ ㄸ
ㄹ	리을(riil)	[l/ɾ]	ㄹ ㄺ ㄻ
ㅁ	미음(miim)	[m]	ㅁ ㅂ ㅅ
ㅂ	비읍(biib)	[p/b]	ㅂ ㅃ ㅅ ㅆ
ㅅ	시옷(siod)	[s/ɕ]	ㅅ ㅆ
ㅇ	이응(iing)	[ŋ]	ㅇ
ㅈ	지읒(ziid)	[tɕ]	ㅈ ㅊ
ㅊ	치읓(chiid)	[tɕʰ]	ㅊ ㅋ ㆁ
ㅋ	키읔(kiig)	[kʰ]	ㅋ ㆁ
ㆁ	티읕(tiid)	[tʰ]	ㆁ ㄷ ㅌ
ㆁ	피읖(piib)	[pʰ]	ㆁ ㅌ ㆁ ㆁ
ㅎ	히읇(hiid)	[h]	ㆁ ㆁ ㆁ

Quyidagi jadvalda bir xil asosiy undoshlarning ikkitasini birlashtirish yo'li bilan tuzilgan beshta qo'shaloq undoshlarning nomlari va tuvushlari berilgan.

Ikkitalik Undosh	Nomi	Fonetik bahosi	Yozuv
ㄱ*	쌍기역 ⁸⁴	[k*]	ㄱ ㄲ
ㄷ	쌍디귄	[t*]	ㄷ ㄸ ㄹ
ㅂ	쌍비읍	[p*]	ㅂ ㅃ ㅅ ㅆ ㅈ ㅊ
ㅅ	쌍시옷	[s*]	ㅅ ㅆ ㅈ ㅊ
ㅈ	쌍지읒	[tɕ*]	ㅈ ㅊ ㅈ ㅊ

Hangeul bo'g'inlari tarkibi. Bir havo zarbi bilan aytilgan tovush yoki tovushlar kompleksi **bo'g'in** deyiladi. Bo'g'inlar ikki xil bo'ladi: *Ochiq bo'g'in* va *yopiq bo'g'in*. Unli tovush bilan bitgan bo'g'in *ochiq* sanaladi: 문-제mun-je, 어-머-니o'-mo'-ni, 아-버-지a-bo'-ji, 아-이a-i kabi.

Undosh tovush bilan bitgan bo'g'in *yopiq* sanaladi: 학-생hak-saeng, 시-골si-go'l kabi.

⁸⁴ 쌍(ssang) ma'nosi ikkitalik, juftlik ekanini ko'rsatadi.

* 쌍기역(ssang-giyeok), 쌍디귄(ssang-digid), 쌍비읍(ssang-biib), 쌍시옷(ssang-siod), 쌍지읒ssang-jiid)

Hangeul boshida, o'rtada, oxirida keladigan bo'g'inlarning *jamlanib* yoziladigan alifbosidir. Uning 6ta usuli bor.

Pastdagi *unli* bilan qo'shib, o'rtaga yozilib, *undosh* boshiga va oxiriga yoziladi.

Unli fonemalar klassifikatsiyasi jadvali

lab □	Tilining vertikal harakatiga ko'ra	Tilning gorizontal harakati va lablarning ishtirokiga ko'ra				tomoq □
		old qator, lablanmagan		o'rta qator lablanmagan		
	yuqori (tor) unlilar	ㅣ [i]	ㅟ [wi]	ㅡ [ɨ]	-	ㅜ [u]
	o'rta (o'rta keng) unlilar	ㅚ [e]	ㅟ [ue]	ㅓ [o']		ㅓ [o]
		ㅓ [æ]				-
	quyi (keng) unlilar	ㅏ [a]				

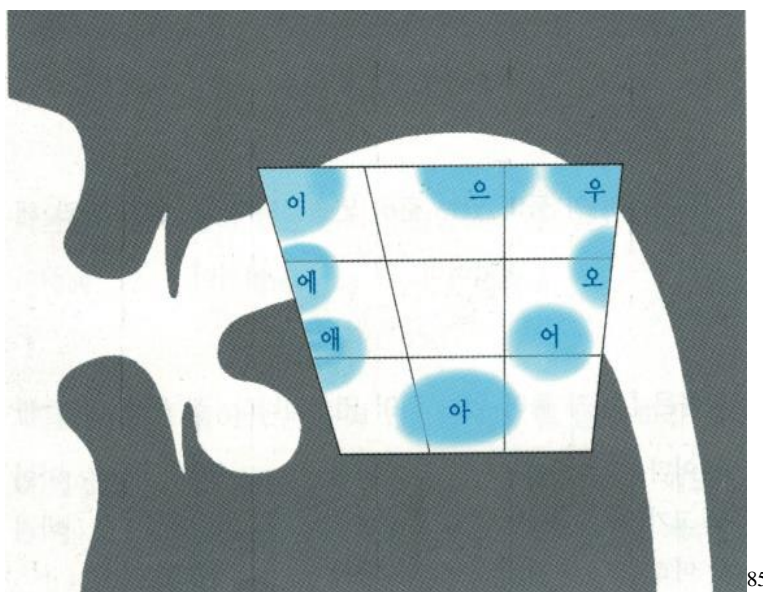

Quyidagi undosh tartiblariga qarab taqqoslab ko'ring.

Koreys tili undosh tartibi

tovush chiqaradigan joylar		Lab tovush	tanglay tovush	qattiq tanglay tovush	yumshoq tanglay tovush	o'rqa tomoq
tovush chiqaradigan usuli	tovush balandligi					

⁸⁵ Min-Choo va Hye-Young Kwak - Using Korean a guide to contemporant usage - Cambridge.

portlovchi/qorishiq tovush	oddiy tovushlar	ㅍ	ㅑ		ㄱ	
	qorishiq tovushlar	ㅑ	ㅑ		ㅋ	
	qattiq/qo'sh tovush	ㅑ	ㅑ		ㄲ	
affrikat	oddiy tovushlar			ㅈ		
	qorishiq tovushlar			ㅊ		
	qattiq/qo'sh tovush			ㅉ		
ishqalanish	oddiy tovushlar		ㅅ			ㅎ
	qattiq/qo'sh tovush		ㅆ			
burun tovush		ㅁ	ㄴ		ㅇ	
Sirg'aluvchi assimilyatsiya			ㅍ			

Hozirgi koreys tilidagi ta'lim o'tmishdagi grammatik o'qitish usulidan ajralib, kommunikativ o'qitish usuliga asoslanadi. Kommunikativ o'qitish usuli o'quvchi- larning muloqot ko'nikmalarini yaxshilashga katta hissa qo'shdi, lekin u to'g'ri gaplardan foydalanishni rag'batlantirishda ko'plab kamchiliklarni ochib beradi. Koreys tili - grammatik shakllar rivojlangan til bo'lib, ular ma'nodagi nozik farqlarni ochib beradi, masalan, tugalovchi qo'shimchalar, qo'shimchalar va yordamchi fe'llar. Koreyscha qo'shimcha '-오(i)/가'(ga), -은(in/ын)/는(nin/нын)'⁸⁶ ham ma'nodagi bu nozik farqlar tufayli uni to'g'ri ishlatishda ko'p qiyinchiliklar tug'diradi.

Shuning uchun, agar '-오/가' va '-은/는' o'rtasidagi farq o'quvchilarga to'g'ri ko'rsatilmasa, o'quvchilar ikki qo'shimcha orasidagi farqni tushunmasdan doimiy ravishda xato qilishlari mumkin. Oxir oqibat, bu muammolarni hal qilish uchun, birinchi navbatda, '-오/가' va '-은/는'ning ma'nosi va funksiyasi o'rtasidagi farqni aniq ochib beradigan grammatik ta'limni kuchaytirish kerak, bu esa pirovardida odamlar o'rtasidagi muloqotning tushunarli, samarali bo'lishiga hissa qo'shadi.

Xulosa qilib aytganda, o'zbek va koreys tiliga xos umumiy va xususiy jihatlar hisobga olingan holda tashkil etilgan ta'lim samaraliroq natijalarga olib keladi. Xususan, maqolada

⁸⁶ Ё: keladigan harflarida o'zbek tili 'i' bilan birga ishlashish mumkin. Talaffuz esa 'ы' qilinadi.

ko'rsatilgan xususiyatlar, grammatikaga oid ma'lumotlar til o'qitish jarayonida foydalanish uchun yordamchi va shuningdek, muhim deb hisoblaymiz.

REFERENCES

1. Ku Bon-gvan, Seul davlat universitetining koreys tili ta'limi professori - Grammatik ta'limning hozirgi holati va takomillashtirish yo'nalishi
2. Min-Choo va Hye-Young Kwak - Using Korean a guide to contemporant usage - Cambridge.
3. Seul Davlat Universiteti qoshdagi til ta'lim markazi Student's Book 1A - Choi eun-gyu v.b
4. Oson koreys tili boshlang'ich 1, (KOICA). Kitob nashriyot, Saeng-gak-nanum
5. Koreya universiteti Koreys tili va madaniyati ta'lim markazi (2008-9), 『Qiziqarli koreys 1-2, Kyobo kitob markazi

БЕРЕМЕННЫЕ ЖЕНЩИНЫ С ХРОНИЧЕСКИМ ЭНДОМЕТРИТОМ

Мухаммадиев Джавохир

Самаркандский государственный медицинский университет
№3 клинический руководитель 2 курса кафедры акушерства и гинекологии.

<https://doi.org/10.5281/zenodo.10657594>

Аннотация. Хронический эндометрит — одно из наиболее частых воспалительных заболеваний женской репродуктивной системы. Своевременное лечение заболевания – это страховка от серьезных осложнений, в том числе онкологии и бесплодия.

Эндометрий – это слизистая оболочка матки. Острый эндометрит развивается при его воспалении в результате воздействия болезнетворных бактерий. Хроническая стадия заболевания обычно возникает вследствие отсутствия лечения.

Ключевые слова: Репродуктивное здоровье, Хронический эндометрит, Особенности острого эндометрита.

PREGNANT WOMEN WITH CHRONIC ENDOMETRITIS

Abstract. Chronic endometritis is one of the most common inflammatory diseases of the female reproductive system. Timely treatment of the disease is insurance against serious complications, including oncology and infertility.

The endometrium is the lining of the uterus. Acute endometritis develops when it becomes inflamed as a result of exposure to pathogenic bacteria. The chronic stage of the disease usually occurs due to lack of treatment.

Key words: Reproductive health, Chronic endometritis, Features of acute endometritis.

В группе риска находятся женщины репродуктивного возраста – на их долю приходится около 97% всех выявленных случаев заболевания. Многие женщины в дальнейшем не могут зачать ребенка из-за длительного воспаления в матке, а около 30% больных эндометритом становятся бесплодными.

Женщины, имеющие морфологические и функциональные изменения матки вследствие эндометрита, зачастую не могут забеременеть даже в результате ЭКО. Это связано с неспособностью тканей воспринимать гормональную стимуляцию и поддерживать естественные циклические изменения.

Особенности острого эндометрита

Острая стадия заболевания развивается, как любая инфекция – быстро, с быстрым нарастанием симптомов. Воспаление тканей развивается сразу после попадания инфекционных агентов в эндометрий. Ситуация ухудшается и локализация болевого синдрома указывает на гинекологическое заболевание. Некоторые признаки указывают на острое воспаление:

- Повышение температуры тела и озноб;
- Выделения из влагалища с кровью;
- Спазмы внизу живота и поясничной области;
- Тяжелая менструация.

Заболевание характеризуется симптомами общей слабости – слабостью, снижением аппетита, сонливостью, повышенным потоотделением. Острая форма переходит в

хроническую примерно через месяц. Если вовремя обратиться к врачу, острый процесс можно вылечить в течение полутора недель.

Причины хронического эндометрита

Хронизация заболевания возникает вследствие своевременного лечения острой стадии заболевания или преждевременного завершения терапии. Проникновение патогенной микрофлоры в полость матки происходит восходящим путем – из влагалища.

Провоцирующие факторы развития воспаления:

- Роды, аборт, гинекологические операции;
- Диагностические манипуляции;
- Менструация, половой акт во время менструации;
- Инфекционные процессы, развивающиеся в других органах;
- Ослабление иммунной системы.

Симптомы хронического эндометрита

При осмотре у гинеколога по поводу этого заболевания выявляют расширение матки и болезненность при пальпации. У пациента также наблюдаются следующие симптомы:

- Боль в надлобковой области;
- Тяжесть и спазмы внизу живота;
- поясничный болевой синдром;
- Коричневые выделения из влагалища.

Воспалительный процесс протекает с периодическими обострениями и ремиссиями. Но даже в течение клинического течения наблюдаются нарушения менструального цикла, боли внизу живота и слизистые выделения. При хроническом процессе происходят изменения в структуре эндометрия. Функциональность внутреннего слоя матки можно восстановить только при проведении системной терапии.

Диагностика хронического эндометрита

В хронической стадии заболевания симптомы сглажены, поэтому поставить диагноз становится сложно. Но опыт гинеколога, современные аппаратные технологии и лаборатория.

Диагностика заболевания проводится в несколько этапов:

Осмотр гинеколога для выявления провоцирующих факторов патологии и анализа жалоб. Изучение анамнеза, сведений об абортах, операциях, методах контрацепции.

Осмотр размеров матки, придатков, выявление течений, болезненности при надавливании пальцами. Использование информационных методов диагностики включает общий и биохимический анализы крови, общий анализ мочи, УЗИ органов малого таза, диагностическое выскабливание для бактериологического и патоморфологического исследования. Проводится анализ мазка и секрета, цель которого – определить вид возбудителя. При подозрении на диагноз применяют компьютерную томографию, МРТ, гистероскопию и назначают консультацию врача. После диагностики назначается комплексная схема лечения.

Лечение хронического эндометрита

Цель лечения – восстановление ткани эндометрия и способности женщины к зачатию. Антибиотики необходимы для устранения инфекционного процесса, вызванного внедрением бактериальных возбудителей. Используются продукты с широким спектром

воздействия. Комплексная терапия заболевания включает применение противовоспалительных, противогрибковых средств и спазмолитиков, направленных на устранение симптомов.

Лекарства назначает только врач, самолечение недопустимо, поскольку неправильно подобранные лекарства вызывают осложнения. Даже обычные средства, например противогрибковые свечи, следует применять после консультации с врачом. Назначения специалиста основаны на результатах анализов, поэтому приносят наибольшую пользу и ускоряют выздоровление.

Физиотерапия – последняя мера в лечении. Применяемые физиотерапевтические процедуры направлены на ускорение регенерации тканей и укрепление иммунитета:

Магнитотерапия – устраняет отеки, воспаления, восстанавливает микроциркуляцию крови и способствует активизации иммунной системы.

УВЧ-терапия – применяется при обострениях, призвана усилить кровоток, что способствует насыщению тканей полезными веществами для регенерации.

Электрофорез проводится с использованием лекарственных препаратов. Применяются противовоспалительные, рассасывающие и обезболивающие препараты.

Ультразвук – обеспечивает транспорт питательных веществ к поврежденным тканям и способствует их восстановлению.

Все этапы лечения необходимо пройти полностью, поскольку невылеченный эндометрит вызывает осложнения, которые влияют на здоровье и качество жизни женщины. Женщинам, планирующим беременность, эндометрит следует лечить полноценно, так как нездоровая оболочка матки может привести к выкидышу. Если заболевание является следствием инфекции, приобретенной во время родов или кесарева сечения, то лечение должно быть максимально щадящим. Принимать можно только лекарства, не влияющие на состав грудного молока.

Антибактериальная терапия не должна продолжаться более 10 дней, поскольку антибиотики влияют на микрофлору кишечника и влагалища. Дисбиоз и кандидоз могут развиваться в результате неправильной схемы лечения. Грамотная терапия включает комбинацию противовоспалительных, антибактериальных и спазмолитических препаратов. Применяются и сложные методы воздействия – пероральный прием препаратов, вагинальные свечи, инъекции.

Не следует пренебрегать профилактическими мерами, поскольку заболевание может рецидивировать. Чтобы этого избежать, следует тщательно соблюдать гигиену половых органов, использовать противозачаточные средства во избежание абортов и избегать случайных половых контактов.

REFERENCES

1. Furkatovna, A. M., & Dilmurod o'g, K. U. B. (2023). New Approaches to Rehabilitation After Ectopic Pregnancy. *Central Asian Journal of Medical and Natural Science*, 4(2), 282-285.
2. Tugizova, D., Amonova, M., & Farmonova, D. (2022). PROGNOSTIC FACTORS OF CERVICAL CANCER IN PREGNANT WOMEN. *Science and innovation*, 1(D7), 292-296.

3. Tugizova, D., Amonova, M., & Farmonova, D. (2022). PROGNOSTIC FACTORS OF CERVICAL CANCER IN PREGNANT WOMEN. *Science and Innovation*, 1(7), 292-296.
4. Farrukh S. ORGANIZATION OF DIGITALIZED MEDICINE AND HEALTH ACADEMY AND ITS SIGNIFICANCE IN MEDICINE //Science and innovation. – 2023. – Т. 2. – №. Special Issue 8. – С. 493-499.
5. Amonova, M., & Tugizova, D. (2022). ВЛИЯНИЕ СОДЕРЖАНИЕ ВИТАМИНА Д НА ПОКАЗАТЕЛИ МИНЕРАЛЬНОЙ ПЛОТНОСТИ КОСТНОЙ ТКАНИ У ЖЕНЩИН В МЕНОПАУЗЕ. *Science and innovation*, 1(D7), 234-239.
6. Furkatovna, A. M., & Dilmurod o'g, K. U. B. (2023). New Approaches to Rehabilitation After Ectopic Pregnancy. *Central Asian Journal of Medical and Natural Science*, 4(2), 282-285.
7. Tugizova, D., Amonova, M., & Farmonova, D. (2022). PROGNOSTIC FACTORS OF CERVICAL CANCER IN PREGNANT WOMEN. *Science and innovation*, 1(D7), 292-296.
8. Tugizova, D., Amonova, M., & Farmonova, D. (2022). PROGNOSTIC FACTORS OF CERVICAL CANCER IN PREGNANT WOMEN. *Science and Innovation*, 1(7), 292-296.
9. Farrukh S. ORGANIZATION OF DIGITALIZED MEDICINE AND HEALTH ACADEMY AND ITS SIGNIFICANCE IN MEDICINE //Science and innovation. – 2023. – Т. 2. – №. Special Issue 8. – С. 493-499.
10. Amonova, M., & Tugizova, D. (2022). ВЛИЯНИЕ СОДЕРЖАНИЕ ВИТАМИНА Д НА ПОКАЗАТЕЛИ МИНЕРАЛЬНОЙ ПЛОТНОСТИ КОСТНОЙ ТКАНИ У ЖЕНЩИН В МЕНОПАУЗЕ. *Science and innovation*, 1(D7), 234-239.
11. Furkatovna, A. M. (2022). EFFECT OF VITAMIN D DICTION ON BONE MINERAL DENSITY IN MENOPAUSA WOMEN. *World Bulletin of Public Health*, 7, 121-123.
12. Furkatovna, A. M., & Dilmurod o'g, K. U. B. (2023). New Approaches to Rehabilitation After Ectopic Pregnancy. *Central Asian Journal of Medical and Natural Science*, 4(2), 282-285.
13. Tugizova, D., Amonova, M., & Farmonova, D. (2022). PROGNOSTIC FACTORS OF CERVICAL CANCER IN PREGNANT WOMEN. *Science and innovation*, 1(D7), 292-296.
14. Furkatovna, A. M. (2022). EFFECT OF VITAMIN D DICTION ON BONE MINERAL DENSITY IN MENOPAUSA WOMEN. *World Bulletin of Public Health*, 7, 121-123.
15. Furkatovna, A. M., & Dilmurod o'g, K. U. B. (2023). New Approaches to Rehabilitation After Ectopic Pregnancy. *Central Asian Journal of Medical and Natural Science*, 4(2), 282-285.
16. Tugizova, D., Amonova, M., & Farmonova, D. (2022). PROGNOSTIC FACTORS OF CERVICAL CANCER IN PREGNANT WOMEN. *Science and innovation*, 1(D7), 292-296.

ZAMONAVIY KOREYS ADABIYOTI VAKILI PAK VANSO IJODIDA “ONA”
KONSEPTI TAHLILI.

I.N.Abdiyeva

O'Zdju. Koreys tili o'qituvchisi.

iroda_abdieva@mail.ru

+998932264494.

<https://doi.org/10.5281/zenodo.10657733>

Annotatsiya. Ushbu maqolada zamonaviy koreys adabiyoti vakili Pak Vonso ijodida ona konsepti hamda u bilan bog'liq tushunchalar haqida yoritib berilgan.

Kalit so'zlar: konsept, oila konsepti, badiiy matn, konseptual makon.

ANALYSIS OF THE CONCEPT OF "MOTHER" IN THE WORK OF PARK
WAN-SO, A REPRESENTATIVE OF MODERN KOREAN LITERATURE.

Abstract. This article discusses the concept of motherhood and related concepts in the work of Pak Wonso, a representative of modern Korean literature.

Key words: concept, family concept, artistic text, conceptual space.

АНАЛИЗ КОНЦЕПТА «МАТЬ» В ТВОРЧЕСТВЕ ПАК ВАН СО,
ПРЕДСТАВИТЕЛЯ СОВРЕМЕННОЙ КОРЕЙСКОЙ ЛИТЕРАТУРЫ.

Аннотация. В этой статье обсуждается концепция материнства и связанные с ней концепции в творчестве Пак Вонсо, представителя современной корейской литературы.

Ключевые слова: концепт, концепция семьи, художественный текст, концептуальное пространство.

Konsept - hodisaning ma'nosini ob'ektiv shaklda ifodalaydigan tasvir. O'z navbatida, badiiy konseptual sohaning o'ziga xos unsuri (J. Kempbell atamasi). Konseptlar - badiiy matnning konseptual makondagi kognitiv konstruktsiya, voqelikning mustaqil hodisalari hisoblangan hissiy vizual obrazlar orqali voqelikni badiiy talqin qilish shakli⁸⁷. "Oila" konsepti olamning barcha tafakkur manzarasiga xos bo'lgan universal tushuncha. "Oila - madaniyat, millat, uning urf-odatlar va turmush tarzining ko'rsatkichidir.¹ Bu inson xatti-harakatlari uchun eng muhim ko'rsatmalardan biri bo'lgan shaxslararo munosabatlar psixologiyasining yetakchi tushunchalaridan biridir. Oila konsepti haqida so'z ketganda ayol konseptini undan chetlab o'tib bolmaydi. Shu sababdan ushbu ilmiy maqolada Pak Vonso ijodida ayol konsepti haqida tahlillar keltirib o'tiladi.

Pak Vonso XX asrning ikkinchi yarmiga oid koreys yetakchi ayol ijodkorlaridan biri.

Uning ijodida konseptlar turli bo'lishiga qaramasdan ona konsepti alohida o'rin tutadi.

Chunki, ona obraziga prototip sifatida o'z onasini olgan. Uning barcha asarlaridagi ona obrazini bir narsa birlashtirib turadi. O'sha bir narsa uning o'z onasidir. Onaning yangi qiyofasining yuqoridagi xususiyatlari Pak Vansonning ishlarida aks etgan. "Uning hikoyalari iste'molchilar jamiyati odamlari o'rtasidagi" yangi munosabatlar aniq ijobiy yoki salbiy odamlar o'rtasidagi chegaralar buzilgan ijtimoiy muammolar bilan to'ldirilgan. Bu xususiyat yozuvchiga

⁸⁷ Карасик В.И. О типах дискурса // Языковая лич- ность: институциональный и персональный дискурс: Сб. науч. тр. Волгоград: Перемена, 2000. С.5–20.

ayol personajlarini namoyish etishi osonroq qilgan. U ayol va juda kuzatuvchan bo'lgan. Ular har xil sinflarga mansub, ammo ularni umumiy istak birlashtirgan. Park Vansoda paydo bo'lgan onaning tasvirini "qattiqqo'l ona" deb tasniflash mumkin.

Pak Vansonning ijodi (1931-2011) avtobiografik xususiyati bilan ajralib turadi va uning onasi "Onamning ko'magi" (엄마 의 딸뚝, 1-qism 1980, 2 qism 1981; 3 qism 2 qism; 1991), «Yalang'och daraxt» (남옥), «Hamma joyda o'sgan barcha kislotani kim yeb qo'ygan? (그 싱아는 누가 다 먹었을까?) va boshqa romanlarida ona timsolida o'z onasini tasvirlagan⁸⁸. Pak Vanso onasining obrazini odatiy deb bo'lmaydi, chunki Konfutsiy tomonidan belgilangan hurmatli kelinlar qoidalarini buzgan: eri vafotidan keyin u ota-onasini boshqa qarindoshlarining qaramog'iga topshirgan va bolalar bilan birga poytaxtga yo'l olgan. Yosh beva ayol ta'limsiz muvaffaqiyatga erishish mumkin emasligini anglab, o'z hayotini o'g'li va qiziga bag'ishlashga qaror qiladi va aql bovar qilmaydigan harakatlar evaziga bolalarga Seulda o'qish imkoniyatini bergan. Onasining donoligi, fidoyiligi va bashorat qilish qobiliyati tufayli Pak Vanso yozuvchi sifatida shakllangan. Yozuvchi tavsiflarida onaning asosiy xususiyatlari halollik, sodiqlik, mehnatsevarlik, boshqa odamlarning fikriga hurmat bilan munosabatda bo'lish kabilar kiradi. Pak Vanso romanlari qahramoni bo'lgan onasining taqdiri Koreyaning taqdiri bilan chambarchas bog'liq. U umrining oxirigacha o'ttiz sakkizinchi parallel, shimolda qolgan kichik vatanini ko'ra olmaslikdan aziyat chekkan. Pak Vansonning 1970 va 1980 yillarda, mamlakat katta iqtisodiy va siyosiy o'zgarishlarni boshdan kechirayotgan paytda yozilgan hikoyalarda, yangi tendentsiyalar bilan bir qatorda, ayollarning xatti-harakatlari qanday o'zgarib borayotgani ko'rsatilgan.

Ko'pincha, qahramonlar (xotinlar va onalar) an'anaviy ravishda yaqinlarining farovonligi haqida qayg'uradilar, ammo yaxshiroq yashash istagi ba'zi ayollarning oiladagi va jamiyatdagi o'rnini unutishiga olib kelgan, bu burilish esa ularning ayoligini, mehribonligini yoqotishga sabab bo'lgan. Masalan, «Uylangan» (여인들 Yoindul) qissasi qahramoni, go'zal ayol, eri chet elga pul ishlab topishga ketgan. Ayol uchinchi yil yolg'izlikdan azob chekmoqda. Farzandlari - maktab o'quvchilari, ularni maktabga kuzatish ham malol keladigan, ertalab yotoqdan turishdan ham erinadigan onalari bilan deyarli muloqot qilmaydi. Momaqaldiroq paytida momaqaldiroqning ovoizidan qo'rqib ketgan qizi va o'g'ii onasiga murojaat qilishmaydi, balki oddiy uy bekasiga murojaat qilishadi. Pak Vanso tomonidan "Qora beva" hikoyasida ochilgan ona obrazi diqqatga sazovordir. Kambag'allikda yashagan, ishchi ayol, uch farzandning onasi hayotining maqsadi bolalariga uy sotib olish uchun pul yig'ish bo'lgan. Uning jirkanch qiyofasi va o'zini tuta olmaydigan xatti-harakatlariga qaramay, hikoya oxirida hurmatga loyiq ona sifatida namoyon bo'ladi.

Pak Vanso 그 많던 싱아는 누가 다 먹었을까 (Unitilgan ta'm) asarida ham ona timsolining betakror qiyofasini yaratadi. "Mening so'nggi sohibim" Pakning hikoyalari orasida uslub jihatdan o'ziga xosdir. Hikoyaning tuzilishi Changxvanning onasi va uning singlisi o'rtasida bitta telefon qo'ng'irog'i atrofiga qurilgan. Ammo u monolog shaklida bo'lib, opa-singil faqat bitta gapni gapirgan. Changxvanning onasi suhbatni takrorlash va savollarga javob berish orqali ishora qiladi. Muallif hikoyachini og'zaki ravishda ajratib, ichki monologlardan mohirlik bilan foydalanib, uning atrofida yolg'izlik muhitini yaratgan.

⁸⁸정재현.고향.<http://www.poemlove.co.kr/bbs/board>.

“Uning uyi” (그 남자네 집) hikoyasida ayol dugonasini ko‘rib kelishga otlanadi. Yo‘lda va mehmondorchilikda ayol xotiralarga beriladi. O‘tgan umrini, ilk sevgisini, u bilan bolalarini oyoqqa turg‘izish uchun qilgan mehnatlarini esga oladi. Hozirda qarib qolgan bo‘lsada rohat va farog‘atda yashayotganidan juda mamnun. Yozuvchi tafakkur oqimi usulidan mahorat bilan foydalanadi.

Xulosa

O‘tkazilgan tadqiqotlar badiiy matnda oila konseptining tipologik modelini amalga oshirilishini va quyidagi asosiy qatlamlarni o‘z ichiga olishini bular orasida ona konsepti alohida o‘rin egallashini ko‘rsatadi. Koreys badiiy matnlarida Oila - 가족 konsepti murakkab tuzilishga ega va uning tarkibiga kiradigan mikrokonseptlar: ota, bolalar va boshqalar qatorida ona alohida ahamiyat kasb etadi. Ona konsepti Oila, 가족 koreys konseptlarining talqin sohalari tuzilmalarining simmetriyasini ko‘rsatdi. Ijodkor ona konseptiga alohida e‘tibor qaratgan.

Asarlarda yozuvchining o‘z onasi prototipdir. Oddiy koreys ayoli. U farzandining deyarli barcha asarlarining voqealari rivojida ishtirok etadi. Bu obrazning umumiy xususiyatlari: o‘z farzandini behad sevadi, uning orzu-umidlari ushalib, baxtiyor bo‘lishini yurak-yurakdan istaydi.

Tahlilga tortilgan matnlarda “ayol” konseptining axborot tarkibiy qismi eng muhim kognitiv xususiyatlarini belgilaydigan tushunchalarni o‘z ichiga oladi: “erkak jinsiga qarshi”, “ona vazifasini bajaradi”, “ayol jinsiga tegishlidir”, “inson”, “farzand ko‘rish”, “farzand tug‘adi”, “o‘rtoq”, “sodiq”, “juft”, “ayol”, “umr yo‘ldosh” deb ta’kidlanadi.

REFERENCES

1. 박완서. 그 남자네 집 세계사, 2012, p.310.
2. 권지연. 나 홀로 가족에 대한 당신의 생각은? 2003, p.25.
(https://www.rfa.org/korean/weekly_program/ccadcd98)
3. Карасик В.И. О типах дискурса // Языковая лич- ность: институциональный и персональный дискурс: Сб. науч. тр. Волгоград: Перемена, 2000. С.5–20.
4. 정재현. 고향. <http://www.poemlove.co.kr/bbs/board>.
5. <https://hansanglab.com/2019/10/15/10-knig-korejskihavtorov/>(murojaat etilgan sana : 28.01.2024)
6. <https://ast.ru/news/koreyskie-knigi-ili-knigi-o-koree/> (murojaat etilgan sana: 25.01.2024)

TREATMENT AND PREVENTION OF SYMPTOMS OF DIFFUSE TOXIC GOITER

Bakhramov Shokhrukh

Primkulov Muhammad

Ergashov Otabek

Students of Samarkand State Medical University

Department of Endocrinology

Tog'ayeva Gulnora Siddikovna

Scientific supervisor.

Samarkand State Medical University

<https://doi.org/10.5281/zenodo.10658439>

Abstract. Diffuse toxic goiter is a pathology associated with the functioning of the endocrine system. Its essence is that some autoimmune processes lead to an increase in the production of thyroid hormones. Against this background, thyrotoxicosis occurs - simply put, this is poisoning of the body with hormones produced by the thyroid gland.

Key words: diffuse toxic goiter, symptoms, manifestations, prevention.

ЛЕЧЕНИЕ И ПРОФИЛАКТИКА СИМПТОМОВ ДИФФУЗНОГО ТОКСИЧЕСКОГО ЗОБА

Аннотация. Диффузный токсический зоб – патология, связанная с функционированием эндокринной системы. Суть его в том, что некоторые аутоиммунные процессы приводят к увеличению выработки гормонов щитовидной железы. На этом фоне возникает тиреотоксикоз – проще говоря, это отравление организма гормонами, вырабатываемыми щитовидной железой.

Ключевые слова: диффузный токсический зоб, симптомы, проявления, профилактика.

Symptoms of diffuse toxic goiter include:

increased body temperature;

increased sweating: the patient always feels hot;

cardiopalms;

increased blood pressure;

weakness in arms and legs;

dermatological manifestations. As a result, the nails may break and the hair may fall out a lot. Sometimes there is a change in the color of some areas of the skin and darkening of others. Usually the integument is dark on the elbows, lower back and neck;

changes in behavior. For example, a person becomes more restless and tense.

bulging eyes (bulging eyes). This is common, but not necessary;

tears, feeling that there is something extra in the eyes (garbage, sand);

enlargement of the thyroid gland (this is called a goiter);

severe weight loss, which is especially noticeable in initially overweight people.

Often women face this disease. According to various sources, they get sick 5-6 or even 8-9 times more often than men. There is also a dependence on the place of residence. Toxic goiter is most actively detected in women living in big cities.

Reasons

It is very difficult to say why diffuse goiter appears and endocrine diseases appear. Currently, medicine does not have a clear answer to this question. But there are some factors that contribute to the appearance of "toxic" goiter: heredity. It is noted that if one of the close relatives is sick, the risk of the disease is high;

bad ecology. Obviously, this is why we often talk about large cities with more polluted air than other settlements;

infections;

psychotrauma. Stress is also a symptom of big cities;

poor quality food. In particular, people who do not get enough iodine from food or, on the contrary, have an excessive amount of iodine, are at risk;

other autoimmune diseases;

smoking. Studies show that this problem occurs twice as often in smokers than in people who lead a healthy lifestyle.

Usually, after talking to the patient, it becomes clear that diffuse toxic goiter is caused by a combination of several factors.

Levels or stages

Diffuse toxic goitre There are three stages (levels) of disease development. A mild case is accompanied by a relatively small tachycardia (up to a hundred beats per minute), as well as anxiety.

The severe level of toxic goiter is characterized by severe fatigue, disruption of the functioning of various organs, as well as body systems. Such a condition does not appear suddenly - we are talking about a problem that has been ignored and has not been treated, even if we take into account that it has manifested itself for a long time.

There are other classifications that evaluate diffuse goitre according to its size, level of palpation, etc.

Complications and consequences

Without treatment of diffuse toxic goiter, the patient's condition is always complicated. We are talking about pathologies of heart, blood vessels, central nervous system and gastrointestinal diseases. In difficult situations, there is a risk of paralysis. The extreme manifestation of the disease is a thyrotoxic crisis, as a result of which 30 to 50% of patients die.

However, do not be afraid to make such a diagnosis. If you start treatment on time and follow all the recommendations of doctors, all body functions will be normal - the patient will live a long and very comfortable life.

Diagnostics

Diagnostic measures to determine diffuse toxic goiter include:

visual inspection and palpation. Often suspicions about the disease appear already at the first visit to the doctor;

tests. There is a complete list of them, but do not forget to check the TSH level, as well as T3 and T4;

Ultrasound examination of the examined organ;

scintigraphy. This is a gamma camera study;

Thyroid scan using an MRI machine.

When diagnosing diffuse goitre, it is very important not only to make a correct diagnosis, but also to know in advance the possible complications for a particular patient. For this reason, research is usually comprehensive.

Treatment

Diffuse toxic goiter Consult an endocrinologist for treatment of diffuse toxic goiter. This includes:

use of various drugs. They are prescribed individually - such drugs should never be used without consulting a doctor. In some cases, patients require outpatient treatment;

correction of nutrition. Patients are prescribed a diet aimed at controlling iodine intake;

treatment of diffuse goiter with radioactive iodine;

surgical intervention. After surgery, patients are prescribed lifelong use of certain hormonal drugs.

Treatment of toxic goitre with traditional methods, information about which can be easily found on the Internet, is not a suitable solution in this case. If the disease starts (and it certainly happens without medical help), the health and life of the patient is in danger. Therefore, it is important not to delay a visit to the doctor and seek help immediately at the first symptoms.

REFERENCES

1. Andryev S. et al. Experience with the use of memantine in the treatment of cognitive disorders //Science and innovation. – 2023. – T. 2. – №. D11. – C. 282-288.
2. Antsiborov S. et al. Association of dopaminergic receptors of peripheral blood lymphocytes with a risk of developing antipsychotic extrapyramidal diseases //Science and innovation. – 2023. – T. 2. – №. D11. – C. 29-35.
3. Farrukh S. ORGANIZATION OF DIGITALIZED MEDICINE AND HEALTH ACADEMY AND ITS SIGNIFICANCE IN MEDICINE //Science and innovation. – 2023. – T. 2. – №. Special Issue 8. – C. 493-499.
4. Asanova R. et al. Features of the treatment of patients with mental disorders and cardiovascular pathology //Science and innovation. – 2023. – T. 2. – №. D12. – C. 545-550.
5. Begbudiyeu M. et al. Integration of psychiatric care into primary care //Science and innovation. – 2023. – T. 2. – №. D12. – C. 551-557.
6. Bo'Riyev B. et al. Features of clinical and psychopathological examination of young children //Science and innovation. – 2023. – T. 2. – №. D12. – C. 558-563.
7. Borisova Y. et al. Concomitant mental disorders and social functioning of adults with high-functioning autism/asperger syndrome //Science and innovation. – 2023. – T. 2. – №. D11. – C. 36-41.
8. Farrukh S. ORGANIZATION OF DIGITALIZED MEDICINE AND HEALTH ACADEMY AND ITS SIGNIFICANCE IN MEDICINE //Science and innovation. – 2023. – T. 2. – №. Special Issue 8. – C. 493-499.
9. Ivanovich U. A. et al. Efficacy and tolerance of pharmacotherapy with antidepressants in non-psychotic depressions in combination with chronic brain ischemia //Science and Innovation. – 2023. – T. 2. – №. 12. – C. 409-414.

10. Karshiyev Z. et al. The degree of adaptation to psychogenic effects in social life in patients with psychogenic asthma //Science and innovation. – 2023. – T. 2. – №. D11. – C. 295-302.
11. Konstantinova O. et al. Clinical and psychological characteristics of patients with alcoholism with suicidal behavior //Science and innovation. – 2023. – T. 2. – №. D11. – C. 399-404.
12. Konstantinova O. et al. Experience in the use of thiamine (vitamin B1) megadose in the treatment of korsakov-type alcoholic encephalopathy //Science and innovation. – 2023. – T. 2. – №. D12. – C. 564-570.
13. Kosolapov V. et al. Modern strategies to help children and adolescents with anorexia nervosa syndrome //Science and innovation. – 2023. – T. 2. – №. D12. – C. 571-575.
14. Farrukh S. ORGANIZATION OF DIGITALIZED MEDICINE AND HEALTH ACADEMY AND ITS SIGNIFICANCE IN MEDICINE //Science and innovation. – 2023. – T. 2. – №. Special Issue 8. – C. 493-499.
15. Lomakin S. et al. Biopsychosocial model of internet-dependent behavior. Risk factors for the formation of the internet //Science and innovation. – 2023. – T. 2. – №. D12. – C. 205-211.
16. Lomakin S. et al. Features of electroencephalographic disorders in patients with mental disorders due to brain damage or dysfunction //Science and innovation. – 2023. – T. 2. – №. D12. – C. 367-372.
17. Farrukh S. ORGANIZATION OF DIGITALIZED MEDICINE AND HEALTH ACADEMY AND ITS SIGNIFICANCE IN MEDICINE //Science and innovation. – 2023. – T. 2. – №. Special Issue 8. – C. 493-499.
18. Lomakin S. et al. Socio-demographic, personal and clinical characteristics of relatives of patients with alcoholism //Science and innovation. – 2023. – T. 2. – №. D12. – C. 278-283.
19. Lukasheva A. et al. Psychosomatic relationships in different age groups in patients with facial dermatosis //Science and innovation. – 2023. – T. 2. – №. D11. – C. 289-294.

SYMPTOMS, TREATMENT AND PREVENTION OF HYPERTHYROIDISM IN CHILDREN

Narzullayeva Marjona

Saynitdinova Surayyo

Kurbanova Sevara

Students of Samarkand State Medical University

Department of Endocrinology

Tog'ayeva Gulnora Siddikovna

Scientific supervisor.

Samarkand State Medical University

<https://doi.org/10.5281/zenodo.10658533>

Abstract. *Hyperthyroidism is a pathological condition in which the level of thyroid hormones in the blood is increased. These biologically active substances ensure the regulation of metabolic processes and the maturation of the organism, as well as the functioning of most organs and tissues. Symptoms of hyperthyroidism often appear in adolescents, girls are affected more often than boys. Prepubertal children are somewhat less affected, and infants are rarely affected. In the second case, excess thyroid hormones are associated with the presence of toxic goiter in the mother. Its antibodies, which penetrate the placenta, circulate in the blood of the fetus and stimulate the overproduction of thyroid hormones.*

Key words: *Hyperthyroidism, Causes of hyperthyroidism in children, Symptoms of hyperthyroidism in children.*

СИМПТОМЫ, ЛЕЧЕНИЕ И ПРОФИЛАКТИКА ГИПЕРТИРЕОЗА У ДЕТЕЙ

Аннотация. *Гипертиреоз – патологическое состояние, при котором в крови повышен уровень гормонов щитовидной железы. Эти биологически активные вещества обеспечивают регуляцию обменных процессов и созревания организма, а также функционирование большинства органов и тканей. Симптомы гипертиреоза чаще появляются у подростков, девочки болеют чаще, чем мальчики. Дети препубертатного возраста поражаются несколько меньше, а младенцы болеют редко. Во втором случае избыток гормонов щитовидной железы связан с наличием токсического зоба у матери. Его антитела, проникающие через плаценту, циркулируют в крови плода и стимулируют перепроизводство гормонов щитовидной железы.*

Ключевые слова: *Гипертиреоз, Причины гипертиреоза у детей, Симптомы гипертиреоза у детей.*

Hyperthyroidism is often associated with thyrotoxicosis. If we go deeper into the terminology, hyperthyroidism is an increase in thyroid hormones, and thyrotoxicosis is a set of pathological processes that occur in the body against this background.

Causes of hyperthyroidism in children

The development of hyperthyroidism in adolescence is associated with damage to the thyroid or pituitary gland, which regulates its activity. The most common reasons for the development of this condition are:

diffuse toxic goiter (DTZ, Graves' disease): causes hyperthyroidism in 9 out of 10 patients;

Hashimoto's thyroiditis: the production of thyroid hormones is stimulated by specific antibodies;

inflammatory processes in the thyroid gland of viral or bacterial origin;

Pituitary adenoma: the concentration of thyroid-stimulating hormone (TSH) in the blood increases, which in turn stimulates the thyroid gland.

Classification

Depending on the mechanism of development of hyperthyroidism in children, there are three forms: primary (associated with damage to the thyroid gland), secondary (due to pathology of the pituitary gland) and third (appears against the background of hypothalamus diseases); which in turn affects the pituitary gland)

The presence of clinical manifestations and their severity also make it possible to distinguish:

subclinical (mild severity): there is an increase in hormones, but there are no signs of pathology;

manifest: characterized by bright characteristic symptoms;

complex (severe): accompanied by serious damage to the heart, nervous system and other organs.

Symptoms of hyperthyroidism in children

Infantile hyperthyroidism is usually manifested by non-specific symptoms: the baby's agitation, sleep disorders and intestinal disorders. In rare cases, the process is accompanied by enlargement of the thyroid gland. At the age of 6 months, the amount of maternal antibodies in the blood disappears. In most cases, this is accompanied by a decrease in symptoms and normalization of hormone levels.

If hyperthyroidism occurs during adolescence or shortly before puberty, children develop a classic set of symptoms characteristic of an excess of thyroid hormones:

irritability, moodiness, excessive aggression;

deterioration of academic performance due to restlessness and impaired concentration;

excessive sweating;

trembling of the fingers;

increased blood pressure and heart rate;

increased frequency of bowel movements, periodic cramps abdominal pain;

increased appetite with rapid weight loss.

Depending on the characteristics of the thyroid gland, the clinical picture can be supplemented by fever, neck pain and difficulty swallowing. The development of diffuse toxic goiter is accompanied by eye discharge (exophthalmos).

Hyperthyroidism in children is dangerous both in infancy and in later life. The most common complication in babies in the first year of life is early recovery of fontanelles and skull sutures. With a milder course, growth and mental development are delayed.

Adolescent hyperthyroidism is fraught with the development of thyrotoxic crisis. This, in turn, can lead to arrhythmia, severe hypertensive crisis and acute heart failure. Without help, the risk of serious complications is high.

Diagnosis of hyperthyroidism in children

Examination of a child suspected of hyperthyroidism begins with a detailed collection of complaints and anamnesis (history of the development of the disease and life history). The endocrinologist will then conduct a general examination that will assess your heart rate, breathing and blood pressure.

The thyroid gland is palpated, reflexes and muscle strength are checked.

The initial diagnosis is confirmed by laboratory and instrumental studies:

blood test for thyroid hormones (T3, T4, TSH);

ECG, ultrasound examination of the heart, consultation with a cardiologist: allows to evaluate the activity of the cardiovascular system;

Ultrasound examination of the thyroid gland;

general studies: blood and urine tests.

If necessary, the list of studies will be expanded.

REFERENCES

1. Andryev S. et al. Experience with the use of memantine in the treatment of cognitive disorders //Science and innovation. – 2023. – T. 2. – №. D11. – C. 282-288.
2. Antsiborov S. et al. Association of dopaminergic receptors of peripheral blood lymphocytes with a risk of developing antipsychotic extrapyramidal diseases //Science and innovation. – 2023. – T. 2. – №. D11. – C. 29-35.
3. Farrukh S. ORGANIZATION OF DIGITALIZED MEDICINE AND HEALTH ACADEMY AND ITS SIGNIFICANCE IN MEDICINE //Science and innovation. – 2023. – T. 2. – №. Special Issue 8. – C. 493-499.
4. Asanova R. et al. Features of the treatment of patients with mental disorders and cardiovascular pathology //Science and innovation. – 2023. – T. 2. – №. D12. – C. 545-550.
5. Begbudiyev M. et al. Integration of psychiatric care into primary care //Science and innovation. – 2023. – T. 2. – №. D12. – C. 551-557.
6. Bo'Riyev B. et al. Features of clinical and psychopathological examination of young children //Science and innovation. – 2023. – T. 2. – №. D12. – C. 558-563.
7. Borisova Y. et al. Concomitant mental disorders and social functioning of adults with high-functioning autism/asperger syndrome //Science and innovation. – 2023. – T. 2. – №. D11. – C. 36-41.
8. Farrukh S. ORGANIZATION OF DIGITALIZED MEDICINE AND HEALTH ACADEMY AND ITS SIGNIFICANCE IN MEDICINE //Science and innovation. – 2023. – T. 2. – №. Special Issue 8. – C. 493-499.
9. Ivanovich U. A. et al. Efficacy and tolerance of pharmacotherapy with antidepressants in non-psychotic depressions in combination with chronic brain ischemia //Science and Innovation. – 2023. – T. 2. – №. 12. – C. 409-414.
10. Karshiyev Z. et al. The degree of adaptation to psychogenic effects in social life in patients with psychogenic asthma //Science and innovation. – 2023. – T. 2. – №. D11. – C. 295-302.
11. Konstantinova O. et al. Clinical and psychological characteristics of patients with alcoholism with suicidal behavior //Science and innovation. – 2023. – T. 2. – №. D11. – C. 399-404.

12. Konstantinova O. et al. Experience in the use of thiamine (vitamin B1) megadose in the treatment of korsakov-type alcoholic encephalopathy //Science and innovation. – 2023. – T. 2. – №. D12. – C. 564-570.
13. Kosolapov V. et al. Modern strategies to help children and adolescents with anorexia nervosa syndrome //Science and innovation. – 2023. – T. 2. – №. D12. – C. 571-575.
14. Farrukh S. ORGANIZATION OF DIGITALIZED MEDICINE AND HEALTH ACADEMY AND ITS SIGNIFICANCE IN MEDICINE //Science and innovation. – 2023. – T. 2. – №. Special Issue 8. – C. 493-499.
15. Lomakin S. et al. Biopsychosocial model of internet-dependent behavior. Risk factors for the formation of the internet //Science and innovation. – 2023. – T. 2. – №. D12. – C. 205-211.
16. Lomakin S. et al. Features of electroencephalographic disorders in patients with mental disorders due to brain damage or dysfunction //Science and innovation. – 2023. – T. 2. – №. D12. – C. 367-372.
17. Farrukh S. ORGANIZATION OF DIGITALIZED MEDICINE AND HEALTH ACADEMY AND ITS SIGNIFICANCE IN MEDICINE //Science and innovation. – 2023. – T. 2. – №. Special Issue 8. – C. 493-499.
18. Lomakin S. et al. Socio-demographic, personal and clinical characteristics of relatives of patients with alcoholism //Science and innovation. – 2023. – T. 2. – №. D12. – C. 278-283.
19. Lukasheva A. et al. Psychosomatic relationships in different age groups in patients with facial dermatosis //Science and innovation. – 2023. – T. 2. – №. D11. – C. 289-294.

ПРЕДМЕТНИНГ ХУСУСИЯТИГА КАРАБ БОЛАНИНГ ҲАРАКАТИДАГИ ЎЗГАРИШЛАР

Ахматова Дурдона Отамуродовна
ШАХДПИ нинг III 2.21 гуруҳ талабаси
durdonaaxmatova@gmail.com

<https://doi.org/10.5281/zenodo.10659135>

Аннотация. Бу мақола орқали болалик даврида асосан ўйин фаолиятида болаларда предмет, жисмининг хусусиятлари: ранги, шакли, ҳажми, тоифаси, материалга қараб болалар ҳаракатида қандай ўзгаришларга сабаб бўлиши ёритилади.

Калим сўзлар: фаолият, Элконин, болалар психологияси, гўдак, жисм, предмет, ҳаракат, босқич.

CHANGES IN THE CHILD'S BEHAVIOR DEPENDING ON THE CHARACTERISTICS OF THE SUBJECT

Abstract. In this article, it will be explained how the characteristics of objects and bodies: color, shape, size, category, and material cause changes in children's behavior during play activities during childhood.

Key words: activity, Elkonin, child psychology, baby, body, subject, movement, stage.

ИЗМЕНЕНИЯ ПОВЕДЕНИЯ РЕБЕНКА В ЗАВИСИМОСТИ ОТ ОСОБЕННОСТЕЙ СУБЪЕКТА

Аннотация. В этой статье рассказывается о том, какие изменения в поведении детей в детстве в основном происходят в домашней деятельности в зависимости от особенностей предмета, тела: цвета, формы, размера, категории, материала.

Ключевые слова: деятельность, Эльконин, детская психология, младенец, тело, объект, движение, сцена.

Болалик - бу жадал ривожланиш ўзгариш ва ўрганиш давридир. Ҳозир ҳар қандай зиёли одам болалик нима деган саволга жавоб бера олади.

Болаликни тушуниш ва тарихий ёндашувлар заруратини келтириб утади. Боланинг етук мияси узоқ давом этадиган монотон фаолият натижасида ҳосил бўлган ортиқча юқларга нисбатан анча сезгир бўлади. Шу муносабат билан тарбиявий таъсирларни ва уларнинг хилма-хиллигини довалашнинг муҳим вазифаси пайдо бўлади. Чақалоқ миянинг ешитиш соҳаларини доимий равишда инҳибе қилишни ривожлантирди. Гўдак жонсиз нарсаларга қараганда одамга диққатини барқарорроқ қаратиши унинг катталарга муносабати ўзгарганидан эмас, балки улар билан алоқага киришганда сустректор урнини фаолроқ рецептор идрок қилишдаги фарқлашнинг такомиллашуви муҳим восита ҳисобланади. Ҳаёт тажрибаси ортиб, бориши, машқлар натижасида жисмларнинг аломат ва белгиларини фарқлаш уқуви пайдо бўлади. Ўйин фаолиятидаги табассум, жонланиш, шодлик туйғулари аввал фақат катталар иштирокида намоён бўлади. Вақт утиши билан ўйиннинг узи болага қувонч бағишлайди. Гўдак бир ёшга яқинлашган сари катталарнинг ҳатти-ҳаракатларини изчил кузатишдан ташқари, ундан аста-секин уларнинг фаолиятида иштирок этиш туйғуси, истаги пайдо бўлади. Кейинчалик уларга қўмақ бериш иштиёқи туғилади. Натижада бола индивидуал фаолият туридан ҳамкорликдаги Фаолиятига ҳам ута бошлайди ва ҳамкорликдаги фаолият қуламини кенгайтиришга ёрдам беради. Шундай

килиб, гўдаклик даврида катталар билан фаол Алокага киришиш ехтиёжи туғилади ва бу алока нутк давригача мулоқотнинг узига хос янги шакл сифатида Боланинг ўсишида муҳим роль уйнайди. Бир ёшгача даврда пайдо булган эхтиёжнинг тобора чуқурлашуви бу билан нутк давригача мулоқот чекланганлигининг номутаносиблиги бир ёшдаги инкирозни келтириб чиқаради. Вужудга келган Карама-каршилиқ уз ечимини нутк оркали мулоқот даврида топади ва бола укишнинг бир боскичидан иккинчи боскичига утаётганини ифодалайди. Гўдакнинг нутк фаолияти такомиллашгани сайин мулоқотнинг мазмуни бойиб, кулами Кенгайиб боради. Натижада ҳақиқий маънодаги шахсга Айланиши ва ижтимоийлашувига кенг имкониятлар яратади. Мазкур даврда гўдакнинг ўсишини таъминловчи объектив Ва субъектив шароитлар яратилиши боланинг фаоллиги ортиши учун психологик негиз булади. Ҳаракатнинг психологик хусусиятлари ва механизмларини қатор тажрибалар асосида ўрганган олимлардан

Д.Б.Эльконининг ишонч билан таъкидлашича, 2-3 хафталик гўдак куз ковергенцияси вужудга келса ҳам уз нигоҳини турли жисмларга қаратиб туриш жараёни жуда қийин кечади. Я.Абрамович Лехтман гўдакнинг бир ёшгача даврида Предметлар билан ҳаракат қилишини ўрганиб, уларнинг олтита ривожланиш боскичидан иборат эканлигини айтади. Булар:

- а) фаол сергаклик (тетиклик) – 2 хафталикдан 4-5 хафталиккача;
- б) сенсор фаоллик – 1,5 ойликдан 2,5-3 Ойликкача;
- в) ҳаракат олди 2,5-3 ойликдан 4-4,5 ойликкача;
- г) содда “сермахсул” >ҳаракат – 4 ойликдан 7 ойликкача;
- д) узаро борланган (уйгун) ҳаракат – 7 ойликдан 10 ойликкача;
- е) функционал)ҳаракат – 10-11 ойликдан 12-13 ойликкача давом этади. Муаллиф ҳар

бир боскичнинг узига хос хусусиятларини ҳам схематик, ҳам текстурал тарзда ифодаланган ҳаётининг иккинчи ярим йилида боланинг предметлар билан ҳар хил ҳаракатларини амалга оширишидаги илдамлиги, ориентирлаш фаолиятининг мураккаблашуви, фазода урин алмаштиришнинг янги шакллари вужудга келиши уни катта ёшдаги одамларга бевосита боғлаб қуяди. Гўдак ўсишининг мураккаблиги бу унинг хилма-хил фаолияти билан узаро боғланганидир. Шунинг учун катта ёшдаги одамлар бу даврда гўдакнинг эхтиёжларини тула қондиришга ҳаракат қилишлари керак. Шундангина уларнинг бола психик дунёсига мунтазам ва мақсадга таъсир этиши нажасида бола бош мия катта шарлари пустининг фаолияти такомиллашади.

Предметнинг хусусиятига қараб бола ҳаракатидаги ўзгаришларни М.Ю.Кистяковская, Д.Б.Эльконин, Е.А.Аркин, В.С.Мухина, Н.А.Менчинская ва бошқалар рецептор фаолият механизмларини, И.П.Павлов ва унинг шогирдлари Ф.Р.Дунаевский ва бошқалар ўрганишган. Уларнинг талқинича, эмаклаш – гўдакнинг фазода мустақил ҳолда ўрин алмаштириши, ҳаракат қилишнинг дастлабки кўринишидир. Мустақил юриш – гўдакнинг инсонларга хос йўсинда фазода силжиш, жойидан кўзғалишни амалга ошириш учун муайян даражада тайёргарликни тақозо қилувчи ҳаракатларнинг янги кўринишидир.

Шундай қилиб, гўдакнинг жисмлар билан бевосита амалий алоқага киришуви ва улар ёрдамида ҳаракатланиши нарсаларнинг янги хосса ва хусусиятларини билиб бориши, улар билан муносабатини янада кенгайтириши учун имкон яратади. Кейинчалик, яъни гўдак иккита жисмдан фойдаланиши, улар билан машғул бўлиши натижасида унда мазкур

предметлар билан функционал ҳаракатларни амалга ошириши содир бўлади. Нарса билан функционал ҳаракатни амалга оширишда, биринчидан, шу ҳаракатлар предмет билан муносабат ўрнатишни талаб қилади, иккинчидан, мазкур ҳаракатдан фойдаланиш жараёнида гўдакнинг кўл ишлари кўлами кенгайди. Р.Я.Абрамович Лехтман гўдакнинг бир ёшгача даврида предметлар билан ҳаракат қилишини ўрганиб, уларнинг олтита ривожланиш босқичидан иборат эканлигини айтади. Булар:

- а) фаол сергаклик (тетиклик) – 2 ҳафталикдан 4–5 ҳафталиккача;
- б) сенсор фаоллик – 1,5 ойликдан 2,5–3 ойликкача;
- в) ҳаракатолди – 2,5–3 ойликдан 4–4,5 ойликкача;
- г) содда “сермахсул” ҳаракат – 4 ойликдан 7 ойликкача;
- д) ўзаро боғланган (уйғун) ҳаракат – 7 ойликдан 10 ойликкача;
- е) функционал ҳаракат – 10–11 ойликдан 12–13 ойликкача давом этади.

Муаллиф ҳар бир босқичнинг ўзига хос хусусиятларини ҳам схематик, ҳам текстуал тарзда ифодалаган. Бир ёшгача болаларда таъсирланишнинг энг муҳим жиҳатлари пайдо бўлиши ва шаклланиши жараёнининг ривожланиши схемасини Н.Л.Фигурин ва М.П.Денисовалар туздилар. Бунинг учун улар таъсирланишнинг 34 та кўринишини танлаб: таъсирланиш мавжуд эмаслиги, таъсирланиш намоён бўлиши, узил-кесил таъсирланиш шаклланиш босқичларига психологик тавсиф берганлар. Жисмнинг хусусиятига қараб бола ҳаракатидаги ўзгаришларни М.Ю.Кистяковская, Д.Б.Эльконин, Е.А.Аркин, В.С.Мухина, Н.А.Менчинская ва бошқалар, рецептор фаолият механизмларини И.П.Павлов ва унинг Шогирдлари Ф.Р.Дунаевский ва бошқалар ўрганишган. Уларнинг талқинича, эмаклаш – гўдакнинг фазода мустақил ҳолда ўрин алмаштириши, ҳаракат қилишнинг дастлабки кўринишидир. Мустақил юриш – гўдакнинг Инсонларга хос йўсинда фазода силжиш, жойидан кўзғалишни амалга ошириш учун муайян даражада тайёргарликни тақозо қилувчи ҳаракатларнинг янги кўринишидир. Шундай қилиб, гўдакнинг жисмлар билан бевосита амалий алоқага киришуви ва улар ёрдамида ҳаракатланиши нарсаларнинг янги хосса ва хусусиятларини билиб бориши, улар билан муносабатини янада кенгайтириши учун имкон яратади.

REFERENCES

1. Л.Ф.Обухова. Детская (возрастная) психология.
2. ОБУХОВА Л. Ф., доктор психологических наук. Детская (возрастная) психология. Учебник. – М., Российское педагогическое агентство. 1996, -- 374
3. Эргаш Гозиев “Психология” о‘қитувчи 1994-года.
4. Эргаш Гозиев “Онтогениз психологияси” Назарий экспериментал таҳлил 2010-года.
5. Мехри Норбошева “Болалар психологияси” марузалар матни 2002-года.
6. Мухина В.С. “Психология дошкольника” Москва 1975-года.

SEREBRAL FALAJ KASSALIGIGA CHALINGAN 2-7 YOSHLI BOLALARNING
YURISH KO'NIKMALARINI MAXSUS TRENJAJYOR YORDAMIDA
SHAKLLANTIRISH

Inagamova Iroda Ibrohim qizi

Toshkent viloyati Qibray "Imkon" Ko'p Tarmoqli Ixtisoslashtirilgan

Maktabgacha Ta'lim Tashkiloti,

Muassasasi DJT yo'riqchisi.

dr.batya9808@gmail.com

<https://doi.org/10.5281/zenodo.10659155>

Annotatsiya. Maqolada serebral falaj kassaligiga chalingan 2-7 yoshli (dipligiya) nozologiyasiga xos bolalar orasidan umuman yurolmaydigan va biroz yuroladigan bolalarning maxsus trenjajyor yordamida yurish ko'nikmalarini shakllantirish bo'yicha pedagogik tajriba davomida qayd etilgan natijalar, ushbu natijalarning statistik xarakteristikalari hamda mazkur xarakteristikalarning tajriba davomida absolyut va nisbiy o'zgarishlari va shu o'zgarishlarning statistik ishonchliligi bo'yicha ma'lumotlar keltirilgan.

Kalit so'zlar: Serebral falaj, dipligiya, maxsus trenajor peyser, nazologiya.

DEVELOPING THE WALKING SKILLS OF 2-7-YEAR-OLD CHILDREN WITH
CEREBRAL PALSY WITH THE HELP OF A SPECIAL TRAINER

Abstract. In the article, the results recorded during the pedagogical experiment on the formation of walking skills of children who cannot walk at all and who can walk a little from the nosology of 2-7-year-old children with cerebral palsy (dipligia), statistical characteristics of these results, and this Absolute and relative changes of the characteristics during the experiment and the statistical reliability of these changes are presented.

Key words: Cerebral palsy, dipligia, special trainer pacer, nasology.

РАЗВИТИЕ НАВЫКОВ ХОДЬБЫ У ДЕТЕЙ 2-7 ЛЕТ С ДЦП С ПОМОЩЬЮ
СПЕЦИАЛЬНОГО ТРЕНЕРА

Аннотация. В статье представлены результаты, зафиксированные в ходе педагогического эксперимента по формированию навыков ходьбы у детей, которые совсем не умеют ходить и мало умеют ходить из нозологии детей 2-7 лет с ДЦП (диплигия), статистические характеристики этих результатов, а также представлены абсолютные и относительные изменения характеристик в ходе эксперимента и статистическая достоверность этих изменений.

Ключевые слова: детский церебральный паралич, диплигия, специальный кардиостимулятор, назология.

Dolzarbligi. Dunyo bo'yicha nogironlik to'g'risidagi hisobotda aytishicha, milliarddan ortiq odam yoki dunyo aholisining qariyb 15 foizi nogironlikni bir turi bilan yashaydi. Yoshga ajratatiladigan bo'lsak bulardan 15-30 yosh atrofida 485993 nafarni tashkil qiladi (01.09.2022y hisobotida) Ozbekistonda 3 va undan katta yoshdagi qariyb 13,5 foizi nogironlikni qaysidir shakliga, 3,5 foizi esa og'ir nogironlikka ega bo'lishi mumkin. Shu boisdan mamlakatimizda so'nggi yillarda Maktabgacha Ta'lim tashkilotlari faoliyatini yanada takomillashtirishga alohida e'tibor berilmoqda. Jahonda ilmiy tadqiqotchilar tomonidan sog'lomlashtirish, ularni bugungi kunda rivojlanib kelayotgan texnologiyalar orqali reabilitatsiya

qilish samaradorligi bilan ko‘plab izlanishlar olib borilmoqda. Jahonning etakchi tashkilotlarida serebral falaji bor bolalarni texnik usullarga o‘rgatish hamda mashg‘ulotlarni takomillashtirish bo‘yicha ilmiy tadqiqotlar o‘tkazilmoqda. Biroq bir qator olib borilayotgan islohatlarga qaramasdan, serebral falaji bor bolalarning maktabgacha ta‘limga bo‘lgan imkoniyati nogiron bo‘lmagan bolalarga nisbatan deyarli 20 foizga pastroqdir, bu esa nogironligi bo‘lgan bolalarni yuqori sinflarda ushlab turish darajasini yomonlashtiradi. Bu esa o‘z navbatida muammoni etarlicha o‘rganilmaganligini hisobga olib ilmiy tadqiqotlar o‘tkazish zaruriyati yuzaga kelmoqda.

Tadqiqotning maqsadi Serebral falaj (**dipligiya**,) nozologiyasiga xos 2-7 yoshli bolalarni maxsus uskunalaridan foydalangan holda yurish harakatlari ko‘nikmalarini shakllantirish bo‘yicha pedagogik tajriba davomida davom etgan mashg‘ulotlar jarayonidagi o‘rganilgan harakatlar natijalari o‘zgarishini tahlil qilishdan iborat.

Tadqiqot ishining vazifasi:

- mazuga doir ilmiy uslubiy adabiyotlar materiallarini tahlil qilish;
- 2-7 yoshli **dipligiya**, bolalarni nozologiyasiga xos maxsus uskunalaridan foydalangan holda yurish harakatlari ko‘nikmalarini shakllantirish natijalarini qayd etish va ularni tajriba davomida o‘zgarishini tahlil qilish.

Tadqiqot usullari: Tadqiqotda ilmiy-uslubiy adabiyotlar materiallarini o‘rganish va tahlil qilish, pedagogik kuzatuv, pedagogik nazorat, pedagogik testlash, pedagogik tajriba va matematik-statistik tahlil usullaridan foydalanilgan.

Tadqiqotni tashkil qilinishi. Tadqiqot Toshkent viloyati Qibray tumani Yoshlik mahallasida joylashgan “Imkon” ko‘p tarmoqli ixtisoslashtirilgan maktabgacha ta‘lim muassasasida o‘tkazildi. Tajribaning boshlang‘ich qismida 68 nafar Serebral falaj (**dipligiya**,) nozologiyasi 2 yoshdan 7 yoshgacha oraliqda bo‘lgan bolalar orasidan 2-7 yoshli 12 nafar yurolmaydigan va yana shuncha spastik dipligiya bolalar tanlab olindi va ular ishtirok etishdi. Tanlab olingan har ikkala guruhga mansub bolalarning ham mavjud ilmiy-uslubiy adabiyotlar materiallarini o‘rganish va tahlil qilish hamda shxsiy tajriba ma‘lumotlarimiz asosida tanlab olingan sinov testlari bo‘yicha ko‘rsatgan natijalari tajriba boshida (testlar) va tajriba oxirida (retestlar) qayd etildi. Olingan natijalarning asosiy statistik xarakteristikalarini hisoblandi, har bir test bo‘yicha qayd etilgan natijalar o‘rtacha arifmetik qiymatlari tajriba davomidagi absolyut va nisbiy o‘sishlari aniqlandi, ushbu absolyut o‘sishlarni Styudent taqsimoti kritik qiymatlarini hisoblash, belgilangan erkinlik darajasi soni va ahamiyatlilik darajasi asosida baholash amalga oshirildi.

Tadqiqot natijalari va ularni muhokamasi. Ilmiy-uslubiy adabiyotlar materiallarini tahlili va shaxsiy tajriba ma‘lumotlarimiz asosida tanlab olingan sinov mashqlari serebral falaj (**dipligiya**,) 2-7 yoshli yurolmaydigan nozologiyasiga mansub bolalarning yurish harakatlarini uyg‘otish va shakllantirish bo‘yicha pedagogik tajriba oxirida (retest) qayd etilgan ko‘rsatkichlar, ularning statistik xarakteristikalarini 1-jadvalda keltirilgan.

1-jadval.

Serebral falaj (**dipligiya**,) nozologiyasiga xos 2-7 yoshli yurolmaydigan bolalarning yurish harakatlarini uyg‘otish va shakllantirish bo‘yicha pedagogik tajriba oxirida qayd etilgan natijalar (retest) va ularning statistic xarakteristikalarini hamda tajriba davomida o‘zgarishi dinamikasi (n=12)

t. r.	Testlar t. r.			
	1	2	3	4
1	65	153	11	18
2	75	98	12	21
3	64	159	16	20
4	43	107	8	19
5	52	98	10	16
6	45	106	8	15
7	69	97	7	9
8	77	98	10	14
9	42	145	12	15
10	41	98	10	20
11	67	151	8	11
12	64	161	11	20
\bar{X}	58,67	122,58	10,25	16,50
σ	13,29	28,00	2,45	3,85
V, %	22,65	22,85	23,94	23,33

Izoh: pedagogik tajribada ishtirok etayotgan sinaluvchi serebral falaj (**dipligiya**,) nozologiyasiga xos 2-7 yoshli yurolmaydigan bolalarning yurish harakatlari instruktor yordamida amalga oshirilgan; maqola matnidagi 1- va 2-jadvallarda, 1-diagrammada yurolmaydigan bolalar bilan o'tkazilgan testlar quyidagicha belgilangan: 1- 10 qadam tashlash uchun sarflangan vaqt, s.; 2-20 qadam tashlash uchun sarflangan vaqt, s.; 3-1 minutda tashlagan qadamlar soni (marta); 4-2 minutda tashlagan qadamlar soni (marta).

Mazkur jadvalda keltirilgan ma'lumotlarni umumlashtirish va tahlil qilish serebral falaj (**dipligiya**,) nozologiyasiga xos 2-7 yoshli yurolmaydigan bolalarning yurish harakatlarini uyg'otish va shakllantirish bo'yicha pedagogik tajriba boshida qayd etilgan natijalar hamda ular asosida hisoblangan asosiy statistik xarakteristikalar bir-birlariga yaqin degan xulosaga kelish imkonini berdi. Jumladan, turli o'lchov birliklari va kattaliklari bilan farq qiladigan ko'rsatkichlar bilan ish olib borilganda tadqiqot-sinov guruhiga tanlab olingan sinaluvchi-bolalarning o'rganilgan harakatlarni uyg'otish va shakllantirishni xarakterlaydigan parametrlar bo'yicha tajriba boshidagi tayyorgarlik darajasining me'yor hisoblangan variatsiya koeffitsienti o'rganilgan to'rtta testlarda tajriba boshidagi 23,41 foiz bilan 25,39 foiz oralig'ida tebranishiga nisbatan tajriba davomida ular 22,65 % bilan 23,94 % oralig'igacha yaxshilanganligi kuzatildi. Variatsiya koeffitsientining ijobiy tomonga o'zgarishini hamda ushbu son qiymatlari gradatsiyaning qoniqarsiz bo'limining ijobiy qismida joylashganligi bilan birga sinaluvchilar kontingentining imkoniyatlarini inobatga olgan holda qarasaq, ularning tayyorgarligi darajasini bir-birlariga yaqinligini qoniqarli deb hisoblash mumkin bo'ladi.

2-jadval.

Serebral falaj (**dipligiya**) nozologiyasiga xos 2-7 yoshli yurolmaydigan bolalarning yurish harakatlarini uyg'otish va shakllantirish bo'yicha pedagogik tajriba **boshida va** tajriba

oxirida qayd etilgan natijalarning statistic xarakteristikalari hamda ularning o'zgarishi dinamikasi (n=12)

Test t. r.	TAJR boshidagi			Oraliq natijalar			AO'	NO'	t	P
	\bar{X}	σ	V, %	\bar{X}	σ	V, %				
1	72,25	16,99	23,51	58,67	13,29	22,65	13,58	18,80	2,18	<0,05
2	144,83	33,90	23,41	122,58	28,00	22,85	22,25	15,36	1,75	>0,05
3	8,25	2,09	25,39	10,25	2,45	23,94	2,00	24,24	2,15	<0,05
4	13,42	3,26	24,30	16,50	3,85	23,33	3,08	22,98	2,12	<0,05
								20,35		

Izoh: AO'-absolyut o'sish, NO'-nisbiy osish (foizlarda).

Mazkur jadvalda keltirilgan Serebral falaj (**dipligiya**), nozologiyasiga xos 2-7 yoshli yurolmaydigan bolalarning yurish harakatlarini uyg'otish va shakllantirish bo'yicha pedagogik tajriba **boshida va** tajriba oxirida qayd etilgan natijalarning statistic xarakteristikalari hamda ularning tajriba davomidagi ijobiy o'zgarish dinamikasi mavjudligini ko'rsatdi. Jumladan yurolmaydigan bolalarning natijalarini xarakterlaydigan to'rtta test bo'yicha tajriba davomida erishilgan nisbiy o'sishning eng katta qiymati 22,98 foiz (3-test) bilan eng kichik qiymati 15,36 foiz (2-test) oraliq intervalida o'zgargan bo'lib, o'rganilgan to'rtta test bo'yicha o'rtacha nisbiy o'sish 20,35 foizni tashkil etdi (1-diagramma).

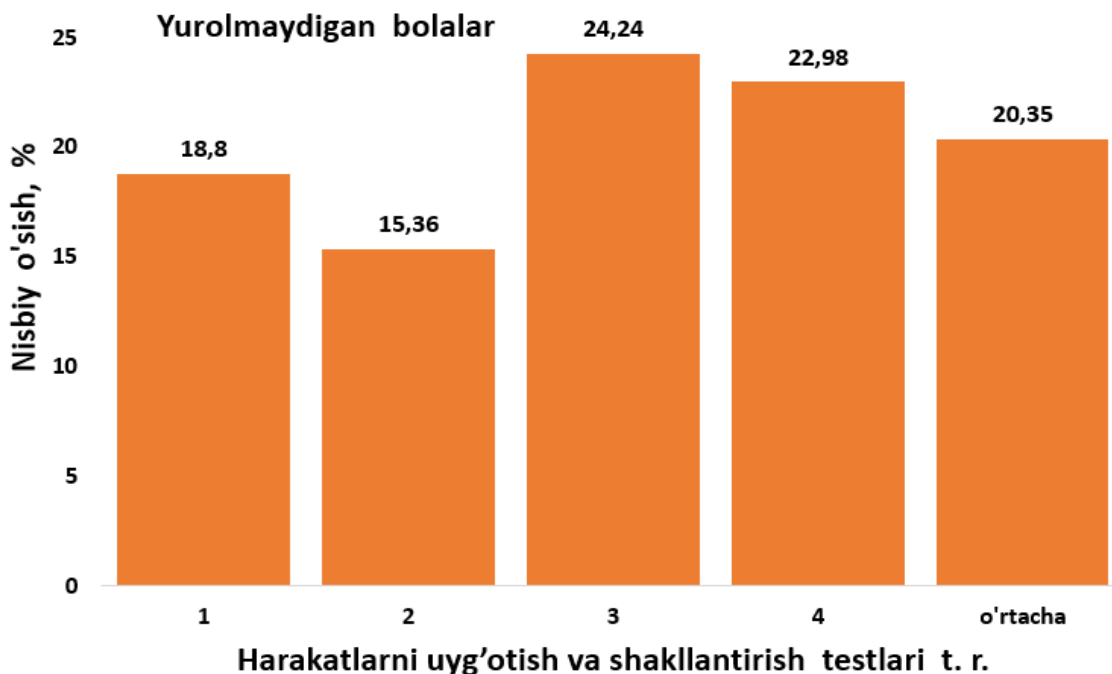

1-diagramma. Serebral falaj (**dipligiya**), nozologiyasiga xos 2-7 yoshli yurolmaydigan bolalarning yurish harakatlarini uyg'otish va shakllantirish bo'yicha pedagogik tajriba **davomida** qayd etilgan natijalari o'rtacha arifmetik qiymatlarini nisbiy o'sishlarini solishtirish (foizlarda)

Biroz yura oladigan Serebral falaj kassalligiga chalingan 2-7 yoshli bolalarning yurish harakatlarini uyg'otish va shakllantirish maqsadida tanlab olingan sinov mashqlari boyicha

pedagogik tajriba boshida (test) va tajriba oxirida (retest) qayd etilgan ko'rsatkichlar, ularning statistik xarakteristikalarini 3-jadvalda keltirilgan.

3-jadval.

Serebral falaj (**dipligiya**), nozologiyasiga xos 2-7 yoshli biroz yuroladigan bolalarning yurish harakatlarini uyg'otish va shakllantirish bo'yicha pedagogik tajriba oxirida qayd etilgan natijalar va ularning statistik xarakteristikalarini hamda tajriba davomida o'zgarishi dinamikasi (n=12)

t. r.	Testlar t. r.			
	1	2	3	4
1	35	56	42	73
2	41	50	51	106
3	31	53	57	87
4	25	42	63	114
5	27	81	36	66
6	24	74	32	62
7	42	70	39	71
8	41	65	33	62
9	25	84	37	71
10	26	79	39	80
11	29	53	56	111
12	41	61	52	93
\bar{X}	32,25	64,00	44,75	83,00
σ	7,29	13,64	10,50	18,97
V, %	22,60	21,31	23,46	22,85

Izoh: pedagogik tajribada ishtirok etayotgan sinaluvchi serebral falaj (**dipligiya**), nozologiyasiga xos 2-7 yoshli biroz yuroladigan bolalarning yurish harakatlari instruktor yordamida amalga oshirilgan; maqola matnidagi 3- va 4-jadvallarda, 2-diagrammada biroz yuroladigan bolalar bilan o'tkazilgan testlar quyidagicha belgilangan: 1- 20 qadam tashlash uchun sarflangan vaqt, s.; 2-40 qadam tashlash uchun sarflangan vaqt, s.; 3-2 minutda tashlagan qadamlar soni (marta); 4-4 minutda tashlagan qadamlar soni (marta).

Ushbu jadvalda keltirilgan ma'lumotlarni umumlashtirish va tahlil qilish Serebral falaj (**dipligiya**), nozologiyasiga xos 2-7 yoshli biroz yuroladigan bolalarning yurish harakatlarini uyg'otish va shakllantirish bo'yicha pedagogik tajriba boshida qayd etilgan natijalar hamda ular asosida hisoblangan asosiy statistik xarakteristikalar ham, xuddi shu yoshdagi yurolmaydigan bolalar natijalari singari, bir-birlariga yaqin degan xulosaga kelish imkonini berdi. Jumladan, turli o'leov birliklari va kattalıkları bilan farq qiladigan ko'rsatkichlar bilan ish olib borilganda tadqiqot-sinov guruhiga tanlab olingan biroz yuroladigan sinaluvchi-bolalarning o'rganilgan harakatlarni uyg'otish va shakllantirishni xarakterlaydigan parametrlar bo'yicha tajriba boshidagi tayyorgarlik darajasining me'yori hisoblangan variatsiya koeffitsienti o'rganilgan to'rtta testlarda 21,98 foiz bilan 24,99 foiz oralig'ida tebranishiga nisbatan tajriba davomida ular 21,31 % bilan

23,46 % oraliq'idagi ijobiy tomonga o'zgarganligi kuzatildi. Variatsiya koeffitsientining ijobiy o'zgarishi hamda ushbu son qiymatlari gradatsiyaning qoniqarsiz bo'limining ijobiy qismida joylashganligi bilan birga sinaluvchilar kontingentining imkoniyatlarini inobatga olgan holda qarasak, ularning tayyorgarligi darajasini bir-birlariga yaqinligini qoniqarli deb hisoblash mumkin bo'ladi.

4-jadval.

Serebral falaj (**dipligiya**), nozologiyasiga xos 2-7 yoshli biroz yuroladigan bolalarning yurish harakatlarini uyg'otish va shakllantirish bo'yicha pedagogik tajriba **boshida va** tajriba oxirida qayd etilgan natijalarning statistic xarakteristikalarini hamda ularning o'zgarishi dinamikasi (n=12)

Test t. r.	TAJR boshidagi			Oraliq natijalar			AO'	NO'	t	P
	\bar{X}	σ	V, %	\bar{X}	σ	V, %				
1	40,58	9,57	23,58	32,25	7,29	22,60	8,33	20,53	2,40	<0,05
2	77,25	16,98	21,98	64,00	13,64	21,31	13,25	17,15	2,11	<0,05
3	34,83	8,71	24,99	44,75	10,50	23,46	9,92	28,47	2,52	<0,05
4	66,92	16,01	23,93	83,00	18,97	22,85	16,08	24,03	2,24	<0,05
								22,55		

Izoh: AO'-absolyut o'sish, NO'-nisbiy osish (foizlarda).

Mazkur jadvalda keltirilgan Serebral falaj (**dipligiya**), nozologiyasiga xos 2-7 yoshli biroz yuroladigan bolalarning yurish harakatlarini uyg'otish va shakllantirish bo'yicha pedagogik tajriba **boshida va** tajriba oxirida qayd etilgan natijalarning statistic xarakteristikalarini hamda ularning tajriba davomidagi ijobiy o'zgarish dinamikasi yurolmaydigan bolalar guruhidagiga nisbatan kattaroq ijobiy o'zgarish mavjudligini ko'rsatdi. Jumladan biroz yuroladigan bolalarning natijalarini xarakterlaydigan to'rtta test bo'yicha tajriba davomida erishilgan nisbiy o'sishning eng katta qiymati (3-test) 28,47 foizni (yurolmaydigan bolalar guruhida bu ko'rsatkich 22,98 foiz edi) bilan eng kichik qiymati (2-test) 17,15 foiz (yurolmaydigan bolalar guruhida bu ko'rsatkich 15,36 foiz edi) oraliq intervalida o'zgargan bo'lib, o'rganilgan tortta test bo'yicha o'rtacha nisbiy o'sish 22,55 foizni (yurolmaydigan bolalar guruhida bu ko'rsatkich 20,35 foiz edi) tashkil etdi (2-diagramma).

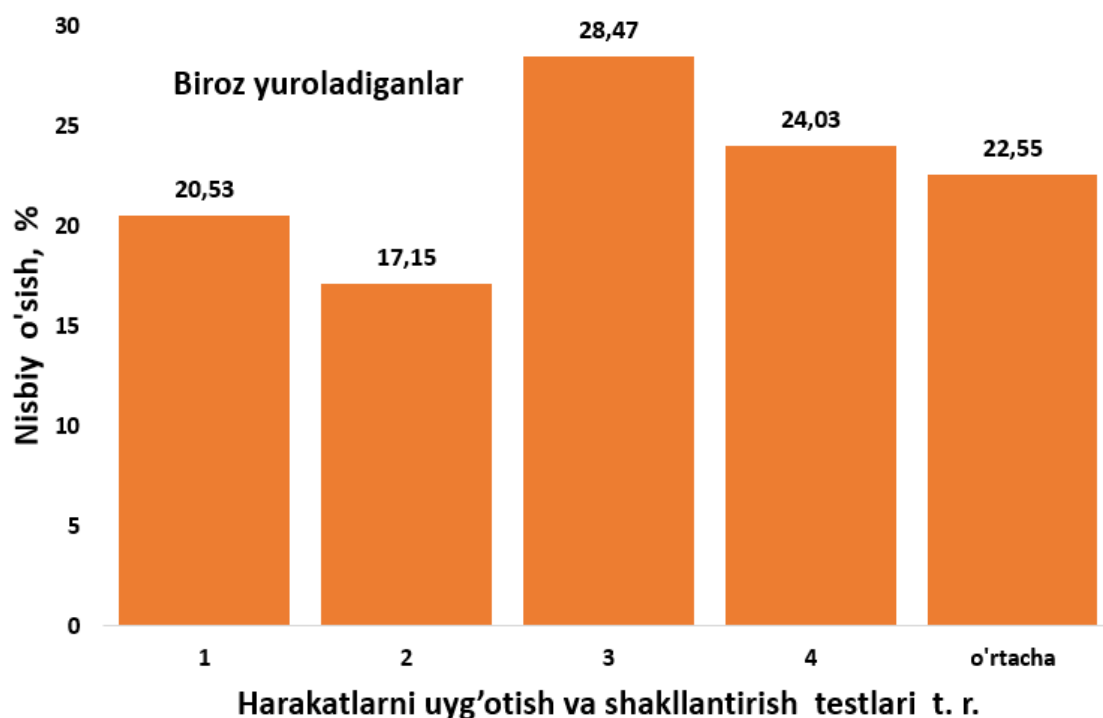

2-diagramma. Serebral falaj (**dipligiya**,) nozologiyasiga xos 2-7 yoshli biroz yuroladigan bolalarning yurish harakatlarini uyg'otish va shakllantirish bo'yicha pedagogik tajriba davomida qayd etilgan natijalari o'rtacha arifmetik qiymatlarini nisbiy o'sishlarini solishtirish (foizlarda)

Izoh: 1- va 2-diagrammalardagi testlarning nomlari, mos ravishda, 1- va 2-jadvallardagi testlarni nomlari bilan mos tushadi.

Xulosa. Pedagogik tajriba davomida Serebral falaj (**dipligiya**,) nozologiyasiga xos 2-7 yoshli yurolmaydigan va biroz yuroladigan bolalarning yurish harakatlarini uyg'otish va shakllantirishni xarakterlaydigan testlar bo'yicha olingan natijalar asosida hisoblangan variatsiya koeffitsientining son qiymatlarini, mos ravishda, tajriba boshidagi 23,04 foiz bilan 24,15 foiz oralig'ida tebranishiga nisbatan tajriba oxirida ular 22,65 % bilan 23,94 % oralig'igacha va 21,98 foiz bilan 24,99 foiz oralig'ida tebranishiga nisbatan tajriba davomida ular 21,31 % bilan 23,46 % oralig'idagi ijobiy tomonga o'zgarganligi hamda ularni gradatsiyaning qoniqarsiz bo'limining ijobiy qismida joylashganligi bilan birga sinaluvchilar kontingentining imkoniyatlarini inobatga olgan holda qarasaq, ularning tayyorgarligi darajasini bir-birlariga yaqinligini qoniqarli deb hisoblash mumkin, shuningdek yurolmaydigan bolalar guruhida o'rganilgan to'rtta test bo'yicha o'rtacha nisbiy o'sish 20,35 foizni, biroz yuroladigan bolalar guruhida esa 22,55 foizga ijobiy o'zgarish faktlari amalga oshirilgan tajribani uslubiy jihatdan to'g'ri tashkil etilganligidan va tadqiqotlarni davom ettirish maqsadga muvofiq ekanligidan dalolat beradi.

REFERENCES

1. O'zbekiston Prezidentinig "Nogironligi bo'lgan shaxslarni davlat toomnidan qo'llab quvvatlash tizimini tubdan takomillashtirish chora – tadbirlari to'g'risida"gi PF- 5270 farmoni 2017- yil 1-dekabr

2. Адаптивная физическая культура комплексы упражнений для детей с ДЦП формы спастической диплегии и тетраплигии. Е.В.Рябова. Москва. 2020.- с. 5 - 7.
3. Козьявкин В.И., Сак Н.Н., Качмар О.А., Бабад-аглы М.А. Основы реабилитации двигательных нарушений по методу Козьявкина. Львов: "Украинские технологии"; 2007. 192 с.
4. Мастюкова Е.М. Физическое воспитание детей с церебральным параличом: младенческий, ранний и дошкольный возраст. Москва: Просвещение; 1991. 159 с.
5. Прусаков В. Ф., Белоусова М. В., Уткузова М. А. Нейрореабилитация детей раннего возраста. Казань: Печатный двор; 2009. 280 с.
6. Ткаченко Е.С., Голева О.П., Щербаков Д.В., Халикова А.Р., Детский церебральный паралич: состояние изученности проблемы (Обзор), Мать и дитя в Кузбассе, Омск, Россия, 2019, № 2 (77), с.4-7.

RANGTASVIR MASHG'ULOTLARIDA RANGLAR BILAN ISHLASHNING O'ZIGA XOS XUSUSIYATLARI

Rajabov Ulug'bek Nurillayevich

Kamoliddin Behzod nomidagi

Milliy rassomlik va dizayn instituti o'qituvchisi

<https://doi.org/10.5281/zenodo.10659239>

Annotasiya. Ushbu maqolada Rangtasvir mashg'ulotlarida ranglar bilan ishlashning o'ziga xos xususiyatlari va ahamiyati haqida, rangshunoslik qonun-qoidalari, ijodkor oldida turgan vazifa va uni qay tarzda bajarishni yo'l yo'riqlarini ko'rsatib berishga harakat qilindi. Rangtasvir mashg'ulotlarida ranglar bilan ishlashning uslublari o'rganib chiqilgan. Mazkur mavzuni to'liq yoritishga qaratilgan bu maqola bo'lajak rassomlar o'zlashtirishi lozim bo'lgan rangshunoslik qonun qoidali haqida yoritilgan, shuningdek, amaliy ishlashga o'rgatish usullari kabi masalalarga e'tibor qaratilgan.

Kalit so'zlar: Soya-yorug', kontrast, rangshunoslik, gamma, rang aylanasi.

DISTINCTIVE FEATURES OF WORKING WITH COLORS IN PAINTING SESSIONS

Abstract. In this article, you tried to show you the peculiarities and importance of working with colors in painting sessions, the laws and regulations of colorology, the task facing the creator and the instructions for how to perform it. Techniques for working with colors have been studied in painting sessions. This article, which is aimed at fully covering this topic, covers such issues as the rule of law in colorology, which future artists should master, as well as methods of teaching practical work.

Keywords: Shade-light, contrast, colorology, gamma, color circle.

ОСОБЕННОСТИ РАБОТЫ С ЦВЕТОМ НА ЗАНЯТИЯХ ЖИВОПИСЬЮ.

Аннотация. В этой статье я постарался показать особенности и значение работы с цветом на занятиях живописью, правила цветоведения, задачу перед художником и способы ее выполнения. Приемы работы с цветом изучаются на уроках живописи. В данной статье, призванной полностью осветить данную тему, рассматриваются правила цветоведения, которыми должны овладеть будущие художники, а также уделяется внимание таким вопросам, как методика обучения практической работе.

Ключевые слова: Тень-свет, контраст, цветоведение, гамма, цветовой круг.



Rang san'atdagi eng ifodali vositalardan biridir. Bu odamlarning his-tuyg'ulariga, holatiga, kayfiyatiga kuchli ta'sir qiladi. Inson tomonidan rangni idrok etish tabiiy ravishda atrof-muhit sharoitida rivojlandi va barcha individual xususiyatlar bilan ranglarni idrok etishning ilmiy asoslangan umumiy qonuniyatlari mavjud. Masalan, qizil rang quyosh, olov, qon, hayotning ramzi. Odatda quvonch, go'zallik, mehribonlik, iliqlik bilan bog'liq, ammo bu tashvish, xavf, hayot uchun tashvish degan ma'noni anglatadi.

Oq rang ko'pincha tozalik, poklik, yoshlikni anglatadi, ammo bu ba'zi xalqlar orasida tinchlik, jonsizlik va hatto motamni anglatishi mumkin. Fizika nuqtai nazaridan qora rang bo'shliq, yorug'lik va rangning yo'qligi, uning an'anaviy ma'nosi - bu "tungi", odamga yoqimsiz, dushmanlik, qayg'u va o'lim kami ma'nolarni anglatadi.

Rangning ko'plab sirlari bor. Rassom uchun ob'ekt chiziq, hajmning shubhasiz ahamiyati bilan rang prizmasi orqali ko'rinadi. Uylar, odamlar, daraxtlar. Ranglar turli xil hodisalarni ifoda eta oladi. Unda u dunyo makonining o'ziga xos xususiyatlarini va undagi insonlar o'zining o'rnini his qiladi, u orqali rassom ko'pincha so'zlar bilan tushunishtirish qiyin bo'lgan hissiyotlarning eng nozik harakatlarini ifodalaydi. Rassom rang ta'sirida yangi san'at turining xususiyatlarini ochib beradi. Dunyoning ob'ektiv tasvirini berib, uni yangitdan tushuntirib berganday, tomoshabinning his-tuyg'ularini ifodalaydi. Buning uchun rangning hissiyotga aylanishi, asarning ma'nosini ochib berishi uchun uning mohiyatini tushunish kerak.

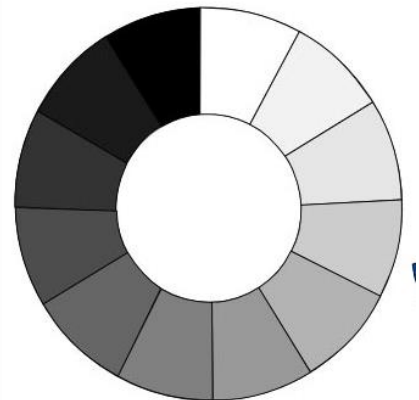

Biz iliq va sovuq rang haqida gapiramiz, shu bilan biz his-tuyg'ularimizning tabiatini aniqlaymiz. Biz rassomning his-tuyg'ularini ifoda etadigan sevimli rang kombinatsiyasi sifatida u yoki bu ustaning rangi haqida gapiramiz. Ma'lum darajada, biz rasmni yozishning asosiy bosqichlaridan biri sifatida rang, rang-barang echim haqida gapirishimiz mumkin. Rassom asarning ma'nosini to'liq ochib berish uchun o'z dizaynida zarur bo'lgan ta'sirga erishish uchun rangning butun elementini tashkil qilishi kerak. Ma'lumki tasviriy san'atning barcha turlarida rang muhim rol o'ynaydi. Rang gammasi deganda tasvirlarni ishlash jarayonida qo'llanadigan tus va ranglarning o'zaro muvofiq kelishini tushunamiz. Bu holatni quyidagi jonli misol bilan izohlasak o'rnlidir, masalan, musiqa san'atidagi ovozlar ma'lum notalar yordamida belgilanadi va foydalaniladi. Ular o'z holicha alohida-alohida, bir-biri bilan uyg'unlashtirilmay chalinsa ma'nosiz uzuq-yuluq ovozlardan iborat bo'lib qoladi. Agar ma'lum bandlikda va tartibda uyg'unlashtirib chalinsa yoqimli bo'lib eshitiladi. Ma'noli tasavvurlar zavq berish qudratiga ega bo'ladi. Ularning sifati ovozlari o'rtasidagi vaqt masofasi, ovozlar yo'g'oning ichkaligiga ham bog'liq. Rangtasvirlarni ishlash jarayonida ham xuddi keltirgan misolimiz kabidir, ya'ni har bir rang va tusning o'z yorqinligi va to'q-ochligi mavjud. Ularni nechog'lik bir-biriga mosini topib, o'zaro muvofiq tarzda qo'llasak shunchalik tasvir sifatida aksini beradi, ma'no tashish quvvatiga ega bo'ladi.

Agar bo'yoqlarni tasvir ob'ektiga zid holda birini juda yorqin, boshqasini nursiz qilib

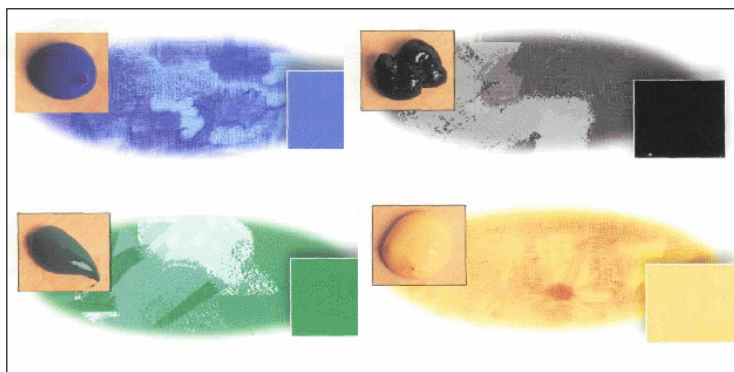

o'zaro bog'liqligiga moslamay ishlatsak, rangtasvir ma'nosiz va ta'sirsiz chiqib qoladi. Ranglarning yorqinlik kuchi va to'q-ochligi xuddi tabiatdagidek qilib olish va tasvirlashda qo'llash juda qiyin. Shu sababdan ham ular ochroq yoki to'qroq gammalarda tasvir

ob'ektlariga mos tarzda, ma'lum nisbatlarda qilib olinadi.

Mo'ljalidagi olingan gammaga moslab tasvirning eng to'q va eng och qismlari darajasi belgilab olinadi. Shunda ishlangan tasvirlar yaxlitlik, qiziqarlilik kasb etadi, ta'sirchan chiqadi.

Kolorit kompozitsiyasining boshqa elementlari kabi g'oya bilan chambarchas bog'lanib, tomoshabinga mazmunni ravshan idrok qilishga yordam beradi.

Zavqli va ravshan koloritni ochiq ranglar biln tuzib bo'lmaydi. Tomoshabinga hayot haqiqati, tabiiy ranglar gammasi, tabiat holati koloritini aks ettiruvchi fikr va his-tuyg'uni boyitadi.

Quyosh chiqishi yoki botishi, kunduzi yoki oydin kecha manzarasi, tuman yoki yomg'irli kun har xil kechinmalarni tug'diradi. Tabiatda har xil kolorit holati quvonchli daqiqalar bilan yoki sirli notinchlik bilan bog'liq. Charaqlagan quyoshli kuni yashil dalalar va o'rmonlar tasvirlangan kartina albatta quvonchli ruh bag'ishlaydi.

Kulrang bulut bilan qoplangan osmon tasvirlangan kartinadagi o'ychanlik kuzatishlar orqali rassom ifodali kolorit hosil qilish mumkin.



Tabiatda hamma narsalar rangi umumiy yoritilish natijasida bir-biri bilan refleks va o'zaro ranglar kontrasti uzviy bog'langan. Rassom hamma joyda ranglar garmoniyasini va "xunuk" va "qarama-qarshi" ranglar tonini bilishi, ularni bir-biri bilan bog'lay olishi kerak. Ma'lumki, rangtasvir ishlashni rang vositasida ishlash jarayonida atrof-muhit holati va tasavvurot muhim ahamiyatga ega. Ular o'z rangi, tusi bilan o'zaro muvofiq yoki nomuvofiq bo'lishi mumkin. Rassom ana shunday o'zgarishlarni chuqur anglab, tahlil qilib, so'ng ifoda etishi kerak. Aks holda tasvir jonsiz, ta'sirsiz chiqib qoladi, o'rganayotganlar uchun bunday holatlarni hisobga olib tasvirlashda maishiy janrlar juda qo'l keladi.

Chunki unda buyumlardagi soya, teri, shu'lalar, rang tuslarining o'yini ifodaviyligi yaqqol ko'rinib turadi. Ular tasvir shaklini, yorqinligini, yaxlitligini ko'rsatishda xizmat kiladi.

Har bir narsa va xodisa tasvir etilar ekan, uni xuddi aslidagidek qilib aks ettirish mumkin emas. Buni ko'pchilik san'at nazariyotchilari va rassomlar, amaliyotchilar doimo ta'kidlab keladilar.

Zero, tabiatni tasvirlash undan olingan tasuvvurning qay darajadiligiga bog'liq, muhimi tabiat ko'rinishi realligi tasavvurini obrazli tarzda ifoda etsa, ishonarli bo'lsa shuning o'zi kifoya, o'zbek rassomlari ichida ham rangga juda e'tiborli munosabatta bo'ladigan, uning go'zal uyg'unligini ifodalab bera oladiganlari ko'p. Bunday usta, mahorat egalari mo'yqalam sohiblaridan M.Nabiev, R.Axmedov, R.Choriev, B.Burmakin, B.Boboev, J.Umarbekov, A.Mirzaev, A.Ikromjonov, M.Toshmurodov, A.Nuriddinov, B.Maxkamov, F.Axmadaliyev va boshqalarning nomlarini misol qilib keltirishimiz mumkin. Ularning ko'plab ajoyib asarlari fikrimizni tasdiqlab turibdi.⁸⁹

⁸⁹ A.Amanullayev RANGTASVIR N.; 2005 y



Rangtasvirning ilmiy negizini rangshunoslik fani tashkil qiladi. Rangshunoslik bo'lg'usi rassomlarga ranglarni tabiatda hosil bo'lishi va tarqalishi masalalarini ularning atrof-muhit ta'sirida o'zgarib ko'rinishini, bo'yoqlarini tayyorlash va ulardan foydalanish yo'llarini o'rgatadi.

O'rta Osiyoda ranglar xaqidagi ta'limot qadimdan kitob miniatyurasi, naqqoshlik, devorlarga freska, panolar ishlash bilan bog'liq holda rivojlanib kelgan. Chunki musavvirlik hunari rang tanlash va ularni tayyorlay bilishni talab etadi. Shuning uchun har bir shogird, avvalo rang tayyorlash sirlarini va shu ishga bog'liq kimyoviy jarayonlarni o'rgangan bo'lish kerak.

Ranglarni tabiatda qanday hosil bo'lishi va tarqalish hodisalari qadimdan olimlar va rassomlarning diqqatini tortgan. Uyg'onish davri buyuk rassomlari va nazariyachilari Mon Battista Alberti, Leonardo da Vinchi va boshqalar rangtasvir haqidagi asarlarida ranglarning xususiyatlari haqida yozganlar.

Rassom Leonardo da Vinchi kabi ushbu yo'nalishda ijod qiluvchi ko'plab ustalar mantiqiy ravishda tasviriy tajribalardan fazoviy loyihalar tajribalariga o'tdilar, nafaqat matoda uyg'unlikni topishga, balki uni butun yer yuzida tasdiqlashga intildilar. Atoqli va mashhur olimlar Nyuton, Lomonosov, Gelmgolslar ranglarning mohiyatini ilmiy asosda tekshirganlar.⁹⁰ Issak Nyuton qator tajribalar o'tkazib, oq yorug'likning ko'p rangli ekanligini isbotlagan, ekranda spektor ranglarni hosil qilgan. Buning uchun Nyuton quyoshning oq yorug'ligini derazadagi qora pardaning ingichka tirqishidan o'tkazgan va yo'lga uch qirrali prizma qo'ygan, natijada ekranda har xil ranglardan iborat keng yorug'lik dastasi ko'rilgan.⁹¹

Xulosa o'rnida shuni aytishim mumkinki, qulay muhit, o'qitish va tarbiyalashning samarali usullari ta'siri ostida o'quvchining rivojlanishi sifatli o'zgarishlarga uchraydi. Badiiy qobiliyatlarni rivojlantirish uchun zarur shart-sharoitlarni yaratish o'quvchilarning kuzatish, atrofdagi narsalarning xususiyatlarini ko'rish, ularni bir-biri bilan taqqoslash, ularda umumiy va turli xil xususiyatlarni topish, asosiy narsani aniqlash, shuningdek bo'yoqlar bilan ishlashda texnik ko'nikma va ko'nikmalarni rivojlantirishga ta'sir qiladi.

REFERENCES

1. A.Amanullayev RANGTASVIR N.; 2005 y.
2. S. ABDIRASILOV, N. TOLIPO V, N. ORIPOVA RANGTASVIR T.; «O'ZBEKISTON» - 2006 y.
3. S.F.Abdirasilov. Tasviriy san'atni o'qitish metodikasi. T.: «Fan va texnologiya», 2012, 232 bet.
4. R.Hudayberganov. "Rangshunoslik asoslari" – T.; G'.G'ulom nomidagi matbaa ijodiy uyi 2006 y
5. Volkov N. N. Rangtasvirda ishlash ahamiyati M.; 1985 y.

⁹⁰ A.Amanullayev RANGTASVIR N.; 2005 y

⁹¹ S. ABDIRASILOV, N. TOLIPO V, N. ORIPOVA RANGTASVIR T.; «O'ZBEKISTON» - 2006 y.

MONEMANING GAPDAGI O'RNI

Xamrokulova Iymona

Samarqand davlat chet tillar instituti O'zbek tili va adabiyoti yo'nalishi

2-kurs talabasi

<https://doi.org/10.5281/zenodo.10659279>

Annotatsiya: Ushbu maqolada funksional tahlil nazariyasi va "monema" termini xususida batafsil ma'lumotlar berilgan bo'lib, ularning asosiy xususiyatlari misollar asosida tahlil qilingan. Til birliklarining nutqqa ko'chish jaroyonida ro'y beradigan o'zgarishlar va ularning bajaradigan vazifalar o'rganilgan.

Kalit so'zlar: monema, muxtor monema, yarim funksional monema, paradigmatic va sintagmatik munosabat, qaram monema, predikativlik.

THE PLACE OF MONEMA IN THE SENTENCE

Abstract. This article provides detailed information about the theory of functional analysis and the term "monema", and their main features are analyzed on the basis of examples. The changes that occur in the process of the transfer of language units to speech and the tasks they perform are studied.

Key words: monema, autonomous monema, semi-functional monema, paradigmatic and syntagmatic relationship, dependent monema, predicativeness.

МЕСТО МОНЕМЫ В ПРЕДЛОЖЕНИИ

Аннотация. В данной статье представлена подробная информация о теории функционального анализа и термине «монема», а также на основе примеров проанализированы их основные особенности. Изучены изменения, происходящие в процессе передачи языковых единиц в речь, и задачи, которые они выполняют.

Ключевые слова: монема, автономная монема, полуфункциональная монема, парадигматические и синтагматические отношения, зависимая монема, предикативность.

Biz monemalarni o'rganar ekanmiz, avvalo, funksional tahlil nazariyasi haqida gapirib o'tishimiz kerak. Funksional tahlil nazariyasi til birliklarining nutqqa ko'chirilganda bajaradigan vazifasini sof lingvistik jihatdan o'rganishimizga imkon beradi.

Praga tilshunoslik vakili hisoblangan Andre Martine funksional tahlil nazariyasi orqali jahon tilshunosligida katta shuhrat qozondi. U mazkur nazariyada nutqning eng kichik birligi deb hisoblangan "monema" lar haqida quyidagi fikrlarni olg'a suradi: "Agar fonologik tahlil fonemalarni eng kichik ifodalovchi til birliklari tarzida o'rganishdan boshlansa, funksional tahlil jumlaning yoki uning ma'lum bir qismini eng kichik ma'no anglatuvchi biz monema deb atayotgan birliklarga bo'lib o'rganishdan boshlanadi" [1.451].

A.Martine o'z asarlarida monemalarni to'laqonli tarzda tavsiflab berdi.

U monemalarni tildan nutqqa ko'chirilayotgan holatdagi vazifasiga qarab 3 guruhga bo'lib o'rganadi:

- 1) Muxtor monema (Avtonom);
- 2) Funksional monema;
- 3) Qaram monema.

“Monemalarning turlarga bo‘linishi ularning nutq doirasida bajaradigan funksiyalari bilan bog‘liq. Zotan, ba‘zi monemalar nutqda o‘zlarini funktsiya bilan ta‘minlashdan tashqari, o‘zga monemalarga ham funksional, ya‘ni faollik bera olsa, ayrim monemalar faqat o‘zlarinigina funktsiya bilan ta‘minlaydi va o‘zlari o‘zlariga sintaktik faollik beradi, boshqa bir monemalar esa funksional faollik olish uchun ikkinchi monemaga qaram bo‘ladi”[2.24].

Muxtor monemalar haqida so‘z yuritadigan bo‘lsak, ular funksiyasiga ko‘ra gapda qo‘shimcha ma‘no yuklaydi, voqe‘likka munosabatni ifodalaydi, hamda tildan nutqqa to‘g‘ridan to‘g‘ri ko‘chadi, shu bilan birga gap tarkibida boshqa monemalar bilan sintaktik aloqaga kirishmaydi, shuningdek, qolgan monemalarga tobe holda ham kelmaydi.

Muxtor monemalar shu jihatdan ham sintaktikasiga ko‘ra mustaqil so‘z, kirish so‘z, kirish birikma, undalma, ravish, sifat, son, ot kabi vazifalarda kelishi mumkin. Lekin fe‘l so‘z turkumi vazifasida kelgan so‘z muxtor monema vazifasida kelmaydi. Buni L.Tenyerning fe‘lning boshqa so‘z turkumlarini boshqarishi xususidagi nazariyasida yaxshiroq o‘rganib chiqishimiz mumkin [3].

Quyida muxtor monemani mustaqil so‘z bilan ifodalanishini misol orqali ko‘rib chiqamiz:

1.Xo‘sh, ma‘nosini tushundingmi, o‘rtoq? /Oybek. Bolalik xotiralirim 146. /

2.Toshbaqa hamon sudralib bormoqda. /Asqad Muxtor. Chinor 219. /

1-gapda 2ta muxtor monema qo‘llangan. Birinchisi, **Xo‘sh** modal so‘zi orqali ifodalanyapti. Shuni aytib o‘tishimiz mumkinki, agar biz muxtor monemani gapdan olib tashlaydigan bo‘lsak, gapning sintaktikasida o‘zgarish bo‘lmaydi, lekin semantikasi biroz o‘zgaradi, chunki muxtor monema bevosita gapning kesimi bilan aloqada bo‘ladi: **Xo‘sh, tushundingmi?** Bu yerda **xo‘sh** modal so‘zi tinglovchining diqqatini tortish maqsadida so‘zlovchi tomonidan nutqqa olib kirilyapti. Agar bu monemani olib tashlaydigan bo‘lsak, gapdagi modallik ma‘nosi kamayadi: **Xo‘sh, ma‘nosini tushundingmi, o‘rtoq? - Ma‘nosini tushundingmi, o‘rtoq?**

Bu gapda ishtirok etayotgan keyingi muxtor monema - **o‘rtoq** so‘zi. U undalma vazifasida kelyapti. Shuningdek, u gap tarkibida hech qaysi monemaga funktsiya bermayapti, hamda o‘zi ham qaram bo‘lmayapti. Shuni ta‘kidlab o‘tish kerakki, muxtor monemalarning gapdagi o‘rni erkin bo‘ladi, ya‘ni ularni gapning boshida ham, o‘rtasida ham, oxirida ham qo‘llasa bo‘ladi: **O‘rtoq, xo‘sh, ma‘nosini tushundingmi? Xo‘sh, o‘rtoq, ma‘nosini tushundingmi? - Xo‘sh, ma‘nosini tushundingmi, o‘rtoq?**

Berilgan 2-misoldagi gapda muxtor monema **hamon** so‘zi bilan ifodalanyapti, ya‘ni payt ravishi bilan. Bu misolda muxtor monemaning mustaqil so‘z bilan idodalanilyotganini ko‘rishimiz mumkin. **Hamon** so‘zi gapning mazmuniga qo‘shimcha ma‘no yuklab, ish-harakatning haligacha davom etayotganini bildiriyapti. Bu muxtor monemani gapdan olib tashlasak, gapning mazmunida katta o‘zgarish yuz bermaydi, chunki bu so‘z gapning boshqa bo‘laklari bilan sintaktik jihatdan aloqaga kirishmayapti: **Toshbaqa hamon sudralib bormoqda – Toshbaqa sudralib bormoqda.**

Bizningcha, gapda boshqa bo‘laklar bilan aloqaga kirishmaydigan bo‘laklarning sifati ularning gapdagi o‘rni erkin ekanligi bilan namoyon bo‘ladi, sababi ular hech qaysi monemaga tobe ham bo‘lmaydi, hamda o‘ziga tobe ham qilmaydi.

Gaplar faqatgina so‘zlardan hosil bo‘lmaydi, balki gapni shakllanishida sintaktik va semantik jihatdan so‘zlarni bir-biriga bog‘lovchi **funksional monemalar** kerak bo‘ladi. Masalan: **Men ot minmoq.** Bu misolda til birliklarining nutqqa ko‘chmasdan oldingi holati berilgan. Agar

bu til birliklarini nutqqa ko'chiradigan bo'lsak, funksional monemalar orqali bu ishni amalga oshiramiz: *Men otga mindim*.

Boshqacha qilib aytganda, funksional monemalar til birliklarini nutqqa ko'chishida yordam beradigan asosiy vositachilardan biri hisoblanadi. Funksional monemalar gapda ham o'zi vazifa bajaradi, ham boshqa monemalarni funksiya bilan ta'minlaydi. Mana shu funksiya bilan ta'minlangan monemalar funksional monemalarga qaram bo'lib qoladi. A. Martine nazariyasida "Funksional monemalar orqali sintaktik faollikka erishadigan so'zlar / yoki til belgilari / **qaram monemalar**",- deb ataladi [1. 463-470] Bu fikrdan kelib chiqib aytishimiz mumkinki, agar gapda funksional monema qatnashsa, demak qaram monema ham, albatta, qatnashadi.

Funksional monemalar o'zbek tilida, asosan, qo'shimchalar, yordamchi so'zlar orqali ifodalanadi. Boshqa tillarda esa artikl, predlog bilan ham ifodalanishi mumkin. Masalan, ingliz tilidagi predlog vazifasida kelgan funksional monemalarni tahlil qilamiz: *I bought books for my brother last week*. Bu misolda funksional monema vazifasida *for* predlogi kelyapti, *for* predlogi o'zidan keyin kelayotgan *my brother* monemasini o'ziga qaram qilgan holda unga qo'shimcha ma'no yuklayapti. Shuning uchun, *for* predlogi- *funksional monema* vazifasida, *my brother*-so'zi **qaram monema** vazifasida kelyapti. Shu jihatiga ko'ra aytishimiz mumkinki, ingliz tilida funksional monema vazifasida keladigan so'z, ko'pincha qaram monemadan avval keladi. Lekin o'zbek tilida avval qaram monema, keyin funksional monema keladi:

1. *Ko'cha tuprog'i iliq edi*. /O'tkir Hoshimov. O'zbeklar. 163/

2. *Qodir telegramma bermagan edi*. /Shuhrat. Oltin zanglamas. 468/

Berilgan misollarning birinchisida, *ko'cha* monemasini tahlil qilamiz. Semantik jihatdan qaraganda bu gapda qaratqich kelishigi belgisiz qo'llanayotganini ko'rishimiz mumkin, ya'ni *ko'chaning*. Shunda *ko'cha* so'zi o'zidan keyingi monemaga tobe bo'lib kelayotgani uchun - **qaram monema**, belgisiz qo'llanayotgan *-ning* qaratqich kelishigi esa- **funksional monema** vazifasida kelyapti.

Keyingi monema *tuprog'i* so'zi. Bu monema gapda aynan ega bo'lib kelayotgani uchun funksional monema vazifasini bajaryapti. Gapning kesimi ham xuddi shunday vazifada kelyapti, chunki ega va kesim gapda bir-birini vazifa bilan ta'minlab, gapning asosiy unsuri bo'lgan predikativlikni gavdalandiradi. Shuning uchun ham bu gapdagi egani alohida funksional monema, kesimni alohida funksional monema deb tavsiflaymiz. Bu yerda shu narsaga e'tibor berish kerakki, *tuprog'i* monemasidagi *-i*-egalik qo'shimchasi ko'pchilik adabiyotlarda monema sifatida olinmaydi. Lekin bunga professor N. Turniyozov e'tiroz bildirib, nafaqat turkiy tillarga xos bo'lgan egalik qo'shimchasini, balkim Yevropa tillariga xos bo'lgan artikllarni ham so'zni tildan nutqqa ko'chishida ma'lum bir vazifa bajaryotganini inobatga olib, ularni yarim funksional monema sifatida talqin qilish kerakligini aytadi. [4.40]

Nega ularni to'liq funksional monema sifatida emas, balki yarim funksional monema sifatida talqin qilayotganini quyidagicha izohlaydi: "Artikl ot bilan "tirik". Ot bo'lmas ekan, u mustaqil faollik ko'rsata olmaydi. Ot birlamchi, artikl esa ikkilamchi xarakterga egadir. Boshqacha aytganda, artikl ot qaysi rodda va sonda bo'lsa, shunga ishora qiladi, xolos. Lekin ikkinchi tomondan, artikl qo'llanilmasa, otning grammatik shakli to'liq ifodalanmay qoladi. Ana shu jihatdan artiklni yarim funksional monema hisoblash lozim bo'ladi" [5.64].

Biz ham bu fikrga qo'shilgan holda, *tuprog'i* monemasidagi *-i* egalik affiksini **yarim funksional monema** sifatida tahlil qildik.

Ikkinchi misolda 3 ta funksional monema va 1 ta qaram monema qatnashyapti. Bunda ega va kesim predikativlikni yuzaga keltirib, 2 ta funksional monemani voqe'lantiryapti: **Qodir bermagan edi**. Keyingi monema - telegramma so'zi. Semantik jihatdan qaraganda, bu yerda tushum kelishigi belgisiz qo'llanyapti, lekin belgisiz qo'llanayotgan bo'lsa ham, u gapda funksional monema bo'lib kelyapti, chunki **-ni** qo'shimchasi o'zini ham, telegramma so'zini ham funktsiya bilan ta'minlab, telegramma so'zini tildan nutqqa ko'chishiga yordam beryapti, ya'ni paradigmatic qatordan sintagmatic qatorga o'tishiga vositachi bo'lyapti. Shunda **telegramma** so'zi-**qaram monema** vazifasida, belgisiz qo'llanayotgan **-ni** tushum kelishigi **funksional monema** vazifasida kelyapti. "Funksional monemalarning belgisiz holda berilish hodisasi til imkoniyatlari bilan qanchalik bog'liq bo'lsa, nutq imkoniyatlari bilan ham shu darajada aloqadordir. Chunki, u bir tomondan belgilarning til sistemasi imkoniyatlari me'yoridan ortiqcha qo'llanilmasligini taqozo etsa, ikkinchi tomondan so'zlovchi shaxsning til unsurlarini nutq jarayonida qay darajada tejashi masalasini aks ettiradi"[6.72].

Qo'shimcha sifatida shuni aytishimiz mumkinki, bir gapning o'zida monemaning hamma turlari qatnashishi ham mumkin:

Uning mahallasida bunday rangli mashina yo'q edi, shekilli. /O'lmas Umarbekov. Fotima va Zuhra.3/

Bu gapda 1ta muxtor monema, 5ta funksional monema, 4ta qaram monema, 1ta yarim funksional monema qatnashyapti. **Shekilli**-modal so'zi voqea-hodisaga gumon ma'nosini bildirib, gapning boshqa bo'laklari bilan aloqa kirishmayapti, shu sababdan ham gapda **muxtor monema** vazifasida kelyapti. **-ning** qaratqich kelishigi, **-da** o'rin-payt kelishigi, **-li** sifat yasovchi qo'shimchasi, hamda **ega** va **kesim funksional monema** vazifasida kelyapti. **U**-olmoshi, **mahalla** va **bunday rang** so'zlarini **qaram monema** deb olamiz, chunki ular funksional monemalarga tobe bo'lib kelyapti. **Yarim funksional monema** vazifasini **-si** egalik qo'shimchasi bajaryapti. Shunday ekan, har bir monema gapdagi o'rni, vazifasiga qarab bir-biridan farqlanadi.

Shuni aytib o'tishimiz kerakki, Andre Martine tavsiflagan funksional tahlil nazariyasi, aynan fransuz tiliga xos bo'lgan qoidalar zamirida yuzaga kelgan. Shu jihatiga ko'ra biz monemalarni o'zbek tilining qonun-qoidalariga muvofiqlashtirgan holda o'rganib chiqishga harakat qildik.

REFERENCES

1. Мартине А. Основы общей лингвистики // Новое в лингвистике. Вып.№ 3.-М., 1963.
2. N.Turniyozov, K.Turniyozova, X.Xayrullayev. Struktur sintaksis asoslari. - Samarqand: SamDCHTI, 2009.
3. Теньер Л. Основы структурного синтаксиса. -М.: Прогресс, 1988.
4. N.Turniyozov. Xorijiy mamlakatlar lingvistik nazariyalari. -Samarqand: SamDCHTI, 2007.
5. Turniyozov N.Q. Tilshunoslikka kirish. -Samarqand: SamDCHTI, 2005.
6. Турниёзов Н., Турниёзова К. Функционал синтаксисга кириш. – Тошкент, 2003.
7. X. Xayrullayev. Tilshunoslik nazariyasi. Darslik. – Samarqand: "Samarqand davlat chet tillar instituti" nashriyoti, 2022. – 208 bet

“SINCHALAK” QISSASINING LINGVOPRAGMATIK XUSUSIYATLARI

Ruziyeva Sabina

SamDChTI o'zbek tili va adabiyoti
yo'nalishi talabasi

<https://doi.org/10.5281/zenodo.10662901>

Annotatsiya. Ushbu maqolada Abdulla Qahhorning “Sinchalak” qissasining til xususiyatlari, asardagi so'zlarning o'quvchiga ko'rsatadigan pragmatik ta'siri hamda ifodalaydigan ma'nolar ko'rsatib o'tiladi.

Kalit so'zlar: pragmatik ta'sir, okkazonal ma'no, ko'chma ma'no.

LINGUOPRAGMATIC CHARACTERISTICS OF THE STORY "SINCHALAK"

Abstract. In this article, the language features of Abdulla Qahhor's short story "Sinchalak", the pragmatic effect of the words in the work on the reader, and the meanings they express are shown.

Key words: pragmatic effect, occasional meaning, figurative meaning.

ЛИНГВОПРАГМАТИЧЕСКАЯ ХАРАКТЕРИСТИКА РАССКАЗА «СИНЧАЛАК»

Аннотация. В данной статье показаны языковые особенности рассказа Абдуллы Каххора «Синчалак», прагматическое воздействие слов в произведении на читателя, смыслы, которые они выражают.

Ключевые слова: прагматический эффект, окказиональное значение, переносное значение.

Bugungi zamonaviy tilshunosligda badiiy asarni lingvopragmatik jihatdan tahlili, asarda qo'llangan tasviriy vositalar, uslubiy vazifa bajaradigan so'zlar, ko'chma ma'nodagi so'z va so'z birikmalarining xususiyatlari keng qamrovda tahlil qilinmoqda. Bu tahlillar orqali ijtimoiy tuzum vaziyati hamda ijodkorning o'ziga xos so'z qo'llash mahorati namoyon bo'ladi. Badiiy asar tilini lingvopoetik jihatdan tahlil qilish asarda keltirilgan so'zlarning leksik – semantik xususiyatlarini ochib berishga xizmat qiladi.

Zamonaviy tilshunoslikda matnni faqatgina grammatik jihatdan emas, balki ma'noviy xususiyatlarini ham tahlil qilish masalasi qo'yilyapti. Ma'lumki, so'z ham moddiy, ham ma'no tomoniga ega. Birgina moddiy orqali so'zda turli xil ma'nolar anglashishi mumkin. Til belgilar sistemasi ekan, unda faoliyat va shu faoliyat mahsuli ruh hamda moddiy kabilarni o'zida mujassamlashtiradi.

Taniqli adib Abdulla Qahhor o'z asarlarida o'sha davr tuzumini qisqa, ammo keng ma'noga ega bo'lgan so'zlar orqali ifodalaydi. Bu kabi xususiyatlarni “Sinchalak” qissasi orqali leksik-semantik jihatdan tahlil qilishga harakat qildik. Avvalo, Abdulla Qahhor o'z asarlari orqali o'sha davr muhitini o'quvchiga ochib berish uchun shu davrdagi faol so'zlardan keng foydalangan. Sovet hukumati davrida ishlatilgan, lekin hozirga kelib arxaiklashib qolgan so'zlarni qo'llagan. Masalan, *prava, uchastka, nachalnik, raport, pravleniy, kandidat, talant, sekretar*, (ruscha so'zlar) *kolxoz, savxoz prezidum*, (tarixiy so'zlar) *rayon, oblast* (arxaik so'zlar) va boshqalar. Asarda foydalanilgan bu so'zlar kitobxon davr muhitini, o'sha paytdagi hujjatchilik rus tilida ekanligini anglashga yordam beradi. O'quvchiga estetik ta'sir o'tkazish maqsadida ko'chma ma'nodagi so'z, ibora va so'z birikmalaridan foydalangan. Bu so'zlar badiiy asarda uslubiy vazifani o'taydi. Misol uchun: *Sekretar kolxozning o'zidan bo'lsa Qalandarov uni*

qoqqanda qoziq, ilganda xumcha qilib olar ekan, rayondan yuborilsa sig'dirmas, **cho'qib tashlar** ekan; "**Cho'qib tashlamoq**" asli ma'noda tumshug'i bilan ilib olib yemoq ma'nosida; ko'chma ma'noda esa hadeb urishavermoq, bo'lar- bo'lmasga koyiyvermoq; har yondan tinmay tanbeh bermoq; talamoq kabi ma'nolari izohli lug'atda ko'rsatib o'tilgan. Ayvonda xira osma chiroq allanechuk **kir yog'du** to'kib turibdi. "**Kir yog'du**" so'z birikmasidagi kir so'zining asl ma'nosi izohli lug'atda kir bosgan, kirlangan ma'nolarini berishi ko'rsatilgan, ammo ushbu gapda bu ma'nosida emas, balki ko'chma ma'noda yog'du so'zi bilan boshqa ma'noni berib, metofora hodisasi yuzaga kelishini ko'rishimiz mumkin. Endi shu **gapni ko'mib qo'ya** qolsak. "**Ko'mib qo'ymoq**" so'ziasl ma'nosida kovlangan yerga joylab ustini berkitmoq ma'nosini bersa, gapni so'zi bilan yana bir bor metofora hodisasini yuzaga kelishini guvohi bo'lamiz, bu yerda: bu gapni qaytmaylik degan ma'noda. Saida piqillab kulib yubordi. **Soyada o'sgan** raislardan, -dedi kulgi yoshini artib. "**Soyada o'sgan**" degan ibora rayon partiya konferensiyasidan chiqqan: ko'p vakillar muzokarada raykom byurosining faoliyatini tanqid qilib, kolxozlarda partiyaviy-siyosiy ishlar o'z holiga tashlab qo'yilganligi, siyosiy-tarbiyaviy ishlar xo'jalik ishlari soyasida qolib ketganligi, birmuncha kolxozlarda rahbar kadrlar soyada o'sayotganligi to'g'risida gapirishgan edi. **Soyada o'sgan**" iborasiga adib asar davomida o'zi aniqlik kiritib o'tgan. Kurort ora yo'lda goldi-putyovkaning sakkiz kuni **kuydi**. "**Kuydi**" so'zi o'z ma'nosida alanga chiqarmoq, yonmoq ma'nosida bo'lsa, kontekstda esa bekor bo'lmoq, behuda ketmoq kabi ko'chma ma'noda kelgan. Ushbu ajratib ko'rsatigan so'zlar adresatni idrok etishga undaydi hamda kontekst orqali bu so'zlarning ma'nosini tushunib olishga zamin yaratadi.

Ijodkorning o'ziga xos xususiyatlaridan biri asarlarida noadabiy qatlam so'zlarini qo'llab o'quvchiga pragmatik ta'sir o'tkazadi. So'zlarning uzual ma'nosidan ko'ra okkazonal ma'nosini qo'llashni ma'qul ko'radi. Bu ma'no esa kontekstdan anglashiladi va individual xarakterda bo'ladi. Buni quyidagi misollarda ko'rishimiz mumkin:

*Qalandarov yo'l bo'yidagi tiniq yashil daraxtlar, barra o'tlardan ko'zi quvonib, kishining vujudini yayratadigan may havosidan mast bo'lib, xirgoyi qilib ketayotgan edi, yo'l bo'yida turgan militsioner qo'lidagi **ola tayoq** bilan yo'l chetini ko'rsatdi. (**ola tayoq** birikmasi DAN xodimlarining maxsus moslamasi ma'nosida);*

*Saida daftarini yopib, uzun **daromaddan** keyin voqeani aytib berdi.*

*-Men sizga aytmoqchi bo'lgan gapimni hali aytganim yo'q, bu gaplar hammasi **daromad** edi. (bunda **daromad** so'zi muhim voqeani aytishdan oldin gapni uzoqdan olib kelish ma'nosini bermoqda) Mana shunday noodatiyliklar kitobxonning diqqat-e'tiborini tortib, uning qaysi ma'noda kelayotganligini mushohada qilishga undaydi.*

O'zbek adabiyoti uchun xos bo'lgan an'analardan biri asarda maqol va matallarlardan foydalanish san'atidir. Maqollar qisqa so'zlar bilan ifodalansa ham katta ma'no tashiydi, antroposentrik ta'sir o'tkazadi. Ularda so'z tejaladi, ammo ma'nosi keng bo'ladi. Buning isbotini quyida keltirilgan namunalarda kuzatish mumkin:

-Butun bir ro'zg'orni ko'targan tuyaga bitta elak og'irlik qilgan ekan.

Moy aynisa tuz soladi, tuz aynisa ne soladi, degan gap bor.

"Igna bilan bitadigan ishga juvoldiz tiqib o'tirmaylik" degan gap Qalandarovga juda yoqib ketdi. Xuddi shunday maqollarni keltirish bilan o'zbek xalqi mentaliteti uchun xos bo'lgan jihatlarni yaqqol ko'rsatib o'tgan.

Xulosa o‘rnida shuni aytish kerakki, Abdulla Qahhor asarlarining mazmuniy strukturasi muhim o‘rin tutgan pragmatik xususiyatlarni ochib berishda turli til vositalari alohida ahamiyat kasb etishi ko‘p jihatdan yozuvchi uslubi va mahorati bilan bog‘liqdir. Yozuvchi o‘zbek xalqi mentaliteti, personajlarning ichki kechinmalarini mahort bilan asarlarida aks ettirgan.

REFERENCES

1. Сосюр Ф. Труды по языкознанию/Хрестоматия по истории языкознания XIX-XX веков-м., 1956;
2. Гумбольдт В. О различии строения человеческих языков и его влияние на духовное развитие человечества// Избранные труды по языкознанию.-М.,1984;
3. Abdulla Qahhor “Sinchalak”. <https://www.ziyouz.com/portal-haqida/xarita/uzbek-nasri/abdulla-qahhor-1907-1968>
4. *O‘zbek tilining izohli lug‘ati. A.Madvaliyev tahriri ostida* (2006-2008).

INCORPORATING CULTURAL AWARENESS AND SENSITIVITY IN TEACHING ENGLISH

Khalilova Kamola

Lecturer of “History and Philology Department”

At The Asia International University

<https://doi.org/10.5281/zenodo.10662914>

Abstract. *Incorporating cultural awareness and sensitivity in teaching English is crucial for creating an inclusive and effective learning environment. This article explores the importance of cultural competence in language teaching, provides practical strategies for integrating cultural elements into English language instruction, and highlights the benefits of promoting intercultural understanding in the classroom.*

Key words: *cultural awareness, sensitivity, intercultural understanding, English language instruction.*

ВКЛЮЧЕНИЕ КУЛЬТУРНОЙ ОСВЕДОМЛЕННОСТИ И ЧУТКОСТИ В ПРЕПОДАВАНИЕ АНГЛИЙСКОГО ЯЗЫКА

Аннотация. *Включение культурной осведомленности и чуткости в преподавание английского языка имеет решающее значение для создания инклюзивной и эффективной среды обучения. В этой статье исследуется важность культурной компетентности в преподавании языка, предлагаются практические стратегии интеграции культурных элементов в обучение английскому языку и подчеркиваются преимущества содействия межкультурному взаимопониманию в классе.*

Ключевые слова: *культурная осведомленность, чувствительность, межкультурное понимание, обучение английскому языку.*

Introduction:

Teaching English as a second language involves more than just grammar and vocabulary; it also requires an understanding of the cultural backgrounds and experiences of learners. Cultural awareness and sensitivity play a significant role in language learning, as they help students connect with the language on a deeper level and foster a sense of belonging in the classroom. By incorporating cultural elements into English language instruction, educators can create a more inclusive and engaging learning environment that celebrates diversity and promotes intercultural understanding. Teaching English involves more than just teaching vocabulary and grammar; it also entails assisting pupils in comprehending and appreciating diverse cultures.

Given the current state of globalization and the increased interaction between people from many nations and cultures, cultural sensitivity has emerged as a critical component of language instruction.

Whether they are teaching overseas or international students in their own English-speaking nation, many English teachers encounter the difficulty of instructing students from diverse cultural backgrounds.

If you are one of those educators, how do you approach learning more about their cultures in the classroom? And how do you modify your method of instruction to meet each student's particular cultural needs?

Main Bodies:

1. Importance of Cultural Competence in Language Teaching:

Cultural competence refers to the ability to interact effectively with people from different cultural backgrounds. In the context of language teaching, cultural competence is essential for building rapport with students, understanding their unique perspectives, and adapting instructional methods to meet their needs. By being culturally competent, teachers can create a supportive learning environment where students feel valued and respected for their cultural identities.

2. Practical Strategies for Integrating Cultural Elements into English Language Instruction:

There are several ways to incorporate cultural awareness and sensitivity into English language teaching. One effective strategy is to use authentic cultural materials, such as literature, music, and films, to expose students to different cultural perspectives and practices. Teachers can also encourage students to share their own cultural experiences and traditions in the classroom, creating opportunities for cross-cultural exchange and dialogue. Additionally, incorporating cultural themes and topics into language lessons can help students relate to the material and improve their language proficiency.

3. Benefits of Promoting Intercultural Understanding in the Classroom:

Promoting intercultural understanding in the classroom has numerous benefits for both students and teachers. By fostering a culturally inclusive learning environment, educators can enhance students' communication skills, critical thinking abilities, and global awareness. Additionally, promoting intercultural understanding can help reduce stereotypes and prejudice, promote empathy and tolerance, and prepare students to thrive in an increasingly diverse world.

Conclusion:

Incorporating cultural awareness and sensitivity in teaching English is essential for creating a supportive and inclusive learning environment that celebrates diversity and promotes intercultural understanding. By embracing cultural competence in language teaching, educators can help students connect with the language on a deeper level, enhance their communication skills, and prepare them to succeed in a multicultural society. By implementing practical strategies for integrating cultural elements into English language instruction, teachers can create a dynamic and engaging learning experience that empowers students to become global citizens who appreciate and respect the richness of cultural diversity.

REFERENCES

1. Kamola, K. (2023). How to Teach English to Adult Learners . *American Journal of Language, Literacy and Learning in STEM Education (2993-2769)*, 1(9), 169–173.
2. Khalilova Kamola. (2023). The Role of Technology in Teaching English . *American Journal of Language, Literacy and Learning in STEM Education (2993-2769)*, 1(10), 434–436.
3. Khalilova Kamola. (2023). Strategies for Teaching English to Non-Native Speakers. *American Journal of Language, Literacy and Learning in STEM Education (2993-2769)*, 1(10), 451–453. Retrieved from <https://grnjournal.us/index.php/STEM/article/view/2134>
4. Khalilova, K. (2023). GROUPING ACTIVITIES FOR ENGLISH LESSONS: FOSTERING COLLABORATION AND LANGUAGE DEVELOPMENT. *Modern Science and Research*, 2(10), 69–74.

5. Xalilova, K., & Atoyeva, D. (2023). THE USAGE OF IDIOMS IN SPEAKING. *Modern Science and Research*, 2(9), 362-364.
6. Khalilova, K. (2023). ACADEMIC VOCABULARY: HOW TO TEACH AND STUDY IT. *Modern Science and Research*, 2(9), 79-83.
7. Khalilova, K. (2023). MASTERING READING COMPREHENSION: A VITAL SKILL FOR ACADEMIC SUCCESS. *Академические исследования в современной науке*, 2(23), 83-89.
8. Shodiyeva, M. (2023). SOCIOLINGUISTICS AND IDENTIFICATION IN THE CLASSROOM. *Modern Science and Research*, 2(12), 494-498.
9. Adizovna, S. M. (2023). Code-Switching and Multilingualism: Exploring the Dynamics of Language use in Uzbekistan. *American Journal of Language, Literacy and Learning in STEM Education (2993-2769)*, 1(9), 549-553.
10. Shodieva, M. (2023). UNDERSTANDING SOCIOLINGUISTIC APPROACH IN THE ENGLISH CLASSROOM. *Modern Science and Research*, 2(10), 64-68.
11. Maftunabonu, S. (2023). THE DIFFERENCE BETWEEN TRADITIONAL AND MODERN TEACHING METHODS. *Modern Science and Research*, 2(10), 829-831
12. Shodieva, M. (2023). MASTERING ENGLISH IN A MONTH: EFFECTIVE STRATEGIES FOR RAPID PROGRESS. In *Academic International Conference on Multi-Disciplinary Studies and Education* (Vol. 1, No. 19, pp. 83-87).
13. Shodieva, M. (2023). DEVELOPING SUMMARY WRITING SKILL IN ACADEMIC WRITING. *Modern Science and Research*, 2(9), 140-144.
14. Orifjonovich, O. A. (2023). KINODISKURS LINGVISTIK SISTEMANING BIR QISMI SIFATIDA. O'ZBEKISTONDA FANLARARO INNOVATSIYALAR VA ILMIY TADQIQOTLAR JURNALI, 2(23), 208-211.
15. Orifjonovich, O. A. (2023). Cognitive-Discursive Approach to the Analysis Of Film Discourse. *International Journal Of Literature And Languages*, 3(10), 25-31.
16. Sulaymonovna, Q. N., Tashpulatovna, K. M., & Orifjonovich, O. A. (2023). COGNITIVE AND LINGUOCULTURAL CHARACTERISTICS OF. *VOLUME*, 3, 30-35.
17. Sulaymonovna, Q. N., & Orifjonovich, O. A. (2023). XOLID HUSAYNIYNING ASARLARI TARJIMALARIDA KONSEPTUAL METAFORALAR TALQINI VA.
18. Sulaymonovna, Q. N., Tashpulatovna, K. M., & Orifjonovich, O. A. (2023). COGNITIVE AND LINGUOCULTURAL CHARACTERISTICS OF METAPHORS. *Finland International Scientific Journal of Education, Social Science & Humanities*, 11(3), 849-854.
19. Sulaymonovna, Q. N., & Orifjonovich, O. A. (2023, May). XOLID HUSAYNIYNING ASARLARI TARJIMALARIDA KONSEPTUAL METAFORALAR TALQINI VA TAHLILI. In *Integration Conference on Integration of Pragmalinguistics, Functional Translation Studies and Language Teaching Processes* (pp. 147-150).
20. Ikhtiyorovna, K. G. Z. (2023). HOW TO ENHANCE SPEAKING AND READING SKILLS: STRATEGIES FOR IMPROVING SPEAKING AND READING SKILLS.
21. Karimova Go'zal Ikhtiyorovna. (2023). The 20th Century Saw a Significant Evolution and Expansion of the Fantasy Genre. *American Journal of Language, Literacy and Learning in*

- STEM Education (2993-2769), 1(10), 287–292. Retrieved from <https://grnjournal.us/index.php/STEM/article/view/1950>
22. <https://grnjournal.us/index.php/STEM/article/view/1515>
23. Karimova Go'zal Ikhtiyorovna. (2023). Embracing Technological Changes for a Better Future . American Journal of Language, Literacy and Learning in STEM Education (2993-2769), 1(9), 339–344. Retrieved from <https://grnjournal.us/index.php/STEM/article/view/1510>
24. Karimova Go'zal Ikhtiyorovna. (2023). Fantasy as One of the Essential Genres of 21st Century. American Journal of Language, Literacy and Learning in STEM Education (2993-2769), 1(10), 544–551. Retrieved from <https://grnjournal.us/index.php/STEM/article/view/2170>
25. Karimova, G. (2023). SKIMMING AND SCANNING. Modern Science and Research, 2(9), 334-335.
26. Karimova Go'zal Ikhtiyorovna. (2023). MASTERING THE ART OF EFFECTIVE SPEAKING AND READING: STRATEGIES FOR IMPROVING SPEAKING AND READING SKILLS. International Journal Of Literature And Languages, 3(10), 32–38. <https://doi.org/10.37547/ijll/Volume03Issue10-06>
27. Qurbonova N.R., & Karimova Guzal Ikhtiyorovna. (2023). DEVELOPMENT OF FANTASY GENRE IN 20TH CENTURY. Intent Research Scientific Journal, 2(5), 1–5. Retrieved from <https://intentresearch.org/index.php/irsj/article/view/68>
28. Karimova, G. (2023). DEVELOPMENT OF FANTASY GENRE IN 20TH CENTURY. Modern Science and Research, 2(10), 67–71. Retrieved from <https://inlibrary.uz/index.php/science-research/article/view/25307>
29. Karimova, G. (2023). DEVELOPMENT OF LITERARY CRITICISM IN ENGLISH LANGUAGE IN 20TH CENTURY. Modern Science and Research, 2(10), 411–413. Retrieved from <https://inlibrary.uz/index.php/science-research/article/view/25308>
30. Karimova Go'zal Ikhtiyorovna. (2023). Valuable Teaching Methods for ESP Classes as a Key to Development of Students Knowledge. American Journal of Language, Literacy and Learning in STEM Education (2993-2769), 1(9), 372–377. Retrieved from <https://grnjournal.us/index.php/STEM/article/view/1515>
31. Bobojonova Dilnoza Okhunjonovna. (2023). A Proverb is a Product of Folk Wisdom. *American Journal of Language, Literacy and Learning in STEM Education (2993-2769)*, 1(9), 333–338. Retrieved from <https://grnjournal.us/index.php/STEM/article/view/1509>
32. Хасанова, III. (2024). <https://doi.org/10.5281/zenodo.10651477>. MODERN SCIENCE AND RESEARCH, 3(2), 425–435. <https://doi.org/10.5281/zenodo.10651477>

INGLIZ TILI TARAQQIYOTI

Toshboyeva Zebiniso

Ingliz tili o'qituvchisi

<https://doi.org/10.5281/zenodo.10659172>

Annotatsiya. Ushbu maqolamda ingliz tili va uning kelib chiqish tarixi haqida ma'lumotlar keltirilgan. Ingliz tilining tariy ildizlari juda ham mustahkam bo'lib u kecha yoki bugun yaratilgan emas.

Kalit so'zlar: Ingliz tili, tarix, taraqqiyot, Buyuk Britaniya, AQSh, Kanada, Avstraliya, Irlandiya, Yangi Zelandiya, Angliya, Anglo-Sakson.

DEVELOPMENT OF THE ENGLISH LANGUAGE

Abstract. This article provides information about the English language and the history of its origin.

Key words: English language, history, development, Great Britain, USA, Canada, Australia, Ireland, New Zealand, England, Anglo-Saxon.

РАЗВИТИЕ АНГЛИЙСКОГО ЯЗЫКА

Аннотация. В данной статье представлена информация об английском языке и истории его возникновения.

Ключевые слова: английский язык, история, развитие, Великобритания, США, Канада, Австралия, Ирландия, Новая Зеландия, Англия, англосаксы.

Ingliz tili (inglizcha: English) — hind-yevropa oilasining german guruhiga kiruvchi til. Ingliz xalqining tili. Avstraliya, AQSH, Birlashgan Qirollik, Hindiston, Irlandiya, JAR, Kanada, Liberiya, Malta va Yangi Zelandiyaning rasmiy tili. Ingliz tili dunyodagi eng ko'p ishlatiladigan tillar ichida 3-o'rinda turadi (Ispan hamda Mandarin Xitoycha tillardan keyin). Yevropa Ittifoqining asosiy tili.

Ingliz tili BMTning rasmiy ish yuritish tillaridan biri, Buyuk Britaniya, Irlandiya, Shimoliy Amerika, Avstraliya, Yangi Zelandiya, Osiyo va Afrikadagi ko'pgina mamlakatlarda tarqalgan. Bu tilda yer yuzidagi 400 milliondan ortiq kishi gaplashadi (1992). Buyuk Britaniya va Shimoliy Irlandiya, AQSH, Avstraliya, Yangi Zelandiya, Kanada (fransuz tili bilan birga), Irlandiya (irland tili bilan birga), Hindiston va 15 ta Afrika davlati (JAR, Nigeriya, Gana, Uganda, Keniya, Tanzaniya va boshqalar)da rasmiy til sifatida qo'llaniladi.

Ingliz tili qadimgi german qabilalari (ingliz, saks va yut)ning tillaridan kelib chiqqan. Ingliz tili Angliyaning Anglo-Sakson qirolliklari hamda hozirgi janubiy-sharqiy Shotlandiya yerlari avvalgi Norzumbriya qirolligida vujudga keldi. Tarixiy manbaalarga ko'ra, eski ingliz tili juda ko'plab shevalar turkumini o'z ichiga oladi. Qadimiy ingliz tili (VII–XI asrlar) anglosaks tili deb atalgan va 4 ta shevaga ega bo'lgan: nortumbriy, mersiy, uessek va kent. IX–XI asrlarda uessek shevasi asosida adabiy ingliz tili shakllangan. Bu shevalar turkumi Buyuk Britaniyaning sharqiy qirg'og'iga nemis qabilalari bo'lmish anglo-saksonlar tomonidan keltirilgan. English (ingliz) so'zi Angles so'zidan kelib chiqqan bo'lib, bu xalqning ajododlar yurti Angeln hozirgi Schleswig-Holstein bo'lgan. Ingliz so'zlarning ko'pchiligi lotin tilidan olingan, vaholanki, lotin tili Xristian Cherkovi hamda Yevropa tafakkur doirasining tili edi. Vikinglarning VIII hamda IX asrdagi istilosidan keyin ingliz tili eski norz-tilining bir qismini o'zlashtirdi. Angliyaning XI asrda

Normanlar tomonidan egallanilishi norman fransuz tilining ingliz tili bilan qorishishiga olib keldi. Aynan shu sababli ingliz tili lugʻaviy va imloviy tarzda roman tillar turkumiga aloqador. Oʻrta ingliz tili (XII–XV asrlar) urgʻusiz unilarning reduksiyaga uchrashi natijasida feʼllik soʻz birikmalari koʻp oʻzgarishlarga uchragan. XVI–XVII asrlarda yangi ingliz tili yuzaga kelgan. Buyuk Britaniyaning XVII va XX asr oʻrtasidagi kuchli rivojlanishi hamda AQSHning XX asrdagi dunyoviy taʼsiri ostida ingliz tilining xalqaro nufuzi oshdi.

Hozirda ingliz tili oʻz hududiy shevalariga ega. Buyuk Britaniyada shotland shevasi; shimoliy, janubiy va markaziy shevalar guruhi, AQShda Sharqiy, Oʻrta Atlantika (markaziy), janubiy, sharqiy, oʻrta, gʻarbiy shevalar guruhi mavjud. Ingliz tili fonematik tizimida oʻziga xos unlilar va undoshlar mavjud. Boshqa german tillaridan ingliz tili analitik qurilish belgisi bilan farqlanadi. Grammatik munosabatlarni ifodalashda yordamchi soʻzlar (artikl, yordamchi feʼllar, predloglar) va soʻz tartibi katta ahamiyatga ega. Ingliz tili boshqa tillar (lotin, fransuz, italyan, ispan va boshqalar)dan 70 % ga yaqin soʻz qabul qilgan. Ingliz tilining amerikacha variantini Buyuk Britaniya variantidan farqini shu bilan izohlash mumkinki, Shimoliy Amerikaga dastlab koʻchib kelganlar (1607) London va uning atrofidan, keyingilari esa Shimoliy Britaniya va Irlandiyadan kelishgan. AQSH tilida Britaniyadagi singari yorqin ifodalangan shevalar yoʻq. Professor X.Kurat tahriri ostida chiqqan “AQSH va Kanadaning tilshunoslik atlası”da (1939) yetti sheva, shu jumladan, tarqalishi hududi jihatidan eng salmoqli boʻlgan AQShning markaziy va shimoliy viloyatlari shevalari ajratib koʻrsatilgan; u AQShda asosiy adabiy meʼyor hisoblanadi. Ingliz tilining amerikacha va Buyuk Britaniya variantlari oʻrtasidagi farq leksikada va maʼlum darajada fonetikada namoyon boʻladi; grammatikasidagi farq sezilarli emas. Ingliz tilining mavjud Kanada, Avstraliya, Yangi Zelandiya va JAR adabiy variantlari xususida ham shunday fikrni aytish mumkin. Ingliz tili yozuvi lotin alifbosi asosidadir.

Ingliz tilining tarixi Angliyada boshlangan. Ingliz tili gʻarbiy german tili boʻlib, u dastlab Angliyada soʻzlashgan. Hozirgi vaqtda ingliz tili dunyoda eng koʻp qoʻllaniladigan tildir. Ingliz tili tarixi ingliz tilining koʻplab mamlakatlar va qitʼalarga tarqalishini oʻz ichiga oladi. Ingliz tili bir nechta mamlakatlarda, jumladan Buyuk Britaniya, AQSh, Kanada, Avstraliya, Irlandiya va Yangi Zelandiyadagi koʻpchilik odamlarning birinchi tilidir. Bu dunyoda mandarin xitoy va ispan tillaridan keyin uchinchi eng koʻp gapiriladigan ona tilidir. Ingliz tili ikkinchi til sifatida eng mashhur tildir. Ingliz tilida soʻzlashadigan odamlarning umumiy soni, shu jumladan ona tilida soʻzlashuvchilar ham, boshqa tillarda gapiradiganlar sonidan ham oshadi. Ingliz tili Yevropa Ittifoqi, koʻplab Hamdoʻstlik mamlakatlari va Birlashgan Millatlar Tashkiloti, shuningdek, koʻplab jahon tashkilotlarining rasmiy tilidir.

Ingliz tilining tarixi Angliyaning Anglo-Sakson qirolliklarida va hozirgi Shotlandiyaning janubi-sharqida, lekin keyinchalik Nortumbriya qirolligi nazorati ostida boshlangan. Aynan shu mintaqada ingliz tili paydo boʻlgan. XVIII asrdan Buyuk Britaniyaning, Britaniya imperiyasi orqali va 20-asrning oʻrtalaridan boshlab Qoʻshma Shtatlarning keng taʼsiri tufayli u butun dunyoda keng tarqalgan va koʻplab mintaqalarda xalqaro muloqotning yetakchi tiliga aylangan. Tarixiy jihatdan ingliz tili bir-biriga yaqin dialektlarning birlashuvidan kelib chiqqan. Qadimgi ingliz tilini Buyuk Britaniyaning sharqiy qirgʻoqlariga german (anglosakson) koʻchmanchilari olib kelishgan. Ingliz tilidagi soʻzlarning katta qismi lotin tilidan olingan ildizlarga asoslangan, chunki lotin tili xristian cherkovi tomonidan qandaydir shaklda ishlatilgan. VIII-IX asrlarda vikinglar bosqinlari tufayli tilga qadimgi Nors tili taʼsir koʻrsatgan. XI asrda Normanlarning Angliyani bosib

olishi Norman-Fransiyadan katta miqdorda qarz olishga sabab bo'ldi. Lug'at va imloda roman tillari bilan yaqin aloqa paydo bo'ldi. Shunday qilib, o'rta ingliz tili shakllandi. XV asrda Angliyaning janubida boshlangan o'zgarishlar o'rta ingliz tili negizida zamonaviy ingliz tilining shakllanishiga olib keldi. Tarix davomida ko'plab boshqa tillardagi so'zlarni o'zlashtirganligi sababli, zamonaviy ingliz tilida juda katta lug'at mavjud. Zamonaviy ingliz tilida nafaqat boshqa Yevropa tillaridan, balki barcha qit'alardan, jumladan, hind va afrika tilidagi so'zlarni o'zlashtirgan. Ingliz tilining tarixi shunday Ingliz tilining paydo bo'lishi kabi tarixi ham voqealarga boy. Zamonaviy Buyuk Britaniya hududida turli xalqlar yashagan, u bir necha marta bosib olingan va ozod qilingan va har bir bosqinchi Buyuk Britaniya uchun yangi tilni "ixtiro qilishni" xohlagan. Bu ingliz tilining xilma-xilligida namoyon bo'ladi. Ingliz tarixining har bir davri biz bilgan ingliz tilining kelib chiqishi va umumiy shakllanishiga hissa qo'shgan. Biz siz uchun ingliz tilida uning shakllanishining har bir davri nimalarni qoldirganligi haqida qisqacha ekskursiya tayyorladik. Keltlar davri paydo bo'lishi va ingliz tili tarixi miloddan avvalgi VIII asrda boshlangan. keltlar hozirgi Buyuk Britaniya hududida joylashganida. Ingliz tilining paydo bo'lishi bevosita ular bilan bog'liq. Ular kelt tilida muloqot qilishgan, undan "bo'yalgan" degan ma'noni anglatuvchi brith so'zi kelib chiqqan. Bu so'zning paydo bo'lishi keltlarning dushmani qo'rqitish uchun tanalarini ko'k rangga bo'yashga bog'liq. Rimliklar tomonidan Britaniya hududini birinchi marta bosib olish ham xuddi shu davr bilan bog'liq.

Nemis istilolari davri qadimgi ingliz davri bilan bog'liq bo'lib, anglo-sakslar (german qabilalari) - zamonaviy inglizlarning ajdodlari Britaniyaga kirib kelgan. Anglosakson lahjasi tezda keltlar tilini siqib chiqardi keng foydalanishdan va yangi narsaning paydo bo'lishiga to'sqinlik qildi. Nemislarning o'zlari rimliklardan qarz olishga muvaffaq bo'lgan ko'plab lotincha so'zlarni olib kelishdi. Qisqacha lug'atimizdagi ushbu so'zlar orasida bugungi kunda ham qo'llanilayotgan so'zlar bor: Ingliz tilining tartibsiz fe'llari: jadval, qoidalar va misollar vino - vino (lot. vinum "sharob" dan) nok - nok (lot. pirum "nok" dan) murch - qalampir (lot. piper "qalampir" dan) sariyog' - sariyog' (lot. butyrum "sigir yog'I" dan) pishloq - pishloq (lat. caseus "pishloq" dan) milya - mil (lotincha milia passuum "minglab qadamlar" dan) Britaniyaning nasroniylashuvi va lotin tilidan boshqa ko'plab qarzlarning paydo bo'lishi qadimgi ingliz davri bilan bog'liq, jumladan: maktab - maktab (lot. schola "maktab" dan) usta - o'qituvchi (lot. magister "o'qituvchi" dan) no'xat - no'xat; no'xat (lotincha pisum "no'xat" dan) ruhoniy - ruhoniy (lotincha presbyter "presbyter") Ingliz tilini rivojlantirish :Tarixda sakslar, anglilar va jutlarning qadimgi german qabilalari 449-yilda Britaniya hududida paydo bo'lgan va asta-sekin assimilyatsiya qilingan inglizlarning avlodlari bo'lgan deb hisoblashadi. Shuning uchun orollarni Anglo-Saksonlar bosib olgandan so'ng, ingliz tilida juda kam kelt so'zlari qoldi. Milodiy 597-yilda xristianlashtirish boshlanganidan keyin. Rim cherkovi, XIX asrning boshlariga kelib, Britaniya aholisining deyarli yarmi xristianlikni tan oldi. Bu vaqtda ingliz tili lotin tilidan 600 dan ortiq.

REFERENCES

1. The USA journals volume 02 issue 10-2020
2. Azamova Sh. Maktabgacha ta'lim jarayonida xorijiy tillarni o'qitishning zamonaviy metodikalari-"Science and education" scientific journal April 2022 volume 2 issue 4

3. Common European Framework of Reference for Languages: Learning, Teaching, Assessment. Language Policy Unit, Strasbourg. 2010. – 274 p. Electron resource: http://www.coe.int/t/dg4/Linguistics/Source/CEFR_EN.pdf. Access date: 6.06.2018. 20.
4. European Community Council Resolution of 16 December 1997 on the early teaching of European Union Languages. Electron resource: <http://eurlex.europa.eu/legalcontent/EN/ALL/?uri=CELEX:31998Y0103%2801%29>. Access date: 05.06.2018
5. www.kun.uz
6. <http://uza.uz/en/society/president-resolves-to-develop-foreign-language-learning-system11.12.2012-3147>
7. <https://www.norma.uz/oz>
8. <http://www.ismanov.com> — Ochiq internetda lugʻat
9. <http://greylib.align.ru/> — Ingliz va boshqa chet tillarda adabiyot
10. <http://uztranslations.net.ru/> — UzTranslations — Tarjimonlar va tilshunoslar portali
11. <http://linguists.narod.ru/> — Linguists — Ingliz tiliga oid lugʻatlar, darsliklar va qoʻllanmalar

АННА АХМАТОВА В ПЕРЕВОДАХ АБДУЛЛЫ ШЕРА

Мухаммад Тулкинбой ўғли Йўлдошев

Наманганский государственный институт
иностранных языков имени Исхокхона Ибрата

<https://doi.org/10.5281/zenodo.10659192>

Аннотация. *Статья посвящена анализу особенностей творчества Анны Ахматовой, которые следует учитывать при переводе ее стихотворений на узбекский язык Абдуллой Шером*

Ключевые слова: *Перевод, лирическое стихотворение, «Предвестники весны», «Память о солнце в сердце слабеет», лирическая героиня.*

ANNA AKHMATOVA IN TRANSLATIONS BY ABDULLAH SHER

Abstract. *The article is devoted to the analysis of the features of Anna Akhmatova's work, which should be taken into account when translating her poems into Uzbek by Abdullah Sher*

Keywords: *Translation, lyrical poem, "Harbingers of spring", "The memory of the sun in the heart weakens", lyrical heroine.*

Известный узбекский поэт Абдулла Шер в 2016 году выпустил сборник стихотворений “Куртакларга беркинган баҳор” (“Предвестники весны”). В специальном разделе книги под названием “Юракда сусаяр куёшнинг ёди” (это перевод строки Анны Ахматовой “Память о солнце в сердце слабеет”) помещены переводы на узбекский язык двадцати стихотворений поэтессы.

Следует отметить, что Абдулла Шер предпослал своим переводам своеобразное поэтическое предисловие под названием “Анна Ахматова”. В нём он очень высоко оценивает талант русской поэтессы и выражает свой восторг по поводу стоической жизни поэтессы. Уверенно можно сказать, что в стихотворении мы видим ответ на вопрос: “Почему Абдулла Шер взялся за перевод Анны Ахматовой?” Ответ этот содержится в строках “Китобини унинг варақлаб, // Шоирликдан туясан ғурур” (“Когда перелистываю её книги, испытываю гордость, что я тоже поэт”).

Первый из переводов, помещённых в сборнике А. Шера называется “Кўмгин мени, кўмгин, шамолжон”. Оно соответствует стихотворению А. Ахматовой “Хорони, хорони меня, ветер!”, написанному поэтессой в 1909 году, из самого первого сборника стихотворений поэтессы под названием «Вечер», выпущенного в 1912 году издательством «Цех поэтов».

Здесь необходимо заметить, что в научном исследовании по переводоведению, прежде, чем анализировать перевод, желательно, первым делом, внимательно ознакомившись с оригиналом, описать его идейное содержание. Это нужно для того, чтобы затем легче было оценить качество перевода.

Дебютный сборник Анны Ахматовой «Вечер» был издан с предисловием выдающегося представителя литературы Серебряного века Михаила Кузмина. Творчество молодой поэтессы было тепло принято и ее коллегами, и профессиональными критиками. Не оставило оно равнодушными и читателей. Известный поэт и исследователь творчества А.Ахматовой М. Дудин писал об этом сборнике: «Книга стала заметным явлением в

русской поэзии». Большинство стихотворений, вошедших в сборник, посвящено интимной лирике – теме свободы души, любви.

Лирическая героиня стихотворению А. Ахматовой “Хорони, хорони меня, ветер!” – женщина предельно одинокая, что констатируется уже в первых строках. После смерти некому ее хоронить, даже родные не пришли проститься. Ей не с кем поговорить, поэтому приходится вести диалог с явлением природы – ветром. Выбирая в качестве собеседника для лирической героини ветер, Ахматова следует традициям русской литературы. Обращения к нему встречаются с древнейших времен. Например, их можно заметить в «Слове о полку Игореве» (знаменитый плач Ярославны). Подобный прием использует и Пушкин в «Сказке о мертвой царевне и семи богатырях» – с могучим и бесстрашным ветром у него общается королевич Елисей.

Одиночество лирической героини здесь напрямую связывается с желанием обрести полную свободу. Однако человек, который ни от кого не зависит и ни к чему не привязан, практически всегда обречен на изоляцию. И вот результат обретения абсолютной свободы, по мысли Ахматовой, – «...труп холодный, и некому руки сложить». И поэтому её лирической героине остается только просить ветер о последних услугах – «закрыть черную рану, прошуметь про ее весну, велеть голубому туману прочитать псалмы».

С самого начала стихотворения создается мрачная атмосфера, и дело здесь не только в затрагиваемой теме смерти. Стоит обратить внимание на лексику, которую употребляет Ахматова: «труп холодный», «черная рана», «вечерняя тьма». Во второй части третьей строфы настроение несколько меняется. Туман не случайно сопровождается эпитетом «голубой». Синий цвет и его оттенки в поэзии Анны Андреевны символизируют покой, свет. Далее говорится о псалмах – их в христианской традиции принято читать по усопшим и до погребения, и после. Считается, что процесс этот приносит покойным великую пользу и великое утешение. По мнению ряда литературоведов, одиночество, выпавшее на долю героини произведения «Хорони, хорони меня, ветер!..», это результат несчастливо сложившихся отношений с мужчиной.

Данное элегического содержания стихотворение, своим образом олицетворённого ветра в определённой степени напоминает и часто встречающееся в восточной поэзии обращение к ветру. Правда, в отличие от произведения А.Ахматовой, в восточной поэзии образ ветра чаще всего выступает как связующее звено между влюблёнными, как посыльный. Ему доверяются сокровенные мысли и чувства лирического героя. Вот, к примеру, строки из А газели Алишера Навои:

Эй насими субх, аҳволим дилоромимға айт,
Зулфи сунбул, юзи гул, сарви гуландомимға айт.
Ветер утра, в тиши ты усладе души о моем состоянье скажи,
Ей – с цветущим лицом, с черной пряди кольцом, тонкостанной –
с признаньем скажи.
(перевод Н.Ильина)

Возможно, что А. Ахматовой этот образ утреннего ветра навеян именно восточной традицией. В связи с тем нам подумалось, что этот отдалённо ориенталистский элемент в стихотворении сближает русскую поэтессу в переводе на узбекский язык с узбекским

читателем. При переводоведческом же исследовании, т.е. при сравнении текста оригинала названного стихотворения с переводом, данный общий для обеих национальных поэтических традиций элемент в опоределённой степени должен был помочь переводчику найти путь к созданию эквивалентного, оригиналу перевода, иначе говоря, точному переводу. Правда, “ветер” у А. Ахматовой в отличие от восточной традиции, не только наперсник, с кем доверительно разговаривает лирическая героиня, не посыльный между влюблёнными.

Лирическая героиня приоткрывает ветру свою душу, она хотела бы быть вольной, как ветер: “Я была, как и ты, свободной,” но она “слишком хотела жить”. Однако жить не просто, близких, её понимающих людей нет, поэтому она фактически мертва – “труп холодный”. Героиня представляет себе свою смерть: никого из близких рядом нет, даже ей “некому руки сложить на груди” после смерти. Поэтому она и обращается к ветру с просьбой закрыть “эту чёрную рану”, т.е. её, вечерней тьмой и велеть “голубому туману” читать над ней псалмы, т.е. заупокойную, похоронную молитву. Такие вот грустные мысли выражаются в стихотворении, оно пронизано пессимистическими мыслями, настроением.

REFERENCES

1. Библиофильский венок Анне Ахматовой: Автографы в собрании М.
2. Дыхание песни ISBN 5268-00614-2 1988 г. Ахматова Анна Андреевна
3. Сеславинского: [каталог] / [авт.-сост. [М. В. Сеславинский](#)]. — М.: Про книги: Журнал библиофила, 2014. — 176 с.: ил.
4. Нуруллаева, Гульчехра. Лик любви : Избранное : Стихи, поэмы / Гулчехра Нуруллаева; [Авт. вступ. ст. Д. Камал]. - Ташкент : Изд-во лит. и искусства, 1988. - 565,[1] с., [1] л. портр.; 17 см.; ISBN 5-635-00065-7 (В пер.) : 2 р.
5. [Чуковская Л. К.](#) Записки об Анне Ахматовой. В 3 т. — Paris: [YMCA-Press](#), 1976.
6. [Эйхенбаум Б. М.](#) Анна Ахматова. Опыт анализа. — Пг., 1923

XOTIN-QIZLARGA NISBATAN TEGAJOG‘LIK, TAZYIQ VA ZO‘RAVONLIK HOLATLARI VA ULARDAN HIMOYALANISH

Ikromova Maqsuda Baqoyevna

“O‘zbek tili va adabiyoti, xorijiy tillar” kafedrası asissenti.

Toshkent Irrigatsiya va qishloq xo‘jaligini mexanizatsiyalash muhandislari instituti Milliy
Tadqiqotlar Universiteti Buxoro tabiiy resurslarni boshqarish instituti

Buxoro sh, O‘zbekiston

Tel: (93) 454 15 70

e-mail: ikromova m1969@umail.uz

Xakimova Gulrux Abdunabiyevna

Buxoro viloyat yuridik texnikumi

“Xususiy-huquqiy fanlar” kafedrası o‘qituvchisi

Tel: 998 (93) 450 28 33

e-mail: xakimovagulrux92@gmail.com

<https://doi.org/10.5281/zenodo.10663539>

Annotatsiya. Maqolada xotin-qizlarga nisbatan zo‘ravonlik va tazyiq holatlarining namoyon bo‘lish shakllari va sabablari, jamiyatda ushbu zo‘ravonlikni oldini olish bo‘yicha amalga oshirayotgan ishlar xususida yoritilgan. Oiladagi munosabatlarni tartibga soluvchi qonunchilik hujjatlari, oilaviy zo‘ravonlik va tazyiqdan jabr ko‘rgan ayollarni himoya qilishning milliy tajribasi o‘rganilgan.

Tayanch so‘zlar: oiladagi zo‘ravonlik va tazyiq, xotin-qizlarga nisbatan jismoniy zo‘ravonlik, jinsiy zo‘ravonlik, psixologik zo‘ravonlik, iqtisodiy zo‘ravonlik, himoya orderi, tazyiq va zo‘ravonlikka sabab bo‘luvchi omillar va oqibatlar, RESPECT women, xotin-qizlarga ko‘mak berish, rehabilitatsiya qilish.

CASES OF HARASSMENT, HARASSMENT AND VIOLENCE AGAINST WOMEN AND GIRLS AND THEIR PROTECTION

Abstract. The article discusses the forms and causes of violence and harassment of women and girls and the work they are doing to prevent this violence in society. The legislation regulating family relationships, the national experience of protecting women affected by family violence and harassment, has been studied.

Key words: domestic violence and harassment, physical violence against women, sexual violence, psychological abuse, economic violence, protective order, harassment and violence contributing factors and consequences, RESPECT women, women support, rehabilitation.

СЛУЧАИ ДОМОГАТЕЛЬСТВ, ДОМОГАТЕЛЬСТВ И НАСИЛИЯ В ОТНОШЕНИИ ЖЕНЩИН И ДЕВОЧЕК И ИХ ЗАЩИТА

Аннотация. В статье рассматриваются формы и причины насилия и домогательств в отношении женщин и девочек, а также проводимая ими работа по предотвращению этого насилия в обществе. Изучено законодательство, регулирующее семейные отношения, национальный опыт защиты женщин, пострадавших от насилия и домогательств в семье.

Ключевые слова: домашнее насилие и домогательства, физическое насилие в отношении женщин, сексуальное насилие, психологическое насилие, экономическое

насилие, охранный ордер, факторы и последствия, способствующие домогательствам и насилию, УВАЖЕНИЕ женщин, поддержка женщин, реабилитация.

“Hamma odamlar o‘z qadr-qimmatini hamda huquqlarida erkin va teng bo‘lib tug‘iladilar.

Ularga aql va vijdon ato qilingan, binobarin bir-birlariga nisbatan birodarlik munosabatida bo‘lishlari kerak”

Inson huquqlari umumjahon deklaratsiyasi, 1-modda

Qadim-qadimdan ayollarni kamsitish evaziga erkaklarning ustunligini namoyon qilish oddiy hol sifatida qabul qilingan. Hatto erkak tomonidan ayolning jazolanishi qonunan mustahkamlab qo‘yilgan. Lekin XX asrning 70-yillariga kelib, oiladagi zo‘ravonlik masalasi muhokama va e‘tirozlarga sabab bo‘la boshlagan. Shunda ham gap faqat jismoniy zo‘ravonlik xususida borgan. Milliy xususiyatlarimizga ko‘ra, oiladagi holatni ommaga oshkor qilish uyatli hisoblanib, shu nuqtayi nazardan ham oilada bolalarga “uydagi gapni ko‘chaga tashima”, deya tarbiya berishgan. Agar qizlar oila qurganidan keyin qandaydir muammo tug‘ilsa, “sen ayolsan, chida, chiqqan qiz chig‘iriqdan tashqarida bo‘ladi”, deya ularni taqdiriga ko‘nishga, salomatligini yo‘qotish evaziga chidashga chorlangan. Xo‘sh, texnologiyalar asri hisoblanmish bugungi kundachi?! Qachonki rivojlanish uchun barcha sharoitlar yaratilsa, o‘z bilimi, malakasi va ko‘nikmalarini yuksaltirish imkoni bo‘lgan bugungi kunda ham oiladagi zo‘ravonlikka chidash kerakmi?!

Insonlarning o‘zaro ijtimoiy munosabatlari asosida insoniyat taraqqiyotining o‘ziga xos jihatlari va tarixiy rivojlanish shakllari paydo bo‘lgan. Tazyiq va zo‘ravonlikka asoslangan xulq-atvor hamda o‘zaro munosabatlar ham mazkur jarayonda o‘z o‘rniga ega. Tarixga nazar solsak, ijtimoiy taraqqiyotning har bir bosqichida zo‘ravonlikka asoslangan munosabatlarni ko‘rish mumkin. Zero zo‘ravonlik ham ijtimoiy munosabatlarning bir ko‘rinishi sifatida azaldan barcha jamiyatlarda mavjud bo‘lib kelgan. Tazyiq va zo‘ravonlik holatlarini ijtimoiy munosabatlar nuqtayi nazaridan ko‘rib chiqish insoniyat taraqqiyotini boshqa tomondan anglash imkonini beradi.

Har yili sayyoramiz bo‘ylab yarim milliondan ortiq odam zo‘ravonlikdan vafot etadi, ko‘pchiligi jamoaviy va shaxslararo nizolar natijasida tan jarohatlari oladi. Jahon sog‘liqni saqlash tashkiloti ma‘lumotlariga ko‘ra, zo‘ravonlik dunyo bo‘ylab 15 yoshdan 44 yoshgacha bo‘lgan odamlar o‘limining asosiy sabablaridan biridir.

A.A.Guseinov va R.A.Apresyan kabi bir qator olimlarning fikricha: “Zo‘ravonlikning mohiyati odamlar o‘rtasidagi iroda erkinligini yo‘q qilish jarayoni bo‘lib, bir tomonning kuch ishlatish va tashqi majburlash yo‘li bilan o‘z irodasini boshqalarga yuklashidir”[2]. Olimlarning nazarida bitta fikrning ikkinchi fikrga o‘z xohishi bilan bo‘ysunish holati bundan mustasno. Misol uchun, oilada o‘g‘il otasining fikrini ma‘qul bilib, unga o‘z xohishi bilan bo‘ysunishi zo‘ravonlik holati hisoblanmaydi.

Zo‘ravonlik va tazyiq tushunchasini har tomonlama o‘rganish va ishlab chiqish muhim ahamiyatga ega. Chunki bunday munosabatlar doimiy ravishda davlatlar, millatlar, alohida guruhlar, shaxslar va oila a‘zolari o‘rtasida sodir bo‘lishi kuzatiladi. Oiladagi zo‘ravonlik va tazyiq holatlarini o‘rganganda uning tarkibiy elementlarini alohida inobatga olish hamda omillarni tahlil qilish dolzarb sanaladi.

AQSHda XX asrning ikkinchi yarmida oiladagi zo‘ravonlik milliy muammo sifatida e‘tirof etildi va fanlararo ilmiy tahlil obyektiga aylandi. Eng mashhur ilmiy loyihalar qatoriga 1975-yilda amerikalik sotsiologlar tomonidan o‘tkazilgan hamda 1985-yilda A.Strauss[3] boshchiligidagi bir guruh mutaxassislar tomonidan oiladagi zo‘ravonlik muammolarini umummilliy o‘rganishni davom ettirilishi kiradi. Bu sotsiologlar va boshqa bir qator amerikalik olimlar (L. Lerman, L. Sherman, R. Burk, D. Finkelxor, K. Yollo va boshqalar) bugungi kungacha oiladagi zo‘ravonlik sohasini o‘rgangan yetakchi mutaxassislardan hisoblanadi[4]. Bugungi kunda ham AQSH hukumati oiladagi zo‘ravonlikni tadqiq qilish va unga qarshi kurashishning yangi yondashuvlarini ishlab chiqishga katta sarmoya kiritib kelmoqda.

Ayollarga nisbatan eri yoki yaqin sherigi tomonidan zo‘ravonlik va tazyiq o‘tkazilishi sog‘liqni saqlash va inson huquqlarining jiddiy buzilishi hisoblanadi. JSST tomonidan e‘lon qilingan hisob-kitoblarga ko‘ra, dunyo bo‘ylab, taxminan, har uchinchi (30%) ayol o‘z hayoti davomida turmush o‘rtog‘i yoki boshqa shaxs tomonidan jismoniy yoki jinsiy zo‘ravonlikka duchor bo‘ladi.

Oilaviy zo‘ravonlik global muammolardan biri bo‘lib, ayollar begonalar tomonidan emas, balki o‘z oila a‘zolarining tajovuzkor harakatlariqurboni bo‘ladi. Bu badanga unchalik katta bo‘lmagan yengil shikast yetkazish bilan bog‘liq o‘rta og‘irlikdagi jinoyatlar hamda qotilliklarga tegishli. Yaqin insonlariga nisbatan tajovuz holatlari deyarli barcha mamlakatlarda qayd etiladi. Shu nuqtayi nazardan guruhdagi, jumladan, oiladagi tazyiq va zo‘ravonlik holatlarini quyidagicha ta‘riflash mumkin:

Zo‘ravonlik biror insonga nisbatan jismoniy, ruhiy, jinsiy va iqtisodiy ta‘sir o‘tkazish yoki bunday ta‘sir o‘tkazish choralarini qo‘llash bilan tahdid qilish orqali ularning hayoti, sog‘lig‘i, jinsiy daxlsizligi, sha‘ni, qadr-qimmatini va qonun bilan himoyalangan boshqa huquqlari hamda erkinliklariga tajovuz qiladigan g‘ayrihuquqiy harakat yoki harakatsizlik holatlarini qamrab oladi. Tazyiqesa sodir etilganligi uchun ma‘muriy yoki jinoiy javobgarlik nazarda tutilmagan, insonning, jumladan, xotin-qizlarning sha‘ni va qadr-qimmatini kamsitadigan harakat yoki harakatsizlik, shilqimlik holatlarini nazarda tutadi.

Oiladagi tazyiq va zo‘ravonlik – shaxsning jismoniy va ruhiy salomatligiga zarar yetkazadigan, oila a‘zolarining maqbul hayotiga xalal beradigan, oiladagi bolalarning normal rivojlanishi uchun xavf tug‘diradigan, oila a‘zolaridan birining huquqlarini buzadigan har qanday harakatdir.

Bugungi kunda oiladagi tazyiqlar va zo‘ravonliklar tufayli ayollarni asrash va himoya qilish muhim ahamiyat kasb etmoqda. O‘zbekiston Respublikasi “Xotin-qizlarni tazyiq va zo‘ravonlikdan himoya qilish to‘g‘risida”gi Qonunining 3-moddasiga ko‘ra, “*tazyiq va zo‘ravonlikdan jabr ko‘rganlar* – o‘ziga nisbatan tazyiq va zo‘ravonlik sodir etilishi tahdidi ostida bo‘lgan yoki tazyiq va zo‘ravonlik natijasida jabrlangan ayollar”dir.

Oilaviy zo‘ravonlik va tazyiq o‘tkazish zo‘rlik qilish xatti-harakatlarida namoyon bo‘lib, u ko‘p hollarda jismoniy zo‘ravonlik va tazyiq bilangina chegaralanmaydi, balki oiladagi insonlarni qat‘iy chegaralash, xo‘rlash, zug‘um o‘tkazish va qo‘rqitish kabi shakllar orqali ham namoyon bo‘lishi mumkin. Shunga ko‘ra, oiladagi tazyiq va zo‘ravonliklar *jismoniy, jinsiy, ruhiy va iqtisodiy* turlarga ajratilishi mumkin.

Xotin-qizlarga nisbatan oiladagi jismoniy zo‘ravonlik xotin-qizlarga nisbatan og‘irligi turli darajada bo‘lgan tan jarohatlari yetkazish, ularni xavf ostida qoldirish, hayoti xavf ostida qolgan

shaxsga yordam ko'rsatmaslik, zo'ravonlik xususiyatiga ega boshqa huquqbuzarliklar sodir etish, jismoniy ta'sir o'tkazish yoki bunday ta'sir o'tkazishning o'zga choralari qo'llash bilan tahdid qilish orqali xotin-qizlarning hayoti, sog'lig'i, erkinligi hamda qonun bilan himoya qilinadigan boshqa huquqlari va erkinliklariga tajovuz qilinadigan zo'ravonlik shaklidir.

Xotin-qizlarga nisbatan oiladagi jinsiy zo'ravonlik o'z ichiga xotin-qizlarga nisbatan ularning rozilgisiz shahvoniy xususiyatga ega harakatlarni sodir etish orqali jinsiy daxlsizlikka va jinsiy erkinlikka tajovuz qiladigan zo'ravonlik xatti-harakati, shuningdek, zo'rlik ishlatish bilan tahdid qilish yoxud ayol jinsidagi voyaga yetmagan shaxslarga nisbatan axloqsiz harakatlar sodir etish orqali uchinchi shaxs bilan jinsiy aloqa qilishga majburlash holatlarini qamrab oladi.

Xotin-qizlarga nisbatan oiladagi iqtisodiy zo'ravonlik xotin-qizlarga nisbatan turmushda amalga oshirilgan zo'ravonlik turi bo'lib, xotinqizlarning normal yashashi va kamol topishi uchun oziq-ovqat, uyjoy hamda boshqa zarur shart-sharoitlar bilan ta'minlanishga bo'lgan huquqini, mulk huquqini, ta'lim olish hamda mehnatga oid huquqini amalga oshirishni cheklashga olib keladigan harakat yoki harakatsizlikni o'z ichiga oladi.

Xotin-qizlarga nisbatan oiladagi ruhiy zo'ravonlik xotin-qizlarni haqoratlash, ularga tuhmat qilish, tahdid qilish, ularning sha'ni va qadr-qimmatini kamsitish, shuningdek, ularning xohish-irodasini cheklashga qaratilgan boshqa harakatlarda ifodalanadigan zo'ravonlik turi bo'lib, reproduktiv sohada nazorat qilish, tazyiq va zo'ravonlikdan jabrlanuvchida o'z xavfsizligi uchun xavotir uyg'otgan, o'zini himoya qila olmaslikka olib keladigan yoki ruhiy sog'lig'iga zarar yetkazgan harakat yoki harakatsizliklardir.

Deyarli barcha davlatda zo'ravonlik holatlari, jumladan, oiladagi zo'ravonliklar borasida to'plangan statistik ma'lumotlar mavjud bo'lib, ular mavjud holat yuzasidan o'zgarishlarni yillar kesimida kuzatish imkonini bersa-da, oilaviy zo'ravonlikdan jabrlanganlarning aksariyati bu borada ma'lumot berishni lozim topilmasligi sababli oilaviy zo'ravonlik va tazyiq holatlarining aniq ko'lamini bilish imkoni chegaralagan. Oiladagi tazyiq va zo'ravonlik holatlarini o'rganish mutasaddi organ vakillarining mahorati va tajribasini talab qiladi.

Zo'ravonlik va tazyiqqa sabab bo'luvchi umumiy omillarga quyidagilarni kiritish mumkin:

- ta'lim va madaniyat darajasining pastligi jinsiy zo'ravonlikni sodir etish va jinsiy zo'ravonlikka duchor bo'lish ehtimolini oshiradi;
- bolalik davrida zo'ravonlikni boshdan kechirish zo'ravonlik qilish va unga duchor bo'lish ehtimolini oshiradi;
- oilada kuzatilgan zo'ravonlik tufayli zo'ravonlik qilish va unga duchor bo'lish ehtimoli oshadi;
- shaxsning antisotsial jihatdan buzilishi zo'ravonlik qilish ehtimolini oshiradi;
- spirtli ichimliklar yoki narkotik moddalarni iste'mol qilish zo'ravonlik qilish va unga duchor bo'lish ehtimolini oshiradi;
- erkaklarning zararli odatlari va xulq-atvor normalari, shu jumladan, ko'pxotinlilikka moyillik va zo'ravonlikni oqlaydigan munosabatlar zo'ravonlik qilish ehtimolini keskin oshiradi;
- erkaklarga imtiyozli yoki yuqori lavozimni, ayollarga esa pastroq lavozimni belgilovchi ijtimoiy normalar erkaklar tomonidan amalga oshirilgan zo'ravonlik holatlarini oqlash va bunga yo'l ochib berish;

• ayollarning ishga joylashishdagi imkoniyatlarining cheklanganligi ularni tazyiq ostida yashashga ko'nikishiga sabab bo'ladi;

• gender tengligining quyidarajasi, ya'ni diskriminatsion qoidalar ayollarning qaram bo'lib, chidabyashashiga olib keladi.

Ko'plab tadqiqotlar va kuzatishlar natijasida oilada turmush o'rtog'i tomonidan zo'ravonlik va tazyiqqa uchragan ayollarning soni ko'payishiga sabab bo'luvchi omillar mavjudligi aniqlandi. Ularni shartli ravishda to'rtga bo'lish mumkin:

• erning o'tmishida birovga zo'ravonlik qilish va tazyiq o'tkazish tajribasi mavjud bo'lsa;

• er va xotin o'rtasidagi kelishmovchiliklar va oilaviy hayotdan qoniqmaslik holatining mavjudligi;

• juftlikning o'zaro munosabatidagi qiyinchiliklar;

• erkakning oiladagi dominantlikka, hamma narsani nazorat qilishga intilishi.

Oiladagi zo'ravonlik tufayli xotin-qizlarda qisqa va uzoq muddatli, yengil yoki jiddiy jismoniy, ruhiy, jinsiy va reproduktiv salomatlikka oid muammolar kelib chiqishi mumkin. Zo'ravonlikning yuqorida keltirilgan turlari oiladagi farzandlarga ham ta'sir o'tkazmay qo'ymaydi. Bu esa jamiyat uchun katta ijtimoiy va iqtisodiy muammolar hamda xarajatlar keltirib chiqaradi. Oiladagi zo'ravonlik bir qator ayanchli oqibatlariga olib kelishi mumkin. Bularga, asosan, quyidagi holatlar kiradi:

• o'lim yoki o'z joniga qasd qilish holatlari;

• jiddiy lat yeyish va jarohatlanish: zo'ravonlik haqida xabar bergan ayollarning 42 foizi turmush o'rtog'i tomonidan amalga oshirilgan zo'ravonlik tufayli jarohatlanganligi ma'lum bo'lgan;

• ayol homiladorlik davrida amalga oshirilgan zo'ravonlik tufayli 13 foiz holatda homilaning tushishi, 41 foiz holatda esa bolaning vaqtdan oldin tug'ilishiga sabab bo'lgani kuzatilgan;

• depressiya va posttravmatik stress psixologik o'zgarishlarga sabab bo'ladi;

• zo'ravonlikni boshdan kechirgan insonlarning ichkilikbozlik yoki giyohvandlikka ruju qo'yishi.

Shubhasiz, oilada ota-ona bolalarning kamol topishida katta ta'sir ko'rsatadi. Farzandlar uchun ota-onaning xulq-atvori, to'g'ri va noto'g'ri xatti-harakatlari namuna sifatida gavdalanadi. Har birimiz ota-ona munosabatlarining namunasiga egamiz, lekin afsuski, u har doim ham muhabbat va o'zaro hurmatni ifodalamaydi. Dunyoda har kuni ko'plab bolalar oilaviy zo'ravonlikning guvohi bo'ladi. Ular jamiyatning eng zaif va yordamga muhtoj qatlami bo'lib, bu kabi ayanchli holatlarning guvohi, jabrlanuvchisiga aylanadi. Notinch muhitga ega oila farzandlari uchun bu muhit tabiiydek tuyuladi, ular hamma narsa boshqacha bo'lishi mumkinligini tasavvur ham qilolmaydi. Ayniqsa, kichik yoshdagi bolalar ota-onasiga bog'liq bo'ladi, ular otasi nima uchun onasini kaltaklashini tushunolmaydi. Ba'zan sodir bo'layotgan voqealar uchun o'zini aybdor sanashi mumkin. Shu bilan birga, bolalarning kattalarga o'z muammolari haqida gapirishi qiyin bo'ladi. Ularga bu holatda yordam berish faqat ota-onalarning ishtirokida amalga oshirilishi mumkin.

Ota-onalarning zo'ravonligiga guvoh bo'lgan bolalarda tashvish, ruhiy tushkunlik, maktabda o'zlashtirish darajasining pastligi, qo'rquv, qo'rqinchli tushlar, ishtahaning yo'qligi (ortiqcha ovqatlanish yoki ovqatlanmaslik) kabi hissiy va xulq-atvor muammolarining paydo bo'lish xavfi yuqori bo'ladi. Bunday bolalar bolalik va o'smirlik davrida tajovuzkor xatti-

harakatlarga moyil bo'lishi yoki aksincha, atrofdagi voqealarga befarq munosabatda bo'lishi va kelajakdagi oilaviy munosabatlarni qurishda qiyinchiliklarga duch kelishi mumkin.

Shuning uchun oiladagi tazyiq va zo'rvonlikka yo'l qo'ymaslik, jabrlanganlarni esa reabilitatsiya qilish muhim ahamiyatga ega. Bunda davlat siyosati doirasida mahalliy o'zini o'zi boshqarish organlari qatorida keng jamoatchilik va shaxsan fuqarolarning mas'uliyati va majburiyatlarini ado etishi asosiy o'rin egallaydi.

O'rganilgan dalillar va ularni baholash natijasida jamiyatdagi ayollarga nisbatan zo'rvonlikning oldini olish maqsadida 2019-yilda JSST, BMT Ayollar tashkiloti, BMTning 12 ta boshqa tashkilotlari va ikki hamkor tashkilotlar ko'magida ayollarga nisbatan zo'rvonlikning oldini olish bo'yicha "RESPECT women" nomli hisobot e'lon qilindi[8].

"RESPECT"so'zining har bir harfi yettita strategiyaning bosh (birinchi) harfidir:

Aloqa ko'nikmalarini mustahkamlash (Relationship skills strengthening);

Ayollarning imkoniyatlarini kengaytirish (Empowerment of women); Ta'minlangan xizmatlar (Services ensured);

Qashshoqlikni kamaytirish (Poverty reduce);

Maktab, ish va jamoat joylarida yaratilgan qulay muhit (Enabling environments created);

Bolalar va o'smirlar tomonidan zo'rvonlikning oldini olish (Child and adolescent abuse prevention);

O'zgartirilgan munosabat, e'tiqod va me'yorlar (Transformed attitudes, beliefs and norms).

Ushbu yetti strategiyaning har biri resurslar cheklangan va yetarli bo'lgan sharoitda yordam ko'rsatish amaliyotlarini inobatga oladi. Misol sifatida turmush o'rtog'ining zo'rvonligi qurboni bo'lgan ayollarga psixologik yordam va maslahatlar berish; ayollarning ijtimoiy va iqtisodiy imkoniyatlarini kengaytirish; moddiy mablag' ajratish kabi choratadbirlarni nazarda tutadi. Shu bilan birga, turmush o'rtoqlarning har ikkalasida muloqot qobiliyatini yaxshilash hamda oilaviy munosabatlarni saqlash bo'yicha maslahat berish; gender tengligini targ'ib qilish va stereotiplarni o'zgartirish maqsadida aholi o'rtasida tushuntirish ishlari olib borish kabi yo'nalishlarda faoliyat yuritishini ta'minlaydi.

O'zbekiston qonunchiligida ma'lum normativ hujjatlar asosida oiladagi tazyiq va zo'rvonlikka uchrash holatlari va ularning oqibatlarini bartaraf etish hamda bu yo'nalishda bajarilishi kerak bo'lgan chora tadbirlar belgilab berilgan. Ushbu normativ hujjatlarga "Xotin qizlarni tazyiq va zo'rvonlikdan himoya qilish to'g'risida"gi Qonun, "Xotin- qizlar va erkaklar uchun teng huquq hamda imkoniyatlar kafolatlari to'g'risida"gi Qonun, O'zbekiston Respublikasi Prezidentining "Ijtimoiy reabilitatsiya qilish va moslashtirish, shuningdek, oilaviymaishiy zo'rlik ishlatishning oldini olish tizimini takomillashtirish choratadbirlari to'g'risida"gi PQ-3827 sonli qarori, Vazirlar Mahkamasining "Moddiy yordam va ko'makka muhtoj oilalarni, xotin-qizlar va yoshlarni qo'llab-quvvatlash bo'yicha qo'shimcha chora-tadbirlar to'g'risida"gi qarori hamda "Tazyiq va zo'rvonlikdan jabrlangan xotin-qizlarga himoya orderi berish ijrosini ta'minlash va monitoringini yuritish to'g'risida"gi Nizom kiradi.

Ma'lumotlarga ko'ra, 2021-yilda ayol-qizlardan tazyiq va zo'rvonlik holatlari yuzasidan huquqni muhofaza qilish organlariga 39 343 ta murojaat kelib tushgan. Ularning 34 330 tasi yoki 87 foizi oilada sodir etilgan. Mazkur holatlarning barchasiga himoya orderi berilgan bo'lib, ularning 378 tasi voyaga yetmaganlarga, 9 861 tasi 18–30 yoshdagi ayol qizlarga, 29 104 tasi 30 yoshdan oshgan ayollarga berilgan.

Ma'lumki, tazyiq va zo'ravonlikdan himoya qilish jarayoni oilada jabr ko'rgan xotin-qizlarning hayoti, sog'lig'i uchun paydo bo'lgan xavfni bartaraf etish-xavfsizligini ta'minlash, jabrlanuvchiga nisbatan tazyiq o'tkazgan va zo'ravonlik sodir etgan shaxs g'ayriqonuniy xatti-harakatlarni takroran amalga oshirishiga yo'l qo'ymaslik maqsadidagi iqtisodiy, ijtimoiy, huquqiy, tashkiliy, psixologik va boshqa tushadigan kechiktirib bo'lmaydigan tadbirlar tizimini o'z ichiga qamrab oladi. O'z navbatida tazyiq va zo'ravonlikning oldini olish chora-tadbirlari xotin-qizlarga nisbatan tazyiq va zo'ravonlik sodir etishga olib keladigan sabablar hamda shart-sharoitlarni erta aniqlash va bartaraf etish, jamiyatda xotin-qizlarning zo'ravonlikdan xoli bo'lish huquqlaridan xabardorligini oshirishga qaratilgan iqtisodiy, ijtimoiy, huquqiy, tibbiy va boshqa choratadbirlar tizimi sifatida namoyon bo'ladi.

O'zbekiston Respublikasi qonunchiligiga ko'ra, tazyiq va zo'ravonlikdan jabrlangan shaxslar, jumladan, ayollar quyidagi huquqlarga egadirlar:

Birinchidan, o'ziga nisbatan tazyiq vazo'ravonlik sodir etilganligi yoki ularni sodir etish tahdidi mavjudligi to'g'risida ariza bilan tegishli vakolatli organlar, tashkilotlar yoxud sudga murojaat etish.

Ikkinchidan, maxsus markazlarda, shuningdek, bepul telefon liniyasi orqali tekin huquqiy maslahat, iqtisodiy, ijtimoiy, psixologik, tibbiy va boshqa turdagi yordamlar olish.

Uchinchidan, ichki ishlar organlariga himoya orderi berish to'g'risidagi talab bilan murojaat qilish, himoya orderi shartlari buzilgan taqdirda esa ularni bu haqda xabardor qilish;

Himoya orderi– tazyiq va zo'ravonlikdan jabrlangan xotin-qizlarga davlat himoyasini taqdim etuvchi hujjat. Himoya orderini rasmiylashtirish vakolati profilaktika inspektoriga berilgan. Aniqlangan yoki kelib tushgan barcha zo'ravonlik holatlari yuzasidan ma'lumotlar hududiy profilaktika inspektori tomonidan o'rganib chiqilib, 24 soat ichida himoya orderi berish choralari ko'riladi. Himoya orderi 30 kun muddatga berilib, shu muddat mobaynida xavf bartaraf etilmasa, uni uzaytirish bo'yicha murojaatga asosan yana 30 kun muddatga uzaytiriladi. Himoya orderi berilishining asosiy maqsadi qayerda bo'lishidan qat'i nazar, zo'ravonlik holatlariga barham berish va takroriy zo'ravonlik yoki tazyiq holatlarining oldini olishdir. Mamlakatimizda himoya orderini berish amaliyoti "Xotin-qizlarni tazyiq va zo'ravonlikdan himoya qilish to'g'risida"gi Qonun hamda Vazirlar Mahkamasining 2020-yil 4-yanvardagi "Xotin-qizlarni tazyiq va zo'ravonlikdan himoya qilish tizimini takomillashtirish to'g'risida"gi qaroriga asosan 2021-yilning fevral oyidan berila boshlandi.

To'rtinchidan, sodir etilgan tazyiq va zo'ravonlik natijasida o'ziga yetkazilgan moddiy zararining o'rni qoplanishi hamda ma'naviy ziyon kompensatsiya qilinishi to'g'risidagi talab bilan sudga murojaat etish. Shu o'rinda, tazyiq va zo'ravonlikdan jabrlanganga yetkazilgan moddiy zararining o'rnini qoplash hamda ma'naviy ziyonni kompensatsiya qilish to'g'risidagi ariza bilan sudga murojaat etganda davlat boji to'lashdan ozod qilinishini alohida ta'kidlash joiz.

Mamlakatimiz qonunchiligiga ko'ra, tazyiq va zo'ravonlikning oldini olishga doir choralarni qo'llash uchun asoslar mavjud bo'lgan holatlarda mazkur mexanizmlar o'z ishini boshlaydi. Ushbu asoslarga quyidagilar kiritilgan:

- tazyiq va zo'ravonlik qurbonining murojaati;
- jismoniy yoki yuridik shaxslarning holat yuzasidan xabarlar;
- vakolatli organlar va tashkilotlar xodimlari tomonidan tazyiq yoki zo'ravonlik sodir etish yoxud ularni sodir etishga urinish faktlarining bevosita aniqlanishi;

- davlat organlaridan hamda boshqa tashkilotlardan kelib tushgan axborotlar.

Tazyiq va zo‘ravonlik faktlari aniqlangan taqdirda xotin-qizlarni tazyiq va zo‘ravonlikdan himoya qilishni amalga oshiruvchi vakolatli organlar hamda tashkilotlar bu haqda tegishli ichki ishlar organlariga zudlik bilan xabar qilishlari majburiy sanaladi.

O‘zbekiston Respublikasi Oila va xotin-qizlar davlat qo‘mitasi tomonidan yordam ko‘rsatish, maslahat berish mexanizmi hamda choratadbirlari, xotin-qizlarga nisbatan tazyiq va zo‘ravonlik holatlarining oldini olish to‘g‘risida axborot olishni ta‘minlash maqsadida respublikaning butun hududida tun-u kun ishlaydigan bepul 1146 telefon tarmog‘i faoliyat yuritmoqda.

Mazkur telefon tarmog‘i maxfiylikka rioya etgan holda ish olib boradi. “Xotin-qizlarni tazyiq va zo‘ravonlikdan himoya qilish to‘g‘risida”gi Qonunning 30-moddasida “tazyiq va zo‘ravonlikdan jabrlanuvchiga yordam ko‘rsatgan shaxslarga ma‘lum bo‘lib qolgan barcha shaxsga doir ma‘lumotlar tegishli qonun hujjatlari bilan qo‘riqlanadi” deyilgan. Ishonch telefoni orqali olingan axborotlarning maxfiy saqlanishi, oshkor etilmasligi muhim ahamiyatga ega, albatta.

Og‘ir ahvolga tushib qolgan ayollar uchun Respublika reabilitatsiya va moslashtirish markazi ham xizmat ko‘rsatmoqda (1169). Bundan tashqari, ichki ishlar organlariga “102”, “1102”, “Ne molchi”, “Zo‘ravonlikka yo‘l yo‘q” nomli telegram kanallar va shu bilan bir qatorda, zo‘ravonlik holatlari yuzasidan xabar berilishi mumkin bo‘lgan boshqa ko‘plab telefon raqamlar va ijtimoiy tarmoqlar mavjud. Zo‘ravonlik holatlari bo‘yicha xabar bergan shaxsga oid ma‘lumotlarining xohishiga ko‘ra anonim bo‘lishi mumkin.

Xulosa qilib aytganda, zo‘ravonlik va tazyiq holatlari jamiyat rivojlanishining turli davrlari va darajalarida kuzatilgan bo‘lib, ijtimoiy munosabatlarning negativ shakli sifatida ilmiy jihatdan tadqiq qilinishi maqsadga muvofiq. Bunda oilaviy zo‘ravonlik va tazyiq oila ijtimoiy institutining barqaror rivojlanishiga salbiy ta‘sir ko‘rsatuvchi munosabat shakli sifatida unga olib keluvchi asosiy sabablar hamda uning oqibatlari, jumladan, farzand tarbiyasidagi ta‘siri nuqtayi nazaridan o‘rganilishi muhim ahamiyatga ega. Sharq va G‘arb olimlarining tadqiqotlari doirasida olingan natijalarning umumiy va o‘ziga xos jihatlari borligiga alohida e‘tibor qaratilishi barobarida buning sabablari milliy va madaniy xususiyatlarga borib taqalishi mumkinligini inobatga olish lozim. Jamiyatdagi oilaviy zo‘ravonlik va tazyiqning ko‘lamini kamaytirish, oldini olish va oqibatlari bilan kurashish maqsadida xalqaro tajriba hamda amaliyotini o‘rganish, kurash mexanizmlarini tadqiq etish, aniqlangan ustunlik va kamchiliklar ustida ishlash orqali jamiyatdagi holatni yaxshilash borasida amaliy chora-tadbirlar ishlab chiqish va qo‘llash imkoni paydo bo‘ladi.

REFERFENCES

1. O‘zbekiston Respublikasi Prezidentining 2018 yil 2 iyuldagi “Ijtimoiy reabilitatsiya qilish va moslashtirish, shuningdek oilaviy-maishiy zo‘rlik ishlatishning oldini olish tizimini takomillashtirish chora-tadbirlari to‘g‘risida”gi PQ-3827-son qarori. <https://lex.uz/ru/docs/3804821>
2. “Xotin qizlarni tazyiq va zo‘ravonlikdan himoya qilish to‘g‘risida”gi O‘RQ-561-son Qonuni. <https://lex.uz/docs/4494709>

3. “Xotin-qizlar va erkaklar uchun teng huquq hamda imkoniyatlar kafolatlari to‘g‘risida”gi O‘RQ-562-son Qonuni. <https://lex.uz/docs/4494849>
4. Насилие в семье: как это влияет на ребенка и что делать? <https://www.unicef.by/press-centr/360>.
5. Родина И.В. Социальная проблематизация насилия в семье в современной России. Диссертация. 2007. – 355 с. <https://www.dissercat.com/content/sotsialnaya-problematizatsiya-nasiliya-v-seme-vsovremennoi-rossii>
6. Usmonova N. Xotin-qizlar himoyasi doimiy e’tiborda. <https://research.groundedtheory.com/> Theory Procedures and Techniques. – Москва: Эдиториал УРСС, 2001. – 256 с.://uza.uz/uz/posts/hotin-qizlarhimoyasi-doimiy-etiborda_2708099.

KONSTITUTSIYA – YANGI O‘ZBEKISTON TARAQQIYOTINING HUQUQIY POYDEVORI

Mamurov Nurmuxammad Otabekovich

Toshkent Davlat Yuridik Universiteti,
qoshidagi akademik litsey I-bosqich 7-guruh o‘quvchisi.

<https://doi.org/10.5281/zenodo.10663623>

***Annotatsiya.** Mazkur maqolada O‘zbekiston Respublikasi Konstitutsiyasi erkin va farovon hayotimiz, mamlakatimizni yanada taraqqiy ettirishda tutgan o‘rni va ahamiyati, shuningdek, bosh qomusimizda jamiyat va davlat, davlat hokimiyati va boshqaruv organlari tuzilishi hamda faoliyatining asosiy prinsiplari, ularning vakolatlari, fuqarolarning asosiy huquq va burchlari, jamiyat va shaxs o‘rtasidagi munosabatlar belgilab berilganligi haqida bir qancha fikrlar bayon etilgan.*

***Kalit so‘zlar:** Kontitutsiya, qonun, inson, jamiyat, davlat, huquq, urf-odat, prinsip, vijdon erkinligi.*

THE CONSTITUTION IS THE LEGAL FOUNDATION OF THE DEVELOPMENT OF THE NEW UZBEKISTAN

***Abstract.** In this article, the role and importance of the Constitution of the Republic of Uzbekistan in our free and prosperous life, the further development of our country, as well as the basic principles of the structure and activity of society and the state, state power and management bodies in our country, their powers, the basic rights and duties of citizens, a number of opinions were expressed about the relationship between society and the individual.*

***Key words:** Constitution, law, human, society, state, law, tradition, principle, freedom of conscience.*

КОНСТИТУЦИЯ – ПРАВОВАЯ ОСНОВА РАЗВИТИЯ НОВОГО УЗБЕКИСТАНА

***Аннотация.** В данной статье раскрываются роль и значение Конституции Республики Узбекистан в нашей свободной и благополучной жизни, дальнейшем развитии нашей страны, а также основные принципы устройства и деятельности общества и государства, государственной власти и органы управления в нашей стране, их полномочия, основные права и обязанности граждан., был высказан ряд мнений о взаимоотношениях общества и личности.*

***Ключевые слова:** Конституция, закон, человек, общество, государство, закон, обычай, принцип, свобода совести.*

KIRISH

“Yangilangan Konstitutsiyamizda muhrlangan ustuvor maqsad va vazifalarni amalga oshirish kelgusi faoliyatimizning asosiy ma’no-mazmunini tashkil etadi”.

Ma’lumki, har bir davlatning shakllanishida Konstitutsiyaning o‘rni beqiyosdir. Bosh Qomusimiz millatimiz ruhiga, hayot tarzi va urf-odatlariga mos keladigan iymon-e’tiqod, insof, diyonat, mehr-oqibat, or-nomus, iffat va hayo kabi eng ezgu fazilatlarni o‘z ichiga olgan desak aslo mubolag‘a bo‘lmaydi.

Konstitutsiya davlatni davlat, millatni millat sifatida dunyoga tanitadigan huquqiy hujjatdir. Yaratilayotgan boshqa qonunlar konstitutsiyaviy me’yorlarga asoslanadi, me’yoriy hujjatlar ham shu asosda ishlab chiqiladi. Bosh qomusimizda jamiyat va davlat, davlat hokimiyati

va boshqaruv organlari tuzilishi hamda faoliyatining asosiy prinsiplari, ularning vakolatlari, fuqarolarning asosiy huquq va burchlari, jamiyat va shaxs o'rtasidagi munosabatlar belgilab berilganligi bilan ham yanada ahamiyatlidir. Mamlakatimizda istiqomat qiluvchi turli din vakillari, jumladan, yurtimiz musulmonlari Asosiy Qomusimizda belgilab qo'yilgan huquq va erkinliklardan keng foydalanmoqdalar. Xususan, ushbu hujjatning yangi qabul qilingan tahririda vijdon hamda e'tiqod erkinligi alohida kafolatlab qo'yilgan.

Konstitutsiyamizning 35-moddasida "Hamma uchun vijdon erkinligi kafolatlanadi. Har bir inson xohlagan diniga e'tiqod qilish yoki hech qaysi dinga e'tiqod qilmaslik huquqiga ega. Diniy qarashlarni majburiy singdirishga yo'l qo'yilmaydi", deyilgan. Yurtimizda bugungi kunda 130 dan ortiq millat va elat vakillari Bosh Qomusimiz belgilab bergan teng huquqlilik va keng imkoniyatlardan foydalanib, totuvlik va hamjihatlikda yashamoqdalar. Ular ertangi kunga ishonch bilan mehnat qilib, yagona Vatan ravnaqiga o'z hissalarini qo'shmoqda. Unda nafaqat xalqchil tamoyillarga, balki ming yillar davomida rivojlanib kelgan milliy ma'naviyatimiz asoslariga ham tayanadi. Zero, har bir millat o'zining ruhiy-e'tiqodiy ildizlaridan uzilsa, inqirozga uchrashi tabiiydir. Allohga behisob shukrlar bo'lsinki, siz biz go'zal va hur diyorda tinchlik bulog'idan qonib umr guzaronlik qilib kelmoqdamiz.

Davlat va jamiyat hayotining asosiy tamoyillarini belgilab beruvchi, inson huquq va erkinliklarining huquqiy kafolati vazifasini o'tovchi Konstitutsiya – nafaqat davlatchilikning muhim ramzi, balki har bir xalqning milliy g'ururi va o'z-o'zini hurmat qilishining huquqiy timsoli hamdir.

Konstitutsiya – erkin va farovon hayotimiz, mamlakatimizni yanada taraqqiy ettirishning mustahkam poydevoridir.

O'zbekiston Respublikasining Konstitutsiyasi xalqimiz siyosiy-huquqiy tafakkurining yuksak namunasi. U hech kimga qaram bo'lmasdan, erkin va ozod, tinch va osoyishta, farovon yashashning qonuniy kafolati bo'lib kelmoqda.

Konstitutsiyamiz asosida mamlakatimizda milliy qonunchilik tizimi, davlat organlari, fuqarolik jamiyati institutlari shakllandi, barcha jabhalarda keng ko'lamli islohotlar amalga oshirilmoqda hamda ijtimoiy-iqtisodiy, siyosiy va harbiy salohiyatimiz yuksalib, fuqarolarimizning dunyoqarashi tobora o'sib bormoqda.

Konstitutsiya — davlatni davlat, millatni millat qiladigan muhim siyosiy hujjat hisoblanadi. Boshqacha aytganda, jamiyat tayanchi va yurtimiz taraqqiyotining huquqiy kafolati, davlatimiz mustaqilligining yorqin ramzi, ko'p millatli xalqimiz xohish-irodasining qonuniy ifodasidir.

Asosiy qonunimiz yaratilishining murakkab va ayni chog'da sharaflil solnomasiga nazar solar ekanmiz, hech shubhasiz, O'zbekiston Konstitutsiyasi xalqimizning mustaqillik sari uzoq yo'ldagi izlanishlari natijasi ekaniga ishonch hosil qilamiz. Shu boisdan, o'tgan davr ichida mamlakatimizdagi tub islohot va o'zgarishlarning barchasi Bosh qomusimiz asosida amalga oshirilmoqda.

"Xalq davlat hokimiyatining birdan-bir manbaidir" degan konstitutsiyaviy norma asosida mamlakatimizda xalq davlat organlariga emas, davlat organlari xalqqa xizmat qiladigan, Konstitutsiya va qonun ustun bo'lgan samarali va barqaror tizim shakllanmoqda. Asosiy qonunimizda ham buyuk ne'matlar orasida eng ulug'i — "inson uchun" degan g'oya ilgari surilib, uni ulug'lash, uning erkin kamol topishi uchun zarur shart-sharoitlar yaratish o'z aksini topgan.

Binobarin, inson manfaatlarini ustuvor bo'lgan yurtdagina yuksalish bo'ladi, bunday davlat fuqarosi har tomonlama barkamol bo'lib, vatan uchun, xalq uchun jonini fido qilishga tayyor bo'ladi. Eng muhimi, inson huquqlari ta'minlangan jamiyatda raqobat muhiti paydo bo'ladi, ijobiy o'zgarishlar va yangilanishlar sur'atlari jaddalashadi.

Davlat o'z mustaqilligini e'lon qilgan sanadan e'tiboran dunyo sahnida yangi, suveren davlat qaror topganligini anglatsa, o'z konstitutsiyasiga ega bo'lishi esa, mustaqillikning huquqiy tamal toshi, huquqiy demokratik davlat, erkin fuqarolik jamiyatini barpo etishning asosi bo'lib xizmat qiladi.

Konstitutsiya — jamiyat tayanchi va yurt taraqqiyotining huquqiy kafolati, davlat mustaqilligining yorqin ramzi, xalqning xohish-irodasining qonuniy ifodasi hisoblanadi.

Mana shu o'tgan davr davomida mamlakatimizdagi tub islohot va o'zgarishlarning zamirida xalqimiz hayot darajasi va sifatini yanada yaxshilash, inson huquq va manfaatlarini ustuvorligini ta'minlashga qaratilgan o'zgarishlar bilan takomillashib borayotgan Konstitutsiyamiz dastur-ul amal bo'lib kelayotganligi ayni haqiqatdir.

Bosh qomusimizda Konstitutsiya va qonunlarning ustunligi mustahkamlab qo'yilgan. Shu bilan birga, birorta ham qonun yoki boshqa normativ-huquqiy hujjat Konstitutsiyaga zid bo'lishi mumkin emasligi qat'iy ko'rsatib o'tilgan. Darhaqiqat, qonunlar ustuvor bo'lgan davlatda barqarorlik bo'ladi, fuqarolarning huquqlari to'laroq ta'minlanadi.

Bizning mamlakatimizda ham bosh qomusimizning ahamiyati va tutgan o'rni nohoyatda yuksakdir. Konstitutsiya – davlatimizning bosh qonuni, huquq va erkinliklarimiz kafolati, davlatchilik tarixiga ega xalq, suveren davlat ekanimizning shahodati hamdir.

XULOSA

Xulosa o'rnida shuni aytish joizki, har bir mamlakat erkin va farovon jamiyat qurishga intilar ekan, bu yo'ldagi ulug'vor maqsad va vazifalarini, avvalo, o'z Konstitutsiyasida mustahkamlaydi. Zotan, unda mamlakatimizning o'z oldiga qo'ygan ulkan maqsad va vazifalari, xalqaro miqyosda qabul qilingan inson huquqlari va huquq ustuvorligi hamda demokratiya tamoyillari o'z ifodasini topgan bo'ladi.

Yurtimizda yashab, faoliyat ko'rsatayotgan har bir inson O'zbekiston Respublikasining Asosiy Qonuni – Konstitutsiyamizning barcha normalarini mukammal bilishi va hayotga to'g'ri tatbiq qilmog'i, shuningdek, o'ziga yuklatilgan burchlarini sezib, to'laqonli ravishda bajarishi lozim bo'ladi. Ushbu ishlarni amalga oshirgan kishilar ham davrimiz, ham bebaho milliy qadriyatlarimiz me'yorlariga amal qilgan bo'ladi.

Davlatda konstitutsiyaning joriy etilganligi va unga barchaning birdek amal qilishi bu davlatning farovonligi va tinchligini ta'minlaydi. Buning uchun esa har bir shaxs huquqiy tarbiyalangan bo'lishi va huquqiy ong va bilimlarga ega bo'lishi lozimdir. Mamlakatning tinchligi va erkinligining ramzi bu davlat konstitutsiyasidir shubhasiz. Shunday ekan bosh qomusimiz mamlakatimizning yanada taraqqiy etishi va rivoji uchun hissa qo'shadi.

REFERENCES

1. O'zbekiston Respublikasining 2023-yil 30-apreldagi Konstitutsiyasi. Qonunchilik ma'lumotlari milliy bazasi, 01.05.2023-y., 03/23/837/0241-son;
2. O'zbekiston Respublikasi Prezidentining 2022 yil 28 yanvardagi "2022 — 2026-yillarga mo'ljallangan Yangi O'zbekistonning taraqqiyot strategiyasi

- to'g'risida"gi PF-60-son Farmoni. Qonunchilik ma'lumotlari milliy bazasi, 21.04.2022 y., 06/22/113/0330-son;
3. Mirziyoyev Sh.M. Erkin va farovon, demokratik O'zbekiston davlatini birgalikda barpo etamiz. T.: O'zbekiston, 2016. -53 b.[Mirziyoyev Sh.M. Together we will build a free and prosperous, democratic state of Uzbekistan]. T .: O'zbekiston, 2016. -53 p;
 4. Mirziyoyev Sh. Tanqidiy tahlil, qat'iy tartib-intizom va shaxsiy javobgarlik – har bir rahbar faoliyatining kundalik qoidasi bo'lishi kerak.// Milliy taraqqiyot yo'limizni qat'iy davom ettirib, yangi bosqichga ko'taramiz.Tom 1.- T.: O'zbekiston, 2017.-233-295 b. [Mirziyoyev Sh. Critical analysis, strict discipline and personal responsibility should be the daily rule of every leader.// We will continue our path of national development and take it to a new level]. Volume 1.- T .: Uzbekistan, 2017.-233-295 p;
 5. Mirziyoyev Sh.M. Qonun ustuvorligi va inson manfaatlarini ta'minlash-yurt taraqqiyoti va xalq farovonligining garovi. T.: 2017. [Mirziyoyev Sh.M. The rule of law and the protection of human interests are the key to the development of the country and the well-being of the people]. T .: 2017.

TARBIYA TEXNOLOGIYALARI VA ULARNING O'ZIGA XOS XUSUSIYATLARI

Qo'ldosheva Gulhayo Nabi qizi

Buxoro Innovatsiyalar universiteti,
2-bosqich magistranti.

<https://doi.org/10.5281/zenodo.10663693>

Annotatsiya. Mazkur maqolada axborot kommunikatsiya texnologiyalaridan foydalanilgan holda ta'lim jarayonida tarbiya texnologiyalarining mohiyati va o'ziga xos xususiyatlari masalalari, shuningdek, tarbiya texnologiyalarini ta'lim va tarbiya jarayonida qo'llashning amaliy ahamiyati haqida so'z boradi.

Kalit so'zlar: Tarbiya, texnologiya, metod, inkorporatsiya, sistemali yondashuv, milliy g'oya, ma'naviy axloqiy e'tiqod, vayronkor g'oyalar, insonparvarlik, mafkura.

EDUCATIONAL TECHNOLOGIES AND THEIR SPECIFIC CHARACTERISTICS

Abstract. This article talks about the essence and specific features of educational technologies in the educational process using information communication technologies, as well as the practical importance of using educational technologies in the educational and educational process.

Key words: Education, technology, method, incorporation, systematic approach, national idea, spiritual and moral belief, destructive ideas, humanitarianism, ideology.

ОБРАЗОВАТЕЛЬНЫЕ ТЕХНОЛОГИИ И ИХ ОСОБЕННОСТИ

Аннотация. В данной статье говорится о сущности и особенностях образовательных технологий в образовательном процессе с использованием информационно-коммуникационных технологий, а также о практической значимости использования образовательных технологий в учебно-воспитательном процессе.

Ключевые слова: Образование, технология, метод, инкорпорация, системный подход, национальная идея, духовно-нравственные убеждения, деструктивные идеи, гуманизм, идеология.

Ma'naviy-ahloqiy tarbiyaning texnologik jarayoni-boshlang'ich sinf o'quvchilarini ma'naviy barkamol shaxs etib tarbiyalashga qaratilgan psixologik-pedagogik va tashkiliy jarayonlarning yaxlit tizimlashgan majmuidir.

Bu majmuani zamon talabida amalga oshirishda ilg'or psixologik-pedagogik texnologiyalardan keng foydalaniladi.

Texnologiya – aslida texnikaviy jarayonga tegishli bo'lib, muayyan jarayonni tizimli asosda samarali bajarishning metod va vositalari majmuasidir.

Pedagogik texnologiyalardan ma'lumki, ta'lim-tarbiya jarayoni uchta o'zaro aloqador birlik sifatida ko'rib chiqiladi. Bu esa, - ta'lim, tarbiya va rivojlanishdir.

Rivojlantiruvchi ta'lim texnologiyasining yetakchi prinsiplari sifatida quyidagilarni ko'rsatish mumkin:

- tabiiylikni his qila olishlik - shaxsning genetik va ijtimoiy jihatlariga asoslangan holda o'quvchilarning o'ziga xosligini individual xususiyatlarini hisobga olish;

- yaratuvchanlik - turli o'quv muassasalari pedagoglarining pedagogik texnologiyalarni yaratish imkoniyatlari;

- moslashganlik;
- turli ta'lim muassasalarida ta'lim shakli, metodi va usullarining qo'llaniluvchanligi, uyg'unlik-muayyan o'quv predmetiga oid o'quv materiali mazmunining shaxsni rivojlantirish shakli, metodi va usullari bilan uyg'un tarzda bog'lanishi;
- inkorporatsiya - sistemali yondashuv asosida turli fanlarga oid bilimlarni birlashtirish.

TARBIYA TEXNOLOGIYASINING FALSAFASI NIMADAN IBORAT?

“Texnologiya” yunoncha so'z bo'lib, “techne” - “mahorat”, “san'at” va “logos” - “tushuncha”, “o'rganish” demakdir. Texnologiya so'zi zamirida jarayonlarni amalga oshirish usul va vositalari haqidagi bilimlar yig'indisi, shuningdek, obyektida sodir bo'ladigan sifat o'zgarishlar tushuniladi. Mana shu texnologik jarayonni tartibga solishda komil inson qiyofasini nazarda tutish, bir tizimga keltirish, ketma-ketligini to'g'ri belgilab olish barkamol shaxsni tarbiyalash mexanizmidir.

Tarbiya texnologiyasi - tarbiya jarayonini loyihalashtirish, amalga oshirish, baholash, tuzatish va keyinchalik qayta tiklash, shuningdek, bu jarayonni texnikaviy jihozlashning tizimli usuli. Tarbiya texnologiyasi ilmiy pedagogik bilimlarning zamonaviy darajasini aks ettirishi ta'lim va tarbiyaning samarali usullaridan foydalanishi, o'qitishning mumkin bo'lgan texnik vositalarni qo'llashi, ta'lim va tarbiya bo'yicha qo'yilgan maqsadga to'liq erishishni kafolatlashi, shuningdek, barcha tarbiya texnologiyalari shaxs shakllanish jarayonlari sifatini nazorat qilishning obyektiv metodikasi bilan ta'minlangan bo'lishi shart.

Pedagogik bilimlar asosida milliy g'oya va mafkurani talabalar ongida shakllantirishni amalga oshirish uchun aniq maqsadga yo'naltirilgan pedagogik faoliyatning birligi negizida tashkil etib, talabalar ma'naviyatini yuksaltirishga qaratish lozim. Bu borada samaradorlikka erishish yo'lida tashkil etilgan dastlabki harakat bu oliy ta'lim muassasalarida talabalarga pedagogik bilimlarni berish, ularda milliy g'oya xususidagi tushunchalarni hosil qilish, ma'naviy axloqiy e'tiqodni shakllantirish, vayronkor g'oyalar ta'siridan saqlanish, g'oyaviy insonparvarlik hosil qilish maqsadida olib borilayotgan tadbirlar mazmunini tahlil etish, talabalarning ma'naviy-axloqiy sifatleri darajasini o'rganishdan iborat. Bu o'rinda shuni ta'kidlab o'tish kerakki, ta'limni insonparvarlashtirishni o'zi milliy g'oya xususidagi bilimlardan xabardor bo'lib borishni ta'minlaydi.

Tarbiya usullari turli elat, millat va davlatlarda turli-tumanligi bilan farq qiladi. Osiyo mamlakatlarida, xususan O'zbekistonda esa ko'proq umuminsoniy tarbiya elementlari qo'llaniladi. Bunday tarbiya tizimining o'ziga xosligi o'zidan kattaga alohida hurmat, kattalar gapiga quloq solishlik, ularning topshiriqlarini beminnat bajarishdir.

Boshlang'ich sinf o'quvchilari axloqini, dunyoqarashini shakllantirishda ishontirish asosiy metodlardan hisoblanadi. Ishontirish usuli asrimizning

20 - yillariga kelib asosiy metodlardan biri sifatida ilgari surilgan.

Ishontirishning psixologik asosi o'quvchilar ongida kelgusi hatti-harakat bilan xarakterlanadi. Hatti-harakatni oldindan rejalashtirishning bu usuli orttirilgan tajribaga va faoliyatning normalari, qoidalari prinsiplariga asoslanadi. Shaxs biron bir ish yoki tadbirni bajarishdan oldin albatta o'z hatti-harakatlarini ijtimoiy talablar, atrof muhit sharoitlari bilan munosibligini o'ylab ko'radi.

Ishontirish usulida tarbiyachi o'quvchilar ongiga, ruhiga, oriyatiga, irodasiga ta'sir etish yo'li bilan ularning xarakteridagi axloqiy, intellektual va boshqa ijobiy hislatlarni shakllantiradi,

illatlarni kamaytiradi, yo'qotadi. Ishontirish shakllanayotgan shaxsning qadriyatlariga, dunyoqarashiga asoslanib, ruhiy va ijtimoiy munosabatlarning tub mag'zini chuqur tushuntirishga tayanadigan metod hisoblanadi.

O'qituvchi o'zi aytayotgan, uzatayotgan axborotga o'quvchilarni ishontira olsagina, o'z orqasidan ergashtira oladi, o'quvchilarni o'quv mehnatiga, aqliy faoliyatiga rag'batlantira oladi. O'qituvchi o'quvchilarni ishontirish uchun turli vositalardan foydalanishi mumkin. Jonli suhbat, iboralarni asosli faktlarni keltirish, hissiyotlariga ta'sir etish shular sirasiga kiradi.

Ishontirish orqali o'qituvchi o'quvchilarda har tomonlama kompleks tarbiyani amalga oshiradi, hukumatimiz, Prezidentimizning olib borayotgan tashqi va ichki siyosati, ijtimoiy-iqtisodiy rivojlanishning Respublikamizga xos tamoyillari, bozor iqtisodiyotiga o'tishning yo'llari tushuntirilganida boshlang'ich sinf o'quvchilari kelajakda Respublika hayotiga o'zlarining shaxsiy daxldorliklarini chuqurroq his qiladilar va shunga yarasha bilim, ko'nikmalarni egallashga harakat qiladilar.

Xulosa qilib aytganda, ta'limni milliy g'oya asosida insonparvarlashtirish texnologiyasini yaratish uchun ijtimoiy-gumanitar fanlari bo'yicha tashkil etilayotgan mashg'ulotlar jarayonini kuzatib, mazkur jarayonda talabalarni milliy g'oya xususidagi bilimlardan xabardor etishga yo'naltirilgan faoliyat mazmunini o'rgandik. Kuzatish davrida shunday holatning guvohi bo'ldikki, kuzatuvchi-o'qituvchi sifatida tanlangan pedagogika fanlari o'qituvchilari tomonidan tashkil etiladigan mashg'ulotlar jarayonida talabalarining insonparvarlik dunyoqarashini boyitib borish shuningdek, ularda kasbiy malakani hosil qilish kabi holatlarni qaror toptirish ishiga alohida e'tibor berilsa-da, milliy g'oya va mafkura, uning vazifalari masalalarining doimiy ravishda, maqsadga muvofiq yoritib borilishiga nisbatan nazariy yoki amaliy yondashuv ko'zga tashlanmaydi. Shuning uchun oliy ta'lim muassasalaridagi ijtimoiy-gumanitar fanlarining professor-o'qituvchilari yosh avlod ta'limi va tarbiyasini muvoffaqiyatli tashkil eta olish layoqatiga ega bo'lishi, bu borada yetarli malaka oshirishi kerak.

Bu borada quyidagi tavsilarni ilgari surish mumkun:

- ta'lim jarayonida boshlang'ich sinf o'quvchilari ongiga ma'naviy omillarni singdirib borish;

- ta'limni insonparvarlashtirish, ya'ni tarbiyaviy omillar bilan yo'g'irish;

- ta'limning bosh maqsadi milliy g'oya va mafkura asosida belgilanishini doimo nazarda tutish;

- ulkan ma'suliyat yuklayotganligini chuqur his etish, boshlang'ich sinf o'quvchilarini jiddiy g'oyaviy tayyorgarlikka ega bo'lishlari uchun muayyan shart-sharoitlarni yaratish.

Yuqoridagi tavsiyalarga muntazam amal qilish barkamol shaxsni voyaga etkazish texnologiyasining uzluksiz ta'lim jarayonidagi boshlang'ich bosqichi hisoblanadi.

REFERENCES

1. Azizxo'jayev N.N. Zamonaviy pedagogik texnologiyalar (Reklama - rejalar). – Toshkent, 2002-yil
2. Азизходжаева Н.Н. Педагогические технологии и педагогическое мастерство.- Т.: «Молия», 2002-йил.
3. Beruniy. Qadimiy xalqlardan qolgan yodgorliklar. Tanlangan asarlar. 1-jild. Tosh- kent, 1968

4. Беспалко В.П. Слагаемые педагогической технологии – М.: «Педагогика», 1989-йил.
5. Беспалко В.П. Педагогика и прогрессивные технологии обучения. – М.: 1995-йил
6. Forobiy. «Fozil odamlar shahri». - T.: Abdulla Qodiriy nomidagi xalq merosi. nashriyoti, 1993. Yil.
7. G.Qo'ldosheva. “Boshlang'ich sinf o'quvchilariga pedagogik materiallarni o'rgatishda pedagogik texnologiyalar jarayonlarini takomillashtirish”. Maqola. International scientific journal «MODERN SCIENCE AND RESEARCH» 2023-yil.
8. G.Qo'ldosheva. “Pedagogik texnologiyalarning ta'lim sohasiga tadbiq etilishi va rivojlanish xususiyatlari”. Tezis. “Zamonaviy ilm-fan va ta'lim istiqbollari” ilmiy-amaliy konferensiyasi. 2024-yil.

POSSIBILITIES FOR APPLYING THE CIRCULAR ECONOMY CONCEPT TO INCREASE THE EFFICIENCY OF NATURAL RESOURCE USE IN THE REGIONAL ECONOMY

Berdiev Gayrat Ibragimovich

Head of the "Accounting and Finance" department of Gulistan State University,
PhD, associate professor.

Malikova Sevinch Telman kizi

Student of Gulistan State University, Faculty of "Digital Economy and Innovations"

<https://doi.org/10.5281/zenodo.10663861>

Abstract. *The linear "take-make-dispose" economic model is straining regional economies and natural resources. The circular economy, which prioritizes resource retention and waste reduction, presents a promising alternative. This abstract explores the potential of applying circular economy principles to enhance natural resource efficiency in a regional context. We discuss key strategies like extending product lifecycles, promoting repair and reuse, developing innovative recycling technologies, and fostering collaborative consumption models. Implementing these approaches can yield both environmental and economic benefits, creating a more resilient and sustainable regional economy.*

Keywords: *Circular economy, regional development, natural resource efficiency, resource retention, waste reduction, product lifecycles, repair, reuse, recycling, collaborative consumption, sustainability, economic resilience.*

ВОЗМОЖНОСТИ ПРИМЕНЕНИЯ КОНЦЕПЦИИ ЦИРКУЛЯРНОЙ ЭКОНОМИКИ ДЛЯ ПОВЫШЕНИЯ ЭФФЕКТИВНОСТИ ИСПОЛЬЗОВАНИЯ ПРИРОДНЫХ РЕСУРСОВ В РЕГИОНАЛЬНОЙ ЭКОНОМИКЕ

Аннотация. *Линейная экономическая модель «бери-используй-выбрасывай» создает нагрузку на региональную экономику и природные ресурсы. Экономика замкнутого цикла, в которой приоритет отдается сохранению ресурсов и сокращению отходов, представляет собой многообещающую альтернативу. В этом реферате исследуется потенциал применения принципов экономики замкнутого цикла для повышения эффективности использования природных ресурсов в региональном контексте. Мы обсуждаем ключевые стратегии, такие как продление жизненного цикла продуктов, содействие ремонту и повторному использованию, разработка инновационных технологий переработки и развитие моделей совместного потребления. Реализация этих подходов может принести как экологические, так и экономические выгоды, создавая более устойчивую и устойчивую региональную экономику.*

Ключевые слова: *циркулярная экономика, региональное развитие, эффективность использования природных ресурсов, сохранение ресурсов, сокращение отходов, жизненный цикл продукции, ремонт, повторное использование, переработка, совместное потребление, устойчивость, экономическая устойчивость.*

Circular economy (AI) is a model of economic development aimed at reducing waste, pollution and using resources. It is based on the principle of "waste as a resource" and strives to maximize the use of materials and energy throughout the life of a product or service. In contrast to the traditional linear economy based on the create, use, discard model, the circular economy

focuses on saving resources and reducing the negative impact on the environment. As examples of the circular economy, we can cite the following:

Use of renewable resources: use of solar, wind and water energy instead of fossil fuels [1];

Manufacturing products from recycled materials: using recycled plastic to make new bottles or recycled metal to make new cars;

Repair and reuse of goods: instead of buying new goods, repair or reuse old ones;

Waste recycling: recycling waste instead of disposal;

The existing body of academic literature considers the implementation of AI at three levels: micro (single company or individual consumer), meso (eco-industrial park, supply chain) and macro (city, province, region, nation) [2]. However, this classification is not consistently used in the scientific community. Despite the inconsistency of the underlying levels of implementation, a regional level of AI adoption is beginning to emerge in the literature. Such practices are widely implemented mainly in European countries. This is due to their scale and managed economic systems, their proximity to environmental, social and economic issues and their ability to draw on the local expertise of relevant stakeholders.

One of the local scientists, Uktamov Khusnidin, proposed to base the model of the impact of circular economy innovations on the safety of industrial enterprises. ("3 R" (resource, processing, results)). The functional dependence of industrial enterprises in the 3 R model of the economic security system on the integrated parameters in the circular economy concept is carried out by combining the goals of energy efficiency and resource utilization profitability in the formation of preventive protection, and through this, a mechanism for ensuring the economic security of industrial enterprises has been developed [3].

According to Strat and other scholars, the regional circular economy (MAI) is the foundation of a functional global AI. National interconnected AIs must be in place to ensure the implementation of AIs at scale, but they can only be built in stages if interconnected regional AIs are in place. Synchronized efforts are required not only on the technical side, but also to provide a supportive management system that creates incentives, encourages innovation, and generates information. However, there is no consensus on the role that regions should play in AIs, especially in the academic literature; This is confirmed by the lack of a systematic literature review.

The concept of AIs was introduced to science more than 50 years ago by Boulding. the work of The first schools of thought began to form the theoretical foundations of this inevitable transition from a linear economy to a new economic model. The work of Pearce and Kerry Turner (1990) played an important role in the introduction of AIs, with the concept used to explain the functioning of the economy by taking into account the consequences of the environment-economy relationship [4]. In addition, Nohra et al. (2020) introduced the concept of environmental efficiency derived from the Cradle-to-Cradle principle and industrial ecology into the paradigm of AIs [5]. Van den Berghe and Vos (2019) [6] revisited Wachsmuth's (2012) seminal work on three ecologies of urban metabolism, namely human ecology, (urban) industrial ecology, and (urban) political ecology, and finally as a result, the operational concept of circularity within industrial ecology was also revised [7].

The following are the foundations of AIs: industrial ecology (SE), industrial symbiosis (SS) and ecological industrial parks (ESP).

Industrial ecology is an applied science that studies the interaction between industry and the environment. It covers a wide range of topics including:

Air, water and soil pollution due to industry;

Use of natural resources in industry;

Impact of industry on climate;

Environmental consequences of industrial accidents;

Industrial ecology is important in ensuring sustainable development of industry. It helps businesses reduce their environmental impact and improve their environmental performance.

The main tasks of industrial ecology are:

Assessing the impact of industry on the environment: Industrial ecology uses a variety of methods to assess the impact of industry on the environment, including pollution monitoring, modeling, and data analysis.

Developing ways to reduce the impact of industry on the environment: Industrial ecology develops ways to reduce the impact of industry on the environment, such as waste treatment, waste recycling and the use of renewable energy sources.

Promotion of environmental principles in industry: Industrial ecology promotes environmental principles in industry such as sustainable development and responsible consumption of resources.

Industrial ecology is closely related to other fields of science such as ecology, engineering, economics and law. It is an important part of sustainable development and plays a key role in environmental protection.

Here are examples of industrial ecology in practice:

A business can install a waste treatment system to reduce air pollution.

A business can use renewable energy sources such as solar or wind power to reduce greenhouse gas emissions.

A business can implement a recycling program to reduce the amount of waste sent to landfill.

Industrial ecology is an important field of science and practice. It helps businesses reduce their environmental impact and promotes sustainable development.

Industrial symbiosis is a model of cooperation between enterprises aimed at reducing waste, pollution and resource use. It is based on the principle of "waste as a resource" and strives to maximize the use of materials and energy throughout the life of a product or service.

Unlike the traditional linear economy based on the "make, use, throw" model, industrial symbiosis strives to conserve resources and reduce negative impacts on the environment.

Industrial symbiosis can take many forms, including:

Waste transportation: One enterprise can transfer its waste to another enterprise as raw material or fuel. For example, a paper mill may transfer its waste wood to a coal mill.

Recycling and Recycling: Businesses can join together to recycle waste to reduce the amount of waste sent to landfills. For example, beverage companies may band together to recycle aluminum cans.

Resource sharing: Businesses can share resources such as water, energy or infrastructure. For example, power generation facilities may share power grids.

Industrial symbiosis has a number of advantages, including:

Reduce waste and pollution: Industrial symbiosis helps reduce the amount of waste and pollution entering the environment.

Conservation of resources: industrial symbiosis helps to conserve resources like minerals, water and energy.

Increased economic efficiency: Industrial symbiosis can increase economic efficiency because it reduces production and waste disposal costs.

Industrial symbiosis is an important strategy for sustainable development. It helps us reduce our impact on the environment and build a more sustainable future.

Some examples of industrial symbiosis are:

In the Netherlands, Heineken works with DSM to recycle beer waste into animal feed.

In the UK, Unilever is partnering with Veolia to turn food waste into fertiliser.

In China, Sinopec is partnering with China Petroleum & Chemical Corporation to share oil transportation infrastructure.

Industrial symbiosis is becoming more and more popular all over the world. It is an important tool for achieving the Sustainable Development Goals.

Ecological Industrial Parks (ESP) are special industrial zones aimed at sustainable development and minimizing environmental impact. They were created taking into account the principles of circular economy and industrial symbiosis.

ESP is characterized by the following features:

Physical Proximity of Enterprises: Enterprises in ESP are located close to each other, which facilitates interaction and sharing of resources.

Advanced Infrastructure: ESP has an advanced infrastructure that enables businesses to use resources efficiently and reduce their environmental impact.

Joint initiatives: Enterprises in ESP cooperate with each other in the field of environmental protection and sustainable development.

ESP has a number of advantages, including:

Reduce waste and pollution: ESP helps reduce waste and pollution as businesses can share resources and share infrastructure.

Saving Resources: ESP helps save resources as businesses use them more efficiently.

Improved economic efficiency: ESPs can increase economic efficiency because they reduce production and waste disposal costs.

ESPs are becoming more and more popular all over the world. They are an important tool for achieving the Sustainable Development Goals.

Here are examples of eco-industrial parks:

In the Netherlands, EIP Chemelot brings together more than 100 companies that produce chemicals, fertilizers and other products. EIP Chemelot is one of the largest and most successful ecological industrial parks in the world.

In the UK, the Teesside Energy Park EIP brings together energy-related businesses such as oil refining, power generation and renewable energy. EIP Teesside Energy Park aims to become a leading center for low carbon energy.

In China, the EIP Zhangjiagang Eco-Industrial Park brings together enterprises related to light industry, including textiles, clothing and footwear. EIP Zhangjiagang Eco-Industrial Park is one of the largest eco-industrial parks in China.

Presented in the literature as a policy tool and an academic theory, SE concerns the impact on the biophysical environment of related changes in industry, technology, society, and the economy. According to Mirata and Emtaira, the discipline of SE encourages new ways of solving environmental problems at regional and local levels. Within SE, two main spatial approaches are important: eco-industrial parks (ESP) and SS [8].

According to Taddeo (2016) [9], SE offers sustainable approaches for local development, which is mainly manifested through the creation of ESPs, which are global reference models for the delivery of SE at the local level. From an organizational perspective, ESPs can emerge spontaneously from bottom-up initiatives or from a top-down planned approach, the former being more durable and more likely to succeed. SS refers to synergistic activities between companies, where the waste of one company includes materials, energy, services and facilities that can be input to another company. According to Savini (2019), the prototypes that created the latest models of AI date back to the late 1970s, when industrial production groups began to invest in SS and successful industrial design. Nevertheless, research on SS is considered to be theoretically fragmented [10].

Despite the already presented theoretical connections between AIs and the concept of SS, scholars take the connection between these two concepts as unique. For example, the following features of SS are listed: one of the most effective tools for transitioning to the system of AIs; AI development mechanism; One of the main strategies for creating AIra; a very useful tool for waste sharing and AI development and networking; regionally bound activator; early prototype of rotary production; Along with Eco-Industrial Parks, a mechanism to implement AI at the regional level and an approach that reinforces the idea of AIs.

Thus, scientists have established a relationship between SS and AIs according to the level of implementation. More precisely, SS is mainly viewed as a meso-level approach to implement the transition to AI systems.

Overall, our research found that industry and academic ecosystems are supportive and interested in SS, but regulatory and cultural challenges are the main barriers identified.

According to Scarpellini et al., the contribution of local and regional authorities to AI implementation and transition is crucial; therefore, AIs should be transferred to regional environmental planning.

The progress towards AIs in a region depends on various aspects, including industry structure, regional business, level of innovation, regional and local level legislative profile. However, the holistic nature of planning – encompassing environmental, social and economic factors – can lead to situations where economic aspects take precedence over local development.

In general, regional adoption of AI is underexplored and in its early stages. This is based on the lack of research in this area when examining the available scientific literature. This means that the interest of researchers in this field is awakening. It should also be noted that there is little local research on this concept. At the same time, the close relationship between industrial symbiosis and the circular economy is based on various studies.

REFERENCES

1. Кологерманская Екатерина Михайловна (2019). Особенности правового регулирования деятельности в сфере использования возобновляемых источников энергии в Исландии. Вестник Санкт-Петербургского университета. Право, 10 (1), 182-191.
2. Scarpellini, S., Portillo-Tarragona, P., Aranda-Uson, A., Llena-Macarulla, F., 2019. Definition and measurement of the circular economy's regional impact. *J. Environ. Plann. Manag.* 62 (13), 2211–2237. <https://doi.org/10.1080/09640568.2018.1537974>.
3. Khodjamuratova G. & Uktamov F. The Role of Economic Security in The Company Management System. *Asian Journal of Technology & Management Research (AJTMR)* ISSN, 2249 (0892). 2022.
4. Pearce, David W., Kerry Turner, R., 1990. *Economics of Natural Resources and the Environment*, 73. The Johns Hopkins University Press, Baltimore, MD. <https://doi.org/10.2307/1242904>.
5. Nohra, C.G., Pereno, A., Barbero, S., 2020. Systemic design for policy-making: towards the next circular regions. *Sustainability* 12 (11). <https://doi.org/10.3390/su12114494>.
6. Van den Berghe, K., Vos, M., 2019. Circular area design or circular area functioning? A discourse-institutional analysis of circular area developments in Amsterdam and Utrecht, The Netherlands. *Sustainability* 11 (18), 4875. <https://doi.org/10.3390/su11184875>.
7. Wachsmuth, D., 2012. Three ecologies: urban metabolism and the society-nature opposition. *Socio. Q.* 53, 506–523.
8. Mirata, M., 2004. Experiences from early stages of a national industrial symbiosis programme in the UK: determinants and coordination challenges. *J. Clean. Prod.* 12 (8–10), 967–983. <https://doi.org/10.1016/j.jclepro.2004.02.031>.
9. Taddeo, R., Simboli, A., Ioppolo, G., Morgante, A., 2017. Industrial symbiosis, networking and innovation: the potential role of innovation poles. *Sustainability* 9 (2), 1–17. <https://doi.org/10.3390/su9020169>.
10. Savini, F., 2019. The economy that runs on waste: accumulation in the circular city. *J. Environ. Pol. Plann.* 21 (6), 675–691. <https://doi.org/10.1080/1523908X.2019.1670048>.
11. Turayeva, G., Berdiyev, G., Eshpulatov, D., Alimova, D., Odilbekov, A., & Davletova, D. & Burxanov, A. (2022, December). OPPORTUNITIES TO USE FINANCIAL SERVICES—“1 C PROGRAM”. In *Proceedings of the 6th International Conference on Future Networks & Distributed Systems* (pp. 556-561).
12. Абдувохидов, А., Эшпўлатов, Д., Нурмухаммедова, М., & Қаршибоев, О. (2022). Инновацион иқтисодиётда импорт ўрнини босувчи саноат ишлаб чиқаришларни ташкил этиш масалалари. *Iqtisodiyot va ta'lim*, 23(6), 23-33.
13. Eshpulatov, D. B. O. G. I. (2022). О ‘zbekiston agrosanoat majmuasida innovatsiyalarni joriy qilish holatini baholash. *Academic research in educational sciences*, (Conference), 16-32.
14. Абдувохидов, А., Эшпўлатов, Д., Халимжонов, Д., & Бегимкулов, Ж. (2022). Қишлоқ хўжалигида иқтисодий ўсиш сифатини аниқлаш ва унинг кўрсаткичлари таҳлили. *Iqtisodiyot va ta'lim*, 23(4), 16-31.

15. Akmal, A., Dostonbek, E., Odina, J., & Nozima, A. (2022). Improving credit policy of commercial banks in the development of small business and private entrepreneurship in the regions. *Asian Journal of Research in Business Economics and Management*, 12(4), 18-23.
16. Эшпулатов, Д. Б. *Международный научный журнал «Молодой ученый»*(№ 9 (299), февраль 2020 г.). Механизм осуществления инвести-ционной политики в условиях инновационной экономики.
17. Akmal, A., Dostonbek, E., Odina, J., & Nozima, A. (2022). Current state of impact of foreign investment on the quality of economic growth of the country and regions in Uzbekistan. *Asian Journal of Research in Business Economics and Management*, 12(4), 24-29.
18. Alisher, B., Dostonbek, E., Turgunboy, M., Gulizakhro, T., & Alisher, K. (2021). Issues of Digitization of the Banking and Financial System in the Integration of the Republic of Uzbekistan into the World Economy. *Academic Journal of Digital Economics and Stability*, 10, 76-81.
19. Eshpulatov, D. (2021). Issues of the Implementing of Innovations in the Formation of an Innovative Economic System in the Republic of Uzbekistan. Available at SSRN 3935116.
20. Eshpulatov, D. Scientific Theoretical Views Development on the Investment Impact on the Economic Growth Quality (October 1, 2020). *Journal of Management Value & Ethics*.
21. Ibragimovich, B. G., Jumaboevich, M. T., & Alijonovich, K. A. (2022). Methods of sustainable food supply system development. *World Bulletin of Management and Law*, 16, 100-106.

XODIMLARNI BOSHQARISH TIZIMI

Toshov Mirzabek Hakimovich

Osiyo Xalqaro Universiteti o'qituvchisi.

<https://doi.org/10.5281/zenodo.10664021>

Annotatsiya. Maqolada xodimlarni boshqarish tizimining maqsad va vazifalari, kelishilgan ish usullari muhokama qilinadi, xodimlarni boshqarish tizimlari. Tadqiqot davomida tahlil, sintez usullari qo'llanilgan, induksiya va deduksiya, tizimli tahlil. Mualliflar boshqaruv tizimini tahlil qilishdi va baholadilar tashkilot xodimlarini; boshqaruv tizimiga asoslangan asosiy printsiplari ko'rib chiqiladi; xodimlarni boshqarish usullari tizimlashtirilgan.

Kalit so'zlar: xodimlarni boshqarish, xodimlarni boshqarish tizimining maqsadlari, tizim vazifalari xodimlarni boshqarish, xodimlarni boshqarish tizimini shakllantiradigan yondashuvlar, kelishilgan usullar xodimlarni boshqarish tizimining ishi, xodimlarni boshqarish quyi tizimi.

PERSONNEL MANAGEMENT SYSTEM

Abstract. The article discusses the goals and objectives of the personnel management system, methods of coordinated work of the personnel management system. The research used methods of analysis, synthesis, induction and deduction, and system analysis. The authors analyzed and evaluated the organization's personnel management system; considered the basic principles on which the personnel management system is based; systematized methods of personnel management.

Key words: personnel management, goals of the personnel management system, tasks of the personnel management system, approaches formulating the personnel management system, methods of coordinated work of the personnel management system, subsystems of personnel management.

СИСТЕМА УПРАВЛЕНИЯ ПЕРСОНАЛОМ

Аннотация. В статье рассматриваются цели и задачи системы управления персоналом, согласованные методы работы, системы управления персоналом. В ходе исследования использовались методы анализа, синтеза, индукции и дедукции, систематического анализа. Авторы проанализировали систему управления и оценили сотрудников организации; рассмотрены основные принципы, лежащие в основе системы управления; систематизированы методы управления персоналом.

Ключевые слова: управление персоналом, цели системы управления персоналом, задачи системы управления персоналом, подходы к формированию системы управления персоналом, согласованные методы работы системы управления персоналом, подсистема управления персоналом.

Kirish

Xodimlarni boshqarish eng muhim sohalardan biridir ushbu korxonaning samaradorligini sezilarli darajada oshirishi mumkin bo'lgan korxonada hayoti. Zamonaviy sharoitda qattiq raqobat har qanday korxonada bozor sharoitlariga moslashishga majbur. Ammo bozor sharoitlari doimiy ravishda o'zgarib turadi korxonaning biznes jarayonlariga qo'yiladigan barcha yangi talablar. Bilan bog'liq bu xodimlarni boshqarishning dolzarbligini oshiradi, uning rivojlanishi bozor iqtisodiy holatini yaxshiroq tushunish va egalik qilish uchun doimiy bo'lishi kerak. Xodimlarni

boshqarish yetakchi o'rinlarni egallaydi korxonalarni boshqarishning umumiy tizimi. Uslubiy jihatdan ushbu soha o'ziga xos kontseptual apparatga ega, faoliyatning o'ziga xos ko'rsatkichlari va xususiyatlari, maxsus protseduralar va usullar. Bozor har qanday korxonaga uchun qoidalarini qunt bilan belgilaydi va xodimlarga ko'plab yangiliklarni taqdim etadi noma'lum kun, talablar, iste'molchi uchun kurash, reaksiya tezligi talab va tuzilishning tez-tez o'zgarishiga moslashish qobiliyati funktsional vazifalar [1] (Kirilyuk O. M., Panova E. A., Panova K. A., 2015). Tijorat faoliyatining yuqori dinamikasi har bir xodimni majbur qiladi. O'zingizning malakangizni oshirish uchun doimiy ravishda qo'shimcha kuch sarflang. Rag'batlantirish va motivatsiya tizimining sezilarli darajada murakkablashishi kuzatildi xodimlar, birinchi navbatda, u erda qisqa muddatli qarama-qarshiliklarni ishga qabul qilish, turli xil shartlarni ilgari surish, maqsadni foydalanish va boshqa omillar bilan qattiq bog'lash bilan bog'liq. Per sonalni boshqarish xizmati bo'lmasa, korxonaga rahbariyati paydo bo'layotgan yangi vazifalarni bajara olmaydi degan ishonchli xulosaga kelishimiz mumkin va muammolar yaxshi tanlangan va g'ayratli mutaxassislar jamoasi eng qiyin vazifalar va muammolarni hal qilish. Har qanday tashkiliy tuzilmada. Tashkilotdagi xodimlarni boshqarish tuzilmasida odatda kompaniyaning roli katta, bozorda o'zini tutish strategiyasi, faoliyatning umumiy tabiati va ishlab chiqarish ob'ektlarini belgilaydi [2] (Gavrilova O. A., Nesterenko T. V., 2012). Per Sonal boshqaruv tizimi yaratilgan maqsadlarni tasniflash orqali barcha yo'nalishlarni bir nechta yirik guruhlarga birlashtirish mumkin:

- iqtisodiy (yakuniy foydani oshirishni nazarda tutadigan barcha maqsadlar);
- ilmiy va texnik (samaradorlikni oshirish va innovatsiyalarni joriy etish);
- tijorat ishlab chiqarish hajmi (ishlab chiqarish va sotish hajmining o'sishi);
- ijtimoiy (mehnat sharoitlarini tashkil etish)
- Xodimlarni boshqarish tizimining vazifalari, o'z navbatida, quyidagilarni o'z ichiga oladi:
 - kompaniyani malakali xodimlar bilan ta'minlash;
 - jamoaning salohiyatini ro'yobga chiqarish;
 - qulay ish sharoitlarini qo'llab-quvvatlash;
 - jamoada ijobiy shaxsiy ko'nikmalarni rivojlantirish;
 - jamoa barqarorligini mustahkamlash;
 - xodimlarning martaba o'sishi uchun sharoit yaratish.
 - baholash;
 - xodimlarni rag'batlantirish;
 - mehnatni me'yorlash.

Bular faqat asosiy kadrlar texnologiyalari bo'lib, ular har qanday xodimlarni boshqarish tizimi o'z ichiga oladi. Ushbu tizimning barcha elementlari uchta katta blokga birlashtirilishi mumkin: xodimlarni shakllantirish va taqdim etish texnologiyalari, xodimlarni rivojlantirish texnologiyalari va quyidagilarga qaratilgan texnologiyalar amaldagi xodimlarning resurslaridan oqilona foydalanish. Samarali ishlaydigan xodimlarni boshqarish tizimi quyidagilardan iborat bo'lishi kerak kadrlar bilan ishlash uchun mutlaqo barcha protseduralar, aniqlash va tuzishdan boshlab ma'muriyat va rahbariyatning xodimlar bilan o'zaro aloqasi bo'yicha asosiy g'oyalar va ishchilarni ishdan bo'shatish bilan yakunlanadi [3] (Gavrilova O. A., Guschina Yu.I., 2013).

Bundan tashqari barcha quyi tizimlar aniq ishlashi va o'zaro ta'sir qilishi kerak. Amaldagi tashkilotda yaxshi tashkil etilgan boshqaruv tizimiga ega bo'lishi uchun xodimlar uchun kadrlar xizmati xodimlari ma'lum usullardan foydalanadilar, qurilishga qaratilgan Dinamika printsipi muayyan ma'lumotlarning bir qator dinamikadagi holatini va undan tasodifiy va noto'g'ri og'ishlarni keyinchalik chiqarib tashlashni ta'minlaydi. Ushbu tamoyil odatda turli xil miqdoriy ko'rsatkichlarni o'rganish orqali foydalaniladi xodimlarni boshqarish tizimi xarakterlidir.

Maqsadlarni tuzish va har qanday narsani sifatli va miqdoriy asoslash uchun javobgardir tashkilotda mavjud bo'lgan maqsadlar va strategiyalar, shuningdek xodimlarni boshqarishning amaldagi tizimi ularni qabul qilishdan oldingi maqsadlar bilan taqqoslaydigan maqsadlar.

Ekspert tahlillari Ushbu usulning asosi xodimlarni boshqarish sohasida yuqori malakali sobiq pertlarni, shuningdek tashkilotning boshqaruv tarkibini jalb qilishdan iborat ushbu jarayonga. Ekspert tahlili yordamida siz turli xil narsalarni aniqlashingiz mumkin kadrlar sohasida boshqaruv tizimini takomillashtirish bo'yicha ko'rsatmalar Ushbu" og'zaki " uslubiy elementning samaradorligi qanday?

Haqiqat shundaki, rahbarlardan biri biron bir g'oyani bildirganda, boshqa suhbatdoshlar yana bir nechta yangi g'oyalarni taklif qilishadi va bu katta echimlar oqimi paydo bo'lishidan oldin sodir bo'ladi. Bu jarayonda siz haqiqatan ham juda ko'p narsani topishingiz mumkin tashkilot tuzilishini takomillashtirishning ko'plab usullari mavjud. U yoki bu tashkilotning muvaffaqiyatli rivojlanishining sabablaridan biri to'g'ri tanlangan va to'g'ri boshqariladigan jamoadir. Agar xodimlarni tanlash kadrlar menejeri menejer bilan birgalikda ishlaydi, keyin faqat menejer ichki boshqaruv tizimini qurish bilan shug'ullanadi [5] (Kibanov A. Ya., 2015). Xodimlarni boshqarishning quyidagi turlari mavjud. Natijalarni boshqarish. Bu xodim erishmoqchi bo'lgan jarayon uning oldiga qo'yilgan vazifalar va maqsadlar. Bu erda asosiy e'tibor insonning motivatsiyasiga va uning samarali ishlashi uchun qulay shart-sharoitlarni yaratishga qaratilgan. Ushbu muayyan tashkilot yoki korxonada, ushbu tizimning mumkin bo'lgan kamchiliklari sabablarini baholang. Standard.

Xulosa

Xodimlarni boshqarish-bu maqsadli va hamkorlikdagi faoliyat tashkilot rahbariyati tarkibi. Bunga korxonada rahbarlari kiradi va shuningdek, kadrlar siyosatining samarali kontseptsiyasini va boshqaruvning individual uslubiy asoslarini ishlab chiqish uchun mas'ul bo'lgan boshqa mutaxassislar tashkilot xodimlari tomonidan. Xodimlarni boshqarish jarayonida xodimlarni boshqarishning aniq tizimi, kadrlar ishini tashkil etish va keyinchalik rejalashtirish, kadrlar sohasida marketing siyosatini olib borish, shuningdek har bir xodimning salohiyatini va uning tashkilotga bo'lgan ehtiyojini aniqlash [7]. Iqtisodiy rivojlanishning hozirgi bosqichida xodimlarni boshqarish tizimi u, qoida tariqasida, bir qator o'ziga xos funktsiyalarni bajarishda ixtisoslashgan bir nechta asosiy quyi tizimlarni o'z ichiga oladi [8]. Tashkilotdagi xodimlarni umumiy va chiziqli boshqarish quyi tizimi. Ushbu quyi tizimning ishi butun tashkilotni boshqarishga qaratilgan umuman, va mehnat faoliyatining me'yoriy shartlarini ta'minlaydigan quyi tizim Ushbu komponent muayyan talablar va qoidalarga rioya qilishga qaratilgan mehnat jarayonining mehnatni muhofaza qilish, atrof-muhit, texnik estetika va ergonomika sohalari. Kadrlar rivojlanishini boshqaradigan quyi tizim amaldagi xodimlarni o'qitish, qayta tayyorlash, malakasini oshirish bilan shug'ullanadi. Boshqaruv tizimi davriy tizimsiz samarali bo'lmaydi xodimlarni baholash, moslashishga qaratilgan tadbirlarni amalga oshirish yangi kadrlar, ma'lum

xodimlarni martaba bo'yicha ilgari surishni amalga oshirish zinapoyalar va kadrlar zaxirasini tashkil qilish.

Motivatsion komponent uchun mas'ul bo'lgan quyi tizim ushbu bo'linmaning ishi taxalluslarning xatti-harakatlari motivlarini boshqarish, ishlab chiqarish jarayonini standartlashtirish va tariflash, tizimlarni ishlab chiqish bilan bog'liq xodimlarning ish haqi, ularning kapitalda ishtirok etish shakllari va foyda, tashkilot rag'batlantirish shaklida xodimlarni ma'naviy jihatdan ijobiy mustahkamlash. Ijtimoiy boshqaruv quyi tizimi Ijtimoiy rivojlanishni boshqaradigan quyi tizim tartibga solinadigan umumiy ovqatlanishni tashkil etish, xodimlarning tashkiliy madaniyatini rivojlantirish va ularning jismoniy tarbiyasi bilan shug'ullanadi, shuningdek dam olish va sog'liqni saqlash, xodimlarning ijtimoiy sug'urtasi va uy-joy xizmatlarini boshqarish.

Tashkiliy boshqaruv tuzilishini rivojlantirishga qaratilgan. Quyi tizim ushbu komponent tashkilotda allaqachon mavjud bo'lgan boshqaruv tuzilmasini tahlil qiladi va xodimlar jadvalini ishlab chiqish uchun javobgardir. Xodimlarni boshqarish tizimida huquqlarni ta'minlash quyi tizimini ishlab chiqarishdagi munosabatlar sohasidagi huquqiy masalalarni hal qiladi, muvofiqlashtiradi xodimlarni boshqarish bo'yicha ma'muriy va boshqa rasmiy hujjatlar. Barcha elementlarni umumlashtirib, siz xodimlarni boshqarish tizimining maqsadlari ekanligini ko'rishingiz mumkin.

REFERENCES

1. Kirilyuk O. M., Panova E. A., Panova K. A. insonni boshqarish kontseptsiyasi xodimlarni boshqarishning istiqbolli yo'nalishlaridan / / ilmiy tadqiqotlarning zamonaviy tushunchalari: IV xalqaro ilmiy-amaliy materiallar konferentsiyalar. MIITNING Nijniy Novgorod filiali; N. V. Pshenisnov tomonidan tahrirlangan. N. Novgorod, 2015 Yil. – c. 104-107.
2. Gavrilova O. A., Nesterenko T. V. sharoitlarda xodimlarni boshqarish xususiyatlari inqiroz // xalqaro ilmiy nashr "zamonaviy fundamental va amaliy tadqiqotlar". – 2012. – № 1(4). – c. 120-122
3. Khudoynazarovich, S. A. (2021). An Opportunity of Internet Marketing in Tourism Sphere. *International Journal on Economics, Finance and Sustainable Development*, 3(3), 356-361.
4. Шадиев, А. Х. (2020). Факторы, влияющие на развитие экотуризма. *Достижения науки и образования*, (5 (59)), 31-32.
5. Bazarova, M. . (2024). DISTINCTIVE FEATURES OF PERSONAL MANAGEMENT IN THE ACTIVITIES OF COMMERCIAL BANKS. *Modern Science and Research*, 3(1), 563–567.
6. Supiyevna, B. M. (2022). Innovatsion iqtisodiyotda inson kapitalini boshqarish tizimini takomillashtirish.
7. Bahodirovich, K. B. (2023). EVOLUTION OF THE AUDITING PROFESSION IN THE SMART MACHINE AGE. *Gospodarka i Innowacje.*, 41, 450-454.
8. Khalilov Bahromjon Bahodirovich. (2023). The International Financial Reporting Standards (IFRS) Mean to Businesses and Investors in Uzbekistan. *Miasto Przyszłości*, 42, 746–750.

9. Jumayeva, Z. (2024). ROLE OF THE STATE IN REGULATING THE ECONOMY. *Modern Science and Research*, 3(1), 511-516.
10. Bustonovna, J. Z. (2023). INVESTMENTS IN HUMAN CAPITAL AND PECULIARITIES OF THIS PROCESS IN UZBEKISTAN. *International Journal of Education, Social Science & Humanities*. Finland Academic Research Science Publishers, 11(8), 36-44.
11. Abidovna, A. S. (2023). MODERN TRENDS IN MANAGEMENT STRATEGIES AND THEIR APPLICATION IN COMMERCIAL BANKS. *Gospodarka i Innowacje.*, 41, 326-332.
12. Shamsiya, A. (2023). HR MANAGEMENT AND COACHING IN THE INNOVATIVE ECONOMY AS A METHOD OF BUSINESS MANAGEMENT. *Modern Science and Research*, 2(10), 712–717.
13. Sodikova, N. (2024). OTMda “Iqtisodoyotda axborot-kommunikatsiya texnologiyalari va tizimlari” fanini o‘qitishda raqamli texnologiyalarning o‘rni. *Modern Science and Research*, 3(1), 1-4.
14. To'rayevna, S. N. (2024). TADBIRKORLIK SOHASINI MALAKALI KADRLAR BILAN TA'MINLASHNING ASOSIY YO'NALISHLARI.
15. Hakimovich, T. M. (2023). BOSHQARUVCHILARNING SAMARADORLIKKA ERISHISHDAGI PROFESSIONALLIGI. *Gospodarka i Innowacje.*, 42, 421-425.
16. Hakimovich, T. M. (2023). TA'LIM TIZIMI BOSHQARUVIDA PEDAGOGIK TAHLIL. *Gospodarka i Innowacje.*, 42, 415-420.
17. Jumayeva, Z. (2024). THE NEED FOR AN INNOVATIVE APPROACH IN MANAGING ORGANIZATIONS. *Modern Science and Research*, 3(1), 557–562.
18. Jumaeva, Z. (2021). Modern trends in the economic development of the regions of Uzbekistan. *InterConf*.
19. Akbarovna, N. N., & Bahodirovich, X. B. (2023). AKSIYADORLIK JAMIYATLARIDA MOLIYAVIY HISOBOTNING XALQARO STANDARTLARI ASOSIDA MOLIYAVIY HISOBOTLARINI TUZISH TARTIBI.
20. Nargiza, N. (2023). THE ROLE OF PROPERTY RELATIONS IN SOCIETY. *Modern Science and Research*, 2(12), 889-893.
21. Ikromov, E. (2024). THEORETICAL FOUNDATIONS FOR THE ORGANIZATION AND CAPACITY BUILDING OF EXECUTIVE EMPLOYEE LABOR IN PUBLIC ADMINISTRATION BODIES. *Modern Science and Research*, 3(1), 939-946.
22. Ibodulloyevich, I. E. (2023). MAHALLALARDA KAMBAG'ALLIKNI QISQARTIRISH VA TADBIRKORLIKNI RIVOJLANTIRISHNI TAKOMILLASHTIRISH. *Gospodarka i Innowacje.*, 42, 504-507.
23. Ibodulloyevich, I. E. (2023). MAHALLIY BUDJET DAROMADLARINI PROGNOZLASHTIRISHNI TAKOMILLASHTIRISHDAGI MUAMMOLAR.
24. Базарова, М. С., Шарипова, М., & Нуруллоев, О. (2021). “РАҚАМЛИ ИҚТИСОДИЁТ” ДА АҲОЛИНИНГ ИШ БИЛАН БАНДЛИГИ ХУСУСИЯТЛАРИ. *САМАРҚАНД ДАВЛАТ УНИВЕРСИТЕТИ*, 482.

25. Bakhodirovich, K. B. (2023). International accounting models and their characteristics in the conditions of innovative economy. *Zien Journal of Social Sciences and Humanities*, 21, 56-60.
26. Alimova, S. O. FEATURES OF THE STRATEGIC MANAGEMENT SYSTEM OF INDUSTRIAL ENTERPRISES.
27. Raxmonqulova, N. (2024). IMPORTANCE OF PERSONNEL MANAGEMENT IN BUSINESS DEVELOPMENT. *Modern Science and Research*, 3(1), 13-17.
28. Mirzabek, T. (2023). Marketing Kommunikasialari Tizimida Og'r Muloqotlar Xususiyatlari. *Innovations in Technology and Science Education*, 2(14), 388-391.

RAUF PARFI IJODIDA VATANPARVARLIK

Qayumova Gulsanam Sadriddin qizi

Samarqand davlat chet tillar instituti talabasi

Mirboboyeva Dilnoza Rustamovna

Samarqand viloyat Urgut tumaniga qarashli 56-maktab o'qituvchisi.

<https://doi.org/10.5281/zenodo.10664133>

Annotatsiya. XX asr o'zbek adabiyotining yorqin namoyondalaridan biri – Rauf Parfi uning samimiy va jimjimadorlikdan holi bo'lgan she'rlari hamma vaqtlarda ham o'z muxlislariga ega bo'lgan. Ushbu maqolada zamonaviy o'zbek she'riyatining yirik vakili, iste'dodli shoir Rauf Parfi ijodida ona yurt, ona Vatan kabi timsollar o'ziga xos tarzda go'zal tasvirlangan.

Kalit so'zlar: She'r, she'riyat, badiiy tahlil va talqin, badiiy ijod, lirik kechinma, milliy ruh, milliy g'oya.

PATRIOTISM IN THE CREATION OF RAUF PARFI

Abstract. Rauf Parfi, one of the brightest representatives of Uzbek literature of the 20th century, has always had his admirers, his sincere and silent poems. In this article, the great representative of modern Uzbek poetry, the talented poet Rauf Parfi, depicts symbols such as Motherland and Motherland in a unique and beautiful way.

Key words: Poetry, poetry, artistic analysis and interpretation, artistic creativity, lyrical experience, national spirit, national idea.

ПАТРИОТИЗМ В СОЗДАНИИ RAUF PARFI

Аннотация. Рауф Парфи – один из ярких представителей узбекской литературы XX века. Его стихи, искренние и лишенные молчания, всегда имели своих поклонников. В этой статье великий представитель современной узбекской поэзии, талантливый поэт Рауф Парфи неповторимо и красиво изображает такие символы, как Родина и Родина.

Ключевые слова: Поэзия, поэзия, художественный анализ и интерпретация, художественное творчество, лирический опыт, национальный дух, национальная идея.

Shoirning “Ona tilim”, “Turkiston”, “Uyg'onar Turkiston, uyg'onar dunyo”, “Abdulhamid Sulaymon Cho'lpon” kabi o'nlab she'rlarida Vatanning olis o'tmishi, buguni va kelajagi bilan bog'liq badiiy talqinlarini ko'ramiz. Badiiy so'zning shunchalar imkoniyati kengligidan, betakrorligidan hayratlanamiz, zavqlanamiz. Vatan – muqaddas, juda ham chiroyli va shukuhli so'z. Mana shu so'z shoir ijodida alohida mavqega egaligi uning she'rlarida namoyon. Shoirning “Ona Turkiston” she'rida Vatanga bo'lgan lirik qahramon munosabati go'zal aks ettirilgan:

Ko'ringiz tarixni. Ko'z oldim parda.

Qo'limda uchmoqda bu yer, bu Vatan...

Oshno tutinarman po'lat xanjarga...

Jang maydoni sari otilarman man...

Vatan, aylanarman bir keskir tanga,

Qoshingga o'q kabi uchib borarman...

Nahot til boshqadir, nahot dil boshqa?!

Shoirning bu misralarida ona yurt, ona Vatan uchun o'z jonini-da qurbon qilishga shay lirik qahramon holati aks ettirilganki, bu shoir mahoratining mevasidir. Chunki o'quvchi she'rni o'qigani zahoti qalbida o'zining ham mana shu Vatanning bir zarrasi ekanligi, shu yurt, shu tuproq uchun mas'ulligi uyg'onadi. Yoki she'rning keyingi bandlariga murojaat qilar ekanmiz:

U ona Turkiston, kuylayman yonib,
Dunyo jur'atini berding qo'limga.
Men endi angladim Turkiy dunyoni
Mana men tayyorman endi o'limga.
Bergil faqat kuyib kuylamak haqqin,
Ortiq mas'ul etar topilgan bu Baxt.

Betakror va go'zal jumlarlar. Bu betakrorlik shoirning ona Vatani, ona Turkistoni uchun hattoki o'z jonini berishga tayyorligi, bu esa shoir lirik qahramoni uchun katta baxtligi tasvirlanadi. Filalogiya fanlari doktori, professor N.Rahimjonov o'zining "Mustaqillik davri o'zbek she'riyati" nomli kitobida R.Parfi ijodi haqida: "Shoirning ko'nglini, ijodini bilmoqchi bo'lsang, uning ona yurtini borib ko'r, degan hikmat bor. Shoirning Vatani bu – uning sehrli, purhikmat ma'nolarni o'ziga singdirgan sirli qiyofalar dunyosi. R.Parfi lirikasidagi *So'z, Ko'z, Qushcha, Buloq, Daraxt, Chiroq, Xayol, Nur* singari obrazlar tagdor, purma'no mazmun ifodalashiga ko'ra timsolga aylanayotir. Ular Turonzamin, Turkiston xalqlarini tarixiy hayoti sahifalarini suratlantiradi. Turkiy xalqlar taqdiridagi fojiali voqealar mohiyatini aks ettiradi". Darhaqiqat, shoirning bu kabi she'rlari kitobxonni faollikka, qahramonlikka da'vat etadi. Bu usul shoirning Vatan haqidagi she'rlarining yetakchi xususiyatlaridan biridir.

"Ishq so'zidan kuydi bulbul maskani",
Til bilan kuylanmas ona Vatanim
Men seni kuylamak istayman faqat.

Ishq, muhabbatni tarannum etish bulbulning asosiy mashg'uloti. Mana shu ishq-muhabbatning kuchliligi tufayli uning maskani kuydi. Uning o'z maskaniga bo'lgan muhabbati, hattoki, o'z uyini-da, kuydirdi. Chunki o'sha qushning o'z Vatani bo'lgan mehri kuchli. Lekin bu muhabbatni til bilan kuylab bo'lmaydi. Ammo shoir lirik qahramoni bu muhabbatni ichiga sig'dira olmaydi. Baribir, Vatanga bo'lgan mehrini shoir misralarida nurlantirdi, jilvalantiradi. Shuningdek, ijodkorning:

Ayriliq shamshiri boshimda sindi,
Borligim chopildi, ichdim qonimni.
Dunyo tarixini o'qib yukindim,
Uyqudan uyg'otdim Turkistonimni.

Kabi misralarida g'aflatda yotgan xalqni hurlikka, ozodlikka olib chiqish onlari she'r mazmunida o'zining ifodasini topgan. Chunki yurt ozodligi hamma narsadan ustun va eng real saodatligi misralar qatida namoyon. Rauf Parfi ijodi o'zining isyonkor she'rlari bilan, takrorlanmas metaforalari bilan, go'zal oksyumoron va okkazional so'zlar yaratgani bilan ham ajralib turadi. Shoirning butun bir lirikasida o'ziga xos mushohada yo'sini, ruhiy kechinmalarning nozik ifodasi, quyma satrlarda so'zdan qanday injalik bilan foydalanganligida namoyon bo'ladi.

Umuman olganda, biz isyonkor shoir Rauf Parfi she'rlarini tahlil qilar ekanmiz, bu haqda adabiyotshunos olim Q.Yo'ldoshev fikrlarini keltirishni lozim topdik: "Rauf Parfi she'rlari

o‘quvchiga yo‘l ko‘rsatmaydi, aql o‘rgatmaydi. Haqiqat qayerda ekanini ta’kidlamaydi, balki o‘z ruhini aks ettiradi, ifodalaydi”. Shoir she’rlarida ijtimoiy hayotning muayyan tomonini badiiy tadqiq qilar ekan, u asosiy e’tiborini inson qalbida kechayotgan ziddiyatlar, tuyg‘ular tovlanishini ifodalashga qaratadi.

Xulosa qilib shuni aytishimiz mumkinki, Rauf Parfining samimiy she’riyati pokiza ko‘ngilning holatini ifodalash ehtiyoji va natijasi o‘laroq yuzaga keldi. Shoir she’rlarida ona Vatan, go‘zal Turkiston timsoli mahorat bilan tasvirlanganki, bu shoir yuksak iste’dodidan nishonadir. Shu sababli ham Rauf Parfi she’riyati umrboqiydir.

REFERENCES

1. Yo‘ldashev Q. Yoniq so‘z. – Toshkent, Yangi asr avlodi, 2006.
2. Normatov U. Ijod sehri. – Toshkent, Sharq, 2007.
3. Rasulov A. Badiiylik – bezavol yangilik. Ilmiy-adabiy maqolalar, talqinlar, etyudlar. – Toshkent, Sharq, 2007.
4. Rahimjonov N. Mustaqillik davri o‘zbek adabiyoti. – Toshkent, Fan, 2007.
5. Rauf Parfi. Tavba. – Toshkent, Yozuvchi, 2000.
6. Rauf Parfi. Xotirota. – Toshkent, G‘afur G‘ulom nomidagi Adabiyot va san‘at nashriyoti, 1975.

TRANSLATION OF STORIES

Ergashev Azimjon Erkin o'g'li

a student of Uzbekistan State World Languages University.

Borasulova Dilnoza Dilmurodovna

a teacher of Uzbekistan State World Languages University.

<https://doi.org/10.5281/zenodo.10667061>

***Abstract.** This article deals with the problems in translating literary prose and reveals some pertinent solutions. However, many debates have been organised over when to translate, when to apply the close local equivalent, when to invent a new word by translating clearly, and when to copy. Simultaneously, the “untranslatable” cultural-bound words and phrases have been continuously fascinating the prose-translators and translation theorists.*

***Key words:** Translation, prose, problems, solutions, distant-author, prosaic-ideas, go-between.*

ПЕРЕВОД РАССКАЗОВ

***Аннотация.** В данной статье рассматриваются проблемы перевода художественной прозы и раскрываются некоторые соответствующие решения, а также концентрируется внимание на необходимости расширения границ переводоведения. Однако было организовано множество дебатов о том, когда переводить, когда применять близкий местный эквивалент, когда изобретать новое слово путем четкого перевода, а когда копировать. В то же время «непереводимые» культурные слова и фразы постоянно привлекают внимание переводчиков прозы и теоретиков перевода.*

***Ключевые слова:** Перевод, проза, проблемы, решения, далекий автор, прозаические идеи, посредник.*

Literary translation is an art involving the transposing and interpreting of creative works such as novels, short prose, poetry, drama, comic strips, and film scripts from one language and culture into another. It can also involve intellectual and academic works like psychology publications, philosophy and physics papers, art and literary criticism, and works of classical and ancient literature. Without literary translation, human thought and art would be devoid of the souls of great minds and books, spanning The Bible to Don Quixote to Freud and Einstein to Naguib Mahfouz and Orhan Pamuk. If translating literature and academia interests you, learning how to translate can be incredibly rewarding.

STRATEGIES FOR TRANSLATING

1. Translating creative works requires the ability to read between the lines. You have to love reading in the genre(s) you're translating and be both intimate with the writer and the nuances of language, culture, thought, and message. If, for instance, you translate prose poems from Uzbek into English, you have to read as many published (and unpublished) prose poems as possible, in Uzbek and in English. This will help you to grasp the styles, the subtleties, the contexts, and soul of prose poetry in order to deconstruct the Uzbek and reconstruct the English. Remember to keep on top of your languages. Language is a fluid entity that constantly changes and evolves. Dialects change, semantics change, new words are coined, old words die and are reborn.

2. Most literary translators, with very few exceptions, translate exclusively into their mother tongue, the language within best they express themselves and are most at home in. To translate a book, you have to write a book; to translate a play, you need to know how to write a play. The only way you can do this is write as much as possible in your language and continuously hone that skill. Most published translators are also published writers.

3. Academic institutions worldwide are one of the strongest sources and supporters of literary and academic translation. Consider getting at least one degree in comparative literature, linguistics, languages, or translation to give you a head start. Literary translation specifically is often offered through creative writing programs. Receiving academic training will also give you access to literary lectures, mentor ships with professors who translate, and libraries with well-established and worldly collections .

If academia is out of your league, you can teach yourself through books. Check out your local book shops and libraries on what is published on the subject and read.

PROBLEMS OF TRANSLATION OF LITERARY TRANSLATION

Translation is a challenging activity and there are few difficulties that emerge throughout the translation process since every language portrays the world in diverse way and has its own grammar structure, grammar rules and syntax variance. For example, Greek has separate words for 'light blue' and 'dark blue', while other languages, such as Welsh and Japanese, have words that can denote 'blue' or 'green', or something in between.

The difficulty in translation just lies in the fact that both the content and the style are already existent in the original and as a result, you will have to do your best to reproduce them as they are in quite a different language.

SOLUTION FOR TRANSLATION ISSUES

The most particular problems that the translators face include- illegible text, missing references, several constructions of grammar, dialect terms and neologisms, irrationally vague terminology, inexplicable acronyms and abbreviations, untranslatability, intentional misnaming, particular cultural references etc. Nonetheless, there are some theorists who think that 'literal translation' is not possible. They present three main reasons supporting their stance:

1. Because a particular word in one language often contains meanings that involve several words in another language. For example, the English word 'wall' might be rendered into German as Wand (inside wall) or as Mauer (exterior wall),
2. Because grammatical particles (verb tenses, singular/dual/plural, case markers etc.) are not available in every language, and
3. Because idioms of one language and culture may be utterly perplexing to speakers from another language and culture.

Unfortunately, many prose-translators fail to understand that a literary text is a combination of a complex set of systems that exist in a dialectical relationship with other sets outside its boundaries; this kind of failure has regularly led them to concentrate on particular parts of a text at the cost of others. It seems to be easier for the (careless) prose-translator to consider content as separable from form. In this connection, a suitable example shows what may happen when a translator emphasises content at the expense of the entire structure.

Initially, the translation of literary works - novels, short stories, plays, poems, etc. - is considered a literary recreation in its own right. However, as far as the solutions are concerned, the prose-translators should start with the careful adherence to the following principles:

1. a great understanding of the language, written and verbal, from which he is translating i.e. the source language;
2. an excellent control of the language into which he is translating i.e. the target language;
3. awareness of the subject matter of the book being translated;
4. a deep knowledge of the etymological and idiomatic correlates between the two languages; and
5. a delicate common sense of when to paraphrase or ‘translate literally’ and when to paraphrase, in order to guarantee exact rather than fake equivalents between the source- and target-language texts.

CONCLUION

In the end, since translation is simultaneously a theory and a practice, the translators, beside dealing with the difficulties inherent to the translation of prose, must think about the artistic features of the text, its exquisiteness and approach, as well as its marks (lexical, grammatical, or phonological). They should not forget that the stylistic marks of one language can be immensely different from another. “As far as the whole text is concerned, it is simply impossible to transfer all the message of the original text into the target text” (Yinhua, 2011: 169). However, the translators can try to find equivalence in translation and show the cautious nature of their assertions accordingly and request the readers to join and select which translation renders the thoughts, notions and words of the original text correctly.

REFERENCES

1. *The Translation Studies Reader*, Lawrence Venuti
2. *Why Translation Matters*, Edith Grossman
3. *On Translation*, Paul Ricoeur
4. Achebe, C. (1958). *Things Fall Apart*. London: Heinemann.
5. Adams, R. M. (1973). *Proteus, His Lies, His Truth*. New York: W.W. Norton.
6. Adams, H., & Searle, L. (Eds.). (1986). *Critical Theory since 1965*. Tallahassee: UP of Florida.
7. Baker, M. (1992). *In other words: A Coursebook on Translation*. Location: Publisher.
8. Bassnett, S. (1980). *Translation Studies*. London: Methuen & Co. Ltd.

ZAMONAVIY MENEJMENT TIZIMIDA RAHBARLIK USLUBLARINING TASNIFLANISHI

Ikromov Elyor Ibodulloyevich

Osiyo xalqaro universiteti "Iqtisodiyot" kafedrası o'qituvchisi.

<https://doi.org/10.5281/zenodo.10667095>

Annotatsiya. Ushbu maqolada Inson faoliyati turlicha bo'lib, turli xil yo'nalishga qaratilgan. Rahbarlar shuni yaxshi bilishi zarurki, agar ishlab chiqarishning kelajak muammolariga o'z vaqtida ahamiyat berilmasa, unda hozirgi vaqtda sxlarda, uchastkalarda yaxshi iqtisodiy ko'rsatkichlarga erishish mumkin bo'lmaydi. Shuning uchun ishlab chiqarishda usta, sex boshlig'i va boshqa rahbarlar istiqboldagi muammolarni, ilg'or mehnat usullarini qidirib topishi, ixtirochilik ishlarini ishlab chiqishi va ularni joriy qilishi, ishchilar malakasini, bilim saviyasini ko'tarishni yaxshi bilishi va uni amalga oshirishi kerak.

Kalit so'zlar: Rahbarlik uslublari, zamonaviy menejment tamoyillari, rahbar mehnati, rahbar, kichik biznes, boshqaruv xodimlari, kichik va o'rta tadbirkorlikda boshqaruv xodimlari.

CLASSIFICATION OF LEADERSHIP STYLES IN THE MODERN MANAGEMENT SYSTEM

Abstract. In this article, human activity is different and focused on different directions. Managers should know that if the future problems of production are not given importance in time, then it will not be possible to achieve good economic indicators in workshops and sections. Therefore, in production, the foreman, the head of the workshop and other leaders should look for prospective problems, advanced work methods, develop inventive works and introduce them, know well how to improve the skills and knowledge of workers and implement it.

Key words: Leadership styles, modern management principles, leadership work, leader, small business, management staff, management staff in small and medium enterprises.

КЛАССИФИКАЦИЯ СТИЛЕЙ ЛИДЕРСТВА В СОВРЕМЕННОЙ СИСТЕМЕ УПРАВЛЕНИЯ

Аннотация. В данной статье деятельность человека различна и ориентирована на разные направления. Руководители должны знать, что если вовремя не придать значение будущим задачам производства, то добиться хороших экономических показателей в цехах и участках не удастся. Поэтому на производстве мастер, начальник цеха и другие руководители должны искать перспективные задачи, передовые методы работы, разрабатывать изобретательские работы и внедрять их, хорошо знать способы повышения квалификации и знаний рабочих и реализовывать их.

Ключевые слова: Стили лидерства, современные принципы управления, лидерская работа, лидер, малый бизнес, управленческий персонал, управленческий персонал на малых и средних предприятиях.

Korxonalarni boshqarilishida turli rahbarlar va menejerlarni uchrashish mumkin, ular boshqaruvni turli usul va uslublari asosida amalga oshirib boradilar. Korxonalar yoki kompaniyalar boshqaruvini tashkil etishda boshqaruvchi shaxs o'zining rahbarlik uslublari mukammal joriy eta oladigan muhitni yaratishi kerak. Kompaniyalardagi ishchi-xodimlarni muvofiq tarzidagi boshqaruvini tashkil etishda u yoki bu darajadagi rahbarlik uslublari

foydalanishga to'g'ri keladi. Shunga binoan ijtimoiy psixologiyada rahbarlik uslublari uch xilga bo'linishi mumkin: avtokratik, demokratik va liberal.

Rahbarlikning avtokratik uslubi – yakkahokimlik asosida hukmronlikni ushlab turuvchi va amalga oshiruvchi rahbarlik uslubidir. Unga quyidagi belgilar xosdir:

- yakkahokimlik, bir o'zi bilgan tarzda qaror qabul qilish;
- ma'muriyatchilik, qo'l ostidagi xodimlarning ishiga doim aralashib turish;
- qattiqqo'llik, ya'ni xodimlarga nisbatan rahmdillik fazilatlarini bo'lmaydi;
- rasmiyatchilik, ayrim holatlarda, ya'ni rahbarning o'ziga ma'qul bo'lgan vaziyatlarda «so'z» va «ish» birligi bir biriga mos kelmay qoladi;
- ko'proq o'z fikrini ma'qullashni afzal ko'rish.

Avtokrat rahbar boshqariladigan jamoaning diqqat e'tiborini o'ziga qaratib oladi. Barcha hukmronlik uning qo'lida bo'ladi va barcha katta-kichik muammolarni, yakka o'zi hal qiladi. Qo'l ostidagilar bilan kam gaplashadi, talabchan, aksariyat holatlarda qo'rqitish usulini qo'llaydi. Agar qo'l ostidagilarning fikrini eshitishga to'g'ri kelsa, u buni o'z obro'yiga putur etkazayapti deb tushunadi. Xodimlarni fikrini tinglash ikkinchi darajali hisoblanadi. Avtokrat rahbar qo'l ostidagilar bilan sovuq muomalada bo'ladi. O'zining xonasini bezatishni yaxshi ko'radi, qabuliga kiruvchilarga qo'shimcha rasmiyatchiliklar ko'rsatadi. Xullas korxonada u rahbar ekanligini xodimlarning ongiga yaxshiroq singdirishga intiladi.

Avtokrat rahbar kamda-kam kuladi, uning ko'rinishi doim ish bilan band bo'lganini aks ettiradi. Agar avtokrat rahbarning duneqarashi torroq bo'lsa, o'zini aqlli ko'rsatishga urinadi. Uning asosiy belgisi shundaki, kam bilimli bo'lsa ham, itoatkor ishchi unga yoqadi. Unda tashkilotchilik qobiliyati, boshqaruvning umumiy madaniyati – kasb tayyorgarligi etishmaganda salbiy tomonlari tez biliniq qoladi. O'z ustidan zarur nazoratni yo'qotgan, bu kabi rahbar o'zini-o'zi idora qilolmasligi zolimga aylanishi, ishchilarni, inson qadrini pastga uruvchi bo'lishi mumkin.

Yuqoridagi fikrlar avtokrat rahbarning salbiy tomonlarini tavsiflaydi. Ammo shu bilan birga, avtokrat rahbar uslubida ijobiy belgilarni ham topish mumkin. Masalan, bu turdagi rahbarlar voqealarga tezkorlik bilan munosabat bildiradi. Chaqqon va donoligi bilan muammolarni yechimini tez hal etishga urinadi. Agar avtokrat rahbarning dunyoqarashi keng bo'lsa, u qiyinchiliklarni qo'rqmay bartaraf etadi. Ular tez va dalil qaror qabul qiladilar va ularni amalga oshiradilar. Bunday kadrlar o'zlariga ishonadilar va jamiyatga rahbarlik qilish qobiliyatiga erishadilar. Bu kabi uslubda ta'sir ko'lami tezlashadi, bu esa ishlab chiqarishda murakkab holat va sharoitlar yuzaga kelganida qo'l keladi.

Biroq, ba'zi bir rahbarlar o'zining ta'lim berish rolini «inson omili» zaruratini, ya'ni qo'l ostidagilar bilan munosabat madaniyatini tushunib etmasligi, sababli qattiq ma'muriyatchilikka aylanishiga olib keladi. Bu kabi avtokrat rahbarlar tashkilot jamoalarining fikri bilan hisoblashmay jamoaning ishlash qobiliyatiga salbiy ta'sir ko'rsatishi mumkin.

Rahbarlikning demokratik uslubi o'zaro munosabatlarda tenglikni ko'zlaydigan, muzokaralarda ochiq fikrlar aytadigan, kamchiliklarni yuzma-yuz holatda hal etishga kirishadigan rahbarlik uslubidir. Aslida demokratiya so'zi yunoncha «demos» so'zidan kelib chiqqan bo'lib, «xalq» ma'nosini bildiradi. Demak, demokratiya xalq hokimligini anglatadi. Demokratik yondashuv esa odamlar manfaatini ko'zlaydigan yondashuvni aks ettiradi. Demokratik rahbarlik uslubida rahbar bo'ysunuvchilarning o'zaro munosabatini, o'zaro

hurmatini, ishonchini, xodimlarning fikrlarini inobatga olib boshqaradi. Bu esa xalq fikri bilan hisoblashish demakdir. Demokratik rahbarlik uslubi quyidagicha belgilarni o'ziga qamrab olgan:

- muammolarni hamkorlik asosida hal etish;
- qabul qilingan qarorlarni ish bajaruvchilarga yaxshilab tushuntirishga intilish;
- qo'l ostidagi xodimlarning tashabbusini qabul qilish va qo'llash;
- demokratik rahbar qaror qabul qilishdan avval, uni xizmatchilar orasida muhokama qiladi, ularga jamoadagi ishlar ahvoli haqida axborot berib boradi, bunda u muvaffaqiyatlar va qiyinchiliklarni ochiqdan ochiq gapirib beradi;
- demokrat rahbar o'ziga aytilgan tanqidni to'g'ri qabul qiladi va bunga munosabatini fikri asosida ifodalaydi;
- ishchi va xizmatchilar bilan bo'lgan muomalada o'zining ustunligini sezdirmaydi;
- barcha ishni kengashish asosida echimini topishga intiladi;
- ochiqlik va oshkoralikni ustun qo'yadi.

Rahbarlikning demokratik uslubi tobe xodimlarning tashabbuslarini taraqqiy ettirish, o'z huquqlari doirasida o'zlarini erkin tutishlari uchun yaxshi sharoit yaratadi. Bunda boshqaruv jamoalarining dunyo qarashlarini umumiyligi va rahbarning yuqori obro'ga egaligi aniq ko'zga tashlanadi. Bunday rahbarlik uslubini amaliyotda uzluksiz qo'llash juda qiyin. Buning uchun demokrat rahbar idel shaxs sifatida barcha ishlarga o'z vaqtida ulgurib ishlashi lozim.

Rahbarlikning liberal uslubi insonning betaraflikka xos fazilatlarini qamrab olgan uslubdir. Chunki "liberall so'zi rahmdil, saxiy, olijanob degan ma'noni anglatadi. Rahbarlikning bu uslubi o'ziga xos xususiyatga ega. Rahbar o'zining rahbarlik holatini namoyish etmaydi, aksincha, u bundan uyaladi va uning o'zi yot bo'lgan xodimalarning taraqqiy etishiga sharoit yaratib qo'yganligini bilmay qolishi mumkin. Korxonaning eng ustuvor vazifalarini bajarishga kirishganday bo'ladi, lekin ularga aralashmaydi. Ko'proq qo'l ostidagilar bilan kelishib ishni tashkillaydi. Qo'l ostidagilarga hurmat bilan murojaat qiladi va «juda iltimos qilaman», degan iboralarni qo'llash asosida ishlaydi.

Qo'l ostidagilar fikrini vaqti yo'q bo'lsa ham sabr bilan, erinmay tinglaydi. Ishchi-xodimlar taklifidan foydali fikrlarni izlaydi va ularni hayotga tadbiiq qilishga harakat qiladi. O'zining sipoligi yoki uyatchanligi uchun «birinchi qatorlardan» qochadi. O'zini o'zi oshkoraligini yoqtirmaydi. Ammo, bu ijobiy tomonlar tobe xodimlarga yoqadi va ularning ayrimlari rahbarning bu xislatlaridan boshqa niyatlarda foydalanishi mumkin.

Rahbarlikning liberal uslubiga quyidagi belgilar xos:

- liberal rahbar ishda uncha faol emas;
- hamma ishlarga aralashishni yoqtirmaydi;
- begonalar ta'siriga oson bo'ysinadi va bevaqt qabul qilingan qarorlardan tezda voz kechadi;
- murakkab vaziyatlarda ikkilanish juda kuchli, unda bir fikrga kelishlik va izchillik xususiyati juda sust;
- xodimlarga nisbatan o'ta umshoq va muloyimdir;
- qo'l ostidagilar bilan munosabatni buzmaslik uchun jiddiy tadbiiq va harakatlardan o'zini tiyadi.

Yuqoridagi fikrlar asosida 1-jadvalda rahbar uslublari tahlilining tasniflanishini va rahbarlarni qo'l ostidagilar bilan o'zaro munosabatlaridagi o'lchamlarini keltirdik. Ko'rib

chiqilgan uch tur uslubni qo‘lidaydigan rahbarlar o‘zlarining kundalik ishlarida o‘ziga xos turdagi boshqaruv qoidalariga suyanadilar. Masalan, bir xil masalani echashda, bir turdagi ish bajarishda va muayyan natijaga ega bo‘lishda, ular turli yo‘l va uslublardan foydalanadilar, ya‘ni ular o‘z uslublarini ishlab chiqadilar. Xususan, shaxsni moddiy rag‘batlantirish masalasi avtokrat demokrat va liberal rahbarlar tomonidan turlicha tushuniladi.

Rahbarlik uslublarining turkumlanishi

1-jadval

Rahbar va qo‘l ostidagilarni o‘zaro munosabatlarining ko‘rsatkichlari	RAHBARLIK USLUBLARI		
	Avtokratik	Demokratik	Liberal
Qarorlarni qabul qilish usuli	Muammolarni yakka yechadi	Qarorni qabul qilishdan avval qo‘l ostidagilar bilan maslahatlashish.	Yuqori rahbarni ko‘rsatmasini yoki kengash qarorini kutadi
Qarorni ijrochilarga etkazish usuli	Farmon, buyruq beradi	Taklif qiladi, iltimos qiladi	Iltimos qiladi, yalinadi
Javobgarlikni taqsimlash	O‘z zimmasiga oladi yoki qo‘l ostidagilarga yuklaydi	Javobgarligini xuquqlarga qarab taqsimlaydi	O‘zidan xamma javobgarliklarni olib tashlaydi
Kadrlar tanlashga munosabati	Malakali xizmatchilardan qo‘rqadi, ulardan ozod bo‘lish yo‘lini qidiradi	Ishbilarmon, o‘qimishli ishchilarni tanlab oladi	Kadrlar tanlash bilan shug‘ullanmaydi
Shaxsiy bilim etshmasligiga bo‘lgan munosabati	Hamma narsani biladi va bajara oladi deb hisoblaydi	O‘z malakasini uzluksiz oshirib boradi, tanqidga ijobiy qaraydi	O‘z bilimini to‘ldirib boradi, bilim olishni ostidagilarga maslaxat beradi
Aloqa qilish uslubi	Oraliq saqlaydi, muomalaga kirishmaydi	Do‘stona munosabatdagi muomalani yoqtiradi	Aloqa qilishdan qo‘rqadi, boshqalar tashabbusi bilan muomala qiladi
Qo‘l ostidagilar bilan bo‘lgan munosabat xususiyati	Kayfiyatga qarab	tekis, doimiy o‘zini o‘zi nazorat qiladi	Yumshoq kelishib ketadi

Intizomga munosabati	Rasmiyatchilik, qattiq intizom tarafdori	Ma'noli intizom tarafdori, odamlarga qarab munosabatda bo'lish tarafdori	Yuzaki tartib tarafdori
Qo'l ostidagilarga ma'naviy ta'sir ko'rsatishga munosabati	Jazo berishni asosiy tarbiya usuli deb biladi.	Doim turli rag'batlantirishlarni ishlatadi	Huddi shunday harakat qiladi

Yuqoridagi uslublardan tashqari ma'muriy buyruqbozlik tizimidan ma'lum bo'lgan yana bir boshqaruv uslubi borki, bu byurokratik uslubdir. Boshqaruvni byurokratik uslubi – bu shunday boshqaruvki, unda shakllar mohiyat ustidan ustuvorlik qiladi. Boshqacha aytganda, unda rahbar boshliq sifatida yuqoridan tasdiqlangan hujjatga asosan majburiyatlarni amalga oshirilishini, bu majburiyatlar va tavsiyanomalar o'z vaqtida va aniq bajarilishini talab qiladi. Hozirgi kunda byurokratik uslub eskirgan hisoblanib, davr talabiga mos emas va bunday uslublardan foydalanishga chek qo'yilgan.

Xulosa qilib aytganda, zamonaviy menejment tizimida rahbarlikni olib borish juda murakkab jarayon bo'lib, boshqaruv uslublarini qo'llashda qobiliyat bilan birga muayyan bilimga ega bo'lish kerak. Korxonalar yoki kompaniyalar boshqaruvini tashkil etishda menejment uslublaridan foydalanish nafaqat o'rinli balki, juda ham zarurdir. Rahbarlikning u yoki bu uslublarini qo'llash menejerlarning bilimi, saviyasi, dunyoqarashi va boshqaruvchilik qobiliyatining naqadar mukammalligiga juda bog'liq bo'ladi.

REFERENCES

1. Khudoynazarovich, S. A. (2021). An Opportunity of Internet Marketing in Tourism Sphere. *International Journal on Economics, Finance and Sustainable Development*, 3(3), 356-361.
2. Шадиев, А. Х. (2020). Факторы, влияющие на развитие экотуризма. *Достижения науки и образования*, (5 (59)), 31-32.
3. Bazarova, M. . (2024). DISTINCTIVE FEATURES OF PERSONAL MANAGEMENT IN THE ACTIVITIES OF COMMERCIAL BANKS. *Modern Science and Research*, 3(1), 563–567.
4. Supiyevna, B. M. (2022). Innovatsion iqtisodiyotda inson kapitalini boshqarish tizimini takomillashtirish.
5. Bahodirovich, K. B. (2023). EVOLUTION OF THE AUDITING PROFESSION IN THE SMART MACHINE AGE. *Gospodarka i Innowacje.*, 41, 450-454.
6. Khalilov Bahromjon Bahodirovich. (2023). The International Financial Reporting Standards (IFRS) Mean to Businesses and Investors in Uzbekistan. *Miasto Przyszłości*, 42, 746–750.
7. Jumayeva, Z. (2024). ROLE OF THE STATE IN REGULATING THE ECONOMY. *Modern Science and Research*, 3(1), 511-516.
8. Bustonovna, J. Z. (2023). INVESTMENTS IN HUMAN CAPITAL AND PECULIARITIES OF THIS PROCESS IN UZBEKISTAN. *International Journal of*

- Education, Social Science & Humanities. Finland Academic Research Science Publishers, 11(8), 36-44.
9. Abidovna, A. S. (2023). MODERN TRENDS IN MANAGEMENT STRATEGIES AND THEIR APPLICATION IN COMMERCIAL BANKS. *Gospodarka i Innowacje.*, 41, 326-332.
 10. Shamsiya, A. (2023). HR MANAGEMENT AND COACHING IN THE INNOVATIVE ECONOMY AS A METHOD OF BUSINESS MANAGEMENT. *Modern Science and Research*, 2(10), 712–717.
 11. Sodikova, N. (2024). OTMda “Iqtisodiyotda axborot-kommunikatsiya texnologiyalari va tizimlari” fanini o ‘qitishda raqamli texnologiyalarning o ‘rni. *Modern Science and Research*, 3(1), 1-4.
 12. To'rayevna, S. N. (2024). TADBIRKORLIK SOHASINI MALAKALI KADRLAR BILAN TA'MINLASHNING ASOSIY YO'NALISHLARI.
 13. Hakimovich, T. M. (2023). BOSHQARUVCHILARNING SAMARADORLIKKA ERISHISHDAGI PROFESSIONALLIGI. *Gospodarka i Innowacje.*, 42, 421-425.
 14. Hakimovich, T. M. (2023). TA'LIM TIZIMI BOSHQARUVIDA PEDAGOGIK TAHLIL. *Gospodarka i Innowacje.*, 42, 415-420.
 15. Jumayeva, Z. (2024). THE NEED FOR AN INNOVATIVE APPROACH IN MANAGING ORGANIZATIONS. *Modern Science and Research*, 3(1), 557–562.
 16. Jumaeva, Z. (2021). Modern trends in the economic development of the regions of Uzbekistan. *InterConf*.
 17. Akbarovna, N. N., & Bahodirovich, X. B. (2023). AKSIYADORLIK JAMIYATLARIDA MOLIYAVIY HISOBOTNING XALQARO STANDARTLARI ASOSIDA MOLIYAVIY HISOBOTLARINI TUZISH TARTIBI.
 18. Nargiza, N. (2023). THE ROLE OF PROPERTY RELATIONS IN SOCIETY. *Modern Science and Research*, 2(12), 889-893.
 19. Ikromov, E. (2024). THEORETICAL FOUNDATIONS FOR THE ORGANIZATION AND CAPACITY BUILDING OF EXECUTIVE EMPLOYEE LABOR IN PUBLIC ADMINISTRATION BODIES. *Modern Science and Research*, 3(1), 939-946.
 20. Ibdulloyevich, I. E. (2023). MAHALLALARDA KAMBAG'ALLIKNI QISQARTIRISH VA TADBIRKORLIKNI RIVOJLANTIRISHNI TAKOMILLASHTIRISH. *Gospodarka i Innowacje.*, 42, 504-507.
 21. Ibdulloyevich, I. E. (2023). MAHALLIY BUDJET DAROMADLARINI PROGNOZLASHTIRISHNI TAKOMILLASHTIRISHDAGI MUAMMOLAR.
 22. Базарова, М. С., Шарипова, М., & Нуруллоев, О. (2021). “РАҚАМЛИ ИҚТИСОДИЁТ” ДА АҲОЛИНИНГ ИШ БИЛАН БАНДЛИГИ ХУСУСИЯТЛАРИ. *САМАРҚАНД ДАВЛАТ УНИВЕРСИТЕТИ*, 482.
 23. Bakhodirovich, K. B. (2023). International accounting models and their characteristics in the conditions of innovative economy. *Zien Journal of Social Sciences and Humanities*, 21, 56-60.
 24. Alimova, S. O. FEATURES OF THE STRATEGIC MANAGEMENT SYSTEM OF INDUSTRIAL ENTERPRISES.

25. Raxmonqulova, N. (2024). IMPORTANCE OF PERSONNEL MANAGEMENT IN BUSINESS DEVELOPMENT. *Modern Science and Research*, 3(1), 13-17.
26. Mirzabek, T. (2023). Marketing Kommunikasiyalari Tizimida Og'r Muloqotlar Xususiyatlari. *Innovations in Technology and Science Education*, 2(14), 388-391.

OYBEKNING “BOLALIK XOTIRALARIM” KITOBINING TARBIVAVIY
AHAMIYATI

Tolmasbek Tillayev

Ilmiy rahbar.

Sabina Nurullayeva

Toshkent to‘qimachilik va yengil sanoat instituti talabasi.

<https://doi.org/10.5281/zenodo.10667129>

Annotatsiya. Dunyoda ma’naviy va marifiy hamda tarbiyaviy jihatdan o‘ta yetuk va nodir asarlar talaygina. Shu jumladan buyuk adibimiz Muso Toshmuhammad o‘g‘li Oybekning ham bu borada asarlari yuksak ma’naviyat bo‘lishi bilan bir qatorda tarbiyaviy ahamiyati ham cheksizdir. Biz tadqiq qilgan “Bolalik xotiralarim” kitobining ham yoshlarimiz tarbiyasida tutgan muhim rolini ko‘rsatib o‘tmoqchimiz.!

Kalit so‘zlar: “Bolalik xotiralarim”, Turg‘un, A‘zam, Qodir, Hoji, Musavoy.

EDUCATIONAL SIGNIFICANCE OF OYBEK'S BOOK "CHILDHOOD
MEMORIES"

Abstract. In the world, there are many very mature and rare works in terms of spiritual, educational, and educational aspects. Including the works of our great writer Musa Tashmuhammad son Oybek in this regard, besides being highly spiritual, their educational value is also unlimited. We want to show the important role of the book "My childhood memories" in the education of our youth.

Keywords: "My childhood memories", Turgun, Azam, Kadir, Haji, Musavoi.

ОБРАЗОВАТЕЛЬНОЕ ЗНАЧЕНИЕ КНИГИ ОЙБЕКА «ВОСПОМИНАНИЯ
ДЕТСТВА»

Аннотация. В мире существует множество очень зрелых и редких произведений с точки зрения духовного, просветительского и просветительского аспектов. В том числе и произведения нашего великого писателя Мусы Ташмухаммада сына Ойбека в этом плане, помимо того, что они высокодуховны, их просветительская ценность также безгранична. Мы хотим показать важную роль книги «Воспоминания моего детства» в воспитании нашей молодежи.

Ключевые слова: «Воспоминания моего детства», Тургун, Азам, Кадир, Хаджи, Мусавой

XX asr o‘zbek adabiyotining rivojiga ulkan va bebaho hissa qo‘shgan ulug‘ adib, shoir, olim, jamoat arbobi O‘zbekiston xalq yozuvchisi Muso Toshmuhammad o‘g‘lili Oybekning o‘zbek xalqining milliyligi, o‘ziga xos mentaliteti hamda yoshlarning ma’naviy barkamol bo‘lishi va komil inson darajada tarbiya topishida yuksak darajada xizmat qiladigan nodir asarlari mavjud bo‘lib, ulardan biri uning “Bolalik xotiralarim” asaridir.[1]

Oybekning “Bolalik xotiralarim” qissasi avtobiografik xarakterda bo‘lib, uning bosh qahramoni – Musavoy, ya’ni bo‘lajak adibning o‘zidir. Qissa bola tilidan hikoya qilinadi. Undagi voqealar Oybekning bolalik xotiralaridir, lekin muallif faqat xotiralar bilan cheklanib qolmasdan, o‘sha davrning yirik voqealarini ham tasvirlaydi.

Qissa voqealari XX asrning 10-yillarida kechadi. Bu davr adibning ayni bolalik davridir. Adabiyotshunos Abdug‘afur Rasulovning ta’kidlashicha, Oybek davrlarni yaxshi eslaydi.

Aniqrog‘i, XX asrning 10-yillari voqeligi odamlari Oybek ijodining o‘q ildizidan birini belgilaydi. U “Bobom”, “Bolalik xotiralarim”, “Baxtigul va Sog‘indiq”, “Ulug‘ yo‘l” asarlarida shu davrni tasvirlaydi. Demoqchimizki, Oybek ijodini o‘rganganda biografik metodni zinhor unutmash kerak. [2]

Oybekning “Bolalik xotiralarim” qissasi estetik janrda yozilgan. Asarda bosh qahramonning biografiyasi xalq hayoti davr hodisalari ijtimoiy o‘zgarishlar bilan uzviy bog‘liq holda tasvirlangan. Qissada bosh qahramon Musavoyning biografiyasini hikoya qilish orqali o‘sha yillardagi xalq hayotining keng haqiqiy manzarasi chizilgan. Qissa o‘z uslubining mayinligi lirizmga boyligi, voqealar mantig‘ining kuchliligi va izchilligi, obrazlarning aniqligi, qissa tilining ravon va jozibadorligi bilan kitobxonlarga manzur bo‘ladi.

Oybek bu qissani yozish bilan birga o‘zining bolalar dunyosini, kichkintoylar psixologiyasini qanchalik chuqur bilishini namoyish etadi. Chunki bu asarda bolalar xarakteri va psixologiyasining turli xil, hatto ba‘zan ko‘z ilg‘mas darajada nozik bo‘lgan murakkab tomonlari ham mohirlik bilan ochib berilgan.

Oybekning “Qutlug‘ qon” romani voqealari bilan “Bolalik xotiralarim” qissasi voqealari bir-biriga o‘xshaydi. Adabiyotshunos olim Matyoqub Qo‘shjonov ta’kidlaganidek: “Tarixdan ma’no izlashni Oybek umrining oxirigacha davom qildirdi. U o‘zining “Bolalik xotiralarim” qissasida temirchi Jo‘ra, Tursunlar va Yo‘lchilar davriga murojaat qiladi. Bolalikda temirchi jo‘rani eslatadigan kosib va hunarmandlar obrazini yaratdi.”

“Bolalik xotiralarim” qissasida Turg‘un, A‘zam, Ahmad, Qodir, Hoji, Sobir kabi Musavoyning tengqurlari va o‘rtoqlarining obrazlari ham berilgan. Ularning har biri o‘z shaxsiy qiyofalariga ega. Qodir ko‘rinishdan mo‘min-qobilga o‘xshab tuyulsa-da, ammo jahldor. Ahmad oshiqboz, tentakroq, Hoji mardikorning o‘g‘li quvgina, Sobir kichkina bo‘lsa ham pishiqqina.

Ularning turmush tarzi turlicha. Kattaroq bolalar oshiq, chillak o‘ynaydilar, kichik bolalar esa tol novdalaridan ot qilib minadilar. Bu borada Turg‘un obrazi fe‘l-atvoridagi sergaplik, toqatsizlik, shartakilik bilan birmuncha ajralib turadi.

Oybek o‘sha davr tashvishlari bolalar hayoti va taqdirida ham ma’lum darajada aks etganligini mahorat bilan tasvirlaydi. Ushbu go‘zal asari bila keng kitobxonlar qalbini zabt etgan adib nafaqat katta yoshli kitobxonlar balki beg‘ubor bolalar qalbini ham ushbu betakror durdonasi bilan zabt etishga muvaffaq bo‘ldi.

Ushbu asarda butun dunyo bolalarining beg‘uborligi, o‘zbek xalqining bolalari turmush tarzi, ularning kechinmalari hamda bolalarimiz milliy o‘yinlar haqida ham batafsil so‘z yuritiladi.[3]

Xulosa

Xulosa o‘rnida shuni aytish mumkinki “Bolalik xotiralarim” qissasi XX asrdagi eng chiroyli asarlardan biridir. U o‘sha davrning kamtarin va achinarli qishloq hayoti-yu bolalarning quvnoqligi, ularning turmush tarzi-yu, kundalik hayoti, o‘zbek bolalarining milliy o‘yinlari haqida ham batafsil so‘z yuritilgan. Shu bilan birga ota-onalarning bolalar hayotidagi o‘rni ham chiroyli tarzda yoritib berilgan.

REFERENCES

1. <https://kitoblardunyosi.uz/oybek-bolalik-xotiralarim>
2. Muso Toshmuhammad o'g'li. "Bolalik" (qissa). Toshkent. 1969.
3. <https://malumot.ru/muso-toshmuhammad-o%CA%BBg%CA%BBli-oybek/>

OLIV TA'LIM JARAYONI SIFATINI INNOVATSION YONDASHUVLAR ASOSIDA OSHIRISHNING ILMIIY-NAZARIY ASOSLARI

Musayeva Amina Karamatovna

Osiyo Xalqaro Universiteti

Tarix va filologiya kafedrasida assistenti.

E-mail: musayevaaminakaramatovna@oxu.uz

<https://doi.org/10.5281/zenodo.10667198>

Annotatsiya. Ushbu maqolada oiliy ta'lim jarayoni sifatini oshirish orqali talabalarning kasbiy kommunikativ kompetentsiyasini rivojlantirishga qaratilgan rus tilidagi amaliy mashg'ulotlarda interfaol usullardan foydalanishning asosiy tushunchalarini berishning ilmiy-nazariy asoslari yoritiladi hamda kelajak kasbining mohiyatini aks ettiruvchi innovatsion ta'lim texnologiyalari kasbiy kasbni shakllantiruvchi mohiyatlar ochib beriladi.

Kalit so'zlar: innovatsion yondashuv, interfaol usullar, pedagogik texnologiyalar, kommunikativ-faol yondashuv, nutq madaniyati, fanlararo integratsiya, innovatsion texnologiyalar, didaktik jarayon, kongnitiv faoliyat.

SCIENTIFIC AND THEORETICAL BASIS OF INCREASING THE QUALITY OF THE HIGHER EDUCATION PROCESS BASED ON INNOVATIVE APPROACHES

Abstract. In this article, the scientific-theoretical basis of providing the basic concepts of the use of interactive methods in practical classes in the Russian language, aimed at improving the quality of the family education process, and the development of professional communicative competence of students, and the essences of innovative educational technologies that reflect the essence of the future profession, and the essences of the professional profession are revealed.

Key words: innovative approach, interactive methods, pedagogical technologies, communicative-active approach, speech culture, interdisciplinary integration, innovative technologies, didactic process, cognitive activity.

НАУЧНО-ТЕОРЕТИЧЕСКИЕ ОСНОВЫ ПОВЫШЕНИЯ КАЧЕСТВА ВЫСШЕГО ОБРАЗОВАНИЯ НА ОСНОВЕ ИННОВАЦИОННЫХ ПОДХОДОВ

Аннотация. В данной статье обосновываются научно-теоретические основы обоснования основных концепций использования интерактивных методов на практических занятиях по русскому языку, направленных на повышение качества процесса семейного воспитания, а также сущность инновационных образовательных технологий, отражающих суть Будущая профессия, раскрыты сущности профессиональной профессии.

Ключевые слова: инновационный подход, интерактивные методы, педагогические технологии, коммуникативно-деятельный подход, культура речи, межпредметная интеграция, инновационные технологии, дидактический процесс, познавательная деятельность.

Ta'limdagi innovatsiyalar ta'lim mazmuni, ta'lim muassasalari tuzilmasi, ta'lim jarayonlari texnologiyasi, o'qitish va tarbiyalash metod va vositalarining o'zgarishi bilan bog'liq. Innovatsiyalar ta'limni boshqarish mexanizmiga ham tegishli.

“Innovatsiya” atamasining paydo bo'lishi “rivojlanish” atamasining uzoq davom etgan evolyutsiyasi bilan bog'liq bo'lib, u Aristotelning falsafiy ta'limotiga mos ravishda, so'ngra

klassik lotin adabiyotida paydo bo'lgan. Ammo shuni ta'kidlash kerakki, u oddiy ma'noda ishlatilgan: Aristotelda "fikrlarni ochish"; Tsitseronning "kitobning ochilishi". Faqat N. Kazanskiy bilangina bu tushuncha chinakam falsafiy mazmun kasb etdi, ya'ni: chiziq - nuqtaning ochilishi. Faylasuf olim bu so'zni falsafiy atama sifatida yangi shakllanish, eskining yangiga aylanishi jarayonini ifodalash uchun ishlatgan birinchi olim bo'ldi.

Ta'limdagi innovatsion texnologiyalar - bu ma'lum mexanizm bo'lib, u orqali ta'lim tizimining yangi vosita va usullaridan foydalaniladi, hamda real dunyoda gavdalanadi. Endi ko'pchilik "interfaol texnologiyalar va usullar", "innovatsiyalar", "multimedia o'quv materiallari" va boshqalar kabi tushunchalarni biladi va eshitib bo'lgan.

Xo'sh, Innovatsiyalar ta'limga qanday ta'sir qiladi?

“Innovatsiya” atamasining paydo bo'lishi “rivojlanish” atamasining uzoq davom etgan evolyutsiyasi bilan bog'liq bo'lib, u Aristotel falsafiy ta'limotiga mos ravishda, so'ngra klassik lotin adabiyotida paydo bo'lgan. Ammo shuni ta'kidlash kerakki, u oddiy ma'noda ishlatilgan: Aristotelda "fikrlarni ochish"; Tsitseronning "kitobning ochilishi". Faqat N. Kazanskiy bilangina bu tushuncha chinakam falsafiy mazmun kasb etdi, ya'ni: chiziq - nuqtaning ochilishi. Bo'ri K.F. bu so'zni falsafiy atama sifatida yangi shakllanish, eskining yangiga aylanishi jarayonini ifodalash uchun ishlatgan birinchi olim bo'ldi.

Fanda “innovatsiya” atamasi birinchi marta 19-asrda antropologiya va etnografiya fanlarini o'rganishda qo'llanila boshlandi. 20-asrda J.A.Shumpeter “innovatsiya” atamasini iqtisodiy kategoriya sifatida ilmiy jihatdan muomalaga kiritdi. Uning ilmiy ishlari yangi bilim sohasi - innovatsiya - inson faoliyatining yangi turlari va usullarini ijtimoiy-madaniy me'yor va qonuniyatlarga aylantirish haqidagi fanning shakllanishiga asos bo'ldi. XXI asr boshlariga kelib inson o'zining intellektual takomillashuvi jarayonida innovatsiyalarni yaratish orqali o'z-o'zini rivojlantirishning muhim qobiliyatidan faol foydalana boshladi. To'xtovsiz intellektual bilimni o'z faoliyatining maqsadi va shakli sifatida tanlagan shaxs o'zini va tevarak-atrofnii bilish, bilim sohasini yanada kengaytirishda o'z aql-zakovati kuchidan foydalanish kabi noyob qobiliyatga ega bo'ladi. Shuni ta'kidlash kerakki, innovatsion jarayonlar faoliyat turlarini o'zgartirmaydi, balki ularning texnologik qobiliyatini to'g'ridan-to'g'ri ishlab chiqarish kuchi sifatida ishlatish, odamlarni boshqa biologik mavjudotlardan ajratib turadigan narsa - yangi bilimlarni yaratish, tafakkurni o'stirish qobiliyatidir.

Yuqorida aytilganlarga asoslanib, innovatsiya mazmunini ijtimoiy-madaniy tizimlarning taraqqiyoti jarayonida o'zgarib turadigan inson ehtiyojlarini qondirish maqsadida innovatsiyalarni yaratish, tarqatish va foydalanishning murakkab jarayoni sifatida ko'rsatish mumkin. Har qanday yangilik - bu allaqachon mavjud bo'lgan eskilik yoki narsaning o'zgarishi.

Innovatsion jarayonlar pedagogik faoliyat sohasini ham chetlab o'tmadi. Pedagogik jarayondagi innovatsiyalarni rivojlanish yo'lini tutgan oily ta'lim muassasasidagi o'zgarishlarning alohida holati sifatida ham ko'rish mumkin. Shuni esda tutish kerakki, ta'lim muassasalari o'zgarishlarning o'zi uchun emas, balki kengroq rivojlanish jarayonining bir qismi bo'lganligi sababli o'zgaradi va atrofdagi jamiyat, uning talablari va imkoniyatlariga javob berishi kerak bo'ladi.

Ular o'zlari faoliyat ko'rsatayotgan tashqi muhitga doimo moslashishga majbur bo'lib, ayni paytda uning o'zida ham o'zgarishlar yuzaga keladi va sifat-samaraning yuksalishiga olib

boradi. Ta'lim muassasasidagi innovatsion o'zgarishlar, R.V. Ovcharovning fikricha, quyidagi jihatlarga taalluqli bo'lishi mumkin:

- asosiy tuzilmada, foydalaniladigan texnologiyada;
- moddiy-texnik va uslubiy ta'minlashda;
- boshqaruv tuzilmalari va jarayonlarida;
- tashkiliy madaniyatda;
- xalqning o'zida;
- tashkilot faoliyati samaradorligida va boshqalar.

V.A. Liaudisning fikricha, bugungi kunda jamiyatda sodir bo'layotgan o'zgarishlar doimo ta'lim muassasalari ishidagi sifat o'zgarishlarga sabab bo'ladi. "Innovatsiya" va "takomillashtirish" tushunchalari o'rtasidagi munosabat e'tiborga loyiqdir. L.I. Bojovichning nuqtai nazariga asoslanib shuni ta'kidlash mumkinki, innovatsiyaning maqsadi - faoliyat samaradorligini, uning sifatini oshirish, xodimlar va "mijozlarning" ish natijalaridan qoniqishini oshirish; innovatsiya tushunchasi tadbirkorlikda - e'tibor, "hushyorlik" bilan ham belgilanadi va ishni yaxshilash uchun yangi imkoniyatlaryaratadi. "Innovatsiya" va "takomillashtirish" so'zlari o'rtasidagi asosiy farq shundaki, innovatsiya qo'shimcha qiymat yaratishga imkon beradi va uni amalga oshirish bilan bog'liq. Ushbu yondashuv doirasida innovatsiya muvaffaqiyatli amalga oshirilmaguncha va natija bermaguncha innovatsiya hisoblanmaydi. Innovatsiya jarayonlarni, mehnat "mahsulotlarini" va faoliyatni (innovatsion faoliyatni) tashkil etish strategiyasini tubdan va bosqichma-bosqich o'zgartirishni nazarda tutishi mumkin. Shunday qilib, innovatsiya turli nuqtai nazardan - texnologiya, iqtisodiy rivojlanish, siyosiy masalalar, pedagogik jarayondagi o'zgarishlar va boshqalar bilan bog'liq holda ko'rib chiqiladi. Shunga ko'ra, ilmiy adabiyotlarda bu mavzuda turli xil yondashuvlar mavjud. Shu bilan birga, o'rnida aytish kerakki, umumiylikni ham aniqlash mumkin: innovatsiya deganda odatda yangi va o'ziga xos foydali va samarali narsalarni joriy etish tushuniladi (masalan, yangi mexanizmlar, usullar, texnikalar, mahsulotlar, xizmatlar). Innovatsiya insonning ma'naviy ehtiyojlari, ijtimoiy va siyosiy o'zgarishlar, ijtimoiy hayotdagi yangi hodisalar bilan bog'liq. Ularning tashqi ko'rinishi jamiyatning yangi hayot sifatiga, ta'limning yangi sifatiga bo'lgan ehtiyojining ortib borayotganidan dalolat beradi.

Miniyarov V.M. oily ta'limdagi innovatsion yondashuvlar zamonaviy ilm-fanning diqqat-e'tibori mavzusi ekanligini ta'kidlaydi. Ilmiy-tadqiqot ishlari bir qator yo'nalishlarda olib boriladi: innovatsion pedagogik faoliyatning mohiyati, uning tuzilishi va tasnifi; pedagogik innovatsiyalarni qo'llash va amalga oshirish mexanizmlari; innovatsion faoliyatning umumiy va o'ziga xos xususiyatlari; innovatsiya

Zamonaviy ta'lim tizimida qanday innovatsion texnologiyalardan foydalanish mumkin?

- Zamonaviy ta'lim texnologiyalari
- Muammoli ta'lim texnologiyasi
- Ko'p bosqichli o'qitish
- O'qitishning tadqiqot usuli
- Ma'ruza-seminar kredit tizimi texnologiyasi
- O'qitishda o'yin usullaridan foydalanish texnologiyasi
- Hamkorlikda texnologiyani o'rganish
- Axborot-kommunikatsiya texnologiyalari

O'qituvchilar zamonaviy ilm-fanning innovatsion yutuqlaridan foydalanishi orqali oliy ta'lim sifatini oshirishini ta'minlashning asosiy jihatlarini ko'rib chiqdik. Ta'limdagi innovatsiyalar ta'lim mazmuni, ta'lim muassasalari tuzilmasi, ta'lim jarayonlari texnologiyasi, o'qitish va tarbiyalash usullari va vositalarining o'zgarishi bilan bog'liq. Innovatsiyalar ta'limni boshqarish mexanizmiga ham tegishli. Zamonaviy sharoitda innovatsion faoliyat ta'lim sifati va raqobatbardoshligini oshirishning eng muhim vositasi hisoblanadi. Innovatsion yondashuv ta'lim va fanning faol o'zaro ta'siri natijasida yangi bilimlarni yaratish jarayonida o'rganishni o'z ichiga oladi. Oliy ta'limni rivojlanishning innovatsion yo'liga o'tishga boshlang'ich bilimlar, o'quv jarayonining o'zi va ishlab chiqarish integratsiyasi orqali erishish mumkinligi ta'kidlanadi. Intellektual resurslar ta'lim amaliyotiga tobora ko'proq jalb etilmoqda. Ilmiy tadqiqot va ishlanmalar innovatsion ta'limning asosi va shartidir. Binobarin, fan va ta'limning rivojlanishi innovatsiyalarni o'zlashtirish va tarqatish maqsadi bilan birlikni ifodalaydi. Innovatsiya zamonaviy ta'limning eng muhim aqliy ilmiy faoliyati bo'lib, u global madaniy o'zgarishlar jarayoni sharoitida ta'lim tizimini, ayniqsa, kasbiy ta'limni rivojlanishning innovatsion yo'liga qayta yo'naltirishni talab qiladi. Bu talabalarning ijodiy faolligini rag'batlantirish, ularning ilmiy-tadqiqot ishlarini amalga oshirishda real ishtirok etishi, fan, kasb-hunar ta'limi va iqtisodiyot o'rtasidagi bog'liqlikning yangi shakllariga o'tish yo'nalishi bo'yicha o'quv dasturlarini qayta ko'rib chiqish va yangilashda ifodalanishi kerakligini anglatadi.

Oliy ta'limdagi innovatsiyalar murakkab jarayon bo'lib, unga ta'sir etuvchi ko'plab omillar orasida asosiyalaridan biri – dars beruvchini ajratib ko'rsatish mumkin. Innovatsiyalarning muvaffaqiyati uning yangilikka bo'lgan munosabatiga, ularni ishlab chiqishdagi ishtirokiga, ijodiy faolligiga bog'liq. Rivojlanayotgan ta'lim muassasasining innovatsion jarayonlarida bevosita ishtirok etuvchi aniq mutaxassislardan biri bu pedagogik psixologdir.

A.M. Matyushkin innovatsion faoliyat ko'p jihatdan unga mavjud psixologik tayyorlik tufayli amalga oshiriladi, deb ta'kidlaydi. Innovatsion faoliyatga tayyorlik bilan biz o'qituvchi jamoasining o'z pedagogik faoliyatini rivojlantirishga yo'naltirilganligini, shuningdek, o'quvchilarni tarbiyalashdagi dolzarb muammolarni aniqlash qobiliyatini belgilaydigan fazilatlarining yig'indisi deb qaraymiz va ularni hal etishning samarali usullarini joriy etishning nazariy asoslarini ko'rsatib o'tamiz.

O'qituvchining innovatsion faoliyatga tayyorgarligining birinchi komponenti bu aynan shu faoliyatga qo'shilish motivatsiyasidir. Motivatsion intilish inson uchun uning faoliyatiga ma'no beradi. Motivatsiyaning yo'qligi o'qituvchining diqqat markazida bo'lgan innovatsion faoliyatga tayyor emasligini ko'rsatadi. Moddiy motivatsiya yoki muvaffaqiyatsizlikka yo'l qo'ymaslik motivi innovatsiyalarga zaif tayyorgarlikka mos keladi. Innovatsion faoliyatga yuqori tayyorgarlik darajasi yetuk motivatsion tuzilmaga mos keladi, unda o'z-o'zini anglash va o'z-o'zini rivojlantirish qadriyatlarini yetakchi rol o'ynaydi.

Ko'rib chiqilayotgan jarayonning ikkinchi komponenti - oliy ta'limi natijalariga qo'yiladigan zamonaviy talablar to'g'risidagi bilimlar majmuasi, boshqacha aytganda, mavjud pedagogik amaliyotni rivojlantirish uchun ehtiyoj va imkoniyatlarni belgilaydigan barcha narsalar haqida bo'lib hisoblanadi. Ammo innovatsion ta'lim modellari, dasturlari va texnologiyalari mavjudligi haqida bilishning o'zi etarli emas. O'qituvchi imkoniyatlar makonida yaxshi harakat qila olishi va to'g'ri tanlov qila olishi uchun u ulardan samarali foydalanish shartlarini yaxshi bilishi kerak. Faoliyatdagi har qanday o'zgarish nafaqat tegishli, balki real

bo'lishi kerak, ya'ni ma'lum bir ta'lim dargohida mavjud shartlarga mos kelishi lizim. Agar, masalan, o'qituvchi o'z ishini rivojlantiruvchi, muammoli yoki ilmiy-tadqiqot o'qitish texnologiyasini amalga oshirish orqali qurmoqchi bo'lsa va umuman, maktabda pedagogik jarayon bilimga yo'naltirilgan model asosida qurilgan bo'lsa, u shuni bilishi kerakki, bunday sharoitda innovatsion texnologiyani faqat qisman qo'llash mumkin.

O'qituvchining innovatsion faoliyatga tayyorgarligining uchinchi komponenti - bu o'qituvchi ega bo'lgan bilimlar va ushbu faoliyat muammolarini hal qilish usullari, ya'ni pedagogik innovatsiyalar sohasidagi kompetentsiyadir. Bu jihatdan innovatsion faoliyatga yaxshi tayyorgarlik ko'rgan o'qituvchi: pedagogik innovatsiya tushunchalari majmuasini biladi; ta'lim muassasasida innovatsion faoliyatning o'рни va rolini, uning ta'lim faoliyati bilan bog'liqligini tushunadi; asosiy bo'limlarni biladi, pedagogik tizimlarini rivojlantirish tomon harakat qiladi; o'qituvchilar tajribasini o'rganishda innovatsion yondashuvni biladi; pedagogik tizimlar, o'quv dasturlari, texnologiyalari va didaktik o'quv qurollarini tanqidiy tahlil qilishni biladi; o'quv jarayonini takomillashtirish bo'yicha innovatsion takliflarni ishlab chiqish va asoslashni biladi; innovatsiyalarni joriy etish bo'yicha loyihalarni ishlab chiqishni biladi; eksperimental ish uchun maqsadlarni belgilash va uni rejalashtirishni biladi; loyihalarni amalga oshirish va tajribalar o'tkazish bo'yicha ishchi guruhlarda ishlashni biladi; oliygoh innovatsion faoliyat tizimini tahlil qilish va baholashni biladi; o'zini sub'ekt sifatida tahlil qilish va baholashni biladi.

Zamonaviy sharoitda innovatsion faoliyatga tayyorlik o'qituvchining eng muhim kasbiy sifati bo'lib, usiz yuqori pedagogik mahoratga erishib bo'lmaydi.

E'tibor qaratsak, V.M. Miniyarov innovatsion faoliyatni rivojlantirish modelini taqdim etdi, va u quyidagilardan iborat:

- maqsad, vazifalar, to'rt komponent (uslubiy, mazmuniy, texnologik, uslubiy);
- innovatsion g'oyalarni ishlab chiqish (mavjud innovatsiyalar bilan tanishish; innovatsion g'oyalarni ishlab chiqish va ulardan foydalanish; innovatsion g'oyalarni ijodiy amalga oshirish);

natija:

- kasbiy va shaxsiy rivojlanish darajasi;
- ijodiy rivojlanish darajasi.

Demak, innovatsion pedagogik faoliyat murakkab dinamik jarayon bo'lib, uning markaziy figurasi o'qituvchi hisoblanadi. O'qituvchining innovatsion tayyorgarligini shakllantirish quyidagilardan iborat: motivlar va moyilliklarga asoslangan kasbiy faoliyatni ongli tahlil qilish, pedagogik voqelikni muammolilashtirish va ziddiyatlashtirish, pedagogik standartlarga tanqidiy munosabat, ma'nolar tizimini aks ettirish va qurish, atrof-muhit va kasbiy faoliyatga innovatsiyalar kiritish, dunyoga ijodiy o'zgaruvchan munosabat va o'zini o'zi anglash istagi. L.S. Podimova o'qituvchilarni innovatsion pedagogik faoliyatga tayyorlash tizimining o'ziga xos modelini taklif etadi. U, xususan, o'qituvchini innovatsion pedagogik faoliyatga tayyorlash bosqichlarini ishlab chiqdi: ijodiy izlanish texnologiyasini qo'llash qobiliyatini rivojlantirish, ilmiy bilimlar metodologiyasi asoslarini, psixologik-pedagogik tadqiqotlarni o'zlashtirish, innovatsion faoliyat texnologiyasini o'zlashtirish, pedagogik jarayonga innovatsiyalarni joriy etish bo'yicha eksperimental maydonda bajariladigan amaliy ishlar innovatsion yondashuv asosida o'qitish sharoitida o'qituvchining kasbiy faoliyatini psixologik

ta'minlash nafaqat zamonaviy psixologiya-pedagogika fanidan, balki amaliyotdan ham alohida e'tibor talab qiladi.

Xulosa: Innovatsion ta'lim texnologiyalari Xalqaro tajribasi shuni ko'rsatadiki, kasb-hunar ta'limi sohasida kadrlar tayyorlash sifati ustuvor bo'lgan, mavjud va shunday bo'ladi. Bu ta'lim muassasalari rahbarlarini kadrlar tayyorlash samaradorligini oshirish uchun yangi texnologiyalarni izlashga undamoqda. Ta'lim islohotlari sharoitida kasb-hunar ta'limida turli pedagogik yangiliklarni joriy etishga qaratilgan innovatsion yondashuvlar alohida ahamiyat kasb etmoqda. Ular didaktik jarayonning barcha tomonlarini: uni tashkil etish shakllarini, o'qitishning mazmuni va texnologiyalarini, o'quv va pedagogik-psixologik faoliyatni qamrab olmoqda. Kelajak kasbining mohiyatini aks ettiruvchi innovatsion ta'lim texnologiyalari kasbiy kasbni shakllantiradi.

Biz texnik, texnologik va boshqa bilimlarni o'zgartirish va tizimlashtirish, talabalarni namunaviy texnologik vaziyatlarni modellashtirish va tahlillashtirish asosida ularni yechimini topish yo'llari bilan qurollantirish yo'li bilan tayyorlash jarayonida amaliy texnologik masalalarni yechishda foydalanish kompetensiyalarini rivojlantirishni amalga oshirish sharti namunaviy masalalarni to'g'ri tanlash hisoblanadi.

Biz fanlararo o'quv-texnologik muammolarda ham ularning muammolilik darajasini farqladik, bu esa talaba muammoni hal qilish uchun zarur bo'lgan ma'lumotlarning etishmasligi deb hisoblanadi.

REFERENCES

1. Караматовна, М. А. (2023). ФОРМИРОВАНИЕ В ЯЗЫКОЗНАНИИ ТЕОРИИ СЕМАНТИЧЕСКОГО ПОЛЯ.
2. Musayeva, A. (2023). MADANIYATSHUNOSLIK YONDASHUVI ASOSIDA TALABA-YOSHLARNING KOMMUNIKATIV KOMPETENSIYALARINI RIVOJLANTIRISH. *Science and innovation*, 2(Special Issue 9), 97-99.
3. Musayeva, A. (2023). RUSSIAN LANGUAGE IN AN INTERCULTURAL ENVIRONMENT. *Modern Science and Research*, 2(4), 182–186. Retrieved from <https://inlibrary.uz/index.php/science-research/article/view/19208>
4. Мусаева, А. (2023). ГАРМОНИЯ ЧЕЛОВЕКА И ПРИРОДЫ В ТВОРЧЕСТВЕ ПАУСТОВСКОГО. *Современная наука и исследования*, 2 (6), 113–115.
5. Мусаева Амина Караматовна. (2023). ФОРМИРОВАНИЕ ПРОФЕССИОНАЛЬНОЙ КОММУНИКАТИВНОЙ КОМПЕТЕНТНОСТИ СТУДЕНТОВ ВУЗА ЧЕРЕЗ ИСПОЛЬЗОВАНИЕ ИННОВАЦИОННЫХ ТЕХНОЛОГИЙ НА ЗАНЯТИЯХ ПО ДИСЦИПЛИНЕ «КУЛЬТУРА РЕЧИ И ОБЩЕНИЯ». *Международный журнал педагогики*, 3 (11), 85–89. <https://doi.org/10.37547/ijp/Volume03Issue11-17>
6. Shokir o'g'li, S. U. (2023). MAHALLANING JAMIYAT IJTIMOYIY TARAQQIYOTIDAGI O'RNI. *Научный Фокус*, 1(6), 369-371.
7. Sadullayev, U. (2024). THE NEIGHBORHOOD IS THE CRADLE OF VALUES. *Modern Science and Research*, 3(1), 607–613. Retrieved from <https://inlibrary.uz/index.php/science-research/article/view/28343>
8. Sadullayev, U. (2023). ABOUT THE EMERGENCE OF THE CONCEPT OF NEIGHBORHOOD. *Modern Science and Research*, 2(12), 722-727.

9. Sadullayev Umidjon Shokir O'g'li. (2023). THE IMPORTANCE OF THE MAHALLA SYSTEM'S REFORMATIONS IN NEW UZBEKISTAN. *International Journal Of History And Political Sciences*, 3(10), 25–30.
<https://doi.org/10.37547/ijhps/Volume03Issue10-05>
10. Sadullayev Umidjon Shokir o'g'li. (2023). The History of the Creation and Formation of the Neighborhood. *American Journal of Language, Literacy and Learning in STEM Education* (2993-2769), 1(10), 480–485. Retrieved from <https://grnjournal.us/index.php/STEM/article/view/2142>
11. O'gli, S. U. S. (2023). ELUCIDATION OF ISSUES OF THE HISTORY OF BUKHARA GUZARS IN OA SUKHAREVA AND HER STUDIES. *International Journal Of History And Political Sciences*, 3(11), 30-35.
12. Sadullayev, U. (2023). ABOUT THE EMERGENCE OF THE CONCEPT OF NEIGHBORHOOD. *Modern Science and Research*, 2(12), 722–727.
13. Shokir o'gli, S. U. (2023). The Essence of State Policy on Youth in New Uzbekistan. *American Journal of Language, Literacy and Learning in STEM Education* (2993-2769), 1(9), 554-559.
14. Sadullayev, U. (2023). THE ROLE OF THE NEIGHBORHOOD IN RAISING A SPIRITUALLY MATURE GENERATION. *Modern Science and Research*, 2(10), 488-493.
15. Sadullayev, U. (2023). O'zbekistonda xotin-qizlarga berilayotgan e'tibor: mahalla boshqaruvida xotin-qizlarning roli. In *Oriental Conferences* (Vol. 1, No. 1, pp. 551-556). OOO «SupportScience».
16. Sadullayev, U. (2023). THE ROLE OF THE NEIGHBORHOOD IN THE SOCIAL DEVELOPMENT OF SOCIETY. *Modern Science and Research*, 2(10), 755-757.
17. Shokir o'gli, U. S. (2023). MILLIY QADRIYATLARIMIZ ASROVCHISI. *Journal of new century innovations*, 35(1), 79-80.
18. Sadullayev, U. (2023). THE ROLE OF WOMEN IN NEIGHBORHOOD MANAGEMENT IN UZBEKISTAN. *Modern Science and Research*, 2(9), 132-135.
19. Ollomurodov Arjunbek Orifjonovich. (2023). Metaphoric Analysis of “The Kite Runner” by Khaled Hosseini. *American Journal of Language, Literacy and Learning in STEM Education* (2993-2769), 1(10), 573–578. Retrieved from <https://grnjournal.us/index.php/STEM/article/view/2175>
20. Ollomurodov A. (2024). REFLECTION OF HUMAN PSYCHOLOGICAL AND EMOTIONAL STATE IN LITERARY DISCOURSE. *Modern Science and Research*, 3(1), 600–606.
21. Orifjonovich, O. A. (2024). INSON PSIXOLOGIK-EMOTSIONAL HOLATINING BADIYIY DISKURSDA AKS ETTIRILISHI.
22. Ollomurodov Arjunbek Orifjonovich. (2023). LANGUAGE AND SOCIETY IN CINEMATIC DISCOURSE. *International Journal Of Literature And Languages*, 3(12), 44–50. <https://doi.org/10.37547/ijll/Volume03Issue12-09>
23. Ollomurodov, A. (2023). COMPARATIVE ANALYSIS OF THE TRANSLATION OF CONCEPTUAL METAPHORS IN UZBEK AND ENGLISH. *Modern Science and Research*, 2(12), 608-614.
24. Orifjonovich, O. A. (2023). The Main Features of Conceptual Metaphors in Modern Linguistics. *American Journal of Language, Literacy and Learning in STEM Education* (2993-2769), 1(9), 365-371.
25. Orifjonovich, O. A. (2023). INGLIZ VA OZBEK TILIDAGI KONSEPTUAL METAFORALAR TARJIMASINING QIYOSIY TAHLILI.

26. Ollomurodov, A. (2023). CINEMA DISCOURSE ANALYSIS AND THEORETICAL FOUNDATIONS IN LINGUISTICS. *Modern Science and Research*, 2(10), 500-505.
27. Ollomurodov, A. (2023). MULTIDISCIPLINARY AND INTERDISCIPLINARY STUDY OF METAPHOR. *Modern Science and Research*, 2(9), 136-139.
28. Orifjonovich, O. A. (2023). METAFORANING KO'P TARMOQLI VA FANLARARO O'RGANILISHI.
29. Orifjonovich, O. A. (2023). KINODISKURS LINGVISTIK SISTEMANING BIR QISMI SIFATIDA. O'ZBEKISTONDA FANLARARO INNOVATSIYALAR VA ILMIY TADQIQOTLAR JURNALI, 2(23), 208-211.
30. Orifjonovich, O. A. (2023). Cognitive-Discursive Approach to the Analysis Of Film Discourse. *International Journal Of Literature And Languages*, 3(10), 25-31.
31. Sulaymonovna, Q. N., Tashpulatovna, K. M., & Orifjonovich, O. A. (2023). COGNITIVE AND LINGUOCULTURAL CHARACTERISTICS OF. *VOLUME*, 3, 30-35.
32. Sulaymonovna, Q. N., & Orifjonovich, O. A. (2023). XOLID HUSAYNIYNING ASARLARI TARJIMALARIDA KONSEPTUAL METAFORALAR TALQINI VA.
33. Sulaymonovna, Q. N., Tashpulatovna, K. M., & Orifjonovich, O. A. (2023). COGNITIVE AND LINGUOCULTURAL CHARACTERISTICS OF METAPHORS. *Finland International Scientific Journal of Education, Social Science & Humanities*, 11(3), 849-854.
34. Мусаева Амина Караматовна. (2023). ФОРМИРОВАНИЕ ПРОФЕССИОНАЛЬНОЙ КОММУНИКАТИВНОЙ КОМПЕТЕНТНОСТИ СТУДЕНТОВ ВУЗА ЧЕРЕЗ ИСПОЛЬЗОВАНИЕ ИННОВАЦИОННЫХ ТЕХНОЛОГИЙ НА ЗАНЯТИЯХ ПО ДИСЦИПЛИНЕ «КУЛЬТУРА РЕЧИ И ОБЩЕНИЯ». *Международный журнал педагогики* 3 (11), 85–89. <https://doi.org/10.37547/ijp/Volume03Issue11-17>
35. Мусаева Амина Караматовна. (2024). Формирование коммуникативной компетентности студентов. *Информационные горизонты: Американский журнал инноваций в области библиотечного дела и информатики (2993-2777)*, 2(1), 156-164. Извлечено из <https://grnjournal.us/index.php/AJLISI/article/view/2817>
36. Мусаева, А. (2024). ПРИМЕНЕНИЕ ИННОВАЦИОННЫХ ТЕХНОЛОГИЙ НА ЗАНЯТИЯХ РУССКОГО ЯЗЫКА. В *CENTRAL ASIAN JOURNAL OF EDUCATION AND INNOVATION* (Т. 3, Выпуск 1, сс. 158–165). Zenodo. <https://doi.org/10.5281/zenodo.10500272>
37. Караматовна, М. А. (2023). ФОРМИРОВАНИЕ В ЯЗЫКОЗНАНИИ ТЕОРИИ СЕМАНТИЧЕСКОГО ПОЛЯ.
38. Musayeva, A. (2023). MADANIYATSHUNOSLIK YONDASHUVI ASOSIDA TALABA-YOSHLARNING KOMMUNIKATIV KOMPETENSIYALARINI RIVOJLANTIRISH. *Science and innovation*, 2(Special Issue 9), 97-99.
39. Musayeva, A. (2023). RUSSIAN LANGUAGE IN AN INTERCULTURAL ENVIRONMENT. *Modern Science and Research*, 2(4), 182–186. Retrieved from <https://inlibrary.uz/index.php/science-research/article/view/19208>
40. Предмет и задачи методики преподавания русского языка в образовательных учреждениях МА Караматовна *REPUBLIKA PEDAGOGLAR JURNALI* 3 (3), 209-210
41. Мусаева, А. (2023). ГАРМОНИЯ ЧЕЛОВЕКА И ПРИРОДЫ В ТВОРЧЕСТВЕ ПАУСТОВСКОГО. *Современная наука и исследования* , 2 (6), 113–115.

42. 4. Formation of Professional Communicative Competence in University Students through the Use of Innovative Technologies. Musaeva Amina Karamatovna. INTERNATIONAL JOURNAL ON ORANGE TECHNOLOGY.
<https://journals.researchparks.org/index.php/IJOT>. e-ISSN: 2615-8140 | p-ISSN: 2615-70
43. Zayniddinovna, T. N. (2021). The Image of the Eastern Ruler in the Works of Christopher Marlowe. *CentralAsianJournalOfSocialSciencesAndHistory*, 2(10), 10-14.
44. Zayniddinovna, T. N. (2022). The Problem of "A Strong Personality" in Shakespeare's Dramas: Richard III and Macbeth. *MiddleEuropeanScientificBulletin*, 20, 7-10.
45. Zayniddinovna, T. N. (2022). Lyrical Dialogue in Shakespeare's Poems as a Reflection of Renaissance Anthropocentrism and a Strong Personality. *MiddleEuropeanScientificBulletin*, 21, 120-125.
46. Ташева, Н. З. (2022). КРИСТОФЕР МАРЛОУ (ЛИТЕРАТУРНЫЙ АНАЛИЗ): ТАМЕРЛЕН ВЕЛИКИЙ КАК ТИП ЛИЧНОСТИ ВОСТОЧНОГО ПРАВИТЕЛЯ. *EurasianJournalofAcademicResearch*, 2(2), 234-239.
47. Zayniddinovna, T. N. (2022). THE CHARACTER OF STRONG PERSONALITY ACCORDINGLY WITH EASTERN THEMATICS IN CHRISTOPHER MARLOWE'S PLAY "TAMBURLAINE THE GREAT".
InternationalJournalOfLiteratureAndLanguages, 2(08), 9-14.
48. Zayniddinovna, T. N. (2022). STRONG PERSONALITY'S ARTISTIC AND POETIC REFLECTION IN THE RENAISSANCE EPOCH. *InternationalJournalOfLiteratureAndLanguages*, 2(11), 43-51.
49. nafisaZayniddinovna, T. (2022). Lexico-Semantic Word Production as a Way of Forming Theater Terminology of the English Language. *AmericanJournalofSocialandHumanitarianResearch*, 3(10), 144-150.
50. Zayniddinovna, T. N., & Sharofiddinovich, S. S. (2021). General cultural and educational values of ancient-classic latin language.
CentralAsianJournalofTheoreticalandAppliedScience, 2(5), 77-80.
51. Zayniddinovna, T. N. (2023). CHARACTERIZATION OF THE IMAGE OF AMIR TEMUR IN CHRISTOPHER MARLOWE'S DRAMA "TAMERLANE THE GREAT". *InternationalJournalOfLiteratureAndLanguages*, 3(02), 36-43.
52. Zayniddinovna, T. N. (2023). CHARACTERIZATION OF THE IMAGE OF AMIR TEMUR IN CHRISTOPHER MARLOWE'S DRAMA "TAMERLANE THE GREAT". *InternationalJournalOfLiteratureAndLanguages*, 3(02), 36-43.
53. Tasheva, N. (2023). EXPRESSION OF LEXICAL-SEMANTIC AND SOCIO-SPIRITUAL PARAMETERS IN THE CREATION OF GREAT HUMAN FIGURES IN ENGLISH RENAISSANCE DRAMA. *Академические исследования в современной науке*, 2(21), 50-57.
54. Tasheva, N. (2023). LINGUISTIC AND STYLISTIC FEATURES OF THE TRAGEDY "TAMERLANE THE GREAT". *Общественные науки в современном мире: теоретические и практические исследования*, 2(8), 11-14.
55. Tasheva, N. (2023). "TAMERLANE THE GREAT" AS A PHENOMENON OF THE WORLDVIEW OF RENAISSANCE HUMANISM. *Педагогика и психология в современном мире: теоретические и практические исследования*, 2(9), 24-27.
56. Tasheva, N. (2023). EXPLORING THE RICH TAPESTRY OF LINGUISTICS: A COMPREHENSIVE OVERVIEW. *Scienceandinnovationintheeducationsystem*, 2(11), 51-57.

57. Tasheva, N. (2023). SEMANTIC ANALYSIS OF LEXEMES WITHIN THE CONCEPT OF THE IDEA OF THE GREAT MAN IN MARLOWE'S DRAMA "TAMERLANE THE GREAT". *Инновационные исследования в современном мире: теория и практика*, 2(18), 90-93.
58. Tasheva, N. (2023). EXPRESSION OF LEXICAL-SEMANTIC AND SOCIO-EDUCATIONAL PARAMETERS IN THE CREATION OF A GREAT HUMAN FIGURE IN ENGLISH RENAISSANCE DRAMA: A COMPREHENSIVE ANALYSIS. *Solutionofsocialproblemsinmanagementandeconomy*, 2(7), 11-14.
59. Tasheva, N. (2023). THE ROLE OF CHRISTOPHER MARLOWE IN THE DEVELOPMENT OF NATIONAL ENGLISH DURING THE RENAISSANCE. *Modelsandmethodsinmodernscience*, 2(7), 14-19.
60. Tasheva, N. (2023). THE IMAGE OF THE EAST IN THE PLAY "TAMERLANE THE GREAT" BY K. MARLOWE. *InternationalBulletinofAppliedScienceandTechnology*, 3(3), 113-120.
61. Tasheva, N. (2023). THE GREAT TAMBURLEN AS THE PSYCHOTYPE OF THE EASTERN RULER IN THE POETRY OF CHRISTOPHER MARLOWE. *Академические исследования в современной науке*, 2(4), 52-58.
62. Tasheva, N. (2022). INDIVIDUALISM OF THE PHENOMENON OF A STRONG PERSONALITY IN THE AGE OF THE RENAISSANCE. *Евразийский журнал академических исследований*, 2(13), 454-462.
63. Tasheva, N. (2023). LEXICO-SEMANTIC WORD WORK AS A WAY OF FORMING THE THEATRICAL TERMINOLOGY OF THE ENGLISH LANGUAGE. *ModernScienceandResearch*, 2(10), 75-83.
64. Tasheva, N. (2023). EXPRESSION OF LEXICAL-SEMANTIC AND SOCIO-SPIRITIVE PARAMETERS IN THE CREATION OF GREAT HUMAN FIGURES IN ENGLISH DRAMA DURING THE RENAISSANCE. *Modern Science and Research*, 2(12), 360–366. Retrieved from <https://inlibrary.uz/index.php/science-research/article/view/26719>
65. Shodiev, S. S., Bakaev, N. B., & Tasheva, N. Z. (2021). STUDYING PHILOSOPHICAL REALITIES OF THE RENAISSANCE EPOCH, BASED ON THE STRUCTURAL ANALYSIS OF PHILOSOPHICAL TEXTS. *Academicresearchineducationalsciences*, 2(8), 28-34.
66. Tasheva, N. (2024). THE ROLE OF INTERACTIVE METHODS IN TEACHING ENGLISH. *Modern Science and Research*, 3(1), 12-18.
67. Tasheva, N. (2024). ENGLISH LITERATURE IN THE RENAISSANCE PERIOD. *Журнал академических исследований нового Узбекистана*, 1(1), 8-13.
68. Akmal B. (2024). THE GREAT WALL OF THE EARLY MIDDLE AGES - KANPIRAK WALL. *Modern Science and Research*, 3(1), 694–698. Retrieved from

BUXORO VOHASI TARIXIY GEOGRAFIYASI

Bobohusenov Akmal Ashurovich

Osiyo xalqaro universiteti o'qituvchisi.

<https://doi.org/10.5281/zenodo.10667247>

Annotatsiya. Maqola Buxoro voahsining tarixiy joylashuvi aholining voha bo'ylab tarqalishi. Zarafshon daryosi bo'yida joylashgan qadimiy shaharlar va ularning iqtisodiy va ijtimoiy hayoti haqida hikolar qiladi.

Kalit so'zlar: Zarafshon irmoqlari, Xitfar, Rudizar, Narshaxiy, Nur, Varaxsha, Poykent Farab, Tavois, Iskajkat, SHarg', Zandana, Vardona, Afshina, Barkad, Romtin (Zamonbobo, Kichiktuzkon, Kattatuzkon, Lo'xli, Og'achuyuq, Qandirli Zamonbobo, Kichiktuzkon, Kattatuzkon, Lo'xli, Og'achuyuq, Qandirli.

HISTORICAL GEOGRAPHY OF BUKHARA OASIS

Abstract. The article is the historical location of the Bukhara oasis and the distribution of the population along the oasis. It tells about the ancient cities located along the Zarafshan River and their economic and social life.

Key words: Zarafshan tributaries, Khitfar, Rudizar, Narshahi, Nur, Varakhsha, Poykent Farab, Tavois, Iskajkat, SHArg', Zandana, Vardona, Afshina, Barkad, Romtin (Zamonbobo, Kichiktuzkon, Kattatuzkon, Lokhli, Og'achuyuq, Kandirli Zamonbobo, Kichiktuzkon, Kattatuzkon, Lokhli, Og'achuyuq, Kandirli.

ИСТОРИЧЕСКАЯ ГЕОГРАФИЯ БУХАРСКОГО ОАЗИСА

Аннотация. Историческое положение Бухарского оазиса, распределение населения по оазису. Рассказывается о древних городах, расположенных вдоль реки Зарафшан, их экономической и социальной жизни.

Ключевые слова: притоки Зеравшана, Хитфар, Рудизар, Наршахи, Нур, Варахша, Пойкент Фараб, Тавоис, Искайкат, Шарг, Зандана, Вардона, Афшина, Баркад, Ромтин (Замонбобо, Кичиктузкон, Каттатузкон, Лохли, Ог ачуюк, Кандирли Замонбобо, Кичиктузкон, Каттатукон, Лохли, Огачуюк, Кандирли.

Buxoro vohasida o'troq dehqonchilik, shaharsozlik madaniyatining vujudga kelishida Zarafshon daryosining hayotbaxsh o'rni beqiyos. Qadimda Misr «Nilning hadyasi» bo'lganidek, Buxoro vohasini ham Zarafshon daryosining in'omi desa bo'ladi. Chunki, daryo adog'ida joylashgan bu o'lkaning o'zi, avvalambor, Zarafshonning ming yillar davomida oqizib kelgan loyqa yotqiziqqlari tufayli vujudga kelgan. Uning toshqinlaridan hosil bo'lgan son-sanoqsiz irmoqlar, ko'l va ko'lmaklar esa voha tabiatining shakllanishi va uning o'zlashtirilib obod etnlishida hayotbaxsh rol o'ynagan.

Turkiston, Hisor va Zarafshon tog' tizmalaridagi qalin⁹² muzliklar, abadiy qorliklar erib, ulardan hosil bo'lgan ulkan toshqinlar Zarafshon daryosi bo'ylab oqqan. Uning o'sha zamonlardagi toshqinlari, shubhasiz afsonalarda tasvirlangan «Nuh to'foni» ni eslatadi. O'sha zamonlarda Zarafshon o'z vodiysida nihoyatda keng maydon bo'ylab yoyilib oqqan. Uning o'ng qirg'og'i hozirgi Samarkand viloyatida Payariq va Xatirchi adirlarini, so'l qirg'og'i esa Pstdarg'om va Kattaqo'rg'on qirlarini yuvib o'tgan. Bu katta oqimning biror tomchisi ham

⁹² Мухаммаджонов А.Р. Қадимги Бухоро. –Тошкент: Фан, 1991. –Б.9.

Zarafshon vodiysining yuqori va oʻrta qismlarida na dehqonchilik, na obodonchilik uchun sarf boʻlmay, u hozirgi Navoiy shahri yaqinida tor Xazora darbandini yorib oʻtib, konussimon Buxoro vohasiga oqib kirgan.

Buxoro vohasida u qadimgi Xitfar (Vobkentdaryo), Rudizar (Shohrud), Qorakoʻldaryo, Moxondaryo va Tayqir kabi bir nechta tarmoqlar hosil qilib, butun voha boʻylab yoyilib oqqan. Oʻsha zamonlarda hozirgi Buxoro viloyatining vodiy qismi Zarafshonning toshqin suvlaridan hosil boʻlgan koʻl va botqoqliklardan iborat boʻlib, ular qalin butazor, chakalakzor va toʻqayzorlar bilan qoplangan.

Buxoro vohasining bu qadimiy tabiiy manzarasi X asrda yashagan tarixchi Muhammad Narshaxiyning «Buxoro tarixi» asarida quyidagicha tasvirlanadi: «Hozirda Buxoro (oʻrnashgan) bu mavze, (ilgari) botqoqlik boʻlib, uning baʼzi erlarini toʻqayzor, daraxtzor va koʻkalamzorlar tashkil etgan, ayrim joylari esa shunday boʻlganki, biron hayvon ham oyoq qoʻyishga joy topa olmagan. Buning sababi shuki, Samarkand tomonidagi viloyatlarda togʻlarda qor erib, suvi (oqib kelib) oʻsha joyga yigʻilib yotar edi.

Samarqand tomonida bir katta daryo borki, uning «Rudi Mosaf»-«Mosaf daryosi» deb ataydilar. Bu daryoga koʻp suv yigʻilgan, u bir talay erlarni yuvib, oʻpirib, loyqalarni surib kelgan va natijada bu botqoqliklar toʻlib qolgan. Suv koʻp oqib kelaverdi, loyqalarni to Bitik va Farobgacha surib keltira berdi. Soʻng suv (toshib kelishi) toʻxtadi, Buxoro oʻrnashgan joy (astasekin) toʻlib, tekis erga aylandi va shunday qilib u kattadaryo Soʻgʻd va bu (loyqalar bilan) toʻlgan mavze Buxoro boʻlib qoldi»1.

Golotsen davrida, yaʼni miloddan avvalgi XII-X ming yillikda tektonik harakatlar oqibatida Poykand Qorakoʻl massivi birmuncha koʻtariladi. Zarafshonning qadimiy oqimi Buxoro vohasida damlanib, hozirgi Yakkatut yaqinida Moxondaryo va Gujayli oʻzanlari boʻylab Qizilqumning ichkarisiga tomon urib ketadi. Bu ikki qadimiy oʻzan boʻylab u Chuqurkoʻl, Moxonkoʻl, Oʻrtakoʻl, Chandirkoʻl, Zamonbobo, Kichiktuzkon, Kattatuzkon, Loʻxli, Ogʻachuyuq, Qandirli, Qayiqli, Qurbonboy, Rahmatbobo, Kichikporson, Kattaporson va Echkiqiron kabi bir qancha koʻllar zanjirini hosil qiladi. Soʻngra 150 km masofada butun Urganjy dashtini kesib oʻtib, Oqrabod va Nargizqalʼa degan joylarda Amudaryoga borib quyiladi. Qadimda Zarafshonni Amudaryo bilan tutashtirgan Moxondaryoning suvsizlikdan keyinchalik qurib qolgan koʻhna oʻzanlari hozirgi vaqtda tamoman quruq va usti poʻrsiq shoʻr hamda atrofi yulgʻun bosgan koʻllar orasida deyarli bilinmay ketgan boʻlsa-da, ammo choʻl bagʻrida, xususan, barxanlar ostida juda yaxshi saqlangan. Baʼzi joylarda uning kengligi 30, chuqurligi esa 1,5-2 metrga boradi.

Moxondaryoning oʻzanlaridan biri Amudaryoning oʻng qirgʻogʻiga joylashgan XI-XII asr yodgorligi Nargizqalʼa yaqinida 54 toʻrtta arnaga ajralib, delta hosil qiladi va chuqur hamda keng jarliklar orqali Amudaryoga borib tutashadi. Jarliklarni mahalliy aholi «suvlot» deb ataydi.

Ulardan birinchisi Oxursuvlot, ikkinchisi Jilgʻindisuvlot yoki Yulgʻunlisuvlot, uchinchisi Shoʻrsuvlot yoki Oyxonsuvlot, toʻrtinchisi Suvlisuvlot yoki Digisuvlot nomlari bilan mashhur. Bu suvlotlarning eni 75-125, chuqurligi esa 15-20 metrga teng. Moxondaryoning yana bir oʻzani Nargizqalʼadan 18 km janubi-sharqda joylashgan Oqrabod mavzei yaqinida Shoʻryotoq, Sariboy, Poyanda, Qumsuvlot va Jarsuvlot kabi beshta tarmoqqa boʻlinib, u ham Amudaryoga birlashadi. Shubhasiz, Moxondaryoning kuchli oqimlari natijasida Amudaryoning, baland va mustahkam qirgʻoqlari yuvilib hosil boʻlgan bunday chuqur va keng jarliklar qachonlardir uzoq oʻtmishda

Zarafshon suvlarining Jayxunga tomon qanchalik shiddat bilan oqqanligidan guvohlik beribgina qolmasdan, balki bu ikki daryo aloqalarining qadimgi nishoni-osorul atiqasiga aylangan.

Buxoro va unga yaqin joylarda tashkil etilgan dastlabki aholi manzillar to'g'risida Abu Bakr Muhammad ibn Ja'far an-Narshaxiy o'zining Buxoro tarixi kitobida yozib qoldirgan. U Buxorodagi qadimgi Farab, Tavois, Iskajkat, SHarg', Zandana, Vardona, Afshina, Barkad, Romtin (Romitan), Varaxsha, Baykand, Karmina manzillar xususida quyidagilarni ta'kidlaydi.

Karmina Buxoro qishloqlari jumlasidan bo'lib, uning suvi Buxoro suvidan keladi, xiroji Buxoro xirojiga qo'shiladi. Uning o'ziga tegishli alohida bir qishloq ham bor, unda masjidi jome barpo etilgan. Karminani «Bodyaynxurdak» («Ko'zacha») deb ataganlar. Buxorodan to Karminagacha o'n to'rt farsangdir l.

*Nur*⁹³ katta joy Buxoro va boshqa joylarning odamlari har yili ziyorat uchun u erga boradilar. Nur ziyoratiga borgan kishi haj qilgan (kishining) fazilatiga ega bo'ladi; u ziyoratdan qaytib kelganida tabarruk joydan kelganligi sababli shaharni havoza band qilib bezatadilar. Bu Nurni boshqa viloyatlarda Nuri Buxoro deb ataydilar.

*Varaxsha*⁹⁴. Bir nusxa (kitob)da Varaxsha o'rnida Rajfandun deb yozganlar. Katta qishloqlardan biri. U Buxoro shahridan qadimiyroqdir. Unda podshohlarning qarorgohi joylashgan. Yilning oxirida esa yigirma kun bozor qilib, yigirma birinchi kuni navro'z - yangi yil bayramini o'tkazadilar. Buni «Navro'zi kishovarzon» - «Dehqonlar navro'zi» deydi. Buxoro dehqonlari (yil kunlari) hisobini o'sha kundan boshlaydilar va bunga e'tibor beradilar.

Baykand. Uni shaharlar jumlasidan deb hisoblaydilar. Baykand aholisi biror kishining Baykandni qishloq deb atashiga rozilik bergan emaslar. Baykandda Buxoro qishloqlari sonicha, mingdan ortiq rabot bo'lgan.

Aholi joylashuvida shahriston, ark, rabot hamda voha bo'ylab mavjud tepalar muhim ahamiyat kasb etadi. Buxoro vohasida bir guruh tepalar saqlangan bo'lib, ular hududning geografik joylashuvi va aholi hayot tarzi natijasida vujudga kelgan. Quyida bugungi kunga qadar saqlangan tepalar ro'yxatini keltiramiz.

Xulosa qiladigan bo'lsak Buxoro vohasi tabiiy joylashuviga ko'ra Moxandaryoning o'zanida joylashgan bo'lib aholi orasida turli nomlar bilan atalib kelmoqda. Muhim jihati qadim zamonlardan beri aholi bu vohani o'zlariga makon qilib, dehqonchilik, chorvachilik, savdo-sotiq bilan shug'ullanib hayot kechirishmoqda.

REFERENCES

1. Akmal, B., & Ismat, N. (2023). BAQTRIYANING BRONZA DAVRI ARXEOLOGIYA YODGORLIKLARINING JOYLASHUVI VA MODDIY MADANIYATI. *Innovations in Technology and Science Education*, 2(8), 73-80.
2. Bobohusenov Akmal. (2023). BUXORO VOHSINING ANTIK DAVRI SHISHA BUYUMLARI. *TADQIQOTLAR*, 25(2), 208–211. Retrieved from <http://tadqiqotlar.uz/index.php/new/article/view/307>
3. Bobohusenov Akmal Ashurovich. (2023). THE MATERIAL CULTURE OF THE TOMBS OF THE ANCIENT AND EARLY MEDIEVAL PERIOD. *International*

⁹³ Ҳозирги Нурота шаҳри.

⁹⁴ Навоий вилоятининг Қизилтепа туман маркази ҳудудида жойлашган.

- Journal Of History And Political Sciences*, 3(11), 24–29.
<https://doi.org/10.37547/ijhps/Volume03Issue11-06>
4. Ashurovich, B. A. (2023). VARAKHSHA MURAL GANCH AND CLAY PAINTINGS. *International Journal Of History And Political Sciences*, 3(12), 48-53.
 5. Akmal, B. (2023). ANTIK VA ILK O ‘RTA ASRLAR DAVRI MOZOR-QO ‘RG ‘ONLARI MODDIY MADANIYATI. *ОБРАЗОВАНИЕ НАУКА И ИННОВАЦИОННЫЕ ИДЕИ В МИРЕ*, 35(3), 65-70.
 6. Bobohusenov, A. (2023). BUXORO VOHASINING ANTIK DAVRI YODGORLIKLARI. *SCHOLAR*, 1(28), 298-302.
 7. Akmal, B. (2023). QADIMGI BAQTRIYA MADANIYATI VA YODGORLIKLARI TIPOLOGIYASI. *TA'LIM VA RIVOJLANISH TAHLILI ONLAYN ILMIY JURNALI*, 3(7), 100-102.
 8. Akmal, B. (2023). BUXORO VOHASI QOYATOSH SURATLARINING DAVRIY TASNIFI. *ОБРАЗОВАНИЕ НАУКА И ИННОВАЦИОННЫЕ ИДЕИ В МИРЕ*, 29(1), 142-146.
 9. Bobohusenov, A. (2023). QADIMGI VARAXSHA DEVORIY GANCH VA LOY BEZAKLARI. *SCHOLAR*, 1(28), 303-308.
 10. Akmal, B. (2024). THE GREAT WALL OF THE EARLY MIDDLE AGES - KANPIRAK WALL. *Modern Science and Research*, 3(1), 694–698. Retrieved from <https://inlibrary.uz/index.php/science-research/article/view/28381>
 11. Xasanova, S. (2024). DIFFERENCE BETWEEN PROVERB AND SAYING. *Modern Science and Research*, 3(1), 140–147. Retrieved from <https://inlibrary.uz/index.php/science-research/article/view/27853>
 12. Shaxnoza Baxadirova, X. (2023). PROVERBS IN THE LEXICOGRAPHICAL ASPECT. *International Journal of Formal Education*, 2(12), 429–437. Retrieved from <http://journals.academiczone.net/index.php/ijfe/article/view/1771>
 13. Xasanova, S. (2023). STRUCTURAL – SEMANTIC CHARACTERISTICS OF PROVERBS. *Modern Science and Research*, 2(12), 619–625. Retrieved from <https://inlibrary.uz/index.php/science-research/article/view/27109>
 14. Xasanova, S., & murodova, D. (2023). REPRESENTATION OF THE SYSTEMIC RELATIONS OF RUSSIAN VOCABULARY IN PROVERBS AND SAYINGS. *Modern Science and Research*, 2(10), 276–280. Retrieved from <https://inlibrary.uz/index.php/science-research/article/view/24346>
 15. Xasanova, S. (2023). USING EXPRESSIVE VOCABULARY IN RUSSIAN PROVERBS. *Modern Science and Research*, 2(10), 403–408. Retrieved from <https://inlibrary.uz/index.php/science-research/article/view/25248>
 16. Toshpo'latova, S. (2023). MS ANDREYEV-SCIENTIFIC CAREER. *Modern Science and Research*, 2(12), 801-807.
 17. Toshpolatova Shakhnoza Shuhratovna. (2023). ETHNOLOGICAL ANALYSIS OF NATIONAL COSTUMES AND RITUALS OF TAJIKS IN THE WORKS OF M. S. ANDREYEV. *International Journal Of History And Political Sciences*, 3(12), 42–47.
<https://doi.org/10.37547/ijhps/Volume03Issue12-08>

18. Shakhnoza Shuhratovna, T. (2023). M. S. ANDREYEV'S WAY OF LIFE. *American Journal of Language, Literacy and Learning in STEM Education (2993-2769)*, 1(10), 655–659. Retrieved from <http://grnjournal.us/index.php/STEM/article/view/2280>
19. Toshpo'latova, S. . (2024). RELIGIOUS ANTHROPOLOGY. *Modern Science and Research*, 3(1), 504–510. Retrieved from <https://inlibrary.uz/index.php/science-research/article/view/28281>
20. Toshpulatova Shakhnoza Shuhratovna. (2023). ETYMOLOGY OF TAJIK MARRIAGE CEREMONY. *International Journal Of History And Political Sciences*, 3(11), 17–23. <https://doi.org/10.37547/ijhps/Volume03Issue11-05>.
21. Toshpo'latova, S., & Ashurova, G. (2023). THE HISTORY AND DESCRIPTION OF THE WORK OF M. S. ANDREYEV - "ARK BUKHARI". *Modern Science and Research*, 2(9), 404–409.
22. Toshpo'latova, S. (2023). ETHNOLOGICAL ANALYSIS OF CALENDRIAL CALCULATION AND LENGTH MEASUREMENTS OF KHUF VALLEY TAJIKS IN THE RESEARCHES OF M.S. ANDREYEV. *Modern Science and Research*, 2(10), 291–299.
23. Toshpo'latova, S. . (2023). A STUDY OF THE WEDDING CEREMONY OF THE TAJIKS OF AFGHANISTAN. *Modern Science and Research*, 2(9), 84–89.
24. Ilniyoz o'g'li, S. F. (2023). XIX ASRDA XONLIKLARNING O 'ZARO SAVDO MUNOSABATLARI. *JOURNAL OF SCIENCE, RESEARCH AND TEACHING*, 2 (8), 111–114.
25. Sayfutdinov Feruz Ilniyazovich. (2023). USING GIS SOFTWARE AND THE IMPORTANCE OF DIGITAL HISTORY IN THE STUDY OF HISTORY . *International Journal Of History And Political Sciences*, 3(10), 31–33. <https://doi.org/10.37547/ijhps/Volume03Issue10-06>
26. Sayfutdinov, F. (2023). THE IMPORTANCE OF DIGITAL TECHNOLOGY IN TEACHING HISTORY. *Modern Science and Research*, 2(10), 719–723. Retrieved from <https://inlibrary.uz/index.php/science-research/article/view/24678>
27. Sayfutdinov Feruz Ilniyoz o'g'li. (2023). XIX ASRDA XONLIKLARNING O'ZARO SAVDO MUNOSABATLARI. *JOURNAL OF SCIENCE, RESEARCH AND TEACHING*, 2(8), 111–114. Retrieved from <https://jsrt.innovascience.uz/index.php/jsrt/article/view/284>
28. Sayfutdinov, F. (2023). ANALYSIS OF DATA ON LAND OWNERSHIP AND LIVESTOCK FARMING OF KARAKALPAKS. *Modern Science and Research*, 2(10), 650–657. Retrieved from <https://inlibrary.uz/index.php/science-research/article/view/25727>
29. Sayfutdinov Feruz Ilniyozovich. (2023). LAND OWNERSHIP RELATIONS BASED ON THE NATIONAL ECONOMY OF KARAKALPAK. *International Journal Of Literature And Languages*, 3(11), 20–27. <https://doi.org/10.37547/ijll/Volume03Issue11-04>
30. Vahobovna, S. G. (2021). Khoja Abdulkhaliq Ghijduvani And Its Method. *European Journal of Humanities and Educational Advancements*, 2(10), 39-40.

31. Srojjeva, Gulbahor. "CONTINUITY IN EDUCATION-CHIEF MEZON." *Modern Science and Research* 2.12 (2023): 834-839.
32. Srojjeva, G. . (2024). SOLUTIONS, RESULTS AND PROBLEMS OF REFORMS IN THE FIELD OF EDUCATION. *Modern Science and Research*, 3(1), 782–788.
33. Srojjeva, G. (2023). LOWER ZARAFSHAN OASIS TOURISM OPPORTUNITIES. *Modern Science and Research*, 2(10), 199–204.
34. Muxamedovna, G. M. (2023). UCHINCHI RENESANS DAVRIDA AJDODLARIMIZ MEROSINI ORGANISH ORQALI INTEGRATSION TA'LIMNI YANADA TAKOMILLASHTIRISH TAMOYILLARI. *ОБРАЗОВАНИЕ НАУКА И ИННОВАЦИОННЫЕ ИДЕИ В МИРЕ*, 22(1), 35-38.
35. Muxamedovna, G. M. (2023). KREATIV YONDASHUV ASOSIDA DIDAKTIK MATERIALLAR YARATISH MEKANIZMLARI. *ОБРАЗОВАНИЕ НАУКА И ИННОВАЦИОННЫЕ ИДЕИ В МИРЕ*, 21(3), 12-14.
36. Gadayeva, . M. . (2023). THE UNIQUE SIGNIFICANCE OF MASTERING SOCIAL SCIENCES DURING THE DEVELOPMENT OF THE NEW UZBEKISTAN. *Modern Science and Research*, 2(10), 459–464. Retrieved from <https://inlibrary.uz/index.php/science-research/article/view/25292>
37. Gadayeva, . M. . (2023). THE UNIQUE SIGNIFICANCE OF MASTERING SOCIAL SCIENCES DURING THE DEVELOPMENT OF THE NEW UZBEKISTAN. *Modern Science and Research*, 2(10), 459–464. Retrieved from <https://inlibrary.uz/index.php/science-research/article/view/25292>
38. Gadayeva Mohigul Muxamedovna. (2023). HISTORY OF PATRIOTIC WOMEN . *International Journal Of History And Political Sciences*, 3(12), 69–75. <https://doi.org/10.37547/ijhps/Volume03Issue12-12>
39. Bafoeva, R. (2023). The concept of family in English, Russian and Uzbek proverbs. *American Journal of Language, Literacy and Learning in STEM Education* (2993-2769), 1(10), 651–654. Retrieved from <https://grnjournal.us/index.php/STEM/article/view/2279>
40. Rokhila Bafoeva 2023. The Concept of Education in English and Uzbek Proverbs. *American Journal of Language, Literacy and Learning in STEM Education* (2993-2769). 1, 9 (Nov. 2023), 292–296.
41. Bafoeva, R. (2023). NEW METHODS OF TEACHING FOREIGN LANGUAGES. *Modern Science and Research*, 2(10), 58-63.
42. Pirmanovna, N. G., & Bafoeva, R. (2022). NATIONAL AND CULTURAL PROVERBS IN ENGLISH AND UZBEK LANGUAGES AND THEIR UNIVERSAL FEATURES. *Новости образования: исследование в XXI веке*, 1(4), 500-503.
43. Pirmanovna, N. G., & Bafoeva, R. (2023). INGLIZ VA O'ZBEK MAQOLLARING GENDER XUSUSIYATLARI. *World of Science*, 6(5), 167-169.
44. Gulamova, D. (2024). EUPHEMISM INTERPRETATION IN ENGLISH AND UZBEK LANGUAGE. *Modern Science and Research*, 3(1), 817–823. Retrieved from <https://inlibrary.uz/index.php/science-research/article/view/28458>
45. Gulamova, D. (2023). METHODOLOGY FOR DEVELOPING THE CULTURE OF USING EUPHEMISMS IN 9TH GRADE NATIVE LANGUAGE CLASSES. *Modern*

- Science and Research*, 2(12), 483–493. Retrieved from <https://inlibrary.uz/index.php/science-research/article/view/26960>
46. Gulamova, D. I. (2023). 5-6-SINF ONA TILI DARSLARIDA EVFEMIZMLARDAN FOYDALANISH MADANIYATINI SHAKLLANTIRISH USULLARI.
47. Gulamova, D. I. (2023). EVFEMIZMLAR O ‘QUVCHI NUTQ MADANIYATINI RIVOJLANTIRUVCHI OMIL SIFATIDA.
48. Bobojonova, D. (2023). THE IMPORTANCE OF UZBEK FOLK PROVERBS. *Modern Science and Research*, 2(10), 670–675. Retrieved from <https://inlibrary.uz/index.php/science-research/article/view/25751> More Citation Formats
49. Bobojonova Dilnoza Okhunjonovna. (2023). A Proverb is a Product of Folk Wisdom. *American Journal of Language, Literacy and Learning in STEM Education (2993-2769)*, 1(9), 333–338. Retrieved from <https://grnjournal.us/index.php/STEM/article/view/1509>
50. Shokir o’g’li, S. U. (2023). MAHALLANING JAMIYAT IJTIMOYIY TARAQQIYOTIDAGI O’RNI. *Научный Фокус*, 1(6), 369-371.
51. Sadullayev, U. (2024). THE NEIGHBORHOOD IS THE CRADLE OF VALUES. *Modern Science and Research*, 3(1), 607–613. Retrieved from <https://inlibrary.uz/index.php/science-research/article/view/28343>
52. Sadullayev, U. (2023). ABOUT THE EMERGENCE OF THE CONCEPT OF NEIGHBORHOOD. *Modern Science and Research*, 2(12), 722-727.
53. Sadullayev Umidjon Shokir O’g’li. (2023). THE IMPORTANCE OF THE MAHALLA SYSTEM’S REFORMATIONS IN NEW UZBEKISTAN. *International Journal Of History And Political Sciences*, 3(10), 25–30. <https://doi.org/10.37547/ijhps/Volume03Issue10-05>
54. Sadullayev Umidjon Shokir o’g’li. (2023). The History of the Creation and Formation of the Neighborhood. *American Journal of Language, Literacy and Learning in STEM Education (2993-2769)*, 1(10), 480–485. Retrieved from <https://grnjournal.us/index.php/STEM/article/view/2142>
55. O’gli, S. U. S. (2023). ELUCIDATION OF ISSUES OF THE HISTORY OF BUKHARA GUZARS IN OA SUKHAREVA AND HER STUDIES. *International Journal Of History And Political Sciences*, 3(11), 30-35.
56. Sadullayev, U. (2023). ABOUT THE EMERGENCE OF THE CONCEPT OF NEIGHBORHOOD. *Modern Science and Research*, 2(12), 722–727.

MARKAZIY OSIYO SAK ARXEOLOGIK MADANIYATNING KELIB CHIQISH MUAMMOLARI

Bobohusenov Akmal Ashurovich

Osiyo xalqaro universiteti tarix fani o'qituvchisi

Ganiyev Hasan Nuryog'diyevich

Osiyo xalqaro universiteti tarix yo'nalishi talabasi

<https://doi.org/10.5281/zenodo.10667306>

Annotatsiya. Qadimgi sak qabilalari yashagan hududlar va etnik kelib chiqishi, tarqalish hududlari haqida maqolada ma'lumot olish mumkin. Sak qabilalarning mashg'ulotlari ijtimoiy hayoti va uning keying davrlarda ta'siri haqida ma'lumot beradi.

Kalit so'zlar: skif va savromat, dashtlari ko'chmanchilari, mahalliylashuvi, san'ati Tasmolin madaniyati, Sakatigraxauda, qabilalar ittifoqi, Etnogenez, kaliyorgan.

ORIGIN PROBLEMS OF SAK ARCHAEOLOGICAL CULTURE OF CENTRAL ASIA

Abstract. In the article, you can get information about the areas where the ancient Sak tribes lived, their ethnic origin, and distribution areas. The activities of the Sak tribes provide information about their social life and its influence in later times.

Key words: Scythian and Sauromat, steppe nomads, localization, art, Tasmoline culture, Sakatigrahauda, union of tribes, Ethnogenesis, Kaliyorgan.

ПРОБЛЕМЫ ПРОИСХОЖДЕНИЯ САКСКОЙ АРХЕОЛОГИЧЕСКОЙ КУЛЬТУРЫ ЦЕНТРАЛЬНОЙ АЗИИ

Аннотация. В статье можно получить информацию о местах проживания древних сакских племен, их этническом происхождении и ареалах распространения. Деятельность сакских племен дает сведения об их общественной жизни и ее влиянии в более позднее время.

Ключевые слова: Скифы и савроматы, кочевники степей, локализация, искусство Тасмолинской культуры, Сакатиграхауда, союз племен, Этногенез, Калиюржан.

Qadimgi madaniyatlarning kelib chiqishi xalqlar etnogenezidagi eng murakkab muammolardan biridir. Ushbu muammoni bilishda artefaktlar va tadqiqotlarning etishmasligi tabiiy-iqlim sharoitlarining etarli darajada tarixiy talqin qilinmaganligi bilan bog'liq. Garchi ko'p o'n yillar davomida (XX asrning 30-yillaridan boshlab) Qozog'iston va Markaziy Osiyohududida ekspeditsion tadqiqotlar olib borilib, sak qabilalarining tarixini, kelib chiqishi bilan bog'liq muammolarni o'rganishga katta hissa qo'shgan bo'lsa-da, saklar madaniyati, xronologiyasi, mahalliylashuvi, san'ati hali ham dolzarbligicha qolmoqda.

Miloddan avvalgi VII-asrning ikkinchi yarmidan boshlab O'zbekiston, Qozog'iston va Qirg'iziston hududida saklar konfederatsiyasi tarkibiga kirgan qabilalar yetakchi rol o'ynay boshladi. Ularning katta hududga ko'chirilishi yangi o'ziga xos madaniyatning paydo bo'lishiga olib keldi. Uchta yirik iqtisodiy va madaniy zonalar: Sirdaryo havzasi va unga tutash Janubiy Qozog'iston, Yettisuv, Markaziy Qozog'iston viloyatlari tashkil topdi. Sak qabilalarining madaniyati skif va savromat madaniyati bilan ko'p umumiyliklarga ega. Bu qabilalarning bilim darajasi bir xil emas. Sharqiy Yevropa uchun ilk temir davri madaniyatlarini birinchi davrlashtirish Shimoliy Qora dengiz mintaqasidagi skif yodgorliklari asosida ishlab chiqilgan.

Kelajakda sharqiy ko'chmanchilarning arxeologik madaniyati allaqachon skif yodgorliklari bilan bog'liq edi.

Saklarning kelib chiqishiga oid dastlabki asarlar yozma manbalar asosida vujudga kelgan va saklarning o'troqlashuvi va siyosiy tarixi masalalariga bag'ishlangan. Arxeologik materiallarning to'planishi bilan ma'lum bo'ldiki, saklar madaniyatining genezisi masalasi tarqalish mintaqalaridagi geografik va iqlim sharoitlari bilan chambarchas bog'liq holda ko'rib chiqilishi kerak.

Miloddan avvalgi VI asrning ikkinchi yarmida (540—530— 522 yillar davomida) O'rta Osiyo viloyatlari Axmoniyar-hukmronligi ostiga tushib qoladi. Ular O'rta Osiyoda ikki yuz yilcha hukmronlik qilganlar. Erondagi qadimgi Persepol shahridan baqtriyaliklar, xorazmliklar, sug'dlar va saklarning o'yib ishlangan rasmlari topilgan (Doro I va Kserks podshohlar saroy devordaridagi bo'rtma rasmlarda turli xalqlarning xiroj keltirishi manzarasi tasvirlangan). Bu rasmlar O'rta Osiyoda yashagan xalqlarning o'ziga xos qurollari, kiyim-boshlari va qiyofasini ko'rsatib turadi.

Etnogenezni o'rganishda kelib chiqish va tarixiy-madaniy rivojlanishning ikkita tushunchasi qo'llaniladi. Bular avtohton va migratsiya. XX asr 70-yillarga qadar ushbu muammoning asosiy rivojlanishi Markaziy Osiyo va Qozog'istonda sak qadimiylarining kelib chiqishi haqidagi avtohton tushunchasiga tayangan. Muammoni har tomonlama o'rganishning boshlanishi 30-yillarning oxirlarida qo'yilgan va A.N. Bernshtam, S.I. Rudenko, S.A. Tepluxova, A.I. Terenojkina, M.P. Gryaznova, S.P. Tolstova, S.S. Chernikova va boshqalar nomlari bilan bog'liq.⁹⁵

Shu bilan birga, Orolbo'yi hududi, shuningdek, Yettisuv hududi saklar dunyosidagi yagona hudud bo'lib, u yerda moddiy madaniyatda bronza davrining arxaik xususiyatlari eng barqaror saqlanib qolgan (dafn marosimi, qabr asboblari joylashuvi). , tor bo'yinli idishlarni, bronza asboblar va qurollarning turlarini hosil qiladi). Balki bu mintaqaning yot ta'sirlardan nisbiy izolyatsiya qilinganligi bilan bog'liqdir.⁹⁶

1963 yilda Yettisuvning qadimgi aholisining moddiy madaniyatini o'rganishga bag'ishlangan umumlashtiruvchi asar nashr etildi. Unda katta hajmdagi materiallar tizimlashtirildi, madaniyat tarixini davrlashtirishga oydinlik kiritildi, iqtisodiyot, ijtimoiy tuzum masalalari o'rganildi, shuningdek. bu xalqlarning kelib chiqishi. Arxeologik material asosida muallif K.A. Akishev, sak madaniyatining kelib chiqishi haqida savollar tug'diradi, uning paydo bo'lishi, uning fikricha, Andronovo davriga to'g'ri keladi va Andronovo madaniyatining markaziy va sharqiy markazlaridan shimoliy qabilalar harakatining ikki bosqichi bilan bog'liq. Janubi va janubi-sharqida (Janubiy Qozog'iston, O'zbekiston, Shimoliy Qirg'iziston) bronza davrining oxirida Andronovchilarning janubga ko'chishining sabablaridan biri chorva mollarini boqish uchun zarur bo'lgan yangi yerlarni o'zlashtirish edi. Bu davrda Andronov jamoasi aholisining xo'jalik tarkibida o'zgarishlar ro'y berdi. Chorvachilikdan yaylov va ko'chmanchi chorvachilikka o'tish va yangi moddiy madaniyatining vujudga kelishi Andronovo madaniyati negizida Karasuk, Mayemir va Tagar, keyinchalik Paziriq, Dandibay-Begazin, Zamarev

Кызласов Л.П. Уюкский курган Аржан и вопросы происхождения сакской культуры // СА-2. 1977. С. 71-77.

⁹⁶ *Кызласов Л.П. Уюкский курган Аржан и вопросы происхождения сакской культуры // СА-2. 1977. С. 71-77.*

madaniyatlari vujudga kelgan. Bu madaniyatlarning yaqinligi, predmetlarning o'xshash shakllarining tarqalishi, yaqin yoki bir xil odat va marosimlarning mavjudligini, amaliy san'atda esa bir uslub – "hayvon" ekanligini tushuntiradi⁹⁷.

Tasmolin madaniyati tadqiqotchisi M.K. Qodirboyev saklar madaniyatining kelib chiqishi haqida gapirar ekan, unda skiflar davridagi cho'l madaniyatlarining sharqiy o'chog'iga xos xususiyatlar mavjudligini, ularning kelib chiqishi Andronovo asosiga asoslanganligini ta'kidladi.

Quyida Sirdaryoning sak tipidagi qabriston materiallarini hisobga olib, O.A. Vishnevskaya va M.A. Itina dafn inshootlari va marosimlarni tahlil qilar ekan, Orol saklari va bronza davri aholisi davomiylik xususiyatlarini qayd etgan. Lekin, shu bilan birga, Orol saklari saklar dunyosining g'arbiy chegarasining aholisi bo'lib, boshqa sak qabilalaridan ajralib turardi. Bu O'rta Osiyo qishloq xo'jaligi vohalari aholisi bilan doimiy aloqalar natijasi bo'lib, masalan, Shimoliy Tagisken maqbaralarining eng qadimgi namunadagi to'rtburchak xom g'ishtdan qurilgan xususiyatlarida va elementlarning mavjudligida ifodalangan. qabr buyumlarida Markaziy va Yaqin Osiyodan kelib chiqqan.

REFERENCES

1. *Акишев К.А., Акишев А.К.* Проблема хронологии раннего этапа сакской культуры // Археологические памятники Казахстана. А.: Наука, 1978.
2. *Бернштам А.Н.* Некоторые итоги археологических работ в Семиречье //КСИИМК. Вып. 13. 1946.
3. *Грязнов М.П.* Царский курган раннескифского времени. Л.: Наука, 1980.
4. *Кызласов Л.Р.* Уюкский курган Аржан и вопросы происхождения сакской культуры // СА-2. 1977. С. 71-77.
5. Akmal, B., & Ismat, N. (2023). BAQTRIYANING BRONZA DAVRI ARXEOLOGIYA YODGORLIKLARINING JOYLASHUVI VA MODDIY MADANIYATI. *Innovations in Technology and Science Education*, 2(8), 73-80.
6. Bobohusenov Akmal. (2023). BUXORO VOHSINING ANTIK DAVRI SHISHA BUYUMLARI. *TADQIQOTLAR*, 25(2), 208–211. Retrieved from <http://tadqiqotlar.uz/index.php/new/article/view/307>
7. Bobohusenov Akmal Ashurovich. (2023). THE MATERIAL CULTURE OF THE TOMBS OF THE ANCIENT AND EARLY MEDIEVAL PERIOD. *International Journal Of History And Political Sciences*, 3(11), 24–29. <https://doi.org/10.37547/ijhps/Volume03Issue11-06>
8. Ashurovich, B. A. (2023). VARAKHSHA MURAL GANCH AND CLAY PAINTINGS. *International Journal Of History And Political Sciences*, 3(12), 48-53.
9. Akmal, B. (2023). ANTIK VA ILK O 'RTA ASRLAR DAVRI MOZOR-QO'RG'ONLARI MODDIY MADANIYATI. *ОБРАЗОВАНИЕ НАУКА И ИННОВАЦИОННЫЕ ИДЕИ В МИРЕ*, 35(3), 65-70.

⁹⁷ *Бернштам А.Н.* Некоторые итоги археологических работ в Семиречье //КСИИМК. Вып. 13. 1946. С. 112;

10. Bobohusenov, A. (2023). BUXORO VOHASINING ANTIK DAVRI YODGORLIKLARI. *SCHOLAR*, 1(28), 298-302.
11. Akmal, B. (2023). QADIMGI BAQTRIYA MADANIYATI VA YODGORLIKLARI TIPOLOGIYASI. *TA'LIM VA RIVOJLANISH TAHLILI ONLAYN ILMIY JURNALI*, 3(7), 100-102.
12. Akmal, B. (2023). BUXORO VOHASI QOYATOSH SURATLARINING DAVRIY TASNIFI. *ОБРАЗОВАНИЕ НАУКА И ИННОВАЦИОННЫЕ ИДЕИ В МИРЕ*, 29(1), 142-146.
13. Bobohusenov, A. (2023). QADIMGI VARAXSHA DEVORIY GANCH VA LOY BEZAKLARI. *SCHOLAR*, 1(28), 303-308.
14. Akmal B. (2024). THE GREAT WALL OF THE EARLY MIDDLE AGES - KANPIRAK WALL. *Modern Science and Research*, 3(1), 694–698. Retrieved from <https://inlibrary.uz/index.php/science-research/article/view/28381>
15. Bobojonova, D. (2023). MAHMUD KASHGARI'S WORK "DEVONU LUG'OTIT TURK" IS AN IMPORTANT SCIENTIFIC HERITAGE. *Modern Science and Research*, 2(12), 742-748.
16. Bobojonova Dilnoza Okhunjonovna. (2023). Mahmud Kashgari's Work "Devonu Lug'otit Turk" is an Important Scientific Heritage. *American Journal of Language, Literacy and Learning in STEM Education (2993-2769)*, 1(10), 538–543. Retrieved from <https://grnjournal.us/index.php/STEM/article/view/2169>
17. Oxunjonovna, B. D. (2023). MAHMUD QOSHG'ARIYNING “DEVONU LUGOTIT TURK” DAGI SHAKLINI HAM, MAZMUNINI HAM SAQLAGAN IDIOMALAR TAHLILI.
18. Okhunjonovna, B. D. (2023). Mahmud Kashgari's Work "Devonu Lug'otit Turk" is an Important Scientific Heritage. *American Journal of Language, Literacy and Learning in STEM Education (2993-2769)*, 1(10), 538-543.
19. Muxamedovna, G. M. (2023). KREATIV YONDASHUV ASOSIDA DIDAKTIK MATERIALLAR YARATISH MEKANIZMLARI. *ОБРАЗОВАНИЕ НАУКА И ИННОВАЦИОННЫЕ ИДЕИ В МИРЕ*, 21(3), 12-14.
20. Gadayeva, M. (2023). THE UNIQUE SIGNIFICANCE OF MASTERING SOCIAL SCIENCES DURING THE DEVELOPMENT OF THE NEW UZBEKISTAN. *Modern Science and Research*, 2(10), 459–464. Retrieved from <https://inlibrary.uz/index.php/science-research/article/view/25292>
21. Gadayeva, M. (2023). THE UNIQUE SIGNIFICANCE OF MASTERING SOCIAL SCIENCES DURING THE DEVELOPMENT OF THE NEW UZBEKISTAN. *Modern Science and Research*, 2(10), 459–464. Retrieved from <https://inlibrary.uz/index.php/science-research/article/view/25292>
22. Gadayeva Mohigul Muxamedovna. (2023). HISTORY OF PATRIOTIC WOMEN. *International Journal Of History And Political Sciences*, 3(12), 69–75. <https://doi.org/10.37547/ijhps/Volume03Issue12-12>
23. Bafoeva, R. (2023). The concept of family in English, Russian and Uzbek proverbs. *American Journal of Language, Literacy and Learning in STEM Education*

- (2993-2769), 1(10), 651–654. Retrieved from <https://grnjournal.us/index.php/STEM/article/view/2279>
24. Toshpo'latova, S. (2023). MS ANDREYEV-SCIENTIFIC CAREER. *Modern Science and Research*, 2(12), 801-807.
25. Toshpolatova Shakhnoza Shuhratovna. (2023). ETHNOLOGICAL ANALYSIS OF NATIONAL COSTUMES AND RITUALS OF TAJIKS IN THE WORKS OF M. S. ANDREYEV. *International Journal Of History And Political Sciences*, 3(12), 42–47. <https://doi.org/10.37547/ijhps/Volume03Issue12-08>
26. Shakhnoza Shuhratovna, T. (2023). M. S. ANDREYEV'S WAY OF LIFE. *American Journal of Language, Literacy and Learning in STEM Education (2993-2769)*, 1(10), 655–659. Retrieved from <http://grnjournal.us/index.php/STEM/article/view/2280>

SHAYBONIYLAR DAVRIDA BUXORO XONLIGIDA HARBIY ISLOHOTLARNING DAVLAT HAYOTIDA TUTGAN O'RNI

Muyiddinov Bekali

Buxoro viloyati Osiyo xalqaro universiteti Tarix fani o'qituvchisi.

<https://doi.org/10.5281/zenodo.10668887>

Annotatsiya. Ushbu maqolada Buxoro xonligida hukmronlik qilgan dastlabki sulola Shayboniylar hukmronligi davrida harbiy jihatdan olib borgan islohotlariga kengroq va tahliliy jihatdan to'xtalib o'tiladi.

Tayanch so'zlar: Shayboniylar, Zahiriddin Muhammad Bobur, Abdullaxon II, qo'shin, xon, jangovor qism, barong'or (o'ng qanot), javong'or (so'l), zambarak, bargoh, shahar, jevachi.

THE ROLE OF MILITARY REFORMS IN THE BUKHARA KHANATE IN THE LIFE OF THE STATE UNDER THE SHAYBANIDS

Abstract. This article touches more broadly and analytically on the reforms that the early dynasty, which ruled in the Bukharan Khanate, carried out militarily during the reign of the Shaybanids.

Key words: Shaybani, Zahiriddin Muhammad Babur, Abdullahan II, Army, Khan, War-Part, barong'or (right wing), javong'or (left), zambarak, bargoh, city, jevachi.

РОЛЬ ВОЕННОЙ РЕФОРМЫ В БУХАРСКОМ ХАНСТВЕ ПРИ ШЕЙБАНИДАХ В ЖИЗНИ ГОСУДАРСТВА

Аннотация. В этой статье Более подробно и аналитически будут рассмотрены реформы, которые Первая династия, правившая в Бухарском ханстве, провела в военном отношении во время правления Шейбанидов.

Ключевые слова: Шейбаниды, Захириддин Мухаммад Бабура, абдуллахан II, армия, Хан, боевая часть, баронгор (правый фланг), джавангор (левый), пушка, баргох, город, джевачи.

Shayboniylar davrida Buxoro xonligida harbiy islohotlarning davlat hayotida tutgan o'rni

Shayboniylar davlatida qo'shin to'plash, qo'shin ta'minoti, uning tarkibi, qo'shinni jangga tayyorlash, qurol-aslahalar, harbiy va qorovullik xizmatini o'tash, harbiy harakatlarni olib borish asosan Chingizxon va Amir Temur qo'shinlarining harbiy tuzilmasi va tizimiga asoslangan. Qo'shinda himoya vositasi sifatida qalqon (sipar), hamda temir simdan mayda qilib to'qilib, usti ipak va baxmal mato bilan yopilgan sovut (jovshan) yoki jiba (jeva) - temir yoki po'latdan ishlangan maxsus kiyim kabilardan foydalanilgan⁹⁸.

Abdullaxon II davrida Usmoniylar davlati va Rossiyadan pilta miltiq va zambaraklar ham keltirila boshlangan. Qo'shinning asosiy jangovar qismini suvoriylar tashkil etardi. Manbalarda kamon o'qi o'tmasligi uchun otlar ustiga maxsus yopinchiq - gejm (kejim) yopilganligi haqidagi ma'lumotlar mavjud.

Hofiz Tanish Buxoriy Abdullaxon qo'shinida Farangistondan olib kelingan pilta miltiqlar, farangi javshan (sovut) hamda zambaraklar borilgi haqida yozadi. Shuningdek, bu

⁹⁸ Azamat Ziyo. O'zbek davlatchiligi tarixi. - Toshkent: Sharq, 2000, 148-b

davrda Usmoniylar davlati bilan harbiy sohada ham ma'lum aloqalar o'rnatilgan edi. Masalan, Navro'z Ahmadxon (Baroqxon) o'z qarorgohiga 300 nafar turk yanicharlarini xizmatga olgan. Shayboniylar qo'shinining oliy bosh qo'mondoni xonning o'zi hisoblangan⁹⁹. Alohida bo'linmalar - o'ng qanot, so'l qanot, qalb, qorovul va hirovullarga xonning o'g'illari, qarindoshlari yoki jangda sinalgan, tajribali va dovyurak nuyonlar (yoki sultonlar) boshliq qilib tayinlangan. Ilgarigi davrlarda bo'lgani kabi Shayboniylar qo'shini ham o'n minglik (tuman), minglik, yuzlik, o'nlik bo'linmalarga bo'lingan. Shayboniylar qo'shini asosan qalb (qavl) deb ataluvchi markaziy qism, barong'or (o'ng qanot) va javong'or (so'l qanot) qismlaridan va hirovul (qo'shinning orqa qismi)dan tashkil topgan¹⁰⁰. Manbalarda qo'shinning qanotlariga boshchilik qilgan sarkarda o'g'lon deb ham eslatiladi. Qo'shin oldida manglay deb ataluvchi harbiy qism yarim doira shaklida saf tortib borgan. Uning oldida esa tez harakatlanuvchi kichik jangovor qism - ilg'or bo'lgan.

Qo'shin tarkibida tug'chi qism, ya'ni, bayroq ostida zaxirada turuvchi (tug'ni qo'riqlovchi) 20-30 ming kishilik jangovar harbiy bo'linma hamda xabargiri - dushman to'g'risida ma'lumot keltiruvchi (razvedka) maxsus bo'linmalar ham bor edi.

Harbiy yurish vaqtida qo'shinning oziq-ovqat zaxirasini aholining qo'lida bo'lgan ortiqcha oziq-ovqatni musodara qilish yo'li bilan to'latib turgan. Bunday tarzda oziq-ovqat to'plash yurtovul (yurt ovlamoq) deb atalgan. Bunda xon sultonlardan birining boshchiligida yo'l yoqasidagi qishloqlarga maxsus harbiy qism yuborar va bu qism aholidan oziq-ovqat va chorvalarni to'plab kelar edi¹⁰¹. Harbiy yurishlar paytida xon uchun rasmiy qabul marosimlari o'tkaziladigan joy - bargoh deb atalgan. Qo'shinni yig'ish va yurishga tayyorlash, ularning maoshini to'lash hamda boshqa tashkiliy ishlar bilan maxsus amaldor-tavoichi shug'ullangan. Lashkar to'plash ishi jarchi deb ataladigan amaldorlarga ham topshirib turilgan. Qo'shinni qurol-yarog' bilan ta'minlashga ma'sul bo'lgan amaldor jevachi bo'lib, u xonning qurol-aslahalariga ham javobgar bo'lgan¹⁰². Xon va qo'shin boshliqlarining alohida topshiriqlarini bajaruvchi shaxslar yasovul (Abdullaxon II davrida - muboshir) deb atalgan.

Xonning shaxsi va saroyini qo'riqlovchilar qo'rchi, xon bayrogini ko'tarib yuruvchilar yalovbardor deb nomlangan.

Abdullaxon II davrida qo'shinga zambaraklar joriy etilgan bo'lib, qo'shinda to'pchiboshi mansabi paydo bo'ladi. Harbiylar ustidan qattiq nazorat o'rnatilgan bo'lib, ular sodir etgan jinoyat va jazo turlari maxsus harbiy sudyalari – qozi askar hamda muftiy askar tomonidan ko'rib chiqilgan¹⁰³. Zahiriddin Muhammad Bobur shayboniylarning to'lg'ama – dushman qanotlarini aylanib o'tib, orqadan hujum qilish deb atalgan jang usulini maqtab yozadi. Ibn Ro'zbehon shayboniylarning jang oldidan juda tez to'plana olishi, birdamlik va hamjihatlik bilan jang qilishini o'z asarlarida alohida ta'kidlab o'tadi.

⁹⁹ Muhammad Solih. Shayboniynoma. - Toshkent: Adabiyot va san'at, 1989, 258-b

¹⁰⁰ Zahiriddin Muhammad Bobur. Boburnoma. - Toshkent: Yulduzcha, 1990, 274-b

¹⁰¹ Muhammad Haydar Mirzo. Tarixi Rashidiy. - Toshkent: Sharq, 2010, 174-b

¹⁰² История Узбекистана (XVI - первая половина XIX в.). Коллектив авторов. Отв. ред. Алимова Д.А. Ташкент: Фан, 2012, 364-b

¹⁰³ Zayniddin Vasifiy. Badoye ul-vaqoye. - Toshkent, 1979, 362-b

REFERENCES

1. Azamat Ziyov. O'zbek davlatchiligi tarixi. - Toshkent: Sharq, 2000
2. Zahiriddin Muhammad Bobur. Boburnoma. - Toshkent: Yulduzcha, 1990
3. Zayniddin Vasifiy. Vadoye ul-vaqoye. - Toshkent, 1979
4. История Узбекистана (XVI - первая половина XIX в.). Коллектив авторов. Отв. ред. Алимova Д.А. - Ташкент: Фан, 2012
5. Muhammad Solih. Shayboniynoma. - Toshkent: Adabiyot va san'at, 1989
6. Muhammad Haydar Mirzo. Tarixi Rashidiy. - Toshkent: Sharq, 2010.
7. Akmal, B., & Ismat, N. (2023). BAQTRIYANING BRONZA DAVRI ARXEOLOGIYA YODGORLIKLARINING JOYLASHUVI VA MODDIY MADANIYATI. *Innovations in Technology and Science Education*, 2(8), 73-80.
8. Bobohusenov Akmal. (2023). BUXORO VOHSINING ANTIK DAVRI SHISHA BUYUMLARI. *TADQIQOTLAR*, 25(2), 208–211. Retrieved from <http://tadqiqotlar.uz/index.php/new/article/view/307>
9. Bobohusenov Akmal Ashurovich. (2023). THE MATERIAL CULTURE OF THE TOMBS OF THE ANCIENT AND EARLY MEDIEVAL PERIOD. *International Journal Of History And Political Sciences*, 3(11), 24–29. <https://doi.org/10.37547/ijhps/Volume03Issue11-06>
10. Ashurovich, B. A. (2023). VARAKHSHA MURAL GANCH AND CLAY PAINTINGS. *International Journal Of History And Political Sciences*, 3(12), 48-53.
11. Akmal, B. (2023). ANTIK VA ILK O 'RTA ASRLAR DAVRI MOZOR-QO 'RG 'ONLARI MODDIY MADANIYATI. *ОБРАЗОВАНИЕ НАУКА И ИННОВАЦИОННЫЕ ИДЕИ В МИРЕ*, 35(3), 65-70.
12. Bobohusenov, A. (2023). BUXORO VOHASINING ANTIK DAVRI YODGORLIKLARI. *SCHOLAR*, 1(28), 298-302.
13. Akmal, B. (2023). QADIMGI BAQTRIYA MADANIYATI VA YODGORLIKLARI TIPOLOGIYASI. *TA'LIM VA RIVOJLANISH TAHLILI ONLAYN ILMIY JURNALI*, 3(7), 100-102.
14. Akmal, B. (2023). BUXORO VOHASI QOYATOSH SURATLARINING DAVRIY TASNIFI. *ОБРАЗОВАНИЕ НАУКА И ИННОВАЦИОННЫЕ ИДЕИ В МИРЕ*, 29(1), 142-146.
15. Bobohusenov, A. (2023). QADIMGI VARAXSHA DEVORIY GANCH VA LOY BEZAKLARI. *SCHOLAR*, 1(28), 303-308.
16. Akmal B. (2024). THE GREAT WALL OF THE EARLY MIDDLE AGES - KANPIRAK WALL. *Modern Science and Research*, 3(1), 694–698. Retrieved from <https://inlibrary.uz/index.php/science-research/article/view/28381>

TOSHGA BITILGAN ILK QONUNLAR

Xikmatova Shaxlo

Osiyo xalqaro universiteti talabasi.

<https://doi.org/10.5281/zenodo.10668890>

Annotatsiya. Maqola qadimgi dunyoning ilk yozma qonunlari Xammurabi qonunlarining sharhi va ularni jamiyat hayotida o'rni haqida. Xammurabi jahimatdagi barcha sohalarni barcha fuqarolarning manfaatlarini hisobga olib qabul qilgan qonunlari haqida.

Kalit so'zlar: Xammurabi qonunlar, Mesopatamiya, Frot, Sinmuballit, Ellil, nikoh, oila va meros huquq, qadimgi sharq, modda, qonun, majburiyat.

FIRST LAWS WRITTEN IN STONE

Abstract. The article is about the review of Hammurabi's laws, the first written laws of the ancient world, and their role in the life of the society.

Key words: Hammurabi laws, Mesopotamia, Froth, Sinmuballit, Ellil, marriage, family and inheritance law, ancient east, article, law, obligation.

ПЕРВЫЕ ЗАКОНЫ, ВЫПИСАННЫЕ В КАМЕНЕ

Аннотация. В статье речь идет об обзоре законов Хаммурапи, первых писанных законов древнего мира, и их месте в жизни общества. О законах Хаммурапи, учитывавших интересы всех граждан во всех сферах жизни.

Ключевые слова: законы Хаммурапи, Месопотамия, Фрот, Синмубаллит, Эллиль, брак, семейное и наследственное право, Древний Восток, артикул, закон, обязательство.

ASOSIY QISM

Qadimgi sharq mamalatlari o'zining ajoyib va qiziqarli tarixi bilan qolgan mamalakatlar tarixidan ajralib turadi. Shu bilan bir qatorda dastlabki sivilizatsiyalarning vujudga kelishi ham Qadimgi Sharq nomi bilan bog'liq. Ma'lumki, Qadimgi sharqdagi dastlabki sivilizatsiyalar makonu bu Misr hisoblanadi. Mesopatamiya sivilizatsiyasi ham qadimgi sharq sivilizatsiyasining beshigi hisoblanadi. Zero Qadimgi sharqdagi ilk qonunlar to'plami ham huddi shu Mesopatamiya hududida vujudga kelgan.

Xammurabi qonunlari Mesopatamiyaning shimoliy qismida, Frot daryosi bo'yida joylashgan Bobil davlatining eng mashhur hukmdorlaridan biri, amoriylar sulolasining oltinchi vakili hisoblangan Xammurabi tomonidan tuzilgan. Xammurabi mil. avv. 1792 – 1750-yillarda Bobil davlatini boshqargan. Otasi Sinmuballit davrida Xammurabi davlat va ma'muriy boshqaruv ishlarida qatnashib, siyosatda tajriba orttirgan. Manbalarda yozilishicha, Xammurabi o'z davrining yirik, mashhur davlat arbobi, uzoqni ko'ruvchi ayyor diplomat, yirik strateg, dono qonunshunos, uddaburon va aqlli tashkilotchi shaxs bo'lgan. U o'z ittifoqchilari bilan harbiy ittifoq tuzib, xo'jalik masalalarida nozik siyosat olib borib, ishi bitgach ulardan yuz o'giran ham¹⁰⁴.

Men Ellil tomonidan yo'lboshchi etib qo'yilgan, boyliklar va barakani yiqqan, barcha ishlarni Nippur uchun bajargan Ekurning buyuk homiysi Xammurapiman. Bobil nomini ulug'lagan, o'z xojasi Marduk dilini ilhomlantirgan, o'z vaqtida Esagilga borgan dunyoning to'rt mamlakati homiysi; Ur shahriga baraka bergan, Sin tomonidan yaratilgan podshozoda

¹⁰⁴ A.Kabirov.Qadimgi Sharq tarixi. TOSHKENT – 2016“Tafakkur” nashriyoti.B.119.

Ekishnugalga farovonlik keltirgan e'tiqodli xudojo'y; Urukuga hayot bag'ishlovchi, uning odamlariga suvning barakasini ulashuvchi xoja, Eannani ulug'lagan, Anu va Ishtar uchun boylik yiqqan olampanoh; Kish shahri manzilgohlarini mustahkamlagan, Emeteursagni yog'dular bilan o'ragan Ishtarining buyuk an'alarini tartibga solgan, Xursagkalam saroyi jonkuyari, podsholar ichra ajdaho deya ta`riflagan¹⁰⁵.

Xammurapi qonunlari Ikkidaryo oralig'i davlatlarida huquqning eng qadimgi manbayi odat huquqi bo'lgan. Davlatchilik natijasida odob-ahloq qoidalari majburiy mazmun kasb eta boshlagan. Yozma qonunchilikda ibtidoiy jamoa tuzumining belgilari saqlangan. Mazkur mintaqada Lagash podshosi Urinimgin va Ur sulolasidan Ur-Nammu hamda qator hukmdorlarning yozma qonunlari mavjud bo'lgan.

Nikoh yozma tuziladigan shartnomalar asosida rasmiylashtirilgan. Agar kishi xotin olsa va yozma shartnoma tuzmasa, bu ayol unga xotin emas (128- modda). Shartnoma er va xotinning oilasi o'rtasida ham tuzilgan. Qullar va erkin kishilar oila qurishi mumkin bo'lib, tug'ilgan bolalar erkin hisoblangan. Nikoh shartnomasi tuzilishidan avval kuyov bo'lajak qaynonasiga qalin puli – «tirxatum», kelinning oila a'zolariga to'y sovg'alari – «biblum», kelinning otasi qiziga sep- sidirg'a – «sheriktum» berishi lozim bo'lgan. Bir nikohlik amal qilgan bo'lib, er asosli tarzda ikkinchi nikohga kirishi mumkin edi.

Agar kishi o'ziga farzandlar tug'ib bergan shugenum yoki naditumni qo'yib yubormoqchi bo'lsa, u holda bu ayolga sepini qaytarib bergan va farzandlarini boqib, kiyintirib, ulg'aytirish uchun ekin, bog' va mol - mulkning yarmini berishi kerak. Bu ayolga farzandlarni ulg'aytirgach, o'z farzandlariga tekkan mol -mulklardan bir nafar merosxo'r ulushi ajratib beriladi. Shundan so'ng esa uni yaxshi ko'rgan erkak bu ayolni xotinlikka olishi mumkin.(137-modda.) Agar kishi farzand tug'ib bera olmagan xotinini taloq qilmoqchi bo'lsa, ya'ni u bilan ajrashmoqchi bo'lsa, u holda bu erkak mahr haqiga teng bo'lgan kumushni xotiniga berishi kerak, hamda xotinini o'z otasining uyidan olib kelgan sep miqdorini to'liq qaytarishi talab qilinadi va faqat shundan keyingi er bunday xotin bilan ajrashishi mumkin.(138-modda)¹⁰⁶.

Farzand ota-onasini so'ksa tili, ursa barmoqlari kesilgan. Merosga dastlabki vaqtlarda eng avval o'g'illar, o'g'illar bo'lmasa qizlar, keyinchalik qizlar ham o'g'illar bilan teng meros huquqiga ega bo'lganlar. Agar o'g'il vafot etgan bo'lsa, nevaralar merosxo'r bo'lgan. Farzandlar va nevaralar bo'lmasa aka-ukalar, ular ham bo'lmasa amakilar merosxo'r sifatida maydonga chiqqanlar. Meros bolalar o'rtasida teng taqsimlangan. Asrab olingan farzand ham teng ulush olgan. Er xotiniga sovg'a – nudunnum bergan va u saqlanib qolgan.

Agar xotin o'z erini yomon ko'rib qolsa, hamda eriga "Menga yaqinlashma" - desa, u holda ularning ishi mahallada o'rganib chiqilishi zarur. Ayol nomiga dog' tushirmagani ayon bo'lsa, nafrati asosli bo'lib, erining sayoq ekanligi dalillar bilan isbotlansa, u holda bu ayol begunoh hisoblanadi hamda o'ziga tegishli mulk (sep)ni olgan holda o'z otasining xonadoniga ketishi mumkin. (142-modda)¹⁰⁷.Bu modda bilan Xamurappi shunday demoqchi: Agar xotin ma'lum bir vaqtdan so'ng o'z erini yoqtirmay qolsa, u bilan yashash fikridan qaytsa, u holda bu oilaning ishi mahallada ko'rib chiqilishi zarur. Ko'rib chiqilganda

¹⁰⁵ A.Hamroyev.Xamurappi qonunlari.B.1

¹⁰⁶ A.Hamroyev.Xamurappi qonunlari.B.16

¹⁰⁷ A.Hamroyev.Xamurappi qonunlari.B.17

soʻng xotining nomiga dogʻ tushmaganligi isbotsansa, ayollining nafrati asosli boʻlsa-yu erining sayoqligi ayon boʻls, u holda ayol begunoh hisoblanib, uning manfaatlari himoyalanaadi va oʻziga tegishli mulkni oʻz ota xonadoniga olib ketishi mumkin boʻladi.

Agar aksincha boʻlib, xotini mahallasi oldida oʻzini oqlay olmasa va “buzuq” deb nom olgan boʻlsa, hamda erining xonadonini tanazzul sari yuz tutishiga sabab boʻlib, uning nomiga isnod keltirgani dalillar bilan isbotlansa, bunday ayolni suvga tashlash lozim. (143-modda)¹⁰⁸. Bu moddada esa shunday deyilgan: Yuqoridagi holatning aksi boʻlsa, xotini mahallaning oldida oʻznini oqlay olmasa, va u ayol yomon degan nom olgan boʻlsa, hamda reining oilasini buzishga harakat qilsa, va u ayol keltirgan dalillar isbotlanmasa, bu ayolni suvga tashlash kerak. Oilada ustun mavqeni er egallagan. U xotini va bolalarini umrbod qullikka sotishi yoki uch yilga qarz qulligidan voz kechishi mumkin edi. Xotin erining xabarisiz oʻz ulushini tasarruf etishi, er va qul sotib olishi, mulkiy nizolar boʻyicha sudda guvoh sifatida ishtirok etishi mumkin edi. Qarindoshlar oʻrtasida, oʻgay ona va oʻgay oʻgʻil oʻrtasidagi nikoh taqiqlangan. Nikoh er va kelinning otasi oʻrtasidagi yozma kelishuv asosida tuzilgan. Xotin faqat erining kelajakda uni qarzlari uchun garovga qoʻyishdan bosh tortishiga erishishi mumkin edi. Kelin uchun mahr beriladi, u xodimning yoʻqolishi uchun oʻziga xos kompensatsiya sifatida xizmat qilgan va turmush qurgandan keyin uning mulki hisoblangan. Agar taloq xotinning nomaqbul xatti-harakati tufayli boʻlsa, mahr erida qoladi. Erning tashabbusi bilan ajralish mumkin. Xotin jiddiy sabablar (eriga uzoq vaqt xiyonat qilish, yashash joyini oʻzgartirish) boʻlsa, ajrashish huquqiga ega edi. Bolalar otalari bilan qoladilar. Agar xotin bola tugʻmasa yoki faqat qiz tugʻsa, er kanizak yoki qul olishga, mahrnini qaytarish sharti bilan xotinni uyda qoldirishga yoki “uni rad etishga” haqli. unga. Qullardan tugʻilgan bolalarni u qonuniylashtirishi mumkin edi. Agar harbiy yurishga ketgan er asirga olingan boʻlsa, xotin boshqa yashash imkoniyati boʻlmaganida qayta turmush qurishi mumkin edi, agar er asirlikdan qaytsa, xotin unga qaytishi kerak edi.

REFERENCES

1. Azalshoh Hamroyev. Xamurappi qonunlari
2. Akmal B. (2024). THE GREAT WALL OF THE EARLY MIDDLE AGES - KANPIRAK WALL. *Modern Science and Research*, 3(1), 694–698. Retrieved from <https://inlibrary.uz/index.php/science-research/article/view/28381>
3. Bobohusenov Akmal. (2023). BUXORO VOHSINING ANTIK DAVRI SHISHA BUYUMLARI. *TADQIQOTLAR*, 25(2), 208–211. Retrieved from <http://tadqiqotlar.uz/index.php/new/article/view/307>
4. Bobohusenov Akmal Ashurovich. (2023). THE MATERIAL CULTURE OF THE TOMBS OF THE ANCIENT AND EARLY MEDIEVAL PERIOD. *International Journal Of History And Political Sciences*, 3(11), 24–29. <https://doi.org/10.37547/ijhps/Volume03Issue11-06>
5. Ashurovich, B. A. (2023). VARAKHSHA MURAL GANCH AND CLAY PAINTINGS. *International Journal Of History And Political Sciences*, 3(12), 48-53.

¹⁰⁸ A.Hamroyev.Xamurappi qonunlari.B.17

6. Akmal, B. (2023). ANTIK VA ILK O'RTA ASRLAR DAVRI MOZOR-QO'RG' ONLARI MODDIY MADANIYATI. *ОБРАЗОВАНИЕ НАУКА И ИННОВАЦИОННЫЕ ИДЕИ В МИРЕ*, 35(3), 65-70.
7. Bobohusenov, A. (2023). BUXORO VOHASINING ANTIK DAVRI YODGORLIKLARI. *SCHOLAR*, 1(28), 298-302.
8. Akmal, B. (2023). QADIMGI BAQTRIYA MADANIYATI VA YODGORLIKLARI TIPOLOGIYASI. *TA'LIM VA RIVOJLANISH TAHLILI ONLAYN ILMIY JURNALI*, 3(7), 100-102.
9. Akmal, B. (2023). BUXORO VOHASI QOYATOSH SURATLARINING DAVRIY TASNIFI. *ОБРАЗОВАНИЕ НАУКА И ИННОВАЦИОННЫЕ ИДЕИ В МИРЕ*, 29(1), 142-146.
10. Bobohusenov, A. (2023). QADIMGI VARAXSHA DEVORIY GANCH VA LOY BEZAKLARI. *SCHOLAR*, 1(28), 303-308.
11. Akmal, B., & Ismat, N. (2023). BAQTRIYANING BRONZA DAVRI ARXEOLOGIYA YODGORLIKLARINING JOYLASHUVI VA MODDIY MADANIYATI. *Innovations in Technology and Science Education*, 2(8), 73-80
12. Sayfutdinov Feruz Ilniyazovich. (2023). USING GIS SOFTWARE AND THE IMPORTANCE OF DIGITAL HISTORY IN THE STUDY OF HISTORY. *International Journal Of History And Political Sciences*, 3(10), 31-33. <https://doi.org/10.37547/ijhps/Volume03Issue10-06>
13. Sayfutdinov, F. (2023). THE IMPORTANCE OF DIGITAL TECHNOLOGY IN TEACHING HISTORY. *Modern Science and Research*, 2(10), 719-723. Retrieved from <https://inlibrary.uz/index.php/science-research/article/view/24678>
14. Sayfutdinov Feruz Ilniyoz o'g'li. (2023). XIX ASRDA XONLIKLARNING O'ZARO SAVDO MUNOSABATLARI. *JOURNAL OF SCIENCE, RESEARCH AND TEACHING*, 2(8), 111-114. Retrieved from <https://jsrt.innovascience.uz/index.php/jsrt/article/view/284>
15. Sayfutdinov, F. (2023). ANALYSIS OF DATA ON LAND OWNERSHIP AND LIVESTOCK FARMING OF KARAKALPAKS. *Modern Science and Research*, 2(10), 650-657. Retrieved from <https://inlibrary.uz/index.php/science-research/article/view/25727>
16. Gadayeva, . M. . (2023). THE UNIQUE SIGNIFICANCE OF MASTERING SOCIAL SCIENCES DURING THE DEVELOPMENT OF THE NEW UZBEKISTAN. *Modern Science and Research*, 2(10), 459-464. Retrieved from <https://inlibrary.uz/index.php/science-research/article/view/25292>
17. Gadayeva, . M. . (2023). THE UNIQUE SIGNIFICANCE OF MASTERING SOCIAL SCIENCES DURING THE DEVELOPMENT OF THE NEW UZBEKISTAN. *Modern Science and Research*, 2(10), 459-464. Retrieved from <https://inlibrary.uz/index.php/science-research/article/view/25292>
18. Gadayeva Mohigul Muxamedovna. (2023). HISTORY OF PATRIOTIC WOMEN. *International Journal Of History And Political Sciences*, 3(12), 69-75. <https://doi.org/10.37547/ijhps/Volume03Issue12-12>

19. Toshpo'latova, S. (2023). MS ANDREYEV-SCIENTIFIC CAREER. *Modern Science and Research*, 2(12), 801-807.
20. Toshpolatova Shakhnoza Shuhratovna. (2023). ETHNOLOGICAL ANALYSIS OF NATIONAL COSTUMES AND RITUALS OF TAJIKS IN THE WORKS OF M. S. ANDREYEV. *International Journal Of History And Political Sciences*, 3(12), 42–47. <https://doi.org/10.37547/ijhps/Volume03Issue12-08>
21. Shakhnoza Shuhratovna, T. (2023). M. S. ANDREYEV'S WAY OF LIFE. *American Journal of Language, Literacy and Learning in STEM Education (2993-2769)*, 1(10), 655–659. Retrieved from <http://grnjournal.us/index.php/STEM/article/view/2280>
22. Toshpo'latova, S. (2024). RELIGIOUS ANTHROPOLOGY. *Modern Science and Research*, 3(1), 504–510. Retrieved from <https://inlibrary.uz/index.php/science-research/article/view/28281>
23. Toshpulatova Shakhnoza Shuhratovna. (2023). ETYMOLOGY OF TAJIK MARRIAGE CEREMONY. *International Journal Of History And Political Sciences*, 3(11), 17–23. <https://doi.org/10.37547/ijhps/Volume03Issue11-05>.
24. Bafoeva, R. (2023). The concept of family in English, Russian and Uzbek proverbs. *American Journal of Language, Literacy and Learning in STEM Education (2993-2769)*, 1(10), 651–654. Retrieved from <https://grnjournal.us/index.php/STEM/article/view/2279>
25. Rokhila Bafoeva 2023. The Concept of Education in English and Uzbek Proverbs. *American Journal of Language, Literacy and Learning in STEM Education (2993-2769)*. 1, 9 (Nov. 2023), 292–296.
26. Bafoeva, R. (2023). NEW METHODS OF TEACHING FOREIGN LANGUAGES. *Modern Science and Research*, 2(10), 58-63.
27. Pirmanovna, N. G., & Bafoeva, R. (2022). NATIONAL AND CULTURAL PROVERBS IN ENGLISH AND UZBEK LANGUAGES AND THEIR UNIVERSAL FEATURES. *Новости образования: исследование в XXI веке*, 1(4), 500-503.
28. Pirmanovna, N. G., & Bafoeva, R. (2023). INGLIZ VA O'ZBEK MAQOLLARING GENDER XUSUSIYATLARI. *World of Science*, 6(5), 167-169.

ODAMZODNING PAYDO BO'LISHIGA BIR NAZAR

Teshayeva Shahzoda

Osiyo xalqaro universiteti tarix yo'nalishi talabasi.

<https://doi.org/10.5281/zenodo.10668896>

Annotatsiya. Mazkur maqolada Odamzotning paydo bo'lishi, u qanday paydo bo'lgan, nimadan kelib chiqqan, dastlabki odam qanday ko'rinishga ega bo'lganligi, bu haqda ko'plab ilmiy izlanishlar olib borilganligi hamda bu jarayon haliham davom etayotganligi haqida fikr yuritilgan. Xususan bir olimlarning odamni yaralishi haqida ko'plab nazariyalari bilan bog'liq mulohazalar berilgan.

Kalit so'zlar: Darwin, sayohat, "Turlarining kelib chiqishi", Odam Ato, "maymun", Qur'oni Karim, "Bibliya".

A LOOK AT THE EMERGENCE OF MAN

Abstract. This article examines the origins of Man, how he appeared, where he came from, what the first man looked like, many scientific studies have been carried out on this subject, and this process continues to this day. In particular, there are comments regarding many theories of scientists about the creation of man.

Key words: Darwin, journey, "The Origin of Species", Adam, "monkey", Holy Quran, "Bible".

ВЗГЛЯД НА ПОЯВЛЕНИЕ ЧЕЛОВЕКА

Аннотация. В данной статье рассматривается происхождение Человека, как он появился, откуда произошел, как выглядел первый человек, на этот счет было проведено множество научных исследований, и этот процесс продолжается до сих пор. В частности, имеются комментарии, касающиеся многих теорий учёных о создании человека.

Ключевые слова: Darwin, путешествие, «Происхождение видов», Адам, «обезьяна», Священный Коран, «Библия».

Odamzotning paydo bo'lishi uzoq o'tmishga borib taqaladi. U qanday paydo bo'lgan, nimadan kelib chiqqan, dastlabki odam qanday ko'rinishga ega bo'lgan. Bu haqda ko'plab olimlar izlandilar va bu jarayon haliham davom etmoqda. Xususan olimlar odamning yaralishi haqida ko'plab nazariyalarni ilgari surganlar. Masalan, bulardan biri Charlz Darwin. U o'zining "Turlarining kelib chiqishi" (1871-yil) nomli asarida odamzotni odamsimon "maymun" dan kelib chiqqan deb aytadi. Bunga isbot qilib u "1848-yilda ispaniyalik ishchilar Gibraltar qoyasini portlatish vaqtida eng qadimgi odamning pastki jag'siz kalta suyagini topdilar. 1856-yilda Fransuz paleontologi Larte Avstryaning Yuqori Granna degan joyida yer tarixining miatsen yotqiziqqlaridan (bundan 5-12 mln yil burun) eng oliy tipdagi odamsimon "maymun"ning uchta tishi bilan pastki jag'ini topdi. Uni olimlar Driopitek (daraxtada yuruvchi "maymun") deb nom berishdi. Bu esa Charlz Darvinning g'oyalarini isbot qilib berdi. Charlz Darvinnig asosiy vazifasi odamzotni qaday paydo bo'lganini ilmiy tomondan isbotlash edi¹⁰⁹.

Odam yaralishi haqida diniy nazariya ham mavjud. Bu bizning muqaddas kitobimiz Qur'oni Karimdir. Qur'oni Karimda Alloh tomonidan Odam Ato yaratilgan. Alloh Odam Atoni

¹⁰⁹ Seytimbetova Nargiza "ibtidoiy jamoa tarixi "Nukus-2011 bet-18

loydan o'zining yerdagi o'rinbosari (xalifa) sifatida yaratib, unga o'z ruhidan jon ato etgan Odam Ato Abulbashar (insoniyat otasi) deb ham nomlanadi. Islomda Odam Ato birinchi payg'ambar hisoblanadi. Alloh Odam Atoga barcha narsalarning nomlarini o'rgatdi va bu bilan uni farishtalardan yuqori qo'ydi. Farishtalarga Odam Atoga bosh egib unga sajda qilishni buyurdi.

Xalqimiz azal azaldan diniy talimot yaratgan xalqlardan biri hisoblanadi Unda Insonni paydo bo'lishi Alloh tomonidan yaratilganligi ilgari suriladi. Lekin bu nazariyalarni XIX asr o'rtalariga kelib Charlz Darvin diniy nazariyaga qarshi chiqib o'zining "Tabiiy tanlanish yo'li bilan turlarning paydo bo'lishi" (1863) "Odamning paydo bo'lishi va jinsiy tanlanish" degan asarlarida o'zigacha to'plagan va o'zi to'plagan materiallarga asoslanib o'simliklar va hayvonlarning eng oddiy turlaridan rivojlanib, oliy turlariga yetganligini isbot qilib berdi. Charlz Darvin odamning hayvonot olamidani kelib chiqanini davo qilar ekan, u odamning odamning paydo bo'lishida tabiiy tanlanishning ahamiyatiga ortiqcha baho berib yuborib, eng muhim sotsial sabab bo'lgan mehnatning olamshumul ahamiyatini payqamadi. Lekin Ch.Darvinning ulug' xizmati shundaki, o'simliklarni, hayvonlarni hamda odamni Xudo o'zgarmaydigan qilib yaratgan degan diniy afsonaviy fikrlarni yo'qqa chiqardi ¹¹⁰.

Charlz Darvin bu bilan nima demoqchi, u ilmiy nazariyani dindan ustun qo'ydi, hatto uni yo'q deb takidladi. U odamzot bosqichma- bosqich maymundan yaralgan degan aqidani odamlar ongiga singdirishga harakat qildi va shu asosdagi targ'ibot- tashviqot orqali ta'sir qildi. Bugunga kelib bu ta'limotning puch va yolg'onligi fosh bo'lib, uning uydirma ekanligi ma'lum bo'ldi. Chunki maxluqning ya'ni o'zi yaratigan kimsaning o'zi yashab turgan olamni yarata olishi aqlga sig'maydi. Odamzot o'zi yashab turgan tevak olamni yaratishi mumkin emas, yani nima demoqchiman bu Allohning mo'jizasi, uning qudrati cheksizligidan dalolat beradi.

Insoniyatga nozil bo'lgan ilohiy kitoblar Tavrot, Injil, Qur'oni Karimda bu olam va borliqni yaratguvchisi borligi odamzotga yer yuzida yashash taqdir etigani bu olam mangu va abadiy emasligi xamda oxirat maxshar kuni bu dunyoga kelgan kishilar yaxshi va yomon amallaridan xisob berishi haqida xabar beriladi. Bu haqda diniy kitoblarda Oxirat va Maxshar kuni keltirib o'tilgan. Odamning yaralishi haqida ko'pgina diniy kitoblarda aytib o'tilgan. Masalan Yaxudiylar kitobi "Bibliya"da Odamzot xudo tomonidan bundan 7 ming yil muqaddam "Qizil loydan" yaratiladi deyiladi. Musulmonlarning muqaddas kitobi Qur'oni Karimda esa odamning loydan yaratilganligi haqida ta'kidlanadi. Biz qanday yaralganmiz bu haqda olimlar hali bir to'xtamga kelganlari yo'q. Masalan Yevropalik olimlardan biri O.Shengler odamzotning eng qadimgi ajdodlarini biz bilmaymiz, odam hamma vaqt hozigidek edi deydi. U bilan hamfikir Kneyshmid esa odamning ongi bo'lganini aytadi. Odamzotning paydo bo'lishi haqida antik davrda turli xil qarashlar mavjud bo'lgan. Bulardan biri yunon olimi Arastu tabiatni bir karvonga o'xshatib odamzot quyidan yuqoriga, oddiydan murakkabga, hayvonoy olamidani odamzot dunyosiga o'sib chiqdi¹¹¹ degan fikrni olg'a surgan. Shuni takidlash kerakki Alloh insonga boshqa yaratgan jonzotlardan ajratish uchun insonga ong, aql-idrok berdi. Alloh inson uchun barcha narsalar foydalanishni o'rgatgan. Hattoki barcha farishtalarga insonga sajda qilishni buyuradi.

¹¹⁰ O.U.Mo'minov A.D.Bababekov "Inson va evalutsiyasi va Old tarix "Toshkent Innovatsiya-Ziyo-2020 bet-6

¹¹¹ Seytimbetova Nargiza "Ibtidoiy jamoa tarixi"Nukus -2011 bet 19.

Mana yuqorida o'zingiz guvohi bo'ldingiz odamning paydo bo'lishini turli davrlarda turlicha tariflashgan. Bizning dinimizda odamzotni ya'ni o'zimizni yaralganimizni Alloh bizni qanday go'zal qilib yaratgani aytilgan. Biz uning inoyati bilan shu yorug' olamga keldik azizlar shuni yoddan tutishimiz kerak Odam Ato ham bu dunyoga sinov uchun yuborilgan. Endi Charliz Darvinning fikriga to'xtalsak olim insonni odamsimon "maymun"dan tarqalganini takidlaydi xo'sh o'sha odamsimon "maymun" qanday paydo bo'lgan bu haqda hali aniq bir to'xtamga kelganlari yo'q. Ilmiy taqiqot ishlari esa hali davom etmoqda.

REFERENCES

1. Seytimbetova Nargiza "ibtidoiy jamoa tarixi "Nukus-2011 bet-18
2. O.U.Mo'minov A.D.Bababekov "Inson va evalutsiyasi va Old tarix "Toshkent Innovatsiya-Ziyo-2020 bet-6
3. Akmal, B., & Ismat, N. (2023). BAQTRIYANING BRONZA DAVRI ARXEOLOGIYA YODGORLIKLARINING JOYLASHUVI VA MODDIY MADANIYATI. *Innovations in Technology and Science Education*, 2(8), 73-80.
4. Bobohusenov Akmal. (2023). BUXORO VOHSINING ANTIK DAVRI SHISHA BUYUMLARI. *TADQIQOTLAR*, 25(2), 208–211. Retrieved from <http://tadqiqotlar.uz/index.php/new/article/view/307>
5. Bobohusenov Akmal Ashurovich. (2023). THE MATERIAL CULTURE OF THE TOMBS OF THE ANCIENT AND EARLY MEDIEVAL PERIOD. *International Journal Of History And Political Sciences*, 3(11), 24–29. <https://doi.org/10.37547/ijhps/Volume03Issue11-06>
6. Ashurovich, B. A. (2023). VARAKHSHA MURAL GANCH AND CLAY PAINTINGS. *International Journal Of History And Political Sciences*, 3(12), 48-53.
7. Akmal, B. (2023). ANTIK VA ILK O 'RTA ASRLAR DAVRI MOZOR-QO'RG'ONLARI MODDIY MADANIYATI. *ОБРАЗОВАНИЕ НАУКА И ИННОВАЦИОННЫЕ ИДЕИ В МИРЕ*, 35(3), 65-70.
8. Bobohusenov, A. (2023). BUXORO VOHASINING ANTIK DAVRI YODGORLIKLARI. *SCHOLAR*, 1(28), 298-302.
9. Akmal, B. (2023). QADIMGI BAQTRIYA MADANIYATI VA YODGORLIKLARI TIPOLOGIYASI. *TA'LIM VA RIVOJLANISH TAHLILI ONLAYN ILMIY JURNALI*, 3(7), 100-102.
10. Akmal, B. (2023). BUXORO VOHASI QOYATOSH SURATLARINING DAVRIY TASNIFI. *ОБРАЗОВАНИЕ НАУКА И ИННОВАЦИОННЫЕ ИДЕИ В МИРЕ*, 29(1), 142-146.
11. Bobohusenov, A. (2023). QADIMGI VARAXSHA DEVORIY GANCH VA LOY BEZAKLARI. *SCHOLAR*, 1(28), 303-308.
12. Akmal B. (2024). THE GREAT WALL OF THE EARLY MIDDLE AGES - KANPIRAK WALL. *Modern Science and Research*, 3(1), 694–698. Retrieved from <https://inlibrary.uz/index.php/science-research/article/view/28381>
13. Srojeva, Gulbahor. "CONTINUITY IN EDUCATION-CHIEF MEZON." *Modern Science and Research* 2.12 (2023): 834-839.

14. Srojeva G. (2024). SOLUTIONS, RESULTS AND PROBLEMS OF REFORMS IN THE FIELD OF EDUCATION. *Modern Science and Research*, 3(1), 782–788.
15. Srojeva, G. (2023). LOWER ZARAFSHAN OASIS TOURISM OPPORTUNITIES. *Modern Science and Research*, 2(10), 199–204.
16. Gulamova D. (2024). EUPHEMISM INTERPRETATION IN ENGLISH AND UZBEK LANGUAGE. *Modern Science and Research*, 3(1), 817–823. Retrieved from <https://inlibrary.uz/index.php/science-research/article/view/28458>
17. Gulamova, D. (2023). METHODOLOGY FOR DEVELOPING THE CULTURE OF USING EUPHEMISMS IN 9TH GRADE NATIVE LANGUAGE CLASSES. *Modern Science and Research*, 2(12), 483–493. Retrieved from <https://inlibrary.uz/index.php/science-research/article/view/26960>
18. Gulamova, D. I. (2023). 5-6-SINF ONA TILI DARSLARIDA EVFEMIZMLARDAN FOYDALANISH MADANIYATINI SHAKLLANTIRISH USULLARI.
19. Shokir o'g'li, S. U. (2023). MAHALLANING JAMIYAT IJTIMOYIY TARAQQIYOTIDAGI O'RNI. *Научный Фокус*, 1(6), 369-371.
20. Sadullayev, U. (2024). THE NEIGHBORHOOD IS THE CRADLE OF VALUES. *Modern Science and Research*, 3(1), 607–613. Retrieved from <https://inlibrary.uz/index.php/science-research/article/view/28343>
21. Sadullayev, U. (2023). ABOUT THE EMERGENCE OF THE CONCEPT OF NEIGHBORHOOD. *Modern Science and Research*, 2(12), 722-727.

EXPLORING EFFECTIVE TEACHING METHODS: STRATEGIES FOR ENGAGING LEARNERS AND FOSTERING UNDERSTANDING

Gulamova Diloobar Imamkulovna

Osiyo Xalqaro Universiteti assistenti.

<https://doi.org/10.5281/zenodo.10668902>

Abstract. *This article examines Effective Teaching Practices: strategies to engage students and develop understanding.*

Key words: *Effective Teaching Methods, Strategies for Engaging Learners, Understanding.*

ИЗУЧЕНИЕ ЭФФЕКТИВНЫХ МЕТОДОВ ПРЕПОДАВАНИЯ: СТРАТЕГИИ ВОВЛЕЧЕНИЯ УЧАЩИХСЯ И СОДЕЙСТВИЯ ПОНИМАНИЮ

Аннотация. *В этой статье рассматриваются эффективные методы преподавания: стратегии вовлечения учащихся и развития понимания.*

Ключевые слова: *эффективные методы обучения, стратегии вовлечения учащихся, понимание.*

Introduction. Teaching is an art that encompasses a multitude of methods, each designed to facilitate learning and understanding among students. From traditional lectures to hands-on activities, educators employ various strategies to cater to diverse learning styles and maximize student engagement. In this article, we delve into some effective teaching methods that promote active learning and enhance the educational experience for students.

1. Lecture-Based Teaching:

Lectures have long been a staple in education, providing an efficient way to deliver information to a large audience. However, the effectiveness of lectures often depends on the lecturer's ability to capture and maintain students' attention. To make lectures more engaging, educators can incorporate multimedia elements, interactive discussions, and real-world examples to illustrate key concepts. Additionally, incorporating brief pauses for reflection or questions can encourage student participation and reinforce understanding.

2. Active Learning:

Active learning techniques encourage students to take an active role in their learning process, rather than passively receiving information. This can include group discussions, problem-solving activities, and hands-on experiments. By actively engaging with the material, students are more likely to retain information and develop critical thinking skills. Educators can facilitate active learning by structuring lessons to include opportunities for collaboration, exploration, and reflection.

3. Inquiry-Based Learning:

Inquiry-based learning shifts the focus from providing answers to fostering curiosity and exploration. Instead of simply presenting facts, educators pose questions or problems for students to investigate independently or in groups. Through this process, students learn to ask questions, gather information, analyze data, and draw conclusions. Inquiry-based learning promotes a deeper understanding of the subject matter and encourages students to become independent learners.

4. Flipped Classroom:

The flipped classroom model reverses the traditional approach to learning by delivering instructional content outside of class, typically through pre-recorded lectures or reading assignments, and using class time for interactive activities and discussions. This approach allows students to engage with the material at their own pace and frees up valuable class time for hands-on learning experiences, problem-solving exercises, and peer collaboration. Flipped classrooms promote active participation and personalized learning, catering to individual student needs and interests.

5. Experiential Learning:

Experiential learning emphasizes learning through experience, often in real-world settings. This can include internships, field trips, simulations, and project-based learning activities. By immersing students in authentic learning experiences, educators help them connect theoretical knowledge to practical applications and develop skills that are essential for success in the workforce. Experiential learning fosters creativity, critical thinking, and problem-solving abilities, preparing students for lifelong learning and career readiness.

Conclusion. Effective teaching methods encompass a diverse range of strategies aimed at engaging learners, fostering understanding, and promoting lifelong learning. By incorporating techniques such as active learning, inquiry-based learning, flipped classrooms, and experiential learning, educators can create dynamic and enriching learning environments that empower students to reach their full potential. By embracing innovation and adapting teaching methods to meet the needs of diverse learners, educators play a vital role in shaping the future of education and equipping students with the knowledge and skills they need to succeed in an ever-changing world.

REFERENCES

1. Gulamova D. (2024). EUPHEMISM INTERPRETATION IN ENGLISH AND UZBEK LANGUAGE. *Modern Science and Research*, 3(1), 817–823. Retrieved from <https://inlibrary.uz/index.php/science-research/article/view/28458>
2. Gulamova, D. (2023). METHODOLOGY FOR DEVELOPING THE CULTURE OF USING EUPHEMISMS IN 9TH GRADE NATIVE LANGUAGE CLASSES. *Modern Science and Research*, 2(12), 483–493. Retrieved from <https://inlibrary.uz/index.php/science-research/article/view/26960>
3. Gulamova, D. I. (2023). 5-6-SINF ONA TILI DARSLARIDA EVFEMIZMLARDAN FOYDALANISH MADANIYATINI SHAKLLANTIRISH USULLARI.
4. Gulamova, D. I. (2023). EVFEMIZMLAR O ‘QUVCHI NUTQ MADANIYATINI RIVOJLANTIRUVCHI OMIL SIFATIDA.
5. Ismatovna, I. L. (2017). Listening at lessons of a foreign language. *Достижения науки и образования*, (5 (18)), 65-66.
6. Ismatovna, I. L. Goals and Techniques for Teaching Grammar. *International Journal of Scientific Research and Modern Education*, 4(2), 33-34.
7. Ismatovna, I. L. (2017). Some peculiarities of using video in teaching ESL. *Достижения науки и образования*, (5 (18)), 67-68.

8. Lola, I., Madinabonu, N., & Ruslan, K. (2022). Using swot analysis in education. *Results of National Scientific Research International Journal*, 1(3), 126-131.
9. Ismatovna, I. L. (2023). Improvement of Quality of Knowledge by Using Videos at Lessons. *JOURNAL OF SCIENCE, RESEARCH AND TEACHING*, 2(4), 100-102.
10. Ismatovna I. L. (2023). USING VIDEOS AT ESL TEACHING AND IMPROVEMENT OF QUALITY OF SKILLS. *JOURNAL OF EDUCATION, ETHICS AND VALUE*, 2(5),1-3.
11. Ismatovna, I. L. (2023). Activities for presenting and practicing vocabulary. *JOURNAL OF SCIENCE, RESEARCH AND TEACHING*, 2(4), 130-133.
12. Bafoeva, R. (2023). INGLIZ VA O'ZBEK MAQOLLARIDA TA'LIM TUSHUNCHASI.
13. Bafoeva, R. (2023). XORIJIY TILLARNI O'QITISHNING YANGICHA USULLARI.
14. Bafoeva, R. (2024). THE IMPORTANCE OF PROVERBS IN ENGLISH, RUSSIAN, UZBEK LANGUAGES. *Modern Science and Research*, 3(1), 33-38.
15. Bafoeva, R. (2023). The concept of family in English, Russian and Uzbek proverbs. *American Journal of Language, Literacy and Learning in STEM Education (2993-2769)*, 1(10), 651–654. Retrieved from <https://grnjournal.us/index.php/STEM/article/view/2279>
16. Rokhila Bafoeva 2023. The Concept of Education in English and Uzbek Proverbs. *American Journal of Language, Literacy and Learning in STEM Education (2993-2769)*. 1, 9 (Nov. 2023), 292–296.
17. Bafoeva, R. (2023). NEW METHODS OF TEACHING FOREIGN LANGUAGES. *Modern Science and Research*, 2(10), 58-63.
18. Pirmanovna, N. G., & Bafoeva, R. (2022). NATIONAL AND CULTURAL PROVERBS IN ENGLISH AND UZBEK LANGUAGES AND THEIR UNIVERSAL FEATURES. *Новости образования: исследование в XXI веке*, 1(4), 500-503.
19. Pirmanovna, N. G., & Bafoeva, R. (2023). INGLIZ VA O'ZBEK MAQOLLARING GENDER XUSUSIYATLARI. *World of Science*, 6(5), 167-169.
20. Pirmanovna, N. G., & Bafoeva, R. (2023). O'ZBEK VA INGLIZ MAQOLLARINING JAMIYATDAGI TUTGAN O'RNI VA ULARNING O'RGANILGANLIK DARAJASI. *SCIENTIFIC APPROACH TO THE MODERN EDUCATION SYSTEM*, 2(14), 74-76.
21. Bafoeva, R. (2023). INGLIZ VA O'ZBEK MAQOLLARINING SHAKLLANISH VA O'RGANILISH MASALALARI. *Научный Фокус*, 1(3), 29-31.
22. Bafoeva, R. (2023). INGLIZ VA O'ZBEK MAQOLLARINING KOGNITIV TAHLILI Ingliz va ozbek maqollari tizimlari haqida gap ketganda ularning mohiyati bir-biridan ajralib turishi aniq bo'ladi, chunki ular turli xil tarixiy, ijtimoiy va iqtisodiy sharoitlarda rivojlangan, va bu maqoll. *World of Science*, 6(6), 207-211.
23. Pirmanovna, N. G., & Bafoeva, R. (2023). LINGUISTIC AND CULTURAL ANALYSIS OF ENGLISH AND UZBEK PROVERBS. *Finland International Scientific Journal of Education, Social Science & Humanities*, 11(4), 227-230.

24. Bafoeva, R. (2023). THE IMPORTANCE OF INTERACTIVE GAMES IN LEARNING FOREIGN LANGUAGES PROCESS. *Modern Science and Research*, 2(10), 510-512.
25. Bobojonova, D. (2023). THE IMPORTANCE OF UZBEK FOLK PROVERBS. *Modern Science and Research*, 2(10), 670–675. Retrieved from <https://inlibrary.uz/index.php/science-research/article/view/25751>
26. Bobojonova Dilnoza Okhunjonovna. (2023). A Proverb is a Product of Folk Wisdom. *American Journal of Language, Literacy and Learning in STEM Education (2993-2769)*, 1(9), 333–338. Retrieved from <https://grnjournal.us/index.php/STEM/article/view/1509>
27. Akmal B. (2024). THE GREAT WALL OF THE EARLY MIDDLE AGES - KANPIRAK WALL. *Modern Science and Research*, 3(1), 694–698. Retrieved from <https://inlibrary.uz/index.php/science-research/article/view/28381>
28. Bobohusenov Akmal. (2023). BUXORO VOHSINING ANTIK DAVRI SHISHA BUYUMLARI. *TADQIQOTLAR*, 25(2), 208–211. Retrieved from <http://tadqiqotlar.uz/index.php/new/article/view/307>
29. Bobohusenov Akmal Ashurovich. (2023). THE MATERIAL CULTURE OF THE TOMBS OF THE ANCIENT AND EARLY MEDIEVAL
30. Ashurovich, B. A. (2023). VARAKHSHA MURAL GANCH AND CLAY PAINTINGS. *International Journal Of History And Political Sciences*, 3(12), 48-53 PERIOD. *International Journal Of History And Political Sciences*, 3(11), 24–29.
31. Zayniddinovna, T. N. (2021). The Image of the Eastern Ruler in the Works of Christopher Marlowe. *Central Asian Journal Of Social Sciences And History*, 2(10), 10-14.
32. Zayniddinovna, T. N. (2022). The Problem of “A Strong Personality” in Shakespeare’s Dramas: Richard III and Macbeth. *Middle European Scientific Bulletin*, 20, 7-10.
33. Zaynitdinovna, T. N. (2022). Lyrical Dialogue in Shakespeare’s Poems as a Reflection of Renaissance Anthropocentrism and a Strong Personality. *Middle European Scientific Bulletin*, 21, 120-125.
34. Ташева, Н. З. (2022). КРИСТОФЕР МАРЛОУ (ЛИТЕРАТУРНЫЙ АНАЛИЗ): ТАМЕРЛЕН ВЕЛИКИЙ КАК ТИП ЛИЧНОСТИ ВОСТОЧНОГО ПРАВИТЕЛЯ. *Eurasian Journal of Academic Research*, 2(2), 234-239.
35. Zayniddinovna, T. N. (2022). THE CHARACTER OF STRONG PERSONALITY ACCORDINGLY WITH EASTERN THEMATICS IN CHRISTOPHER MARLOWE’S PLAY "TAMBURLAINE THE GREAT". *International Journal Of Literature And Languages*, 2(08), 9-14.
36. Zayniddinovna, T. N. (2022). STRONG PERSONALITY’S ARTISTIC AND POETIC REFLECTION IN THE RENAISSANCE EPOCH. *International Journal Of Literature And Languages*, 2(11), 43-51.
37. nafisa Zayniddinovna, T. (2022). Lexico-Semantic Word Production as a Way of Forming Theater Terminology of the English Language. *American Journal of Social and Humanitarian Research*, 3(10), 144-150.

38. Zayniddinovn, T. N., & Sharofiddinovich, S. S. (2021). General cultural and educational values of ancient-classic latin language. *Central Asian Journal of Theoretical and Applied Science*, 2(5), 77-80.
39. Zayniddinovna, T. N. (2023). CHARACTERIZATION OF THE IMAGE OF AMIR TEMUR IN CHRISTOPHER MARLOWE'S DRAMA " TAMERLANE THE GREAT". *International Journal Of Literature And Languages*, 3(02), 36-43.
40. Zayniddinovna, T. N. (2023). CHARACTERIZATION OF THE IMAGE OF AMIR TEMUR IN CHRISTOPHER MARLOWE'S DRAMA " TAMERLANE THE GREAT". *International Journal Of Literature And Languages*, 3(02), 36-43.
41. Tasheva, N. (2023). EXPRESSION OF LEXICAL-SEMANTIC AND SOCIO-SPIRITUAL PARAMETERS IN THE CREATION OF GREAT HUMAN FIGURES IN ENGLISH RENAISSANCE DRAMA. *Академические исследования в современной науке*, 2(21), 50-57.
42. Tasheva, N. (2023). LINGUISTIC AND STYLISTIC FEATURES OF THE TRAGEDY " TAMERLANEE THE GREAT". *Общественные науки в современном мире: теоретические и практические исследования*, 2(8), 11-14.
43. Tasheva, N. (2023). " TAMERLANE THE GREAT" AS A PHENOMENON OF THE WORLDVIEW OF RENAISSANCE HUMANISM. *Педагогика и психология в современном мире: теоретические и практические исследования*, 2(9), 24-27.
44. Tasheva, N. (2023). EXPLORING THE RICH TAPESTRY OF LINGUISTICS: A COMPREHENSIVE OVERVIEW. *Science and innovation in the education system*, 2(11), 51-57.
45. Tasheva, N. (2023). SEMANTIC ANALYSIS OF LEXEMES WITHIN THE CONCEPT OF THE IDEA OF THE GREAT MAN IN MARLOWE'S DRAMA " TAMERLANE THE GREAT". *Инновационные исследования в современном мире: теория и практика*, 2(18), 90-93.
46. Tasheva, N. (2023). EXPRESSION OF LEXICAL-SEMANTIC AND SOCIO-EDUCATIONAL PARAMETERS IN THE CREATION OF A GREAT HUMAN FIGURE IN ENGLISH RENAISSANCE DRAMA: A COMPREHENSIVE ANALYSIS. *Solution of social problems in management and economy*, 2(7), 11-14.
47. Tasheva, N. (2023). THE ROLE OF CHRISTOPHER MARLOWE IN THE DEVELOPMENT OF NATIONAL ENGLISH DURING THE RENAISSANCE. *Models and methods in modern science*, 2(7), 14-19.
48. Tasheva, N. (2023). THE IMAGE OF THE EAST IN THE PLAY " TAMERLANE THE GREAT" BY K. MARLOWE. *International Bulletin of Applied Science and Technology*, 3(3), 113-120.
49. Tasheva, N. (2023). THE GREAT TAMBURLEN AS THE PSYCHOTYPE OF THE EASTERN RULER IN THE POETRY OF CHRISTOPHER MARLOW. *Академические исследования в современной науке*, 2(4), 52-58.

50. Tasheva, N. (2023). LEXICO-SEMANTIC WORD WORK AS A WAY OF FORMING THE THEATRICAL TERMINOLOGY OF THE ENGLISH LANGUAGE. *Modern Science and Research*, 2(10), 75-83.
51. Tasheva, N. (2023). EXPRESSION OF LEXICAL-SEMANTIC AND SOCIO-SPIRITIVE PARAMETERS IN THE CREATION OF GREAT HUMAN FIGURES IN ENGLISH DRAMA DURING THE RENAISSANCE. *Modern Science and Research*, 2(12), 360–366. Retrieved from <https://inlibrary.uz/index.php/science-research/article/view/26719>
52. Shodiev, S. S., Bakaev, N. B., & Tasheva, N. Z. (2021). STUDYING PHILOSOPHICAL REALITIES OF THE RENAISSANCE EPOCH, BASED ON THE STRUCTURAL ANALYSIS OF PHILOSOPHICAL TEXTS. *Academic research in educational sciences*, 2(8), 28-34.
53. Tasheva, N. (2024). THE ROLE OF INTERACTIVE METHODS IN TEACHING ENGLISH. *Modern Science and Research*, 3(1), 12-18.
54. Tasheva, N. (2024). ENGLISH LITERATURE IN THE RENAISSANCE PERIOD. *Журнал академических исследований нового Узбекистана*, 1(1), 8-13..
55. Sayfutdinov Feruz Ilniyazovich. (2023). USING GIS SOFTWARE AND THE IMPORTANCE OF DIGITAL HISTORY IN THE STUDY OF HISTORY . *International Journal Of History And Political Sciences*, 3(10), 31–33. <https://doi.org/10.37547/ijhps/Volume03Issue10-06>
56. Sayfutdinov, F. (2023). THE IMPORTANCE OF DIGITAL TECHNOLOGY IN TEACHING HISTORY. *Modern Science and Research*, 2(10), 719–723. Retrieved from <https://inlibrary.uz/index.php/science-research/article/view/24678>
57. Sayfutdinov Feruz Ilniyoz o'g'li. (2023). XIX ASRDA XONLIKLARNING O'ZARO SAVDO MUNOSABATLARI. *JOURNAL OF SCIENCE, RESEARCH AND TEACHING*, 2(8), 111–114. Retrieved from <https://jsrt.innovascience.uz/index.php/jsrt/article/view/284>
58. Sayfutdinov, F. (2023). ANALYSIS OF DATA ON LAND OWNERSHIP AND LIVESTOCK FARMING OF KARAKALPAKS. *Modern Science and Research*, 2(10), 650–657. Retrieved from <https://inlibrary.uz/index.php/science-research/article/view/25727>

MISRNING IKKI OLAM HUKMDORLARI

Raximova Nigina Nabi qizi

Osiyo xalqaro universiteti tarix yo'nalishi talabasi.

<https://doi.org/10.5281/zenodo.10668910>

Annotatsiya. Ushbu maqolada qadimgi Misr aholisi ilohlarga sig'inishi, ilohlarning inson hayotida tutgan o'rni, dinlarning odamlarga tasiri va ularning kelib chiqishi haqida ko'proq ma'lumot yoritiladi.

Kalit so'zlar: Amon-Ra, Bastet, Osiris, hudolar, qurbonlik, ibodatxona, firavnlr, peramidalar, Xapi, Anibus, Mo'miyolash, Ilohiy hayvonlar.

THE TWO WORLD RULERS OF EGYPT

Abstract. This article provides more information about the worship of the gods of ancient Egypt, the role of the gods in human life, the influence of religions on people, and their origins.

Key words: Amon-Ra, Bastet, Osiris, Gods, Sacrifice, Temple, Pharaohs, Pyramids, Hapi, Anibus, Mummification, Divine Animals.

ДВА МИРОВЫХ ПРАВИТЕЛЯ ЕГИПТА

Аннотация. В данной статье представлена дополнительная информация о поклонении богам жителями Древнего Египта, роли богов в жизни человека, влиянии религий на людей и их происхождении.

Ключевые слова: Амон-Ра, Бастет, Осирис, Боги, Жертвоприношение, Храм, Фараоны, Пирамиды, Хани, Анибус, Мумификация, Божественные животные.

Qadimda Misrda aholi turli tabiat kuchlari oldida juda ojiz edi, misol uchun doimiy bahorgi suv toshqinlari, jazirama issiq, qum bo'ronlari kabi. Shunda aholi orasida bu tabiat hodisalarini yoki quyosh, suv yashin kabi tabiat kushlariga sig'inish va ularni qandaydir ilohiylashtirish boshlandi. O'limdan keying hayot mavjudligi, yer osti saltanatidagi azob – uqubatlar va rohat farog'atda yashash kasbi qarashlar shakllandi. Barchamizga ma'lumki, avvaldan insonlar ilohlarga, (xudolarga) sig'inib kelishgan. Xudo atamasi turli xalqlar orasida turlicha talqin qilinadi. Iloh nazriyasi aniq ilmiy asosga ega emas. Qadimgi insonlarda diniy e'tiqod kuchli bo'lgan. Ular jonsiz narsarlarga, o'simliklarga, hayvonlarga sig'inib kelgan. Har bir qilgan ishimizni xudo ko'rib turibdi deb o'ylashgan va yomon ishlardan saqlanishgan. Misrliklar o'zlarining kundalik hayotida bo'layotgan voqealarga tayanib turli xil ilohlarni yaratgan va ularni kundalik turmush tarzi bilan uzviy bog'liq deb hisoblashgan. Jamiyatda turli ilohiy kuchlar mavjudligiga ishonch hosil bo'ldi.

Ularni misrliklar xodolar deb atashashar edi va ular shu darajada qudratligi ularni qahrini keltirishdan butun umur qo'rqib yurishgan va ularga atab qurbonliklar keltirishgan. Shulardan ayrim birlariga to'xtalib o'tamiz.

Amon-Ra: yangi podsholik xudosi

Amon-Ra quyosh xudosi, fravnlarning bosh ilohi va homiysi hisoblanadi.

Dastlab ikkita xudo bo'lgan: Fiva shahri homiysi Qadim zamonlarda, bu ilohiylik, qo'chqorning boshi yoki butunlay hayvon kabi inson ko'rinishida tasvirlangan. Uning qo'lida u hayot va o'lmaslikni ramziy ko'rsatuvchi pastadirli xochga egadir. Unda Qadimgi Misr xudolari

Amon va Raxga qo'shilishgan, shuning uchun u ikkalasining kuchi qudratli bo'ladi. U odamlarni qo'llab-quvvatlab, ularga qiyin sharoitlarda yordam berga n va shuning uchun u har narsaning g'amxo'r va adolatli yaratuvchisi sifatida taqdim etilgan. Qadimgi Misrda xudo Ra va Amon yerni yoritib, daryo bo'ylab osmon bo'ylab harakatlanib, tungi vaqtda Nilni o'z uylariga qaytib kelishlari uchun o'zgartirganlar. Odamlar har kuni yarim tunda Amon-Raning katta ilon bilan jang qilganiga ishonishdi. Ee bu Amon va quyosh xudosi Ra edi. So'ngra ikkalasi yagona xudoga birlashadi. Osiris: (misrcha: wsjr, qadimgi yunoncha: Ὀσίρις, lotincha: Osiris) Misr mifologiyasiga ko'ra, hayot, o'lim va hosildorlik xudosidir. U oy ma'budasi — Isisning akasi va eri bo'lgan. Ularning Hosis ismli o'g'il farzandi ham bo'lgan. Osirisni akasi va cho'l xudosi bo'lgan Set o'ldiradi. Sababi, Osiris Set davogarlik qilgan fir'avn bo'lgan. Osiris Setning uni aldab, quti ichkarisiga kirgizib, qutiga qo'rg'oshin quyishi ortidan vafot etadi. Biroq, Horus ulg'ayganida, Setni mag'lub etib, fir'avnga aylanadi. Shuningdek, Osirisning onasi osmon ma'budasi Nut, otasi yer xudosi Geb hamda singlisi Neftis hisoblanadi

Misr mifologiyasida Bastet quvonch va quvnoqlik ma'budasi edi. Bastetning Omuqaddas hayvoni — mushuk bo'lgan. Bastet mushukning boshili ayol sifatida tasvirlangan. Bastetning atributi — musiqa asbobi sistrum bo'lgan. Bastet Mut bilan tanilgan va u Ra Tefnut, Sokhmet va Xathorning ko'zi sifatida ham hurmat qilingan. Shu munosabat bilan Bastet quyosh ko'zining funksiyalarini ham oldi. Gerodot har yili Bastet sharafiga raqsga tushilgan bayramlar haqida xabar qoldirgan. Qadimgi yunonlar Bastetni Artemida bilan aniqladilar. Yuqorida aytib o'tilganidek, mushuk Bastet ma'budasining muqaddas hayvoni hisoblangan. Qadimgi misrliklar bu hayvonga hurmat bilan munosabatda bo'lishgan. Misrda „mushuk“ nomi oddiygina yangradi: „Mau“ yoki „Miyav“. Qadimgi Misr meovlariga bo'lgan munosabat, Bastet ma'budasining timsoli sifatida, hech bo'lmaganda hurmatli edi. Mushuklar oila a'zolari edi, ularga hayot davomida ham, o'limdan keyin ham barcha hurmat bilan munosabatda bo'lishdi. U Bastet ma'budasining yerda mujassamlanishini ko'rish kabi edi. Bu hayvonlar sharafla bilan ko'milgan, fir'avnlr kabi mumiyalangan va ularni o'ldirish uchun jazo o'lim jazosi edi. Agar oilada mushuk o'lgan bo'lsa, unda mushukning egalari va ularning qarindoshlari motam belgisi sifatida qoshlarini oldirganlar. Mushukning jasi balzamlangan va sarkofagga joylashtirilgan, shundan so'ng u mushuklarni ko'mish uchun maxsus mo'ljallangan nekropollardan biriga joylashgan.

Xulosa qilib shuni aytyshim mumkinki men bu maqolani yozishimdan asosiy maqsadim, qadimgimgi Misr ilohlarining aholi orasida tutgan o'rni va ularning qanday vazifalarni bajargani ularning kelib chiqishi, haqida aytyb o'tib o'tim. Misr aholisi xudolardan qo'rqan va ular xudolar xoxish irodasiga qarshi chiqishga jur'at qila olmaganlar shu uchun ular qanday ishni boshlashsa ular o'z xudalariga qurbonliklar keltirishgan. Bu maqola orqali ham Misr aholisi o'z xudolarini qay darajada ulug'laganligini yoritib berishga harakat qildim.

REFERENCES

1. Abdujabbor Kabirov. „Qadimgi sharq tarixi " Toshkent -2016
2. Sagdullayev, Kostetskiy „Qadimgi dunyo tarixi" Tashkent-2017
3. D.G.Redder, E.A.Cherkasova (Krushkol),„Qadimgi dunyo tarixi" Toshket-1974.
4. Who else might be in Pharaoh Tutankhamun's Tomb November 10, 2019 by Mark Millmore
5. Women of Power and Influence in Ancient Egypt September 6, 2019 by Mark Millmore

6. Akmal B. (2024). THE GREAT WALL OF THE EARLY MIDDLE AGES - KANPIRAK WALL. *Modern Science and Research*, 3(1), 694–698. Retrieved from <https://inlibrary.uz/index.php/science-research/article/view/28381>
7. Bobohusenov Akmal. (2023). BUXORO VOHSINING ANTIK DAVRI SHISHA BUYUMLARI. *TADQIQOTLAR*, 25(2), 208–211. Retrieved from <http://tadqiqotlar.uz/index.php/new/article/view/307>
8. Bobohusenov Akmal Ashurovich. (2023). THE MATERIAL CULTURE OF THE TOMBS OF THE ANCIENT AND EARLY MEDIEVAL PERIOD. *International Journal Of History And Political Sciences*, 3(11), 24–29. <https://doi.org/10.37547/ijhps/Volume03Issue11-06>
9. Ashurovich, B. A. (2023). VARAKHSHA MURAL GANCH AND CLAY PAINTINGS. *International Journal Of History And Political Sciences*, 3(12), 48-53.
10. Akmal, B. (2023). ANTIK VA ILK O ‘RTA ASRLAR DAVRI MOZOR-QO ‘RG ‘ONLARI MODDIY MADANIYATI. *ОБРАЗОВАНИЕ НАУКА И ИННОВАЦИОННЫЕ ИДЕИ В МИРЕ*, 35(3), 65-70.
11. Bobohusenov, A. (2023). BUXORO VOHASINING ANTIK DAVRI YODGORLIKLARI. *SCHOLAR*, 1(28), 298-302.
12. Akmal, B. (2023). QADIMGI BAQTRIYA MADANIYATI VA YODGORLIKLARI TIPOLOGIYASI. *TA'LIM VA RIVOJLANISH TAHLILI ONLAYN ILMIY JURNALI*, 3(7), 100-102.
13. Akmal, B. (2023). BUXORO VOHASI QOYATOSH SURATLARINING DAVRIY TASNIFI. *ОБРАЗОВАНИЕ НАУКА И ИННОВАЦИОННЫЕ ИДЕИ В МИРЕ*, 29(1), 142-146.
14. Bobohusenov, A. (2023). QADIMGI VARAXSHA DEVORIY GANCH VA LOY BEZAKLARI. *SCHOLAR*, 1(28), 303-308.
15. Akmal, B., & Ismat, N. (2023). BAQTRIYANING BRONZA DAVRI ARXEOLOGIYA YODGORLIKLARINING JOYLASHUVI VA MODDIY MADANIYATI. *Innovations in Technology and Science Education*, 2(8), 73-80
16. Мусаева Амина Караматовна. (2023). Формирование профессиональной коммуникативной компетентности студентов вузов посредством использования инновационных технологий. *Международный журнал оранжевых технологий*, 5 (11), 1-5. Получено с <https://journals.researchparks.org/index.php/IJOT/article/view/4915>. АПА
17. Мусаева Амина Караматовна. (2024). Формирование коммуникативной компетентности студентов. *Информационные горизонты: Американский журнал инноваций в области библиотечного дела и информатики (2993-2777)*, 2(1), 156-164. Извлечено из <https://grnjournal.us/index.php/AJLISI/article/view/2817>
18. Мусаева, А. (2023). ИННОВАЦИОН ТЕХНОЛОГИЯЛАРНИНГ ҚЎЛЛАНИЛИШИ ОРҚАЛИ УНИВЕРСИТЕТ ТАЛАБАЛАРИДА КАСБИЙ КОММУНИКАТИВ КОМПЕТЕНЦИЯНИ ШАКЛЛАНТИРИШ. В *CENTRAL ASIAN JOURNAL OF EDUCATION AND INNOVATION* (Т. 2, Выпуск 12, сс. 51–58). Zenodo. <https://doi.org/10.5281/zenodo.10315248>
19. Мусаева Амина Караматовна. (2023). ФОРМИРОВАНИЕ ПРОФЕССИОНАЛЬНОЙ КОММУНИКАТИВНОЙ КОМПЕТЕНТНОСТИ СТУДЕНТОВ ВУЗА ЧЕРЕЗ

- ИСПОЛЬЗОВАНИЕ ИННОВАЦИОННЫХ ТЕХНОЛОГИЙ НА ЗАНЯТИЯХ ПО ДИСЦИПЛИНЕ «КУЛЬТУРА РЕЧИ И ОБЩЕНИЯ». Международный журнал педагогики 3 (11), 85–89. <https://doi.org/10.37547/ijp/Volume03Issue11-17> АПА71. Volume: 5 Issue: 11 | Nov 2023.
20. Muxamedovna, G. M. (2023). INNOVATSION TALIM-BUYUK KELAJAK ROYDEVORI. *World scientific research journal*, 17(1), 74-76.
 21. Muxamedovna, G. M. (2023). UCHINCHI RENESANS DAVRIDA AJDODLARIMIZ MEROSINI ORGANISH ORQALI INTEGRATSION TA'LIMNI YANADA TAKOMILLASHTIRISH TAMOYILLARI. *ОБРАЗОВАНИЕ НАУКА И ИННОВАЦИОННЫЕ ИДЕИ В МИРЕ*, 22(1), 35-38.
 22. Muxamedovna, G. M. (2023). KREATIV YONDASHUV ASOSIDA DIDAKTIK MATERIALLAR YARATISH MEKANIZMLARI. *ОБРАЗОВАНИЕ НАУКА И ИННОВАЦИОННЫЕ ИДЕИ В МИРЕ*, 21(3), 12-14.
 23. Vahobovna, S. G. (2021). Khoja Abdulkhaliq Ghijduvani And Its Method. *European Journal of Humanities and Educational Advancements*, 2(10), 39-40.
 24. Srojjeva, Gulbahor. "CONTINUITY IN EDUCATION-CHIEF MEZON." *Modern Science and Research* 2.12 (2023): 834-839.
 25. Srojjeva G. . (2024). SOLUTIONS, RESULTS AND PROBLEMS OF REFORMS IN THE FIELD OF EDUCATION. *Modern Science and Research*, 3(1), 782–788.
 26. Srojjeva, G. (2023). LOWER ZARAFSHAN OASIS TOURISM OPPORTUNITIES. *Modern Science and Research*, 2(10), 199–204.
 27. Bafoeva, R. (2023). The concept of family in English, Russian and Uzbek proverbs. *American Journal of Language, Literacy and Learning in STEM Education (2993-2769)*, 1(10), 651–654. Retrieved from <https://grnjournal.us/index.php/STEM/article/view/2279>
 28. Rokhila Bafoeva 2023. The Concept of Education in English and Uzbek Proverbs. *American Journal of Language, Literacy and Learning in STEM Education (2993-2769)*. 1, 9 (Nov. 2023), 292–296.
 29. Bafoeva, R. (2023). NEW METHODS OF TEACHING FOREIGN LANGUAGES. *Modern Science and Research*, 2(10), 58-63.
 30. Pirmanovna, N. G., & Bafoeva, R. (2022). NATIONAL AND CULTURAL PROVERBS IN ENGLISH AND UZBEK LANGUAGES AND THEIR UNIVERSAL FEATURES. *Новости образования: исследование в XXI веке*, 1(4), 500-503.
 31. Pniyoz o'g'li, S. F. (2023). XIX ASRDA XONLIKLARNING O 'ZARO SAVDO MUNOSABATLARI. *JOURNAL OF SCIENCE, RESEARCH AND TEACHING*, 2 (8), 111–114.
 32. Sayfutdinov Feruz Pniyazovich. (2023). USING GIS SOFTWARE AND THE IMPORTANCE OF DIGITAL HISTORY IN THE STUDY OF HISTORY . *International Journal Of History And Political Sciences*, 3(10), 31–33. <https://doi.org/10.37547/ijhps/Volume03Issue10-06>
 33. Sayfutdinov, F. (2023). THE IMPORTANCE OF DIGITAL TECHNOLOGY IN TEACHING HISTORY. *Modern Science and Research*, 2(10), 719–723. Retrieved from <https://inlibrary.uz/index.php/science-research/article/view/24678>

34. Sayfutdinov Feruz Ilniyoz o'g'li. (2023). XIX ASRDA XONLIKLARNING O'ZARO SAVDO MUNOSABATLARI. *JOURNAL OF SCIENCE, RESEARCH AND TEACHING*, 2(8), 111–114. Retrieved from <https://jsrt.innovascience.uz/index.php/jsrt/article/view/284>
35. Sayfutdinov, F. (2023). ANALYSIS OF DATA ON LAND OWNERSHIP AND LIVESTOCK FARMING OF KARAKALPAKS. *Modern Science and Research*, 2(10), 650–657. Retrieved from <https://inlibrary.uz/index.php/science-research/article/view/25727>
36. Sayfutdinov Feruz Ilniyozovich. (2023). LAND OWNERSHIP RELATIONS BASED ON THE NATIONAL ECONOMY OF KARAKALPAK. *International Journal Of Literature And Languages*, 3(11), 20–27. <https://doi.org/10.37547/ijll/Volume03Issue11-04>
37. OXUNJONOVICH, Q. Z. (2022). CHANGES OF LYULI IDENTITY. *International Journal of Philosophical Studies and Social Sciences*, 2(3), 74-83.
38. Mavlanova Mehnbonu Obid qizi, & Koryogdiyev Zufar Okhunjonovich. (2023). THE ROLE OF NATIONAL VALUES AND SPIRITUAL AND EDUCATIONAL WORKS IN THE EDUCATION OF THE YOUNG GENERATION. *Spectrum Journal of Innovation, Reforms and Development*, 17, 81–84. Retrieved from <https://sjird.journalspark.org/index.php/sjird/article/view/753>
40. Okhunjonovich, K. Z. (2023). THE EDUCATIONAL VALUE OF NATIONAL CUSTOMS AND TRADITIONS IN THE ERA OF GLOBALIZATION. *American Journal of Interdisciplinary Research and Development*, 18, 64-66.
41. Okhunjonovich, K. Z. (2021). Self-Awareness of Gypsies: Traditionality and Modernity. *American Journal of Social and Humanitarian Research*, 2(7), 33-42.
42. Корёгдиев, З. О. (2016). ACTIVITIES OF AMUDARYA FLOTILLA AT THE END OF THE NINETEENTH CENTURY-BEGINNING OF THE TWENTIETH CENTURY HISTORY ("TURKESTAN COLLECTION" MATERIALS). *Ученый XXI века*, (12 (25)), 20-22.
43. Qoryog'diyev, Z. O. (2016). ACTIVITIES OF AMUDARYA FLOTILLA AT THE END OF THE NINETEENTH CENTURY-BEGINNING OF THE TWENTIETH CENTURY HISTORY ("TURKESTAN COLLECTION" MATERIALS). *Ученый XXI века*, (12), 20-22.
44. Корёгдиев, З. О. (2016). GOLD EMBROIDERY OF BUKHARA. *Ученый XXI века*, (12).
45. Корёгдиев, З. О. (2016). XIX АСР ОХИРИ–XX АСР БОШЛАРИДА АМУДАРЕ ФЛОТИЛИЯСИ ФАОЛИЯТИ ТАРИХИДАН (“ТУРКИСТОН ТЎПЛАМИ” МАТЕРИАЛЛАРИ АСОСИДА). *Ученый XXI века*, 20.

UDK.631.

**KAS VA KARBAMID ASOSIDA TAYYORLANGAN SUSPENZIYA
ME'YORLARINING –GO'ZA HOSILDORLIGIGA TA'SIRINI O'RGANISH**

Ergashev Qodiriddin Farxod o'g'li

Toshkent davlat agrar universiteti talabasi 24@mail.ru

Mannonova Dilnoza Marat qizi

Toshkent davlat agrar universiteti talabasi 207@mail.ru

Yusufova Farida Hatam qizi

Toshkent davlat agrar universiteti talabasi 27@mail.ru

Rajabova Mushtari Sherzod qizi

Toshkent davlat agrar universiteti talabasi 28@mail.ru

<https://doi.org/10.5281/zenodo.10668925>

Annotatsiya. Bugungi kunda qishloq xo'jaligida karbamiddan foydalanish ulushi dunyoning ko'plab mamlakatlarida 90% ni tashkil etadi. Hozirgi vaqtda qishloq xo'jaligida asta-sekin murakkab va suyuq azotli o'g'itlardan foydalanish tendensiyasi kuzatilmoqda. O'tkazilgan ilmiy tadqiqotlar asosida g'o'zaning yaxshi o'sishi, rivojlanishi, yuqori va sifatli hosil to'plashi uchun qo'shimcha ravishda bargdan oziqlantirish zarurligi aniqlangan Respublikaning fermer xo'jaliklarida g'o'zani bargdan oziqlantirishda qo'llanilayotgan suspenziyalarni qo'llashning maqbul me'yor va muddatlari ilmiy jihatdan isbotlanmagan.

Kalit so'zlar: Kas mineral o'g'it suyuq suspenziya g'o'zani o'sishi, hosildorlik sifati yaxshilanishi.

**STUDY OF THE INFLUENCE OF SUSPENSION STANDARDS PREPARED ON THE
BASE OF KAS AND UREA - ON SEED PRODUCTIVITY**

Abstract. Today, the share of urea use in agriculture is 90% in many countries of the world. Currently, there is a tendency to gradually use complex and liquid nitrogen fertilizers in agriculture. On the basis of the conducted scientific research, it was determined that additional foliar feeding is necessary for the good growth and development of cotton, as well as the collection of high-quality crops. The acceptable rate and duration of use have not been scientifically proven.

Key words: Kas mineral fertilizer liquid suspension cotton growth, yield quality improvement.

**ИЗУЧЕНИЕ ВЛИЯНИЯ СУСПЕНЗИИ СТАНДАРТ, ПРИГОТОВЛЕННОЙ НА
ОСНОВЕ КАС И МОЧЕВИНЫ, НА СЕМЕННУЮ ПРОДУКТИВНОСТЬ**

Аннотация. Сегодня во многих странах мира доля использования карбамида в сельском хозяйстве составляет 90%. В настоящее время наблюдается тенденция постепенного использования в сельском хозяйстве сложных и жидких азотных удобрений. На основании проведенных научных исследований установлено, что для хорошего роста и развития хлопчатника, а также сбора качественного урожая необходимы дополнительные внекорневые подкормки. Допустимая норма и продолжительность применения научно не доказаны.

Ключевые слова: минеральное удобрение «Кас», жидкая суспензия, рост хлопчатника, улучшение качества урожая.

Kirish. Respublikamizning asosiy boyliklaridan biri paxta xom ashyosi hisoblanadi.

Hozirgi paytda yetishtirilayotgan paxta hom ashyosini 25% i Respublikamizning o'zida qayta ishlanyapdi. Qolgan 75 % i esa chetga xom ashyo sifatida sotilmoqda. Mamlakatimiz valyuta tushimini asosiy qismi paxta tolasini chetga sotishdan tushadi. Shuning uchun ham bugungi kunda paxta hosildorligini va tola sifatini oshirish, olimlar oldida bajarilishi lozim bo'lgan asosiy vazifalardan biri hisoblanadi.

Hozirgi ilmiy texnika taraqqiyoti rivojlangan bir davrda aholini qishloq xo'jalik mahsulotlarining miqdori va sifatiga bo'lgan talabi tobora ortib bormoqda. Bu masalani hal qilish uchun dexqonchilikka oid bilimlarni muttasil oshirib borish, ilmiy tadqiqot ishlarini yuqori saviyada tashkil qilish va rivojlantirish asosida o'simliklarning yaxshi o'sib-rivojlanishi hamda yuqori hosil berishi uchun lozim bo'ladigan shart-sharoitlarni yaratish lozim.

G'o'zani maqbul o'sib, rivojlanishi uchun yetarli miqdorda oziqa unsurlari ya'ni azot, fosfor, kaliy, kalsiy, bor, rux, magniy, marganets, temir, mis, natriy, molibden va boshqa makro, mikroelementlar zarurdir. Ta'kidlash joizki, g'o'za o'simligi asosan ildiz orqali oziqlantiriladi.

Bunda o'g'itlar asosan shudgor oldidan, ekish oldidan, ekish bilan birgalikda va amal davrida oziqlantirishda qo'llanilishi kerakligi ko'p yillik tajribalarda isbotlangan. Lekin, g'alla ekinlarini amal davrida ildiz orqali oziqlantirish uchun qator oralariga tuproqning ma'lum chuqurligiga o'g'itlarni qo'llashning iloji bo'lmaganligi sababli g'arb mamlakatlarida barg orqali oziqlantirish usuli qo'llanila boshlagan, vaholanki hozirgi kunlarda ham qator oralariga ishlov berish talab etilmaydigan ekinlar barg orqali oziqlantiriladi.

Kaliy o'simliklarni kuchli o'sadigan qismlarida ko'p to'planadi. Suv almashinuvida, osmotik bosimni hujayrada xosil bo'lishida, sintetik jarayonlarni barg to'qimalaridan generativ organlarga oqishini ta'minlashda asosiy vazifani bajaradi. Bargda ko'p miqdorda uglevodlar to'planib qoladi, bu esa fotosintezni o'tishiga halaqit beradi. Bu hol paxta tolasini sifat ko'rsatgichlarini standartga to'g'ri kelmasligiga ya'ni sifat ko'rsatgichlarini yomonlashishiga olib keladi.

Shunday qilib yuqorida ko'rsatilganlarni hisobga olib, makroelementlar, jumladan kaliyli o'g'itlarning g'o'zaning o'sishi, rivojlanishi, hosildorligiga va tola sifatiga ta'sirini o'rganish bo'yicha dala tajribalari natijalari tahlil qilingan.

Tadqiqot uslublari. G'o'za o'simligi kaliyni ko'p talab qiladigan o'simliklar jumlasiga kirib 1 gektar maydondan 30-35 sentner hosil olish uchun 80-120 kg gacha kaliy talab qilinadi.

Kaliy hujayrani gidrofillik xususiyatini va suvni ushlab turish qobiliyatini oshiradi. Kaliyni yetishmasligi g'o'zada azot, fosfor va uglevodlar almashinuvi buziladi. Barglarda ko'p miqdorda uglevodlar to'planib gul va kuraklarga ularni oqishi jarayoni buziladi (sekinlashadi), ko'raklarga og'irligi kamayib, tola sifati buziladi. Kaliy o'g'itidan foydalanish yildan-yilga kamayib borayotganligi sababli tuproqda uning miqdori kamayib bormoqda.

Tadqiqot natijalari va ularning muhokamasi. Tadqiqotlar G'o'za o'simligining o'sish va rivojlanishi juda ko'p omillarga, xususan navning biologik xususiyatlariga, tuproq va havo harorati va namligiga, oziqlanish darajasiga, o'simliklarning kasallik hamda zararkunandalar bilan zararlanishiga, ekish muddati va me'yorlariga bog'liq bo'ladi. Demak, vegetatsiya davrining oxirlarida ya'ni 25.08. da go'zaning o'sishi o'rtacha nazorat variantida 83,4 sm ni tashkil qilgan bo'lsa, ikkinchi variantda 88,6 sm, uchinchi variantda 91,7 sm va to'rtinchi variantda bu ko'rsatkich 92,3 sm ni tashkil etganligi bilan ilmiy acoc bo'ladi.

O‘simliklarni, shu jumladan g‘o‘za usimligini mineral o‘g‘itlar bilan oziqlantirishda azot elementi asosiy o‘rinni egallaydi. O‘simlikni azot bilan oziqlanishi mikroelementlar bilan oziqlanishi o‘simlik o‘sishi bo‘yicha ilmiy tadqiqotlar xorijiy va respublika olimlaridan Sh.Yusupovning (2011) ma‘lumotiga ko‘ra tipik bo‘z tuproqlarda o‘tkazgan tajribalarida eng yuqori hosil g‘o‘zaning Toshkent-1 navidan o‘g‘itlarining o‘zaro nisbati (NRK) 1:1:0,5 bo‘lgan variantda olingan.

Olayvan Singvilay (2011) bergan ma‘lumotiga ko‘ra Toshkent viloyatining tipik bo‘z tuproqlarida o‘tkazgan tajribalarida g‘o‘zaning «Namangan–77» navidan yuqori hosil (40,9 s/ga), kaliyli o‘g‘itlarning me‘yori –60 kg/ga bo‘lganda aniqlangan.

A.Ye.Avliyoqulov, M.Tojiev, G.Qurbonov va K.Tojievlarining (2012) ta‘kidlashicha Surxon-Sherobod vohasining taqir-o‘tloq tuproqlarida o‘tkazgan tajribalarida istiqbolli «Denov» navidan tuproqqa kaliy o‘g‘iti 100 kg/ga me‘yorda berilganda yuqori hosil olingan.

B.T.Xofizovning (2010) ma‘lumotiga ko‘ra Surxondaryo viloyatini Qiziriq dara massivining och tusli buz tuproqlarida o‘tkazgan tajribalarida ham g‘o‘zaning «Buxoro – 6» navidan eng yuqori va sifatli hosil (40,6 s/ga) kaliyli o‘g‘itlarning me‘yori 125 kg/ga miqdorida berilganda yaxshi natija olinganligi xaqida . ma‘lumotlar keltirilgan.

Shunday qilib kaliy ta‘sirida hujayralarning bo‘linishi (mitoz) tezlashadi, sitoplazmani o‘tkazuvchanligi oshadi, hujayrani suvlilik xususiyati ko‘payadi, osmotik bosim yuqori bo‘ladi, bularni hammasi g‘o‘zada o‘sish dinamikasini, ya‘ni poyani o‘sishini kuchayishi va vegetativ massani optimal darajada hosil bo‘lishini ta‘minlaydi.

Fenologik kuzatishlar natijasi 3.1.1-jadvalda berilgan. Jadvalni ko‘rsatishicha urug‘lar 7-8 kun ichida to‘liq unib chiqqan. Bunga asosan yuqori harorat va tuproq namligi sabab bo‘lgan.

Kuzatishlarni natijasi shuni ko‘rsatadiki, rivojlanish fazalarini boshlanishi va o‘tishi bo‘yicha variantlar o‘rtasidagi farqlar gullash fazasida sezilarli darajada kuzatilgan.

Nazorat variant bilan 4 - variant (FON+K120) o‘rtasidagi farq 7 kunni tashkil qilgan.

Vegitatsiyaning oxirida ya‘ni kuraklarni ochilish fazasida nazorat variant bilan 2 va 3 variant o‘rtasidagi farq 4-6 kunga teng bo‘lsa, variant bilan 1 variant o‘rtasidagi farq 9 kunni tashkil qilgan. 1 jadval

G‘o‘zaning o‘sish dinamikasi, (sm)

1- jadval

.r	Vari antlar	5/05	5/06	5/06	5/08 6	5/07	5/07	5/07	5/08	5/08	5/08
.	N ₁₅₀ , R ₁₀₀	6,8	2,4	0,8	5,5	2,6	8,8	6,7	3,6	5,8	3,4
.	N ₁₅₀ , R ₁₀₀ +K ₄₀	6,7	3,2	9,7	5,6	2,7	9,8	8,8	4,7	8,9	8,6
.	N ₁₅₀ , R ₁₀₀ +K ₈₀	6,6	2,1	8,8	6,5	2,8	9,6	9,5	5,6	9,6	1,7
.	N ₁₅₀ , R ₁₀₀ +K ₁₂₀	6,5	0,9	7,7	5,7	2,5	0,7	0,8	9,3	1,8	2,3

Variantlar o'rtasidagi farq 15 iyuldan boshlab sezila boshlagan. Shu davrgacha o'simliklarni bo'yi deyarli bir xil bo'lib, 15 iyuldan boshlab kaliy miqdorini oshib borishi bilan variantlar o'rtasidagi farq ham sezilarli darajada oshib borgan.

XULOSALAR

KAS va Karbamid asosidagi suspenziyalarning qo'llash me'yorlari va g'o'zaning rivojlanish davrlaridan qat'iy nazar ularni o'simlikni o'sishi va rivojlanishiga barg sathi yuzasini shakllanishiga maqbul ta'siri borligi aniqlangan. Nisbatan yuqoriroq natijalar suspenziyalarg'o'zani shonalash va gullash davrlarida qo'llanilganda kuzatilgan va hamma davrlarda ham karbamid asosida tayyorlangan suspenziyaning ta'siri yuqoriroq bo'lgan.

Agar azot va fosfor o'g'itlari fonida kaliy o'g'iti bilan g'o'za optimal me'yorda ta'minlansa hosildorlik oshadi. Shunday qilib hosildorlikni oshishi iqtisodiy samaradorlikni ta'minlaydi. Azot va fosfor o'g'itlari bilan birgalikda kaliy o'g'itini optimal (80-120 kg/ga) me'yorda yuqori hosildorlikni berish ta'minlaydi. O'simliklarda plastik moddalarni biosintezi va ularni bargdan boshqa organlarga oqishi, o'simliklarda o'sish va rivojlanish jarayonlarini o'z vaqtida o'tishini ta'minlaydi. Optimal me'yorda kaliy o'g'iti berilganda, uglevodlarni biosintezi va almashinuvi yaxshilanadi. Buning natijasida fotosintez intensivligi va mahsuldorligi oshadi. Bu esa agrar tarmoqni rivojlanishi orqali iqtisodiy barqarorlikni ta'minlaydi.

REFERENCES

1. Jmay L.A. "Аммиачная селитра в России и в мире". Москва. "Научно -технические новости". Спец. Выпуск, 2010г. № 2, С.23-31.
2. Yusupov Sh. Vliyaniya agrotexnicheskix faktorov na urojay i kachestvo semyan // Jurnal. Xlopkovodstvo. Tashkent, 2011 g. №7. str. 37.
3. Xafizov B.T. O'rta tolali «Denov» g'o'za navining suv, oziq (NPK) me'yorlari va sug'orish tartibi / Tuproq unumdorligini oshirishning ilmiy va amaliy asoslari. O'zPSUEAI: Toshkent, 2010 y. 317-b.
4. Karimov Sh, Tillabekov B.X, Boboyev F. "Qo'shimcha ozuqa bilan bargidan oziqlantirishning g'o'zaning hosil salmog'iga ta'siri". Qishloq xo'jaligida yangi tejamkor agrotexnologiyalarni joriy etish. O'zPITI maqolalar to'plami. Toshkent, 2014y. B.169-170.

**MAKTABGACHA TA'LIM – TARBIYA MUASSASALARI MODDIY TEXNIKA
BAZASINI MUSTAHKAMLASH**

Srojeva Gulbahor Vahobovna

Osiyo Xalqaro Universiteti

Tarix va filologiya kafedrası o'qituvchisi

gulbahorsrojewa@gmail.com

<https://doi.org/10.5281/zenodo.10671550>

Annotatsiya. Navoiy viloyatida ham dastur bo'yicha yuksak maqsadli vazifalar belgilab olingan. Bugungi kunda viloyatimizdagi 130 ta maktabgacha ta'lim muassasasiga 24 ming 442 nafar bola qamrab olingan. Bog'cha yoshidagi bolalar soni esa 65 ming 896 nafarni tashkil etadi. Bugunda qamrovni kengaytirish maqsadida qisqa muddatli guruhlar tashkil etilib, ularga 1049 nafar tarbiyalanuvchi qabul qilindi.¹

Kalit so'zlar: muassasa Navoiy shahar, Xatirchi tumani, ta'lim, tarbiya.

**STRENGTHENING THE MATERIAL AND TECHNICAL BASE OF PRESCHOOL
EDUCATION AND TRAINING INSTITUTIONS**

Abstract. In the Navoi region, high-target tasks have been defined under the program. Today, 24 thousand 442 children are enrolled in 130 preschool educational institutions in our region. The number of children of kindergarten age is 65,896. Today, in order to expand the coverage, short-term groups were organized and 1049 children were admitted to them.

Key words: institution, Navoi city, Khatirchi district, education, training.

**УКРЕПЛЕНИЕ МАТЕРИАЛЬНО-ТЕХНИЧЕСКОЙ БАЗЫ ДОШКОЛЬНЫХ
ОБРАЗОВАТЕЛЬНЫХ И ОБУЧАЮЩИХ УЧРЕЖДЕНИЙ**

Аннотация. В Навоийской области в рамках программы определены целевые задачи. Сегодня в 130 дошкольных образовательных учреждениях нашего региона обучаются 24 тысячи 442 ребенка. Количество детей дошкольного возраста составляет 65 896 человек. Сегодня в целях расширения охвата организованы краткосрочные группы, в которые приняты 1049 детей.

Ключевые слова: учреждение, город Навои, Хатирчинский район, образование, обучение.

O'quv – tarbiya muassasasining moddiy-texnika bazasi - ta'lim mazmuniga ta'sir etuvchi asosiy omillardan biridir. Shu sababli respublika miqiyosida maktabgacha ta'lim muassasalari moddiy - texnika bazasini mustahkamlashga alohida e'tibor qaratildi va bu borada qator qonun va farmonlar qabul qilindi. Ularning ijrosi har vaqt Vazirlikning kengaytirilgan yig'ilishlarida muhokama qilib borilgan bo'lsada,¹ soha ancha ortda qolgani ma'lum bo'ldi. Shu sababli sohada yo'l qo'yilgan kamchiliklarni bartaraf etish zaruriyatga aylandi.

¹ Do'stlik bayrog'i. 2018 yil, 1 yanvar. № 1.// Maktabgacha ta'lim-porloq kelajak garovi.

¹ Эргашев Ф. Обидов Д. Миллий таълим тарихидан. Т., «Академия», 1998.19 - бет

Binobarin, Prezidentimiz Sh.M.Mirziyoyevning “2017-2021 yillarda maktabgacha ta’lim tizimini yanada takomillashtirish chora-tadbirlari to’g’risida” gi ² qarorining qabul qilingani xalqimizni mamnun etdi.

Maktabgacha tarbiya ta’lim tizimining birlamchi va eng muhim bo’g’ini hisoblanadi. Sog’lom genfondni, yetuk kadrlarni tarbiyalash, avvalo, shu tizimdan boshlanadi. Biroq Prezidentimiz Sh.M. Mirziyoyev ta’kidlaganlaridek, oxirgi 20 yil davomida davlat tasarrufidagi maktabgacha ta’lim muassasalari soni 45 foizga kamaygan. Oqibatda maktabgacha yoshdagi bolalarning 33 foizi bog’chalarga qamrab olingan, xolos. Bu ko’rsatgich Daniyada 99 foiz, Yaponiyada 97 foiz, Janubiy Koreyada 95 foizni tashkil etadi. Xususan, joylardagi maktabgacha ta’lim muassasalarida kadrlar ta’minoti va salohiyati yetarli emasligi, sohada 57 mingdan ortiq mutaxassislar mehnat qilayotgan bo’lsa-da, ularning 85 foizini o’rta ma’lumotli kadrlar tashkil etayotgani farzandlarimizni maktab ta’limiga talab darajasida tayyorlash imkonini bermayotir” deb ta’kidlandi.³

Bugungi bog’cha yoshidagi bolalarning ziyrakligi, axborot texnologiyalarini o’zlashtirib olayotgani maktabgacha ta’lim muassasalarida o’quv-tarbiya dasturlarini ilg’or xorijiy tajribalar asosida takomillashtirishni talab etmoqda.

Mamlakatimiz rahbari qaroriga ko’ra 2017-2021 yillarga mo’jallangan keng ko’lamli kompleks tadbirlardan iborat dastur zahirida ham bolalarni maktabga tayyorlash sifatini tubdan yaxshilash, ta’lim tarbiya jarayoniga zamonaviy yondashuvlarni tadbiriq etish, bolalarni intellektual, axloqiy, estetik va jismoniy rivojlantirish uchun barcha shart-sharoitni yaratish maqsadi mujassamdir. Dasturga binoan, 2 ming 200 ta maktabgacha ta’lim muassasasining moddiy - texnika bazasini mustahkamlash, qishloq joylarda maktabgacha ta’lim muassasalarini yangidan qurish, zarur inventar, jihozlar, o’quv metodik, qollanmava multimediyali vositalar bilan ta’minlash rejalashtirilgan. 2018 yil Dalat byudjetidan 427 bog’chada qurilish-ta’mirlash ishlarini bajarish uchun 771 milliard so’m mablag’ ajratish (jumladan, 14 tasini yangidan qurish, 256 tasini rekonstruksiya qilish va 157 tasini kapital ta’mirlash) bo’yicha topshiriq berildi¹.

Mustaqillik yillarida yurtimizda ta’lim-tarbiya tizimini tubdan takomil-lashtirish, ertangi kunimizning munosib davomchilarini kamolga yetkazishning mustahkam tashkiliy-huquqiy mexanizmi yaratildi. Sohaga oid qabul qilingan qator davlat dasturlariga binoan salmoqli ishlar amalga oshirilmoqda. Sababi dunyo taraqqiyoti shiddati barcha soha kabi ta’lim-tarbiya jarayoniga ham yangicha yondashuvni, innovatsion texnologiyalarni tadbiriq qilishni taqozo etayapti. Binobarin, birinchi navbatda yosh avlodni komil inson qilib tarbiyalash, ularni kasb jihatdan tayyorgarlikka bog’liq bo’ladi. Bu esa butun ta’lim tizimini tubdan isloh qilishni taqozo etmoqda.

Ushbu sa’y-harakatlarning amalga oshirilishi natijasida bolalarni maktabgacha ta’limga qamrab olish 1,5 barobar ortadi. 2021 yilga borib, respublikamizda maktabgacha ta’lim muassasalari 1 million 109 ming nafardan ortiq bolalarni qamrab olish imkoniyatiga ega

² O’zbekiston Respublikasi Prezidenti Sh.M.Mirziyoyevning “2017-2021 yillarda maktabgacha ta’lim tizimini yanada takomillashtirish chora-tadbirlari to’g’risida” gi Farmoni.//Xalq so’zi. 2017yil,30 sentyabr.

³ Xalq so’zi. 2017 yil, 20 dekabr № 255// Mamlakat kelajagiga mustahkam zamin.

¹ O’zbekiston Respublikasi Prezidenti Sh.M.Mirziyoyevning “2017-2021 yillarda maktabgacha ta’lim tizimini yanada takomillashtirish chora-tadbirlari to’g’risida” gi Farmoni.//Xalq so’zi. 2017yil,30 sentyabr.

bo'ladi. Ayni paytda viloyatlar va shahar kengashlari hokimliklari zimmasiga bolalarni maktabgacha ta'limga qamrab olish darajasini keskin oshirish bo'yicha hududiy dasturlar ishlab chiqildi. Bunda har bir tuman va shaharda 10-15 ta yangi, jumladan, davlat-xususiy sherikchilik mexanizmi asosida maktabgacha ta'lim muassasasini tashkil etish vazifasi belgilab olindi.

Albatta o'tgan yillar davomida O'zbekiston Respublikasida ta'limga sarflanayotgan xarajatlar miqdori 2001 yilda – 330453,2 mln. so'm, 2002 yilda 491960,8 so'mni va 2003 yilda 645900,0 mln. so'mni tashkil etgan. Kapital remont xarajatlarining umumiy xarajatlar tarkibidagi ulushi 1997 yil - 490,90 mln. so'mni, 1998 yil – 1204,30 mln. so'mni, 1999 yil – 1437.10 mln. so'mni, 2000 yil – 1417,50 mln. so'mni, 2001 – yil 2931,40 mln. so'mni, 2002 yil - 1586, 10 mln. so'mni tashkil etdi¹.

2017 yilgi maktabgacha ta'lim muassasalarini mukammal ta'mirlash dasturiga asosan viloyatdagi 10 ta maktabgacha ta'lim muassasalarida qurilish-ta'mirlash ishlari olib borilgan.

Mazkur qurilish-ta'mirlash ishlariga viloyat mahalliy byudjeti mablag'lari hisobidan 7292,0 mln so'm mablag' yo'naltirildi va ob'yektlar to'liq mukammal ta'mirlanib jihozlab berildi.

Bundan tashqari, 2016 yilgi maktabgacha ta'lim muassasalarini mukammal ta'mirlash dasturiga asosan viloyatdagi 10 ta maktabgacha ta'lim muassasalarida qurilish-ta'mirlash ishlari olib borilgan. Jumladan:

- 1) Navoiy shahar 5-sonli MTM
- 2) Nurota tumani 1-sonli MTM
- 3) Nurota tumani 2-sonli MTM
- 4) Navoiy shahar 16-sonli MMTM
- 5) Zarafshon shahri 1-sonli MTM
- 6) Konimex tumani 9-sonli MTM
- 7) Qiziltepa tumani 4-sonli MTM
- 8) Karmana tumani 5-sonli MTM
- 9) Xatirchi tumani 5-sonli MTM
- 10) Navbahor tumani 7-sonli MTM filiali

Ushbu qurilish-ta'mirlash ishlari uchun viloyat mahalliy byudjeti mablag'lari hisobidan jami bo'lib 6,0 mlrd so'm mablag' ajratildi. Bugungi kunda mazkur maktabgacha ta'lim muassasalarida qurilish - ta'mirlash ishlari yakunlanib jihozlash ishlari olib borilmoqda.

Navoiy viloyatida ham dastur bo'yicha yuksak maqsadli vazifalar belgilab olingan. Bugungi kunda viloyatimizdagi 130 ta maktabgacha ta'lim muassasasiga 24 ming 442 nafar bola qamrab olingan. Bog'cha yoshidagi bolalar soni esa 65 ming 896 nafarni tashkil etadi.

Bugunda qamrovni kengaytirish maqsadida qisqa muddatli guruhlar tashkil etilib, ularga 1049 nafar tarbiyalanuvchi qabul qilindi.¹

¹ Тўйчиев М.Б.«Ўзбекистон Республикасида ўрта махсус маорифини ривожлантириш учун ажратилган бюджет маблағларидан фойдаланишнинг самарадорлигини ошириш йўллари.Т. Автореферат. 2004. 9-бет.

¹ Do'stlik bayrog'i. 2018 yil, 1 yanvar.№ 1.// Maktabgacha ta'lim-porloq kelajak garovi.

2018 yilda yana qo'shimcha ravishda 25 ta va undan ortiq qisqa muddatli guruhlar faoliyati yo'lga qo'yiladi. Natijada yana 1000-1250 nafar bolalarni maktabgacha ta'lim muassasalariga qamrab olish kutilmoqda.

Viloyatda 3-7 yoshdagi bolalar soni 70101 nafar ekanligini inobatga oladigan bo'lsak qamrov 37,1 % foizni tashkil etmoqda. Bolalarni ta'lim muassasalariga qamrovini tahlil qilganimizda Xatirchi tumanida 9.5foizni, Qiziltepa tumanida 16.4 foizni, Navbahor tumanida 18.2 foizni, Nurota tumanida 22.7 foizni, Konimex tumanida 28.2 foizni, Karmana tumanida 29.2 foizni tashkil etmoqda. Bu yangi qurilish, mavjud muassasalarni mukammal ta'mirlash, rekonstruksiya qilish hisobidan qo'shimcha quvvatlarni tashkil etish zaruratini keltirib chiqaradi albatta.

O'zbekiston Respublikasi Prezidentining 2016 yil, 29 dekabrda "2017-2021 yillarda maktabgacha ta'lim tizimini yanada takomillashtirish chora-tadbirlari to'g'risida"gi PQ-2707-sonli qaroriga asosan, Navoiy viloyatida 2017-2021 yillarda viloyat bo'yicha jami 54 ta maktabgacha ta'lim muassasalarida qurilish-ta'mirlash va jihozlash ishlari olib borilib 6 860 o'rinli quvvat tashkil etilishi va mazkur qurilish-ta'mirlash ishlariga 52 mlrd. 300,0 mln. so'm ajratilishi belgilab qo'yilgan bo'lib, shundan 1 ta yangi qurilish, 31 ta rekonstruksiya va 22 ta mukammal ta'mirlash ishlari amalga oshirilishi rejalashtirilgan.

2017 yil rejasidagi 10 ta maktabgacha ta'lim muassasalarida amalga oshirilgan qurilish-ta'mirlash ishlariga 11,9 mlrd.so'm miqdorda mablag'lar yo'naltirilib, barcha ob'ektlar to'liq foydalanishga topshirildi. Bundan tashqari, 2018 yilgi Investitsiya dasturi loyihasiga viloyat bo'yicha jami 16 ta (12 ta rekonstruksiya va 4 ta mukammal ta'mirlash) maktabgacha ta'lim muassasalarida qurilish - ta'mirlash ishlari amalga oshiriladi. Bugungi kunda mazkur ob'ektlar bo'yicha loyiha-smeta hujjatlari ishlab chiqilgan. Buning natijasida bolalarni maktabgacha ta'lim muassasalariga qamrab olish ko'rsatkichi bosqichma-bosqich (65-70) foizga yetkaziladi. Albatta, bu ishlarimiz yana davom etadi.

Bundan tashqari, O'zbekiston Respublikasi Prezidentining 2016 yil 23 dekabrda PQ-2697-sonli qaroriga muvofiq, 2017 yil Investitsiya dasturiga binoan viloyatdagi 10 ta (*shundan, 4 kapital rekonstruksiya va 6 ta mukammal ta'mirlash*) maktabgacha ta'lim muassasalarida qurilish-ta'mirlash ishlari olib borilishi belgilangan. Ushbu qurilish-ta'mirlash ishlariga jami bo'lib, 9,1 mlrd. so'm mablag' ajratilishi rejalashtirilgan. Mazkur ishlar to'liq amalga oshirildi. Xuddi shundan, O'zbekiston Respublikasi Prezidentining 2016 yil 29 dekabrda PQ-2707-sonli qaroriga muvofiq **2017-2021** yillarda yangidan quriladigan, kapital rekonstruksiya qilinadigan va mukammal ta'mirlanadigan maktabgacha ta'lim muassasalarining ro'yxati belgilab qo'yilgan.

Unga ko'ra, Navoiy viloyatida 2017-2021 yillarda 6 860 o'ringa mo'ljallangan jami bo'lib, 1 ta MTM (*120 o'rinli*) yangidan quriladi, 31 ta MTM (*jami 3 360 o'rinli*) rekonstruksiya qilinadi va 22 ta MTM (*3 380 o'rinli*) mukammal ta'mirlanadi. 2017 yil Investitsiya dasturi hamda "Maktabgacha ta'lim tizimini yanada rivojlantirish" dasturiga muvofiq viloyatimizdagi 10 ta maktabgacha ta'lim muassasalarida (4 ta rekonstruksiya va 6 ta mukammal ta'mirlash) qurilish-ta'mirlash ishlari olib borilayotgan bo'lib, ushbu qurilishlarga 11 mlrd 723 mln. so'm mablag' yo'naltirilgan.

2017 yilda viloyatda 10 ta maktabgacha ta'lim muassasi rekonstruksiya qilindi. Karmana tumanida 120 o'rinli "Oftobjon" bolalar bog'chasining yangi binosi foydalanishga topshirildi. 1mlr. 200 million so'mlik davlat hamda mahalliy byudjet mablag'lari asosida barpo

etilgan muassasa davr talablariga to'la javob beradi. Bugunda Karmana tumanidagi 18 ta bog'chada 2519 nafar jajji o'g'il-qiz tarbiyalanmoqda.¹

Hozirgi kunda kichkintoy-y oshlarga turli bilim sirlarini o'rgatish, ularni hayotga tayyorlash va qiziqishlariga qarab, guruhlarda olgan bilimlarini rivojlantirish, amaliyotda mustashkamlash maqsadida bugungi kunda respublikamiz miqyosida jami 4916 ta maktabgacha ta'lim muassasalari faoliyat yuritmoqda. Bunda jami 650 ming nafar bola ta'lim-tarbiya olmoqda. Ayni paytda Respublikamizda bugunda 210 ta xonadon bog'chalari, 264 ta maktabgacha va boshlang'ich ta'lim majmualari, 50 dan ortiq ilk yoshdagi rivojlantirish markazlari tashkil etilgan.

REFERENCES

1. Srojeva G. (2024). SOLUTIONS, RESULTS AND PROBLEMS OF REFORMS IN THE FIELD OF EDUCATION. *Modern Science and Research*, 3(1), 782–788.
2. Srojeva, G. (2024). EFFECTIVE FORMS OF SPIRITUAL AND MORAL EDUCATION AND EDUCATIONAL WORK IN A PRESCHOOL EDUCATIONAL INSTITUTION. *Modern Science and Research*, 3(2), 247–253. Retrieved from <https://inlibrary.uz/index.php/science-research/article/view/29010>
3. Vahobovna, S. G. (2021). Khoja Abdulkhaliq Ghijduvani And Its Method. *European Journal of Humanities and Educational Advancements*, 2(10), 39-40.
4. Srojeva, Gulbahor. "CONTINUITY IN EDUCATION-CHIEF MEZON." *Modern Science and Research* 2.12 (2023): 834-839.
5. Srojeva G. . (2024). SOLUTIONS, RESULTS AND PROBLEMS OF REFORMS IN THE FIELD OF EDUCATION. *Modern Science and Research*, 3(1), 782–788.
6. Srojeva, G. (2023). LOWER ZARAFSHAN OASIS TOURISM OPPORTUNITIES. *Modern Science and Research*, 2(10), 199–204.
7. Universiteti, G. M. M. O. X. (2023). UCHINCHI RENESANS DAVRIDA AJDODLARIMIZ MEROSINI ORGANISH ORQALI INTEGRATSION TA'LIMNI YANADA TAKOMILLASHTIRISH TAMOYILLARI: ЧАСТЬ 1 ТОМ 1 ИЮЛЬ 2023 год. *Лучшие интеллектуальные исследования*, 1(1), 11-16.
8. Gadayeva Mohigul Muxamedovna. (2023). HISTORY OF PATRIOTIC WOMEN. *International Journal Of History And Political Sciences*, 3(12), 69–75. <https://doi.org/10.37547/ijhps/Volume03Issue12-12>
9. Gadayeva, . M. . (2023). THE UNIQUE SIGNIFICANCE OF MASTERING SOCIAL SCIENCES DURING THE DEVELOPMENT OF THE NEW UZBEKISTAN. *Modern Science and Research*, 2(10), 459–464. Retrieved from <https://inlibrary.uz/index.php/science-research/article/view/25292>
10. Gadayeva, M. (2024). EFFECTIVE WAYS TO USE THE "THOUGHTSTORM" METHOD ON THE THEME OF THE "EASTERN RENAISSANCE" ERA. *Modern Science and Research*, 3(1), 1024–1027. Retrieved from <https://inlibrary.uz/index.php/science-research/article/view/28631>

10. Gadayeva, M. (2024). ATTACK ACTION. *Modern Science and Research*, 3(1), 1028–1033. Retrieved from <https://inlibrary.uz/index.php/science-research/article/view/28634>
11. Gadayeva M. (2023). ONE OF THE TIMURID QUEENS IS BIBIKHONIM. *Modern Science and Research*, 2(12), 749–754. Retrieved from <https://inlibrary.uz/index.php/science-research/article/view/27189>
12. Gadayeva Mohigul Muxamedovna. (2023). INNOVATSION TA`LIM-BUYUK KELAJAK POYDEVORI. *World Scientific Research Journal*, 17(1), 74–76. Retrieved from <http://www.wsrjournal.com/index.php/wsrj/article/view/2767>
13. Toshpo`latova, S. (2023). MS ANDREYEV-SCIENTIFIC CAREER. *Modern Science and Research*, 2(12), 801-807.
14. Toshpolatova Shakhnoza Shuhratovna. (2023). ETHNOLOGICAL ANALYSIS OF NATIONAL COSTUMES AND RITUALS OF TAJIKS IN THE WORKS OF M. S. ANDREYEV. *International Journal Of History And Political Sciences*, 3(12), 42–47. <https://doi.org/10.37547/ijhps/Volume03Issue12-08>
15. Shakhnoza Shuhratovna, T. (2023). M. S. ANDREYEV’S WAY OF LIFE. *American Journal of Language, Literacy and Learning in STEM Education (2993-2769)*, 1(10), 655–659. Retrieved from <http://grnjournal.us/index.php/STEM/article/view/2280>
16. Toshpo`latova, S. (2024). RELIGIOUS ANTHROPOLOGY. *Modern Science and Research*, 3(1), 504–510. Retrieved from <https://inlibrary.uz/index.php/science-research/article/view/28281>
17. Toshpulatova Shakhnoza Shuhratovna. (2023). ETYMOLOGY OF TAJIK MARRIAGE CEREMONY. *International Journal Of History And Political Sciences*, 3(11), 17–23. <https://doi.org/10.37547/ijhps/Volume03Issue11-05>
18. Naimov, I. & Toshpo`latova, S. . (2023). MARRIAGE CEREMONY OF TAJIKS IN THE WORK OF MIKHAIL STEPANOVICH ANDREYEV “TADJIKI DOLINI KHUF”. *International Journal of Intellectual Cultural Heritage*, 3(1), 12–16.
19. Sh.Sh.Toshpo`latova, & I.N.Naimov. (2023). M.S. ANDREYEV – O`RTA OSIYO XALQLARI ETNOGRAFIYASINING YIRIK OLIMI. *Innovations in Technology and Science Education*, 2(8), 1214–1222.
20. Toshpo`latova, S., & Ashurova, G. (2023). THE HISTORY AND DESCRIPTION OF THE WORK OF M. S. ANDREYEV - "ARK BUKHARI". *Modern Science and Research*, 2(9), 404–409.
21. Toshpo`latova, S. (2023). ETHNOLOGICAL ANALYSIS OF CALENDRIAL CALCULATION AND LENGTH MEASUREMENTS OF KHUF VALLEY TAJIKS IN THE RESEARCHES OF M.S. ANDREYEV. *Modern Science and Research*, 2(10), 291–299.
22. Toshpo`latova, S. . (2023). A STUDY OF THE WEDDING CEREMONY OF THE TAJIKS OF AFGHANISTAN. *Modern Science and Research*, 2(9), 84–89.
23. Toshpo`latova S. S. (2023). TOJKLAR MILLIY KIYIM-KECHAKLARI VA “BESHMORAK” MAROSIMINING ETNOLOGIK TAHLILI. *SCHOLAR*, 1(28), 395–401.

24. Shaxnoza Baxadirovna, X. (2023). PROVERBS IN THE LEXICOGRAPHICAL ASPECT. *International Journal of Formal Education*, 2(12), 429–437. Retrieved from <http://journals.academiczone.net/index.php/ijfe/article/view/1771>
25. Xasanova, S. (2023). STRUCTURAL – SEMANTIC CHARACTERISTICS OF PROVERBS. *Modern Science and Research*, 2(12), 619–625. Retrieved from <https://inlibrary.uz/index.php/science-research/article/view/27109>
26. Xasanova, S., & murodova, D. (2023). REPRESENTATION OF THE SYSTEMIC RELATIONS OF RUSSIAN VOCABULARY IN PROVERBS AND SAYINGS. *Modern Science and Research*, 2(10), 276–280. Retrieved from <https://inlibrary.uz/index.php/science-research/article/view/24346>
27. Ollomurodov Arjunbek Orifjonovich. (2023). Metaphoric Analysis of “The Kite Runner” by Khaled Hosseini. *American Journal of Language, Literacy and Learning in STEM Education (2993-2769)*, 1(10), 573–578. Retrieved from <https://grnjournal.us/index.php/STEM/article/view/2175>
28. Ollomurodov A. (2024). REFLECTION OF HUMAN PSYCHOLOGICAL AND EMOTIONAL STATE IN LITERARY DISCOURSE. *Modern Science and Research*, 3(1), 600–606.
29. Orifjonovich, O. A. (2024). INSON PSIXOLOGIK-EMOTSIONAL HOLATINING BADIY DISKURSDA AKS ETTIRILISHI.
30. Ollomurodov Arjunbek Orifjonovich. (2023). LANGUAGE AND SOCIETY IN CINEMATIC DISCOURSE. *International Journal Of Literature And Languages*, 3(12), 44–50. <https://doi.org/10.37547/ijll/Volume03Issue12-09>
31. Ollomurodov, A. (2023). COMPARATIVE ANALYSIS OF THE TRANSLATION OF CONCEPTUAL METAPHORS IN UZBEK AND ENGLISH. *Modern Science and Research*, 2(12), 608-614.
32. Orifjonovich, O. A. (2023). The Main Features of Conceptual Metaphors in Modern Linguistics. *American Journal of Language, Literacy and Learning in STEM Education (2993-2769)*, 1(9), 365-371.
33. Sulaymonovna, Q. N., Tashpulatovna, K. M., & Orifjonovich, O. A. (2023). COGNITIVE AND LINGUOCULTURAL CHARACTERISTICS OF. VOLUME, 3, 30-35.
34. Sulaymonovna, Q. N., & Orifjonovich, O. A. (2023). XOLID HUSAYNIYNING ASARLARI TARJIMALARIDA KONSEPTUAL METAFORALAR TALQINI VA.
35. Sulaymonovna, Q. N., Tashpulatovna, K. M., & Orifjonovich, O. A. (2023). COGNITIVE AND LINGUOCULTURAL CHARACTERISTICS OF METAPHORS. *Finland International Scientific Journal of Education, Social Science & Humanities*, 11(3), 849-854.
36. Sulaymonovna, Q. N., & Orifjonovich, O. A. (2023, May). XOLID HUSAYNIYNING ASARLARI TARJIMALARIDA KONSEPTUAL METAFORALAR TALQINI VA TAHLILI. In *Integration Conference on Integration of Pragmalinguistics, Functional Translation Studies and Language Teaching Processes* (pp. 147-150).
37. Sulaymonovna, Q. N., & Orifjonovich, O. A. (2022). KONSEPTUAL METAFORALARNING LINGVOMADANIY HAMDA KOGNITIV

- XUSUSIYATLARI VA TIL TARAQQIYOTIDA TUTGAN ORNI. *Scientific Impulse*, 1(3), 594-600.
38. Sulaymonovna, Q. N., & Orifjonovich, O. A. (2022). KONSEPTUAL METAFORALARNING LINGVOMADANIY HAMDA KOGNITIV XUSUSIYATLARI VA TIL TARAQQIYOTIDA TUTGAN ORNI. *Scientific Impulse*, 1(3), 594-600.
39. Shokir o'g'li, S. U. (2023). MAHALLANING JAMIYAT IJTIMOYIY TARAQQIYOTIDAGI O'RNI. *Научный Фокус*, 1(6), 369-371.
40. Sadullayev, U. (2024). THE NEIGHBORHOOD IS THE CRADLE OF VALUES. *Modern Science and Research*, 3(1), 607–613. Retrieved from <https://inlibrary.uz/index.php/science-research/article/view/28343>
41. Sadullayev, U. (2023). ABOUT THE EMERGENCE OF THE CONCEPT OF NEIGHBORHOOD. *Modern Science and Research*, 2(12), 722-727.
42. Sadullayev Umidjon Shokir O'g'li. (2023). THE IMPORTANCE OF THE MAHALLA SYSTEM'S REFORMATIONS IN NEW UZBEKISTAN. *International Journal Of History And Political Sciences*, 3(10), 25–30. <https://doi.org/10.37547/ijhps/Volume03Issue10-05>
43. Sadullayev Umidjon Shokir o'g'li. (2023). The History of the Creation and Formation of the Neighborhood. *American Journal of Language, Literacy and Learning in STEM Education (2993-2769)*, 1(10), 480–485. Retrieved from <https://grnjournal.us/index.php/STEM/article/view/2142>
44. O'gli, S. U. S. (2023). ELUCIDATION OF ISSUES OF THE HISTORY OF BUKHARA GUZARS IN OA SUKHAREVA AND HER STUDIES. *International Journal Of History And Political Sciences*, 3(11), 30-35.
45. Sadullayev, U. (2023). ABOUT THE EMERGENCE OF THE CONCEPT OF NEIGHBORHOOD. *Modern Science and Research*, 2(12), 722–727.
46. Shokir o'gli, S. U. (2023). The Essence of State Policy on Youth in New Uzbekistan. *American Journal of Language, Literacy and Learning in STEM Education (2993-2769)*, 1(9), 554-559.
47. Sadullayev, U. (2023). THE ROLE OF THE NEIGHBORHOOD IN RAISING A SPIRITUALLY MATURE GENERATION. *Modern Science and Research*, 2(10), 488-493.
48. Sadullayev, U. (2023). O'zbekistonda xotin-qizlarga berilayotgan e'tibor: mahalla boshqaruvida xotin-qizlarning roli. In *Oriental Conferences* (Vol. 1, No. 1, pp. 551-556). OOO «SupportScience».
49. Sadullayev, U. (2023). THE ROLE OF THE NEIGHBORHOOD IN THE SOCIAL DEVELOPMENT OF SOCIETY. *Modern Science and Research*, 2(10), 755-757.
50. Shokir o'gli, U. S. (2023). MILLIY QADRIYATLARIMIZ ASROVCHISI. *Journal of new century innovations*, 35(1), 79-80.
51. Sadullayev, U. (2023). THE ROLE OF WOMEN IN NEIGHBORHOOD MANAGEMENT IN UZBEKISTAN. *Modern Science and Research*, 2(9), 132-135.

52. Akmal, B. (2024). THE GREAT WALL OF THE EARLY MIDDLE AGES - KANPIRAK WALL. *Modern Science and Research*, 3(1), 694–698. Retrieved from <https://inlibrary.uz/index.php/science-research/article/view/28381>
53. Bobohusenov Akmal. (2023). BUXORO VOHSINING ANTIK DAVRI SHISHA BUYUMLARI. *TADQIQOTLAR*, 25(2), 208–211. Retrieved from <http://tadqiqotlar.uz/index.php/new/article/view/307>
54. Bobohusenov Akmal Ashurovich. (2023). THE MATERIAL CULTURE OF THE TOMBS OF THE ANCIENT AND EARLY MEDIEVAL PERIOD. *International Journal Of History And Political Sciences*, 3(11), 24–29. <https://doi.org/10.37547/ijhps/Volume03Issue11-06>
55. Ashurovich, B. A. (2023). VARAKHSHA MURAL GANCH AND CLAY PAINTINGS. *International Journal Of History And Political Sciences*, 3(12), 48-53.
56. Akmal, B. (2023). ANTIK VA ILK O ‘RTA ASRLAR DAVRI MOZOR-QO ‘RG‘ONLARI MODDIY MADANIYATI. *ОБРАЗОВАНИЕ НАУКА И ИННОВАЦИОННЫЕ ИДЕИ В МИРЕ*, 35(3), 65-70.
57. Bobohusenov, A. (2023). BUXORO VOHASINING ANTIK DAVRI YODGORLIKLARI. *SCHOLAR*, 1(28), 298-302.
58. Akmal, B. (2023). QADIMGI BAQTRIYA MADANIYATI VA YODGORLIKLARI TIPOLOGIYASI. *TA'LIM VA RIVOJLANISH TAHLILI ONLAYN ILMIY JURNALI*, 3(7), 100-102.
59. Akmal, B. (2023). BUXORO VOHASI QOYATOSH SURATLARINING DAVRIY TASNIFI. *ОБРАЗОВАНИЕ НАУКА И ИННОВАЦИОННЫЕ ИДЕИ В МИРЕ*, 29(1), 142-146.

REKLAMA MATNLARIDA NUTQIY AKTLARNING IFODALANISHI

Arziqulova Farangiz Komiljon qizi

Samarqand davlat chet tillari instituti
o'zbek tili va adabiyoti yo'nalishi talabasi.

<https://doi.org/10.5281/zenodo.10671628>

Annotatsiya. Ushbu maqolada nutqiy akt mazmuni, lisoniy va nolisoniy xususiyatlari va uning uch bosqichli faoliyat sifatida o'rganilishi haqidagi fikrlar ilgari surilgan. Hamda Keyt Allanning ma'lum bir ichki xususiyatlariga ko'ra kengaytirilgan va chuqurlashtirilgan tasnifini reklama nutqlari asosida ochib berishga harakat qilindi (O'zbekiston telekanallaridagi reklamalar asosida). Shu bilan birga, reklamalardagi nutqiy aktlarning semantik xususiyatlari, reklama matnida mahsulotning sifati va yaroqliligi - umuman uning tinglovchiga yetkazib berishdagi talablari haqida to'xtalib o'tilgan.

Kalit so'zlar: nutqiy akt, pragmatika, lokutiv, illokutiv, perlokutiv, konstativ, prediktiv, komissiv, aknolement, direktiv, avtoritativ.

EXPRESSION OF SPEECH ACTS IN ADVERTISING TEXTS

Abstract. In this article, the content of the speech act, its linguistic and non-linguistic features and its study as a three-stage activity are put forward. At the same time, an attempt was made to reveal the expanded and deepened classification of Keith Allan according to certain internal characteristics on the basis of advertising speeches (based on advertisements on Uzbek TV channels). At the same time, the semantic features of speech acts in advertisements, the quality and suitability of the product in the advertising text - in general, its requirements for delivery to the listener - are discussed.

Key words: speech act, pragmatics, locative, illocutionary, perlocutionary, constative, predictive, commissive, acknowledgment, directive, authoritative.

ВЫРАЖЕНИЕ РЕЧЕВЫХ АКТОВ В РЕКЛАМНЫХ ТЕКСТАХ

Аннотация. В данной статье выдвигаются содержание речевого акта, его языковые и неязыковые особенности и его изучение как трехэтапной деятельности. При этом была предпринята попытка выявить расширенную и углубленную классификацию Кита Аллана по некоторым внутренним характеристикам на основе рекламных выступлений (на основе рекламы на узбекских телеканалах). При этом обсуждаются смысловые особенности речевых действий в рекламных объявлениях, качество и соответствие продукта рекламному тексту - в целом его требования к донесению до слушателя.

Ключевые слова: речевой акт, прагматика, локутив, иллокутивный, перлокутивный, констативный, прогнозирующий, комиссивный, подтверждение, директивный, авторитетный.

Pragmatikaning XX asrning ikkinchi yarmidagi rivoji nutqiy akt nazariyasining to'liq ko'rinishidagi lingvofalsafiy ta'limot sifatida shakllanishi bilan bog'liqdir.

Tilning mavjudligi insonlarning so'zlash yoki yozish harakatlarini bajarishi bilan bog'liqdir. Bu harakatlarning bajarilishi jarayonida lisoniy birliklar (birinchi o'rinda – gap) asl ma'nosidan tashqari, tasdiqlash, buyurish, ogohlantirish, va'da berish kabi mazmuni ifodalash imkoniyatini namoyon qiladilar. Bu ma'nolar so'zlovchi shaxs tomonidan

bajarilayotgan nutqiy faoliyat natijasidir. Demak, nutqiy akt soʻzlovchining maʼlum muhitda, aniq maqsadda tinglovchiga lisoniy murojaatidir [1;77].

Nutqiy akt mazmuni lisoniy va nolisoniy xususiyatlar umumlashmasidan tashkil topishini barcha pragmalingsvistlar eʼtirof etishadi. Ularning koʻpchiligi nutqiy aktga uch bosqichli faoliyat sifatida qarash tarafdorlaridir. Bu bosqichlarda uch xil harakat bajariladi.

Ular - *lokutiv, illokutiv va perlokutiv* harakatlardir [1;81]. Ana shunday boʻlinish reklamalarda ham oʻz aksini topadi. Misol tariqasida ushbu reklamani keltirsak, *Davolovchi Dermazole shampuni qazgʻoqning asosiy sababchilaridan biri boʻlgan zamburugʻga taʼsir koʻrsatadi.*

Chunki qazgʻoq kosmetika emas, jiddiy muammodir. Dermazole shampun dorixonalardan soʻrang. Qoʻllash mumkin boʻlmagan holatlar ham mavjud. Qoʻllashdan oldin yoʻriqnoma bilan tanishish yoki mutaxassis bilan maslahatlashing.

Biz muloqot jarayonida mazmundor lisoniy kalimani yaratamiz va uni talaffuz qilish yoʻli bilan nutqiy faoliyat bajaramiz, xuddi shu faoliyat ijrosi lokutsiya yoki lokutiv aktdir (locutionary act). Agarda biror bir sabab bilan (tilni bilmaslik, gung boʻlish) mazmundor gap tuzilmasa va u talaffuz etilmasa, lokutiv harakat yuzaga kelmaydi [1;81]. Masalan, yuqoridagi reklamadagi “Qoʻllash mumkin boʻlmagan holatlar ham mavjud. Qoʻllashdan oldin yoʻriqnoma bilan tanishish” jumlasini faqatgina yozuvda qolgan va u nutqqa chiqmagan.

Shuning uchun bu jumlada lokutsiya yoʻq. Ammo mazmundor gaplar bekordan bekorga tuzilavermaydi, ularni tuzishdan va talaffuz etishdan maʼlum bir maqsad koʻzlanadi (bu maqsad til sohibi ongida doimo mavjud). Ushbu maqsadning voqelanishi esa illokutiv akt natijasidir [1;82]. Barcha reklamalar illokutiv akt ostida quriladi. Chunki reklamaning birdan bir maqsadi ham mana shu reklama qilinayotgan tovarni ommalashtirishdir. Masalan, *Kolsemen tarkibida nafaqat kalsiy, balki minerallar ham boʻlib va kollagen hosil boʻlishiga yordam beradi. Kollagen esa bu kuchli suyaklar va jozibador tirnoqlar.* Bu reklamadagi illokutiv akt Kolsemen dorisi tarkibidagi foydali elementlarni sanab oʻtish yoki foyda taraflarini gapirib oʻtish ostida maʼlum bir maqsad koʻzlangan. Tovarning foydali taraflarini aytib oʻtilishi u haqida xabar berish, tovarni xarid qilishga undash va individni oʻziga jalb qilish kabi imkoniyatlar bor.

Har qanday muloqot harakati natijaviy(oxirgi) maqsadni koʻzlab bajarilishi haqida yuqorida gapirildi. Bu maqsadga erishish uchun soʻzlovchining nutqi tinglovchiga taʼsir oʻtkazmogʻi darkor. Nutqiy faoliyatining taʼsir oʻtkazish bosqichi perlokativ akt nomini olgan [1;82]. Masalan, sevimli Sugʻdiyongizni 50- sonida oʻqing, kelayotgan yilda magnit boʻronlari koʻp boʻlishi rostmi? Ushbu reklamada shunday mavzu koʻndalang qoʻyilganki, bu isteʼmolchini oʻziga jalb qilmay qoʻymaydi. Negaki bunda hozirgi kun bilan boʻlgan dolzarb muammo koʻzda tutilgan. Shuningdek, reklamani bugungi kun bilan bogʻlash perlokativ nutq aktini kuchaytirib beradi.

Bundan tashqari reklamalardagi maʼlum bir belgilarga urgʻu berish, maxsus shartli belgilar yaratish isteʼmolchi xotirasida uzoq vaqt saqlanib qolishiga yordam beradi. *Oyijon, qoʻllaringiz toliqib qolmayaptimi? Yoʻq menda bunga qarshi sariq Dolgit krem bor.* Bu reklamada aynan dorining sariq rangiga eʼtibor qaratilgan. Buning sababi aynan xaridor uning ismini yodida saqlab qola olmasa ham rangi orqali eslab qolib, uni dorixonalardan

osongina topa oladi. Aynan soʻzlovchining maqsadi ham tinglovchiga mana shunday taʼsir oʻtkazishdan iborat.

Yuqorida keltirilgan xususiyatlarga koʻra nutqiy aktlarni olimlar turli guruhlariga boʻlishgan.

Masalan, O.Ostin, J. Serl, M. Baxting, Sh. Balli, K. Byuller, E. Benvenist va boshqalar[3].

Xuddi shunday kengaytirilgan va chuqurlashtirilgan tasniflardan birini Keyt Allanning “Lisoniy maʼno” (Linguistic Meaning) [2;75] kitobida uchratish mumkin. Muallif oʻz paytida K. Bax va R. Harneshlar taklif qilgan tasnifga tayanib (Bach, Harnesh 2000), ikki asosiy sinfni, yaʼni shaxslari harakatlar (interpersonal acts) va deklarativ harakatlar (declaratory acts) sinflarini farqlash lozimligini uqtiradi. Tahlilning keyingi bosqichlarida esa bu sinflar tarkibida guruhlar ajratiladi [2;192-203]. Natijada birinchi sinfda (shaxslararo faoliyat aktlari) konstativ (tasdiq, darak berish), prediktiv (taxmin, bashorat qilish), komissiv (vaʼda, taklif qilmoq), aknolejment (tabrik qilmoq, takalluf, ehtirom kabilar), direktiv (iltimos, savol, buyruq, taʼqib kabilar), avtoritativlar (ijozat bermoq, maslahat bermoq) guruhlari farqlanadi. [1;92]. Bu sinflarni reklamalar misolida koʻrib chiqamiz.

1. Konstativ (tasdiq, darak berish). *Anzibel tomoq va ogʻiz boʻshligʻining yuqumli kasalliklarida. Anzibel dorixonalaridan soʻrang.* Ushbu reklamada tovarning foydasi haqida xabar berib qolmasdan, unga qanday murojaat qilish yoʻlini ham aytib oʻtilgan.

2. Prediktiv (taxmin, bashorat qilish). *Click up ilovasida bir million soʻmlik yutuqli oʻyin oʻynalmogʻda. Click up ilovasi orqali kartadan kartaga pul oʻtkazing va aksiya ishtirokchisiga aylaning.* Reklamadan koʻzlangan maqsad, albatta, avvalo ilovaning ommalashishi boʻlsa, keyingi bosqich esa bu ilovadan foydalanish orqali isteʼmolchi oʻz omadini sinab koʻrishi hisoblanadi.

3. Komissiv (vaʼda, taklif qilmoq) [4;338]. *Ogʻriq bezovta qilyaptimi? Forsel express, ogʻriqli dunyoga sizning expressingiz.* Bunda soʻzlovchi oʻz mahsulotini taklif qilish bilan cheklanib qolmasdan, uning ogʻriqqa qarshi eng yaxshi vosita ekanligiga vaʼda beryapti.

4. Aknolejment (tabrik qilmoq, takalluf, ehtirom kabilar). *Endi esa tushlik vaqti, lekin unutmaylik qoʻllaringizda har kuni koʻplab mikroboʻladi. Keling super qahramonlarga aylanamiz, ulardan xalos boʻlamiz. Suyuq Safeguardni bosing, qalin koʻpigi bilan yaxshilab koʻpirtiring va mikroblarni yuvib yoʻqoting. Missiya bajarildi. Ajoyib, super qahramonlar endi tushlikka tayyorsiz. Safeguard mikroblarga qarshi 110 martagacha yuvish.* Yuqorida keltirilgan reklamada shu koʻrinib turibdiki, dastlab ogohlantirish, soʻngra koʻrsatma va natijadan mamnunlik yuzaga kelgan. Bu reklama orqali soʻzlovchi koʻproq bolalarni oʻziga jalb qilishni koʻzlangan, shu bilan birga mahsulotning sifati va foydasiga taʼrif ham chetda qolib ketmagan.

5. Direktiv (iltimos, savol, buyruq, taʼqib kabilar). *Savdolashing. Media Parkda savdolashing va texnikalarni arzon narxda sotib oling.* Bu reklamaning tuzilish jihati buyruq formada boʻlsa ham, semantik jihatdan buyruqni emas, aksincha, taklifni bildiriyapti.

6. Avtoritativlar (ijozat bermoq, maslahat bermoq). *Nima uchun Sof Yogurt? Chunki u konservantlarsiz. Shunaqa sofki, uni muzlatgichda saqlash kerak, hamda u meva boʻlaklari bilan. Tatib koʻr. U mazali va sof. Laktel Sof Yogurti oilamizning sevimli yogurti.* Reklamadagi nutqiy akt xususiyati maslahat va taklifdan iborat. Bunda mahsulotning individ uchun foydali va tabiiy ekanligi ochilib berilgan. Umumiy jihatidan olib qaraydigan boʻlsak, barcha

reklamalarning ostida iste'molchini mahsulotga nisbatan jalb qilish, unga qiziqtirish, tovarni tanishtirish va sotib olishga undash yotadi.

Reklamalar bundan tashqari mavsumga qarab ham ommalashib boradi. Bahor va yoz fasllarida ko'proq allergiyaga qarshi iste'mol qilinadigan dori reklamalari, salqin ichimliklar, muzqaymoq kabi mahsulotlarning reklamalari keng tarqaladi. Misol tariqasida, "Else tea -salqin choy. Chanqoqdan etar xalos. Else tea mevalar, ta'mi kayfiyatga mos" reklamasini keltirishimiz mumkin.

Kuz va qish oylarida shamollashga qarshi dorilarining reklama qilish kengroq yo'lga qo'yiladi. Va, albatta, bunga sabab individning talab va xohishlari muhim ahamiyat kasb etadi.

Bunga qo'shimcha qilib reklamalarda fe'llarning ham o'rinli qo'llanishi perlokativ akt xususiyatini oshirib berishda yordam beradi. Reklamalarda ko'proq so'rang, sotib oling, tanlang, taqqoslang, keling fe'llar qo'llaniladi. Bunga sabab qilib tinglovchining e'tiborini tortish va taklif kiritish semalarini aks etganini ko'rsatib o'tishimiz mumkin.

Xulosa qilib aytadigan bo'lsak, reklamalarning illokutiv akt xususiyatlarida, dastlab, illokutiv maqsad, so'ngra illokutiv maqsadga erish usuli, propozitiv mazmun, tayyorgarlik sharoiti, ya'ni iste'molchi ehtiyojlari uchun qulay manbaa, samimiylik sharoiti (sifati, yaroqliligi, halolligi va shu kabilar) va so'ngida kuchlilik darakajasi (tinglovchiga nutqi orqali yetkazadigan ta'sir) kabi xususiyatlar bo'lishi kerak. Shundagina reklamadan ko'zlangan maqsadning natijasi samaraliroq bo'ladi.

REFERENCES

1. Safarov. Sh. Pragmalingvistika.- Toshkent, 2008. -318 b.
2. Keyt Allan. Lingvistic Meaning. Methodological guide. - London, 1986. -334 p.
3. Austin, J. L. (1975). *How to do things with words*. Urmson, J. O., Sbisà, Marina. (2nd ed.); Cambridge, Mass.: Harvard University Press. [ISBN 978-0674411524](#). [OCLC 181131](#); Bach, Kent. "Speech Acts." *Speech Acts*. Routledge Encyclopedia of Philosophy, n.d. Web. 10 Feb. 2014; Searle, J.R., Vandervecken, D.: *Foundations of Illocutionary Logic*. Cambridge University Press: Cambridge 1985.
4. Xudoyberganova M. She'riyat matnining pragmatik xususiyatlari. *Innovative Development in Educational Activities*. VOLUME 2 | ISSUE 7 | 2023. 338-p.

OZIQ-OVQAT XAVFSIZLIGINI TA'MINLASHDA XALQARO HACCP TAMOYILINING AFZALLIKLARI

Abduraxmanov O.X.

TDAU Katta o'qituvchisi

Obidjon_8108@mail.ru

Asilova F.M.

Toshkent davlat agrar universiteti, assistent

feruzaasilova6@gmail.com

Nasirova Nilufarxon Kabildjanovna

k.f.n.PhD

mukhamedovanilufarkhon@gmail.com

Mullaboyeva Marjona Baxrom qizi

<https://doi.org/10.5281/zenodo.10669924>

***Annotatsiya.** Mazkur maqolada oziq-ovqat xavfsizligini ta'minlashda xalqaro tamoyillarning afzalliklari haqida so'z boradi. Maqola davomida asosli fikr va mulohazalar keltirib o'tilgan.*

***Kalit so'zlar:** Oziq -ovqat zanjiri, xavfsizlik, HACCP tizimi, Xavfli tahlil va keskin nazorat nuqtalari.*

ADVANTAGES OF THE INTERNATIONAL HACCP PRINCIPLE IN ENSURING FOOD SAFETY

***Abstract.** This article talks about the advantages of international principles in ensuring food safety. During the article, reasonable opinions and considerations are mentioned.*

***Key words:** Food chain, safety, HACCP system, Hazard analysis and critical control points.*

ПРЕИМУЩЕСТВА МЕЖДУНАРОДНОГО ПРИНЦИПА ХАССП В ОБЕСПЕЧЕНИИ ПИЩЕВОЙ БЕЗОПАСНОСТИ

***Аннотация.** В данной статье говорится о преимуществах международных принципов в обеспечении безопасности пищевых продуктов. В ходе статьи приводятся обоснованные мнения и соображения.*

***Ключевые слова:** Пищевая цепочка, безопасность, система HACCP, анализ рисков и критические контрольные точки.*

Oziq -ovqat zanjiri - bu oziq -ovqat mahsulotlarini ishlab chiqarish, qayta ishlash, tarqatish, saqlash va tayyorlash kabi tarkibiy qismlarining birlamchi ishlab chiqarishidan tortib iste'molgacha bo'lgan ketma -ket bosqichlaridir. Ko'pincha, oziq -ovqat zanjirini ifodalash uchun fermadan toki stolga yoki fermer xo'jaligidan iste'molchining stoliga kabi iboralar ishlatiladi. Oziq -ovqat zanjiri turli bosqichlarni o'z ichiga oladi va oziq -ovqat xavfsizligini ta'minlash uchun bajariladigan amaliyot va protseduralardan iborat. Shunday qilib, Jahon sog'liqni saqlash tashkiloti (JSST) oziq -ovqat xavfsizligini umumiy mas'uliyat sifatida belgilaydi.

Huquqiy me'yoriy hujjatlarda oziq -ovqat xavfsizligi, bu oziq -ovqat mahsulotlarida yuzaga keladigan fizik, kimyoviy va biologik zararlarni bartaraf etish bo'yicha ko'rilgan chora - tadbirlar majmuidir.

Oziq -ovqat xavfsizligi uchun xavf omillarini quyidagicha ajratish mumkin:



- Nazorat qilinmagan oziq -ovqat mahsulotlarini ishlab chiqarish;
- Atrof muhitning ifloslanishi;
- Oziq -ovqat mahsulotlarining ommaviy ishlab chiqarilishi oshadi;
- Turli xil iste'mol qilish odatlari;
- Ta'lim darajasi va daromad darajasi past;
- Tartibning yo'qligi va nazoratning yo'qligi;
- Oziq -ovqat mahsulotlarini ishlab chiqarishda yangi texnologiyalardan foydalanish;
- Oziq -ovqat mahsulotlarining yaroqlilik muddatini ko'paytirish;
- Aholining tez o'sishi;

Bundan tashqari, mikrobiologik xavflar, biotoksinlar, kimyoviy ifloslanish, mikotoksinlar va oziq -ovqat qo'shimchalari ko'pincha ruxsat etilgan miqdordan oshib ketadi va inson salomatligiga zarar etkazadi.

HACCP tizimi - bu mumkin bo'lgan xatarlarning oldini olishga asoslangan oziqovqat xavfsizligiga tizimli yondashuv. HACCP qisqartmasi inglizcha so'zlarning qisqartmasi – Hazard Analysis and critical control point (xatarlarni tahlil qilish va muhim nazorat nuqtalarini aniqlash). Rus tilidagi versiyada HACCP belgilanadigan belgisi ishlab chiqilgan. HACCP - bu oziq-ovqat mahsulotlari zanjirining mutlaqo barcha bosqichlarida, ishlab chiqarish jarayonining istalgan nuqtasida, shuningdek, xavfli vaziyat yuzaga kelishi mumkin bo'lgan mahsulotni saqlash va sotishda nazoratni ta'minlaydigan oziqovqat xavfsizligini boshqarish tizimi. HACCP tizimi asosan oziq-ovqat ishlab chiqaruvchi kompaniyalar tomonidan qo'llaniladi. Rivojlangan mamlakatlarda har bir ishlab chiqaruvchi o'z mahsulotlarini ishlab chiqarishning barcha texnologik xususiyatlarini hisobga olgan holda HACCP tizimini ishlab chiqadi. Oziq-ovqat sanoati sohasida xatarlarni tahlil qilish sifatida tavsiflangan HACCP «Xavfli tahlil va keskin nazorat nuqtalari» deb ataladi.

XTKNNning maqsadi inson salomatligiga salbiy ta'sir etuvchi elementlarni bartaraf etish choralarini ko'rishdan iborat. Sinov jarayonida oziq-ovqat zanjirining barcha bosqichlari hisobga

olinadi. Ushbu bosqichlar tayyorlash, tayyorgarlik, ishlab chiqarish, tashish, saqlash, qadoqlash va jo'natish sifatida sanab o'tish mumkin. Gigiena sharoitlariga rioya qilish har bir bosqichda zarur.

HACCP Xatarlarni tahlil qilishdan tashqari, tanqidiy fikrlar aniqlangan va amal qilingan. Iste'molchilarning tavakkalchiligi oziq-ovqat mahsulotlarining mikrobiologik, kimyoviy yoki fizik ta'sirlanishiga ta'sir qilishdan kelib chiqadi. Qisqasi, XTKNN oziq-ovqatga yo'naltirilgan sifat kafolati tizimi sifatida qaralishi mumkin.

Ushbu tadqiqotlar natijasida XTKNN quyidagi foyda keltiradi:

- Oziq-ovqat ishlab chiqarish va talablarni olib va to'g'ri ishlashi uchun imkon beradi;
- Oziq-ovqat xavfsizligi uchun samarali usul;
- Kimyoviy, fizik va mikrobiologik xatarlarni bartaraf etish orqali xavfsiz oziq-ovqat mahsulotlarini ishlab chiqarishni ta'minlaydi;
- Oziq-ovqat xavfsizligini ta'minlashning samarali usuli;
- Oziq-ovqat xavfsizligi muammolarini hal qilish uchun pul va vaqtni sarflashni oldini oladi;
- xavfli mahsulotlarni ishlab chiqarish xavfini kamaytiradi, chunki bu jarayonlarning muhim bosqichlarini baholashga imkon beradi;
- mijozlar ishonchini va qoniqishni ta'minlash;
- Bozor ulushini oshiradi;
- KNNni aniqlash orqali moslashuvchanlikni va tajribani oshirish; xarajatlarni kamaytirish va foyda stavkalarini oshirish
- nazoratsiz ishlab chiqarish natijasida hosil bo'lgan mahsulotni yo'qotish;
- Muammoni aniqlash va hal qilishda tizimli yondashuv;
- Birinchi navbatda potentsial xavflar aniqlangan va yo'q qilingan;
- Hujjatlar bilan jarayon nazoratini tasdiqlaydi;
- Sifat kafolati tizimiga osongina moslashish va FAO / VOZ ma'qullashni olish
- amaldagi qoidalarga muvofiq ishlaydi;

Hulosa o'rnida aytadigan bo'lsak, HACCP oziq-ovqat xavfsizligi standarti xalqaro miqyosda oziq-ovqat xavfini boshqarishning eng yaxshi usuli sifatida tan olingan. Ushbu sertifikatga ega bo'lgan korxonalar o'z mijozlarini xavfsiz va sifatli oziq-ovqat bilan ta'minlashga sodiqligini namoyish etadilar. Bu chakana savdo kompaniyalari, xaridorlar va iste'molchilarni oziq-ovqat mahsulotlarining xavfsiz ishlab chiqarilishini ta'minlash uchun zarur bo'lgan boshqaruv tizimlari biznesda mavjudligiga ishontiradi. Ushbu hujjat tufayli mijozlar biznes oziq-ovqat xavfsizligi bilan jiddiy shug'ullanishini bilishadi. Korxonalar oziq-ovqat xavfsizligi xavfini butun ta'minot zanjiri bo'ylab samarali boshqaradi. Mahsulotning izchilligi oshadi va biznes uchun javobgarlik xavfi kamayadi. Ayni paytda, biznes obro'si va raqobatbardoshligi ortib bormoqda.

Muxtasar qilib aytganda, HACCP standarti oziq-ovqat mahsulotlariga kimyoviy, fizik va biologik vositalarning kiruvchi va xavfli kirishini aniqlash uchun sistematik usulni taklif etadi. HACCP tizimi, muammolarni yuzaga kelgandan keyin aniqlashdan ko'ra, uning oldini olishga e'tibor beradi.

REFERENCES

1. Шаймардонович, Ж. Ҳ. (2020). Сиғим электродли дон ва дон маҳсулотларини намлигини ўлчаш ўзгарткичининг умумий ўлчаш хатолигини ҳисоблаш усули. *Science and Education*, 1(6), 74-79.
2. Mihoilovich, E. K., & Xabibulloqli, E. A. (2021). Selection of methods of acceptance inspection in production. *Academica: An International Multidisciplinary Research Journal*, 11(10), 1350-1355.
3. Abdumalikova, Z. I. (2021). Manifestation of Sources of Uncertainty in Measurements. *Central asian journal of theoretical & Applied sciences*, 2(12), 301- 305.
4. Yusupjon, M., & Jamoldinovich, A. E. Photoelectric methods for automatic linear density control cotton tapes. // *International Journal For Innovative Engineering and Management Research*. Vol. 09, Issue 12, Pages: 82-87 DOI: 10.48047/IJEMR/V09/I12/15
5. Йулдашев, Х. Т., Эргашев, К. М., Алихонов, Э. Ж., Иброхимов, Ж. М., & Рустамов, У. С. (2021). Исследование процессов токового усиления в системе полупроводник-газоразрядный промежуток. *Oriental renaissance: Innovative, educational, natural and social sciences*, 1(10), 114-123.

O‘ZBEKISTON “BUTUN JAHON SAVDO TASHKILOTIGA” QO‘SHILISHDAGI AFZALLIKLARI

Asilova F. M.

Toshkent davlat agrar universiteti, assistent

feruzaasilova6@gmail.com

Nasirova Nilufarxon Kabildjanovna

k.f.n.PhD

mukhamedovanilufarkhon@gmail.com

Mullaboyeva Marjona Baxrom qizi

<https://doi.org/10.5281/zenodo.10669979>

Annotatsiya. Mazkur maqolada O‘zbekistonning “Butun jahon savdo tashkilotiga” qo‘shilishdagi afzalliklari yoritib berilgan. Maqola davomida asosli fikr va mulohazalar keltirib o‘tilgan.

Kalit so‘zlar: jahon savdo tashkiloti, strategiya, raqobat, bitim, liberallashtirish, mustahkamlash.

ADVANTAGES OF UZBEKISTAN JOINING THE WORLD TRADE ORGANIZATION

Abstract. This article highlights the advantages of Uzbekistan joining the World Trade Organization. During the article, reasonable opinions and considerations are mentioned.

Key words: World Trade Organization, strategy, competition, agreement, liberalization, strengthening.

ПРЕИМУЩЕСТВА ВСТУПЛЕНИЯ УЗБЕКИСТАНА ВО ВСЕМИРНУЮ ТОРГОВУЮ ОРГАНИЗАЦИЮ

Аннотация. В данной статье освещены преимущества вступления Узбекистана во Всемирную торговую организацию. В ходе статьи приводятся обоснованные мнения и соображения.

Ключевые слова: Всемирная торговая организация, стратегия, конкуренция, соглашение, либерализация, укрепление.

Mamlakatimizda mustaqillik yillarida amalga oshirilgan keng ko‘lamli islohotlar milliy davlatchilik va suverenitetni mustahkamlash, xavfsizlik va huquq-tartibotni, davlatimiz chegaralari daxlsizligini, jamiyatda qonun ustuvorligini, inson huquq va erkinliklarini, millatlararo totuvlik va diniy bag‘rikenglik muhitini ta‘minlash uchun muhim poydevor bo‘ldi. Xalqimizning munosib hayot kechirishi, fuqarolarimizning bunyodkorlik salohiyatini ro‘yobga chiqarish uchun zarur shart-sharoitlar yaratdi.

Iqtisodiyotda ma‘muriy-buyruqbozlikka asoslangan boshqaruv tizimidan mutlaqo voz kechilib, bozor islohotlari bosqichma-bosqich amalga oshirilgani va pul-kredit siyosati puxta o‘ylab olib borilgani makroiqtisodiy barqarorlikni, iqtisodiyotning yuqori sur‘atlar bilan o‘shishini, inflatsiyani prognoz ko‘rsatkichlari darajasida saqlab qolishni ta‘minladi hamda kichik biznes va xususiy tadbirkorlik, fermerlik harakatini rivojlantirish uchun keng imkoniyatlar va qulay sharoitlar yaratilishiga xizmat qildi.

Ayni vaqtda mamlakatimiz bosib o‘tgan taraqqiyot yo‘lining chuqur tahlili, bugungi kunda jahon bozori konyunkturasi keskin o‘zgarib, globallashuv sharoitida raqobat tobora

kuchayib borayotgani davlatimizni yanada barqaror va jadal sur'atlar bilan rivojlantirish uchun mutlaqo yangicha yondashuv hamda tamoyillarni ishlab chiqish va ro'yobga chiqarishni taqozo etmoqda.



Shu bois O'zbekiston Respublikasi Prezidentining 2017-yil 7-fevraldagi "O'zbekiston Respublikasini yanada rivojlantirish bo'yicha Harakatlar strategiyasi to'g'risida" gi PF-4947-sonli Farmonida 2017-2021 yillarda O'zbekiston Respublikasini rivojlantirishning beshta ustuvor yo'nalishi bo'yicha Harakatlar strategiyasi tasdiqlangan. Mazkur strategiyasining 3.1-bandida makroiqtisodiy barqarorlikni yanada mustahkamlash va yuqori iqtisodiy o'sish sur'atlarini saqlab qolish maqsadida xalqaro iqtisodiy hamkorlikni yanada rivojlantirish, jumladan, yetakchi xalqaro va xorijiy moliyaviy institutlar bilan aloqalarni kengaytirish, puxta o'ylangan tashqi qarzlar siyosatini amalga oshirishni davom ettirish, jalb qilingan xorijiy investitsiya va kreditlardan samarali foydalanish lozimligi belgilandi. Shu sababdan 2018 yildan boshlab mamlakatimizda ham JST qo'shilishi bo'yicha ishlar jadallik bilan olib borilmoqda.

Ma'lumki, Jahon savdo tashkiloti (JST) — mamlakatlararo savdo qoidalarini boshqarib turuvchi yagona xalqaro tashkilot hisoblanadi.

Avvalo qayd etish lozimki, JST (WTO, ingl. World Trade Organization)ning asosiy maqsadlaridan biri o'zini- o'zi himoya qilishni kuchaytirish va davlatning ichki bozorini chet el raqobatidan himoya qilish va tovar ishlab chikaruvchilarning tashqi bozorga chiqishini rag'batlantirishga qaratilgan iqtisodiy siyosatdir. Mazkur tashkilot xalqaro tijorat uchun qulay huquqiy tizimni taqdim eta oladigan cheksiz imkoniyat beradi. O'zaro qabul qilingan muhim hujjatlar davlatlarning o'z savdo siyosatlarini kelishilgan mezonlarda olib borishlarida mas'uliyat yuklaydi. Bundan ko'zlangan maqsad — jahon bozorida muvaffaqiyatli faoliyat yuritishda tovarlar va xizmatlarni ishlab chiquvchilar, eksportyor va importyorlarga ko'mak berishdir.

Xalqaro savdoni liberallashtirish, savdo bitimlarining odilligini ta'minlash, iqtisodiy o'sish va xalq farovonligini oshirish JSTning asosiy funksiyalari sirasiga kiradi. JST unga a'zo bo'lgan mamlakatlardan ichki bozorni erkinlashtirishni qat'iy talab qiladi. Ushbu vazifani bajarish esa unchalik oson kechmaydi. Sababi arzon va sifatli mahsulotlar ishlab chiqaruvchi chet el korxonalariga raqobat qila olmagan milliy korxonalar tanazzulga uchrashi ayni haqiqatdir.

So'nggi vaqtlarda O'zbekiston Jahon savdo tashkilotiga tezroq qo'shilish uchun sa'y-harakatlarni jadallashtirdi. Xo'sh, O'zbekiston JSTga a'zo bo'lsa, bundan nima yutadi-yu, nima yutqazadi?

Haqiqatan ham, Jahon savdo tashkilotining dunyo iqtisodiyotidagi o'rnini qanday ekanligiga ko'pchilik qiziqadi. Bu borada juda ko'plab mutaxassislar o'z fikrlarini bildirgan. Ushbu tashkilot dunyoda o'yin qoidalarini begilovchi yoki xalqaro savdoni tartibga soluvchi tashkilot hisoblanadi. Jahon savdo tashkilotining uchta muhim tamoyili mavjud. **Birinchisi** – xalqaro savdoni liberallashtirish hisoblanadi. **Ikkinchisi** – tashkilotga a'zo mamlakatlar o'rtasidagi savdo bitimlarining oshkora bo'lishini ta'minlash. **Uchinchisi** – mamlakatlararo raqobat muhitini tashkil qilish. Ya'ni ushbu tashkilot mamlakat ichidagi monopolist kompaniyalar va protektanizm siyosatiga barham beruvchi tashkilot hisoblanadi.

Bundan tashqari, Ayni paytda O'zbekiston eksporterlarining bir nozik tomoni bor – bizning atrofimiz quruqlik bilan o'ralgan. Juda ko'p davlatlar dengizga tutash yoki bitta davlatni kesish bilan mahsulot ishlab chiqaruvchilar dengizga chiqishi mumkin. Ya'ni, ular o'zining eksport mahsulotlarini arzonigina dunyo bozoriga olib chiqa oladi. Bizning davlatdagilar esa mana shu jihatdan yutqazib, eksport bozoriga arzon mahsulotlarni taklif qila olmaydi.

Buni qanday qilib arzon qilish mumkin? Birinchi o'rinda, logistika xarajatlarini kamaytirish kerak. Qanday kamaytirsak bo'ladi? JSTga a'zo bo'lsak, birinchi o'rinda tariflar kamayadi. Tarif kamaysa, ko'proq mahsulot kirib keladi. Ko'proq mahsulot bu ko'proq taklif degani. Ko'proq taklif bu arzonroq narx va ko'proq tovarlar degani. Mana shu holatda eksporterlar ham yutishi mumkin.

Ularga raqobatchilar kirib kelyapti-ku, deyishimiz mumkin. Bir narsani unutmashimiz kerakki, JSTga a'zo bo'lish orqali arzon mahsulotlar nafaqat iste'molchilarga, balki ishlab chiqaruvchilarga ham yetkaziladi. Xomashyo endi arzonroq kirib kela boshlaydi. Siz biron narsani ilgari 100 dollarga olsangiz, endi o'sha narsani 80-70 dollarga olishingiz mumkin. Nafaqat bozordagi narsalarning arzonlashishiga, balki ishlab chiqaruvchilarning o'ziga ham mahsulotning tannarxini arzonlatib, dunyo bozorida imkoniyatlar beradi.

Bundan tashqari, investorlarga ham «O'zbekistonga bema'lol boraveringlar, endi islohotlar ortga qaytmaydi», degan ishonch beradi. Bu O'zbekistonning investitsion jozibadorligini ham oshiradi.

Yuqoridagi belgilangan maqsadlarga erishish uchun, bugungi kunda O'zbekiston Respublikasi Prezidentining 02.06.2023 yildagi PQ-181-sonli qaroriga asosan yurtimizda JST qo'shish bo'yicha keng ko'lamli ishlar olib borilmoqda.

Xulosa qilib etadigan bolsak, JSTga a'zo bo'lish tabiatan murakkab bo'lib, iqtisodiyotning barcha sohalariga ta'sir qiladi va nafaqat mamlakatning tashqi savdo rejimiga (bojxona stavkalari, texnik reglament, sanitariya va fitosanitariya tadbirlari va boshqalar), qishloq xo'jaligi (qishloq xo'jaligini davlat tomonidan qo'llab-quvvatlash), iqtisodiyot, narxlarni tartibga solish va boshqalar), intellektual mulk, xizmatlar (chet el kompaniyalari xizmatlari), davlat buyurtmalari, iqtisodiyotni davlat tomonidan tartibga solish va boshqalarni tartibga solishga ham o'zgarishlar kiritadi. Xalqaro hamjamiyat, shu jumladan mamlakatimizning asosiy savdo sheriklari, O'zbekistonni jahon savdosiga yanada ochiqroq qo'shilishini qo'llab-quvvatlaydi va O'zbekistonning JSTga a'zo bo'lish jarayoniga har tomonlama yordam beradi. Xususan, Yevropa Ittifoqi O'zbekistonning Jahon Savdo Tashkilotiga (JST) a'zo bo'lish jarayonini moliyalashtirish uchun 5 million yevro miqdorida grant ajratdi. Tomonlar o'rtasidagi bitim 2019-yil 11-noyabrda Bryusselda imzolangan va Jahon savdo tashkilotiga a'zo bo'lish jarayonida, shu jumladan, zarur hujjatlarni tayyorlashda, o'zbekistonlik mutaxassislarning JST

shartnomalari bo'yicha bilimlarini oshirishda O'zbekistonga yordam ko'rsatishni nazarda tutadi. Mamlakatlarning JST ga a'zo bo'lishi ushbu davlatlardagi iqtisodiy rivojlanish hamda mamlakatdagi monopoliyani bartaraf etishning asosiy omil bo'lib xizmat qilmoqda.

REFERENCES

1. O'zbekiston respublikasining jahon savdo tashkilotiga a'zo bo'lish jarayonini jadallashtirishga doir qo'shimcha chora-tadbirlar to'g'risida O'zbekisto respublikasi prezidentining qarori. 05.06.2023y.
2. https://www.wto.org/english/thewto_e/whatis_e/tif_e/org6_e.htm
3. Baturina, Valentina, Jakhonghir Muinov and Evgenia Elfimova (2019): Uzbekistan on its Way to the WTO: Risks and Benefits for the Textile and Apparel Industries, Uzbekistan Economy, 88-93 <http://www.uzbearingpoint.com/files/3/a11.pdf>
4. Asia pacific trade and investment report 2018. Recent Trends and Developments. <https://www.unescap.org/sites/default/d8files/knowledgeproducts/Uzbekistan.pdf>
5. Omuraliev E.K. Biz o'zaro munosabatlarni kengaytirish uchun juda ko'p imkoniyatlarga egamiz. Qirg'iziston Respublikasining JSTga a'zoligi to'g'risida // AKIpress. 1996 yil - № 36.
6. Ponkratova L.A., Chjao Xing. Xitoyning tashqi savdosi: tarkibiy o'zgarishlarni dinamikasi va baholash xususiyatlari. Milliy manfaatlar: ustuvor yo'nalishlar, 2021yil. 2 (95), bet. 44-53. 3. Jahon savdo tashkiloti rasmiy sayti ma'lumotlari www.wto.org

ИЗУЧЕНИЕ АНГЛИЙСКОГО ЯЗЫКА С ПОМОЩЬЮ КОМПЬЮТЕРНЫХ ТЕХНОЛОГИЙ

Носирова Дилноза Ризокуловна

Преподаватель Азиатского международного университета.

<https://doi.org/10.5281/zenodo.10671678>

Аннотация. Эта статья рассматривает эффективное использование интерактивного цифрового инструмента *Baamboozle* в английских языковых уроках для увлекательного и интерактивного обучения. Автор подчеркивает преимущества платформы *Baamboozle*, такие как наличие разнообразных игровых шаблонов, способность создавать персонализированные игры, содействие коллективному обучению, возможность мгновенной обратной связи и развитие широкого спектра языковых навыков. В статье акцентировано внимание на значимости использования *Baamboozle* в уроках английского языка для усиления мотивации студентов, содействия коллективному обучению и развития ключевых языковых навыков.

Ключевые слова: английского языка, платформы *Baamboozle*, персонализированные игры.

LEARNING ENGLISH USING COMPUTER TECHNOLOGY

Abstract. This article examines the effective use of the interactive digital tool *Baamboozle* in English language lessons for engaging and interactive learning. The author highlights the benefits of the *Baamboozle* platform, such as the availability of a variety of game templates, the ability to create personalized games, the promotion of collaborative learning, the ability to provide instant feedback, and the development of a wide range of language skills. The article focuses on the importance of using *Baamboozle* in English lessons to enhance student motivation, promote collective learning and develop key language skills.

Keywords: English language, *Baamboozle* platform, personalized games.

Введение

Baamboozle — это увлекательный интерактивный цифровой инструмент, который можно использовать на уроках английского языка, чтобы заинтересовать учащихся и закрепить их знания. Эта онлайн-платформа позволяет учителям создавать и настраивать цифровые игры, такие как викторины, карточки и кроссворды, что делает изучение английского языка более приятным и интерактивным для учащихся.

Одним из преимуществ использования *Baamboozle* на уроках английского языка является то, что он предлагает множество игровых шаблонов и тем, которые можно адаптировать в соответствии с конкретными потребностями и интересами учащихся. Это позволяет учителям создавать увлекательные и интерактивные уроки, соответствующие различным стилям обучения и способностям. Включая игры в свои уроки, учителя могут сделать процесс обучения более увлекательным и увлекательным, помогая ученикам сохранять мотивацию и интерес к преподаваемому материалу.

Более того, *Baamboozle* позволяет проводить совместное обучение, поскольку учащиеся могут работать вместе в группах или парах, решая викторины и головоломки. Это не только улучшает навыки командной работы и общения, но и способствует

развитию чувства товарищества среди студентов, создавая позитивную и благоприятную среду обучения.

Еще одним преимуществом использования Vaamboozle на уроках английского языка является то, что он обеспечивает мгновенную обратную связь для учащихся, позволяя им отслеживать свой прогресс и определять области, требующие улучшения. Эта оценка в режиме реального времени помогает учащимся оценить свое понимание материала и позволяет учителям соответствующим образом корректировать свои стратегии преподавания.

Кроме того, Vaamboozle — это универсальный инструмент, который можно использовать для развития широкого спектра навыков английского языка, включая грамматику, словарный запас, понимание прочитанного и правописание. Учителя могут создавать собственные игры, ориентированные на конкретные языковые навыки, что облегчает учащимся практику и закрепляет обучение в увлекательной и интерактивной форме.

В целом, Vaamboozle — ценный ресурс для учителей английского языка, которые хотят улучшить свои уроки и вовлечь учащихся в процесс обучения. Включив цифровые игры в свою учебную программу, учителя могут сделать изучение английского языка более приятным, интерактивным и эффективным для учащихся. Vaamboozle с настраиваемыми функциями и разнообразными игровыми шаблонами представляет собой универсальный инструмент, который можно использовать для создания увлекательных и динамичных уроков, отвечающих индивидуальным потребностям и интересам учащихся.

Несомненно, цифровые медиа и компьютеры стали «культурно доминирующей средой» нашего времени (Twiner et al., 2010). Если утверждения Пренского (2001) верны, то все больше и больше студентов будут подвергаться этому. Учителя также являются цифровыми аборигенами, а это означает, что они родились после 1980 года, привыкли и планируют использовать технологии во всех сферах своей жизни, включая изучение языка. Итак, я хотел бы сделать мой урок более увлекательным и увлекательным, используя игру, которую я создал с помощью инструмента под названием «Vaamboozle». Я бы хотел организовать эту игру для своего урока разговорной речи, чтобы просмотреть прочитанное. Название чтения — «Ритуал быстрого питания». Я представил это чтение на пятой неделе обучения, поэтому сейчас я делаю интерактивный онлайн-вопрос для обсуждения на уроках разговорной речи моих студентов, используя «Vaamboozle». Я задал 10 вопросов, все это открытые вопросы. Учитель должен показывать эту игру на экране, поэтому это одно из преимуществ «Vaamboozle», учащимся не нужны телефоны или доступ в Интернет, чтобы играть в нее, по сравнению с викторинами. например, в Кахуте, где ученикам нужен хороший доступ в Интернет, что иногда проблематично, потому что некоторые из моих учеников не используют смартфоны во время занятий, их родители не разрешают им иметь смартфоны, они используют мобильные телефоны без доступа в Интернет, в то время как другие ученики могут его не иметь. мегабайты интернета или сигнал в классе.

Итак, «Vaamboozle» — отличный вариант для всех — учителей и учеников. В «Vaamboozle» можно играть близко или далеко. В нее может играть один человек или группа людей. Чтобы победить, вам придется ответить на ряд вопросов. В игре есть разные

раунды, и в каждом раунде есть определенное количество вопросов. Каждый правильный ответ приносит игроку или команде очки. В конце игры побеждает игрок или команда, набравшая наибольшее количество очков. Итак, в моей игре «Vaamboozle» ученики делятся на две группы, и каждая группа должна найти ответы с помощью одноклассников. Есть кнопка «Проверить», которую преподаватель нажимает после каждого ответа. Правильный ответ затем отображается на экране. Ответы на некоторые вопросы могут быть разными. Таким образом, учитель может согласиться, если ответ тоже хороший. За каждый правильный ответ начисляется несколько баллов. Эти очки определяют, какая группа в итоге победит. Почему я хочу выбрать «Vaamboozle»? Причина в том, что учащиеся могут проверить свои навыки и узнать что-то новое с помощью «Vaamboozle» в веселой и динамичной форме. Стиль игры может помочь учащимся получить удовольствие и запомнить то, что они изучают. Мы можем создавать и модифицировать тесты в игре, что позволяет легко адаптировать материал к желаниям и потребностям ваших учеников. Они могут играть и соревноваться друг с другом, что способствует как хорошей конкуренции, так и дружбе.

Поскольку в «Vaamboozle» есть многопользовательские функции, учащиеся могут работать вместе, преодолевая задания и преодолевая препятствия. Эта увлекательная часть мотивирует людей участвовать, критически мыслить и ясно общаться. Интерактивная часть «Vaamboozle» также делает изучение языка увлекательным и интересным для студентов. Вместо стандартных упражнений или процедур учащиеся могут участвовать в викторинах и заданиях, что поддерживает их мотивацию и помогает им в процессе обучения. Многопользовательская функция Vaamboozle позволяет учащимся работать вместе и соревноваться друг с другом в дружеской обстановке, делая процесс обучения увлекательным и увлекательным.

Платформа имеет отслеживание производительности и аналитику, которые позволяют преподавателю оценивать работу отдельного человека или группы, находить области для улучшения и оставлять отзывы. По словам Хэтти (2009), обратная связь является одним из наиболее важных результатов большого метаанализа образовательных исследований и оказывает огромное влияние на успеваемость учащихся. «Vaamboozle» также поощряет новые идеи и обмен информацией.

Наконец, «Vaamboozle» позволяет учащимся создавать и делиться своими играми, поскольку, по словам Хэнсона-Смита (2018), учащиеся могут использовать инструменты для создания персонализированных викторин, игр и карточек, включая терминологию и примеры, извлеченные из различных медиа-источников, таких как аудио и видео. Это создает сообщество, в котором студенты могут работать вместе, изучая язык и помогая друг другу. Это также может заинтересовать студентов в обучении за пределами университета, что важно, поскольку одна из основных идей образования заключается в том, что студенты должны иметь возможность работать вместе для достижения общих целей вне школы (Sloan Consortium, 2012).

Заключение

В целом, «Vaamboozle» — отличный выбор для задач обзора, поскольку в нем есть забавные игры, простой в использовании дизайн, функции, которые отслеживают ваш прогресс, и функции, поощряющие творчество. Это дает студентам интересный и

полезный способ улучшить свои языковые навыки во время совместной работы. Статья Варшауэра и Хили (1998) «Технология и приобретение второго языка» представляет собой текст из курса, подтверждающий мое решение.

REFERENCES

1. Nosirova, D. (2024). EVALUATION IN ENGLISH LANGUAGE INSTRUCTION: A THOROUGH EXAMINATION. *Modern Science and Research*, 3(1), 497–503.
2. Rizoqulovna, N. D. (2023). LEARNING ENGLISH AS A SECOND LANGUAGE: CHALLENGES AND STRATEGIES.
3. Dilnoza Rizoqulovna, N. (2023). Assessment in English Language Teaching: A Comprehensive Analysis. *American Journal of Language, Literacy and Learning in STEM Education* (2993-2769), 1(10), 660–665.
4. Nosirova, D. (2023). HARNESSING DIGITAL TOOLS FOR ENGLISH LANGUAGE LEARNING. *Modern Science and Research*, 2(10), 39–44.
5. Nosirova, D. (2023). USING DIDACTICAL GAMES IN SPEAKING LESSONS. *MODERN SCIENCE AND RESEARCH*, 2(10), 706–709.
6. Nosirova, D. (2023). SECOND LANGUAGE ACQUISITION AND THE ROLE OF DIDACTIC GAMES IN SLA. *Modern Science and Research*, 2(5), 1143–1145.
7. Nosirova, D. (2023). LEARNING ENGLISH AS A SECOND LANGUAGE: CHALLENGES AND STRATEGIES. *Modern Science and Research*, 2(9), 165–170.
8. Носирова, Д. Р. (2023). ИЗУЧЕНИЕ ИНОСТРАННОГО ЯЗЫКА И РОЛЬ ДИДАКТИЧЕСКИХ ИГР В ИЗУЧЕНИИ ИНОСТРАННОГО ЯЗЫКА. *Educational Research in Universal Sciences*, 2(4), 256-260.
9. Носирова, Д. Р. (2023). ТИПОЛОГИЧЕСКАЯ ХАРАКТЕРИСТИКА ЧАСТЕЙ РЕЧИ РУССКОГО, УЗБЕКСКОГО И АНГЛИЙСКОГО ЯЗЫКОВ И МЕТОДИКА ИХ ОБУЧЕНИЯ В НАЧАЛЬНЫХ КЛАССАХ. *PEDAGOGS journali*, 1(1), 87-87.
10. Носирова, Д. Р. (2022). ТВОРЧЕСКИЕ СПОСОБЫ ОБУЧЕНИЯ ЧАСТЯМ РЕЧИ НА УРОКАХ РУССКОГО ЯЗЫКА В НАЧАЛЬНЫХ КЛАССАХ. *PEDAGOGS journali*, 1(1), 66-68.
11. Nosirova, D. (2023). TYPOLOGICAL CHARACTERISTICS OF THE PARTS OF SPEECH OF THE RUSSIAN, UZBEK, AND ENGLISH LANGUAGES AND THEIR TEACHING METHODS IN PRIMARY EDUCATION. *Modern Science and Research*, 2(4), 564–567.
12. Nosirova, D. (2023). LEARNING GRAMMAR THROUGH CONTEXT: ENHANCING LANGUAGE PROFICIENCY. *Modern Science and Research*, 2(7), 349–351.
13. Nosirova, D. (2023). TYPOLOGICAL CHARACTERISTICS OF THE PARTS OF SPEECH OF THE RUSSIAN, UZBEK, AND ENGLISH LANGUAGES AND THEIR TEACHING METHODS IN PRIMARY EDUCATION. *Modern Science and Research*, 2(4), 564-567.
14. Jabborova Aziza Jobirovna. (2023). THE CATEGORY OF ASPECT IN ENGLISH GRAMMAR. *Academia Science Repository*, 4(05), 10–27. Retrieved from <http://academiascience.com/index.php/repo/article/view/443>

15. Aziza Jabborova Jobirovna. (2023). Effective Classroom Management: Strategies for Teachers. *American Journal of Language, Literacy and Learning in STEM Education* (2993-2769), 1(10), 444–450. Retrieved from <http://grnjournal.us/index.php/STEM/article/view/2133>
16. Aziza Jabborova Jobirovna. (2023). Qualities of an Ideal Teacher. *American Journal of Language, Literacy and Learning in STEM Education* (2993-2769), 1(10), 437–443. Retrieved from <http://grnjournal.us/index.php/STEM/article/view/2132>
17. Jobirovna, A. J. (2023). Engaging Classroom Strategies: Fostering Active Participation among Students . *American Journal of Language, Literacy and Learning in STEM Education* (2993-2769), 1(9), 155–161. Retrieved from <http://grnjournal.us/index.php/STEM/article/view/1379>
18. Jabborova , A. (2023). THE LECTURER OF HISTORY AND PHILOLOGY DEPARTMENT, ASIA INTERNATIONAL UNIVERSITY. *Modern Science and Research*, 2(9), 97–108. Retrieved from <https://inlibrary.uz/index.php/science-research/article/view/23905>
19. Tasheva, N. (2023). EXPRESSION OF LEXICAL-SEMANTIC AND SOCIO-SPIRITUAL PARAMETERS IN THE CREATION OF GREAT HUMAN FIGURES IN ENGLISH RENAISSANCE DRAMA. *Академические исследования в современной науке*, 2(21), 50-57.
20. Tasheva, N. (2023). LINGUISTIC AND STYLISTIC FEATURES OF THE TRAGEDY" TAMERLANEE THE GREAT". *Общественные науки в современном мире: теоретические и практические исследования*, 2(8), 11-
21. 14.
22. Berdiyeva, S. U. (2023). THE DIFFERENCE BETWEEN GAME-BASED LEARNING AND GAMIFICATION [Data set]. Zenodo.
23. Berdiyeva, S. (2023). BENEFITS OF TEACHING FOREIGN LANGUAGES THROUGH ROLE-PLAYING ACTIVITIES. *MODERN SCIENCE AND RESEARCH*, 2(10), 723–729. <https://doi.org/10.5281/zenodo.10034991>
24. Berdiyeva, S. (2023). A STORY-BASED APPROACH IN TEACHING FOREIGN LANGUAGE. *Modern Science and Research*, 2(10), 262-266.
25. Berdiyeva, S. (2023). THE IMPORTANCE OF ROLE PLAYING ACTIVITIES IN IMPROVING LEARNERS’LANGUAGE SKILLS. *Modern Science and Research*, 2(9), 75-78.
26. Bafoeva, R. (2023). NEW METHODS OF TEACHING FOREIGN LANGUAGES. *Modern Science and Research*, 2(10), 58-63.
27. Pirmanovna, N. G., & Bafoeva, R. (2022). NATIONAL AND CULTURAL PROVERBS IN ENGLISH AND UZBEK LANGUAGES AND THEIR UNIVERSAL FEATURES. *Новости образования: исследование в XXI веке*, 1(4), 500-503.
28. Shodieva, M. (2023). UNDERSTANDING SOCIOLINGUISTIC APPROACH IN THE ENGLISH CLASSROOM. *Modern Science and Research*, 2(10), 64-68.
29. Maftunabonu, S. (2023). THE DIFFERENCE BETWEEN TRADITIONAL AND MODERN TEACHING METHODS. *Modern Science and Research*, 2(10), 829-831.

30. Ollomurodov, A. (2023). CINEMA DISCOURSE ANALYSIS AND THEORETICAL FOUNDATIONS IN LINGUISTICS. *Modern Science and Research*, 2(10), 500–505.
31. Sulaymonovna, Q. N., Tashpulatovna, K. M., & Orifjonovich, O. A. (2023). COGNITIVE AND LINGUOCULTURAL CHARACTERISTICS OF.
32. Khalilova, K. (2023). GROUPING ACTIVITIES FOR ENGLISH LESSONS: FOSTERING COLLABORATION AND LANGUAGE DEVELOPMENT. *Modern Science and Research*, 2(10), 69–74.
33. Xalilova, K., & Atoyeva, D. (2023). THE USAGE OF IDIOMS IN SPEAKING. *Modern Science and Research*, 2(9), 362-364.
34. Tursunova, M. (2023). USING INDUCTIVE AND DEDUCTIVE APPROACH IN TEACHING GRAMMAR. *Modern Science and Research*, 2(10), 11-17.
35. Tursunova, M. (2023). ROLE OF THE 4C METHOD IN LANGUAGE TEACHING. *Science and innovation in the education system*, 2(11), 75-83.
36. Shokir o'g'li, S. U. (2023). MAHALLANING JAMIYAT IJTIMOIIY TARAQQIYOTIDAGI O'RNI. *Научный Фокус*, 1(6), 369-371.
37. Sadullayev, U. (2023). ABOUT THE EMERGENCE OF THE CONCEPT OF NEIGHBORHOOD. *Modern Science and Research*, 2(12), 722-727.
38. Нарзуллаева, Ш. Б. (2023). ПРОБЛЕМА НРАВСТВЕННОГО ВЫБОРА В РОМАНЕ Ю. БОНДАРЕВА «БЕРЕГ». *Новости образования: исследование в XXI веке*, 2(13), 240-244
39. НАРЗУЛЛАЕВА, Ш. Б. (2023). ПЕРСПЕКТИВЫ РАЗВИТИЯ МЕТОДИКИ ОБУЧЕНИЯ ЯЗЫКУ. *Ustozlar uchun*, 44(6), 183-186.
40. Bobojonova, D. . (2023). ANALYSIS OF IDIOMS THAT PRESERVE BOTH FORM AND CONTENT IN MAHMUD KASHGARI'S "DEVONU LUG`OTIT TURK". *Modern Science and Research*, 2(9), 64–67. Retrieved from <https://inlibrary.uz/index.php/science-research/article/view/23909>
More Citation Formats
41. Bobojonova, D. (2023). MAHMOUD QOSHGARI'S "DEVONU LEXICOTIT TURK" AND ITS PLACE IN LINGUISTICS. *Modern Science and Research*, 2(10), 538–540. Retrieved from <https://inlibrary.uz/index.php/science-research/article/view/24506>
42. Xasanova, S. (2024). DIFFERENCE BETWEEN PROVERB AND SAYING. *Modern Science and Research*, 3(1), 140–147. Retrieved from <https://inlibrary.uz/index.php/science-research/article/view/27853>
43. Shaxnoza Baxadirovna, X. (2023). PROVERBS IN THE LEXICOGRAPHICAL ASPECT. *International Journal of Formal Education*, 2(12), 429–437. Retrieved from <http://journals.academiczone.net/index.php/ijfe/article/view/1771>
44. Xasanova, S. (2023). STRUCTURAL – SEMANTIC CHARACTERISTICS OF PROVERBS. *Modern Science and Research*, 2(12), 619–625. Retrieved from <https://inlibrary.uz/index.php/science-research/article/view/27109>

ЗАМОНАВИЙ АХБОРОТ КОММУНИКАЦИЯ ТЕХНОЛОГИЯЛАРИДАН Фойдаланиб АХБОРОТ-ТАЪЛИМ МУҲИТИНИ ЯРАТИШ

Балгаева И.Т.

ЎзДЖТСУ., П.ф.н., профессор в.в.б

Фозилов Х.Қ.

ЎзДЖТСУ. Доцент

Тулаганов Ш.Ф.

ЎзДЖТСУ., PhD

Казоқов Р.Т.

ЎзДЖТСУ., ўқитувчи

Джўрабаев А.М.

ЎзДЖТСУ., ўқитувчи.

<https://doi.org/10.5281/zenodo.10671849>

Аннотация. Мақолада ахборот-коммуникация технологияларидан фойдаланган ҳолда таълим муҳитини яратиш ва уларни янги педагогик технологияларга татбиқ қилиш таҳлил қилинган.

Калим сўзлар: Ахборот таълим ресурсларини, кадрлар тайёрлаш миллий модели, электрон дарслик билан ишлаш кўникма ва малакалари, кадрлар тайёрлаш миллий модели.

CREATING AN INFORMATION-EDUCATIONAL ENVIRONMENT USING MODERN INFORMATION AND COMMUNICATION TECHNOLOGIES

Abstract. The article analyzes the creation of an educational environment using information and communication technologies and their application to new pedagogical technologies.

Keywords: Information educational resources, national model of personnel training, skills and competencies for working with electronic textbooks, national model of personnel training.

СОЗДАНИЕ ИНФОРМАЦИОННО-ОБРАЗОВАТЕЛЬНОЙ СРЕДЫ С ИСПОЛЬЗОВАНИЕМ СОВРЕМЕННЫХ ИНФОРМАЦИОННО- КОММУНИКАЦИОННЫХ ТЕХНОЛОГИЙ

Аннотация. В статье анализируется создание образовательной среды с использованием информационно-коммуникационных технологий и их применение к новым педагогическим технологиям.

Ключевые слова: Информационные образовательные ресурсы, национальная модель подготовки кадров, навыки и компетенции для работы с электронными учебниками, национальная модель подготовки кадров.

Таълим муассаси ахборот таълим ресурсларини яратиш ва уни бошқаришда, айниқса у имконияти чекланган ўқувчиларга мўлжалланган бўлса, тизимли ёндашувни жорий қилиш талаб этилади. Ушбу ёндашувнинг дастлабки босқичида замонавий таълим мазмунига мос равишда таълим муассасаси ахборот-таълим муҳити мақсади белгиланади. Педагогик фаолиятда таълим мақсади тизимлаштирувчи вазифани бажаради. Айнан белгиланган мақсад таълим мазмуни, мақсади ва ташкилий шакллари танлаш учун асос бўлиб хизмат қилади. Замонавий таълимнинг мақсади - мутахассис модели талабларига

мос равишда шакллантириладиган билим, кўникма ва малакалар тизимидан таркиб топиб, у тегишли таълим стандартларида ўз аксини топади. Бундан ташқари республикамиз Кадрлар тайёрлаш миллий модели талабларига кўра талаба шахси педагогик жараён объектигина бўлиб қолмасдан, унинг субъектига ҳам айланиб бормоқда. Бундан ҳолатларда талаба мустақил таълимнинг аҳамияти ортади ва қуйидаги кўникма ва малакаларни шакллантириш талаб этилади:

1. Мустақил таълим олишни режалаштириш кўникма ва малакалари:

- мустақил фаолият юритишнинг шахсий режасини тузиш;
- режа асосида мақсадли фаолият юритиш;
- ўз фаолиятини назорат қилиб, унга зарур тузатишлар киритиб бориш.

2. Интернет илмий ва ўқув ахборотларидан фойдалана олиш кўникма ва малакалари:

- илмий ва ўқув ахборотлари мустақил аниқлаш;
- янги ахборотларни мустақил таҳлил қилиш ва баҳолай олиш;
- ҳал этилиши лозим бўлган муаммо нуқтаи назаридан Интернетдан ахборот манбаларини қидириш ва топиш;
- олинаётган ахборотлар мазмунидаги янги ва истиқболли янгиликларни кўра олиш.

3. Электрон таълим ресурслари устида ишлаш кўникма ва малакалари:

- электрон қўлланмалар ва каталоглардан тизимли равишда фойдаланиш;
- Интернетдан олинган илмий, ўқув ва бошқа адабиётлар рўйхатини библиография қоидалари асосида юрита олиш.

4. Замонавий ахборот технологиялари воситалари орқали тақдим этилган маърузаларни ўзлаштириш кўникма ва малакалари:

- маърузалар мавзуси ва режасини, адабиётлар рўйхатини белгилаб олиш;
- тақдим этилган ахборотларни тўғри қабул қилиш;
- асосий муаммо, ғоя ва хулосаларни ажрата олиш;
- асосий мазмунни ўз сўзлари билан қисқача ёзиб олиш;
- тақдим этилган ахборотларни қайта ишлаш, сақлаш ва улар мазмунини таълимий мақсадларда қўллаб бориш.

5. Электрон дарслик билан ишлаш кўникма ва малакалари:

- электрон дарслик билан умумий ҳолатда танишиш, унинг муаллифи, мазмуни, хулосаси, иллюстрациялари ҳамда аннотацияларини билиш;
- электрон дарсликнинг мантикий тузилмасини ажратиб олиш;
- ўрганилаётган мавзунини тўлақонли тушуниб олиш учун қўшимча қўлланмалар: анимация, луғат, энциклопедия, маълумотномалардан фойдалана олиш;
- олинган маълумотларни тезислар, конспектлар кўринишида қайд этиб бориш.

Электрон таълим ресурслари қуйидаги учта асосий вазифаларни бажаради:

1) ташқи ресурс субъектларига замонавий ахборот технологиялар ёрдамида таълим муассасасининг ахборот-таълим ресурслар тўғрисида тасаввур ҳосил қилишга ёрдамлашиш;

2) таълим муассасаси ходимларининг ўзаро ҳамкорлигини ошириш ва ўзаро ахборот-таълим ресурслари алмашиши муҳитини юзага келтириш;

3) таълим муассасасида ахборот-таълим ресурс воситалари орқали самарали ахборот алмашинувини ташкил этиш ва бошқариш.

Таълим муассасасида ахборот-таълим муҳити мақсадини белгилаш учта жараённинг даврий кетма-кетлигини эътиборга олган ҳолда амалга оширилади:

- биринчи даврда ахборот ресурс таҳлил қилиш натижалари ўрганилади;
- иккинчи даврда - мос равишда амалга ошириладиган тадбирлар белгилаб олинади;
- учинчи даврда бевосита таълим муассасасининг ахборот-таълим ресурсларининг мақсади ишлаб чиқилади.

Электрон таълим ресурсларининг мақсади таълим оловчи шахсига қўйиладиган талаблар билан бевосита боғлиқ ҳолда ишлаб чиқилади. Ўз навбатида таълим оловчи шахсини шакллантиришда таълим муассасини битиргандан кейинги меҳнат фаолияти давомида доимий равишда ўз-ўзини ривожлантириб боришига қаратилган сифатларни таркиб топтиришга алоҳида эътибор қаратилади. Шу ўринда, таъкидлаш жоизки республикамизда амалга оширилаётган таълим ислохатлари «касб» тушунчасига янгича талқинда қарашни талаб этмоқда.

Кадрлар тайёрлаш миллий модели талабларига кўра замонавий касб эгаси тайёр касбий билимлар тўпламини эгаллаганлиги билан эмас, балки касбий жиҳатдан ривожланишга хизмат қилувчи қобилиятларга эгаллиги, ўз касбий даражасини таҳлил қила олиши, жамият ва ишлаб чиқаришнинг янгиланиб бораётган талабларига мос равишда янги билимларни ўзлаштиришга тайёрлиги билан тавсифланади. Санаб ўтилган сифатлар асосини бутун умр давомида янги билимларни эгаллаш орқали узлуксиз касбий тайёргарликни амалга оширишга қаратилган ривожланиш жараёни ташкил қилади.

REFERENCES

1. Kazakov R. T. et al. MULTIMEDIA SYSTEMS AND DISTANCE LEARNING TECHNIQUES IN SPORTS SOX //Modern Science and Research. – 2023. – Т. 2. – №. 9. – С. 99-105.
2. Kazakov R. T., Rasulov Q. Q. TRAINING IN INTERNATIONAL WRESTLING TECHNIQUES AND TACTICS //Modern Science and Research. – 2023. – Т. 2. – №. 9. – С. 180-186.
3. Yusupova N. R. SOCIO-GENDER ASPECTS OF MODERN WOMEN'S SPORTS //Modern Science and Research. – 2023. – Т. 2. – №. 9. – С. 118-124.
4. Kazakov R. T. THE MAIN PHYSICAL QUALITIES OF ATHLETES //Modern Science and Research. – 2023. – Т. 2. – №. 6. – С. 719-725.
5. Kazakov R. THE METHOD OF IMPROVING PHYSICAL AND SPECIAL PHYSICAL FITNESS INDICATORS OF SHORT-DISTANCE RUNNERS //Журнал иностранных языков и лингвистики. – 2023. – Т. 6. – №. 2.
6. Казоқов Р.Т., Абдиев Б.С., Джўрабаев А.М., Бўриев Б.Ў. Спортчилар тайёрлаш тизимини бошқарув асослари турлари. // "OMMAVIY SPORT TADBIRLARINI TASHKIL ETISH: MUAMMOLAR, TENDENSIYALAR VA ISTIQBOLLAR" ЎзДЖТСУ, 1, 530-538

7. Kazoqov R., Jo'raqo'ziev O., Eshpo'latov S. ҚИСКА МАСОФАГА ЮГУРУВЧИ СПОРТЧИЛАРНИНГ МАШҒУЛОТ ДАВРЛАРИНИ ТУЗИЛИШИ //Modern Science and Research. – 2023. – Т. 2. – №. 4. – С. 5-11.
8. Qutlimurodov I. X., Kazoqov R. T., Bo'ronov A. B. FUTBOLDA INNOVATSION TECHNOLOGIYALARNI QO'LLASH //Академические исследования в современной науке. – 2023. – Т. 2. – №. 11. – С. 111-117.
9. Buriyev B. U., Qodirov R. R., Kazoqov R. T. Jismoniy tarbiya va sportda axborot kommunikatsiya texnologiyasining tuzilishi va tamoyillari //Ta'limda zamonaviy axborot texnologiyalaridan foydalanishning innovatsion usullari. – 2021. – Т. 5. – №. 5. – С. 555-559.
10. P.T Казоқов.,Талабаларга ахборот хавфсизлигини таъминлаш компонентлигини ривожлантиришнинг ҳуқуқий асослари, Ўзбекистон давлат саънат ва маданият институти хабарлари 4 (12), 61-6811. Казоқов P.T.,Кейс стади технологияларидан фойдаланиб талабаларнинг масофавий таълим технологиялари асосида педагогик маҳоратини шакллантириш, Замонавий футболни ривожлантириш тенденциялари: муаммо ва ечимлари 11 (1 ...
11. Давурбаева М. Ж., Казоқов Р. Т., Мадаминов М. П. Интернет тармоқларида талаба ёшларнинг мустақил таълим олишдаги билим ва кўникмаларининг такомиллаштириш //SPORT MENEJMENTI VA MARKETINGI: MUAMMOLAR, TENDENSIYALAR VA ISTIQBOLLAR. – 2019. – Т. 1. – №. 5
12. Казоқов Р. Т. Талабаларга ахборот хавфсизлигини таъминлаш компонентлигини ривожлантиришнинг ҳуқуқий асослари //Ўзбекистон давлат саънат ва маданият институти хабарлари. – 2019. – Т. 4. – №. 12. – С. 61-68.
13. P.T Казоқов, Ш.Қ Бекназаров, Ибодов, А. И.Футболчиларнинг антропометрик ўлчамлари ва тезлик сифатлари орасидаги корреляциясини ўрганишда акт дан фойдаланиш, Гиббиёт ва спорт 1 (10), 27-30.
14. Казоқов, Р. Т., & Джўрабаев, А. М. Юлдашева К.А ЎЗБЕКИСТОНДА ЖИСМОНИЙ ТАРБИЯНИНГ РИВОЖЛАНИШИ. SPORT MENEJMENTI VA MARKETINGI: MUAMMOLAR, TENDENSIYALAR VA ISTIQBOLLAR, 1-237.
15. Джўрабаев А. М., Казоқов Р. Т. Биомеханик таҳлиллар асосида енгил атлетикачиларнинг функционал тайёргарлигидаги корреляция алоқаларининг таҳлили //Yoshlarni qo 'llab-quvvatlash va aholi salomatligini mustahkamlash yili" ga bag 'ishlangan. – 2021. – Т. 4. – №. 4. – С. 198-208.
16. Kazoqov R. T., Djurabaev A. M. Kredit modul tizimi nima //Ta'limni raqamlashtirish sharoitida pedagog kadrlarni qayta tayyorlash va malakasini oshirish. – 2021. – Т. 4. – №. 4. – С. 198-206.
17. Казоқов Р. Т., Джўрабаев А. М. Юлдашева КА ЎЗБЕКИСТОНДА ЖИСМОНИЙ ТАРБИЯНИНГ РИВОЖЛАНИШИ //SPORT MENEJMENTI VA MARKETINGI: MUAMMOLAR, TENDENSIYALAR VA ISTIQBOLLAR. – С. 1,237-240.
18. Казоқов Р. Т. и др. МАМЛАКАТИМИЗ ЯНАДА ЮКСАЛИШИДА БОЛАЛАР СПОРТИНИНГ ЎРНИ //Академические исследования в современной науке. – 2023. – Т. 2. – №. 9. – С. 5-11.

19. Казоқов Р. Т. и др. ПЕДАГОГИКА ОЛИЙ ТАЪЛИМДА КЕЙС-СТАДИ ТАЪЛИМ ТЕХНОЛОГИЯСИ АСОСИДА ПЕДАГОГИК МАҲОРАТИНИ ШАКЛЛАНТИРИШ ЮЗАСИДАН ТАЖРИБА-СИНОВ ИШЛАРИНИНГ НАТИЖАЛАРИ //Академические исследования в современной науке. – 2023. – Т. 2. – №. 6. – С. 111-115.
20. Казоқов Р. Т. Кейс стади технологияларидан фойдаланиб талабаларнинг масофавий таълим технологиялари асосида педагогик маҳоратини шакллантириш //Замонавий футболни ривожлантириш тенденциялари: муаммо ва ечимлари. – Т. 11. – №. 1.
21. Казоқов, Р. Т., Джўрабаев, А. М., Бўриев, Б. Ў., & Ахматов, Ж. О. (2023). ПЕДАГОГИКА ОЛИЙ ТАЪЛИМДА КЕЙС-СТАДИ ТАЪЛИМ ТЕХНОЛОГИЯСИ АСОСИДА ПЕДАГОГИК МАҲОРАТИНИ ШАКЛЛАНТИРИШ ЮЗАСИДАН ТАЖРИБА-СИНОВ ИШЛАРИНИНГ НАТИЖАЛАРИ. *Академические исследования в современной науке*, 2(6), 111-
22. Казоқов Р. Т., Мирзабдиллаева А. И., Мирзабдиллаева Х. И. МАКТАБГАЧА ТАЪЛИМ МУАССАСАЛАРИДА ТАРБИЯВИЙ ТАДБИРЛАРДА МИЛЛИЙ-МАЪНАВИЙ ҚАДРИЯТЛАРДАН ФОЙДАЛАНИШ //Академические исследования в современной науке. – 2023. – Т. 2. – №. 8. – С. 29-34.
23. Казоқов Р. Т. и др. ПЕДАГОГИКА ОЛИЙ ТАЪЛИМДА КЕЙС-СТАДИ ТАЪЛИМ ТЕХНОЛОГИЯСИ АСОСИДА ПЕДАГОГИК МАҲОРАТИНИ ШАКЛЛАНТИРИШ ЮЗАСИДАН ТАЖРИБА-СИНОВ ИШЛАРИНИНГ НАТИЖАЛАРИ //Академические исследования в современной науке. – 2023. – Т. 2. – №. 6. – С. 111-115.
24. Kazoqov R. T., Djurabaev A. M. Kredit modul tizimi nima //Ta'limni raqamlashtirish sharoitida pedagog kadrlarni qayta tayyorlash va malakasini oshirish. – 2021. – Т. 4. – №. 4. – С. 198-206.
25. Давурбаева М. Ж., Казоқов Р. Т., Мадаминов М. П. ТАЛАБА ЁШЛАРНИНГ МУСТАҚИЛ ТАЪЛИМ ОЛИШДАГИ БИЛИМ ВА КЎНИКМАЛАРИНИНГ ТАКОМИЛЛАШТИРИШДА ИНТЕРНЕТ РЕСУРСЛАРИДАН ФОЙДАЛАНИШНИНГ АХАМИЯТИ //Академические исследования в современной науке. – 2023. – Т. 2. – №. 5. – С. 26-31.
26. Давурбаева М. Ж., Казоқов Р. Т., Мадаминов М. П. ТАЛАБА ЁШЛАРНИНГ МУСТАҚИЛ ТАЪЛИМ ОЛИШДАГИ БИЛИМ ВА КЎНИКМАЛАРИНИНГ ТАКОМИЛЛАШТИРИШДА ИНТЕРНЕТ РЕСУРСЛАРИДАН ФОЙДАЛАНИШНИНГ АХАМИЯТИ //Академические исследования в современной науке. – 2023. – Т. 2. – №. 5. – С. 26-31.
27. Давурбаева М.Ж.,Казоқов Р.Т., Мадаминов М.П.Ёшларнинг мустақил таълим олишдаги билим ва кўникмаларининг такомиллаштиришда интернет ресурсларидан фойдаланишнинг ахамияти//ACADEMIC RESEARCH IN MODERN SCIENCE. - 2023/2/14. – Т. 2. – №. 5. – С. 26-31.
28. Казоқов Р. Т., Жўракўзиев О. О., Эшпўлатов С. С. СПОРТ МУАССАСАЛАРИДА ТАРБИЯВИЙ ТАДБИРЛАРДА МИЛЛИЙ-МАЪНАВИЙ ҚАДРИЯТЛАРДАН ФОЙДАЛАНИШ //Академические исследования в современной науке. – 2023. – Т. 2. – №. 13. – С. 238-248.

29. Казоқов Р.Т., Бўриев Б.Ў., Абдиев Б.Ш., Джўрабаев А.М., Туропов А.Р. КУРАШ МИЛЛИЙ СПОРТ ТУРИНИ РИВОЖЛАНТИРИШНИНГ АСОСИЙ ЎНАЛИШЛАРИ // МИЛЛИЙ КУРАШ ТУРЛАРИ ВА УЛАРНИНГ НАЗАРИЙ-АМАЛИЙ МУАММОЛАРИ. - 2023. – Т. 1. – №. 2. – С. 161-163.
30. Джўрабаев А. М., Казоқов Р. Т. Биомеханик таҳлиллар асосида енгил атлетикачиларнинг функционал тайёргарлигидаги корреляция алоқаларининг таҳлили //Yoshlarni qo‘llab-quvvatlash va aholi salomatligini mustahkamlash yili” ga bag‘ishlangan. – 2021. – Т. 4. – №. 4. – С. 198-208.
31. Казоқов Р. Т., Расулов А. Ф., Бўронов А. Б. СПОРТ МАКТАБЛАРИ ЎҚУВ-МАШҒУЛОТ ГУРУҲЛАРИДА ЁШ ФУТБОЛЧИЛАРНИ ТАНЛОВ УСЛУБИЯТЛАРИНИ АСОСЛАШ //Академические исследования в современной науке. – 2023. – Т. 2. – №. 15. – С. 38-46.
32. Kazoqov R. T., Bo'ronov A. B. SPORTDAGI DOLZARB YANGILIKLAR //Академические исследования в современной науке. – 2023. – Т. 2. – №. 15. – С. 47-56.
33. Kazoqov R. T., Pirnazarov S. A., Shamsiddinov S. X. STUDENTS LEARN TO ORGANIZE PROFESSIONAL PHYSICAL TRAINING AND CONTROL PHYSICAL DEVELOPMENT //Modern Science and Research. – 2023. – Т. 2. – №. 6. – С. 1195-1202.
34. Eshpo'latov S. S. METHODS AND PRINCIPLES OF IMPROVING TECHNICAL AND TACTICAL SKILLS AND PHYSICAL TRAINING OF YOUNG VOLLEYBALL PLAYERS //Modern Science and Research. – 2023. – Т. 2. – №. 6. – С. 1296-1302.
35. Kazoqov R. T., Eshpo'latov S. S. YOUNG VOLLEYBALL PLAYERS ARE THE PROCESSES OF ORGANIZING TRAINING SESSIONS //Modern Science and Research. – 2023. – Т. 2. – №. 6. – С. 1303-1310.
36. Pirmatov O. Z., Kazakov R. T. ROLE AND PLACE OF SPORTS AND ACTIVE GAMES IN THE GENERAL STRUCTURE OF EDUCATIONAL AND PRODUCTION PRACTICE //Modern Science and Research. – 2023. – Т. 2. – №. 9. – С. 125-131.
37. Kazakov R. T., Rasulov Q. Q. TRAINING IN INTERNATIONAL WRESTLING TECHNIQUES AND TACTICS //Modern Science and Research. – 2023. – Т. 2. – №. 9. – С. 180-186.
38. Kazoqov R., Akmuradov M. THE IMPORTANCE OF WORKING MEMORY IN MASTERING JUDO SPORTS TECHNIQUES IN ADOLESCENT ATHLETES //Modern Science and Research. – 2023. – Т. 2. – №. 10. – С. 489-494.
39. Kazoqov, R., & Akmuradov, M. (2023). PSYCHOLOGICAL FOUNDATIONS OF JUDO. *Modern Science and Research*, 2(10), 481–488.
40. Kazoqov R. T., Umaraliyeva F. T. DRAW A KINESICYCLOGRAM OF SHORT-DISTANCE RUNNING AND BUILD A TIMELINE //Modern Science and Research. – 2023. – Т. 2. – №. 10. – С. 1201-1208.
41. Kazoqov R. T. et al. IMPROVEMENT OF TECHNICAL TRAINING OF SHORT-DISTANCE ATHLETES //Modern Science and Research. – 2023. – Т. 2. – №. 10. – С. 1077-1084.
42. Kazoqov R. T. et al. STARTING TECHNIQUE IN SHORT DISTANCE RUNNING //Modern Science and Research. – 2023. – Т. 2. – №. 10. – С. 1070-1076.

43. Xalmuxamedov R. et al. ANALYSIS OF THE DEPENDENCE OF THE CONDITIONS OF THE MIDDLE MOUNTAIN OF INDICATORS OF THE INTENSITY ZONES OF TRAINING TRAINING LOADS OF QUALIFIED BOXER WOMEN //Modern Science and Research. – 2023. – T. 2. – №. 10. – C. 473-483.
44. Shoyimardanov S. A., Bobomurodov A. E., Kazaqov R. T. FORMATION OF PEDAGOGICAL SKILLS AND SKILLS IN STUDENTS //Modern Science and Research. – 2023. – T. 2. – №. 12. – C. 425-434.
45. Jumayev U. X. et al. ANALYSIS OF THE FINANCIAL POLICY OF THE RUSSIAN EMPIRE IN OFFICIAL DOCUMENTS //Modern Science and Research. – 2023. – T. 2. – №. 12. – C. 1202-1209.
46. Ziyamuxamedova S. A., Kazaqov R. T., Shukurova S. S. SOME BIOCHEMICAL BLOOD RESEARCHES OF ROWERS DURING PREPRATION PERIOD AND CONTESTS //Modern Science and Research. – 2023. – T. 2. – №. 12. – C. 982-989.
47. Raxmatov B. S. et al. SHORT DISTANCE RUNNING TECHNIQUE //Modern Science and Research. – 2023. – T. 2. – №. 12. – C. 990-1000.
48. Roziqovich X. Z. YANGI O'ZBEKISTONDA AVTOMOBIL SANOATI //BARQARORLIK VA YETAKCHI TADQIQOTLAR ONLAYN ILMIY JURNALI. – 2023. – T. 3. – №. 5. – C. 582-584.
49. Yugay L. P. et al. RECOVERY OF THE BODY OF SHORT-DISTANCE RUNNING ATHLETES DURING SPORTS TRAINING //Modern Science and Research. – 2024. – T. 3. – №. 1. – C. 365-371.
50. Akbarov A. et al. ANTHROPOMETRIC-PHYSIOLOGICAL INDICATORS OF MIDDLE-DISTANCE RUNNERS AND RECOVERY OF THEIR BODY DURING TRAINING //Modern Science and Research. – 2024. – T. 3. – №. 1. – C. 358-364.
51. Kim D. et al. PEDAGOGICAL ANALYSIS OF THE PARTICIPATION OF STUDENT ATHLETES IN THE SWEDISH TEAM AND THE SWEDISH TEAM IN THE UZBEKISTAN CHAMPIONSHIP IN HEIGHT ATHLETICS //Modern Science and Research. – 2024. – T. 3. – №. 1. – C. 346-353.
52. Nurullayeva D. S. et al. ETHICAL PROBLEMS AND THEM IN THE FIELD OF NATURE SOLUTIONS //Modern Science and Research. – 2024. – T. 3. – №. 1. – C. 480-486.
53. Kazaqov R. T., Djo'rabayev A. M. MEANS OF RECOVERY OF WORKING CAPACITY OF SHORT-DISTANCE RUNNERS //Modern Science and Research. – 2024. – T. 3. – №. 1. – C. 902-911.
54. Kazoqov R. T., Djo'rabayev A. M. DEVELOPMENT OF CYBER SPORTS IN UZBEKISTAN //Modern Science and Research. – 2024. – T. 3. – №. 1. – C. 893-901.
55. Шойимардонов Ш. А., Бобомуродов А. Э. ТАЛАБАЛАРДА ПЕДАГОГИК МАҲОРАТ ВА КЎНИКМАЛАРНИ ШАҚЛЛАНТИРИШ. – 2023.
56. Казоқов Р. Т. ҚИСҚА МАСОФАГА ЮГУРУВЧИЛАРНИНГ ЖИСМОНИЙ ВА МАХСУС ЖИСМОНИЙ ТАЙЁРГАРЛИК КЎРСАТКИЧЛАРИНИ РИВОЖЛАНТИРИШ //Fan-Sportga. – 2022. – №. 7. – C. 53-55.
57. Babashovna I. S. Sports Training As Managed Process //Pedagogical Cluster-Journal of Pedagogical Developments. – 2023. – T. 1. – №. 2. – C. 262-274.

58. Djo'rabayev A. M., Kazoqov R. T. O'ZBEKISTONDA KIBERSPORTNI RIVOJLANISHI. – 2024.
59. Tadjibayevna B. I. THE GENERAL-TYPICAL PLACES OF FOLK EPICS IN THE PLOT SYSTEM SPECIFIC FEATURES //CURRENT RESEARCH JOURNAL OF PHILOLOGICAL SCIENCES. – 2022. – T. 3. – №. 04. – C. 70-73.
60. Tadjibayevna B. I. On the peculiarities of succession in Uzbek literature //International Journal on Orange Technologies. – 2021. – T. 3. – №. 4. – C. 310-314.
61. Tadjibayevna B. I. ADABIY VORISLIK AN'ANALARIDA IJODIY TAJDID (NOVATORLIK)-ADABIY JARAYONNING HARAKATLANTIRUVCHISI (GENERATORI) //INNOVATIVE ACHIEVEMENTS IN SCIENCE 2022. – 2023. – T. 2. – №. 23. – C. 128-132.
62. Baltayeva I. T. O 'ZBEK ADABIY-BADIIY PROGRESSI-ADABIY VORISLIK QONUNIYATINING YETAKCHI XUSUSIYATI //ILM FAN TARAQQIYOTIDA ZAMONAVIY METODLARNING QO'LLANILISHI. – 2023. – T. 3. – №. 10. – C. 103-106.
63. Tadjibayevna B. I. ADABIY VORISIYLIK HODISASINING O 'ZBEKISTONDA O 'RGANILISHI //Educational Research in Universal Sciences. – 2022. – T. 1. – №. 6. – C. 41-44.
64. Boltayeva I. et al. XALQ DOSTONLARI UMUMIY-TIPIK O 'RINLARI SYUJET TIZIMIGA XOS XUSUSIYATLAR //Science and innovation. – 2022. – T. 1. – №. B3. – C. 909-912.
65. Tadjibayevna B. I. Fundamentals of formation of epic thinking //ACADEMICIA: An International Multidisciplinary Research Journal. – 2022. – T. 12. – №. 4. – C. 534-537.
66. Baltayeva I. T. Drip the role and importance of tradition in literary succession (on the example of the work of abdullaqahhor) //ACADEMICIA: An International Multidisciplinary Research Journal. – 2021. – T. 11. – №. 3. – C. 1155-1161.
67. Artikov A. A., Jo'rayev N. BA'ZI BIR FUTBOL TERMA JAMOALARI HAMDA KLUBLARI O'YINCHILARINING YON CHIZIQ (AUT) DAN TO'PNI O'YINGA KIRITISH NATIJALARINING QIYOSIY TAHLILI. – 2023.
68. Pardayev K., Artiqov A. DIAGNOSTIC ANALYSIS OF COMPETITIVE PERFORMANCE OF SKILLED FOOTBALL PLAYERS //Modern Science and Research. – 2023. – T. 2. – №. 4. – C. 312-322.
69. Norsafarov S., Artiqov A. ANALYSIS OF THE ACTION OF PLAYERS PARTICIPATING IN THE PFL ON THE FIELD //Modern Science and Research. – 2023. – T. 2. – №. 4. – C. 323-333.
70. Toshboyev S., Artikov A. TECHNICAL TRAINING IS THE BASIS OF PLAYERS'SKILLS //Modern Science and Research. – 2023. – T. 2. – №. 4. – C. 253-263.
71. Noraliyev U., Artikov A. SPORTS INJURIES AND THEIR REHABILITATION PROCESSES //Modern Science and Research. – 2023. – T. 2. – №. 4. – C. 334-344.
72. Soliyev D., Artikov A. DEVELOPMENT OF PHYSICAL FITNESS OF YOUNG PLAYERS //Modern Science and Research. – 2023. – T. 2. – №. 4. – C. 264-274.

73. Sanatullayev I., Artikov A. ANALYSIS OF THE DEFENSIVE ACTIONS OF THE PLAYERS OF THE UZBEKISTAN YOUTH (U-23) NATIONAL TEAM //Modern Science and Research. – 2023. – T. 2. – №. 4. – C. 274-285.
74. Boyxonov B., Artikov A. STUDYING THE TECHNICAL AND TACTICAL ACTIONS OF HIGHLY QUALIFIED MINI SOCCER GIRLS DURING THE GAME //Modern Science and Research. – 2023. – T. 2. – №. 4. – C. 400-410.
75. Artikov A., Xasanov D. FEATURES OF TEACHING TECHNICAL AND TACTICAL MOVEMENTS OF 13-15-YEAR-OLD GIRLS IN MINI-FOOTBALL AT A COMPREHENSIVE SCHOOL //Modern Science and research. – 2022. – T. 1. – №. 1. – C. 335-345.
76. Madaminov J., Artikov A. A STUDY OF THE APPLICATION OF THE" BOUNDED" METHOD IN THE DEVELOPMENT OF QUICK-STRENGTH QUALITIES OF DIFFERENT YOUNG PLAYERS //Modern Science and Research. – 2023. – T. 2. – №. 4. – C. 356-366.
77. Raimkulov A., Artikov A. DEVELOPMENT OF PHYSICAL FITNESS IN TRAINING //Modern Science and Research. – 2023. – T. 2. – №. 4. – C. 285-294.
78. Nizomiddinov S., Artikov A. ORGANIZATIONAL ACTIONS OF ATTACKS IN THE GAME OF EUROPEAN FOOTBALL TEAMS //Modern Science and Research. – 2023. – T. 2. – №. 4. – C. 345-355.
79. Xasanov D., Artikov A. RESULTS OF INCREASING THE TECHNICAL AND TACTICAL CAPABILITIES OF FOOTBALL TEAMS //Modern Science and Research. – 2023. – T. 2. – №. 4. – C. 243-252.
80. Choriyev A., Artiqov A. ANALYSIS OF TEAM TACTICAL GAMES IN THE MODERN FOOTBALL GAME //Modern Science and Research. – 2023. – T. 2. – №. 4. – C. 221-231.
81. 82.Sherqulov S., Artiqov A. BASIC REQUIREMENTS FOR MEANINGFUL TRAINING OF YOUNG PLAYERS //Modern Science and Research. – 2023. – T. 2. – №. 4. – C. 211-220.
82. Xudiyarov S., Artiqov A. THE IMPORTANCE OF INTERNATIONAL FOOTBALL COMPETITIONS IN THE DEVELOPMENT OF GIRLS'FOOTBALL IN OUR COUNTRY //Modern Science and Research. – 2023. – T. 2. – №. 4. – C. 232-242.
83. Artikov A., Abduhamidov J. COMPARISON OF THE RESULTS OF THE PLAYERS DURING THE GAME //Modern Science and Research. – 2022. – T. 1. – №. 1. – C. 302-312.
84. Artikov A., Nizomiddinov S. TECHNICAL AND TACTICAL ACTIONS OF YOUNG PLAYERS STUDY ANALYSIS //Modern Science and Research. – 2022. – T. 1. – №. 1. – C. 557-566.
85. Artikov A., Choriyev A. DEVELOPMENT OF PHYSICAL CONDITION OF YOUNG PLAYERS //Modern Science and Research. – 2022. – T. 1. – №. 1. – C. 546-556.

**ФУТБОЛ МАШҒУЛОТЛАРИНИ ЎТҚАЗИШ УЧУН ВИРТУАЛ
ЛАБОРАТОРИЯЛАРДАН ФОЙДАЛАНИШ.**

Балгаева И.Т.

ЎзДЖТСУ., Ф.ф.н., профессор в.в.б

Балгаева А.Т.

ТДТУ. Ф.ф.н ,доцент

Ахмедова М.А.

ТАФУ., Доцент

Ахмедова М.М.

ТАФУ., Ўқитувчи

Казақов Р.Т.

ЎзДЖТСУ., Ўқитувчи.

<https://doi.org/10.5281/zenodo.10671933>

Аннотация. Мақолада ахборот-коммуникация технологияларидан фойдаланган ҳолда 2022 йилги футбол бўйича жаҳон чемпионатида футбол бўйича миллий терма жамоалар иштирокчиларинг антропараметрик ўлчамлари ва тезлик сифатлари ўртасидаги боғлиқлик таҳлил қилинган.

Калим сўзлар: Антропараметрик ўлчам индекси, Quetelet индекси, технология, нисбий бирлик.

USE OF VIRTUAL LABORATORIES TO CONDUCT FOOTBALL TRAINING

Abstract. In article the analysis of correlation between the anthropometrical sizes and qualities of speed of participants of national teams of commands on soccer for ChW 2018 by means of information and communication technologies is made.

Keywords: Anthropometric size index, Kettle index, technology, amplification, relative unit.

**ИСПОЛЬЗОВАНИЕ ВИРТУАЛЬНЫХ ЛАБОРАТОРИЙ ДЛЯ ПРОВЕДЕНИЯ
ФУТБОЛЬНЫХ ТРЕНИРОВОК.**

Аннотация. В статье анализируется взаимосвязь антропометрических размеров и скоростных качеств участников национальных сборных по футболу на чемпионате мира по футболу 2022 года с использованием информационно-коммуникационных технологий.

Ключевые слова: антропометрический размерный индекс, индекс Кетле, технология, относительная единица.

Маълумки, ҳозирги кунда дунёда барча соҳаларда ахборотлар ўсиб, уларни таҳлил қилиш жараёни тобора мураккаблашиб бормоқда. Шунинг учун барча соҳаларда компьютерлар ва ахборот технологияларидан унумли фойдаланиш долзарб муаммолардан ҳисобланади. Ахборот технологияларидан таълим тизимида, айниқса информатика фанини ўқитишда фойдаланиш - дарсликларнинг электрон версиялари, электрон дарсликлар, электрон плакатлар, ходиса ва жараёнларнинг виртуал моделлари, тест дастурлари ва лабораторияларнинг виртуал стендларини яратиш, масалалар ечиш ва хоказо босқичлардан иборат бўлиб, ёшларнинг физика фанига бўлган қизиқишларини оширишда, ходиса ва қонуниятларни чуқурроқ англаб етишларида, масофовий ва

мустакил таълим олишларида муҳим аҳамиятга эгадир. Булар орасида физика таълимини асосий муаммоларидан бири лабораторияларнинг виртуал стендларини яратиш шу куннинг долзарб муаммоларидан биридир.

Таълим жараёнида замонавий ахборот технологияларидан фойдаланган ҳолда дарсларни ташкилаштириш учун маълум бир шарт шароитлар мавжуд.

Биринчидан, ахборот ресурслари булиши керак. Буларга,

- Шахсий компьютер
- Проектор
- Мультимедиа воситалари
- Сканер (мураккаб схемалар ва чизмаларни, негатив плёнкадаги тасвирларни компьютерга утказиш учун)
- Рақамли фотоаппарат
- Видео камера (видео конференциялар ўтказиш учун ва яна бошқа мақсадларда)
- Принтер, нусха кўчирувчи қурилма (тарқатма материалларни қоғозга тушириш ва кўпайтириш ва яна бошқа мақсадлар учун) ва бошқа ресурслар.

Иккинчидан, махсус дастурий таъминотлар ҳисобланади. Таълим тизимида мультимедиа электрон ўқув адабиётлар, маърузалар, виртуал лаборатория ишлари, ҳар хил анимацион дастурлар ва яна бошқа ишларни яратишда керак бўладиган махсус дастурлар ҳисобланади.

Бу дастурлар жуда кўп булиб, мисол учун: Анимацион роликлар яратиш учун Macromedia Flash MX дастуридан фойдаланилади. Мультимедиа тақдимот маърузаларини яратишда ҳаммаизга маълум бўлган Power Point ва Macromedia Authorware дастуридан фойдаланилади. Электрон ўқув адабиётларни яратиш давомида кенг фойдаланиладиган таҳрирловчи дастурлар ҳам мавжуд булиб уларга мисол учун, Adobe Photoshop дастури орқали расмларни таҳрирлаш, сифатини ошириш учун фойдаланилади. Шунингдек, CorelDraw дастури орқали ҳар хил графикларни яратиш мумкин. Товуш ва видеоларни таҳрирлаш учун эса мос равишда SoundForge ва Adobe Premier дастурларидан кенг фойдаланилади. Шунингдек таълим тизимида тайёр ишлаб чиқилган мультимедиа электрон ўқув қўлланмалар мавжуд. Таълим тизимида, юқорида келтирилган Физикон компаниясининг дастурларида тайёр моделлар мавжуд булиб бунда фойдаланувчи бошланғич параметрларни киритиб бир неча туркум ишларни кенг фойдаланиши мумкин.

Бу турдаги дастурлардан ташқари яна бошқа турдаги дастурлар пакетлари ҳам мавжуд бўлиб, улар орқали фойдаланувчи маълум бир физик жараёнларни ўзи моделлаштириши мумкин бўлади. Айнан информатика фанини ўқитишда талабаларда фикрлаш қобилиятини шакллантириш учун бундай дастур пакетлари муҳим педагогик қурол ҳисобланади.

График жараёнларни моделлаштириш имкониятини берадиган дастурларга:

MatCad, MatLab, Maple, Matemateka системалари, Crocodile Physics, Electronics Workbench, Interactive Physics ва бошқа дастур пакетларини мисол келтириш мумкин.

Ахборот технологиялари имкониятидан фойдаланган ҳолда компьютер моделларини ўқув жараёнларида фойдаланиш ўзининг самарасини беради. Компьютер моделларини ўқув жараёнларида қўллаш тамойиллари қуйидагилар:

1. Компьютер дастури тажрибани ўтказиш мумкин бўлмаган ёки тажриба кузатиб бўлмас даражада ҳаракатланган пайтда қўлланилиши лозим.

2. Компьютер дастури ўрганилаётган детални аниқлашда ёки ечилаётган масаланинг иллюстрациясида ёрдам бериши керак.

3. Иш натижасида ўқувчилар модель ёрдамида ҳодисаларни характерловчи катталикларнинг ҳам сифатий, ҳам миқдорий боғланишларини кўра билишлари керак.

4. Дастур билан ишлаш пайтида ўқувчиларнинг вазифаси турли қийинликдаги топшириқлар устида ишлашдан иборат, чунки бу ўз устида мустақил ишлашга имкон беради.

Бугунги кунда ўқитишнинг анъанавий кўринишидан фарқ қиладиган замонавий ахборот технологияларини қўллаш юқори самарадорликка эришишга имконият яратади.

Информатика фанини ўқитиш борасида талабалар онгида назарияларга оид моделнинг тасаввурларини шакллантириш, ҳодисалар ва жараёнлар билан таништиришнинг самарали методларини ишлаб чиқиш муҳимдир.

Педагогик технологияни ишлаб чиқиш ва амалга ошириш илмий муаммо сифатида махсус тадқиқотлар олиб боришни кўзда тутаяди. Бунда энг аввало қуйидагиларни аниқлаш лозим:

- таълим технологияларини илмий ишлаб чиқиш ва амалиётга жорий қилиш учун ижтимоий педагогик асослар мавжудлигини аниқлаш;

- таълим тизим сифатида нимани англатиши ва қандай таркибий қисмлардан ташкил топганлигини белгилаш;

- таълим технологиясининг функционал тизими жараён сифатида нималардан иборатлигини аниқлаш;

- таълим технологиялари Кадрлар тайёрлаш миллий дастури мақсадларига қай даражада тўғри келишини ва баҳолаш мезонини кўрсатиб бериш;

- педагогик технология тизимлари назариясининг асосий қонуниятларига мослигини назарда тутиб, уларнинг йўл-йўригини ишлаб чиқиш.

Компьютерлаштириш жараёни шундай шиддат билан кетмоқдаки, бир неча йилдан кейин ҳар бир мактаб компьютер билан таъминланади. Шунинг учун компьютерлардан ўқув жараёнларида фойдаланишнинг услубий-ўқув қўлланмаларни ишлаб чиқиш зарур.

Биринчи навбатда электрон қўлланма дастурларни ишлаб чиқиш керак. Ўқитувчилар ўқувчиларга мактаб дастурига тўғри келувчи дастурларни қўллаши, электрон дарсликлар ва топшириқларнинг қулай ва тушунарли томонини кўрсатиши керак. Электрон дарсликни барча фан педагогларига ўз дарсларида қўллаш ва шу ёрдамида дарс ўтиш вазифаси юклатилади.

Физик жараёнларни компьютерда моделлаштириш учун информацион технологияда физик билимлардан кенг фойдаланилади. Компьютер дарслари анъанавий дарсларга қараганда енгиллик туғдиради. Шунингдек, моделлаштиришнинг ўзига хос муҳим томонлари шундаки, унда турли хил физик қурилма ва асбоблар тайёрлаш шарт

эмас, ходисаларни жонли ва табиий кўринишда тасвирлаш, тажрибани оз фурсат ичида исталган марта такрорлаш, кузатиш қийин бўлган ва умуман кузатилиши мумкин бўлмаган жараёнларни ҳам намойиш эта олиш имкониятига эга.

REFERENCES

1. Kazakov R. T. et al. MULTIMEDIA SYSTEMS AND DISTANCE LEARNING TECHNIQUES IN SPORTS SOX //Modern Science and Research. – 2023. – Т. 2. – №. 9. – С. 99-105.
2. Kazakov R. T., Rasulov Q. Q. TRAINING IN INTERNATIONAL WRESTLING TECHNIQUES AND TACTICS //Modern Science and Research. – 2023. – Т. 2. – №. 9. – С. 180-186.
3. Yusupova N. R. SOCIO-GENDER ASPECTS OF MODERN WOMEN'S SPORTS //Modern Science and Research. – 2023. – Т. 2. – №. 9. – С. 118-124.
4. Kazakov R. T. THE MAIN PHYSICAL QUALITIES OF ATHLETES //Modern Science and Research. – 2023. – Т. 2. – №. 6. – С. 719-725.
5. Kazakov R. THE METHOD OF IMPROVING PHYSICAL AND SPECIAL PHYSICAL FITNESS INDICATORS OF SHORT-DISTANCE RUNNERS //Журнал иностранных языков и лингвистики. – 2023. – Т. 6. – №. 2.
6. Казоқов Р.Т., Абдиев Б.С., Джўрабаев А.М., Бўриев Б.Ў. Спортчилар тайёрлаш тизимини бошқарув асослари турлари. // "ОММАВИЙ СПОРТ ТАДБИРЛАРИНИ ТАШКИЛ ЭТИШ: МУАММОЛАР, ТЕНДЕНСИЯЛАР ВА ИСТИҚБОЛЛАР" ЎзДЖТСУ, 1, 530-538
7. Kazoqov R., Jo'raqo'ziev O., Eshpo'latov S. ҚИСҚА МАСОФАГА ЮГУРУВЧИ СПОРТЧИЛАРНИНГ МАШҒУЛОТ ДАВРЛАРИНИ ТУЗИЛИШИ //Modern Science and Research. – 2023. – Т. 2. – №. 4. – С. 5-11.
8. Qutlimurodov I. X., Kazoqov R. T., Bo'ronov A. B. FUTBOLDA INNOVATION TECHNOLOGIYALARNI QO'LLASH //Академические исследования в современной науке. – 2023. – Т. 2. – №. 11. – С. 111-117.
9. Buriyev B. U., Qodirov R. R., Kazoqov R. T. Jismoniy tarbiya va sportda axborot kommunikatsiya texnologiyasining tuzilishi va tamoyillari //Ta'limda zamonaviy axborot texnologiyalaridan foydalanishning innovatsion usullari. – 2021. – Т. 5. – №. 5. – С. 555-559.
10. Р.Т Казоқов., [Талабаларга ахборот хавфсизлигини таъминлаш компонентлигини ривожлантиришнинг ҳуқуқий асослари.](#), Ўзбекистон давлат саянат ва маданият институти хабарлари 4 (12), 61-6811. Казоқов Р.Т., [Кейс стади технологияларидан фойдаланиб талабаларнинг масофавий таълим технологиялари асосида педагогик маҳоратини шакллантириш.](#), Замонавий футболни ривожлантириш тенденциялари: муаммо ва ечимлари 11 (1 ...
11. Давурбаева М. Ж., Казоқов Р. Т., Мадаминов М. П. Интернет тармоқларида талаба ёшларнинг мустақил таълим олишдаги билим ва кўникмаларининг такомиллаштириш //SPORT MENEJMENTI VA MARKETINGI: MUAMMOLAR, TENDENSIYALAR VA ISTIQBOLLAR. – 2019. – Т. 1. – №. 5

12. Казоқов Р. Т. Талабаларга ахборот хавфсизлигини таъминлаш компонентлигини ривожлантиришнинг ҳуқуқий асослари //Ўзбекистон давлат саънат ва маданият институти хабарлари. – 2019. – Т. 4. – №. 12. – С. 61-68.
13. Р.Т Казоқов, Ш.Қ Бекназаров, Ибодов, А. И. Футболчиларнинг антропометрик ўлчамлари ва тезлик сифатлари орасидаги корреляциясини ўрганишда акт дан фойдаланиш., Тиббиёт ва спорт 1 (10), 27-30.
14. Казоқов, Р. Т., & Джўрабаев, А. М. Юлдашева К.А ЎЗБЕКИСТОНДА ЖИСМОНИЙ ТАРБИЯНИНГ РИВОЖЛАНИШИ. *SPORT MENEJMENTI VA MARKETINGI: MUAMMOLAR, TENDENSIYALAR VA ISTIQBOLLAR*, 1-237.
15. Джўрабаев А. М., Казоқов Р. Т. Биомеханик таҳлиллар асосида енгил атлетикачиларнинг функционал тайёргарлигидаги корреляция алоқаларининг таҳлили //Yoshlarni qo ‘llab-quvvatlash va aholi salomatligini mustahkamlash yili” ga bag ‘ishlangan. – 2021. – Т. 4. – №. 4. – С. 198-208.
16. Kazoqov R. T., Djurabaev A. M. Kredit modul tizimi nima //Ta’limni raqamlashtirish sharoitida pedagog kadrlarni qayta tayyorlash va malakasini oshirish. – 2021. – Т. 4. – №. 4. – С. 198-206.
17. Казоқов Р. Т., Джўрабаев А. М. Юлдашева КА ЎЗБЕКИСТОНДА ЖИСМОНИЙ ТАРБИЯНИНГ РИВОЖЛАНИШИ //SPORT MENEJMENTI VA MARKETINGI: MUAMMOLAR, TENDENSIYALAR VA ISTIQBOLLAR. – С. 1,237-240.
18. Казоқов Р. Т. и др. МАМЛАКАТИМИЗ ЯНАДА ЮКСАЛИШИДА БОЛАЛАР СПОРТИНИНГ ЎРНИ //Академические исследования в современной науке. – 2023. – Т. 2. – №. 9. – С. 5-11.
19. Казоқов Р. Т. и др. ПЕДАГОГИКА ОЛИЙ ТАЪЛИМДА КЕЙС-СТАДИ ТАЪЛИМ ТЕХНОЛОГИЯСИ АСОСИДА ПЕДАГОГИК МАҲОРАТИНИ ШАКЛЛАНТИРИШ ЮЗАСИДАН ТАЖРИБА-СИНОВ ИШЛАРИНИНГ НАТИЖАЛАРИ //Академические исследования в современной науке. – 2023. – Т. 2. – №. 6. – С. 111-115.
20. Казоқов Р. Т. Кейс стади технологияларидан фойдаланиб талабаларнинг масофавий таълим технологиялари асосида педагогик маҳоратини шакллантириш //Замонавий футболни ривожлантириш тенденциялари: муаммо ва ечимлари. – Т. 11. – №. 1.
21. Казоқов, Р. Т., Джўрабаев, А. М., Бўриев, Б. Ў., & Ахматов, Ж. О. (2023). ПЕДАГОГИКА ОЛИЙ ТАЪЛИМДА КЕЙС-СТАДИ ТАЪЛИМ ТЕХНОЛОГИЯСИ АСОСИДА ПЕДАГОГИК МАҲОРАТИНИ ШАКЛЛАНТИРИШ ЮЗАСИДАН ТАЖРИБА-СИНОВ ИШЛАРИНИНГ НАТИЖАЛАРИ. *Академические исследования в современной науке*, 2(6), 111-
22. Казоқов Р. Т., Мирзабдиллаева А. И., Мирзабдиллаева Х. И. МАКТАБГАЧА ТАЪЛИМ МУАССАСАЛАРИДА ТАРБИЯВИЙ ТАДБИРЛАРДА МИЛЛИЙ-МАЪНАВИЙ ҚАДРИЯТЛАРДАН ФОЙДАЛАНИШ //Академические исследования в современной науке. – 2023. – Т. 2. – №. 8. – С. 29-34.
23. Казоқов Р. Т. и др. ПЕДАГОГИКА ОЛИЙ ТАЪЛИМДА КЕЙС-СТАДИ ТАЪЛИМ ТЕХНОЛОГИЯСИ АСОСИДА ПЕДАГОГИК МАҲОРАТИНИ ШАКЛЛАНТИРИШ ЮЗАСИДАН ТАЖРИБА-СИНОВ ИШЛАРИНИНГ

- НАТИЖАЛАРИ //Академические исследования в современной науке. – 2023. – Т. 2. – №. 6. – С. 111-115.
24. Kazoqov R. T., Djurabaev A. M. Kredit modul tizimi nima //Ta'limni raqamlashtirish sharoitida pedagog kadrlarni qayta tayyorlash va malakasini oshirish. – 2021. – Т. 4. – №. 4. – С. 198-206.
25. Давурбаева М. Ж., Казоқов Р. Т., Мадаминов М. П. ТАЛАБА ЁШЛАРНИНГ МУСТАҚИЛ ТАЪЛИМ ОЛИШДАГИ БИЛИМ ВА КЎНИКМАЛАРИНИНГ ТАКОМИЛЛАШТИРИШДА ИНТЕРНЕТ РЕСУРСЛАРИДАН ФОЙДАЛАНИШНИНГ АХАМИЯТИ //Академические исследования в современной науке. – 2023. – Т. 2. – №. 5. – С. 26-31.
26. Давурбаева М. Ж., Казоқов Р. Т., Мадаминов М. П. ТАЛАБА ЁШЛАРНИНГ МУСТАҚИЛ ТАЪЛИМ ОЛИШДАГИ БИЛИМ ВА КЎНИКМАЛАРИНИНГ ТАКОМИЛЛАШТИРИШДА ИНТЕРНЕТ РЕСУРСЛАРИДАН ФОЙДАЛАНИШНИНГ АХАМИЯТИ //Академические исследования в современной науке. – 2023. – Т. 2. – №. 5. – С. 26-31.
27. Давурбаева М.Ж.,Казоқов Р.Т., Мадаминов М.П.Ёшларнинг мустақил таълим олишдаги билим ва кўникмаларининг такомиллаштиришда интернет ресурсларидан фойдаланишнинг ахамияти//ACADEMIC RESEARCH IN MODERN SCIENCE. - 2023/2/14. – Т. 2. – №. 5. – С. 26-31.
28. Казоқов Р. Т., Жўракўзиев О. О., Эшпўлатов С. С. СПОРТ МУАССАСАЛАРИДА ТАРБИЯВИЙ ТАДБИРЛАРДА МИЛЛИЙ-МАЪНАВИЙ ҚАДРИЯТЛАРДАН ФОЙДАЛАНИШ //Академические исследования в современной науке. – 2023. – Т. 2. – №. 13. – С. 238-248.
29. Казоқов Р.Т., Бўриев Б.Ў., Абдиев Б.Ш., Джўрабаев А.М., Туропов А.Р.КУРАШ МИЛЛИЙ СПОРТ ТУРИНИ РИВОЖЛАНТИРИШНИНГ АСОСИЙ ЙЎНАЛИШЛАРИ // МИЛЛИЙ КУРАШ ТУРЛАРИ ВА УЛАРНИНГ НАЗАРИЙ-АМАЛИЙ МУАММОЛАРИ. - 2023. – Т. 1. – №. 2. – С. 161-163.
30. Джўрабаев А. М., Казоқов Р. Т. Биомеханик тахлиллар асосида енгил атлетикачиларнинг функционал тайёргарлигидаги корреляция алоқаларининг тахлили //Yoshlarni qo 'llab-quvvatlash va aholi salomatligini mustahkamlash yili" ga bag 'ishlangan. – 2021. – Т. 4. – №. 4. – С. 198-208.
31. Казоқов Р. Т., Расулов А. Ғ., Бўронов А. Б. СПОРТ МАКТАБЛАРИ ЎҚУВ-МАШҒУЛОТ ГУРУҲЛАРИДА ЁШ ФУТБОЛЧИЛАРНИ ТАНЛОВ УСЛУБИЯТЛАРИНИ АСОСЛАШ //Академические исследования в современной науке. – 2023. – Т. 2. – №. 15. – С. 38-46.
32. Kazoqov R. T., Vo'ronov A. B. SPORTDAGI DOLZARB YANGILIKLAR //Академические исследования в современной науке. – 2023. – Т. 2. – №. 15. – С. 47-56.
33. Kazoqov R. T., Pirnazarov S. A., Shamsiddinov S. X. STUDENTS LEARN TO ORGANIZE PROFESSIONAL PHYSICAL TRAINING AND CONTROL PHYSICAL DEVELOPMENT //Modern Science and Research. – 2023. – Т. 2. – №. 6. – С. 1195-1202.

34. Eshpo'latov S. S. METHODS AND PRINCIPLES OF IMPROVING TECHNICAL AND TACTICAL SKILLS AND PHYSICAL TRAINING OF YOUNG VOLLEYBALL PLAYERS //Modern Science and Research. – 2023. – T. 2. – №. 6. – C. 1296-1302.
35. Kazoqov R. T., Eshpo'latov S. S. YOUNG VOLLEYBALL PLAYERS ARE THE PROCESSES OF ORGANIZING TRAINING SESSIONS //Modern Science and Research. – 2023. – T. 2. – №. 6. – C. 1303-1310.
36. Pirmatov O. Z., Kazakov R. T. ROLE AND PLACE OF SPORTS AND ACTIVE GAMES IN THE GENERAL STRUCTURE OF EDUCATIONAL AND PRODUCTION PRACTICE //Modern Science and Research. – 2023. – T. 2. – №. 9. – C. 125-131.
37. Kazakov R. T., Rasulov Q. Q. TRAINING IN INTERNATIONAL WRESTLING TECHNIQUES AND TACTICS //Modern Science and Research. – 2023. – T. 2. – №. 9. – C. 180-186.
38. Kazoqov R., Akmuradov M. THE IMPORTANCE OF WORKING MEMORY IN MASTERING JUDO SPORTS TECHNIQUES IN ADOLESCENT ATHLETES //Modern Science and Research. – 2023. – T. 2. – №. 10. – C. 489-494.
39. Kazoqov, R., & Akmuradov, M. (2023). PSYCHOLOGICAL FOUNDATIONS OF JUDO. *Modern Science and Research*, 2(10), 481–488.
40. Kazoqov R. T., Umaraliyeva F. T. DRAW A KINESICYCLOGRAM OF SHORT-DISTANCE RUNNING AND BUILD A TIMELINE //Modern Science and Research. – 2023. – T. 2. – №. 10. – C. 1201-1208.
41. Kazoqov R. T. et al. IMPROVEMENT OF TECHNICAL TRAINING OF SHORT-DISTANCE ATHLETES //Modern Science and Research. – 2023. – T. 2. – №. 10. – C. 1077-1084.
42. Kazoqov R. T. et al. STARTING TECHNIQUE IN SHORT DISTANCE RUNNING //Modern Science and Research. – 2023. – T. 2. – №. 10. – C. 1070-1076.
43. Xalmuxamedov R. et al. ANALYSIS OF THE DEPENDENCE OF THE CONDITIONS OF THE MIDDLE MOUNTAIN OF INDICATORS OF THE INTENSITY ZONES OF TRAINING TRAINING LOADS OF QUALIFIED BOXER WOMEN //Modern Science and Research. – 2023. – T. 2. – №. 10. – C. 473-483.
44. Shoyimardanov S. A., Bobomurodov A. E., Kazaqov R. T. FORMATION OF PEDAGOGICAL SKILLS AND SKILLS IN STUDENTS //Modern Science and Research. – 2023. – T. 2. – №. 12. – C. 425-434.
45. Jumayev U. X. et al. ANALYSIS OF THE FINANCIAL POLICY OF THE RUSSIAN EMPIRE IN OFFICIAL DOCUMENTS //Modern Science and Research. – 2023. – T. 2. – №. 12. – C. 1202-1209.
46. Ziyamuxamedova S. A., Kazaqov R. T., Shukurova S. S. SOME BIOCHEMICAL BLOOD RESEARCHES OF ROWERS DURING PREPRATION PERIOD AND CONTESTS //Modern Science and Research. – 2023. – T. 2. – №. 12. – C. 982-989.
47. Raxmatov B. S. et al. SHORT DISTANCE RUNNING TECHNIQUE //Modern Science and Research. – 2023. – T. 2. – №. 12. – C. 990-1000.

48. Roziqovich X. Z. YANGI O'ZBEKISTONDA AVTOMOBIL SANOATI //BARQARORLIK VA YETAKCHI TADQIQOTLAR ONLAYN ILMIIY JURNALI. – 2023. – T. 3. – №. 5. – С. 582-584.
49. Yugay L. P. et al. RECOVERY OF THE BODY OF SHORT-DISTANCE RUNNING ATHLETES DURING SPORTS TRAINING //Modern Science and Research. – 2024. – T. 3. – №. 1. – С. 365-371.
50. Akbarov A. et al. ANTHROPOMETRIC-PHYSIOLOGICAL INDICATORS OF MIDDLE-DISTANCE RUNNERS AND RECOVERY OF THEIR BODY DURING TRAINING //Modern Science and Research. – 2024. – T. 3. – №. 1. – С. 358-364.
51. Kim D. et al. PEDAGOGICAL ANALYSIS OF THE PARTICIPATION OF STUDENT ATHLETES IN THE SWEDISH TEAM AND THE SWEDISH TEAM IN THE UZBEKISTAN CHAMPIONSHIP IN HEIGHT ATHLETICS //Modern Science and Research. – 2024. – T. 3. – №. 1. – С. 346-353.
52. Nurullayeva D. S. et al. ETHICAL PROBLEMS AND THEM IN THE FIELD OF NATURE SOLUTIONS //Modern Science and Research. – 2024. – T. 3. – №. 1. – С. 480-486.
53. Kazaqov R. T., Djo'rabayev A. M. MEANS OF RECOVERY OF WORKING CAPACITY OF SHORT-DISTANCE RUNNERS //Modern Science and Research. – 2024. – T. 3. – №. 1. – С. 902-911.
54. Kazoqov R. T., Djo'rabayev A. M. DEVELOPMENT OF CYBER SPORTS IN UZBEKISTAN //Modern Science and Research. – 2024. – T. 3. – №. 1. – С. 893-901.
55. Шоймардонов Ш. А., Бобомуродов А. Э. ТАЛАБАЛАРДА ПЕДАГОГИК МАҲОРАТ ВА КЎНИКМАЛАРНИ ШАКЛЛАНТИРИШ. – 2023.
56. Казоқов Р. Т. ҚИСҚА МАСОФАГА ЮГУРУВЧИЛАРНИНГ ЖИСМОНИЙ ВА МАХСУС ЖИСМОНИЙ ТАЙЁРГАРЛИК КЎРСАТКИЧЛАРИНИ РИВОЖЛАНТИРИШ //Fan-Sportga. – 2022. – №. 7. – С. 53-55.
57. Babashovna I. S. Sports Training As Managed Process //Pedagogical Cluster-Journal of Pedagogical Developments. – 2023. – T. 1. – №. 2. – С. 262-274.
58. Djo'rabayev A. M., Kazoqov R. T. O'ZBEKISTONDA KIBERSPORTNI RIVOJLANISHI. – 2024.
59. Tadjibayevna B. I. THE GENERAL-TYPICAL PLACES OF FOLK EPICS IN THE PLOT SYSTEM SPECIFIC FEATURES //CURRENT RESEARCH JOURNAL OF PHILOLOGICAL SCIENCES. – 2022. – T. 3. – №. 04. – С. 70-73.
60. Tadjibayevna B. I. On the peculiarities of succession in Uzbek literature //International Journal on Orange Technologies. – 2021. – T. 3. – №. 4. – С. 310-314.
61. Tadjibayevna B. I. ADABIY VORISLIK AN'ANALARIDA IJODIY TAJDID (NOVATORLIK)-ADABIY JARAYONNING HARAKATLANTIRUVCHISI (GENERATORI) //INNOVATIVE ACHIEVEMENTS IN SCIENCE 2022. – 2023. – T. 2. – №. 23. – С. 128-132.
62. Baltayeva I. T. O 'ZBEK ADABIY-BADIIY PROGRESSI-ADABIY VORISLIK QONUNIYATINING YETAKCHI XUSUSIYATI //ILM FAN TARAQQIYOTIDA ZAMONAVIY METODLARNING QO'LLANILISHI. – 2023. – T. 3. – №. 10. – С. 103-106.

63. Tadjibayevna B. I. ADABIY VORISIYLIK HODISASINING O 'ZBEKISTONDA O 'RGANILISHI //Educational Research in Universal Sciences. – 2022. – T. 1. – №. 6. – C. 41-44.
64. Boltayeva I. et al. XALQ DOSTONLARI UMUMIY-TIPIK O 'RINLARI SYUJET TIZIMIGA XOS XUSUSIYATLAR //Science and innovation. – 2022. – T. 1. – №. B3. – C. 909-912.
65. Tadjibayevna B. I. Fundamentals of formation of epic thinking //ACADEMICIA: An International Multidisciplinary Research Journal. – 2022. – T. 12. – №. 4. – C. 534-537.
66. Baltayeva I. T. Drip the role and importance of tradition in literary succession (on the example of the work of abdullaqahhor) //ACADEMICIA: An International Multidisciplinary Research Journal. – 2021. – T. 11. – №. 3. – C. 1155-1161.
67. Artikov A. A., Jo'rayev N. BA'ZI BIR FUTBOL TERMA JAMOALARI HAMDA KLUBLARI O'YINCHILARINING YON CHIZIQ (AUT) DAN TO'PNI O'YINGA KIRITISH NATIJALARINING QIYOSIY TAHLILI. – 2023.
68. Pardayev K., Artiqov A. DIAGNOSTIC ANALYSIS OF COMPETITIVE PERFORMANCE OF SKILLED FOOTBALL PLAYERS //Modern Science and Research. – 2023. – T. 2. – №. 4. – C. 312-322.
69. Norsafarov S., Artiqov A. ANALYSIS OF THE ACTION OF PLAYERS PARTICIPATING IN THE PFL ON THE FIELD //Modern Science and Research. – 2023. – T. 2. – №. 4. – C. 323-333.
70. Toshboyev S., Artikov A. TECHNICAL TRAINING IS THE BASIS OF PLAYERS'SKILLS //Modern Science and Research. – 2023. – T. 2. – №. 4. – C. 253-263.
71. Noraliyev U., Artikov A. SPORTS INJURIES AND THEIR REHABILITATION PROCESSES //Modern Science and Research. – 2023. – T. 2. – №. 4. – C. 334-344.
72. Soliyev D., Artikov A. DEVELOPMENT OF PHYSICAL FITNESS OF YOUNG PLAYERS //Modern Science and Research. – 2023. – T. 2. – №. 4. – C. 264-274.
73. Sanatullayev I., Artikov A. ANALYSIS OF THE DEFENSIVE ACTIONS OF THE PLAYERS OF THE UZBEKISTAN YOUTH (U-23) NATIONAL TEAM //Modern Science and Research. – 2023. – T. 2. – №. 4. – C. 274-285.
74. Boyxonov B., Artikov A. STUDYING THE TECHNICAL AND TACTICAL ACTIONS OF HIGHLY QUALIFIED MINI SOCCER GIRLS DURING THE GAME //Modern Science and Research. – 2023. – T. 2. – №. 4. – C. 400-410.
75. Artikov A., Xasanov D. FEATURES OF TEACHING TECHNICAL AND TACTICAL MOVEMENTS OF 13-15-YEAR-OLD GIRLS IN MINI-FOOTBALL AT A COMPREHENSIVE SCHOOL //Modern Science and research. – 2022. – T. 1. – №. 1. – C. 335-345.
76. Madaminov J., Artikov A. A STUDY OF THE APPLICATION OF THE" BOUNDED" METHOD IN THE DEVELOPMENT OF QUICK-STRENGTH QUALITIES OF DIFFERENT YOUNG PLAYERS //Modern Science and Research. – 2023. – T. 2. – №. 4. – C. 356-366.
77. Raimkulov A., Artikov A. DEVELOPMENT OF PHYSICAL FITNESS IN TRAINING //Modern Science and Research. – 2023. – T. 2. – №. 4. – C. 285-294.

78. Nizomiddinov S., Artikov A. ORGANIZATIONAL ACTIONS OF ATTACKS IN THE GAME OF EUROPEAN FOOTBALL TEAMS //Modern Science and Research. – 2023. – T. 2. – №. 4. – C. 345-355.
79. Xasanov D., Artikov A. RESULTS OF INCREASING THE TECHNICAL AND TACTICAL CAPABILITIES OF FOOTBALL TEAMS //Modern Science and Research. – 2023. – T. 2. – №. 4. – C. 243-252.
80. Choriyev A., Artiqov A. ANALYSIS OF TEAM TACTICAL GAMES IN THE MODERN FOOTBALL GAME //Modern Science and Research. – 2023. – T. 2. – №. 4. – C. 221-231.
81. 82.Sherqulov S., Artiqov A. BASIC REQUIREMENTS FOR MEANINGFUL TRAINING OF YOUNG PLAYERS //Modern Science and Research. – 2023. – T. 2. – №. 4. – C. 211-220.
82. Xudiyarov S., Artiqov A. THE IMPORTANCE OF INTERNATIONAL FOOTBALL COMPETITIONS IN THE DEVELOPMENT OF GIRLS'FOOTBALL IN OUR COUNTRY //Modern Science and Research. – 2023. – T. 2. – №. 4. – C. 232-242.
83. Artikov A., Abduhamidov J. COMPARISON OF THE RESULTS OF THE PLAYERS DURING THE GAME //Modern Science and Research. – 2022. – T. 1. – №. 1. – C. 302-312.
84. Artikov A., Nizomiddinov S. TECHNICAL AND TACTICAL ACTIONS OF YOUNG PLAYERS STUDY ANALYSIS //Modern Science and Research. – 2022. – T. 1. – №. 1. – C. 557-566.
85. Artikov A., Choriyev A. DEVELOPMENT OF PHYSICAL CONDITION OF YOUNG PLAYERS //Modern Science and Research. – 2022. – T. 1. – №. 1. – C. 546-556.

БАХШИЧИЛИК САНЪАТИ ОРҚАЛИ ЁШ АВЛОДНИ МАЪНАВИЙ ТАРБИЯЛАШ

Тажетдинова Софья Мнажатдиновна

Ажиниёз номидаги Нукус давлат педагогика институти

Муסיкий таълим кафедраси доценти

Базарбаева Саёра Куанышбай қызы

Муסיқа таълими 1 - курс талабаси.

<https://doi.org/10.5281/zenodo.10672016>

Аннотация. Ушбу мақолада бахшичилик санъати орқали ёш авлодни маънавий тарбиялаш мазмунни ёритилган. Ёш авлодга бақшичилик санъатини ўргатиш орқали уларни маънавий тарбиялаш жараёнини ривожлантириш йўллари белгилаб берилган.

Таянч сўз ва иборалар: иқтисодиёт, маънавият, қадрият, санъат, дoston, таълим.

SPIRITUAL EDUCATION OF THE YOUNG GENERATION THROUGH THE ART OF CHARITY

Abstract. This article highlights the content of education of the young generation through the singing art of bakhshi. The ways of developing the educational process of the young generation by teaching bakhshi singing art are highlighted.

Key words: Economy, spirituality, talent, art, epic, education.

ДУХОВНОЕ ВОСПИТАНИЕ МОЛОДОГО ПОКОЛЕНИЯ ЧЕРЕЗ ИСКУССТВО БЛАГОТВОРИТЕЛЬНОСТИ

Аннотация. В данной статье освещается содержание воспитания молодого поколения через певческое искусство бахши. Отмечены способы развития воспитательного процесса молодого поколения путем обучения певческого искусства бахчи.

Ключевые слова: экономика, духовность, ценность, искусство, дoston, образование.

Республикамызда таълим – тарбия тизимининг кечаётган янгиланиш жараёни давлат сиёсатининг устувор йўналиши сифатида амалга оширилаётгани бевосита ҳукуматимизнинг бу соҳадаги раҳнамолиги, ҳозирги авлодга буюк келажак яратиш йўлидаги ғамхорлигининг намунаси. Президентимиз таъкидлаганидек: “Агар жамият ҳаётининг танаси иқтисодиёт бўлса, унинг жони ва руҳи маънавиятдир. Биз янги Ўзбекистонни барпо этишга қарор қилган эканмиз, иккита мустақкам устунга таянамиз.

Биринчиси – бозор тамойилларига асосланган кучли иқтисодиёт. Иккинчиси – аждодларимизнинг бой мероси ва миллий қадриятларга асосланган кучли маънавиятдир”. [1]

Қорақалпоғистон Республикаси ва Қашқадарё, Сурхондарё, Самарқанд, Хоразм вилоятлари ҳамда ҳудудларида бахшичилик санъати ривожланган бўлиб, ҳозирги кунда Булунғур, Қўрғон, Шаҳрисабз, Қамай, Чироқчи, Дехқонобод, Шеробод, Бойсун, Жанубий Тожикистон, Хоразм ҳамда Қорақалпоқ дostonчилик мактаблари мавжуд. Улар бир - биридан ижро усуллари ва репертуарлари билан фарқланадилар. Жумладан, қорақалпоқ бахшичилик санъати азалдан устоз – шогирд мактаби дастури асосида ривожланган. Халқ бақшичилик санъатининг дoston, халқ қўшиқларида инсон тарбияси, одоб – ахлоқи,

хусусан комил инсон муомиласи диққат эътиборда туради. Шуни алоҳида таъкидлаш мумкин халқ ижодининг қайси шакли бўлмасин, унда муайян халқ маънавий дунё қарашларининг у ёки бу жиҳатлари ўз ифодасини топган бўлади. Ҳозирги кунда бахшичилик санъатида халқ кўшиқларини ўргатишга катта аҳамият берилмоқда. Халқ кўшиқлари комил инсонни тарбиялашга катта хисса қўшади. Шунингдек маънавий маданиятга интилиш қорақалпоқ халқининг тарихида ва халқ кўшиқларида катта аҳамиятга эга. Сабаби бугунги кун талаби ижтимоий ривожланишни кўп асрлик тарихи давомида ўнинг ўзига хос хислатларидан бири бўлиб келган.

“Кадрлар тайёрлаш Миллий дастури” да маънавий – ахлоқий тарбия ва маърифат ишларига алоҳида ўрин берилганлиги бежиз эмас. Унда айтилишича, “Ёш авлодни маънавий – ахлоқий тарбиялашда халқнинг бой миллий маданий – тарихий анъаналарига, урф – одатларига ҳамда умумбашарий қоидаларига асосланган самарали ташкилий, педагогик шакл ва воситалари ишлаб чиқилиб, амалиётга жорий этилади”. Шу боис ёшларда маънавий етукликни шакллантириш, таълим ва тарбиянинг ажралмас қисми бўлиши керак. Ёшлар бугунги илғор фан – техника ютуқларини чуқур ўрганиш билан маънавиятимизнинг негизини ташкил этувчи ўтмиш намоёндалари ал – Хоразмий, А.Р.Беруний, Форобий, Абу Али Ибн Сино, Алишер Навоий, Ажиниёз, Бердақ каби даҳоларнинг ижодини билиши ва улар билан фахрланиши даркордир. Маънавий тарбия баркамол инсон дунёқарашини шакллантиришда муҳим ўрин тутди. Маънавият инсондаги яратувчилик қудратидир, инсондаги шу қудратни уйғотиш ва ҳаракатга келтиришга муваффақ бўлинса, барча улғувор режаларни амалга ошириш учун имкон вужудга келади.

Маънавий маданиятни юксалтириш ёшларни миллий ўзликни янада терангрок англашга кўмак беради. Миллий ўзликни англаш бу ҳар бир ёш авлод ўз халқининг кўп асрлик бой тарихи, маънавий мероси, қадириятлари, маданияти ва санъатини чуқур билишини тақоза этади. Шунки улар авлоддан – авлодга мерос бўлиб, кишилар маънавий ҳаётига таъсир кўрсатадиган маданий ҳодиса сифатида онгига синган, қабул қилинган тартиб ва қоидалар мажмуаси ҳисобланади. Ёш авлодга бақшичилик санъатини ўргатиш орқали уларни маънавий тарбиялаш жараёнини ривожлантириш учун асосан:

- таълим мазмунида мусиқий меросимизнинг бойлигини устуворлигини, умуминсоний қадриятларни ва миллий мусиқа дурдоналарини ўрганиш тамойилларига асосланиш;

- ўқувчиларда мусиқий идрокни шакллантириш;

- мусиқанинг назарий ва амалий жиҳатлари билан таништириш;

- мусиқа санъатининг имкониятларидан, миллий мусиқа мерослардан тўлақонли фойдаланиш;

- дарсни таълим ва тарбиянинг узвийлиги принципи асосида ташкил этиш;

- миллий қадриятларга ва урф одатларга садоқат, ҳурмат руҳида тарбиялаш;

- кўшиқ ўргатиш жараёнида ўқувчиларни маънавий, эстетик, руҳий, сиёсий ва жисмоний ривожлантиришга йўналтирилса мақсадга мувофиқ бўлади. Натижада уларнинг Ватанга бўлган муҳаббатини янада оширади ва улар ватан равнақи учун қўшаётган ҳиссасини онгли равишта тушуниб олишларига ёрдам беради. Бу албатта муҳим тарбиявий аҳамият касб этади.

Қорақалпоқ бахшичилик санъатида аёллар ижросида (қыз бақсылар) алоҳида ўрни бўлиб Хурлиман давомчилари хисобланади. Қорақалпоқ бахшичилик мактаби Нукус санъат ва маданият коллежида ёш ижрочилар томонидан ўзлаштирилмоқда (ҳозирги ихтисослаштирилган мактаб). Бугунги кунда устоз бақши Ғайратдин Өтемуратов, Оралбай Отамбетов, Тенелбай Қаллыев, Гулнара Алламбергенова, Зиёда Шарипова, Гулбахар Ақымбетова, ва б.х. Ёш авлодни миллий кадриятларимизга содиқ руҳда тарбиялашда эзгуликка чорлайдиган, ватанпарвар, адолатли, мард, жасур бўлишга ундовчи дostonларининг ва умуман бахшичилик санъатининг ўрни бекиёс. Қорақалпоғистонда бахшичилик санъати олий ва ўрта махсус таълим тизимининг ўқув жараёнига киритилган.

Шунинг учун ҳам кўп сонли мусиқа ва санъат мактаблари, коллежлар, лицейлар ва олий таълим муассасаларида ушбу йўналишдаги ишлар олиб борилмоқда.

Хулоса қилиб айтар эканмиз, бугунги жадал ривожланиш даврда ҳақийқий маънавиятли ва билимли ёшларимиз инсон кадрини билиши, ўз миллий кадриятларини кўз қорачиғимиздай асрашимизни, миллий ўзлигини ҳис этиши, эркин ва обод жамиятда яшаш, мустақил давлатимизнинг жаҳон ҳамкорлигида ўзининг муносиб ўрнини эгаллаши учун фидойилик билан иш олиб бориши бугунги ёшларимизга тушунтирмоғимиз даркор. Мана шундай инсоний фазилатларга, юксак маънавиятга эга бўлган халқ ҳеч кимга ҳеч қачон қарам булмайдди, маънавий маданияти бой ёшларимиз эса ўзининг келажакдаги мақсадларига албатта эришишига ишончимиз комил бўлади.

Ёшларни бахшичилик санъати орқали орқали маънавий тарбиялаш, комил инсон этиб жамият учун керак инсонга айлантириш бугунги кун давр талаби хисобланади. Бу вазифани амалга оширишда мутахассислардан ҳар томонлама илмий изланишни талаб этади.

REFERENCES

1. Ўзбекистон Республикаси Президенти Шавкат Мирзиёев раислигида 2021 йилнинг 19 январь куни Маънавий – маърифий ишлар тизимини тубдан такомиллаштириш, бу борада давлат ва жамоат ташкилотларининг ҳамкорлиги кучайтириш масалаларига бағишланган йиғилишидаги нутқи.// Халқ сўзи, 2021 йил, 20 январь, №13(7793).
2. Мақсетов. Қ. Қарақалпақ жыраў бақсылары. Нөкис- 1983 жыл
3. Турсунов.С.Н, Пардаев.Т.Р, Турсунова.Н.М, Муртазов.Б. Ўзбекистонда бахшичилик санъатининг шаклланиши ва тараққиёти тарихи монографияси УЎК:398.3(575.1)
4. Tajetdinova S. M. MUZIKA TÁLIMINDE AXBOROT HÁM PEDAGOGIKALIQ TECHNOLOGIYALARDAN PAYDALANIWDIŇ NÁTIYJELILIGI //Academic research in educational sciences. – 2021. – Т. 2. – №. NUU Conference 1. – С. 275-277.
5. Mnajatdinovna T. S. Pedagogical Skills in Teaching Music //JournalNX. – Т. 7. – №. 11. – С. 172-174.
6. Niyazbaeva A., Kamalova G. ÓZBEKISTON XALQ BAXSHISI QALLIEV TEŇELBAY GENJEBAEVICH IJODI //Общественные науки в современном мире: теоретические и практические исследования. – 2023. – Т. 2. – №. 7. – С. 22-24.

7. Kamalova G. M. et al. ÓZBEKSTAN XALIQ BAQSISI ĠAYRATDIN ÓTEMURATOV //TADQIQOTLAR. – 2023. – Т. 25. – №. 1. – С. 40-42.
8. Kamalova G. M. et al. QARAQALPAQTÍŃ BAY MIYRASI //ОБРАЗОВАНИЕ НАУКА И ИННОВАЦИОННЫЕ ИДЕИ В МИРЕ. – 2023. – Т. 32. – №. 2. – С. 52-54.
9. Kamalova, G. (2023). QÁLEMI ÓTKIR KOMPOZITOR (D.Djaŋabaeva dóretiwshilik jolı). Вестник музыки и искусства, 1(2), 37–39.
10. Тажетдинова С. М., Худайбергенова Г. Ж. Формирование музыкальной культуры студентов //Молодой ученый. – 2018. – №. 47. – С. 380-382.
11. Тажетдинова С. М. Народные песни как фактор развития личности учащихся //Вестник Курганского государственного университета. – 2018. – №. 3 (50). – С. 62-62.
12. Тажетдинова С. АКТУАЛЬНЫЕ ВОПРОСЫ ПОДГОТОВКИ МУЗЫКАНТОВ К МУЗЫКАЛЬНОЙ ДЕЯТЕЛЬНОСТИ //Цифровая экономика и управление знаниями: проблемы и перспективы развития: сборник научных трудов II Международной научно-практической конференции.–Киров, 2021.–245 с. – 2021. – С. 105.
13. Тажетдинова С. САМОПРЕЗЕНТАЦИЯ В ПРОЦЕССЕ ТРУДОУСТРОЙСТВА БУДУЩИХ СПЕЦИАЛИСТОВ МУЗЫКАЛЬНОГО ИСКУССТВА //Цифровая экономика и управление знаниями: проблемы и перспективы развития. – 2021. – С. 110-112.
14. Tajetdinova S. M. MUZIKA TÁLIMINDE AXBOROT HÁM PEDAGOGIKALIQ TEXNOLOGIYALARDAN PAYDALANIWDIŃ NÁTIYJELILIGI //Academic research in educational sciences. – 2021. – Т. 2. – №. NUU Conference 1. – С. 275-277.
15. Mnajatdinovna T. S. Pedagogical Skills in Teaching Music //JournalNX. – Т. 7. – №. 11. – С. 172-174.
16. Чаршемов, Ж. (2023). МУСТАҚИЛЛИК ЙИЛЛАРИДА ЎЗБЕК КИНОМУСИҚАСИ. Вестник музыки и искусства, 1(2), 16–22
17. Charshemov J. Problems of Using Karakalpak Folklore in Composers //Vital Annex: International Journal of Novel Research in Advanced Sciences. – 2023. – Т. 2. – №. 3. – С. 270-273.
18. Kamalova, G. (2023). QÁLEMI ÓTKIR KOMPOZITOR (D.Djaŋabaeva dóretiwshilik jolı). Вестник музыки и искусства, 1(2), 37–39.
19. Charshemov J. A REVIEW OF MARKABAY JEMURATOV'S WORK //Modern Science and Research. – 2023. – Т. 2. – №. 10. – С. 818-821.
20. Чаршемов Ж. МУСТАҚИЛЛИК ЙИЛЛАРИДА ЎЗБЕК КИНОМУСИҚАСИ //Вестник музыки и искусства. – 2023. – Т. 1. – №. 2. – С. 16-22.
21. Charshemov J. A REVIEW OF MARKABAY JEMURATOV'S WORK //Modern Science and Research. – 2023. – Т. 2. – №. 10. – С. 818-821
22. Kamalova G. M. et al. ÓZBEKSTAN XALIQ BAQSISI ĠAYRATDIN ÓTEMURATOV //TADQIQOTLAR. – 2023. – Т. 25. – №. 1. – С. 40-42.
23. Kamalova G. M. et al. ÓZBEK MUZIKASINDA BALALAR FOLKLORI //Journal of new century innovations. – 2023. – Т. 39. – №. 2. – С. 85-87.

24. Kamalova G. M. et al. QARAQALPAQTIN BAY MIYRASI //ОБРАЗОВАНИЕ НАУКА И ИННОВАЦИОННЫЕ ИДЕИ В МИРЕ. – 2023. – Т. 32. – №. 2. – С. 52-54.
25. Kamalova G. M. et al. QARAQALPAQSTANDA AKADEMIYALIQ VOKAL JONELISI //World scientific research journal. – 2023. – Т. 22. – №. 2. – С. 21-25.
26. Tajimuratova S. CONCEPT OF FURTHER DEVELOPMENT OF NATIONAL CULTURE IN UZBEKISTAN //Modern Science and Research. – 2024. – Т. 3. – №. 1. – С. 251-254.
27. Tajimuratova S. FORMATION OF STUDENTS'SKILLS OF INDEPENDENT PERFORMANCE THROUGH THE TEACHING OF ART HISTORY //Modern Science and Research. – 2023. – Т. 2. – №. 10. – С. 841-849.
28. Saginbaevna T. S. FORMATION OF STUDENTS'SKILLS OF INDEPENDENT PERFORMANCE THROUGH THE TEACHING OF ART HISTORY //Spectrum Journal of Innovation, Reforms and Development. – 2022. – Т. 9. – С. 386-392.
29. Sag'inbaevna T. S. Cultural Life in Uzbekistan during the Years of Independence //Spanish Journal of Innovation and Integrity. – 2023. – Т. 18. – С. 39-41.
30. Tajimuratova S. FORMATION OF STUDENTS'SKILLS OF INDEPENDENT PERFORMANCE THROUGH THE TEACHING OF ART HISTORY //Modern Science and Research. – 2023. – Т. 2. – №. 10. – С. 841-849.
31. Saginbaevna T. S. Management and study of culture and art. – 2022.
32. Тажимуратова Ш. С. САНЪАТШУНОСЛИК ФАНЛАРИНИ ЎҚИТИШ ОРҚАЛИ ТАЛАБАЛАРНИНГ МУСТАҚИЛ ИШЛАШ КЎНИКМАЛАРИНИ ШАКЛЛАНТИРИШ. – 2023.
33. Tajimuraova S. S. INFORMATION AND COMMUNICATIONS IN MANAGEMENT //Journal of Integrated Education and Research. – 2022. – Т. 1. – №. 5. – С. 509-511.
34. Tajetdinova S., Orinbaeva E. PEDAGOGICAL SIGNIFICANCE OF LEARNING TO PLAY THE MUSICAL INSTRUMENT DUTAR BY NOTE FOR STUDENTS OF MUSIC SCHOOLS OF THE BAKSY DEPARTMENT //Modern Science and Research. – 2024. – Т. 3. – №. 1. – С. 1152-1156.

XOTIN-QIZLARNING INTELLEKTUAL SALOHIYATINI OSHIRISH DAVR TALABI

Bozorova Ro'zigul Sharofovna

Tarix va filologiya kafedrası dotsenti, f.f.f.d (PhD)

Osiyo xalqaro universiteti.

<https://doi.org/10.5281/zenodo.10672054>

Annotatsiya. Maqolada xotin – qizlarning jamiyatdagi rolini oshirish hamda gender tenglikni ta'minlash borasidagi strategik harakatlar ijrosini amalga oshirish, xotin-qizlarning bo'sh vaqtini mazmunli tashkil qilish hamda ularning intellektual qiziqishlarini qo'llab-quvvatlash, oilalar mustahkamligini ta'minlashda ayollar mavqei, o'sib kelayotgan yosh avloqni tarbiyalashda ayollarning mas'uliyatini oshirish xususidagi tahlil keltirilgan.

Tayanch so'zlar: Intellekt, ayollar daftari, ombudsman, ilm-fan, kvota, doktorantura.

INCREASING THE INTELLECTUAL POTENTIAL OF WOMEN IS THE DEMAND OF THE TIMES

Abstract. In the article, the implementation of strategic actions to increase the role of women and girls in society and ensure gender equality, the meaningful organization of women's free time and the support of their intellectual interests, the position of women in ensuring the strength of families, An analysis of increasing the responsibility of women in raising the young generation is given.

Key words: Intellect, women's notebook, ombudsman, science, quota, doctorate.

ПОВЫШЕНИЕ ИНТЕЛЛЕКТУАЛЬНОГО ПОТЕНЦИАЛА ЖЕНЩИН – ТРЕБОВАНИЕ ВРЕМЕНИ

Аннотация. В статье рассматривается реализация стратегических действий по повышению роли женщин и девушек в обществе и обеспечению гендерного равенства, содержательной организации свободного времени женщин и поддержке их интеллектуальных интересов, позиции женщин в обеспечении прочности семьи, Дан анализ повышения ответственности женщин в воспитании молодого поколения.

Ключевые слова: Интеллект, женская тетрадь, омбудсмен, наука, квота, докторская степень.

Mamlakatimizda xotin-qizlar intellektual salohiyatini oshirish borasida keng ko'lamli ishlarning amalga oshirilayotgani uzoq kelajakni o'ylab qilinayotgan ishlarning biri sifatida namoyon bo'lmoqda. Yurtimizda xotin-qizlarning ijtimoiy-iqtisodiy, siyosiy faolligini oshirish, ularning ma'naviy va intellektual salohiyatini yuksaltirish, salomatligini mustahkamlash, oila, onalik va bolalikni muhofaza qilish bo'yicha imkoniyatlar hamda huquqiy kafolatlar yaratilgan.

Mamlakatda sog'lom oilani shakllantirish, oilada yuksak darajadagi ma'naviy-axloqiy muhitni qaror toptirish uchun zarur shart-sharoitlar yaratish, yoshlarni oila qurishga tayyorlash, oila mustahkamligini ta'minlash va uning manfaatlarini himoya qilish, sog'lom bola tug'ilishi va uni tarbiyalash masalalari davlat siyosati darajasiga ko'tarilgan.

Bu boradagi islohotlar respublikamizning chekka hududlariga yetib borishi va xotin-qizlar davlatning qo'llab-quvvatlashi va himoyasida ekanini bilishi zarur.

Prezidentimiz Shavkat Mirziyoyev tomonidan hozirgi kunda "Ayollar daftari"da 630 mingdan ziyod xotin-qiz ro'yxatda turgani, ulardan 200 ming nafari ishsiz ekani hamda ayollar

o'rtasida jinoyatchilik, oilada zo'ravonlik va tazyiq holatlari, afsuski, hali ham uchrayotgani kuyinchaklik bilan aytilmoqda. Ushbu raqamlar esa bevosita islohotlarning barcha mahallalar kesimida birday ishlamayotganini, joylardagi ba'zi mansabdor shaxslar tomonidan murojaatlar yuzaki ko'rilayotganidan dalolat.

Xotin-qizlarning huquqlarini himoya qilish Oliy Majlisning Inson huquqlari bo'yicha vakili (ombudsman) faoliyatining ustuvor vazifalaridan biri sanaladi.

Oliy Majlisning Inson huquqlari bo'yicha vakiliga (Ombudsmanga) 2021 yilda 18738 ta murojaat kelib tushgan bo'lsa, uning 8054 tasi ya'ni 42,9 foizi xotin-qizlar tomonidan yuborilgan.

Bugungi kundagi islohotlarda ayollarning huquqiy himoyasini kuchaytirish masalasiga alohida o'rin egallaydi. Tazyiq va zo'ravonlikka uchragan ayollarni himoyaga olish tizimini takomillashtirish zarurati bo'lib, haqiqatdan ham tazyiqqa uchragan ayollar 30 kun muddatga alohida himoyaga olinadi, undan keyingi jarayonlarning borishi bo'yicha tizimda bo'shliqlar mavjud. Bu masalada tegishli organlar faoliyatini kuchaytirish asosiy maqsadlarimizdan biriga aylanishi darkor.

Kelgusida ayollarning tazyiq va zo'ravonlikdan himoyasi sud tomonidan ta'minlanishi, alohida himoyaga olish muddatining bir yilgacha belgilanishi esa ularga yetarli darajada psixologik, ijtimoiy, huquqiy yordam berilishi va ish bilan ta'minlanishiga xizmat qiladi.

Albatta islohotlarni har bir mahalla kesimida amalga oshirish ko'plab huquqlari qo'pol ravishda buzilgan yoki chetlab o'tilgan himoyasiz va ojiz xotin-qizlarni aniqlash va ularga amaliy yordam berishga zamin yaratadi.

Ta'kidlash joizki, mamlakatimizda amalga oshirilayotgan islohotlar keng qamrovli bo'lib, ular xotin-qizlarni ta'lim olishi, ish va uy-joy bilan ta'minlanishi, ularga teng mehnat sharoitlari yaratilishi bir so'z bilan aytganda har tomonlama qo'llab-quvvatlashni o'z ichiga oladi. Davlatimiz rahbari o'z nutqida "Endi har bir mahallada ayollarning dardi bilan yashaydigan tizim bo'ladi.

Qaysi ayolga nima kerakligi, o'qishi, davolanishi, bolalari tarbiyasi bo'yicha mening stolimda adolatli raqam bo'ladi, – deb ta'kidladi.

Mamlakatimizda xotin-qizlarning ta'lim sohasi va ilm-fandagi o'rnini kengaytirish, oliy ta'lim bilan qamrab olish darajasi, ta'lim sifatini oshirish ularni ilmiy tadqiqot va innovasion faoliyatga yanada keng jalb etishga alohida e'tibor qaratilmoqda. Xususan, so'nggi yillarda xotin-qizlarga oliy ta'lim olish uchun yaratilgan keng imkoniyat va imtiyozlar gender tenglikni ta'minlash borasidagi maxsus choralarning eng muhimi bo'ldi.

Jumladan,

- har yili ehtiyojmand oilalar farzandi bo'lgan xotin-qizlarni davlat granti (2000 ta kvota) asosida oliy ta'lim muassasalariga o'qishga qabul qilib kelinmoqda. Shu kunga qadar qariyb 7 mingga yaqin xotin-qizlar davlat granti asosida oliy ta'lim o'qishga qabul qilindi.

- mutaxassisligi bo'yicha kamida 5 yil mehnat stajiga, lekin oliy ma'lumotga ega bo'lmagan 500 nafar xotin-qiz har yili Oila va xotin-qizlar davlat qo'mitasi tavsiyanomalariga asosan davlat OTMlariga test sinovlari natijalariga muvofiq kontrakt asosida o'qishga qabul qilinmoqda.

- davlat oliy ta'lim muassasalarining magistratura bosqichida o'qiyotgan barcha xotin-qizlarning kontrakt to'lovlari qoplab berilishi va bunga har yili kamida davlat byudjetidan 200

milliard so‘m ajratib borilmoqda. Oliy ta‘lim muassasalari, texnikum va kollejlarda, sirtqi va kechki ta‘limda o‘qiyotgan xotin-qizlar kontraktlarini to‘lash uchun 7 yilga foizsiz kredit berish tizimi joriy etildi.

- muhtoj yolg‘iz ayollar va boquvchisini yo‘qotgan qizlarni oliy ta‘limdagi kontrakt-to‘lovlari qoplab berilmoqda.

- davlat ilmiy tashkilotlari yoki oliy ta‘lim muassasalari doktoranturasiga faqat xotin-qizlar uchun har yili 300 tadan maqsadli kvota ajratib borilmoqda.

Hukumat qarori bilan “Kollej va texnikumlarda qurilish, transport, kommunal, qishloq xo‘jaligi va xizmat ko‘rsatish sohalaridagi kasb (mutaxassislik) bo‘yicha ta‘lim olayotgan xotin-qizlarning to‘liq davlat granti asosida ta‘lim olish tartibi to‘g‘risida”gi nizom tasdiqlandi.

2023/2024 o‘quv yilidan boshlab, kollej va texnikumlarda qurilish, transport, kommunal, qishloq xo‘jaligi va xizmat ko‘rsatish yo‘nalishlari bo‘yicha to‘lov-kontrakt asosida o‘qishga qabul qilingan xotin-qizlar to‘liq davlat granti asosida o‘qishga qabul qilindi.

Kollej va texnikumlarga o‘qishga qabul qilingan xotin-qizlar uchun talab etiladigan davlat granti mablag‘lari respublika byudjetidan ajratiladi.

Xotin-qizlar uchun yaratilgan ushbu imkoniyat ayollar kam faoliyat yuritayotgan sohalarida ularning ulushini oshishiga xizmat qilishi bilan ahamiyatlidir.

Bugungi kunda respublika oliy ta‘lim muassasalarida tahsil olayotgan xotin-qizlarning soni jami talabalar soniga nisbatan qariyb, 49 foizni tashkil etmoqda. Magistratura bosqichida o‘qishini davom ettirgan talaba-qizlar soni jami talabalar soniga nisbatan 51% foizga yetdi¹¹².

Shuningdek, ipoteka kreditlari bo‘yicha ajratiladigan subsidiyalarning kamida 40 foizi xotin-qizlarga yo‘naltirilishi belgilanganligi xotin-qizlarga berilgan imkoniyatlarning kattasidir.

Ularning salomatligini tiklash bo‘yicha ham aniq tadbirlar amalga oshirilib, xususan, joriy yilda 6 ming nafar ayolga yuqori texnologik tibbiy yordam ko‘rsatilgan. Nogironligi bo‘lganlar reabilitatsiya vositalari bilan ta‘minlanadi. 3 million nafar xotin-qiz onkologik skriningdan o‘tkaziladi. Shuningdek, qizlarni emlash, fertil yoshdagi ayollarni dori va vitaminlar bilan bepul ta‘minlash bo‘yicha topshiriqlar berildi.

Ayniqsa, 2022-2026 yillarga mo‘ljallangan Xotin-qizlar ta‘limini qo‘llab-quvvatlash dasturi ishlab chiqilishi jamiyatimizda olima ayollar ulushini sezilarli oshirish xizmat qiladi.

Chunki dasturga ko‘ra, davlat-xususiy sherikchilik asosida to‘qimachilik sohasida alohida universitet tashkil etish, yangi o‘quv yilidan boshlab, ta‘lim kontraktlarini to‘lash uchun qizlarga ilk marotaba 7 yil muddatga foizsiz kredit berish joriy qilinganligi quvonarli holat.

Magistraturada o‘qiyotgan qizlarning kontrakt pullari to‘liq byudjetdan qoplab berilishi, ehtiyojmand oila vakillari, ota yoki onasini yo‘qotgan talaba qizlarning ta‘lim kontrakti mahalliy byudjetdan to‘lanishi, shuningdek, doktorantura yo‘nalishida xotin-qizlar uchun har yili kamida 300 tadan maqsadli kvota ajratilishi va boshqa tashabbuslar mamlakatimizda har sohada gender tengligi ta‘minlanishiga va rivojlanish ko‘rsatkichlarining jadallashishiga zamin yaratadi¹¹³.

Qolaversa, 2022 yil 1 sentyabrdan xususiy sektorda rasmiy ishlayotgan ayollarga homiladorlik nafaqasini davlat tomonidan to‘lash tizimini yo‘lga qo‘yish bo‘yicha ko‘rsatma

¹¹² <https://wcu.uz/oz/lists/view/529>

¹¹³ **Feruz** Eshmatova Xotin-qizlar huquqlarini ta‘minlash davlat siyosatining ustuvor yo‘nalishidir nomli maqolasi. <https://ombudsman.uz/oz/docs/xotin-qizlar-huquqlarini-taminlash-davlat-siyosatining-ustuvor-yonalishidir>

berilgani xotin-qizlarni ijtimoiy qo‘llab-quvvatlashdagi muhim qadam hisoblanadi. Bu barcha uchun teng shart-sharoitlar yaratilishiga xizmat qiladi.

Xulosa o‘rnida aytish mumkinki, mamlakatimizda xotin-qizlarni qo‘llab-quvvatlash maqsadida yana bir muhim qadam qo‘yildi. Maqsad aniq va ulug‘vor, harakatda esa hamohanglik bo‘lishi zarur. Ayollarning intellektual bandligini ta‘minlash, xotin-qizlarning raqamli texnologiyalar bilan bog‘liq bilim va ko‘nikmalarini shakllantirish, masofada turib ishlash tizimini rivojlantirish davrimizning dolzarb talabi va bu boradagi ishlarni natijali tashkil etishda qo‘llab quvvatlovchi idoralar faoliyati samarali va tizimli tashkil etilsa maqsadga muvofiq bo‘lar edi.

REFERENCES

1. N.U.Arabov. D.A.nasimov Xotin-qizlarning intellectual salohiyatini oshirish. Uslubiy qollanma. -Toshkent mahalla va oila nashriyoti, 2022.-120 bet.
2. <https://wcu.uz/oz/lists/view/529>
3. https://api.moiti.uz/media/book/Xotin_qizlarning_intelektual_salohiyatini_oshirish_30_07_2022.pdf
4. Bozorova, R. (2021, September). Methods and Means of Cultivating Kindness iIn the Family of the Uzbek People. In " ONLINE-CONFERENCES" PLATFORM (pp. 43-44).
5. Бозорова, Р. Ш. (2022). “Меър” тушунчаси: фалсафий таҳлил. Science and Education, 3(4), 1312-1320.
6. Ro‘zigul, B. (2023). TA ‘LIM TARBIYA JARAYONIDA INTERFAOL MEDOTLARDAN FOYDALANISH. ITALY" ACTUAL PROBLEMS OF SCIENCE AND EDUCATION IN THE FACE OF MODERN CHALLENGES"., 14(1).
7. Bozorova, R. Z., & Avezov, O. (2023). DINIY MASALALARDA TA’LIM-TARBIYANING AKS ETISHI. Theoretical aspects in the formation of pedagogical sciences, 2(11), 153-156.
8. SHarofovna, B. R. Z. (2023). ILM NARSALARNING ENG FOYDALISIDIR. Научный Фокус, 1(6), 372-375.
9. Ro‘zigul, B. (2023). ROLE OF HUSBAND AND WIFE IN THE FAMILY AND CAUSES OF DIVORCE. Modern Science and Research, 2(10), 127-130.
10. Sharafovna, B. R. (2023). THE BOOK-THE HISTORY OF HUMANITY, THE IMMORTAL SPIRIT. FAN, TA’LIM, MADANIYAT VA INNOVATSIYA JURNALI/ JOURNAL OF SCIENCE, EDUCATION, CULTURE AND INNOVATION, 2(11), 6-13.
11. Sharofovna, B. R. (2023). SPECIFIC ASPECTS OF IMPROVING THE INTELLECTUAL COMPETENCE OF WOMEN IN DEVELOPED COUNTRIES. JOURNAL OF SCIENCE, RESEARCH AND TEACHING, 2(12), 113-117.
12. Ro‘zigul, B. (2023). KITOB-QADRIYAT YUKINI AJDODDAN AVLODGA KO ‘TARUVCHI KEMADIR. In *Uz-Conferences* (Vol. 1, No. 1, pp. 883-890).
13. Shokir o‘g‘li, S. U. (2023). MAHALLANING JAMIYAT IJTIMOY TARAQQIYOTIDAGI O‘RNI. Научный Фокус, 1(6), 369-371.
14. O‘gli, S. U. S. (2023). ELUCIDATION OF ISSUES OF THE HISTORY OF BUKHARA GUZARS IN OA SUKHAREVA AND HER STUDIES. *International Journal Of History And Political Sciences*, 3(11), 30-35.

15. Shokir o'gli, S. U. (2023). The Essence of State Policy on Youth in New Uzbekistan. *American Journal of Language, Literacy and Learning in STEM Education* (2993-2769), 1(9), 554-559.
16. Shokir O'g'li, S. U. (2023). THE IMPORTANCE OF THE MAHALLA SYSTEM'S REFORMATIONS IN NEW UZBEKISTAN. *International Journal Of History And Political Sciences*, 3(10), 25-30.
17. Sadullayev, U. (2023). THE ROLE OF THE NEIGHBORHOOD IN RAISING A SPIRITUALLY MATURE GENERATION. *Modern Science and Research*, 2(10), 488-493.
18. Sadullayev, U. (2023). O'zbekistonda xotin-qizlarga berilayotgan e'tibor: mahalla boshqaruvida xotin-qizlarning roli. In *Oriental Conferences* (Vol. 1, No. 1, pp. 551-556). OOO «SupportScience».
19. Sadullayev, U. (2023). THE ROLE OF THE NEIGHBORHOOD IN THE SOCIAL DEVELOPMENT OF SOCIETY. *Modern Science and Research*, 2(10), 755-757.
20. Shokir o'gli, U. S. (2023). MILLIY QADRIYATLARIMIZ ASROVCHISI. *Journal of new century innovations*, 35(1), 79-80.
21. Sadullayev, U. (2023). THE ROLE OF WOMEN IN NEIGHBORHOOD MANAGEMENT IN UZBEKISTAN. *Modern Science and Research*, 2(9), 132-135.
22. Ollomurodov Arjunbek Orifjonovich. (2023). Metaphoric Analysis of "The Kite Runner" by Khaled Hosseini. *American Journal of Language, Literacy and Learning in STEM Education* (2993-2769), 1(10), 573-578. Retrieved from <https://grnjournal.us/index.php/STEM/article/view/2175>
23. Ollomurodov A. (2024). REFLECTION OF HUMAN PSYCHOLOGICAL AND EMOTIONAL STATE IN LITERARY DISCOURSE. *Modern Science and Research*, 3(1), 600-606.
24. Orifjonovich, O. A. (2024). INSON PSIXOLOGIK-EMOTSIONAL HOLATINING BADIY DISKURSDA AKS ETTIRILISHI.
25. Ollomurodov Arjunbek Orifjonovich. (2023). LANGUAGE AND SOCIETY IN CINEMATIC DISCOURSE. *International Journal Of Literature And Languages*, 3(12), 44-50. <https://doi.org/10.37547/ijll/Volume03Issue12-09>
26. Ollomurodov, A. (2023). COMPARATIVE ANALYSIS OF THE TRANSLATION OF CONCEPTUAL METAPHORS IN UZBEK AND ENGLISH. *Modern Science and Research*, 2(12), 608-614.
27. Shokir o'g'li, S. U. (2023). MAHALLANING JAMIYAT IJTIMOYIY TARAQQIYOTIDAGI O'RNI. *Научный Фокус*, 1(6), 369-371.
28. Sadullayev, U. (2024). THE NEIGHBORHOOD IS THE CRADLE OF VALUES. *Modern Science and Research*, 3(1), 607-613. Retrieved from <https://inlibrary.uz/index.php/science-research/article/view/28343>
29. Sadullayev, U. (2023). ABOUT THE EMERGENCE OF THE CONCEPT OF NEIGHBORHOOD. *Modern Science and Research*, 2(12), 722-727.
30. Sadullayev Umidjon Shokir O'g'li. (2023). THE IMPORTANCE OF THE MAHALLA SYSTEM'S REFORMATIONS IN NEW UZBEKISTAN. *International Journal Of History And Political Sciences*, 3(10), 25-30. <https://doi.org/10.37547/ijhps/Volume03Issue10-05>

31. Sadullayev Umidjon Shokir o'g'li. (2023). The History of the Creation and Formation of the Neighborhood. *American Journal of Language, Literacy and Learning in STEM Education* (2993-2769), 1(10), 480–485. Retrieved from <https://grnjournal.us/index.php/STEM/article/view/2142>
32. O'gli, S. U. S. (2023). ELUCIDATION OF ISSUES OF THE HISTORY OF BUKHARA GUZARS IN OA SUKHAREVA AND HER STUDIES. *International Journal Of History And Political Sciences*, 3(11), 30-35.
33. Sadullayev, U. (2023). ABOUT THE EMERGENCE OF THE CONCEPT OF NEIGHBORHOOD. *Modern Science and Research*, 2(12), 722–727.
34. Shokir o'gli, S. U. (2023). The Essence of State Policy on Youth in New Uzbekistan. *American Journal of Language, Literacy and Learning in STEM Education* (2993-2769), 1(9), 554-559.
35. Sadullayev, U. (2023). THE ROLE OF THE NEIGHBORHOOD IN RAISING A SPIRITUALLY MATURE GENERATION. *Modern Science and Research*, 2(10), 488-493.
36. Sadullayev, U. (2023). O'zbekistonda xotin-qizlarga berilayotgan e'tibor: mahalla boshqaruvida xotin-qizlarning roli. In *Oriental Conferences* (Vol. 1, No. 1, pp. 551-556). OOO «SupportScience».
37. Sadullayev, U. (2023). THE ROLE OF THE NEIGHBORHOOD IN THE SOCIAL DEVELOPMENT OF SOCIETY. *Modern Science and Research*, 2(10), 755-757.
38. Shokir o'gli, U. S. (2023). MILLIY QADRIYATLARIMIZ ASROVCHISI. *Journal of new century innovations*, 35(1), 79-80.
39. Akmal B. (2024). THE GREAT WALL OF THE EARLY MIDDLE AGES - KANPIRAK WALL. *Modern Science and Research*, 3(1), 694–698. Retrieved from <https://inlibrary.uz/index.php/science-research/article/view/28381>
40. Bobohusenov Akmal. (2023). BUXORO VOHSINING ANTIK DAVRI SHISHA BUYUMLARI. *TADQIQOTLAR*, 25(2), 208–211. Retrieved from <http://tadqiqotlar.uz/index.php/new/article/view/307>
41. Bobohusenov Akmal Ashurovich. (2023). THE MATERIAL CULTURE OF THE TOMBS OF THE ANCIENT AND EARLY MEDIEVAL PERIOD. *International Journal Of History And Political Sciences*, 3(11), 24–29. <https://doi.org/10.37547/ijhps/Volume03Issue11-06>
42. Ashurovich, B. A. (2023). VARAKHSHA MURAL GANCH AND CLAY PAINTINGS. *International Journal Of History And Political Sciences*, 3(12), 48-53.
43. Akmal, B. (2023). ANTIK VA ILK O 'RTA ASRLAR DAVRI MOZOR-QO 'RG 'ONLARI MODDIY MADANIYATI. *ОБРАЗОВАНИЕ НАУКА И ИННОВАЦИОННЫЕ ИДЕИ В МИРЕ*, 35(3), 65-70.
44. Bobohusenov, A. (2023). BUXORO VOHASINING ANTIK DAVRI YODGORLIKLARI. *SCHOLAR*, 1(28), 298-302.
45. Akmal, B. (2023). QADIMGI BAQTRIYA MADANIYATI VA YODGORLIKLARI TIPOLOGIYASI. *TA'LIM VA RIVOJLANISH TAHLILI ONLAYN ILMIY JURNALI*, 3(7), 100-102.
46. Akmal, B. (2023). BUXORO VOHASI QOYATOSH SURATLARINING DAVRIY TASNIFI. *ОБРАЗОВАНИЕ НАУКА И ИННОВАЦИОННЫЕ ИДЕИ В МИРЕ*, 29(1), 142-146.

47. Bobohusenov, A. (2023). QADIMGI VARAXSHA DEVORIY GANCH VA LOY BEZAKLARI. *SCHOLAR*, 1(28), 303-308.
48. Akmal, B., & Ismat, N. (2023). BAQTRIYANING BRONZA DAVRI ARXEOLOGIYA YODGORLIKLARINING JOYLASHUVI VA MODDIY MADANIYATI. *Innovations in Technology and Science Education*, 2(8), 73-80
49. Sadullayev, U. (2023). THE ROLE OF WOMEN IN NEIGHBORHOOD MANAGEMENT IN UZBEKISTAN. *Modern Science and Research*, 2(9), 132-135.
50. Berdiyeva, S. (2023). BENEFITS OF TEACHING FOREIGN LANGUAGES THROUGH ROLE-PLAYING ACTIVITIES. *MODERN SCIENCE AND RESEARCH*, 2(10), 723–729. <https://doi.org/10.5281/zenodo.10034991>
51. Berdiyeva, S. (2023). A STORY-BASED APPROACH IN TEACHING FOREIGN LANGUAGE. *Modern Science and Research*, 2(10), 262-266.
52. Berdiyeva, S. (2023). THE IMPORTANCE OF ROLE PLAYING ACTIVITIES IN IMPROVING LEARNERS' LANGUAGE SKILLS. *Modern Science and Research*, 2(9), 75-78.
53. Utkirovna, B. S. (2023). Characteristics of the Works of Charles Dickens. *European Science Methodical Journal*, 1(3), 24-28.
54. Utkerovna, B. S. (2023). SHUM BOLA ASARINING TARJIMASIDA TARJIMON MAHORATI. *DENMARK" THEORETICAL AND PRACTICAL FOUNDATIONS OF SCIENTIFIC PROGRESS IN MODERN SOCIETY"*, 14(1).
55. Berdiyeva, S. (2023, October). ADVANTAGES AND DISADVANTAGES OF TEACHING THROUGH ROLE-PLAYING ACTIVITIES. In *Academic International Conference on Multi-Disciplinary Studies and Education* (Vol. 1, No. 19, pp. 88-92).
56. Universiteti, G. M. M. O. X. (2023). UCHINCHI RENESANS DAVRIDA AJDODLARIMIZ MEROSINI ORGANISH ORQALI INTEGRATSION TA'LIMNI YANADA TAKOMILLASHTIRISH TAMOYILLARI: ЧАСТЬ 1 ТОМ 1 ИЮЛЬ 2023 год. *Лучшие интеллектуальные исследования*, 1(1), 11-16.
57. Gadayeva Mohigul Muxamedovna. (2023). HISTORY OF PATRIOTIC WOMEN . *International Journal Of History And Political Sciences*, 3(12), 69–75. <https://doi.org/10.37547/ijhps/Volume03Issue12-12>
58. Gadayeva, M. (2023). THE UNIQUE SIGNIFICANCE OF MASTERING SOCIAL SCIENCES DURING THE DEVELOPMENT OF THE NEW UZBEKISTAN. *Modern Science and Research*, 2(10), 459–464. Retrieved from <https://inlibrary.uz/index.php/science-research/article/view/25292>
59. Gadayeva, M. (2024). EFFECTIVE WAYS TO USE THE "THOUGHTSTORM" METHOD ON THE THEME OF THE "EASTERN RENAISSANCE" ERA. *Modern Science and Research*, 3(1), 1024–1027. Retrieved from <https://inlibrary.uz/index.php/science-research/article/view/28631>
60. Gadayeva, M. (2024). ATTACK ACTION. *Modern Science and Research*, 3(1), 1028–1033. Retrieved from <https://inlibrary.uz/index.php/science-research/article/view/28634>

61. Gadayeva M. (2023). ONE OF THE TIMURID QUEENS IS BIBIKHONIM. *Modern Science and Research*, 2(12), 749–754. Retrieved from <https://inlibrary.uz/index.php/science-research/article/view/27189>
62. Gadayeva Mohigul Muxamedovna. (2023). INNOVATION TA'LIM-BUYUK KELAJAK POYDEVORI. *World Scientific Research Journal*, 17(1), 74–76. Retrieved from <http://www.wsrjournal.com/index.php/wsrj/article/view/2767>
63. Srojeva, G. . (2024). SOLUTIONS, RESULTS AND PROBLEMS OF REFORMS IN THE FIELD OF EDUCATION. *Modern Science and Research*, 3(1), 782–788.
64. Srojeva, G. (2024). EFFECTIVE FORMS OF SPIRITUAL AND MORAL EDUCATION AND EDUCATIONAL WORK IN A PRESCHOOL EDUCATIONAL INSTITUTION. *Modern Science and Research*, 3(2), 247–253. Retrieved from <https://inlibrary.uz/index.php/science-research/article/view/29010>
65. Vahobovna, S. G. (2021). Khoja Abdulkhalik Ghijduvani And Its Method. *European Journal of Humanities and Educational Advancements*, 2(10), 39-40.
66. Srojeva, Gulbahor. "CONTINUITY IN EDUCATION-CHIEF MEZON." *Modern Science and Research* 2.12 (2023): 834-839.
67. Srojeva G. . (2024). SOLUTIONS, RESULTS AND PROBLEMS OF REFORMS IN THE FIELD OF EDUCATION. *Modern Science and Research*, 3(1), 782–788.
68. Srojeva, G. (2023). LOWER ZARAFSHAN OASIS TOURISM OPPORTUNITIES. *Modern Science and Research*, 2(10), 199–204.

PEREYONIMLAR – ONOMASTIK BIRLIKLARNING BIR TURI

Axmedova Sevar Qudratulloyevna

Osiyo xalqaro universiteti

Tarix va filologiya kafedrası o‘qituvchisi.

<https://doi.org/10.5281/zenodo.10672078>

Annotatsiya. Ushbu maqolada onomastik birliklarning bir turi bo‘lgan pereyonimlarning til va nutqdagi o‘rni, ayrim leksik-semantik xususiyatlari, tasnifi masalasiga e‘tibor qaratilgan.

Tayanch so‘zlar: onomastika, onomastik birlik, pereyonim, transport, transport nomlari, tasnif.

PEREYONYM - A TYPE OF ONOMASTIC UNITS

Abstract. This article focuses on the role of pereonyms, which are a type of onomastic units, in language and speech, some lexical-semantic features, and classification.

Key words: onomastics, onomastic unit, pereonym, transport, transport names, classification.

ПЕРЕЁНИМ - РАЗНООБРАЗИЕ ОНОМАСТИЧЕСКИХ ЕДИНИЦ

Аннотация. В статье рассматривается роль переонимов, являющихся разновидностью ономастических единиц, в языке и речи, некоторые лексико-семантические особенности, их классификация.

Ключевые слова: ономастика, ономастическая единица, переоним, транспорт, транспортные названия, классификация.

Pereyonimlar – onomastik birliklar qatorida turuvchi leksik birliklardan. Ular o‘ziga xos lisoniy-semantik, milliy-madaniy, stilistik xususiyatlarda namoyon bo‘ladi. Badiiy matnlarda poetonim sifatida ham qo‘llanib keladi.

Dunyodagi barcha tillar tizimida pereyonimlarning o‘z o‘rni bor. Ular ko‘pincha qisqartma so‘zlar ko‘rinishida uchraydi. Bir tildan ikkinchi bir tilga o‘zlashma (olinma) so‘z sifatida kirib borib, uning lug‘at tarkibini boyitishga xizmat qiladi. Bunda ular bir tildan boshqa bir tizimdagi tilga kirib borar ekan, tarjima qilinmaydi va o‘z asliyatini saqlab qolishi kuzatiladi.

Pereyonim deganda, transport vositalarining atoqli nomlari tushuniladi. Pereyonim yunoncha – “periov” so‘zidan olingan bo‘lib, “harakatlanish vositasi” degan ma‘noni anglatadi.

Ular tilda alohida leksik tizimni hosil qiladi. Ya.I.Avlakulov pereyonimlarning turlarini o‘z izlanishlarida ko‘rsatib o‘tgan.[1,98-99]

Pereyonimlarni, avvalo, qayerda qo‘llanishiga qarab to‘rtga bo‘lib o‘rganish mumkin:

1. Quruqlikda yurishga mo‘ljallangan transport vositalarining nomlari: “Ikarus” avtobusi, “Kaptiva” mashinasi, “Vosxod” mototsikli, “Tigr” tanki.

2. Suvda suzishga mo‘ljallangan transport vositalarining nomlari: “Titanik” kemasi, “Avrora” kreyseri. Bu turdagi atoqli otlarga nisbatan yunoncha “nautuxos” – flot, “onoma” – nom so‘zlaridan olingan “nautonim” atamasi ham qo‘llanadi. “Brig”, “Karavella”, “Shlyupka”, “Frechat” kabi transport kemalari, harbiy kemalar nomi bunga misol bo‘la oladi.

3. Havoda uchishga moslangan transport vositalarining nomlari: “Kukuruznik” samolyoti, “TU-24” samolyoti.

4. Rels (temir izlar) ustida yuruvchi transport vositalari: “Afrosiyob” tezyurari, “Sharq” poyezdi.

Pereyonim onomastik birlik sifatida bu kabi transport vositalarining alohida bir tipiga nisbatan qoʻllanadi. Koʻrinadiki, ular atqoli otlar turkumiga kiradi.

Oʻzbek tilida pereyonimlarning oʻzlashtirilishi oʻtgan asrning ikkinchi yarmidan kuchaygan. To mustaqillik yillarigacha tilimizga “Pobeda”, “Moskvich”, “Zaporjets”, “Zil”, “Kamaz”, “Jiguli”, “Volga” (va hokazo) kabi pereyonimlar oʻzlashtirilgan boʻlsa, istiqloq yillarida “Mercedes-Bens”, “Damas”, “Tiko”, “Nexia”, “Matiz”, “Lacetti”, “Spark”, “Gentra” “Maserati”, “Toyota-Prado”, “Maybach”, “Ferrari”, “Ford”, “Chevrolet Captiva” kabi yengil avtomobillarning nomlari kirib keldi.

Shuni ham aytish kerakki, ushbu avtomobillarning aksariyati yurtimizda ishlab chiqarildi.

Ularning til va nutqda qoʻllanilishiga davr ham taʼsir koʻrsatadi. Xususan, oʻtgan asrning 80-yillarida Vengriyada ishlab chiqarilgan “Ikarus” avtobuslari juda ommabop boʻlgan. Oʻsha paytlarda Yevropada ishlab chiqarilgan avtobuslarning yarmidan koʻprogʻini “Ikarus”lar tashkil etgan. Har yili oʻrtacha oʻn ikki ming dona avtobus ishlab chiqarilar va uning asosiy qismi SSSRga eksport qilinar edi. Shu sababli sobiq ittifoqda, jumladan, Oʻzbekistonda shahar va shaharlararo yoʻnalishlarda, asosan, “Ikarus” avtobuslari xizmat qilardi.[6] Shunday ekan, bu pereyonimning oʻtgan asrning oxirida oʻta faol, hozirgi kunda nutq faoliyatida kam qoʻllanishi davr bilan bogʻliqligini dalillaydi.

Hozirgi paytda “Tiko” rusumli avtomobillar ishlab chiqarilmayapti. Ulardan aholi kam foydalanyapti, shuning uchun bu pereyonim nafaol soʻzga aylanib bormoqda. “Tracker”, “Epica” kabi avtoulavlar esa ayni kunlarda xaridorgir boʻlganligi sababli ularning nomi ham tilda faol qoʻllanishda. Bu esa pereyonimlarning tarixiy (diaxron) va zamonaviy (sinxron) qatlamga egaligidan dalolat beradi.

Pereyonimlarni shakllantirishda uni kashf qilgan olimlar, konstruktorlar nomi yoki oʻsha transport vositasi ishlab chiqilgan zavod, shahar nomi asos qilib olingani koʻp kuzatiladi.

Jumladan, “AN-24”, “An-124” passajir samolyotlari [7], “Il-76” harbiy-transport samolyoti [8], “Il-86” “Il-96” transport samolyotlari [9], “TU-104”, “TU-154” avialaynerlari, “Moskvich”, “Volga-24” avtomobillari, “Belarus”, “Altay” traktorlari, “Kamaz” yuk mashinasi kabilar buning yorqin misollaridir.

“Nexia” soʻzining maʼnosi “Qaldirgʻoch” degani. Hozirda uning Ravon Nexia, Chevrolet Nexia kabi turlari mavjud.

“Chevrolet Malibu” pereyonimi tarkibidagi “Malibu” soʻzi inglizcha boʻlib, AQSh shaharlaridan birining nomidir. U Kaliforniya shtatiga qarashli Los-Anjeles okrugi gʻarbida joylashgan Malibu shahri sharafiga nomlangan. Qayd etish kerakki, birinchi marta “Malibu” nomi 1962-yilda paydo boʻlgan.

Abbreviatsiya – pereyonimlar yasallishining keng tarqalgan usuli sifatida namoyon boʻladi.

Baʼzi pereyonimlar metaforik koʻchma nomlar bilan parallel ishlatiladi. Masalan, “Chevrolet Captiva”ga nisbatan “Tartan oti” nomi qoʻllanadi.

Transportlar har xil sohalarda va turfa maqsadlarda qoʻllanishiga qarab ham turlanadi.

Jumladan, ular madaniy turmushda shaxsiy avtoulav, jamoa transporti, qishloq xoʻjaligi va qurilishda, harbiy soha, tibbiyot texnikasi sifatida qoʻllanib keladi.

Xulosa shuki, dunyo tilshunosligida turli tizimdagi tillarning leksikoni, onomastikasini qiyosiy aspektda oʻrganishga bagʻishlanayotgan tadqiqotlar salmogʻi kundan kunga ortib

bormoqda. Turli onomastik birliklar qatorida pereyonimlarning tilda leksik-semantik, milliy-madaniy, badiiy matnda esa lingvostilistik, poetonimlik xususiyatlarini, bir tildan boshqa bir tizimdagi tilga o'zlashish omillarini, tarjimada o'z asliyatini saqlab qolish sabablarini aniqlash hozirgi tilshunoslik ilmi oldida turgan dolzarb vazifalardan biridir.

REFERENCES

1. Avlakulov Ya.I. O'zbek tilining onomastik ko'lami. – Toshkent: Fan va texnologiya, 2017. – B. 98-99. Avlakulov Ya.I. (2017). Onomastic degree of Uzbek language. – Tashkent: Science and Technology, – 138 p.
2. Begmatov E., Do'simov Z., Nafasov Z., Qorayev S. (1991). O'zbek nomshunosligi: tadqiq yo'shnalishi va usullari. – Xiva, – № 1, 12 b.
3. Begmatov E., Uluqov N.M. (2006). O'zbek onomastikasi terminlari izohli lug'ati. – Namangan, – 88 b.
4. Superasnkaya A.B. (1973). Obshaya teoriya imeni sobstvennogo.–Moskva: Nauka. – 159 p.
5. Sizranova G.Yu. (2013). Onomastika. – Tolyatti: TGU, – 248 p.
6. <https://kun.uz/14836825>
7. <https://ru.wikipedia.org/wiki/%D0%90%D0%BD-124>
8. <https://ru.wikipedia.org/wiki/%D0%98%D0%BB-76>
9. <https://ru.wikipedia.org/wiki/%D0%98%D0%BB-96>
10. Shokir o'g'li, S. U. (2023). MAHALLANING JAMIYAT IJTIMOYIY TARAQQIYOTIDAGI O'RNI. *Научный Фокус*, 1(6), 369-371.
11. Sadullayev, U. . (2024). THE NEIGHBORHOOD IS THE CRADLE OF VALUES. *Modern Science and Research*, 3(1), 607–613. Retrieved from <https://inlibrary.uz/index.php/science-research/article/view/28343>
12. Sadullayev, U. (2023). ABOUT THE EMERGENCE OF THE CONCEPT OF NEIGHBORHOOD. *Modern Science and Research*, 2(12), 722-727.
13. Sadullayev Umidjon Shokir O'g'li. (2023). THE IMPORTANCE OF THE MAHALLA SYSTEM'S REFORMATIONS IN NEW UZBEKISTAN. *International Journal Of History And Political Sciences*, 3(10), 25–30. <https://doi.org/10.37547/ijhps/Volume03Issue10-05>
14. Sadullayev Umidjon Shokir o'g'li. (2023). The History of the Creation and Formation of the Neighborhood. *American Journal of Language, Literacy and Learning in STEM Education (2993-2769)*, 1(10), 480–485. Retrieved from <https://grnjournal.us/index.php/STEM/article/view/2142>
15. O'gli, S. U. S. (2023). ELUCIDATION OF ISSUES OF THE HISTORY OF BUKHARA GUZARS IN OA SUKHAREVA AND HER STUDIES. *International Journal Of History And Political Sciences*, 3(11), 30-35.
16. Sadullayev, U. (2023). ABOUT THE EMERGENCE OF THE CONCEPT OF NEIGHBORHOOD. *Modern Science and Research*, 2(12), 722–727.
17. Shokir o'gli, S. U. (2023). The Essence of State Policy on Youth in New Uzbekistan. *American Journal of Language, Literacy and Learning in STEM Education (2993-2769)*, 1(9), 554-559.

18. Sadullayev, U. (2023). THE ROLE OF THE NEIGHBORHOOD IN RAISING A SPIRITUALLY MATURE GENERATION. *Modern Science and Research*, 2(10), 488-493.
19. Sadullayev, U. (2023). O'zbekistonda xotin-qizlarga berilayotgan e'tibor: mahalla boshqaruvida xotin-qizlarning roli. In *Oriental Conferences* (Vol. 1, No. 1, pp. 551-556). OOO «SupportScience».
20. Sadullayev, U. (2023). THE ROLE OF THE NEIGHBORHOOD IN THE SOCIAL DEVELOPMENT OF SOCIETY. *Modern Science and Research*, 2(10), 755-757.
21. Shokir o'gli, U. S. (2023). MILLIY QADRIYATLARIMIZ ASROVCHISI. *Journal of new century innovations*, 35(1), 79-80.
22. Sadullayev, U. (2023). THE ROLE OF WOMEN IN NEIGHBORHOOD MANAGEMENT IN UZBEKISTAN. *Modern Science and Research*, 2(9), 132-135.
23. Shokir o'g'li, S. U. (2023). MAHALLANING JAMIYAT IJTIMOYIY TARAQQIYOTIDAGI O'RNI. *Научный Фокус*, 1(6), 369-371.
24. Sadullayev, U. (2024). THE NEIGHBORHOOD IS THE CRADLE OF VALUES. *Modern Science and Research*, 3(1), 607-613. Retrieved from <https://inlibrary.uz/index.php/science-research/article/view/28343>
25. Sadullayev, U. (2023). ABOUT THE EMERGENCE OF THE CONCEPT OF NEIGHBORHOOD. *Modern Science and Research*, 2(12), 722-727.
26. Sadullayev Umidjon Shokir O'g'li. (2023). THE IMPORTANCE OF THE MAHALLA SYSTEM'S REFORMATIONS IN NEW UZBEKISTAN. *International Journal Of History And Political Sciences*, 3(10), 25-30. <https://doi.org/10.37547/ijhps/Volume03Issue10-05>
27. Sadullayev Umidjon Shokir o'g'li. (2023). The History of the Creation and Formation of the Neighborhood. *American Journal of Language, Literacy and Learning in STEM Education* (2993-2769), 1(10), 480-485. Retrieved from <https://grnjournal.us/index.php/STEM/article/view/2142>
28. O'gli, S. U. S. (2023). ELUCIDATION OF ISSUES OF THE HISTORY OF BUKHARA GUZARS IN OA SUKHAREVA AND HER STUDIES. *International Journal Of History And Political Sciences*, 3(11), 30-35.
29. Sadullayev, U. (2023). ABOUT THE EMERGENCE OF THE CONCEPT OF NEIGHBORHOOD. *Modern Science and Research*, 2(12), 722-727.
30. Shokir o'gli, S. U. (2023). The Essence of State Policy on Youth in New Uzbekistan. *American Journal of Language, Literacy and Learning in STEM Education* (2993-2769), 1(9), 554-559.
31. Sadullayev, U. (2023). THE ROLE OF THE NEIGHBORHOOD IN RAISING A SPIRITUALLY MATURE GENERATION. *Modern Science and Research*, 2(10), 488-493.
32. Sadullayev, U. (2023). O'zbekistonda xotin-qizlarga berilayotgan e'tibor: mahalla boshqaruvida xotin-qizlarning roli. In *Oriental Conferences* (Vol. 1, No. 1, pp. 551-556). OOO «SupportScience».
33. Sadullayev, U. (2023). THE ROLE OF THE NEIGHBORHOOD IN THE SOCIAL DEVELOPMENT OF SOCIETY. *Modern Science and Research*, 2(10), 755-757.

34. Shokir o'gli, U. S. (2023). MILLIY QADRIYATLARIMIZ ASROVCHISI. *Journal of new century innovations*, 35(1), 79-80.
35. Sadullayev, U. (2023). THE ROLE OF WOMEN IN NEIGHBORHOOD MANAGEMENT IN UZBEKISTAN. *Modern Science and Research*, 2(9), 132-135.
36. Ollomurodov Arjunbek Orifjonovich. (2023). Metaphoric Analysis of “The Kite Runner” by Khaled Hosseini. *American Journal of Language, Literacy and Learning in STEM Education (2993-2769)*, 1(10), 573–578. Retrieved from <https://grnjournal.us/index.php/STEM/article/view/2175>
37. Ollomurodov A. (2024). REFLECTION OF HUMAN PSYCHOLOGICAL AND EMOTIONAL STATE IN LITERARY DISCOURSE. *Modern Science and Research*, 3(1), 600–606.
38. Orifjonovich, O. A. (2024). INSON PSIXOLOGIK-EMOTSIONAL HOLATINING BADIY DISKURSDA AKS ETTIRILISHI.
39. Ollomurodov Arjunbek Orifjonovich. (2023). LANGUAGE AND SOCIETY IN CINEMATIC DISCOURSE. *International Journal Of Literature And Languages*, 3(12), 44–50. <https://doi.org/10.37547/ijll/Volume03Issue12-09>
40. Ollomurodov, A. (2023). COMPARATIVE ANALYSIS OF THE TRANSLATION OF CONCEPTUAL METAPHORS IN UZBEK AND ENGLISH. *Modern Science and Research*, 2(12), 608-614.
41. Orifjonovich, O. A. (2023). The Main Features of Conceptual Metaphors in Modern Linguistics. *American Journal of Language, Literacy and Learning in STEM Education (2993-2769)*, 1(9), 365-371.
42. Orifjonovich, O. A. (2023). INGLIZ VA OZBEK TILIDAGI KONSEPTUAL METAFORALAR TARJIMASINING QIYOSIY TAHLILI.
43. Ollomurodov, A. (2023). CINEMA DISCOURSE ANALYSIS AND THEORETICAL FOUNDATIONS IN LINGUISTICS. *Modern Science and Research*, 2(10), 500-505.
44. Ollomurodov, A. (2023). MULTIDISCIPLINARY AND INTERDISCIPLINARY STUDY OF METAPHOR. *Modern Science and Research*, 2(9), 136-139.
45. Orifjonovich, O. A. (2023). METAFORANING KO'P TARMOQLI VA FANLARARO O'RGANILISHI.
46. Orifjonovich, O. A. (2023). KINODISKURS LINGVISTIK SISTEMANING BIR QISMI SIFATIDA. O'ZBEKISTONDA FANLARARO INNOVATSIYALAR VA ILMIY TADQIQOTLAR JURNALI, 2(23), 208-211.
47. Orifjonovich, O. A. (2023). Cognitive-Discursive Approach to the Analysis Of Film Discourse. *International Journal Of Literature And Languages*, 3(10), 25-31.
48. Sulaymonovna, Q. N., Tashpulatovna, K. M., & Orifjonovich, O. A. (2023). COGNITIVE AND LINGUOCULTURAL CHARACTERISTICS OF. VOLUME, 3, 30-35.
49. Sulaymonovna, Q. N., & Orifjonovich, O. A. (2023). XOLID HUSAYNIYNING ASARLARI TARJIMALARIDA KONSEPTUAL METAFORALAR TALQINI VA. Sulaymonovna, Q. N., Tashpulatovna, K. M., & Orifjonovich, O. A. (2023). COGNITIVE AND LINGUOCULTURAL CHARACTERISTICS OF METAPHORS. *Finland International Scientific Journal of Education, Social Science & Humanities*, 11(3), 849-854.

50. Sulaymonovna, Q. N., & Orifjonovich, O. A. (2023, May). XOLID HUSAYNIYNING ASARLARI TARJIMALARIDA KONSEPTUAL METAFORALAR TALQINI VA TAHLILI. In Integration Conference on Integration of Pragmalinguistics, Functional Translation Studies and Language Teaching Processes (pp. 147-150).
51. Srojeva G. (2024). SOLUTIONS, RESULTS AND PROBLEMS OF REFORMS IN THE FIELD OF EDUCATION. *Modern Science and Research*, 3(1), 782–788.
52. Srojeva, G. (2024). EFFECTIVE FORMS OF SPIRITUAL AND MORAL EDUCATION AND EDUCATIONAL WORK IN A PRESCHOOL EDUCATIONAL INSTITUTION. *Modern Science and Research*, 3(2), 247–253. Retrieved from <https://inlibrary.uz/index.php/science-research/article/view/29010>
53. Vahobovna, S. G. (2021). Khoja Abdulkhaliq Ghijduvani And Its Method. *European Journal of Humanities and Educational Advancements*, 2(10), 39-40.
54. Srojeva, Gulbahor. "CONTINUITY IN EDUCATION-CHIEF MEZON." *Modern Science and Research* 2.12 (2023): 834-839.
55. Srojeva G. (2024). SOLUTIONS, RESULTS AND PROBLEMS OF REFORMS IN THE FIELD OF EDUCATION. *Modern Science and Research*, 3(1), 782–788.
56. Srojeva, G. (2023). LOWER ZARAFSHAN OASIS TOURISM OPPORTUNITIES. *Modern Science and Research*, 2(10), 199–204.
57. Universiteti, G. M. M. O. X. (2023). UCHINCHI RENESANS DAVRIDA AJDODLARIMIZ MEROSINI ORGANISH ORQALI INTEGRATSION TA'LIMNI YANADA TAKOMILLASHTIRISH TAMOYILLARI: ЧАСТЬ 1 ТОМ 1 ИЮЛЬ 2023 год. *Лучшие интеллектуальные исследования*, 1(1), 11-16.
58. Gadayeva Mohigul Muxamedovna. (2023). HISTORY OF PATRIOTIC WOMEN . *International Journal Of History And Political Sciences*, 3(12), 69–75. <https://doi.org/10.37547/ijhps/Volume03Issue12-12>
59. Рушана, Н. Р. (2023). ПАРЕМИИ КАК ОТРАЖЕНИЕ ЭТНОКУЛЬТУРНОЙ СПЕЦИФИКИ: ЛИНГВОКУЛЬТУРОЛОГИЧЕСКИЙ АНАЛИЗ. *Научный Фокус*, 1(7), 1193-1200.
60. Рушана, Н. Р. (2023). ЭВОЛЮЦИЯ УРОКА ЛИТЕРАТУРЫ: СЛИЯНИЕ ТРАДИЦИЙ И ИННОВАЦИЙ. *JOURNAL OF INNOVATIONS IN SCIENTIFIC AND EDUCATIONAL RESEARCH*, 6(10), 199-206.
61. Рушана, Н. Р. (2023). СЕМЕЙНЫЕ ЦЕННОСТИ И ИХ РОЛЬ В ЖИЗНИ И ПРОИЗВЕДЕНИЯХ ЛН ТОЛСТОГО. *Научный Фокус*, 1(6), 424-429.
62. Набиева, Р. Р. (2023). ОСОБЕННОСТИ ПСИХОЛОГИЗМА ПЬЕС А. ВАМПИЛОВА.
63. Nabiyeva, R. (2023). FEATURES OF PSYCHOLOGISM OF A. VAMPILOV'S PLAYS. *Modern Science and Research*, 2(9), 109–111. Retrieved from <https://inlibrary.uz/index.php/science-research/article/view/23906>
64. Рушана, Н. Р. (2023). ПАРЕМИИ КАК ОТРАЖЕНИЕ ЭТНОКУЛЬТУРНОЙ СПЕЦИФИКИ: ЛИНГВОКУЛЬТУРОЛОГИЧЕСКИЙ АНАЛИЗ. *Научный Фокус*, 1(7), 1193-1200.
65. Xasanova, S. (2024). NAMES OF PERSONS IN RUSSIAN, UZBEK PROVERBS AND SAYINGS. *Modern Science and Research*, 3(2), 425–435. Retrieved from <https://inlibrary.uz/index.php/science-research/article/view/29049> More Citation Formats

66. Xasanova, S. (2024). DIFFERENCE BETWEEN PROVERB AND SAYING. *Modern Science and Research*, 3(1), 140–147. Retrieved from <https://inlibrary.uz/index.php/science-research/article/view/27853>
67. Хасанова, Ш. (2024). <https://doi.org/10.5281/zenodo.10651477>. MODERN SCIENCE AND RESEARCH, 3(2), 425–435. <https://doi.org/10.5281/zenodo.10651477>
68. Xasanova, S. (2023). USING EXPRESSIVE VOCABULARY IN RUSSIAN PROVERBS. *MODERN SCIENCE AND RESEARCH*, 2(11), 403–408. <https://doi.org/10.5281/zenodo.10107320>
69. Xasanova, S. (2023). USING EXPRESSIVE VOCABULARY IN RUSSIAN PROVERBS. *Modern Science and Research*, 2(10), 403–408. Retrieved from <https://inlibrary.uz/index.php/science-research/article/view/25248>
70. Баходировна, Х. Ш. (2023). Гендерная Лексика В Русском Языке. *International Journal of Formal Education*, 2(11), 324–331. Retrieved from <http://journals.academiczone.net/index.php/ijfe/article/view/1505>

**O`ZBEK XALQI TURMUSHI BILAN BOG`LIQ KASB-KOR TURLARI
(Temirchilik kasb-hunari doirasida)**

Bobojonova Dilnoza Oxunjonovna

Osiyo xalqaro universiteti

“Tarix va filologiya” kafedrasida o`qituvchisi.

E-mail: bobojonovadilnozaoxunjonovna@oxu.uz

<https://doi.org/10.5281/zenodo.10672119>

Annotatsiya. IX – X asrlarda Movarounnahr va Xorazm aholisining asosiy qismi sug`orma dehqonchilik bilan shug`ullanar edi. Sug`orish tarmoqlari vositasida sug`orilib obod etilgan serunum vohalarda g`allakorlik, sholikorlik, paxtachilik, sabzavotchilik, polizchilik va bog`dorchilik yuqori darajada rivoj topgan edi. Voha hududlarida paxtachilik katta o`rinni egallagan. Qolaversa, bog`dorchilik madaniyati yuksak darajada rivojlangan. Xalqimizda qadimdan sabzavot va poliz ekinlari ham serob bo`lib, qovunlari nihoyatda shirali bo`lgan.

Kalit so`zlar: maqol, temirchilik, tegirmon, to`qimachilik, kulolchilik, chilangarlik, miskarlik, zargarlik, shishasozlik va duradgorlik.

**TYPES OF OCCUPATIONS RELATED TO THE LIFE OF THE UZBEK PEOPLE
(within the profession of blacksmithing)**

Abstract. In the 9th - 10th centuries, the majority of the inhabitants of Movarounnahr and Khorezm were engaged in irrigated agriculture. In serunum oases, which were irrigated by means of irrigation networks, grain growing, rice growing, cotton growing, vegetable growing, policing and horticulture developed at a high level. In the oases, cotton cultivation occupies a large place. Besides, horticultural culture is highly developed. Vegetables and fruit crops have been abundant in our nation since ancient times, and melons are extremely juicy.

Key words: proverb, blacksmithing, mill, textile, pottery, blacksmithing, coppersmithing, jewelry, glassmaking and carpentry.

**ВИДЫ ЗАНЯТИЙ, СВЯЗАННЫХ С ЖИЗНЬЮ УЗБЕКСКОГО НАРОДА
(в рамках профессии кузнечного дела)**

Аннотация. В IX-X веках большая часть жителей Моваруннахра и Хорезма занималась орошаемым земледелием. В серунных оазисах, орошавшихся с помощью ирригационных сетей, на высоком уровне развивалось зерноводство, рисоводство, хлопководство, овощеводство, полицейское дело и садоводство. В оазисах большое место занимает выращивание хлопка. Кроме того, высоко развита садоводческая культура. Овощи и плодовые культуры в нашем народе издревле были в изобилии, а дыни чрезвычайно сочны.

Ключевые слова: пословица, кузнечное дело, мельница, текстильное дело, гончарное дело, кузнечное дело, медное дело, ювелирное дело, стекольное и столярное дело.

Kasb – kishining mehnat faoliyati, doimiy mashg`uloti turi, muayyan ish turini beradigan bilim, mahorat, tajribani talab etadi. Kasblar, odatda, shaxsning asosiy tirikchilik manbai hisoblanadi. Xalq xo`jaligining turlicha ishlab chiqarish tarmoqlarida xalqimizning asrlar bo`yi qilib kelgan ijodiy mehnati jarayonida yaratilgan va yaratilayotgan bir qancha kasb-hunar turlari mavjud. Jumladan:

Qadimdan chorvachilikka alohida e'tibor berilgan. Mamlakatning dasht va tog'oldi yaylovlarida qo'y va echkilar, yilqilar va tuyalar boqilgan. Qishloqlarda qoramollar behisob bo'lgan. Chorvachilik mamlakat aholisini ta'minlabgina qolmasdan, xo'jalikning hamma sohalari uchun ot-ulovlar ham yetkazib bergan¹¹⁴.

Qadimdan yurtimiz shaharlarida to'qimachilik, kulolchilik, chilangarlik, miskarlik, zargarlik, shishasozlik va duradgorlik kabi kasb-hunarlar rivoj topgan. Ushbu holat esa, shubhasiz, shaharning qiyofasini tubdan o'zgartirgan. Savdo-sotiq jonlangan, boshqa mamlakatlar bilan aloqalar yo'lga qo'yilgan. Turli xil hunarmandchilik tarmoqlarining rivojlanishi natijasida katta-katta gumbazli toq-u ravoqli va peshtoqli imoratlar, ustaxonalar, masjid, madrasa, maqbara, xonaqoh va karvonsaroylar qad ko'targan. Shaharlar esa o'nlab hunarmandchilik markaziga aylanib borgan. Bundan tashqari qog'oz ishlab chiqarish, ko'ncilik mahsulotlari, charm mollari ishlab chiqarish sohasi, kumush va qo'rg'oshin konlari, zarbxonalar ham faoliyat ko'rsatgan.

Hunarmandchilik sohasining taraqqiyoti natijasida boshqa davlatlarga diplomatik vakillar yuborilib, narsa-buyumlar ayriboshlangan. Yurtimizda yetishtirilgan bo'z, kiyim-kechak, qilich, egar-jabduq, idishlar, zargarlik buyumlari, dori-darmon, quruq meva kabi mollar olib borilgan.

Shaharlar kengayib, hunarmandchilik, tijorat, ma'rifat, ilm-fan hamda madaniyatning markaziga aylandi. Hunarmandchilikning turli tarmoqlari rivoj topib, qo'li gul mohir hunarmandlarning nozik did va ijodiy mahorati bilan yasagan buyum-u asboblari hamda zebziynatlari o'ziga xos yuksak san'at asari darajasiga yetgan. Sug'orma dehqonchilik, chorvachilik va hunarmandchilikning taraqqiyoti o'z navbatida ichki va tashqi tijoratning kengayishiga, tashqi bozor bilan olib borilgan aloqalarning mustahkamlanishiga olib kelgan. Mashaqqatli mehnat, dehqonchilikning barokati, rohat-u uqubati, yerga egalik qilish munosabatlari xalqimizning turmush tarziga kuchli ta'sir ko'rsatib, insonlarda pok vijdon, sabr-qanoat qilish odobini shakllantirgan. Qadimdan o'zbek milliy hunarmandchiligi sayqallanib, yanada rivoj topib kelmoqda. Xonlik, amirlik davrida ham hunarmandlarning alohida mahallalari bo'lgan.

Kulolchilik, dehqonchilikdan tortib bo'yoqchilik-bo'zchilikka ham mavjud bo'lgan kasblar hozir avlodlar tomonidan foydalanib kelinmoqda.

Temirchi – temirni bolg'alab, undan turli buyumlar yasaydigan usta.

Temirchilik – 1. Kasb oti. Temirchilik bilan ro'zg'or tebratmoq. 2. Temirchilarning do'kon yoki ishxonalari o'rnashgan rasta.

Tegirmonchi – tegirmon egasi, xo'jayini yoki tegirmonda ishlaydigan kishi¹¹⁵.

Yuqorida nomlari tilga olingan kasblar bilan bog'liq quyidagi maqollar mavjud:

1. Temirchi boltaga yolchimas,

To'quvchi – xaltaga.

2. Etikdo'zning etigi yirtiq,

Temirchining teshasi kemtik.

3. **Yakanchining** ming urgani – temirchining bir urgani.

¹¹⁴O'zbekiston tarixi: 7- sinf uchun darslik. Qayta ishlangan ikkinchi nashr / Muallif A.Muhammadjonov. – Toshkent. "Sharq", 2013. – 160 b.

¹¹⁵ O'zbek tilining izohli lug'ati. Ikki jildlik. 2-jild. A-R. Moskva: Rus tili. 1981, 717 b.

4. Zargarning ming urgani – **chilangarning** bir urgani.
5. Ignachining ming urgani – temirchining bir urgani.
6. Temirchining qo`lida temir erib suv bo`lar.
7. **So`zangarning** ming urgani – chilangarning bir urgani.
8. Temirchidan temir so`rama.
9. Tegirmonchi deb ko`sani uyg`otma.
10. Usta to`shakka yolchimas,
Temirchi to`qaga yolchimas.
11. Temirchining bir urgani – **bosqonchining** ming urgani.
12. Uchqundan qo`rqqaq temirchi bo`lmas.
13. **Yo`lchi** yo`lini bilar, tegirmonchi do`lini.
14. Misgarning ming urgani – bosqonchining bir urgani.
15. Ko`mirni o`g`irlagan temirchi,
Baloga qolgan ko`mirchi.
16. Temirchining bir urgani.
Ko`mirchining ming urgani.
17. Omadning shishasi temirchining **dandonini** sindirar.
18. Temirchi taqaga yolchimas,
Bo`zchi – belboqqa.
19. Temirchiga ko`mirchi hokim.
20. Temirchidan ko`mir so`rama.
21. **Ninachining** ming urgani
Temirchining bir urgani.
22. Podachiga yordamchi,
Temirchiga - bosqonchi.
23. Temirchining ming urgani,
Bosqonchining bir urgani.
24. Temirchi to`qaga yolchimas.

Temirchilik kishilik jamiyatining eng qadimgi davrlarida paydo bo`lgan. Mil.avv. 3-4 ming yillik Eron, Mesopotamiya, Misrda temirni sovuqlayin va qizdirib bolg`alab, turli xil aslahalar, mehnat qurollari va boshqa buyumlar yasalgani ma`lum. O`zbekiston hududida temirchilik ishi maxsus do`konda amalga oshirilgan. Temirchi temirni otashxonadagi o`tga qo`yib qizdiradi, metall tobiga kelib, oq tusga kiringach, uni sandonga qo`yib zarur shaklga kiringuncha bolg`alaydi.

Bu ishlar usta, bozg`onchi va damgir tomonidan bajarilgan. Temirchilik hozir ham keng ko`lamda saqlanib qolgan.¹¹⁶ Temirchilik do`konida - o`choq, qo`ra, supa, o`ra, cho`pkunda, ish qurollaridan: sandon, bosqon, bolg`a, ombur, egov, charx, dam va hokazolar bo`lgan.

Uchqundan qo`rqqaq temirchi bo`lmas. Temirchilik o`ziga yarasha mashaqqatli kasb hisoblanadi. Temirchining kundalik mehnati, albatta, otashxona bilan bog`liq bo`ladi. Shu sababli ushbu kasbni tanlashdan oldin mashaqqatlarini hisobga olgan holda qolgan barcha vazifalarni zimmaga olish kerak.

¹¹⁶ O`zbekiston milliy ensiklopediyasi.

Temirchidan ko`mir so`rama. Temirchilik kasbining asosiy ozuqasi ko`mir hisoblanadi. Cho`g`da erigan temirni temirchilar istagan shaklga solib mehnat qurollari yasashadi. Hozirda zamonaviy texnika va texnologiya taraqqiy etgan sharoitda turli xil asbob-uskunalar ishlab chiqilgan. Ammo qadimda esa asosiy ish faqatgina ko`mir orqali bo`lgan. Ko`mir bo`lmasa ish to`xtab qolgan.

Yo`lchi yo`lini bilar, tegirmonchi do`lini. Do`l – tegirmon toshi tepasiga o`rnatilgan piramida shaklidagi idish xampa (tortiladigan don do`lga solinib, undan kosa orqali toshga tushadi)¹¹⁷. Har bir ishni uning mohir ustasigina biladi. Yo`lchi ketayotgan manzilini, qaysi yo`l qisqa va xavfsiz ekanligini biladi. Tegirmonchi esa kasbining sir-asrorini chetdagi insonlardan mukammalroq biladi. Har kim o`z ishining ustasi hisoblanadi.

Ignachining ming urgani – temirchining bir urgani. Temirchilik og`ir va mashaqqatli kasb hisoblanadi. Og`ir sharoitda bo`lganligi sababli umri olov jizillab turgan o`choq yonida kechadi. Ignachi va temirchi kasbini taqqoslaganda yoki oddiy bir nina va temirdan tayyorlangan biror ish qurolini taqqoslaganda ikkala kasb o`rtasidagi tafovut bilinadi. Ignachi nozik harakatlar bilan mehnat qurolini yasaydi, temirchi esa zahmat bilan. Ignachining mingta harakat qilgani temirchining bir harakati bilan tengdir.

REFERENCES

1. Bobojonova Dilnoza Okhunjonovna. (2023). A Proverb is a Product of Folk Wisdom. *American Journal of Language, Literacy and Learning in STEM Education* (2993-2769), 1(9), 333–338. Retrieved from <https://grnjournal.us/index.php/STEM/article/view/1509>
2. Bobojonova, D. (2023). THE IMPORTANCE OF UZBEK FOLK PROVERBS. *Modern Science and Research*, 2(10), 670–675. Retrieved from <https://inlibrary.uz/index.php/science-research/article/view/25751> More Citation Formats
3. Bobojonova D. (2024). MANIFESTATION OF LEXEMES RELATED TO THE PROFESSION OF BLACKSMITHING IN FOLK PROVERBS. *Modern Science and Research*, 3(1), 687–693. Retrieved from <https://inlibrary.uz/index.php/science-research/article/view/28380> More Citation Formats
4. Bobojonova, D. (2023). MAHMUD KASHGARI'S WORK "DEVONU LUG'OTIT TURK" IS AN IMPORTANT SCIENTIFIC HERITAGE. *Modern Science and Research*, 2(12), 742-748.
5. Bobojonova Dilnoza Okhunjonovna. (2023). Mahmud Kashgari's Work "Devonu Lug'otit Turk" is an Important Scientific Heritage. *American Journal of Language, Literacy and Learning in STEM Education* (2993-2769), 1(10), 538–543. Retrieved from <https://grnjournal.us/index.php/STEM/article/view/2169>
6. Oxunjonovna, B. D. (2023). MAHMUD QOSHG'ARIYNING “DEVONU LUGOTIT TURK” DAGI SHAKLINI HAM, MAZMUNINI HAM SAQLAGAN IDIOMALAR TAHLILI.

¹¹⁷ O`zbek tilining izohli lug`ati. Ikki jildlik. 2-jild. A-R. Moskva: Rus tili. 1981, 717 b.

7. Okhunjonovna, B. D. (2023). Mahmud Kashgari's Work "Devonu Lug'otit Turk" is an Important Scientific Heritage. *American Journal of Language, Literacy and Learning in STEM Education (2993-2769)*, 1(10), 538-543.
8. Bobojonova, D. (2023). ANALYSIS OF IDIOMS THAT PRESERVE BOTH FORM AND CONTENT IN MAHMUD KASHGARI'S "DEVONU LUG'OTIT TURK". *Modern Science and Research*, 2(9), 64–67. Retrieved from <https://inlibrary.uz/index.php/science-research/article/view/23909>
9. Караматовна, М. А. (2023). ФОРМИРОВАНИЕ В ЯЗЫКОЗНАНИИ ТЕОРИИ СЕМАНТИЧЕСКОГО ПОЛЯ.
10. Musayeva, A. (2023). MADANIYATSHUNOSLIK YONDASHUVI ASOSIDA TALABA-YOSHLARNING KOMMUNIKATIV KOMPETENSIYALARINI RIVOJLANTIRISH. *Science and innovation*, 2(Special Issue 9), 97-99.
11. Musayeva, A. (2023). RUSSIAN LANGUAGE IN AN INTERCULTURAL ENVIRONMENT. *Modern Science and Research*, 2(4), 182–186. Retrieved from <https://inlibrary.uz/index.php/science-research/article/view/19208>
12. Мусаева, А. (2023). ГАРМОНИЯ ЧЕЛОВЕКА И ПРИРОДЫ В ТВОРЧЕСТВЕ ПАУСТОВСКОГО. *Современная наука и исследования*, 2 (6), 113–115.
13. Мусаева Амина Караматовна. (2023). ФОРМИРОВАНИЕ ПРОФЕССИОНАЛЬНОЙ КОММУНИКАТИВНОЙ КОМПЕТЕНТНОСТИ СТУДЕНТОВ ВУЗА ЧЕРЕЗ ИСПОЛЬЗОВАНИЕ ИННОВАЦИОННЫХ ТЕХНОЛОГИЙ НА ЗАНЯТИЯХ ПО ДИСЦИПЛИНЕ «КУЛЬТУРА РЕЧИ И ОБЩЕНИЯ». *Международный журнал педагогики* 3 (11), 85–89. <https://doi.org/10.37547/ijp/Volume03Issue11-17>
14. Gulamova D. (2024). EUPHEMISM INTERPRETATION IN ENGLISH AND UZBEK LANGUAGE. *Modern Science and Research*, 3(1), 817–823. Retrieved from <https://inlibrary.uz/index.php/science-research/article/view/28458>
15. Gulamova, D. (2023). METHODOLOGY FOR DEVELOPING THE CULTURE OF USING EUPHEMISMS IN 9TH GRADE NATIVE LANGUAGE CLASSES. *Modern Science and Research*, 2(12), 483–493. Retrieved from <https://inlibrary.uz/index.php/science-research/article/view/26960>
16. Gulamova, D. I. (2023). 5-6-SINF ONA TILI DARSLARIDA EVFEMIZMLARDAN FOYDALANISH MADANIYATINI SHAKLLANTIRISH USULLARI.
17. Gulamova, D. I. (2023). EVFEMIZMLAR O 'QUVCHI NUTQ MADANIYATINI RIVOJLANTIRUVCHI OMIL SIFATIDA.
18. Ikhtiyorovna, K. G. Z. (2023). HOW TO ENHANCE SPEAKING AND READING SKILLS: STRATEGIES FOR IMPROVING SPEAKING AND READING SKILLS.
19. Karimova Go'zal Ikhtiyorovna. (2023). The 20th Century Saw a Significant Evolution and Expansion of the Fantasy Genre. *American Journal of Language, Literacy and Learning in STEM Education (2993-2769)*, 1(10), 287–292. Retrieved from <https://grnjournal.us/index.php/STEM/article/view/1950>
20. <https://grnjournal.us/index.php/STEM/article/view/1515>
21. Karimova Go'zal Ikhtiyorovna. (2023). Embracing Technological Changes for a Better Future *American Journal of Language, Literacy and Learning in STEM Education (2993-*

- 2769), 1(9), 339–344. Retrieved from <https://grnjournal.us/index.php/STEM/article/view/1510>
22. Karimova Go'zal Ikhtiyorovna. (2023). Fantasy as One of the Essential Genres of 21st Century. *American Journal of Language, Literacy and Learning in STEM Education* (2993-2769), 1(10), 544–551. Retrieved from <https://grnjournal.us/index.php/STEM/article/view/2170>
23. Karimova, G. (2023). SKIMMING AND SCANNING. *Modern Science and Research*, 2(9), 334-335.
24. Karimova Go'zal Ikhtiyorovna. (2023). MASTERING THE ART OF EFFECTIVE SPEAKING AND READING: STRATEGIES FOR IMPROVING SPEAKING AND READING SKILLS. *International Journal Of Literature And Languages*, 3(10), 32–38. <https://doi.org/10.37547/ijll/Volume03Issue10-06>
25. Qurbonova N.R., & Karimova Guzal Ikhtiyorovna. (2023). DEVELOPMENT OF FANTASY GENRE IN 20TH CENTURY. *Intent Research Scientific Journal*, 2(5), 1–5. Retrieved from <https://intentresearch.org/index.php/irsj/article/view/68>
26. Karimova, G. (2023). DEVELOPMENT OF FANTASY GENRE IN 20TH CENTURY. *Modern Science and Research*, 2(10), 67–71. Retrieved from <https://inlibrary.uz/index.php/science-research/article/view/25307>
27. Karimova, G. (2023). DEVELOPMENT OF LITERARY CRITICISM IN ENGLISH LANGUAGE IN 20TH CENTURY. *Modern Science and Research*, 2(10), 411–413. Retrieved from <https://inlibrary.uz/index.php/science-research/article/view/25308>
28. Karimova Go'zal Ikhtiyorovna. (2023). Valuable Teaching Methods for ESP Classes as a Key to Development of Students Knowledge. *American Journal of Language, Literacy and Learning in STEM Education* (2993-2769), 1(9), 372–377. Retrieved from <https://grnjournal.us/index.php/STEM/article/view/1515>
29. Karimova Go'zal Ikhtiyorovna. (2023). Embracing Technological Changes for a Better Future . *American Journal of Language, Literacy and Learning in STEM Education* (2993-2769), 1(9), 339–344. Retrieved from <https://grnjournal.us/index.php/STEM/article/view/1510>
30. Karimova Go'zal Ikhtiyorovna. (2023). Fantasy as One of the Essential Genres of 21st Century. *American Journal of Language, Literacy and Learning in STEM Education* (2993-2769), 1(10), 544–551. Retrieved from <https://grnjournal.us/index.php/STEM/article/view/2170>
31. Ollomurodov Arjunbek Orifjonovich. (2023). Metaphoric Analysis of “The Kite Runner” by Khaled Hosseini. *American Journal of Language, Literacy and Learning in STEM Education* (2993-2769), 1(10), 573–578. Retrieved from <https://grnjournal.us/index.php/STEM/article/view/2175>
32. Ollomurodov A. (2024). REFLECTION OF HUMAN PSYCHOLOGICAL AND EMOTIONAL STATE IN LITERARY DISCOURSE. *Modern Science and Research*, 3(1), 600–606.
33. Orifjonovich, O. A. (2024). INSON PSIXOLOGIK-EMOTSIONAL HOLATINING BADIY DISKURSDA AKS ETTIRILISHI.

34. Ollomurodov Arjunbek Orifjonovich. (2023). LANGUAGE AND SOCIETY IN CINEMATIC DISCOURSE. *International Journal Of Literature And Languages*, 3(12), 44–50. <https://doi.org/10.37547/ijll/Volume03Issue12-09>
35. Ollomurodov, A. (2023). COMPARATIVE ANALYSIS OF THE TRANSLATION OF CONCEPTUAL METAPHORS IN UZBEK AND ENGLISH. *Modern Science and Research*, 2(12), 608-614.
36. Orifjonovich, O. A. (2023). The Main Features of Conceptual Metaphors in Modern Linguistics. *American Journal of Language, Literacy and Learning in STEM Education* (2993-2769), 1(9), 365-371.
37. Orifjonovich, O. A. (2023). INGLIZ VA OZBEK TILIDAGI KONSEPTUAL METAFORALAR TARJIMASINING QIYOSIY TAHLILI.
38. Ollomurodov, A. (2023). CINEMA DISCOURSE ANALYSIS AND THEORETICAL FOUNDATIONS IN LINGUISTICS. *Modern Science and Research*, 2(10), 500-505.
39. Ollomurodov, A. (2023). MULTIDISCIPLINARY AND INTERDISCIPLINARY STUDY OF METAPHOR. *Modern Science and Research*, 2(9), 136-139.
40. Orifjonovich, O. A. (2023). KINODISKURS LINGVISTIK SISTEMANING BIR QISMI SIFATIDA. O'ZBEKISTONDA FANLARARO INNOVATSIYALAR VA ILMIY TADQIQOTLAR JURNALI, 2(23), 208-211.
41. Orifjonovich, O. A. (2023). Cognitive-Discursive Approach to the Analysis Of Film Discourse. *International Journal Of Literature And Languages*, 3(10), 25-31.
42. Murodova, D. (2023). MATERNAL IMAGE IN MODERN UZBEK PROSE. *Modern Science and Research*, 2(12), 654-658.
43. Arabovna, M. D. (2023). MATERNAL IMAGE IN MODERN UZBEK PROSE. *International Journal Of Literature And Languages*, 3(12), 28-33.
44. Arabovna, M. D. (2023). THE THEME OF MOTHERHOOD IN “WOMEN'S PROSE” BY MASHA TRAUB. *International Journal Of Literature And Languages*, 3(12), 34-38.
45. Murodova, D. (2024). MATERNAL IMAGE IN “WOMEN’S PROSE” BY MASHA TRAUB. *Modern Science and Research*, 3(1), 157–163. Retrieved from <https://inlibrary.uz/index.php/science-research/article/view/27859>
46. Муродова, Д. А. (2023). ХУДОЖЕСТВЕННЫЕ ГЕРОИ В СОВРЕМЕННОЙ РУССКОЙ ЛИТЕРАТУРЕ.
47. Murodova, D. (2023). FICTIONAL HEROES IN MODERN RUSSIAN LITERATURE. *Modern Science and Research*, 2(9), 112–114. Retrieved from <https://inlibrary.uz/index.php/science-research/article/view/23907>
48. Муродова, Д. А. (2023). ЖЕНСКАЯ ПРОЗА В СОВРЕМЕННОЙ РУССКОЙ ЛИТЕРАТУРЕ.
49. Муродова, Д. А. (2023). ПОНЯТИЕ СЛОВ «ЩЕДРОСТЬ И ТРУСОСТЬ» В ЛАКСКОМ ЯЗЫКАХ.
50. Murodova, D. (2023). ARABIC WORDS USED IN MODERN RUSSIAN. *Modern Science and Research*, 2(4), 576–578. Retrieved from <https://inlibrary.uz/index.php/science-research/article/view/19400>

51. Vahobovna, S. G. (2021). Khoja Abdulkhaliq Ghijduvani And Its Method. *European Journal of Humanities and Educational Advancements*, 2(10), 39-
52. CONTINUITY IN EDUCATION-CHIEF MEZON. *Modern Science and Research*, 2(12), 834–839.
53. Srojjeva G. (2024). SOLUTIONS, RESULTS AND PROBLEMS OF REFORMS IN THE FIELD OF EDUCATION. *Modern Science and Research*, 3(1), 782–788.
54. Srojjeva, G. (2023). LOWER ZARAFSHAN OASIS TOURISM OPPORTUNITIES. *Modern Science and Research*, 2(10), 199–204.
52. Akmal, B. (2024). THE GREAT WALL OF THE EARLY MIDDLE AGES - KANPIRAK WALL. *Modern Science and Research*, 3(1), 694–698. Retrieved from <https://inlibrary.uz/index.php/science-research/article/view/28381>
53. Bobohusenov Akmal. (2023). BUXORO VOHSINING ANTIK DAVRI SHISHA BUYUMLARI. *TADQIQOTLAR*, 25(2), 208–211. Retrieved from <http://tadqiqotlar.uz/index.php/new/article/view/307>
54. Bobohusenov Akmal Ashurovich. (2023). THE MATERIAL CULTURE OF THE TOMBS OF THE ANCIENT AND EARLY MEDIEVAL PERIOD. *International Journal Of History And Political Sciences*, 3(11), 24–29. <https://doi.org/10.37547/ijhps/Volume03Issue11-06>
55. Ashurovich, B. A. (2023). VARAKHSHA MURAL GANCH AND CLAY PAINTINGS. *International Journal Of History And Political Sciences*, 3(12), 48-53.
56. Akmal, B. (2023). ANTIK VA ILK O 'RTA ASRLAR DAVRI MOZOR-QO'RG'ONLARI MODDIY MADANIYATI. *ОБРАЗОВАНИЕ НАУКА И ИННОВАЦИОННЫЕ ИДЕИ В МИРЕ*, 35(3), 65-70.
57. Bobohusenov, A. (2023). BUXORO VOHASINING ANTIK DAVRI YODGORLIKLARI. *SCHOLAR*, 1(28), 298-302.
58. Akmal, B. (2023). QADIMGI BAQTRIYA MADANIYATI VA YODGORLIKLARI TIPOLOGIYASI. *TA'LIM VA RIVOJLANISH TAHLILI ONLAYN ILMIY JURNALI*, 3(7), 100-102.
59. Akmal, B. (2023). BUXORO VOHASI QOYATOSH SURATLARINING DAVRIY TASNIFI. *ОБРАЗОВАНИЕ НАУКА И ИННОВАЦИОННЫЕ ИДЕИ В МИРЕ*, 29(1), 142-146.
60. Bobohusenov, A. (2023). QADIMGI VARAXSHA DEVORIY GANCH VA LOY BEZAKLARI. *SCHOLAR*, 1(28), 303-308.

O‘ZBEKISTON RESPUBLIKASI KONSTITUTSIYASIDA FUQAROLIK JAMIYATI INSTITUTLARI MAQOMINING BELGILANISHI

Fayziyeva Dilnoza Abduraximovna

Buxoro viloyati yuridik texnikumi o‘qituvchisi.

<https://doi.org/10.5281/zenodo.10674881>

Annotatsiya. Ushbu maqolada Konstitutsiyamizda fuqarolik jamiyati institutlari mavjud tuzilmalari yordamida jamiyat a‘zolarining ma‘lum bir toifalari manfaatlarini yoki ularning g‘oyasini ifodalashi va ularni himoya qilish maqsadida o‘z faoliyatini tashkil etishda muhim o‘rin tutishidan kelib chiqib, uning maqomi belgilanishini yoritib berishdir. Fuqarolik jamiyati institutlarining mavjudligi jamiyatni bir qobiqqa tushib qolish, jamiyat a‘zolarining passivligi yuzaga kelishining oldini oladi va rivojlantiruvchi vazifasini bajaradi. Jamiyatda turli qatlamdagi, turli faoliyatga asoslangan institutlar judayam ko‘plab topiladi.

Kalit so‘zlar: fuqarolik jamiyati institutlari, jamoat birlashmalari, ommaviy harakatlar, demokratik institut, yoshlar tashkiloti, xotin-qizlar tashkilotlari, kasaba uyushmalari.

DETERMINATION OF THE STATUS OF CIVIL SOCIETY INSTITUTIONS IN THE CONSTITUTION OF THE REPUBLIC OF UZBEKISTAN

Abstract. In this article, the purpose of this article is to clarify the status of civil society institutions in our Constitution, based on the fact that they represent the interests of certain categories of society members or their ideas and take an important place in organizing their activities with the help of existing structures.

Keywords: civil society institutions, public associations, mass movements, democratic institutions, youth organizations, women's organizations, trade unions.

ОПРЕДЕЛЕНИЕ СТАТУСА ИНСТИТУТОВ ГРАЖДАНСКОГО ОБЩЕСТВА В КОНСТИТУЦИИ РЕСПУБЛИКИ УЗБЕКИСТАН

Аннотация. В данной статье целью данной статьи является уточнение статуса институтов гражданского общества в нашей Конституции, исходя из того, что они представляют интересы определенных категорий членов общества или их идеи и занимают важное место в организации их деятельности с помощью существующих структур. Наличие институтов гражданского общества предотвращает попадание общества в скорлупу, пассивность членов общества, выполняет задачу развития. В обществе существует множество институтов разного уровня, основанных на разных видах деятельности.

Ключевые слова: институты гражданского общества, общественные объединения, массовые движения, демократические институты, молодежные организации, женские организации, профсоюзы.

O‘zbekiston Respublikasi Konstitutsiyasining XIII bobi 69-75-moddalari “Fuqarolik jamiyati institutlari”ga bag‘ishlangan. Fuqarolik jamiyatining asosiy ustuni - bu shaxs, uning o‘zini o‘zi anglash huquqi, yordamchi tuzilmalar esa shaxsning salohiyatini, uning manfaatlarini, maqsadlarini, ehtiyojlarini, intilishlarini har tomonlama ro‘yobga chiqarishga yordam beradigan barcha institutlar, tashkilotlar, guruhlardir.

Fuqarolik jamiyati faoliyatining ustuvor shartlari jamiyatda aholining turli guruhlari manfaatlarini hisobga olish va muvofiqlashtirish, fuqarolar totuvligi va barqarorligini ta‘minlash

orqali butun jamiyatni birlashtirish, umumiy fuqarolik konsensusiga erishiladigan barkamol ijtimoiy tuzilmaning mavjudligidir.

Fuqarolik jamiyati institutlari mavjud tuzilmalari yordamida jamiyat a'zolarining ma'lum bir toifalari manfaatlarini yoki ularning g'oyasini ifodalaydi va ularni himoya qilish maqsadida o'z faoliyatini tashkil etadi.

Fuqarolik jamiyati institutlarining mavjudligi jamiyatni bir qobiqqa tushib qolish, jamiyat a'zolarining passivligi yuzaga kelishining oldini oladi va rivojlantiruvchi vazifasini bajaradi.

Jamiyatda turli qatlamdagi, turli faoliyatga asoslangan institutlar judayam ko'plab topiladi.

Shular ichida zalvorlisi, uning faoliyati natija berish prognozini keltirib chiqaradigan tuzilmalarni yanada rivojlantirish, qo'llab quvvatlash va faoliyatini kengaytirishi uchun o'z atrofiga shu maqsad bo'yicha birlashadigan kishilarni yig'ib birgalikda harakatlanishga undovchi guruhlar va uyushmalarning faoliyat olib borishi muhimdir.

Shuningdek, ushbu guruh va uyushmalar albatta davlat va jamiyat manfaatlarini ifodalashi va unga xizmat qilishi, uning ma'lum bir sohalarini rivojini ko'zlash va shu sohaning fidoiylari xizmatini qadrlash mushtarakligini ham o'zida ifoda etishi zarurdir.

Jamoat birlashmalari - fuqarolarning qonunda belgilangan tartibda ro'yxatdan o'tkazilgan birlashmalari. O'zbekiston Respublikasida jamoat birlashmalari sirasiga kasaba uyushmalari, siyosiy partiyalar, olimlarning jamiyatlari, faxriylar va yoshlarning tashkilotlari, ijodiy uyushmalar, ommaviy harakatlar va fuqarolarning boshqa birlashmalari kiradi.

Kasaba uyushmalari – mehnatkashlar huquqlarinihimoya qiluvchi tuzilmadir. O'z Ustaviga muvofiq kasaba uyushmalari O'zbekiston Kasaba uyushmalari federatsiyasiga birlashgan bo'lib, ular ishlab chiqarish va noishlab chiqarish sohalarida mehnatni, ijtimoiy himoya qilish maqsadida faoliyat turlari bo'yicha umumiy manfaatlar bilan bog'langan ishchilarning ixtiyoriy notijorat tashkilotlari hisoblanadi.

Kasaba uyushmalari mehnatkashlarning eng nufuzli va eng keng tarqalgan vakillari sifatida ham jahon hamjamiyati tomonidan tan olingan.

O'zbekiston Respublikasi qonunchiligi ularning huquqiy holatini qonun bilan belgilab berdi, u kasaba uyushmalari huquqlari va ularni amalga oshirish kafolatlari majmuini belgilab beradi. Kasaba uyushmalari va ijtimoiy sheriklar o'rtasidagi o'zaro munosabatlarning asosiy shakli jamoaviy bitimdir.

Kollektiv muzokaralar natijasida jamoa shartnomalari va jamoaviy bitimlar tuziladi. Shu bilan birga, kasaba uyushmalari ushbu jamoa shartnomalarida ishchilar nomidan ishlaydi. Xodimlarning manfaatlariga hech qanday ta'sir ko'rsatilmaydi.

Amaldagi qonunchilikda boshqa vakillik taqiqlanmagan va u Mehnat kodeksida kasaba uyushmasiga muqobil sifatida bevosita ko'rsatilgan bo'lsa-da, amalda u keng qo'llanilmaydi.

Kasaba uyushmalari harakatining rivojlanishi va ommaviyligidan kelib chiqqan holda, jamoa shartnomasida mehnatkashlarning qonuniy huquq va manfaatlarini aynan kasaba uyushmalari himoya qiladi. Jamoa shartnoma aktlari xulosa darajasi bilan farqlanadi.

Shunday qilib, O'zbekiston Respublikasining butun hududida ijtimoiy-iqtisodiy siyosatni kelishilgan holda amalga oshirishning umumiy tamoyillari Bosh kelishuv bilan belgilanadi.

Korxonada darajasida faqat jamoa shartnomalari tuziladi.

Ta'kidlash joizki, jamoa shartnomasini tartibga solish mexanizmi orqali mehnat sharoitlarini o'rnatish faoliyati kasaba uyushmalarining asosiy faoliyati, xodimlarning mehnat sohasidagi manfaatlarini himoya qilish huquqlarini ta'minlashdir. Kasaba uyushmalari faoliyatining kafolatlari O'zbekiston Respublikasi mehnat qonunchiligida aniq belgilab qo'yilgan.

Shunday qilib, amaldagi qonunchilik kasaba uyushmasiga a'zolik bilan bog'liq kamsitishlarni taqiqlaydi. Xodimga kasaba uyushmasiga kirish yoki undan chiqish uchun bosim o'tkazilmasligi kerak.

Kasaba uyushmalari tog'risidagi qonun hujjatlari kasaba uyushma a'zolarining faoliyatini kafolatlaydigan va ish beruvchi tomonidan har qanday shaklda ta'qib qilishni, intizomiy jazo qo'llashni, mehnat shartnomasini bekor qilishni, kafolatlangan ta'minlashni taqiqlash bilan bog'liq bir qator qoidalarni o'z ichiga oladi.

REFERENCES

1. O'zbekiston Respublikasi Konstitutsiyasi T.2023
2. "Habeas Sorpus Act" 1679-yil 26-may
3. "Qamoqqa olishga sanksiya berish huquqini sudlarga o'tkazish to'g'risida"gi PF-3644. 2005-yil 8-avgust

AHOLINI IJTIMOYIY HIMOYA QILISH TAMOYILLARI

Eshquvvatova Muxlisa Avaz qizi

Mirzo Ulug'bek nomidagi O'zbekiston milliy universiteti
Iqtisodiyot fakulteti, Iqtisodiyot yo'nalishi magistratura 1-bosqich talabasi.

<https://doi.org/10.5281/zenodo.10675308>

Annotatsiya. Taqdim etilgan maqolada "Aholini ijtimoiy himoya qilish tamoyillari" mavzusida ijtimoiy himoyasi so'zining ma'nosi, ijtimoiy ta'minot tizimi va ijtimoiy himoya, ijtimoiy xizmatlar, aholini ijtimoiy himoya qilish tamoyillari haqida so'z yuritilgan.

Kalit so'zlar: Aholisini ijtimoiy va moddiy muhofaza qilinish, xuquqiy, iqtisodiy, ijtimoiy chora tadbirlar, ish bilan bandlik, kasb tanlash, o'qish va bilim olish; daromadlarning kafolatlanish, ijtimoiy siyosat darajasi, ijtimoiy ta'minot tizimi, pensiya sug'urtasi, tibbiy sug'urta, shaxsiy sug'urta.

PRINCIPLES OF SOCIAL PROTECTION OF THE POPULATION

Abstract. The presented article on the topic "Principles of social protection of the population" talks about the meaning of the word social protection, the social security system and the principles of social protection, social services, social protection of the population.

Keywords: Social and material protection of the population, legal, economic, social measures, employment, career choice, study and education; income guarantee, level of social policy, social security system, pension insurance, medical insurance, personal insurance.

ПРИНЦИПЫ СОЦИАЛЬНОЙ ЗАЩИТЫ НАСЕЛЕНИЯ

Аннотация. В представленной статье рассматривается значение слова социальная защита, система социального обеспечения и принципы социальной защиты, социального обслуживания и социальной защиты населения по теме «Принципы социальной защиты населения».

Ключевые слова: Социальная и материальная защита населения, правовые, экономические, социальные меры, занятость, выбор профессии, учеба и образование; гарантия дохода, уровень социальной политики, система социального обеспечения, пенсионное страхование, медицинское страхование, личное страхование.

Ijtimoiy himoya -keng ma'noda mamlakat aholisini ijtimoiy va moddiy muhofaza qilinishini ta'minlaydigan va jamiyatda qaror topgan xuquqiy, iqtisodiy, ijtimoiy chora tadbirlar majmui; tor ma'noda-davlat va jamiyatning yoshi, salomatligi holati, ijtimoiy ahvoli, tirikchilik vositalari bilan yetarli ta'minlanmagani tufayli yordamga, ko'makka muhtoj fuqarolar to'g'risidagi g'amxo'rliqi. Uning asosiy maqsadi aholi farovonligining to'xtovsiz yaxshilanishini ta'minlash, aholi qatlamlarining ta'lim, madaniyat, kasb malakasi, daromadlari jihatidan keskin tafovutlariga barham berish, jamiyat tomonidan insonga munosib hayot darajasini va inson taraqqiyotini ta'minlashga yordam berishdan iborat.

Ijtimoiy himoyaning asosiy yo'nalishlari: erkin ijtimoiy iqtisodiy faoliyat ko'rsatishni ta'minlash; ish bilan bandlik, kasb tanlash, o'qish va bilim olish; daromadlarning kafolatlanishi; har bir fuqaroning o'z iqtisodiy faoliyatida daromadga ega bo'lishi; iste'molchilar himoyasi, iste'molchilar jamiyatlari; tovarlar va xizmatlar sifati, iste'mol kafolatini ta'minlash; aholiga tibbiy xizmat ko'rsatish; ijtimoiy ta'minot tizimi va aholining muhtoj, kam ta'minlangan qismlariga pensiyalar, nafaqalar, turli xil imtiyozlar berish. Turli mamlakatlarda aholini ijtimoiy

himoya tizimi mamlakatning iqtisodiy taraqqiyot darajasi, demokratik taraqqiyot va uning aholi manfaatiga muvofikligi, ijtimoiy siyosat darajasi, ijtimoiy ta'minot tizimi kabi omillarga bog'liq holda amal qiladi. O'zbekistonda ijtimoiy himoya tizimi 20-asrning 20-yillaridan boshlab shakllana boshladi. 90-yillarga kelib, bozor iqtisodiyotiga o'tish asosida amaldagi islohotlarga mos ravishda yangidan shakllandi. Ayniqsa, milliylik, o'zlikni anglash, e'tiqod va an'analarning tiklanishi ijtimoiy himoya tizimiga muhim yangilik bo'lib qo'shildi. O'zbekistonda aholini ijtimoiy himoya qilish iqtisodiy islohotlar dasturidagi uzluksiz ustuvor yo'nalishlardan biriga, ya'ni islohotlarning hamma bosqichlarida ustuvor hisoblanadigan va-zifalar qatoriga kiradi.

Mamlakatda ijtimoiy yo'naltirilgan bozor iqtisodiyoti barpo qilishda davlat tomonidan kuchli ijtimoiy himoya-siyosati olib borilmoqda. Kuchli ijtimoiy siyosat O'zbekistonning o'z istiqbol va taraqqiyot yo'lining yetakchi tamoyillaridan biri hisoblanadi. So'nggi yillarda mamlakatimizda ham bu borada keng qamrovli islohotlar amalga oshirilyapti. Aholini ijtimoiy himoya qilish tizimida ilg'or xalqaro standartlarga asoslangan mutlaqo yangi boshqaruv tizimini joriy etish maqsadida Ijtimoiy himoya milliy agentligi tashkil etildi. Davlat tomonidan fuqarolarga ijtimoiy xizmat ko'rsatish ko'lamini va turlarini kengaytirish, tizim samaradorligi va manzilliligini oshirish orqali aholining ko'makka muhtoj qatlami ijtimoiylashuvini ta'minlash, aholining ijtimoiy sug'urta mexanizmlari bilan qamrab olinishini kengaytirish masalalarini hal etish Agentlikning ustuvor vazifasi etib belgilandi.

Ko'pgina ijtimoiy himoya tizimlari quyidagi asosiy komponentlarni o'z ichiga oladi:

- pensiya sug'urtasi (keksalik, nogironlik, boquvchisini yo'qotish);
- tibbiy sug'urta;
- ishlab chiqarishdagi baxtsiz hodisalardan sug'urta qilish;
- ishsizlik sug'urtasi.

Davlat ijtimoiy himoyasiga bo'lgan ehtiyoj bir qator omillar bilan belgilanadi. Birinchidan, bu zamonaviy bozor iqtisodiyotini tashkil etishning o'ziga xos xususiyati bo'lib, uning a'zolarining katta qismi xodimlardir. Shuning uchun, sanoatdan oldingi agrar iqtisodiyotdan farqli o'laroq, uyushgan asosda vaqtincha yoki uzoq muddatli nogironlik. Bozor mehnat taqsimoti va jamiyatda kasbiy ixtisoslashuv ishchilarning yashash manbalarini yo'qotishiga olib kelishi mumkin.

Ikkinchidan, zamonaviy oilaning a'zolarining kamligi tufayli ijtimoiy xavflardan himoya qilishning norasmiy instituti bo'lib xizmat qila olmasligi. Uchinchidan, kommunal, jamoat yoki xayriya tashkilotlari tomonidan qoniqarli ijtimoiy qo'llab-quvvatlashning mumkin emasligi.

Albatta, joylarda faoliyat yuritayotgan bunday muassasalarning mavjudligini ijtimoiy himoyaning asosiy turi emas, balki qo'shimcha deb hisoblash mumkin. To'rtinchidan, ixtiyoriy shaxsiy sug'urta orqali ijtimoiy xavflarni kamaytirish aksariyat fuqarolar uchun imkonsizdir, chunki bunday sug'urta juda yuqori sug'urta mukofotlarini talab qiladi. Ixtiyoriy shaxsiy sug'urtadan farqli o'laroq, majburiy (davlat) ijtimoiy sug'urta turli darajadagi daromadli aholining ko'p qismini qamrab oladi. Beshinchidan, zamonaviy iqtisodiyotda ishsizlik va inflyatsiya kabi har doim ham xususiy dasturlarda qoplanmaydigan risklarni sug'urtalash nihoyatda muhim. Shu sababli, davlat ijtimoiy dasturlari tsiklik tebranishlarga bardosh bera oladigan yagona dastur bo'lishi mumkin.

Davlat ijtimoiy himoyasiga bo'lgan ehtiyojni belgilovchi oxirgi omil shuki, majburiy xavf sug'urtasining yo'qligi sug'urta hodisasi yuz berganda jamiyat ijtimoiy yordam ko'rsatishga

majbur bo'lgan sug'urtalanmagan shaxslar mavjud bo'lganda muqarrar ravishda yuzaga keladigan iqtisodiy xarajatlarga olib keladi.

Aholini ijtimoiy himoya qilish tamoyillari

Milliy ijtimoiy himoya tizimlari mamlakatlarning iqtisodiy, ijtimoiy va madaniy rivojlanishining o'ziga xos xususiyatlarini hisobga olgan holda shakllantirildi. Biroq, rivojlanish yo'llari va tashkiliy xususiyatlari, xizmatlar sifati va hajmi, shuningdek, moliyalashtirish usullaridagi farqlarga qaramasdan, barcha ijtimoiy himoya tizimlari umumiy tamoyillar asosida ishlaydi.

Ijtimoiy sug'urta tamoyili. Ushbu printsipga ko'ra, ko'rsatiladigan xizmatlarni moliyalashtirish sug'urta hodisasi sodir bo'lganda, hajmi sug'urta mukofotlari miqdoridan kelib chiqqan holda ijtimoiy to'lovlarni oladigan sug'urta birlashmasi a'zolarining badallari hisobidan amalga oshiriladi (ekvivalentlik printsipi). Ish haqining ma'lum bir qismini ijtimoiy sug'urta jamg'armasiga o'tkazish orqali sug'urtalanganlar daromadlarini yo'qotgan taqdirda, uning miqdori sug'urta badallarini to'lash sharti bilan moliyaviy kompensatsiya olish huquqiga ega. ularning oldingi ish haqi.

Ijtimoiy ta'minot printsipi. Sug'urta tamoyilidan farqli o'laroq, ijtimoiy ta'minot printsipi doirasida ijtimoiy xizmatlar va to'lovlar boshqa asoslarda (masalan, davlat xizmatchilari va urush qurbonlarini ta'minlash) amalga oshiriladi va byudjetga soliq tushumlari hisobidan moliyalashtiriladi. Shu tamoyildan kelib chiqib, davlat ijtimoiy siyosati dasturlari, o'rta va oliy ta'lim tizimi moliyalashtiriladi. Agar Germaniyada ijtimoiy ta'minot printsipi birinchi navbatda davlat tomonidan olingan zararni qoplash printsipi sifatida qaralsa, boshqa Evropa mamlakatlarida bu tamoyil ko'proq printsipdir. Odamlarning ayrim guruhlariga nisbatan davlatning emas, balki jamiyatning barcha a'zolarining hamjihatlikda ishtirok etishi.

Ushbu tamoyil qo'llaniladigan ijtimoiy xizmatlar va to'lovlarni oluvchilar, qoida tariqasida, ilgari hech qanday badal to'lamagan, lekin ular davlatga ko'rsatgan maxsus xizmatlari (masalan, davlat xizmatchilari) tufayli buni amalga oshirish huquqini ta'minlagan. Albatta, byudjet mablag'lari hisobidan moliyalashtirish iqtisodiyotning samaradorligi va byudjetning holatiga bevosita bog'liq bo'lib, davlat moliyasining ortiqcha yuklanishiga va boshqa salbiy oqibatlarga olib kelishi mumkin, ammo bu tamoyilni qo'llash zarurat tug'ilgan hollarda zarur. Sug'urta tamoyilidan foydalanish mumkin bo'lmagan bunday risklarga nisbatan kafolatlar berish mumkin emas. Yagona asosiy ijtimoiy xizmatlarga ega bo'lgan ijtimoiy himoya tizimlarida ijtimoiy ta'minot printsipi hal qiluvchi ahamiyatga ega bo'lib, ular davlatning barcha fuqarolariga taqdim etiladi.

Yordam berish printsipi. Bu tamoyilga ko'ra, ijtimoiy nafaqa va xizmatlarga muhtoj har bir shaxs o'zi uchun zarur bo'lgan miqdorda ijtimoiy nafaqa va xizmatlarni oluvchining qiyin vaziyatdan mustaqil ravishda chiqib ketishi imkoni bo'lmagan taqdirda olishi mumkin. Ijtimoiy ta'minot printsipi kabi, bu tamoyil ijtimoiy ehtiyojlarni soliqqa tortishdan moliyalashtirishni ta'minlaydi. Farovonlikka asoslangan ijtimoiy dasturlarning o'ziga xos xususiyati (masalan, ijtimoiy yordam) benefitsiarning mablag'larini sinab ko'rish zaruratidir. Ijtimoiy yordamning elementlari bozor iqtisodiyoti sharoitida ijtimoiy himoya tizimining ajralmas qismidir, chunki faqat ijtimoiy sug'urta va ijtimoiy ta'minot tamoyillari yordamida barcha mumkin bo'lgan sug'urta risklarini hisobga olish va ko'p qirrali va keng qamrovli tizimni qurish mumkin emas. aholini ijtimoiy himoya qilish. Ushbu tamoyilga asoslangan ijtimoiy himoyani tashkil etishning

nomukammalligi vositalarni sinovdan o'tkazish zarurati va natijada zarur ijtimoiy xizmatlar hajmining aniqligi yo'qligi bilan bog'liq.

Ijtimoiy birdamlik printsiplari aholining turli ijtimoiy-iqtisodiy va demografik guruhlarini o'rtasida mablag'larni qayta taqsimlash bilan bog'liq ijtimoiy himoyaning barcha ishtirokchilarining o'zaro yordamini ta'minlaydi. Ushbu printsiplarning uchta komponentini ajratib ko'rsatish mumkin. Birinchisi, ijtimoiy birdamlikni bir xil sug'urta mukofotlari bilan turli risklarni birlashtirish sifatida ko'rib chiqishni o'z ichiga oladi. Ijtimoiy hamjihatlikning ikkinchi komponenti uni vaqtlararo (zamonlararo) qayta taqsimlash modeli sifatida ko'rib chiqish bilan bog'liq.

Boshqacha qilib aytganda, biz mehnatga layoqatli yoshlardan olingan daromadlarni ijtimoiy himoya tizimidagi nogiron kexsa ishtirokchilarga qayta taqsimlash uchun zarur bo'lgan avlod shartnomasi deb ataladigan narsa haqida bormoqda. Prinsiplarning uchinchi elementi uni shaxslararo (shaxslararo) qayta taqsimlashning asosi sifatida tushunishni o'z ichiga oladi. Bunda daromadlarni qayta taqsimlash amalga oshiriladi: a) ijtimoiy himoya tizimi ishtirokchilarining eng boy va kambag'al guruhlarini o'rtasida, b) to'g'ridan-to'g'ri sug'urtalangan shaxslar o'rtasida c) sug'urtalangan va sug'urta qilinmagan ishtirokchilar o'rtasida.

Ijtimoiy himoya davlatimiz tomonidan yuritilayotgan ijtimoiy siyosatning ham muhim va ustuvor yo'nalishlaridan bo'lganligi sababli, uning huquqiy asoslari ushbu ustuvorlikka to'la mos bo'lishi zamon talabidir. Yurtimizda ro'y berayotgan bugungi muhim siyosiy jarayonlarda xalqimiz bu borada yuksalishga asos bo'ladigan yangi-yangi reja va dasturlarni kutayotganiga shubha yo'q.

Tabiiyki, xalqimizning ana shunday intilishi va orzu-niyatlarini ro'yobga chiqarish, har bir insonning huquq va erkinliklari, qonuniy manfaatlarini himoya etish, kafolatli daromad manbai, tibbiy xizmat va uy-joy, sifatli ta'lim bilan ta'minlash, kambag'allikni qisqartirish va ehtiyojmand aholini ijtimoiy muhofaza qilish borasidagi islohotlar yanada takomillashadi. Shuningdek, yurtimiz taraqqiyotini yangi bosqichga ko'tarishga mustahkam poydevor bo'ladi.

REFERENCES

1. O'zbekiston Respublikasi Prezidentining farmoni "O'zbekiston Respublikasi aholisini himoya qilish strategiyasini tashqiqlash to'g'risida" (Toshkent.sh. 2022 yil 25 iyul, PF-175-son)
2. Internet ma'lumotlari

KULOLCHILIK TEXNIKA VA TEXNOLOGIYASINING RIVOJLANISHI

Ismailov Alisher Muratbaevich

Berdaq nomidagi Qoraqalpoq davlat universiteti

San'atshunoslik kafedrasida o'qituvchisi.

<https://doi.org/10.5281/zenodo.10675315>

Annotatsiya. Kulolchilik insoniyat hayotidagi eng birinchi kashfiyot, bu albatta turmush zaruriyati bilan uzviy bog'liq bo'lgan amaliy izlanishlar natijasidir. Kulolchilik – xalq amaliy san'atining eng qadimiy, g'oyat qiziqarli turlaridan biri. Kulolchilik xalq amaliy san'ati turlaridan bo'lib, hunarmandchilikning loydan, gildan turli buyumlar, idishlar, qurilish materiallari tayyorlaydigan sohaga kiradi. Kulolchilikda asosiy xomashyo tabiiy tuproq bo'lib, loy qancha ko'p pishitilsa, sopolning sifati shuncha yaxshi bo'ladi.

Kalit so'zlar: Kulolchilik, chinni, amaliy san'at, hunarmandchilik.

DEVELOPMENT OF POTTERY TECHNIQUE AND TECHNOLOGY

Abstract. Pottery is the first discovery in the life of mankind, it is the result of practical research that is inextricably linked with the necessity of life. Pottery is one of the oldest and most interesting forms of folk art. Pottery is one of the types of applied folk art, and it belongs to the field of crafts that makes various objects, dishes, building materials from clay. The main raw material in pottery is natural soil, and the longer the clay is baked, the better the quality of the pottery.

Key words: Pottery, porcelain, applied arts, crafts.

РАЗВИТИЕ ТЕХНИКИ И ТЕХНОЛОГИИ ГОНЧАРНОГО ДЕЛА.

Аннотация. Керамика – первое открытие в жизни человечества, это результат практических исследований, неразрывно связанных с необходимостью жизни. Гончарное дело – один из древнейших и интереснейших видов народного искусства. Гончарное дело является одним из видов прикладного народного творчества и относится к области ремесел, изготавливающих из глины различные предметы, посуду, строительные материалы. Основным сырьем в гончарном деле является природная почва, и чем дольше обжигается глина, тем лучше качество керамики.

Ключевые слова: Гончарное дело, фарфор, прикладное искусство, ремесла.

Mamlakatimizda qadimdan milliy qadriyat sifatida rivojlanib kelayotgan kulolchilik an'analarini asrab-avaylash, xalqaro miqyosdagi nufuzini oshirish, har bir oila, jamoa, idora va tashkilotlarda uni keng targ'ib etish, xalq ustalarining mehnatini munosib rag'batlantirish, aholining keng qatlamlarini, ayniqsa yoshlarni jalb etish orqali sifatli kulolchilik mahsulotlarini ichki va tashqi bozorga chiqarish uchun qulay shart-sharoitlar yaratish maqsadida "Kulolchilikni jadal rivojlantirish va qo'llab-quvvatlash chora tadbirlari" to'g'risidagi 23.03.2021 yildagi O'zbekiston Respublikasi Prezidentining PQ-5033-son qarorida an'anaviy va zamonaviy kulolchilikni yanada rivojlantirishning asosiy yo'nalishlari, O'zbekiston Respublikasida kulolchilik mahsulotlari ishlab chiqarishni kengaytirish va sanoat darajasiga olib chiqish kabi masalarga kata itibor qaratilgan.

Kulolchilik insoniyat hayotidagi eng birinchi kashfiyot, bu albatta turmush zaruriyati bilan uzviy bog'liq bo'lgan amaliy izlanishlar natijasidir. Kulolchilik – xalq amaliy san'atining eng qadimiy, g'oyat qiziqarli turlaridan biri.

Kulolchilik xalq amaliy san'ati turlaridan bo'lib, hunarmandchilikning loydan, gildan turli buyumlar, idishlar, qurilish materiallari tayyorlaydigan sohaga kiradi. Kulolchilikda asosiy xomashyo tabiiy tuproq bo'lib, loy qancha ko'p pishitilsa, sopolning sifati shuncha yaxshi bo'ladi.

Kulolchilik san'ati qadimgi Misr, Ossuriya, Bobil, Yunoniston va Xitoyda yuksak taraqqiyotga erishgan. Mamlakatimiz hududida kulolchilikni ko'plab asosiy maktab va markazlari mavjud. Rishton, Buxoro, G'urumsaroy, Toshkent, Xorazm, Samarqand va Qashqadaryo kulolchilik maktablarini sanash mumkin. Ushbu kulolchilik maktablari bir biridan yaratilgan mahsulotlarni tayyorlanish uslubi, naqsh-gullari, rangi va pardozi bilan biri-biridan farqlanadi. Shu jumladan Qoraqalpog'iston hududida ham kulolchilik buyimlarini ishlab chiqarganligini tarixiy arxeologiya topilmalardan bilib olsak bo'ladi. Bu buyimlar hozirgi paytta I.V. Savickiy nomli Qoraqalpoq davlat muzeyida saqlanib kelinmoqda.

Kulolchilik buyumlari sopol va keramika deb atalmish chinni, fayans va mayoliklardan tayyorlanadi. Badiiy kulolchilik atamasi XIX asrning oxirlarida paydo bo'lgan va odatda faqat o'sha davrdan boshlab ishlab chiqarilgan sopol idishlar uchun ishlatiladi.

Hozirgi kunda badiiy bezatish usuli, shakli va tayyorlanish usullariga ko'ra quyidagi kulolchilik maktablari mavjud: Farg'ona (asosiy markazlari — Rishton, Furumsaroy), Buxoro-Samarqand (asosiy markazlari — Samarqand, Urgut, G'ijduvon, Uba), Xorazm (asosiy markazlari — Madir, Kattabog' qishloqlari), Toshkent. Har bir maktab o'zining rivojlanish va ijodiy tamoyillari, yetakchi markaz va ustalari, o'zigagina xos xususiyatlarigaega bo'lish bilan birga asosiy badiiy umumiylikni ham saqlagan. Farg'ova (Rishton)da kulolchilikning an'anaviy badiiy va ishlab chiqarish usullari qaytatiklandi, ishkrri sir tayyorlash yo'lga qo'yildi. M. Ismoilov, I. Komilov, U. Ashurov, U. Qosimov, Sh. Yusupov, A. Vazirov, M. Saidov va boshqa ustalar yaratgan buyumlar (lagan, kosalar, don mahsulotlari uchun katta xumlar) shakl jihatidan ham bezak jihatidan ham rangbarangdir. G'urumsaroy kulolchilik buyumlariga bezakning mahobatli oydinligi va soddalik xosdir, bu maktab vakili usta M. Turopov sir tayyorlashdan tortib to naqsh chizishgacha bo'lgan barcha ishlarni faqat an'anaviy usulda bajargan, bu an'anani uning shogirdi V. Buvayev va boshqalar davom ettirmoqda, yangi ijodiy yangiliklar yaratishda izlanmoqda (jumladan, mahobatli laganlar hajmini kichraytirish va boshqalar). Buxoro-Samarqand kulolchilik maktabi buyumlarining jarangdor nafisligida qo'rg'oshinli sir va sarg'ish-yashil, jigarrang bo'yoqlar g'risidamuhim o'rin tutadi. "Afrosiyob sopol" an'analarga asoslanib tayyorlanilgan buyumlar bezagida o'simliksimon naqshlar yetakchilik qiladi, handasiy naqshlar, hayvonlar tasvirlari kam ishlatiladi. Ular, asosan, G'ijduvon kulolchiligida qo'llaniladi. G'ijduvon, Shaxrisabz ustalari mo'yqalamda ishlasalar,

Urgut, Denov ustalari chizma naqshlarni ko'p qo'llaydilar. G'ijduvonlik aka-uka Alisher va Abdulla Narzullayevlar an'analarni saqlash, rivojlantirish va vorislarga yetkazishda samarali mehnat qilmoqda. Ustalar idishlar tubiga hayvonlarning soddalashtirilgan shakli yoki ayrim qismlarini joylashtiradilar ("dumi burgut", "murg'i safid", "boyqush", "guli tovus" va boshqalar), bu shakllar gulsimon naqshga o'xshab ketishi bilan diqqatga sazovor.

Narzullayevlar yaratgan buyumlarda yangilikni his qilish, an'anaviy shakllarga erkin munosabatda bo'lish kabi xususiyatlar aniq ko'zga tashlanadi. Buxoro-Samarqand kulolchilik maktabi boshqa maktablardan sopol xushtak o'yinchoqlar

Xorazm kulolchilik maktabi o'ziga xos badiiyligi, bezaklar rangi va ishlanish uslubi bilan boshqa maktablardan ajralib turadi; uning milliy shakli o'ziga xos buyumi bodiyadir; naqsh mujassamoti handasiy va o'simliksimon naqshlardan iborat, buyumning markaziy qismiga arabeska girih tushirish ushbu maktabga xos uslublardan. Usta R. Matchonov (Madir qishlog'i) buyumlarga to'q rang ishlatgan, buyum bezagida havo rang yoki rangning o'ziga xos to'q tusi ustunlik qiladi. S. Otajonov (Kattabog' qishlog'i) oq angobdan ko'proq foydalanadi. 20-asrning 80-yillarida kulolchilik markazlarida ishlar birmuncha susaydi. Mustaqillik yillarida O'zbekistonda madaniy qadriyatlarga e'tiborni qaratilishi bu sohaning rivojlanishini ta'minladi.

Har bir hunarni o'ziga xos mashaqqatli va o'ziga xos sir-asrorlari bo'ladi. Qadimdan ota-bobolarimiz badiiy kulolchilik sirlarini va tajribalarini faqat o'z shogirdlariga o'rgatib o'zga bolalarga o'rgatmaganlar. Ota-bobolarimiz asrlar mobaynida kulolchilik sir-asrorlarini o'rganib har bir mahsulotni ayniqsa sifatiga, badiiyligicha, foydalanish qulayligiga va uning umrboqiyligiga alohida e'tibor berib kelganlar. SHuning uchun ular tayyorlagan oddiy spool piyolasidan tortib sharq me'morchiligini bezab turgan koshinlarning umrboqiyligi dunyo ahlini lol qoldirmoqda. Ha, bunga erishish uchun ota-bobolarimiz yuqori sifatli g'oyat chidamli hamda davr sinovlaridan o'tgan materiallardan keng foydalanib kelganlar. O'tmishda tuproqdan, qorachiroq, shamdon, sarxona, jomashov, xum hamda ovqat pishiriladigan sopol idishlar tayyorlangan, lekin keyingi vaqtga kelib bularga ehtiyoj bo'lmagani uchun ular yo'qolib bormoqda. Hozir tovoq, guldon, lagan, piyola, tandir va boshqalar ko'p ishlab chiqarilmoqda. Kulolchilikda asosiy xom ashyo tuproqdir. Tuproqlarning sof tuproq, qora tuproq, ko'kimtir, qizil loykor turlari bo'ladi.

Kulolchilikda ishlatiladigan loy o'zining xususiyati va ishlatiladigan buyumiga qarab bir necha gruppalariga bo'linadi. Loyi guldon — sershirali loy, bu loydan juda nozik guldonlar yasaladi.

CHarx asosiy qurol bo'lib, u katta va kichik yog'och g'ildirakdan iborat bo'ladi. YOg'och o'q bilan birlashtiriladi Kulol charxining pastdagi katta g'ildiragini oyog' bilan aylantirib turadi.

Yuqoridagi g'ildirakka loy quyib undan idish tayyorlaydi. Tayyorlangan idishlar yaxshilab quritiladi. CHunki yaxshilab quritilgan keyin pechda yorilib ketishi mumkin. U Quritilgan idishlarni xumda qizdiriladi. Sirlanadigan idishlar sirlanadi yana xumda qizdiriladi.

Qadimdan kulollar ma'lum idish yoki buyum bo'yicha ixtisoslashgan bo'ladi. Masalan, kosagar, tandirchi, ko'zagar va boshqalar deb yuritiladi.

Amaliy san'at, insonni o'rab turgan va uning kundalik hayotiga kiritish uchun tanlagan hamma narsa uning madaniy xususiyatlarini ifodalaydi, uning estetik fazilatlarini shakllantiradi va ular tomonidan shakllanadi. Binobarin, amaliy san'atning madaniy jixati faqat ixcham va ko'p qirrali tarzda davrning madaniy va estetik o'ziga xosligini namoyish etadi. Amaliy san'atning barcha xilma-xil turlaridan funktsional, maishiy va dekorativ maqsadlar uchun kulolchilik tadqiqotning eng boy sohasini ifodalaydi. Birinchidan, materialning o'zi, deyarli vaqt ta'siriga ega bo'lmagan holda, bizga uzoq o'tmishdagi odamlarning hayoti haqida ma'lumot olib keladi va shuning uchun kulolchilikni o'rganish an'analari deyarli barcha etnografiya, madaniyatshunoslik va san'at maktablarida rivojlangan. Kulolchilik bizga eng kam tarixiy bo'shliqlar bilan ko'pchilik xalqlar madaniyati evolyutsiyasini o'rganish imkonini beradi. Ikkinchidan, keramikaning utilitar tabiati unga "yuqori" ga mos kelmaydigan madaniy meroslarni o'zida saqlab ilgari yurishga

imkon beradi. Aytishimiz mumkinki, kulolchilik amaliy san'at turi sifatida etnik madaniyatning hayotiga yoldir. Kulolchilik - pishirilgan loydan tayyorlangan mahsulotlar ishlab chiqarish bilan bog'liq bo'lgan maxsus san'at turi.

Bugungi hayotimizda kulolchilikni rivojlantirish buyicha Prezidentimiz SH.M. Mirziyoev tomonidan qarorlar chiqarilib ishlab chiqarishga tadbir etilmoqda. "Kulolchilikni jadal rivojlantirish va qo'llab-quvvatlash chora tadbirlari" to'g'risidagi 23.03.2021-yildagi O'zbekiston Respublikasi Prezidentining PQ-5033-son qarorida an'anaviy va zamonaviy kulolchilikni yanada rivojlantirishning asosiy yo'nalishlari, O'zbekiston Respublikasida kulolchilik mahsulotlari ishlab chiqarishni kengaytirish va sanoat darajasiga olib chiqish kabi masalarga kata itibor qaratilgan. Bu allatta yosh ijodkorlarning kasbiy malakalarini oshirishda va yangi O'zbekistonni qurishda kata imkoniyatlar ochib beradi. Milliy madaniyatimizni yanada ko'tarishda ijodiy ishlar olib borishga motivaciya bo'lishga ishonamiz.

Qoraqalpoq davlat universiteti San'atshunoslik kafedrasida "badiiy kulolchilik" yo'nalishi talabalari ichida faol talabalardan Salamat Allambergenov mening rahbarligimda Qoraqalpoq milliy kulolchiligining o'ziga xos bezatish turini amaldga oshirmoqda. U o'zining ijodiy ishlari bilan xalqaro festivallarga qatnashib milliy kulolchiligimizni rivojlantirishga o'z xissasini qo'shib kelmoqda.

Qoraqalpoq milliy kulolchiligini bezash uslubi boshqa region kulolchilik maktablaridan o'zgacha, chunki uning rangi, bezash stili va naqsh motivlari mentalitetka mansub echim topgan. Qoraqalpoq naqsh stilizatsiyasi azal-azaldan o'z tarixiga ega va hozir shu naqsh turlari amaliy san'at buyimlarida qo'llanib kelinmoqda. Yoshlarimiz kulolchilik renessansining poydevorini qurishda faol qatnashmoqda.

REFERENCES

1. Sh.M. Mirziyoev. "Kulolchilikni jadal rivojlantirish va qo'llab-quvvatlash chora tadbirlari" to'g'risidagi 23.03. 2021 yildagi O'zbekiston Respublikasi Prezidentining PQ-5033-son qarori.
2. Orinbaevich A. J., Muratbaevich I. A., Alimovich T. M. THE MEANING OF THE COLOR COMPOSITION IN THE VISUAL ARTS //Spectrum Journal of Innovation, Reforms and Development. – 2022. – T. 3. – C. 67-69.
3. Zakir I. A. M. A. THE IMPORTANCE OF OUR NATIONAL VALUES IN THE EDUCATION OF YOUTH //Journal of Integrated Education and Research. – 2023. – T. 2. – №. 6. – C. 61-63.
4. Muratbaevich I. A., Zakir A. YOSHLAR TARBIYASIDA MILLIY QADRIYATLARIMIZNING AHAMIYATI //Journal of Integrated Education and Research. – 2023. – T. 2. – №. 6. – C. 58-60.
5. Абатов Ж. О. ТАРИХНИ БИЛИШ ОРКАЛИ ТАСВИРИЙ САНЪАТ НАМУНАЛАРИНИ ТУШУНИШГА ЎРГАТИШ УСУЛЛАРИ. – 2023.
6. Абатов Ж. О. ИНТЕГРАЦИОН ЁНДАШУВ АСОСИДА ТАСВИРИЙ САНЪАТ ДАРСЛАРИНИ ЎҚИТИШ. – 2023.
7. Orinbaevich A. J. An Integrative Approach to Teaching Students to Understand Fine Art Samples //Journal of Pedagogical Inventions and Practices. – 2023. – T. 24. – C. 49-53.

8. Alliyarov M. THE ARCHITECTURE OF THE GOTHIC PERIOD IS ALSO HISTORICAL //Modern Science and Research. – 2023. – Т. 2. – №. 5. – С. 182-184.
9. Alliyarov M. Importance of Excavation Work in the Organization and Enrichment of Museums //Procedia of Philosophical and Pedagogical Sciences. – 2023. – Т. 2. – №. 6. – С. 35-40.
10. Alliyarov M. Architecture and The Art of Designing //American Journal of Science on Integration and Human Development (2993-2750). – 2023. – Т. 1. – №. 9. – С. 161-165.
11. Aziza T. TARIXIY ASARLANING JAMIYAT TARAQQIYOTIDA TUTGAN O'RNI: "YULDUZLI TUNLAR" ASARINING BOSH G'OYASI //Journal of Integrated Education and Research. – 2022. – Т. 1. – №. 4. – С. 42-46.
12. Aziza T., Zakir A. The Role of Animated Films Based on the Works of Alisher Navoi in Shaping Children's Worldview //Zien Journal of Social Sciences and Humanities. – 2022. – Т. 6. – С. 100-103.
13. Tleumuratova A.J. QORAQALPOG'ISTONDA TEATR SAN'ATINING SHAKLLANISHI VA O'ZIGA XOS XUSUSIYATLAR. – 2024.
14. Tleumuratova A. J. FORMATION AND SPECIFIC FEATURES OF THEATER ART IN KARAKALPAKSTAN //Modern Science and Research. – 2024. – Т. 3. – №. 1. – С. 408-411.
15. Tleumuratova A. JAHON ANIMATSIYA SAN'ATIDA TARIXIY MAVZU, OBRAZLAR TALQINI VA O'ZBEK ANIMATSIYA SAN'ATIDA TUTGAN O'RNI //ВЕСТНИК КАРАКАЛПАКСКОГО ГОСУДАРСТВЕННОГО УНИВЕРСИТЕТА ИМЕНИ БЕРДАХА. – 2023. – Т. 61. – №. 3. – С. 221-223.
16. Tleumuratova A. HISTORICAL THEME IN WORLD ANIMATION ART, INTERPRETATION OF IMAGES AND ITS ROLE IN UZBEK ANIMATION ART //Modern Science and Research. – 2023. – Т. 2. – №. 10. – С. 1105-1111.
17. Хожамуратов К. Б. МАҲОБАТЛИ РАНГТАСВИР АСАРЛАРИНИНГ МАЎНАВИЙ АҲАМИЯТИ //Ученый XXI века. – 2022. – №. 2 (83). – С. 31-33.
18. Bazarbaevich K. K. THE SPIRITUALITY OF MAHOBATLI PAINTING WORKS IMPORTANCE //Archive of Conferences. – 2021. – С. 224-227.
19. Хожамуратов Q. B. ISSUES OF THE DEVELOPMENT OF FINE ARTS IN SCHOOLS //Modern Science and Research. – 2024. – Т. 3. – №. 2. – С. 333-336.
20. Bazarbaevich X. K. TASVIRIY SAN 'AT DARSLARIDA TALABALARNI MUSTAQIL TA'LIM OLISH FAOLIYATIGA YO 'NALTIRISH METODLARI //BOSHQARUV VA ETIKA QOIDALARI ONLAYN ILMIY JURNALI. – 2023. – Т. 3. – №. 2. – С. 526-529.
21. Хожамуратов Q. B. ISSUES OF THE DEVELOPMENT OF FINE ARTS IN SCHOOLS //Modern Science and Research. – 2024. – Т. 3. – №. 2. – С. 333-336.
22. Tajimuratova S. CONCEPT OF FURTHER DEVELOPMENT OF NATIONAL CULTURE IN UZBEKISTAN //Modern Science and Research. – 2024. – Т. 3. – №. 1. – С. 251-254.
23. Tajimuratova S. FORMATION OF STUDENTS'SKILLS OF INDEPENDENT PERFORMANCE THROUGH THE TEACHING OF ART HISTORY //Modern Science and Research. – 2023. – Т. 2. – №. 10. – С. 841-849.

24. Saginbaevna T. S. FORMATION OF STUDENTS'SKILLS OF INDEPENDENT PERFORMANCE THROUGH THE TEACHING OF ART HISTORY //Spectrum Journal of Innovation, Reforms and Development. – 2022. – Т. 9. – С. 386-392.
25. Sag'inbaevna T. S. Cultural Life in Uzbekistan during the Years of Independence //Spanish Journal of Innovation and Integrity. – 2023. – Т. 18. – С. 39-41.
26. Tajimuratova S. FORMATION OF STUDENTS'SKILLS OF INDEPENDENT PERFORMANCE THROUGH THE TEACHING OF ART HISTORY //Modern Science and Research. – 2023. – Т. 2. – №. 10. – С. 841-849.
27. Saginbaevna T. S. Management and study of culture and art. – 2022.
28. Тажимуратова Ш. С. САНЪАТШУНОСЛИК ФАНЛАРИНИ ЎҚИТИШ ОРҚАЛИ ТАЛАБАЛАРНИНГ МУСТАҚИЛ ИШЛАШ КЎНИКМАЛАРИНИ ШАКЛЛАНТИРИШ. – 2023.
29. Tajimuraova S. S. INFORMATION AND COMMUNICATIONS IN MANAGEMENT //Journal of Integrated Education and Research. – 2022. – Т. 1. – №. 5. – С. 509-511.

BOSHLANG'ICH SINIF O'QISH DARSLARIDA BADIY ASARNI TAHLIL QILISH KOMPETENSIYASINI SHAKLLANTIRISHDA PEDAGOGIK MAHORATNING AHAMIYATI

Murtazoyeva Mahliyo Mirzo qizi

Buxoro innovatsiyalar universiteti 2- bosqich magistranti.

<https://doi.org/10.5281/zenodo.10675367>

Annotatsiya. Mazkur maqolada boshlang'ich sinf o'qish darslarida badiiy asarni tahlil qilish kompetensiyasini shakllantirishda pedagogik mahoratning ahamiyati hamda badiiy asar tahlilida qo'llaniladigan o'ziga xos usullarning didaktik mohiyati atroflicha o'rganilgan. Maqola davomida asosli fikr va mulohazalardan foydalanilgan.

Kalit so'zlar: boshlang'ich sinf, didaktik mohiyat, badiiy asarni tahlil qilish kompetensiyasi, pedagogik mahorat.

THE IMPORTANCE OF PEDAGOGICAL SKILLS IN THE FORMATION OF COMPETENCE IN THE ANALYSIS OF AN ARTISTIC WORK IN ELEMENTARY READING CLASSES

Abstract. In this article, the importance of pedagogical skills in the formation of competence in the analysis of an artistic work in the elementary reading classes, as well as the didactic nature of the specific methods used in the analysis of an artistic work, are studied in detail. Reasonable opinions and comments are used throughout the article.

Key words: primary grade, didactic essence, competence to analyze a work of art, pedagogical skills.

ЗНАЧЕНИЕ ПЕДАГОГИЧЕСКИХ УМЕНИЙ В ФОРМИРОВАНИИ КОМПЕТЕНТНОСТИ АНАЛИЗА ХУДОЖЕСТВЕННОГО ПРОИЗВЕДЕНИЯ НА НАЧАЛЬНЫХ ЗАНЯТИЯХ ПО ЧТЕНИЮ

Аннотация. В данной статье подробно раскрывается значение педагогических умений в формировании компетентности анализа художественного произведения на уроках чтения в начальной школе, а также дидактический характер конкретных методов, используемых при анализе художественного произведения. изучал. На протяжении всей статьи используются обоснованные мнения и комментарии.

Ключевые слова: начальный класс, дидактическая сущность, умение анализировать художественное произведение, педагогическое мастерство.

Respublikamiz mustaqillikka erishgandan so'ng boshlang'ich sinflar uchun yangi dastur va darsliklar yaratildi. O'qish dasturlarida badiiy asarni tahlil qilishga ko'prok ahamiyat berilib, matn ustida ishlash yuzasidan xilma-xil topshiriq turlaridan, texnika vositalaridan foydalanishga ko'proq e'tibor berildi.

Badiiy asar quyidagi mo`xim metodik qoidalar asosida tahlil qilinadi:

1.Asar mazmunini tahlil qilish va to'g'ri, tez, ongli, ifodali o'qish malakasini shakllantirish bir jarayonda boradi.

2.Asarning g'oyaviy-tematik asoslarini uning obrazlari, syujet chizig'i, qurilishi va tasviriy vositalarini tushuntirish o'quvchilarning Shaxs sifatida umumiy kamol topishiga, bog'lanishli nutqning usishini ta'minlaydi.

3.O'quvchilarning hayotiy tajribasiga tayanish asar mazmunini ongli idrok etishning asosi va uni tahlil qilishning zaruriy sharti hisoblanadi.

4.Sinfda o'qishga o'quvchilarning bilish faoliyatini aktivlashtirish va atrof mo'xit haqidagi bilimlarni kengaytirish vositasi hisoblanadi.

Asarni tahlil qilishda uning missiy ta'sirini ham hisobga olish zarur. O'quvchi matnni o'qibgina qolmay, muallif hayajonlangan voqedan hayajonlansin. Matnni tahlil qilishda o'quvchilarda fikr uyg'onsin, ularda estetik didni tarbiyalasin.

Boshlang'ich sinflar «O'qish kitobi» da turli janrdagi badiiy va ilmiyommabop maqolalar berilgan. Sizga ma'lumki, badiiy asarda hayot obrazlar orqali aks ettiriladi. Uning markazida inson, uning tabiat va jamiyatga munosabati turadi. Badiiy asarda borlikni, vokelikni obrazlar vositasida tasvirlash, ob'ektiv mazmun va sub'etiv bahoni aniq materialda berish haqidagi qoidalar metodika uchun katta nazariy-amaliy ahamiyatga ega. Birinchidan, badiiy asar ustida ishlashni muallifning asarida tasvirlangan voqealarga munosabati o'qituvchining diqqat markazida turadi.

O'quvchilar voqelikni obrazlar orqali tasvirlashning o'ziga xos xususiyatlarini asta tushuna boshlaydilar. Ikkinchidan, har qanday badiiy asarda aniq tarixiy voqealar tasvirlanadi. Asardagi voqealarga tarixiy yondashilgandagina asarga haqqoniy baxo berish mumkin. Uchinchidan, yozuvchining hayoti va qarashlari bilan o'quvchilarning yoshlariga mos ravishda tanishtirish maqsadga muvofik. To'rtinchidan, badiiy asarni tahlil qilishda o'quvchilarni asarning g'oyaviy yo'nalishini tushunishga o'rgatish muhimdir. Psixolog olimlarning ko'rsatishicha, badiiy asarni idrok etish uchun uni tushunishning o'zigina etarli emas. Asarni idrok etish murakkab jarayon bo'lib, asarga, unda tasvirlangan voqelikka qandaydir munosabatning yuzaga kelishini o'z ichiga oladi. Kichik yoshdagi o'quvchilar adabiy qahramonga ikki xil munosabatda bo'ladi.

1.Adabiy qahramonga emotsional munosabat,

2.Elementar tahlil qilish.

Asarda qatnashuvchi Shaxslarga baho berishda o'quvchilar o'z Shaxsiy tushunchalaridan foydalanadilar. Qaxramonning boshqa fazilatlarini bog'lash uchun ularda so'z boyligi, tajriba etishmaydi. O'qituvchining vazifasi o'quvchilar payqay olmagan sifatlarni ko'rsatish va o'quvchilar nutqiga kiritishdir. Yana shu narsaga e'tibor berish maqsadga muvofik:

1.O'quvchilar asar kahramoniga munosabatlarini ifodalashda u xarakter qilgan sharoitni hisobga olmaydilar.

2.Qahramonning nima uchun shunday qilishi kerakligini tushunolmaydilar.

uning uchun maqsadga muvofiq ish olib borilishi zarur.

Adabiy ta'lim oldida turgan vazifalardan biri badiiy asarni guruh bilan tahlil qilishni talab etadi. Maktab o'quvchilarida kitobga muhabbat o'qilgan kitobning sir-asrorini bilgandan keyingina shakllanadi. O'quvchi badiiy asardan lazzat tuysa, o'zining zavqini keltirgan tasviriy unsurlarni payqay bilsa, chinakam badiiyat namunasini soxta asarlardan ajrata olish malakasini egallagan bo'lsagina kitobxonga aylanadi. Chunki biror asarni o'qish jarayonida, uni tahlil qilish mobaynida tuyilgan lazzat o'quvchini boshqa asarlarni o'qishga, ulardan zavqlanishga undaydi.

Amaliyotda badiiy tahlil qanday maqsadga yo'naltirilganligiga qarab ikki turga: filologik va didaktik tahlilga bo'linadi. Filologik (ilmiy) tahlil badiiy asardan chiqarilgan xulosalarning adabiyotshunoslik ilmi erishgan darajaga muvofiq kelishini talab qiladi. Tahlil jarayonidagi har

bir fikr mantiqiy tushunchalar, estetik qonuniyatlar bilan asoslangan bo'ladi. Filologik tahlil adabiy asarning badiiy mantiqi va estetik o'ziga xosligini anglashga yo'naltirilgan ilmiy talqin bo'lib, kuchli hissiy-intellektual faoliyatdir. Ilmiy tahlilda badiiy asardan chiqarilgan xulosalarning adabiyotshunoslik ilmi erishgan darajalarga muvofiq kelishi talab etiladi. Tahlil jarayonida bildirilayotgan har bir fikr ham mantiqiy tushunchalar, ham estetik qonuniyatlar bilan asoslangan bo'lishi lozimdir. Shuningdek, ilmiy tahlilda o'rganilayotgan asarning umummilliy adabiyotdagi o'rni va milliy tafakkur taraqqiyotiga ta'siri darajasi ko'rsatilishi ko'zda tutilishi kerak. Filologik tahlil ommaboplikdan yuqoriroq turishi va har qanday adabiy hodisa mutaxassis nazari bilan tahlil etilishini taqozo qiladi. Lekin filologik tahlildagi asosiy narsa badiiy asarning badiiyligini, ta'sirchanligini ta'minlagan jihatlari qaysilar, badiiy joziba, so'z sehri, san'atning sirli tomoni nimada ekanligini ko'rsata bilishdir. Muallif tasvirlagan badiiy manzara bilan o'quvchi tomoni idrok etilgan badiiy manzara hamisha ham adib istaganiday bo'lavermay ba'zan o'quvchi adib mutlaqo ko'zda tutmagan, xayolga keltirmagan, muallifning qarashlariga zid, ammo hayot haqiqati oldida to'g'ri bo'lgan badiiy xulosaga kelishi mumkin. Chunki hayotiy vaziyatning o'zgarishi, ijtimoiy voqelikdagi yangicha holat ba'zan ijodkorning oddiy intim izhori dilidan chuqur ijtimoiy ma'no topishga olib keladi. Badiiy tahlil adabiy asarning hayotiy va badiiy mantiqi hamda estetik jozibasini aiglashga yo'naltirilgan ilmiy faoliyatdir. Adabiy tahlilga shu tariqa ta'rif berilganda hodisaga xos deyarli barcha asosiy xususiyatlar qamrab olinadi, deyish mumkin.

Didaktik (o'quv) tahlili – ilmiy tahlil singari faqat ilmiy-estetik faoliyat bo'lib qolmay, balki pedagogik-psixologik jarayon hamdir. Chunki pedagogik maqsadga yo'naltirilganlik har qanday didaktik tahlilning asosiy belgisidir. Dars jarayonida to'g'ri amalga oshirilgan didaktik tahlil o'quvchining badiiy madaniyatini yuksaltiradi, estetik hodisalarni ko'rish, undan mantiqiy-hissiy ta'sirlanish va ular ta'sirida umumlashma xulosalarga kelish qobiliyatini shakllantiradi.

Chunki badiiy asar tahlil qilinayotganda tarbiyalanuvchining tafakkuri va hissiyoti faol ishlashga majbur bo'ladi. O'quvchilar ma'naviyatini shakllantirishda maktabda o'rganilishi ko'zda tutilgan asarlarni ilmiy va estetik jihatdan to'g'ri tahlil etish hal qiluvchi o'rin tutar ekan, o'quv tahlili va unga xos bo'lgan xususiyatlarni tadqiq etish adabiy ta'lim amaliyotida muhim ahamiyatga molik ekanligi tabiiydir. Har qanday didaktik tahlil ilmiy tahlil darajasiga ko'tarilishga intiladi va filologik tahlil darajasiga yetganda o'quv tahlilidan ko'zda tutilgan maqsadga to'liq erishilgan bo'ladi. Ayni vaqtda badiiy asarni didaktik tahlil qilish filologik tahlil etishdan jiddiy farq ham qiladi. O'quv tahlili ilmiy tahlil singari faqat ilmiy-estetik faoliyat bo'lib qolmay, balki pedagogik-psixologik jarayon hamdir. Chunki pedagogik maqsadga yo'naltirilganlik har qanday didaktik tahlilning asosiy belgisidir. Agar filologik tahlil yolg'iz olimning aqliy faoliyati natijasi bo'lsa, o'quv tahlili odamlar bilan bevosita muloqot mobaynida amalga oshiriladigan jarayondir.

O'quv tahlilini amalga oshirishdan maqsad badiiy asarni to'g'ri qabul etish orqali o'quvchilarda shaxslik sifatlarini shakllantirish bo'lsa, filologik tahlildan maqsad asarning hayotiy va badiiy mantiqi hamda estetik o'ziga xosligini imkon qadar to'liq ochib berishdan iboratdir.

Didaktik tahlilning vazifasi badiiy asarning jozibasini, sirini, o'ziga xosligini, ta'sir ko'rsata olish sabablarini aniqlash orqali talabalarda ta'sirchan qalb, hassos tuyg'ular, sog'lom estetik did, ravon va ifodali nutq shakllantirish bo'lsa, ilmiy tahlilning vazifasi tekshirilayotgan

asarning jamiyat ijtimoiy tafakkuriga ta'siri va milliy badiiyat xazinasida tutgan o'rnini aniqlashdan iboratdir. Didaktik tahlil ilmiy tahlildan farq qilib, mantiqiy sillogizm (xulosa, qonuniyat) larning o'zigagina tayana olmaydi. Negaki o'quv tahlilida hamisha ma'lum yoshdagi, muayyan sinfdagi, o'ziga yarasha hayotiy tajribaga va o'z yoshi hamda taraqqiyoti darajasiga mos bilimga ega bo'lgan o'quvchilar bilan ish ko'rishga to'g'ri keladi. Ilmiy o'quv tahlili vaqt jihatidan ham cheklangan bo'ladi va tahlil doimo bir dars mobaynida amalga oshirilishi lozim bo'lgan estetik-mantiqiy harakatlardan iborat bo'ladi. Shu ma'noda o'quv tahlili maktab umumpedagogik jarayonining uzviy bir bo'lagi hisoblanadi.

Filologik tahlilda tadqiqotchi vaqt jihatdan o'zini cheklamagan holda ish ko'radi.

Tahlillovchi uchun badiiy asarning butun sirini to'liq namoyon etishdan bo'lak maqsad yo'q. Badiiy asarning cheklanmagan, adog'i yo'q go'zalligi bilan ish ko'rayotgan adabiyot o'qituvchisi esa o'quvchilar aqliy va hissiy imkoniyatlarining cheklanganligi, muayyan asarni o'rganishga ajratilgan vaqtning chegaralanganligi bilan hamisha hisoblashishga majbur bo'ladi.

Didaktik tahlil har bir adabiyot o'qituvchisi uchun doim ikki bosqichli jarayon hisoblanadi.

Birinchi bosqichda o'qituvchi darsga tayyogarlanish jarayonida ertaga sinfdagi o'qitiladigan asarni tahlil etadi, bu o'qituvchining yakka tartibidagi tahlili. Ikkinchi bosqichda o'qituvchi bilan sinfdagi o'quvchilar hamkorligida darsda muayyan asar tahlil etiladi. Buni jamoa yordamidagi tahlil deymiz.

Didaktik tahlil jarayonida o'quvchilarning ishtirok etishiga ko'ra tahlilni alohida, guruhli, yoppasiga tahlil turlariga ajratish mumkin. O'quvchilar tomonidan berilgan har qanday javob qabul qilinishi kerak. Fikrni aytgan o'quvchi uni asoslaydi, sababini tushuntiradi. Asosiysi, o'quvchilar mavzuga kirishib ketadilar. Ajratilgan vaqt tugagach, o'quvchilar birma – bir timsollarni tanishtirib o'tadilar. O'qituvchi fikrlarni xulosalaydi qaysi guruh qanday bajarganligi izohlaydi. O'qituvchi guruhlarga savol tashlaydi. Har guruhdan o'quvchilar personajlar xususiyatlarini sanaydilar. O'quvchilarni faolligini susaytirmaslik uchun o'qituvchi ularning fikrini noto'g'ri deb aytmasligi lozim. Aksincha, asar bo'yicha savollar berib javoblarni asoslab oladi. Fikrlarni o'qituvchi xulosalaydi, keyingi bosqichga o'tiladi. Bu bosqichda o'quvchilar asar qahramonlarining ijobiy, salbiy va o'xshash tomonlarini topadilar. O'quvchilar timsollarining o'xshash va farqli jihatlarini aytgach, fikrlar xulosalanadi. O'quvchilardan kutilmagan qiziqarli javoblar chiqishi mumkin. Muhimi, ular mustaqil fikrlaydilar.

Yakuniy qismda o'qituvchi darsdan olgan xulosalarini aytib, asarni tahlilini pedagogik-psixologik va ma'naviy-estetik jihatdan maqbulini asoslab berishi lozim. Badiiy asarni mazkur tarzda sinf bilan tahlil qilish, o'quvchi ma'naviyatini shakllantirishga va badiiy adabiyotni o'qishga qiziqishini oshirishda katta ahamiyatga ega.

REFERENCES

1. Oripov K., Obidova M. Ifodali o'qish. T., «O'qituvchi», 1982- yil.
2. Zunnunov A. va boshq. Adabiyot o'qitish metodikasi. - T.: O'qituvchi, 1992. 160 - bet

1970-1980 ЖЫЛЛАРДА ҚАРАҚАЛПАҚСТАН СҮҮРЕТЛЕҮ ӨНЕРИНДЕ РЕҢЛИ СҮҮРЕТТИҢ НЕГИЗЛЕРИ ХӘМ ҚӘЛИПЛЕСИҮИ

Қ.Б.Хожамуратов

Қарақалпақ мәмлөкетлик университети.

<https://doi.org/10.5281/zenodo.10675386>

Аннотация. Мақалада 1970-1980 жылларда қарақалпақстан сүүретлеу өнеринде реңли сүүреттиң негизлери хәм қәлиплесиуи хаққында сөз барады.

Таяныш сөзлер: қарақалпақстан сүүретлеу өнери, реңли сүүрет, скульптура, графика, жанр.

THE FOUNDATIONS AND FORMATION OF PAINTING IN THE FINE ARTS OF KARAKALPAKSTAN IN THE 1970S AND 1980S

Abstract. The article describes the foundations and formation of painting in the fine arts of Karakalpakstan in the 1970s and 1980s.

Keywords: Fine arts of Karakalpakstan, painting, sculpture, graphics, genre.

ОСНОВЫ И СТАНОВЛЕНИЕ ЖИВОПИСИ В ИЗОБРАЗИТЕЛЬНОМ ИСКУССТВЕ КАРАКАЛПАКСТАНА В 1970-Е И 1980-Е ГОДЫ

Аннотация. В статье описываются основы и становление живописи в изобразительном искусстве Каракалпакии в 1970-е и 1980-е годы.

Ключевые слова: Изобразительное искусство Каракалпакистана, живопись, скульптура, графика, жанр.

1970 - жыллары Қарақалпақстан көркем өнеринде өткен он жылыққа қарағанда сүүретлеу негизлериниң қәлиплесиуи жоқары пәт пенен раўажлана баслады. 1970 - жылдың басында сүүретлеу өнери жергиликли сүүретлеу усылларын көрсеткен халда республика көркем өнериниң ажыралмас бир бөлими болып қалды. 1960 - жылғы дәуірлер Қарақалпақстанда тәбият көрнисин сүүретлеген сүүретлеу өнери негизлерине тийкар салған болса да, миллий түсиник хәм тәбиятты сүүретлеудиң барлық аспектлерин ислеп шығыу 1970 - жылларға туўра келеди. Бул дәуірдеги мазмунлы хәм көркемлик - пластикалық жаңалыққа ийе болған тәбият темасын толық сәўлелендирген дәуір болды деп айтыўға болады. Сүүретшилер тәрөпинен тек адамлар көрниси емес, ал тәбият кеңисликлерин де терең мәниде рәң-бәрең етип сүүретлеген. Шөлистан жерлердың, тегисликлердиң хәм узақ таўлы жерлердиң бир - бири менен уйқаслығы реңли бояўлар менен жақсы көрсетиледи.

Барлық жағдайларда да сүүретлеу өнеринде сулыў, саўлатлы көринислер айтарлықтай көп емес, безеўшилик сүүреттиң улыўма толық структурасын кураўшы аспектлердиң бири сыпатында бериледи. Соны айтп отиў зәрүр, безеўшилик тап усы арқалы өзине шығарманың қалған компонентлерин бойсындырады. 1970 - жыллары сүүретшилердиң мийнетлеринде безеўшилик (декоративлик) усылларының төмен дәрежеде болыўы хәм оларға байланыслы болған хәўеслер - бул тәбияттың өзине тән айырмашылығы хәм сол ўақыттың талапларының нәтийжесинде болып есапланады. Бул дәуірдиң безеўшилигинде сүүретленип атырған көриниске ашық жеке қатнас хәм ойлаў көлеми сыяқлы сыпатлардың болыўын айтп өтиў мүмкин. Адамлардың жеке активлиги хәм жәмийетлик жеке көрнислерге дыққат аўдарыўы, ишки дүньясына кирип барыў оның

интонационаллық ислеп шығылыуы ушын негизги ойды пайда етиўши хәм бағдарлаўшы тематиканың интерпретацияны (өзинше түсиниў) айтарлықтай байытты. Гәп ораторлық декоративликтен жасырын исенимлиликке шекемги хәр қыйлы интонацияларда көплеген қайталанатуғын психологиялық затлардың, сюжетлердиң көринислеринде, мәнили акцентлер ҳаққында бармақта.

1970 - жыллары басланған сўўретлеў өнери тематикасын ислеп шығыў менен байланыслы болған образды, қаҳарманды, оны қоршап турған предметлерди типизациялаў 1970 - жыллары да даўам етти. Усы он жаллықтың сўўретлеў өнериниң стилистикасы өзиниң ойлаў қәбилетиниң тәбийий - үзликсиз ислеп шығыў усылы менен 1960 - жылларға салыстырғанда үлкен айырмашлыққа ийе екенлигин айтып өтиў керек. 1970 - жыллары бундай ойлаўдың тәбийий - ассоциативли формасының қатнасына шығарманың мазмунының ассоциативли минезлемеси хәм көринерли, қоршап турған дүньяның реалистик қайта исленип шығылыуы кирди. Гейде сўўретлеў өнериниң өзи де метафораға бай болды. Ассоциативлик ойлаўға қатнас эмоционал - мазмунлы эффекттиң күшейиўине туўрыдан - туўры өз тәсирин тийгизди. 1970 - жыллардың көркем өнериниң интеллектуаллығы өзине көркем дәретиўшиликти интеллектуализациялаў хәм сўўретлеў өнерин тамашагөйлер тәрәпинен қабыл етилиўин активизациялаўды қамтыйды.

1970 - жыллары сўўретлеў өнер мийрасларының миллий өзгешеликлерине болған қатнасы шығарманың формасында хәм тематикасында, сондай ақ шығарманың образлық дүзилисинде көринеди. Бунда экзотикалық колорит сыпатанда көрсетиўге ямаса қосымша етип қоймастан, оны тек билиў емес, ал сезинип билиў керек. Миллий дәстүрлер, өзгешеликлер дегенде ишки сўўретлеў образы нәзерде тутылады. Мине усы образлық 1970 - жыллардың ақырында сўўретлеў өнеринде усылардың бир пүтин системасы тийкарында дүзилген жасырын символика хәм дәстүрлер элементиниң пайда болыўына түртки болды.

1980 - жыллары хәм 1970 - жылдың ақырларында эпиўайы күнделикли тематикадан курамалы ойланған символикалық сюжетлерге өтиўи тән, бунда образ, предмет тамашагөйлер алдында анық бир мәни типизацияланған хәм жәмленген символ, белки - информатор сыпатында да көринеди. Хәзирги ўақыттағы картиналардың мазмуну курамалырақ, ақылы жуймақ жағына емес, ал сезиниў, эмоция жағына тийисли болған өзиниң текстиниң жасырын мәнисине қарама - қарсы болады. Авторлар көпшилик жағдайда тамашагөйди натура менен жүзбе - жүз көристирмейди, ал оны өз қыялларында жәмлестрип қайта дәретеди. Егер сюжет жеке ишки сезим (бастан кешириў) менен қабыл етилсе өзине тән процесс жүз береді. Мине усы жерден ўақыт хәм кеңислик мәселелерине болған қызығыўшылық оянады.

1980 - жыллардың екинши ярымын тәрййпей отырып, экспрессивлик басланыўдың өсиўин айтып өтиў зәрүр. Социаллық өзгерислер, аралдың экологиялық апатшылығы хәм тағы басқа да жағдайлар тек жас, жаңа ғана қәлем тербетип атырған сўўретшилердиң дәретиўшилигине күшли тәсирин тийгизип қалмастан, ал көпшилик тажрийбели усталардың сўўретлеў тилин өзгертип жиберди. Шығармалардағы образлы дүнья барған сайын шийеленисип бармақта, сондай ақ ол адамларға күшли тәсир етеди. Усындай кейипти бериўши экспрессия сўўретшилер тәрәпинен қолланылған. Экспрессия, психологиялық өткирлик, көркем жазыўдың безелиўи (декоративлиги) усы он

жыллыктың көплеген мийнетлеринде сәулеленген. Философиялық категориялар менен жәмленген ойлау уқыпшылығы сүүретшилерге өз дөретиўшилигинде ҳәр қыйлы дәўир ҳәм халықлардың стиллерин ҳәм дәстурлерин салыстырыўға, қайта ойланыўға ҳәм синтизлеўге мүмкиншилик береді. 80 - жыллардың сүүретшилерин халық дөретиўшилигинде қолланылатуғын символикалардың рәң-бәрәңлиги тәсирлендирген. Өткен усталардың композициялық, ритмикалық, пластикалық ҳәм рәң-бәрәң шығармаларының қысқа тәрийшленгенлик ҳәм қысқа жуўмақланғанлығы гилем, кесте тоқыў, ағаш оймашылығы ҳәм ювелирлик тағыншақларда өз сәулелениўин тапқан. Фольклорға, халық поезиясына кең кеўил бөліў өткен дәўир менен ҳәзирги дәўир фантазияларының көркемлик усылларының ўйқаслығы ўақытқа тән болып есапланады.

1980 - жыллардың орталарынан баслап көркем өнерде белгили тыныспалар болады, көркемлик сүүретлеўде жаңа стилистик изленислер байқалады, руўхый ҳәм әдеп - икрамлы темалар пайда болады ҳәм жаңаланады. 1980 - жыллардағы сүүретшилердин көркем өнери индивидуаллыққа бай, бизди қоршап турған дүньяның образлық сүүретлеўиниң жаңа дөретиўшилик изленислери жүзеге шықты. Ҳәзирги күнде 80 - жыллардың көркем өнерин интеллектуаллық басланыўдың үстем болған көркем өнери деп айтиўға болады. Бул сол жыллардағы сүүретшилердин дөретиўшилик психологиясының өзгешеликлерин түсиниўге жәрдем береді. Сүүретлеў өнерин қызықлы етип ҳәм өзгеше усыллар менен баянлаўы, ўақыт ҳәм ҳәрәкет етиў орнынан улыўмалық принципи усы он жыллыққа туўра келеди. Ўақыт жийи түринде картиналарда есаплаўдың бир неше нүқта арқалы қыйыншылық пенен түсиндириледі. Мысалы, М.Антонов өзиниң «Арал балықшылары» картинасында экологиялық апатшылықтың ҳақыйқый ўақыясын балықшылар қайғысының ақыбети сыпатында, соның менен бирге шығарманың бул ўақыя ҳәм персонажларын тәбият тәрәпинен дөрелген, өзгермес, турақлы ҳәм адам искерлиги нәтийжесиндеги дүзеп болмас қубылыс сыпатында сүүретлеген. Ўақыттың бул өзгерислери ҳәм өз - ара байланыслылығы - картинаның композицияның нерви болып табылады. Ҳәр қыйлы тарийхый шәртли дәрежелердин өз-ара тәсирин мүнәсип түрде сүүретлейди. Ўақыт бирлигинен өтиўши ҳәм оның конфликтлеринен ҳәм қумарлығынан рухланыўшы еркин дөретиўшилик фантазиясының баслы дәрежеси болыўы мүмкин. Сүүретши бундай жағдайда сырттан бақлаўшы емес, ал усы ўақыяларды бастан кешириўши индивидуаллық сыпатында көринеди. Ўақыт ҳәм кеңеслик машқаласы болып, ол тамашагөйди өткен дәўир ҳәм ҳәзирги дәўир ҳаққында ойланыўға, турақсызлық ҳәм мәнгилик ҳаққында, ҳәр қыйлы дәўир ҳәм ўақыт бирлигиндеги көркем өнердин тәғдири ҳаққында ойланыўына туртки болады.

REFERENCES

1. Алламуратов А. Қарақалпақстан искусствосының тарийхынан Н., 1968
2. Уразимова Т.В. Вступительная статья к каталогу выставки каракалпакских художников в г.Москве, галерея НИКОР -1991
3. Рәңли сүүрет Б.Серекеева //Вестник КК ОАН РУз – 2006 г. -№2.
4. Ишановтын дөретиўшилигинен этюдлар //Қарақалпақстан муғаллими – 1997 -№3-4
5. М.Кудайбергеновтын дөретиўшилиги ҳаққында //Арал қызлары – 1999 - №1 (24)

6. Национальное своеобразие произведений Ж.Изентаева //Вестник КК ОАН РУз – 1994 -№2
7. Некоторые аспекты живописного творчества каракалпакских художников Г.Абдурахмановой и М.Антонова //Вестник КК ОАН РУз – 1992 -№3
8. Некоторые вопросы преемственности национальных традиций в изобразительном искусстве Каракалпакстана //Вестник КК ОАН РУз – 1993 -№1
9. Панжинская В. Общественно-этическая позиция художника К.Саипова. Вестник Каракалпакского филиала Академии наук УзССР. №2 (76) 1979
10. Пейзажная ренди сўўрет А.Утегенова (некоторые аспекты) //Вестник КК ФАН УзССР-1991 - №3
11. Савийкий И.В. Қарақалпақстанның сўўретлеў искусствосы. Журнал «Эмударья» март 1968
12. Свежева Б. Ето в Нукусе. Журнал дружба народов. №6.1983
13. Уразимова Т.В. Из истории становления и развития скульптуры Каракалпакстана 1960-1980 гг. учебно-методическое пособие. Н., 1998
14. Уразимова Т.В. Особенности развития станковой живописи Каракалпакстана 1970-1980 гг. Учебно-методическое пособие Н., 2000
15. Уразимова Т.В. Становление и развитие станковой живописи Каракалпакстана 1950-1960 гг. Учебно-методическое пособие. Н., 1999
16. Е.Жолдасовтың полотноларынын образлы дўньясы // Арал кызлары – 1999 - №1 (24)
17. Aziza T. TARIXIY ASARLANING JAMIYAT TARAQQIYOTIDA TUTGAN O'RNI:“YULDUZLI TUNLAR” ASARINING BOSH G'OYASI //Journal of Integrated Education and Research. – 2022. – Т. 1. – №. 4. – С. 42-46.
18. Aziza T., Zakir A. The Role of Animated Films Based on the Works of Alisher Navoi in Shaping Children's Worldview //Zien Journal of Social Sciences and Humanities. – 2022. – Т. 6. – С. 100-103.
19. Tleumuratova A. J. QORAQALPOG'ISTONDA TEATR SAN'ATINING SHAKLLANISHI VA O'ZIGA XOS XUSUSIYATLAR. – 2024.
20. Tleumuratova A. J. FORMATION AND SPECIFIC FEATURES OF THEATER ART IN KARAKALPAKSTAN //Modern Science and Research. – 2024. – Т. 3. – №. 1. – С. 408-411.
21. Tleumuratova A. JAHON ANIMATSIYA SAN'ATIDA TARIXIY MAVZU, OBRAZLAR TALQINI VA O'ZBEK ANIMATSIYA SAN'ATIDA TUTGAN O'RNI //ВЕСТНИК КАРАКАЛПАКСКОГО ГОСУДАРСТВЕННОГО УНИВЕРСИТЕТА ИМЕНИ БЕРДАХА. – 2023. – Т. 61. – №. 3. – С. 221-223.
22. Tleumuratova A. HISTORICAL THEME IN WORLD ANIMATION ART, INTERPRETATION OF IMAGES AND ITS ROLE IN UZBEK ANIMATION ART //Modern Science and Research. – 2023. – Т. 2. – №. 10. – С. 1105-1111.
23. Хожамуратов К. Б. МАҲОБАТЛИ РАНГТАСВИР АСАРЛАРИНИНГ МАЪНАВИЙАҲАМИЯТИ //Ученый XXI века. – 2022. – №. 2 (83). – С. 31-33.
24. Bazarbaevich K. K. THE SPIRITUALITY OF MAHOBATLI PAINTING WORKS IMPORTANCE //Archive of Conferences. – 2021. – С. 224-227.

25. Xojamuratov Q. B. ISSUES OF THE DEVELOPMENT OF FINE ARTS IN SCHOOLS //Modern Science and Research. – 2024. – Т. 3. – №. 2. – С. 333-336.
26. Bazarbaevich X. K. TASVIRIY SAN ‘AT DARSLARIDA TALABALARNI MUSTAQIL TA ‘LIM OLISH FAOLIYATIGA YO ‘NALTIRISH METODLARI //BOSHQARUV VA ETIKA QOIDALARI ONLAYN ILMIIY JURNALI. – 2023. – Т. 3. – №. 2. – С. 526-529.
27. Xojamuratov Q. B. ISSUES OF THE DEVELOPMENT OF FINE ARTS IN SCHOOLS //Modern Science and Research. – 2024. – Т. 3. – №. 2. – С. 333-336.
28. Tajimuratova S. CONCEPT OF FURTHER DEVELOPMENT OF NATIONAL CULTURE IN UZBEKISTAN //Modern Science and Research. – 2024. – Т. 3. – №. 1. – С. 251-254.
29. Tajimuratova S. FORMATION OF STUDENTS'SKILLS OF INDEPENDENT PERFORMANCE THROUGH THE TEACHING OF ART HISTORY //Modern Science and Research. – 2023. – Т. 2. – №. 10. – С. 841-849.
30. Saginbaevna T. S. FORMATION OF STUDENTS'SKILLS OF INDEPENDENT PERFORMANCE THROUGH THE TEACHING OF ART HISTORY //Spectrum Journal of Innovation, Reforms and Development. – 2022. – Т. 9. – С. 386-392.
31. Sag'inbaevna T. S. Cultural Life in Uzbekistan during the Years of Independence //Spanish Journal of Innovation and Integrity. – 2023. – Т. 18. – С. 39-41.
32. Tajimuratova S. FORMATION OF STUDENTS'SKILLS OF INDEPENDENT PERFORMANCE THROUGH THE TEACHING OF ART HISTORY //Modern Science and Research. – 2023. – Т. 2. – №. 10. – С. 841-849.
33. Saginbaevna T. S. Management and study of culture and art. – 2022.
34. Тажимуратова Ш. С. САНЪАТШУНОСЛИК ФАНЛАРИНИ ЎҚИТИШ ОРҚАЛИ ТАЛАБАЛАРНИНГ МУСТАҚИЛ ИШЛАШ КЎНИКМАЛАРИНИ ШАКЛЛАНТИРИШ. – 2023.
35. Tajimuraova S. S. INFORMATION AND COMMUNICATIONS IN MANAGEMENT //Journal of Integrated Education and Research. – 2022. – Т. 1. – №. 5. – С. 509-511.

ZEBO MIRZO SHE'RIYATINING MAVZU TURLARI IZOHI

Nabiyeva Dilorom Nodirbek qizi

Andijon davlat universiteti filologiya fakulteti
filologiya va tillarni o'qitish: o'zbek tili
ta'lim yo'nalishi 4-bosqich talabasi.

<https://doi.org/10.5281/zenodo.10679034>

Annotatsiya. *She'r qalbga huzur bag'ishlovchi unga taskin beruvchi, shu bilan bir qatorda inson ruhiyatining uning ichki dunyosining tarbiyachis hamdir. She'rda tasvirlanyotgan obrazlar orqali inson aynan o'zini ko'radi. Bugungi kunda ana shunday beqiyos she'rlar yozib adabiy meros qoldiryotgan ijodkorlar salmog'I anchagina. Jumladan, Zebo Mirzo ham serqirra ijodkor sifatida bu sohaning e'tiborga loyiq vakilidir. Ushbu maqolada esa uning she'rlarining mavzu turlari izohi ko'rib chiqiladi.*

Kalit so'zlar: *badiiy g'oya, obrazli kuzatish, ishqiy lirika, lirik qahramon.*

EXPLANATION OF THEME TYPES OF ZEBO MIRZA'S POETRY

Abstract. *Poetry brings peace to the soul, comforts it, and at the same time, it is also an educator of the human psyche and its inner world. Through the images described in the poem, a person sees himself. Today, there are many artists who have left a literary heritage by writing such incomparable poems. In particular, Zebo Mirzo is a remarkable representative of this field as a prolific artist. In this article, an explanation of the subject types of his poems will be considered.*

Key words: *artistic idea, figurative observation, romantic lyric, lyrical hero.*

ОБЪЯСНЕНИЕ ТЕМАТИЧНЫХ ВИДОВ ПОЭЗИИ ЗЕБО МИРЗЫ

Аннотация. *Стихотворение приносит покой душе, утешает ее, а также питает внутренний мир человеческой психики. Через образы, описанные в стихотворении, человек видит самого себя. Сегодня есть много художников, которые оставили литературное наследие, написав такие бесподобные стихи. В частности, Зебо Мирзо является ярким представителем этой области как плодовитый художник. В данной статье будет рассмотрено объяснение тематических типов его стихотворений.*

Ключевые слова: *художественная идея, образное наблюдение, романтическая лирика, лирический герой.*

KIRISH

Zebo Mirzo she'rlarida inson qalbidagi dard-u shodliklar go'yo u bilan yuzma-yuz kelganga o'xshaydi. SHoira juda ko'p she'rlarida o'zini-o'zi jasorat bilan taftish etadi, goh muhabbatdan telba bo'lganday, yuragida eng mubham qatlamlargacha dunyoga ochadi. Jumladan, turli yillarda e'lon qilingan to'plamlariga kirgan "Hindda turib Vatanni sog'inish", "Ishq", "U ishq edi", "Onamga", "Kumush bilan suhbat" kabi she'lari bilan tanishar ekanmiz shu xulosaga kelishimiz mumkin.

ASOSIY QISM

Vatan, millat, til va muhabbat har bir shoir va shoirlar ruhiyatining tunganmas ilhom manbaidir. Zebo Mirzo ona yurtiga, o'zbek xalqiga muhabbatini baralla ayta oladigan shoiradir.

Uning shu mavzudagi she'rlarining birida Navoiy bilan uchrashadi, Bobur Mirzoga tasallilar beradi:

Quloq tutsam arg'umoqlar sasi kelganday
Zahiriddin oshib o'tgan dovonlaridan,
Qo'llarini soya qilib qarab turar,
Mir Alisher Hazrat Hirot tomonlardan.
O'z ko'nglimni olib asta qo'liga men,
Bir osmonni ko'rdim, bu-sen aziz o'lkam.
Har bit tog'-u toshlaringda ming baxt,
Bunday go'zal emas Bobil bog'lari ham.

Ishqiy lirika Zebo Mirzo she'riyatining ham salmoqli qismimi tashkil etadi. Uning ijodida bo'rtib ko'rinadigan xususiyatlardan yana biri ishqiy tuyg'ularni inson holati bilan hamohang namoyon bo'lishidir. "U ishq edi" she'rida shoira qalbga ishq nafasi kirib kelishini, ishqni nimalarda ko'ra olishini bayon etgan va ishq inson ne ko'ylarga solishini kuzatgan.

Hodi To'qtoshning "Muhabbat eski narsadir, har bir yurak uni yangilatar" degan hikmatini eslagan holda shoiraning ishq daftari o'zbek she'riyati ko'hna daftariga yangi sahifalar qo'shdi deb ayta olamiz:

O'tdi bahor,
O'tdi xazonlar,
Uzun tunlar ko'z yummay o'tdim.
Kelmasangiz balsam-da, ammo
Kelasiz deb umidvor kutdim.

Zebo Mirzo she'rlarini ko'z bilan emas, qalb bilan idrok eta olgan insongina shoira tasvirlayotgan ishqni anglay oladi. Misralari shunaqanggi ta'sirli chiqqanidan she'riyat ixlosmandlarini qalbidan joy olib ulgurganiga ishonchimiz komil.

Million yil kutdim-u umidsiz abgor
Bir dilni Xudoni sevganday sevdim.
Keyin ko'tarildi buyuk bir to'fon
Falakni kuydirdi hasratim, ohim.

Uning har bir she'ri oldingi she'rini davomidek tuyuladi, uni to'ldiradi. Ishqiy mavzudagi she'rlari bilan bir qatorda uning ayollarga xos vafo, sadoqat, oqilalik xislatlari ulug'langan she'rlari ham mavjuddir:

Oq sochlari oppoq tun uning
Umri halol ishqqa bayroqdir.
Oh, yuzlari dunyoyi dunning
Go'zalidan chiroyliroqdir.

Shoira bunday she'rlarini turli burama, jimjimador jumalarga o'rab tashlamaydi, balki oddiy, sodda so'zlar bilan ravonroq ifoda etishga erishgan.

XULOSA VA MUNOZARA

Xulosa qilib shuni aytilish lozimki, Zebo Mirzo ijodi mustaqillik davr o'zbek she'riyatida yorug' yulduz sifatida porlamoqda. Uning borliqni o'ziga xos idrok etish salohiyati, poetik mahorati inson aqli yetib bormagan joylarga ruhi bilan borib, uni go'zal satrlarda bayon etgan she'rlari barchaning qalbidan joy olib ulgurgan deya olamiz.

REFERENCES

1. Zebo Mirzo She'rlari
2. <https://tafakkur.net/she'rlar/> zebo-mirzo
3. Zebo Mirzo she'rlari haqida batafsil ma'lumot
4. <https://ziyo-uz/o'zbek> she'riyati
5. Xurshid Davron kutubxonasi
6. <https://kh-davron.uz>>muborak-kin
7. Мирзо Зебо
8. Akademnashr 2011.- 128 b

GIYOHVANDLIK VOSITALARI VA PSIXOTROP MODDALAR BILAN QONUNGA XILOF RAVISHDA MUOMALA QILISH JINOYATLARINI TERGOV QILISHNING O'ZIGA XOS XUSUSIYATLARI

To'ychiev Nurmuxammad Rustamjon o'g'li.

O'zbekiston Respublikasi huquqni muhofaza qilish Akademiyasi

"tergov faoliyati" magistranti.

<https://doi.org/10.5281/zenodo.10679183>

Annotatsiya. Mazkur maqolada giyohvandlik vositalari va psixotrop moddalar bilan qonunga xilof ravishda muomala qilish jinoyatlarini tergov qilishning o'ziga xos xususiyatlari yoritib berilgan. Maqola davomida asosli fikr va mulohazalar keltirib o'tilgan.

Kalit so'zlar: giyohvandlik vositalari, psixotrop moddalar, uyushgan jinoyatchilik.

PECULIARITIES OF INVESTIGATION OF CRIMES OF ILLEGAL DEALING WITH NARCOTIC DRUGS AND PSYCHOTROPIC SUBSTANCES

Abstract. This article describes the specific features of the investigation of crimes of illegal dealing with narcotic drugs and psychotropic substances. During the article, reasonable opinions and considerations are mentioned.

Key words: narcotics, psychotropic substances, organized crime.

ОСОБЕННОСТИ РАССЛЕДОВАНИЯ ПРЕСТУПЛЕНИЙ НЕЗАКОННОГО ОБОРОТА НАРКОТИЧЕСКИХ СРЕДСТВ И ПСИХОТРОПНЫХ ВЕЩЕСТВ

Аннотация. В статье рассмотрены особенности расследования преступлений, связанных с незаконным оборотом наркотических средств и психотропных веществ. В ходе статьи приводятся обоснованные мнения и соображения.

Ключевые слова: наркотики, психотропные вещества, организованная преступность.

Giyohvandlik vositalari yoki psixotrop moddalar bilan qonunga xilof ravishda muomala qilish inson sog'lig'i va xavfsizligiga jiddiy tahdid soladi, respublikadagi kriminogen vaziyatga, jamiyatning iqtisodiy va madaniy negiziga salbiy ta'sir ko'rsatadi, ko'pincha u uyushgan jinoyatchilik bilan uzviy bog'liq bo'ladi. Ayniqsa, bu jinoyatlarning voyaga yetmaganlar orasida tarqalganligi katta xavf tug'diradi.

Keyingi yillarda mamlakatimizda yetishtirilishi taqiqlangan o'simliklarni o'stirish hollarining ko'payganligi, tarkibida narkotik moddalar mavjud bo'lgan ekin maydonlarining kengayganligi kuzatilmoqda. Katta miqdordagi narkotiklarni, shu jumladan ularning O'zbekiston Respublikasi hududi orqali olib o'tishga mo'ljallanganlarini fosh etish hollari ortmoqda.

Bu jinoyatlardan aksariyati boshqa mamlakatlardagi jinoiy olam bilan aloqasi bo'lgan uyushgan guruhlar tomonidan, shuningdek maxfiy joylardan va texnika vositalaridan foydalangan holda sodir etilmoqda. Narkotiklarni tashish uchun ko'pincha ayollar va o'smirlar jalb etilmoqda.

Amaldagi Jinoyat kodeksining XIX bobi Giyohvandlik vositalari yoki psixotrop moddalar bilan qonunga xilof ravishda muomala qilishdan iborat 6 turdagi jinoyatlar uchun javobgarlik belgilab o'tilgan: Taqiqlangan ekinlarni yetishtirish 270-modda; giyohvandlik vositalari, ularning analoglari yoki psixotrop moddalarni qonunga xilof ravishda egallash 271-modda; giyohvandlik vositalari, ularning analoglari yoki psixotrop moddalarni o'tkazish

maqsadini ko'zlab qonunga xilof ravishda tayyorlash, olish, saqlash, va boshqa harakatlar qilish, shuningdek ularni qonunga xilof ravishda o'tkazish 273-modda; giyohvandlik vositalari, ularning analoglari yoki psixotrop moddalarni iste'mol qilishga jalb etish 274-modda; giyohvandlik vositalari, ularning analoglari yoki psixotrop moddalar ishlab chiqarish yoki ulardan foydalanish qoidalarini buzish 275-modda; giyohvandlik vositalari, va ularning analoglari yoki psixotrop moddalarni o'tkazish maqsadini ko'zlamay qonunga xilof ravishda tayyorlash, egallash, saqlash va boshqa harakatlar 276-modda. Giyohvand vositalari bilan qonunga xilof ravishda muomalada bo'lish sohasidagi barcha jinoyatlar (JK ning 270-276 moddalari) blanket dispozitsiyalardir. Ya'ni, jinoyat qonuni giyohvand moddalarni qonunga xilof ravishda muomala qilishga oid jinoyatlar tushunchasini va belgilarini dispozitsiyaning o'zida ochib bermasdan ushbu sohada qabul qilingan qonun ya'ni O'zbekiston Respublikasining 1999-yil 19-avgustdagi—Giyohvandlik vositalari va psixotrop moddalar to'g'risidagi 813-I sonli qonuniga va O'zbekiston Respublikasi Vazirlar Mahkamasining —Giyohvandlik vositalari, psixotrop moddalar, ularning analoglari va prekursorlarning muomalasi sohasidagi nizomlarni tasdiqlash to'g'risidagi qaroriga murojaat etadi. Ushbu qonunda giyohvandlik tushunchasi berilgan bo'lib, unga muvofiq —Giyohvandlik (narkotik) vositalari —giyohvandlik vositalari ro'yxatiga kiritilgan va O'zbekiston Respublikasida nazoratga olinadigan, kelib chiqishi sintetik yoki tabiiy moddalar, tarkibida giyohvandlik moddasi bo'lgan preparatlar va o'simliklar tushuniladi. Ushbu toifadagi jinoyatlarni tergov qilishda O'zbekiston Respublikasi Oliy sudi plenumining 2017-yil 28-apreldagi —Giyohvandlik vositalari va psixotrop moddalar bilan qonunga xilof ravishda muomala qilishga oid jinoyat ishlari bo'yicha sud amaliyoti haqidagi qarori talablariga rioya qilish kerak.

Giyohvand moddalar yoki psixotrop moddalar bilan qonunga xilof ravishda muomalada bo'lishga oid jinoyat ishlar bo'yicha aybdorlikning isbotlashning muhim asoslaridan biri hisoblangan, ya'ni, jinoyat-protsessual kodeksining 173-moddasiga muvofiq, vosita yoki moddani narkotik yoki psixotrop deb e'tirof etish uchun sud-kimyoviy ekspertiza o'tkazishdir. Sud-kimyoviy ekspertiza: olingan vosita giyohvand hisoblanadimi, uning turini, aktiv modda miqdori va sof og'irligini, ularni tayyorlash usuli, saqlash sharoiti, ko'karib turgan joyi bo'yicha kelib chiqishi jihatidan umumiy manbaga egaligi haqidama'lumot beradi.

Giyohvandlik vositalarini qonunga xilof ravishda muomala qilish turidagi jinoyatlarni tergov qilishda subyektning o'ziga xos tomonlari bo'lgan: uning giyohvand moddaga ruju qo'yganligi, so'roq davomida o'zini tuta olmasligi, aqlan zaiflashishi, yo'lg'on gapirib so'roqqa xalaqt qilish bilan bog'liq muammolar bo'lishi mumkin. Bundan tashqari, ushbu turdagi jinoyat ishlar bo'yicha dastlabki tergovda maqsadini aniqlash ham muhim ro'l tutadi. Giyohvandlik vositalari, ularning analoglari yoki psixotrop moddalarni o'tkazish maqsadini ko'zlab qonunga xilof ravishda tayyorlash, olish, saqlash, va boshqa harakatlar qilish, shuningdek ularni qonunga xilof ravishda o'tkazish jinoyatining zaruriy belgisi maqsadi hisoblanadi. Uning isbotlanmaganligi esa ijtimoiy xavfli qilmishning JK 276-moddasi bilan kvalifikatsiya qilishni belgilab beradi. Giyohvandlik vositasi yoki psixotrop moddalarni tegishli litsenziya (ruxsatnoma)siz oz miqdorda bo'lsa ham saqlash jinoyat hisoblanadi.

Jinoyatchi esa buning ijtimoiy xavfli qilmishligini bila turib, uni hech kim aniqlashni ilojisi yo'q joylarni qidirib, saqlash usullarini o'ylab topadi. Jinoyatchilar javobgarlikdan

qochish uchun bir xil javob ya'ni o'tkazish maqsadida transportda jo'natayotgan buyumlari, hovlisida o'stirib qo'ygan ko'knori o'simligi haqida hech narsa bilmasligini vaj qiladilar. Bu esa tergov jarayonini yanada og'irlashtiradi. Bunday vaziyatda esa, tintuv o'tkazishga tayyorgarlik ko'riladi. Tintuv guruhi ishtirokchilari yetishtirilgan yoki saqlangan hovli yoki joydagi dalillarni: giyohvand vositalari izlari, ularni o'lchashda ishlatilgan tarozilar, nasha tayyorlashda foydalanilgan elaklar, jinoiy yo'l bilan topilgan pul mablag'lari, ijtimoiy xavfli qilmishni bajargan shaxslarni narkotik moddalarni tayyorlovchi yoki vositachiligini, boshqa aloqador shaxslar mavjudligini aniqlash ularning asosiy maqsadi hisoblanadi. Tintuv natijalari bayonnomada aks ettirilgan bo'lishi kerak ya'ni giyohvand moddasini yashirish uchun alohida yaratilgan joy aniqlansa uni tasvirga olishi, qolgan giyohvand yoki psixotrop moddalar yoki prekursorlar aniqlangan taqdirda ularni alohida-alohida joylab va ularni raqamlab suratga olinishi kerak.

Umumiy xulosa qilib aytadigan bo'lsak, giyohvand moddalarni qonunga xilof ravishda muomalada bo'lishi jinoyatining qarshi kurash olib borishda va bu turdagi jinoyatlarning oldini olish maqsadida keng qamrovli tadbirlar o'tkazilishini ta'minlash lozim.

REFERENCES

1. O'zbekiston Respublikasining Jinoyat kodeksi [2021 yil 1 aprelgacha bo'lgan o'zgartirishlar va qo'shimchalar bilan] –T.: «Yuridik adabiyotlar publish», 2021y.
2. O'zbekiston Respublikasining 1999-yil 19-avgustdagi —Giyohvandlik vositalari va psixotrop moddalar to'g'risidagi qonuni URL: <https://lex.uz/docs/-86044>
3. O'zbekiston Respublikasi Oliy sudi Plenumining 2017-yil 28-aprelidagi —Giyohvand vositalari, ularning analoglari va psixotrop moddalar bilan qonunga xilof ravishda muomala qilishga oid jinoyat ishlari bo'yicha sud amaliyoti to'g'risidagi 12-sonli qarori URL: <https://lex.uz/docs/3203265>

СПОСОБЫ УЛУЧШИТЬ ИЗУЧЕНИЕ БИОЛОГИИ И ХИМИИ В ШКОЛАХ

Хан Алексей

Ученик 11 класса СОШ 190

Призер школьных и районных олимпиад

Мирзо Улугбекского района.

<https://doi.org/10.5281/zenodo.10679092>

Аннотация. В этой статье рассматриваются проблемы преподавания биологии и химии в школах, а также способы их улучшения.

Ключевые слова: Химия, биология, образование, школа.

WAYS TO IMPROVE BIOLOGY AND CHEMISTRY LEARNING IN SCHOOLS

Abstract. This article examines the problems of teaching biology and chemistry in schools, as well as ways to improve them.

Keywords: Chemistry, biology, education, school.

Мир активно меняется, а значит меняется и мышление, особенно у детей, которые быстрее подстраиваются к современному темпу жизни, и в этом процессе фундаментируются основы восприятия культуры и возможность реализовать себя в этом мире. Современный мир наполнен большим количеством доступного “разболтанного” представления о жизни и не стимулирует молодых людей на мотивированное учение, где нужно упорно “формировать свои гены” за счет пытливого обучения.

Современные способы обучения школьных предметов в Узбекистане являются неэффективными, так как вызывают только отсутствие интереса - прочитал - ответил, послушал рассказ учителя – написал контрольную. И все это в быстром темпе, так как объем информации, необходимый для изучения предметов, очень велик и часто не умещается в расписании. В итоге в лучшем случае на какой-то момент ученики могут в целом неплохо знать теоретическую учебную программу, но в последствии эти знания очень быстро забываются, так как нет возможности использовать эти знания на практике, да и использованию знаний тоже нужно научиться.

Из-за отсутствия интереса появляются сложности в обучении, что приводит к непониманию предметов как в прикладном плане, так и в профориентирующем.

Поэтому мы хотели исследовать два направления – химия и биология с целью найти способы для улучшения эффективности обучения этих дисциплин, так как у меня есть свой опыт и свое мнениею.

Предмет химия часто начинается только с 7-го класса, и программа очень “грубо” вводит учеников в данную дисциплину, рассказывая, что такое химия, чем она измеряется и изучается. А дальше определения и определения, счет и т.д.

Биология начинается с 5-го класса по такому же принципу, давая сразу определения, рассказывая, какие методы изучения и среды обитания существуют, ну и также определения и определения.

Но есть еще один предмет, в котором есть химия, биология и физика, который пытается сориентировать ученика в научном мире и заставить его думать, это - естествознание. Давайте рассмотрим его цели:

1. Находить сущность явлений природы, их законы и на этой основе предвидеть или создавать новые явления;

2. Раскрывать возможности использования на практике познанных законов природы.

Сам курс как бы проориентирует ученика в самом начале пути в средней школе через возможность метапредметно воспринимать мир, давая понимание – “что, зачем и почему”, и также, наводя его на необходимость участия в проектной и лабораторной деятельности, которые очень редко осуществляются в школьном образовательном сегменте

И действительно, как без систематических лабораторных работ можно изучить химию, как без поездок на природу, в зоопарки, музеи можно понять и изучить биологию?

Это же очень важно, этим нужно заниматься в первую очередь. Очевидно, чтобы решить данную проблему, нужны дополнительные ставки специалистов в школе, которые смогли взять на себя эту нагрузку, так как школьный педагог не имеет возможности использовать время, выделенное на теоретический материал, да и нагрузка у них такая, что и подготовить увлекательный материал нет возможности.

В случае, если в школах появятся новые специалисты, тогда они смогут осуществить всю эту проектную деятельность и определить, как лучше всего проводить лабораторные работы.

Но как лучше проводить лабораторные работы? Самый популярный способ проведения лабораторных работ - изучил материал, провел эксперимент - хороший навык, но не дает возможности самостоятельно попробовать себя в научном мышлении. Здесь идет исключительно способ - повторение. Достаточно ли в дальнейшем будущему специалисту в области биологии и химии такого навыка? В таких случаях, к сожалению, приходится обращаться к репетитору.

Хочется обратить внимание на слова немецкого педагога А. Дистервега, который ещё в XIX веке говорил: “Сведений науки не следует сообщать учащемуся, но его надо привести к тому, чтобы он сам их находил, самостоятельно ими овладевал. Такой метод обучения наилучший, самый трудный, самый редкий. Трудностью объясняется редкость его применения”.

Таким образом возможно знания лучше усваиваются, когда ты их добыл сам. Как внести такой способ изучения в школьную программу – это большая и трудоемкая работа со стороны государственной системы, где необходимо правильно расставить приоритеты, наладить финансирование образовательных учреждений во всех регионах страны, правильно распределить образовательную нагрузку, основываясь на современные требования к навыкам и знаниям.

В результате всего нашего опыта и наблюдения мы решили подтвердить наши размышления практической частью.

1. Курс естествознания важен для образовательной деятельности в 5-6 классах, так как дает общее представление о науках: химия, биология и физика и отвечает на вопросы – “зачем и почему”, а также дает минимальное проориентирование, и его необходимо интегрировать во всех школах Узбекистан.

3. Для улучшения понимания изученного материала по предметам химии и биологии необходимо ввести систематические проектные и лабораторные работы.

Важно, что проектная деятельность должна начинаться не всегда с теории, а порой и с постановки проблемы или задачи, где ученику предлагается самостоятельно подготовить план по решению проблемы, изучить самостоятельно материал, провести экспериментальную работу (под наблюдением лаборанта или педагога), зафиксировать результаты и в итоге написать небольшую научную работу.

Смысл заключается в том, что таким образом ученик самостоятельно получает знания через поиск информации и эксперимент. Такие знания гораздо лучше усваиваются, а также нарабатывается важный навык “уметь учиться”

4. Необходимо организовать на систематической основе взаимодействие со специализированными вузами, которые помогли бы организовать в школах химические и биологические классы и периодически присылали бы вузовских преподавателей, студентов и аспирантов для проведения занятий.

5. Добавить в школьное расписание систематические выезды в технопарки, музеи, лаборатории, на природу, посещать “Дни открытых дверей” в вузах и компаниях, ведь химия и биология - это совсем не “мертвые” науки, их можно потрогать и почувствовать не только в стенах школы, но и в повседневной жизни, этими предметами можно и нужно жить, так как они не только могут ответить на вопрос - а почему так происходит, а также вдохновлять на помощь людям и животным, на полезные научные открытия, на изучение прошлого, на развитие страны, в которой живешь, а также на осознанное сбережение нашей планеты.

ЗНАЧЕНИЕ ФОРМ ОБУЧЕНИЯ В ОБЕСПЕЧЕНИИ ЭФФЕКТИВНОСТИ УРОКОВ БИОЛОГИИ

Бубенина Светлана Николаевна

Халк таълим аълочиси. Учитель химии и биологии
Город Ташкент Мирзо Улугбекский район СОШ 190.

<https://doi.org/10.5281/zenodo.10679148>

Аннотация. В данной статье изложены эффективные методы форм преподавания биологических дисциплин в общеобразовательных школах. В нем представлены способы обеспечения эффективности уроков биологии за счет использования основных форм обучения.

Ключевые слова: биология, урок, внеклассная работа, экскурсия, работа по дому, внеклассная работа.

THE IMPORTANCE OF TEACHING FORMS IN ENSURING THE EFFECTIVENESS OF BIOLOGY LESSONS

Abstract. This article describes effective methods of teaching biological disciplines in general education schools. It presents ways to ensure the effectiveness of biology lessons through the use of basic forms of learning.

Keywords: biology, lesson, extracurricular activities, excursion, homework, extracurricular activities

На уроках биологии в общеобразовательных школах процесс усвоения учащимися определенных знаний, умений, навыков и компетенций, нормируемых национальной учебной программой, их воспитания и развития требует использования различных форм обучения. В методике преподавания биологии в качестве различных форм организации учебного процесса определены:

- урок, который является основной формой обучения, реализующей требования программы;
- экскурсия;
- работа по дому;
- внеклассная работа;
- включены внеклассные мероприятия.

Эти формы обучения вместе образуют систему форм обучения биологии. Урок, являющийся основной формой обучения, выступает их связующим звеном и занимает ведущее место в обучении.

Урок, экскурсии, работа по дому, внеурочная работа и внеклассные занятия в совокупности обеспечивают достижение общих учебных целей, предусмотренных преподаванием биологии, служат для усвоения учащимися учебного материала, анализа полученных результатов.

Урок, экскурсия, работа по дому, внеурочная работа и внеклассные занятия, являющиеся составными частями системы организации обучения, имеют свою долю индивидуальных, которые служат реализации общих целей, поставленных перед биологическим образованием. Эту долю можно назвать и частной.

В различных формах организации учебного процесса используются определенные методы и средства в зависимости от содержания, цели, задачи обучения. Поэтому выбор педагогом форм обучения приобретает важное значение, то есть необходимо учитывать содержание образования, назначение, задачу этих форм, их роль в образовательном процессе, соответствие их конкретным целям.

Например, если изучаемая тема связана с увеличительными приборами или лабораторным оборудованием, а также изучается анатомическое содержание, физиологические процессы, теория, идея, концепции, законы, решение задач, то, безусловно, необходимо выбрать урок, который является основной формой обучения.

Если образовательное содержание требует изучения разнообразия флоры или фауны, адаптации к различным условиям экологической среды, в этом случае целесообразно организовать экскурсию или показать видеоролики.

Наряду с уроком важное место в формировании и развитии экологических понятий занимает внеурочная и внеклассная работа. Домашние дела, внеклассные и внеклассные занятия важны для проведения наблюдений и проведения экспериментов.

При правильном выборе учителем форм обучения важное значение приобретает также оснащение кабинета биологии и база учебно-материальной техники. Учитель, правильно понимая цели и задачи форм обучения, должен предусмотреть реализацию наглядности посредством подготовки иллюстративных, натуралистических и раздаточных материалов из данного процесса.

Урок-это основная форма обучения, в которой изучается основная часть учебного материала, содержащегося в учебной программе по биологии. На уроке учитель предполагает достижение целей обучения посредством сочетания содержания обучения, методов и средств обучения. Но не все вопросы удастся изучить на уроке, например, при проведении экспериментов, требующих длительной наблюдательной работы, целесообразно использовать внеклассную работу.

Работа дома - неразрывно связана с уроком, является логическим продолжением изучаемого на уроке содержания и фактором самостоятельного приобретения учащимися знаний. По заданию и указанию преподавателя учащиеся выполняют работу по проведению менее сложных опытов, наблюдений в природе, изучению дополнительной литературы, подготовке доклада или реферата на определенные темы, составлению сборников. Подготовлена основа для овладения учащимися методами познавательной деятельности посредством выполнения учебных заданий.

Внеурочная работа-считается обязательной формой обучения, выполняемой учащимися по указанию учителя. Исходя из требований программы, учащиеся должны выполнять внеурочную работу индивидуально или в небольших группах.

Предложение внеклассной работы включает в себя проведение наблюдений по определенным темам, проведение экспериментов, изготовление учебного оборудования, наглядного материала. Внеклассные работы по характеру и содержанию могут выполняться в кабинете биологии, уголке живой природы, на природе. Например, при обучении ботанике такие эксперименты, как условия, необходимые для прорастания семян, дыхание семян, влияние количества питательных веществ на рост и развитие проростка, проводятся учащимися перед изучением темы, а результат обсуждается на

уроке. По продолжительности внеурочной работы: она может быть краткосрочной, сезонной или годовой. Вышеупомянутые эксперименты являются краткосрочными, ботаника и Зоология летние задания по учебным предметам являются сезонными, наблюдение за сезонными изменениями растений входит в число ежегодных внеклассных работ.

Экскурсия-важная форма образовательного процесса, позволяющая познакомить учащихся с объектами, явлениями, законами живой природы, основными теоретическими представлениями, применить теоретические знания на практике, овладеть методами познания Вселенной.

Знания, полученные учащимися в ходе экскурсии, используются в таких целях, как закрепление, подведение итогов, систематизация и обобщение знаний в процессе изучения новых тем. Альтернативные экскурсии позволяют активизировать и развивать самостоятельную познавательную деятельность учащихся. В ходе экскурсии учащиеся приобретают новые знания и умения за счет использования ранее приобретенных знаний и умений в процессе выполнения учебных заданий индивидуально или в малых группах.

Внеклассные занятия также занимают важное место в преподавании биологии. Данная форма обучения является добровольной и организуется с учетом интереса учащихся к учебной дисциплине биология, потребности в изучении Вселенной.

Есть три типа внеклассных мероприятий:

- индивидуально организованные внеклассные мероприятия;
- внеклассные мероприятия, организованные в группы;
- внеклассные мероприятия, организуемые в массовом порядке.

На индивидуально организованных внеклассных занятиях Учитель планирует работу учащихся по проведению наблюдений, постановке экспериментов, работе с дополнительной литературой, подготовке лекций и их оснащению по определенным темам.

Во внеклассных мероприятиях, организуемых в группах, в различных классах организуются кружки юных биологов, викторины, конкурсы и подготовка к олимпиадам, работа в уголке живой природы.

Во внеклассных мероприятиях, организуемых в массовом порядке, в основном предусматривается организация вечеров и праздников, встреч с учеными-биологами на различные темы.

Внеклассные занятия организуются на основе учебного материала из программы, но не должны повторяться. Учитель выбирает темы внеклассной деятельности с учетом содержания изучаемого учебного предмета, местных условий, интересов и потребностей учащихся. Темы внеурочной деятельности служат расширению кругозора учащихся, дополнению, профорientации усваиваемого ими образовательного содержания, взаимосвязи между естественными науками и освещению их новых граней.

В заключение, можно сказать, что формы обучения биологии: урок, экскурсия, работа дома, внеурочная работа и внеурочная деятельность образуют определенную систему, которая служит для усвоения учащимися закрепленных знаний, умений и навыков, расширения научного мировоззрения, формирования осознанного отношения к

природе, овладения методами познавательной деятельности и повышения эффективности обучения.

REFERENCES

1. Национальная учебная программа по биологии.
2. Ишмухамедов Р. Методика применения интерактивных приемов и педагогических технологий в образовательном процессе. – Т.: RBИММ, 2008. – 68 с.
3. Толипов О'.Усманбаева М. Прикладные основы педагогических технологий. – Т.: 2006. – 163 С..
4. Зиомухаммедов Б. Основы педагогического мастерства. Т.:ТИБ-КНИГА, 2009.

**ФОРМИРОВАНИЕ УРОЖАЯ ОЗИМОГО ЯЧМЕНЯ ПРИ РАЗНЫХ НОРМАХ
МИНЕРАЛЬНОГО ПИТАНИЯ В УСЛОВИЯХ РЕСПУБЛИКИ
КАРАКАЛПАКСТАН**

Султанова Зульфия Султановна
доктор сельскохозяйственных наук.

Пирназарова Нигора

докторант,

Каракалпакский институт сельского хозяйства и агротехнологий.

<https://doi.org/10.5281/zenodo.10679325>

***Аннотация.** В статье приводятся данные исследований проведенные в условиях Южного Приаралья. В условиях экстремального климата, отличающегося резкой континентальностью определены всхожесть семян, рост растений в высоту, фотосинтетическая деятельность посевов и урожайность изучаемых сортолиний на разных уровнях минерального питания. Отмечается, что ассимиляционная поверхность двурядного сорта Унумли арпа и у сортолинии К-713 а отдельные годы достигает высоких значений: 43,1-45,8 тыс.м²/га. Максимальная урожайность получена у сортолинии К-7123 при норме внесения минеральных удобрений N₁₅₀P₁₀₀K₁₀₀, у сортолинии К-713 (46,7 ц/га). Сорта многорядного ячменя формируют зерно с массой 1000 зерен 43,4 граммов, сорта двурядного ячменя Унумли арпа 39,5 грамма.*

***Ключевые слова:** Озимый ячмень, внесение удобрений, всхожесть семян, фотосинтетическая деятельность посевов, урожайность зерна.*

**FORMATION OF WINTER BARLEY YIELD AT DIFFERENT MINERAL
NUTRITION STANDARDS IN THE CONDITIONS OF THE REPUBLIC OF
KARAKALPAKSTAN**

***Abstract.** The article presents research data conducted in the conditions of the Southern Aral Sea region. In conditions of extreme climate, characterized by sharp continentality, the germination of seeds, plant growth in height, photosynthetic activity of crops and the yield of the studied varieties at different levels of mineral nutrition were determined. It is noted that the assimilation surface of the two-row Unumli arpa variety and the K-713 variety reaches high values in some years: 43.1-45.8 thousand m²/ha. The maximum yield was obtained from the K-7123 variety at a mineral fertilizer application rate of N₁₅₀P₁₀₀K₁₀₀, and from the K-713 variety (46.7 c/ha). Varieties of multi-row barley form a grain with a weight of 1000 grains of 43.4 grams, varieties of two-row barley Unumli arpa 39.5 grams.*

***Keywords:** Winter barley, fertilization, seed germination, photosynthetic activity of crops, grain yield.*

Актуальность. Для кормовых целей в производстве фуражного ячменя наибольшее значение имеет многорядный ячмень. Благодаря высокому содержанию питательных веществ зерно ячменя является ценным кормом для всех видов сельскохозяйственных животных и птиц. Данных по изучению технологии возделывания озимого многорядного ячменя в республике Каракалпакстан ранее не проводилось. В связи с этим, изучение особенностей роста и развития сортолиний озимого ячменя при

различных нормах внесения минеральных удобрений обеспечивающих хорошую продуктивность сорта является актуальным.

Методы. Определение полевой всхожести и сохранности растений к уборке урожая на площадках по 0,25 м² в трёхкратной повторности, высота растений в динамике по основным фазам развития растений, определение площади листьев методом высечек, урожайность, структура урожая по методике Госсортоиспытания. по вариантам опыта: 1. Без удобрений. 2. N₆₀P₄₀K₄₀. 3. N₉₀P₆₀K₆₀. 4. N₉₀P₆₀K₆₀. 5. N₁₂₀P₈₀K₈₀. 6. N₁₅₀P₁₀₀K₁₀₀. Математическая обработка полученных результатов проведена методом дисперсионного анализа (Б.А. Доспехов, 1985).

Введение. Для приготовления полноценного корма для сферы животноводства важное значение имеет сбалансированность по содержанию ценных и незаменимых аминокислот. Озимые многорядные сорта ячменя отличаются большей урожайностью по сравнению с двурядными. Поэтому выбор адаптированного к местным стрессовым условиям и продуктивности многорядного озимого ячменя при разных нормах внесения минеральных удобрений. В условиях Южного Приаралья фактором ограничивающим продуктивность озимого ячменя является небольшое содержание питательных веществ и гумуса в почве. Определение оптимальных норм внесения удобрений, обеспечивающих хорошую продуктивность и урожайность ячменя имеет важное значение.

Цель работы – установить продуктивность сортов озимого ячменя при разных нормах внесения минеральных удобрений обеспечивающие высокую продуктивность зерна.

Задачи исследований включали:

- изучить влияния норм минеральных удобрений на полевую всхожесть, сохранность и выживаемость растений;
- определить динамику высоты растений по фазам развития ячменя в вариантах опыта;
- формирование площади листьев при разных нормах минеральных удобрений;
- изучить влияние нормы минеральных удобрений на накопление сухого вещества, продуктивность, элементы структуры урожая и качество зерна многорядного ячменя;

Объектом исследования были сорта двуручки ячменя Унумли арпа (контроль) и сортолиния многорядного озимого ячменя К-713.

Научная новизна. Впервые для сорта Унумли арпа и сортолинии К-713 установлены оптимальные нормы внесения минеральных удобрений на лугово-аллювиальных почвах. Изучены процессы фотосинтеза, накопления сухого вещества растениями многорядного ячменя по сравнению с районированным в регионе сортом двурядного ячменя Унумли арпа.

Методика и место проведения исследований. Определение полевой всхожести и сохранности растений к уборке урожая на площадках 0,25 м². Все наблюдения, учеты и анализы в исследованиях выполнены по соответствующим ГОСТам и методикам, принятым в научных учреждениях. Математическая обработка полученных результатов проведена методом дисперсионного анализа (Б.А. Доспехов, 1985).

Исследования проведены в 2021-2022 годах на полях НПО «Зерно и рис» Нукусского района республики Каракалпакстан. Опыт двухфакторный изучались два

сорта озимого ячменя и пять вариантов внесения минеральных удобрений: 1. Без удобрений. 2. N₆₀P₄₀K₄₀. 3. N₉₀P₆₀K₆₀. 4. N₁₂₀P₈₀K₈₀. 5. N₁₅₀P₁₀₀K₁₀₀. Органические удобрения были внесены под предшествующую культуру (озимую пшеницу) в норме 22 т/га. Основная норма фосфорно-калийных удобрений вносили под основную обработку почвы, 50 % азотных удобрений вносили под предпосевную обработку почвы, в период отрастания ранней весной 30% и 20% в фазе кущения озимого ячменя. Размещение делянок рендомизированное в трехкратной повторности, общая площадь опыта 0,4 га, учетная площадь делянок 36 м², норма высева семян 5,0 млн всхожих семян на гектар.

Характеристика почвенно-климатических условий. В 2021 году содержание гумуса в пахотном слое составила 0,8%. Реакция почвы слабо щелочная -рН 7,6, с выраженной тенденцией подщелачивания нижележащих горизонтов. Содержание нитратов 12,6 мг/100 грамм почвы, обменного аммония в почве (по Г. П. Гамзикову, 1981) -0.74 мг/100 гр почвы; содержание фосфатов по методу Кирсанова - 1,01. Содержание сухого остатка в водной вытяжке для выявления степени засоления почв, определяли весовым методом - 0,03 %. В 2022 году содержание гумуса в пахотном слое составило 0,9-1,2 %, рН почвы 7,4, Содержание нитратов 9,6 мг/100 грамм почвы, обменного аммония в почве -1.92 г/100 гр почвы; содержание фосфатов - 1.174, содержание гумуса в почве 0.95 г/100 граммов почвы.

Климатические условия республики Каракалпакстан характеризуются резкой континентальностью. Период активной вегетации в годы исследований составила 210-240 дней. Среднесуточная температура летом достигала +33°C и выше). Сумма среднесуточных температур с переходом среднесуточной температуры за период +5 °C и выше равна 2700-3100 °C, с переходом температуры от +10 °C и выше - в пределах 2400-2600 °C. По количеству осадков данная территория относится к засушливой зоне, среднегодовое количество осадков в годы исследований изменялась в пределах 73-96 мм, вегетационный период характеризовался высокой засушливостью летом и низкими температурами зимы. В 2021 и 2022 годах осадков весной было мало и из-за нехватки поливной воды развитие растений было хуже по сравнению с предыдущими годами.

Результаты исследований. Полевая всхожесть семян и количество всходов не изменялись в зависимости от дозы внесения минеральных удобрений. Полевая всхожесть изучаемых сортов была примерно одинаковой и составила у многорядного ячменя К-713: 83,8-86,0%, у сорта Унумли арпа 83,6-87% (таблица 1). Перезимовка растений в среднем по опыту составила у сорта Унумли арпа 85,4%, у сортолинии К-713 выше на 2,8%. С увеличением нормы минеральных удобрений показатели перезимовки растений с увеличивались в среднем по опыту от 1 до 7 %. Наиболее чувствительность к минеральным удобрениям отмечены у растений сорта Унумли арпа, которая по сравнению с контролем увеличивалась на от 3 до 8 %.

В условиях засушливого климата важное значение имеет сохранность растений к уборке и способность формировать оптимальные урожаи зерна. У посевов сортолинии К-713 сохранность растений к уборке была выше и составила 87%, а у контрольного сорта 78%. Продолжительность вегетационного периода многорядного ячменя была на 5-7 дней короче, чем у районированного двурядного ячменя сорта Унумли арпа, что позволяет формировать урожай до наступления жаркого периода.

Низкая сохранность растений сортов многорядного ячменя по сравнению с контролем и снижение этого показателя с увеличением нормы минеральных удобрений, связано с их высокой кустистостью, которая имела коэффициент 4,3-5,5 (таблица 1).

Поэтому в посевах многорядного ячменя в силу повышенной кустистости засоренность ниже в 1,3-1,9 раза по сравнению с участками двурядного ячменя.

Таблица 1

Полевая всхожесть и выживаемость растений к уборке

Сорта	Полевая всхожесть семян		Перезимовка растений		Сохранность растений к уборке	
	шт/м ²	%	шт/м ²	%	шт/м ²	%
Без удобрений	431	86,2	364	84	308	84
	426	85,2	347	81	277	79
N ₆₀ P ₄₀ K ₄₀	419	83,8	358	85	313	87
	432	86,4	347	87	281	80
N ₉₀ P ₆₀ K ₆₀	421	85,6	381	90	323	84
	437	87,4	379	87	286	75
N ₁₂₀ P ₈₀ K ₈₀ .	427	85,4	390	91	347	89
	418	83,6	353	84	278	78
N ₁₅₀ P ₁₀₀ K ₁₀₀	429	86	392	91	346	88
	434	87	381	88	306	80

Обозначения: в числителе сорт Унумли арпа, в знаменателе сорто линия К-713.

Положительное влияние минеральных удобрений на формирование урожайности зерновых отмечается в работе Reinhard W. Neugschwandtner, Hans-PeterKaul [314, с. 496-505], Z. Braziene [261; с.89-99], Amélie C.M. Gaudin, Ken Janovicek, Bill Deen, David C. Hooker [253; с.1-10]. По мнению авторов, при эффективном применении азотных удобрений следует учитывать влияние предшественников и количество вносимых удобрений, так как применение удобрений вдвое увеличивает продуктивность зерновых. При оптимальном сочетании минерального питания растений повышается устойчивость факторам внешней среды и вредным организмам. Совместное использование основных элементов питания способствует лучшему усвоению остальных элементов питания, за счёт этого образуются дополнительные узловые корни, колоски, цветки.

Результаты определения влияния норм минеральных удобрений на высоту растений озимого ячменя приведены в рисунке 1.

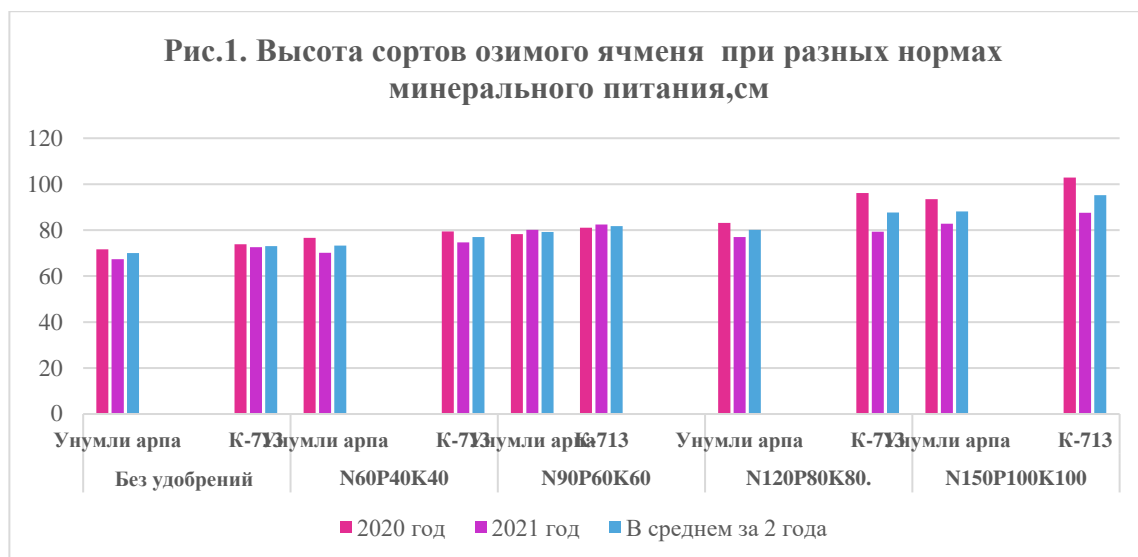

С увеличением нормы минеральных удобрений высота растений увеличивалась. При норме удобрений $N_{60}P_{40}K_{40}$ высота растений была выше по сравнению с контролем по сорту Унумли арпа на 4,9 см, по сортолинии К-713 на 2,1 см. Наибольшие значения по высоте растений в два года исследований наблюдаются при норме самой высокой нормы внесения минеральных удобрений $N_{150}P_{100}K_{100}$: по сорту Унумли арпа 93,5 см, что выше по сравнению с контролем без удобрений на 15,4- 21,8 см; а по сортолинии К-713 на 15-29,1 см (2022 год).

Высокая кустистость и недостаточная освещенность растений многорядного ячменя в вариантах с увеличением нормы удобрений приводит к вытягиванию клеток и уменьшению толщины их стенок и уменьшению диаметра стеблей за счёт вытягивания стеблей при хорошем минеральном питании и уменьшения притока солнечного света в нижние междоузлия.

Диаметр нижнего междоузлия у растений сорта Унумли арпа на контроле без удобрений составлял 2,62 мм, при норме минеральных удобрений $N_{60}P_{40}K_{40}$ -2,60 мм, при норме $N_{120}P_{80}K_{80}$ - 2,54 мм и при норме удобрений $N_{150}P_{100}K_{100}$ - 2,40 мм. По сорто-линии К-713 соответственно: 2,65; 2,60; 2,62 и 2,57 мм. При норме внесения удобрений $N_{150}P_{100}K_{100}$ наблюдается увеличения кустистости растений до 5-8 штук по обоим сортам. Длина первого междоузлия у сорто линии К-713 достигает 5,4 см, а сорта Унумли арпа 5,6 см.

Удлинение нижнего междоузлия у растений ячменя в вариантах с повышенными нормами минеральных удобрений посева снижает их устойчивость к полеганию. Сильнее было выражено полегание в условиях вегетационного периода 2022 г, когда после сильных ветров в период налива зерна у сорта Унумли арпа было отмечено полегание в 2,8 балла, а у сортолинии К -713 - 3,5 балла.

Фотосинтетическая деятельность посевов ячменя. Площадь листьев играет важную роль в формировании урожая посевами, поэтому высокие показатели площади листьев способствуют высокой урожайности зерна озимого ячменя. В наших исследованиях, данный показатель изменяется по изучаемым факторам и годам

исследований. В 2021 площадь листьев была меньше по всем вариантам опыта, из-за засухи в весенне-летний период. Влияние повышенных норм удобрений на формирование площади листьев было ниже по сравнению с благоприятным по влагообеспеченности 2022 годом. Поэтому, особенности вегетационного периода сильно влияют на площадь листьев, и по годам изменения колеблются в пределах 34,2-48,2 %. Например, на контроле без удобрений площадь листьев по сорту Унумли арпа в 2021 году меньше на 3,3 тыс.м²/га по сравнению с 2022 годом, по сортолинии К-713 на 3,1 тыс.м²/га. Высокие показатели площади листьев по всем вариантам опыта наблюдаются в 2022 году. Посевы многорядного ячменя формируют большую ассимиляционную поверхность, чем растения сорта Унумли арпа (таблица 2).

таблица 2

Площадь листьев сортами озимого ячменя 2021-2022 годы, тыс.м²/га
(фаза колошения)

Нормы минеральных удобрений, кг/ га	Сорта	2021 г.		2022 г.	
		Площадь листьев	ФПП, тыс.м ² /га	Площадь листьев	ФПП, тыс.м ² /га
Без удобрений	<u>Унумли арпа</u>	17,2	852,5	25,5	1030,6
	К-713	20,6	875,2	27,7	1135,1
N ₆₀ P ₄₀ K ₄₀	<u>Унумли арпа</u>	20,5	905,6	29,2	1116,4
	К-713	23,8	932,7	32,6	1283,9
N ₉₀ P ₆₀ K ₆₀	<u>Унумли арпа</u>	25,4	922,4	32,5	1173,3
	К-713	28,9	985,3	35,8	1296,2
N ₁₂₀ P ₈₀ K ₈₀ .	<u>Унумли арпа</u>	30,1	1029,4	40,4	1680,1
	К-713	32,8	1063,7	42,6	1829,4
N ₁₅₀ P ₁₀₀ K ₁₀₀	<u>Унумли арпа</u>	34,2	1055,3	43,1	1847,5
	К-713	36,1	1129,2	45,8	2092,5

Так, площадь листьев была выше во всех изучаемых вариантах в 1,4-1,5 раза выше по сравнению с 2021 годом. В посевах сорта Унумли арпа на варианте контроль без удобрений площадь листьев составляла 25,5 и 27,7 тыс.м²/га по сортолинии К-713. При внесении N₁₅₀P₁₀₀K₁₀₀ в 2021 году эти показатели составляли от 17,2 до 20,6 (контроль, без удобрений) и 34,2 и 36,1 тыс.м²/га при внесении N₁₅₀P₁₀₀K₁₀₀.

Снижение площади листьев, в неблагоприятный по влагообеспеченности год, снижало и фотосинтетическую продуктивность фотосинтеза, которое впоследствии снижало урожайность зерна озимого ячменя.

Величина фотосинтетического потенциала тесно коррелирует с площадью листьев растений. Минимальные значения были в 2021 году и составили у сорта Унумли арпа при внесении N₁₅₀P₁₀₀K₁₀₀ - 1055,3 тыс. м²/га дней, с по сортолинии К713 -1129,2 тыс. м²/га дней. Максимальные значения получены в 2022 году и достигали 1847,5 и 2092,5 тыс. м²/га дней.

Такие колебания в интенсивности фотосинтетического потенциала приводят к резкому снижению урожая зерна озимого ячменя в неблагоприятный по влагообеспеченности год.

Урожайность и структура урожая сортов озимого ячменя. Урожайность зерна является конечным результатом фотосинтетической деятельности посевов. Урожайность озимого ячменя изменялась по годам исследований, сортам и нормам внесения минеральных удобрений. Средняя урожайность за два года была максимальной при норме минеральных удобрений N₁₅₀P₁₀₀K₁₀₀ (таблица 3). Увеличение нормы внесения минеральных удобрений под озимый ячмень, способствовало повышению урожая зерна.

Так при внесении N₆₀P₄₀K₄₀ урожайность зерна по сравнению с контролем увеличивалась на 2,9 (сорт Унумли арпа) - 4,4) ц/га (сортолиния К-713). Наиболее экономически значимые прибавки отмечаются при внесении N₁₂₀P₈₀K₈₀ и N₁₅₀P₁₀₀K₁₀₀.

Таблица 3
Средняя урожайность и структура урожая озимого ячменя (2021-2022 г.)

Нормы внесения минеральных удобрений на га	Урожай-ность зерна, ц/га	Показатели структуры урожая			
		число расте-ний на 1 м ²	Число зёрен в колосе, штук	масса зерна с 1 колоса, г	масса 1000 зерен, г
Без удобрений	<u>7,6</u>	<u>227</u>	<u>19</u>	<u>1,02</u>	<u>32,2</u>
	8,5	<u>246</u>	21	1,39	33,7
N ₆₀ P ₄₀ K ₄₀	<u>10,5</u>	<u>251</u>	<u>22</u>	<u>1,16</u>	<u>34,3</u>
	12,8	248	25	1,44	35,8
N ₉₀ P ₆₀ K ₆₀	<u>23,1</u>	<u>262</u>	<u>24</u>	<u>1,30</u>	<u>36,0</u>
	28,0	255	27	1,74	38,6
N ₁₂₀ P ₈₀ K ₈₀ .	<u>34,6</u>	<u>267</u>	<u>29</u>	<u>1,47</u>	<u>37,8</u>
	39,3	284	33	2,25	41,5
N ₁₅₀ P ₁₀₀ K ₁₀₀	<u>38,3</u>	<u>271</u>	<u>32</u>	<u>1,62</u>	<u>39,5</u>
	46,7	293	44	2,48	43,4
N ₁₈₀ P ₁₂₀ K ₁₂₀	<u>40,4</u>	<u>276</u>	<u>34</u>	<u>1,68</u>	<u>40,7</u>
	48,1	298	47	2,40	44,7
НСР ₀₅	2,4 ц/га				

Так, при внесении N₁₂₀P₈₀K₈₀ урожайность по сорту Унумли арпа составила 34,6 ц/га, а по сортолинии многорядного ячменя К 713 урожайность была существенно выше и составила 39,3 ц/га. Анализ структуры урожая показал, что повышение урожая происходит за счёт увеличения числа растений на 1 м² а 40 и 38 штук; числа зёрен в колосе на 10 и 12 штук; массы зерна с одного аколоса на 0,45 и 0,86 граммов; массы 1000 семян на 5,6 и 7,8 граммов. Дальнейшее повышение нормы минеральных удобрений до N₁₅₀P₁₀₀K₁₀₀ повышало урожайность по сортам на 3,7 и 7,4 ц/га, что существенно выше по сравнению с нормой внесения N₁₂₀P₈₀K₈₀. При этом повышение продуктивности по сорту

Унумли арпа происходило за счёт увеличения массы зерна с 1 колоса м массы 1000 зёрен, а сортолинии многорядного ячменя -наряду с увеличением числа растений на 1 м² значительно увеличивалось число зёрен в колосе, масса зерна с колоса и масса 1000 зёрен. Норма удобрений N₁₈₀P₁₂₀K₁₂₀ несущественно повышало урожайность зерна, но показатели крупности зерна и число зёрен в колосе немного улучшались.

ВЫВОДЫ

1. Полевая всхожесть ячменя в вариантах опыта изменялась в пределах 83,6-87,4 %. Лучшая сохранность и выживаемость растений установлена у сорта Унумли арпа при норме минеральных удобрений N₁₂₀P₈₀K₈₀ кг/га

2. Ассимиляционная поверхность посевов многорядного ячменя выше, чем у двурядного сорта Унумли арпа и у сортолинии К-713 достигает 45,8 тыс. м²/га, у сорта Унумли арпа - 43,1 тыс. м²/га. Фотосинтетический потенциал сортолинии К-713 был выше, чем в посевах сорта Унумли арпа на 245,0 тыс. м²/га сутки. При максимальной норме внесения минеральных удобрений превышение фотосинтетического потенциала к контролю без удобрений у сортов Унумли арпа и сортолинии К-713 соответственно составляло 816,9 и 957,4 тыс. м /га сутки.

3. Максимальная урожайность получена у сортолинии К-7123 при норме внесения минеральных удобрений N₁₅₀P₁₀₀K₁₀₀, у сортолинии К-713 (46,7 ц/га), что выше по сравнению с урожайностью сорта Унумли арпа на 8,3 ц/га (38,3 т/га). Сорта многорядного ячменя формируют зерно с массой 1000 зерен 43,4 граммов, сорта двурядного ячменя Унумли арпа 39,5 грамма. Дальнейшее повышение нормы удобрений до N₁₈₀P₁₂₀K₁₂₀ не оказала существенного влияния на повышение урожайности зерна.

REFERENCES

1. Агеева, А.А. Полевая всхожесть многорядного ячменя на черноземе типичном // Бюллетень научных работ. Вып. 34. П. Майский. - Белгород: Изд-во БелГСХА, 2013. - С. 3-5.
2. Анисков Н. И., Сафонова И. В., Николаев П. Н. Агробиологическая характеристика многорядного сорта ярового ячменя Омский 99 // Вестник НГАУ. 2017, №1 (42). С. 15–23).
3. Басистов А.А. Исходный материал для селекции ячменя на устойчивость к полеганию в условиях орошения//Научно-технический бюллетень ВИР. – 1990. – Выпуск 206. – С.31–34.
4. Бершанский Р.Г. Ерешко А.С., Хронюк В.Б. Озимый ячмень: технология и урожай., Монография – Зерноград: ФГОУ ВПО АЧГАА, 2011. – 108 с.
5. Доспехов, Б.А. Методика полевого опыта / Б.А. Доспехов.–Москва: Колос,1985.– 351 с.
6. Лоскутов И. Г., Ковалева О. Н., Блинова Э. В. Методологические указания по изучению и хранению международной коллекции ячменя и овса. СПб.: ВИР, 2012. - 63 с.
7. Пигорев И.Я., Агеева А.А. Урожайность многорядного ячменя и качество зерна при разных нормах посева// Аграрная наука. - 2013 . - № 2 . – С. 19-21.

8. Тихонов Н. А. Совершенствование структуры урожая посевов ярового ячменя Ергенинский 2 /Международный сельскохозяйственный журнал. 2007. № 6. - С. 56–58.
9. Тупицын Н.В., Хакимов Р.А., Тупицин В.Н., Агробиологическая характеристика озимого ячменя сорта Волжский первый//Вестник Российской сельскохозяйственной науки.-2018.-№3.-С.36-39. Турусов В.И, Новичихин А.М., Корнилов И.М. и др. Технология возделывания ячменя в Воронежской области / Каменная Степь.- 2019. – 37 с.

ҚУРИЛИШ-МОНТАЖ ИШЛАРИДА КЎТАРМА КРАНЛАРДАН ФОЙДАЛАНИШ ХАВФСИЗЛИГИНИ ТАЪМИНЛАШ АСОСЛАРИ.

Мурадов Сирожиддин

Қарши муҳандислик-иқтисодиёт институти “Меҳнат муҳофазаси
ва техника хавфсизлиги” кафедраси стажёр-ўқитувчиси

Қарши, Ўзбекистан.

sirojiddinmuradov0@gmail.com

<https://orcid.org/0009-0001-4270-8600>

<https://doi.org/10.5281/zenodo.10679391>

Аннотация. Ушбу мақолада қурилиш-монтаж ишларида юк ко'тарувчи кранлардан фойдаланишнинг хавфсизлик жиҳатлари муҳокама қилинади. Қурилиш майдончалари ва иншоотларида кранларнинг техник жиҳатдан хавфсиз ишлашига қўйиладиган талаблар асосланади.

Калит сўзлар: "Қурилиш майдони, баландликдаги иш, таъмирлаш ишлари, меҳнатни муҳофаза қилиш, хавфсизлик, шахсий ҳимоя воситалари".

CONSTRUCTION-INSTALLATION ISHLARIDA KUTARAMA KRANLARDAN USE FUNDAMENTAL SECURITY OF SUPPLY.

Abstract. This article discusses the safety aspects of using cranes in construction and assembly works. The requirements for the technically safe operation of cranes at construction sites and facilities are based.

Key words: "Construction site, work at height, repair work, labor protection, safety, personal protective equipment".

СТРОИТЕЛЬНО-МОНТАЖНЫЕ ИСЛАРИДА КУТАРАМА КРАНЛАРДАН ИСПОЛЬЗУЮТ ФУНДАМЕНТАЛЬНУЮ БЕЗОПАСНОСТЬ ПОСТАВОК.

Аннотация. В данной статье рассматриваются вопросы безопасности при использовании кранов на строительном-монтажных работах. Обоснованы требования к технически безопасной эксплуатации кранов на строительных площадках и объектах.

Ключевые слова: «Строительная площадка, работы на высоте, ремонтные работы, охрана труда, безопасность, средства индивидуальной защиты».

КИРИШ. Кранлар ва кўтарма механизмлар билан миллиард тонналаб юклар силжитилади, улар ёрдамида Республикамизда миллионлаб квадрат метрдаги тураржой ва бошқа объектлар қурилмақда. Ўзбекистон Республикаси Президенти Ш.М.Мирзиёевнинг Олий мажлисга мурожаатномасида айтилганидек “Қишлоқ жойларида - 17100 та, шаҳарларда – 17600 та, жами 34700 та арзон ва шинам уйлар қурилади”, агар бунга саноат корхоналари ва иншоотлари қурилишларини кўшиб ҳисобласак, мамлакатимизда кенг кўламли қурилиш-бунёдкорлик ишлари режалаштирилган. Ўз-ўзидан кўриниб турибдики бундай объектларда қурилиш-монтаж ишларини амалга оширишда хавфсизлик масалалари, шу жумладан кранлар ва кўтарма механизмлардан фойдаланиш даврида меҳнат муҳофазасини таъминлаш масаласи ўта муҳим ва долзарб масала ҳисобланади.

АСОСИЙ ҚИСМ. Қурилиш ишларинини бажаришда жаҳонда содир бўлган аварияларнинг маълумотларига таяниб кранларнинг авариясига, ишлаб чиқариш фондларининг эскирганлиги, технологик тартибот (режим)нинг қониқарсизлиги,

қурилиш-монтаж ишларини бажаришда хавфсизлик талабларининг бажарилмаслиги асосий сабаб бўла олади.

Юқори даражадаги авариялар ва жароҳатланишларнинг сабаблари сифатида чет эл маълумотларига таяниб манбаларнинг изоҳлашича уларга хизмат қилувчи ходимларнинг паст малакадаги билимларга эгаллиги, юк кўтариш техникаларидан фойдаланиш қоидалари ва меҳнат муҳофазаси талабларининг қўпол равишда бузилиши оқибатларидир [1].

Шунинг учун ҳам, қурилиш йўналишидаги мутахассисларни тайёрлаш, уларни билим даражасини аттестация қилиш, узлуксиз профессионал даражадаги билим ва кўникмалар ҳосил қилиш ва қурилишда меҳнат муҳофазаси фанини ўқитиш ва билимларини текшириш, хусусан кранлар ва кўтариш механизмлари хавфлилик даражаси юқори бўлган қурилиш машиналари сифатида ўрганилиши катта аҳамиятга эга. Бизнинг мақсадимиз “Ҳаёт фолляти хавфсизлиги ва меҳнат муҳофазаси” фанини ўқитиш жараёнида “Қурилиш-монтаж ишларида кўтарма кранлардан фойдаланиш хавфсизлиги” мавзусини маруза ва амалий дарсларда талабаларга етарли билим бериш ва кўникмалар ҳосил қилиш учун хавфсизликни қуйидаги жиҳатларига эътибор қаратиш керак бўлади.

Кранлар, кўтарма механизмлар ва ташиш техникаларидан фойдаланишда ишчиларга таъсир қилувчи ишлаб чиқариш хавфларига қуйидагилар киради: меҳнат шароитини яратиш, ишлаб чиқаришда зарарлари ва хавфли омиллари мисол бўла олади. Булар ўз навбатида зарарли моддаларнинг таъсири, ишлаб чиқариш чанги, шовқин ва тебранишлар, жисмоний зўриқишлар, ақлий зўриқишлар, монотон меҳнат қилиш шароити, иш жойининг ёритиш тизимидаги камчиликларлари, электромагнит ва бошқа хилдаги нурланишларга бўлинади.

Буюм ва ашёларни силжитганда, тахлаганда ва ташишда баландликдан тушиб кетиши мумкин бўлган хавфлар ҳам мавжудки механизмлар билан боғлиқ фаолият олиб бораётган ишчилар ва ходимларга таъсир этувчи меҳнат шароитларининг омиллари мавжуд ва уларни пайдо бўлишига қуйидагилар сабаблардан пайдо бўлади: машина ва механизмларнинг ҳаракатланувчи қисмларининг хавфи, қурилиш майдонидаги баландлик сатҳларининг тез-тез ўзгариб туриши, электр токининг хавфи, тўсатдан ёнғин, портлаш ва авариялар содир бўлиши ва инсонларнинг ҳаракатида хатоликлар, касбий малакасининг етишмаслиги, саломатлигининг ёмонлиги каби омилларни келтириш мумкин.

Кранлар ва механизмларнинг қурилиш майдонида уларга тегишли ва ишчиларга доимо яширин ёки очик таъсир этувчи хавфли зоналари мавжуд бўлади. Доимий таъсир этувчи хавфли зоналарга, электр ўтказувчи симларнинг изоляцияланмаган қисмларига яқин жойлар, тўсиқ билан чегараланмаган 1,3 м дан баландликка фарқ қилувчи жойлар, зарарли моддаларнинг йўл қўйса бўладиган чегаравий миқдоларидан ошқ бўлган жойлар киради.

Потенциал (яширин) хавфли ишлаб чиқариш омилларига қурилатган бино ёки иншоотларга яқин жойлар, конструкцияларни монтажи ёки демонтажи олиб борилаётган битта камров худдуидаги бино қавати ёки яруси, машина ёки кўтарувчи қурилма ва уларнинг қисми, ишчи органларининг силжувчи зонаси, кўтарма кранлар билан қурилиш майдонида юкларни силжитишдаги худудлари киради.

Кранлардан фойдаланиш борасидаги статистик маълумотлар ва жаҳон тажрибасидан келиб чиққан ҳолда шу нарса маълум бўладики, кранлар ва кўтарма

механизмлар ва автотранспортлардан фойдаланишда авариялар ва бахтсиз ҳодисаларнинг асосий сабаблари қуйидагилардан иборат бўлади:

- кранлар ва кўтарма механизмларини нотўғри танлаш ва уларни бинога нотўғри боғлаш (ўрнатиш);
- кранлар ва кўтарма механизмларининг хавфли зоналари чегарасини нотўғри аниқланиши;
- кранлар ва кўтарма механизмларини хавфли зоналарида меҳнат хавфсизлигини таъминлашнинг етарли эмаслиги;
- керак пайтида кранларнинг хавфли зонаси чегарасини йўқлиги ёки чора тадбирларнинг ишлаб чиқилмаслиги;
- кранларни электр тармоқлари ва қазилма иншоотлари ёнида ўрнатиш қоидаларига риоя этилмаслиги;
- қурилиш майдонида материаллар, қурилмалар, буюмлар ва жиҳозларни тахлаш қоидаларининг бузилиши;
- ортиш-тушириш ишларини олиб бориш қоидаларининг бузилиши.

Бир қарашдан юқоридаги кўрсатилган сабаблар ечимлари “Қурилиш” йўналишидаги III босқич бакалавр талабаларига ўтиладиган “Бино ва иншоотларни барпо этиш технологияси” ва IV босқич талабаларига ўтиладиган “Қурилишни ташкил этиш” фанларида ўтилади, аммо хавфсизликни таъминлашнинг айрим масалалари қисқа тушинтирилиб кетилади. Бизнинг мақсадимиз ўша қисқа мавзуларни айрим жиҳатларига кенгроқ эътибор берилишини таклиф этамиз. Ушбу мақсадни кўзлаган ҳолда ишлаб чиқаришнинг хавфли ва зарарли омиллари таъсирини олдини олиш чора-тадбирлар йиғиндиси инсонларни фаолиятлари талаб қилинган меъёрлар ва қоидаларга мос равишда олиб борилсагина инсонларнинг хавфсизлиги таъминланади, яъни

$$\Sigma M_{\text{и.ч.з.}}^{\text{ҳақ}} > \Sigma M_{\text{и.ч.з.}}^{\text{талаб}}$$

бу ерда $M_{\text{и.ч.з.}}^{\text{ҳақ}}$ – хавфли ва зарарли омилларни олдини олиш ва ҳимоялашнинг чора тадбирлари амалдаги йиғиндиси;

$\Sigma M_{\text{и.ч.з.}}^{\text{талаб}}$ – меҳнат хавфсизлигини таъминлашнинг меъёрий талаблари чора тадбирлари йиғиндиси.

Албатта юқоридаги шартни бажариш учун кранлар, кўтариш механизмлари ва бошқа қурилмаларни ишлатишда хавфсиз меҳнат шароитларини махсус чора-тадбирлар тизимини яратиш бўйича Ўзбекистон Республикаси “Саноатгеоконтехназорат” Давлат инспекцияси бошлиғининг 14.02.2006 йил № 32 буйруғига биноан тасдиқланган “Ортиш-тушириш ишларидаги ишларни хавфсиз бажариш ҚОИДАЛАРИ” меъёрий ҳужжати ҚМҚ 3.01.02- 00 «Қурилишда хавфсизлик техникаси». Қурилиш меъёрлари ва қоидалари. Т. 2000 й., «Давлат санитар назорати тўғрисида» қонунлари ҚМҚ 3.01.01-85 “Қурилиш ишлаб чиқаришини ташкил этиш”; ГОСТ 12.3.033-84 ССБТ. “Қурилиш машиналари. Фойдаланиш даврида хавфсизлик талаблари”, ГОСТ 12.4.059-89 ССБТ. Қурилиш. Инвентар сақловчи тўсиқлар. Умумий техник шартлар. ГОСТ 12.4.026-76* ССБТ «Хабарловчи ранглар ва хавфсизлик белгилари» талабаларига мос равишда иш шароитларини яратиб берилиши керак.

Кранлар, кўтарма механизмлар ва автотранспортлардан фойдаланиш хавсизлигини таъминлашнинг комплекс масалаларни ечими Ишларни ташкил этиш лойиҳаси (ИТЭЛ) ва Ишларни бажариш лойиҳалари (ИБЛ) даги мос келувчи бўлимларида ишланмалар орқали ифодаланади.

ХУЛОСА. Юқоридаги сабабларга таяниб, кранлар, кўтарма механизмлар ва автотранспортлардан фойдаланиш хавсизлиги куйидаги асосий вазифалардан иборат бўлади:

- 1.Кранни танлаш ва уни бинога боғлаш.
- 2.Кран ёки кўтарма механизм ишлаётган пайтида хавфли зоналари чегарасини аниқлаш.
- 3.Кранлар ва кўтарма механизмларнинг хавфли зоналарида хавсизликни таъминлаш.
- 4.Кран хавф туғдириб ишлаш пайтида хавфларин чегаралаш чора-тадбирларини ишлаб чиқиш.
- 5.Кранларни электр тармоғи ва котлованларга яқин жойларда хавфсиз ўрнатиш;
- 6.Материаллар қурилмалар ва жиҳозларни хавфсиз жойлаштириш бўйича чора-тадбирлар ишлаб чиқиш;
- 7.Ортиш-тушириш ишларини хавфсиз бажариш бўйича чора-тадбирлар ишлаб чиқиш.

Юқоридаги вазифаларнинг технологик хариталарда ўз ечимларини топиши ишлаб чиқаришда кранлар ва кўтарма механизмлардан фойдаланишда хавфсизлигини таъминлашнинг асосий омиллари бўлиб хизмат қилади ва дарс жараёнида талабаларга тушинтирилиши шарт деб ҳисоблаймиз.

REFERENCES

1. Безопасность труда на объектах городского строительства и хозяйства при использовании кранов и подъемников. Учебно-методическое, практическое и справочное пособие. Москва 2005 г.
2. QMQ 3.01.02- 00 Qurilishda xavfsizlik texnikasi. T. 2000 y.
3. Muradov S. ЭCONOMIC ANALYSIS OF PROFITS IN THE FIELD OF LABOR PROTECTION //Modern Science and Research. – 2024. – Т. 3. – №. 1. – С. 1239-1245.
4. Sirojiddin M. Xavfli sanoat korxonalarida ishchilarni xavfli gaz va zaxarli moddalar ta'siridan himoya qilishga qaratilgan inovatsion yechimlar //Ekologiya, aholi xavfsizligi va mehnat muhofazasining hozirgi kundagi dolzarb masalalari va istiqbollari. – 2023. – С. 402-405.
5. Husan o'g'li M. S. Sanoat korxonalari rahbar va mutaxassislarining mehnat muhofazasi bo'yicha bilimlarini tekshirishni raqamli texnologiyalar asosida tashkil etishning ahamiyati //Aholi bandligi sohasidagi davlat siyosatining amalga oshirishning dolzarb masalalari. – 2023. – Т. 10. – №. 26. – С. 180-183.
6. Sirojiddin M. Sanoat korxonalari rahbar va mutaxassislarining mehnat muhofazasi bo'yicha bilimlarini tekshirishni raqamli texnologiyalar asosida tashkil etishning ahamiyati //Ekologiya, aholi xavfsizligi va mehnat muhofazasining hozirgi kundagi dolzarb masalalari va istiqbollari. – 2023. – С. 146-150.

7. Sirojiddin M. Mehnatni muhofaza qilishning rivojlanish tarixiy bosqichlarini o‘rganish //Ekologiya, aholi xavfsizligi va mehnat muhofazasining hozirgi kundagi dolzarb masalalari va istiqbollari. – 2023. – C. 243-248.
8. O‘G‘LI M. S. H. Mehnatni muhofaza qilishning rivojlanish tarixiy bosqichlarini o‘rganish //Aholi bandligi sohasidagi davlat siyosatining amalga oshirishning dolzarb masalalari. – 2023. – T. 10. – №. 26. – C. 8-16.
9. Sirojiddin M. Mehnat sharoitlari va muhitini “kaizen” usuli yordamida takomillashtirishning innovatsion yechimlari //Ekologiya, aholi xavfsizligi va mehnat muhofazasining hozirgi kundagi dolzarb masalalari va istiqbollari. – 2023. – C. 249-253.
10. Sirojiddin M. Mehnatni muhofaza qilish sohasida yuk ortish va tushirish ishlaridagi yukchilar uchun ishlarning xavfsizligi kategori va qoidalari tahlili //Ekologiya, aholi xavfsizligi va mehnat muhofazasining hozirgi kundagi dolzarb masalalari va istiqbollari. – 2023. – C. 232-242.
11. Sirojiddin M. Mehnatni muhofaza qilishning tashkiliy-psixologik asoslaridagi mavjud muammolar //Ekologiya, aholi xavfsizligi va mehnat muhofazasining hozirgi kundagi dolzarb masalalari va istiqbollari. – 2023. – C. 133-137.
12. Мурадов С. Определение отдыха и отпусков на основании нового трудового кодекса //Aholi bandligi sohasidagi davlat siyosatining amalga oshirishning dolzarb masalalari. – 2023. – T. 10. – №. 26. – C. 17-21.
13. Xidirova D., Muradov S. O‘zbekiston respublikasi hududida seysmoaktiv hududlar va zilzilaning xavfliligi //Innovative Development in Educational Activities. – 2024. – T. 3. – №. 2. – C. 167-172.
14. МУРАДОВ, СИРОЖИДДИН. "ИЗУЧЕНИЯ ОХРАНА ТРУДЫ НА ПРОИЗВОДСТВЕ КОРЕИ." ХӨДӨЛМӨР, НИЙГМИЙН ХАРИЛЦАА СУДЛАЛ (2023): 242-247.
15. O‘G‘LI M. S. H. et al. PHYSIOLOGICAL AND HYGIENE BASIS OF HUMAN LABOR ACTIVITY //International journal of advanced research in education, technology and management. – 2023. – T. 2. – №. 11.
16. Husan o‘g‘li M. S., Shavkat o‘g‘li E. D. INNOVATIVE SOLUTIONS TO PROTECT WORKERS FROM DANGEROUS GAS AND TOXIC SUBSTANCES IN HAZARDOUS INDUSTRY ENTERPRISES //Educational Research in Universal Sciences. – 2023. – C. 11-17.
17. Muradov S. Ishlab chiqarishdagi avariylarni o‘rganish va tahlil qilish //Educational Research in Universal Sciences. – 2023. – T. 2. – №. 16. – C. 474-477.
18. Sirojiddin M., Umurzoq E. INNOVATIVE SOLUTIONS FOR IMPROVEMENT OF WORKING CONDITIONS AND ENVIRONMENT THROUGH THE KAIZEN METHOD //International journal of advanced research in education, technology and management. – 2023. – T. 2. – №. 12. – C. 42-47.
19. Dustkabilovich R. O. Muradov Sirojiddin Husan o‘g‘li. Innovative Technologies in Teachingdirectors and Specialists of Industrial Enterprises on" Labor Protection" //European Journal of Life Safety and Stability. – 2021. – C. 80-85.

20. Husan o'g'li M. S., Utkir o'g'li Z. U. PRINCIPLES OF PASSING AND DOCUMENTING INSTRUCTIONS ON SAFETY TECHNIQUES //Educational Research in Universal Sciences. – 2023. – T. 11.
21. Husan o'g'li M. S., Utkir o'g'li Z. U. PRINCIPLES OF PASSING AND DOCUMENTING INSTRUCTIONS ON SAFETY TECHNIQUES //Educational Research in Universal Sciences. – 2023. – T. 11.
22. Husan o'gli, Muradov Sirojiddin, and Hakimov Xurshid Hamidulla o'g'li. "Siddiqova Madinabonu Asatilla qizi.(2021). NEW INNOVATIVE ENGINEERING SOLUTIONS TO THE PROBLEMS OF SIGNALIZATION AND SECURITY SYSTEMS." *European Journal of Life Safety and Stability (2660-9630) 2*: 28-30.
23. Rakhimov O. D., Muradov S. H. Digitalization of Instructions on Labor Protection and Safety Techniques //European journal of life safety and stability (EJLSS). – 2022. – T. 24. – C. 80-86.
24. ЎҒЛИ Р. Х. Ф., СИРОЖИДДИН М. ИЗУЧЕНИЯ УСЛОВИЯ ТРУДА В КОМПАНИИ ЕВРОПЫ. МУРАДОВ СИРОЖИДДИН //International journal of advanced research in education, technology and management. – 2023. – T. 2. – №. 10.
25. Rayimkulov A., Murodov S. Some Issues of Safety in the Use of Tower Cranes Used in Construction Projects //JournalNX. – C. 301-308.
26. O'G'LI M. S. H. ANALYSIS OF "MEASURES TO ENSURE OCCUPATIONAL SAFETY IN THE FIELD OF CARGO TRANSPORTATION AND LOADING." //International journal of advanced research in education, technology and management. – 2023. – T. 2. – №. 9.
27. Мурадов С. ПРОБЛЕМЫ ТУШЕНИЯ ПОЖАРОВ КЛАССА Е ЛИЧНЫМ СОСТАВОМ ПОЖАРНОЙ ОХРАНЫ В МИРЕ //International journal of advanced research in education, technology and management. – 2023. – T. 2. – №. 5.
28. Sultonova D. N., qizi Siddiqova M. A. COLOR SCHEME IN THE FORMATION OF THE ARTISTIC ENVIRONMENT OF THE INTERIOR OF MODERN EDUCATIONAL CENTERS //Educational Research in Universal Sciences. – 2023. – T. 2. – №. 14. – C. 109-115.
29. Muzaffar O. MAIN INDICATORS OF LABOR PROTECTION MEASURES EFFICIENCY Muradov Sirojiddin Husan ugli.
30. Raximov O.D; Muradov S.H. Sanoat korxonalari rahbari va mutaxassislarini mehnat muhofazasi bo'yicha o'qitish va bilimlarini sinovdan o'tkazishni raqamlashtirish//Monografiya. Intellekt. 2023. Bet-96.
31. Raximov O.D; Muradov S.H. Sanoat korxonalari rahbari va mutaxassislarini mehnat muhofazasi bo'yicha o'qitish va bilimlarini sinovdan o'tkazishni raqamlashtirish//Monografiya. Intellekt. 2023. Bet-96.
32. Bahodir O'ktam o'g K. et al. ELEMENTS OF THE MANAGEMENT SYSTEM OF INDUSTRIAL SAFETY, LABOR PROTECTION AND ENVIRONMENTAL PROTECTION AT THE" UZBEKISTAN GTL" PLANT //International journal of advanced research in education, technology and management. – 2023. – T. 2. – №. 11.

33. Shodmonov G. D. et al. MEHNAT MUHOFAZASI FANINING RIVOJLANISH TARIXI VA BOSHQA FANLAR BILAN O ‘ZARO BOG ‘LIQLIGI //GOLDEN BRAIN. – 2024. – T. 2. – №. 3. – C. 149-153.
34. Oktam o’g’li K. B. Nishonova Shahrizoda Chori qizi, Temirova Shahzoda Jamshidovna, Normengliyeva Fayyoza O ‘tkir kizi. SAFETY BEHAVIORAL AUDIT METHODOLOGY //International journal of advanced research in education, technology and management. – 2023. – T. 2.
35. Eshmuxamedov L. M. et al. LABOR PROTECTION IMPROVE WORKING CONDITIONS, INCREASE EMPLOYEES’PRODUCTIVITY, IMPLEMENTATION OF REST REGIME //Educational Research in Universal Sciences. – 2023. – T. 2. – №. 3. – C. 1161-1166.
36. Karimov B. MEHNAT MUHOFAZASI VA TEXNIKA XAVFSIZLIGI” TA’LIM YO ‘NALISHINING FAOLIYAT OB’EKTLARI VA ISH SOHALARI TO ‘G ‘RISIDA TUSHUNCHA //Educational Research in Universal Sciences. – 2023. – T. 2. – №. 16. – C. 487-489.
37. Karimov B., qizi Nishonova S. C. MEHNATNI MUHOFAZA QILISHNING MAQSAD VA VAZIFALARI //Educational Research in Universal Sciences. – 2023. – T. 2. – №. 16. – C. 482-486.

ISSUES OF EXPANDING THE BUDGET SYSTEM OF THE REPUBLIC OF UZBEKISTAN AND THE PLACE OF LOCAL BUDGETS IN IT

Axmedova Shohnozha Ma'mur qizi

Under the tax committee

Master of the Fiscal Institute.

<https://doi.org/10.5281/zenodo.10679474>

Abstract. As a priority of budget policy in leading countries, special attention is paid to optimizing, addressing and achieving the result of budget expenditures. Also, the category of budgetary risk, although not applied in the conditions of Uzbekistan, is an integral part of the budget policy of many countries. It is becoming important to achieve the implementation of result-oriented budgeting practices by ensuring the destination of budget expenditures. In this regard, it is becoming known from the experience of many states that the factor of mid-term budgeting is one of the main methods.

Keywords: Budget, budget process, government programs, budget deficit, budget project, budget system, Fiscal Strategy.

ВОПРОСЫ РАСШИРЕНИЯ БЮДЖЕТНОЙ СИСТЕМЫ РЕСПУБЛИКИ УЗБЕКИСТАН И МЕСТА В НЕЙ МЕСТНЫХ БЮДЖЕТОВ

Аннотация. В качестве приоритета бюджетной политики ведущих стран особое внимание уделяется оптимизации, решению и достижению результата бюджетных расходов. Также категория бюджетного риска хоть и не применяется в условиях Узбекистана, но является неотъемлемой частью бюджетной политики многих стран. Становится важным добиться внедрения практики бюджетирования, ориентированного на результат, путем обеспечения целевого назначения бюджетных расходов. В связи с этим из опыта многих государств становится известно, что фактор среднесрочного бюджетирования является одним из основных методов.

Ключевые слова: Бюджет, бюджетный процесс, государственные программы, бюджетный дефицит, бюджетный проект, бюджетная система, бюджетная стратегия.

The economic reforms being implemented will further improve the budget process in Uzbekistan, from the development, discussion, adoption, execution and preparation of a report on the implementation of the Budget Project, improve the financing of state programs lasting more than a year by the budget, connect the budget process with the financial resources necessary for the implementation of state programs and increase the level of transparency. As you know, in accordance with the budget Code of the Republic of Uzbekistan, expenses incurred at the expense of budgetary funds for the next three years in the Budget order are reflected in accordance with the budget classification.

The budget system is formed on the basis of a whole set of specific features of a particular country, including socio-economic, legal and other features. The budget system is a set of mutual relations that represent the sum of the recipients of budgets and budgetary funds of various levels, the principles of organizing and drawing up budgets, which arise between them in the budget process, as well as between the recipients of budgets and budget funds.

In most cases, in a simpler way, when the budget system is called, the set of existing budgets in the country is understood. Hence, the budget system is a set of state organizations and funds based on economic relations, state structure and norms of law, independent in state, administrative - territorial structures, budgetary relations.

Article 6 of Chapter 2 of the Budget code of the Republic of Uzbekistan, known as the “concept and principles of the budget system”, explains that “the budget system represents the sum of all levels of budgets, budgets of State target funds and non-budgetary funds of budgetary organizations, the structure and organization of budgets of the budget system, the interaction between them that occurs during the

The budget system is a component of the country's budget structure and expresses a certain part of it in itself. In this sense, the budget system consists of the mutual sum of the interdependent branches of the country's budget. The budget system of the country will directly depend on the political structure of society, the economic system of the state and its administrative-territorial division. The country's budget system can be two-or three-link. In countries referred to as unitary states, the budget system may consist of two branches (central and local budgets), and in countries referred to as Federated States, three branches (central budget, member budgets of the federation, and local budgets).

Har bir mamlakatning budget tizimi ma'lum bir tamoyil (tamoyil)larga tayanadi. O'zbekiston Respublikasi budget tizimiga xos bo'lgan tamoyillar esa quyidagilardan iborat:

The principle of uniformity of the budget system provides for the uniform arrangement of budget documents and forms of budget reports, budget classification and the formation of income and expenses of budgets of the budget system and the implementation, budget accounting and budget reporting, for example, budgets of all regions, districts, cities of the Republic of Uzbekistan are formed on the basis of the same, In addition, all budget-funded organizations and institutions on the territory of the country adhere to the same budget legislator, regardless of their territorial location.

The principle of compliance of the budget system with the administrative-territorial structure of the Republic of Uzbekistan expresses the fact that the budget system must comply with the administrative-territorial structure of the Republic of Uzbekistan. That is, there are a total of about 220 local budgets equal to the number of districts and cities that are part of 14 major administrative regions (the Republic of Karakalpakstan, 12 regions and the city of Tashkent), as well as these regions.

The principle of balance and interdependence of budgets of the budget system means that the volume of expenses provided for in the budgets of the budget system is in accordance with the volume of the sum of their income and sources of compensation for deficits, and in the creation and execution of budget system budgets, the funds of budgets can be redistributed between them to ensure the.

The principle of budget system budget revenue forecasting and cost planning indicates that, in accordance with the budget classification when drawing up budget system budgets, revenues are forecast by their specific sources, and expenses are planned by directions.

The principle of clearly oriented and purposeful nature of the use of budgetary system budgetary funds, on the other hand, implies that the funds of budget system budgets are

allocated to specific budgetary organizations and recipients of budgetary funds only to use these funds in financing the specified goals.

The principle of independence of budget system budgets states that budgets of different levels of the budget system are independent.

The principle of the consequentiality of the use of budgetary system budgetary funds expresses the need to achieve a result within the framework of the powers assigned to them in the creation and execution of budget system budgets by the participants of the budget process using the specified amount of budget system budgets.

The principle of responsibility of the participants in the budget process assumes that each participant in the budget process is responsible for his actions at each stage of the budget process.

As you know, in the budget process, the bodies of state power and administration, the bodies of state financial control, budgetary organizations and recipients of budgetary funds are involved. Each of these entities will be responsible for their actions in the budget process.

The principle of openness states that the procedures for reviewing the state budget and budgets of State target funds, as well as receiving, are open to society and the media.

Differences in the state structure of countries, in the budgetary rights of different levels of power determine the presence of budget structures of different shapes and models.

In world practice, there are centralized, decentralized and mixed models of the budget structure. The centralized model is characterized by the fact that all budgets are centralized in a single state budget, in which a managerial role will be attached to each high budget (France, Italy, Kazakhstan, Uzbekistan). The model budget system excluded from decentralization is characterized by the freedom of its central and local budgets, in which each of these budgets will have its own sources of income that provide their expenses (USA, GFR).

The mixed model is characterized by the attachment to the central budget of the role of regulation of local budgets, in which each of these budgets will have its own sources of income providing their expenses (Russian Federation).

According to the current regulation, the budget of the Republic of Uzbekistan is made up of: the state budget, state target funds and extra-budgetary funds of budgetary organizations.

The branches of the budget structure of the Republic of Uzbekistan also have a structural structure.

The state budget consists of budgets of the following levels:

- 1) Republican budget of the Republic of Uzbekistan;
- 2) budget of the Republic of Karakalpakstan, local budgets of Regions and Tashkent City.

The budget of the Republic is the part of the state budget used in the financing of events of great importance, which provides for the amount of sources of income and revenues from them, as well as the directions and amount of expenditure of funds allocated for specific purposes during the financial year.

The local budget is a part of the state budget that forms the Corresponding Regional, District, Municipal Monetary Fund, which provides for the sources of income of a particular administrative unit and the amount of receipts from them, as well as the directions and amount of expenditure of funds allocated for specific purposes during the financial year.

Local budgets include the budget of the Republic of Karakalpakstan, the budgets of the regions, the budget of the city of Tashkent, as well as the lower (City, district) budgets included in these budgets.

The composition of their income and expenses, the budgetary process and the right to the budget are established by law. Local budgets form an important component in the state budget of the Republic of Uzbekistan and are a financial resource in the activities of local government bodies. Also, the local budget as a basic financial plan fully covers all areas and directions of economic and social development of the relevant territory.

Together with the above, local budgets are important in the implementation of state economic and social tasks, primarily in the distribution of public funds and the development and development of social infrastructure.

The distribution and transmission of GDP created in the country to the population is carried out mainly through the budget system. In this case, the main expenses related to public education, health, social security, housing and communal services are carried out at the expense of local budgets.

The implementation of policies related to social protection by the state requires a large amount of material and financial resources, and these important tasks are assigned to local authorities. Financing of measures related to social protection of the population is also carried out mainly at the expense of local budgets. The basis for the distribution of public funds between budget branches is the independence of territorial budgets, their expulsion from financial support by the state, the principles of the formation of their income at the expense of territorial sources. Based on these principles, the income of local budgets is formed from the income in the account of their own income and managed sources.

REFERENCES

1. Abduvoxidov A., Qodirova D., Obilov M. O 'ZBEKISTONDA MAHALLIY BYUDJETLARNING DAROMADLAR BAZASINI TAKOMILLASHTIRISH YO'LLARI //Iqtisodiy taraqqiyot va tahlil. – 2023. – T. 1. – №. 1. – С. 4-12.
2. Abduvoxidov A., Matkuliyeva S. BUDJET SIYOSATI SAMARADORLIGINI OSHIRISHNING NAZARIY ASOSLARINI TAKOMILLASHTIRISH //Iqtisodiy taraqqiyot va tahlil. – 2023. – T. 1. – №. 8. – С. 5-19.
3. Рахматов К. У., Абдувахидов А. А. ПАНДЕМИЯ ВА ПАНДЕМИЯДАН КЕЙИНГИ ДАВРЛАРДА ЎЗБЕКИСТОН ИҚТИСОДИЁТИНИНГ РИВОЖЛАНИШ ИСТИҚБОЛЛАРИ ВА ИМКОНИАТЛАРИ //Журнал Инновации в Экономике. – 2021. – Т. 4. – №. 1.
4. Умаров, И. Ю., & Бегбутова, М. М. (2017). Роль иностранных инвестиций в устойчивом экономическом развитии страны. In *Статистические методы исследования социально-экономических и экологических систем региона* (pp. 161-166).

O‘ZBEKISTONDA BANK TIZIMINI RAQAMLASHTIRISH MASALALARI

Abduraximova (Amanova) Mashxura Baxrombekovna

Bank-moliya akademiyasi magistratura talabasi.

<https://doi.org/10.5281/zenodo.10679512>

Annotatsiya. Bugungi kunda raqamli iqtisodiyotni jadal rivojlantirish barqaror taraqqiyotga erishishning muhim shartlaridan biri sifatida qaralmoqda. Raqamli iqtisodiyot va raqamli texnologiyalar bank tizimiga ham jadal kirib kelmoqda. Banklarni raqamlashtirish ko‘rsatilayotgan bank xizmatlari sifatini yanada oshirish, turli ma‘muriy to‘siqlarni bartaraf etishga xizmat qiladi. Maqolada moliya sohasidagi zamonaviy innovatsiyalarning ishlash mexanizmi va ularning evolyutsiyasi ko‘rib chiqilgan, bank sohasida foydalanish uchun raqamli echimlar tahlil qilingan.

Kalit so‘zlar: raqamli iqtisodiyot, raqamlashtirish, raqamli texnologiyalar, moliyaviy texnologiyalar, banklar transformatsiyasi.

ISSUES OF DIGITALIZATION OF THE BANKING SYSTEM IN UZBEKISTAN

Abstract. Today, the rapid development of the digital economy is considered one of the important conditions for achieving sustainable development. The digital economy and digital technologies are rapidly entering the banking system. Digitization of banks serves to further improve the quality of the provided banking services and eliminate various administrative obstacles. The article examines the working mechanism of modern innovations in the field of finance and their evolution, and analyzes digital solutions for use in the banking sector.

Key words: digital economy, digitization, digital technologies, financial technologies, bank transformation.

ВОПРОСЫ ЦИФРОВИЗАЦИИ БАНКОВСКОЙ СИСТЕМЫ В УЗБЕКИСТАНЕ

Аннотация. Сегодня стремительное развитие цифровой экономики считается одним из важных условий достижения устойчивого развития. Цифровая экономика и цифровые технологии стремительно входят в банковскую систему. Цифровизация банков служит дальнейшему повышению качества предоставляемых банковских услуг и устранению различных административных препятствий. В статье рассматривается механизм работы современных инноваций в сфере финансов и их эволюция, а также анализируются цифровые решения для использования в банковской сфере.

Ключевые слова: цифровая экономика, цифровизация, цифровые технологии, финансовые технологии, банковская трансформация.

Kirish.

Mamlakatimiz iqtisodiyotiga “raqamli texnologiyalar”ni joriy etish bugungi kunda o‘zining potentsial imkoniyatlarini kengaytirish jarayonida bo‘lgani holda, texnik baza, dasturiy ta‘minotning nomukammalligi, aholi kompyuter savodxonlik darajasining pastligi, raqamli texnologiyalar sohasini tartibga solish borasida qonunchilik bazasining bugungi kun talablariga javob bera olmasligi kabi omillar kompyuter texnologiyalarini keng joriy etish va biznes muhitiga yangi “raqamli texnologiyalar”ni integratsiyalashuviga to‘sqinlik qilmoqda.

Shu bilan bir qatorda O‘zbekiston Respublikasi Prezidentining 2020 yil 12 maydagi PF-5992-son Farmoni bilan “2020-2025 yillarga mo‘ljallangan O‘zbekiston Respublikasining bank tizimini isloh qilish Strategiyasi” tasdiqlandi [2]. Mazkur strategiyada ham bank tizimini isloh qilishning ustivor yo‘nalishlaridan biri sifatida davlat ulushi mavjud bo‘lgan tijorat banklarini kompleks transformatsiya qilish, bank ishining zamonaviy standartlarini, axborot texnologiyalarini va dasturiy mahsulotlarni joriy etish, banklardagi davlat aksiyalari paketini zarur tajriba va bilimga ega bo‘lgan investorlarga tanlov savdolari asosida sotish, shuningdek, davlat ulushi mavjud bo‘lgan tijorat banklari va korxonalarini bir vaqtning o‘zida isloh qilish orqali bank sektorida davlatning ulushini kamaytirish belgilab berilgan.

Tahlil va natijalar. Raqamli iqtisodning xarakterli ko‘rsatgichlari sifatida yangi ishlab chiqarish usullarini, ommaviy hamkorlikni, ommaning intellektual mulkka egalik qilishini, iste‘mol modellaring o‘zgarishini va ochiq mehnat bozorini keltirish mumkin. Ammo, hozirgi paytda raqamli iqtisod (internet-savdo, internet-xizmatlar, kontentlar, elektron to‘lov va boshqalar)ning O‘zbekiston Respublikasi yalpi milliy daromadidagi hissasi 1% ga ham bormaydi [5].

Lekin mamlakatimizning rivojlanish tendentsiyalari shuni ko‘rsatadiki, yuqorida ko‘rsatilgan bozorlar kelajakda tezlik bilan rivojlanib ketadi. Bundan tashqari, to‘rtinchi sanoat revolyutsiyasi va 4.0 industriya texnologiyalari bilan bog‘liq bo‘lgan texnologik o‘zgarishlar, ya‘ni, ommaviy robotlashtirish, qo‘shimcha va virtual reallik texnologik platformalari hamda 3D-printer texnologiyalari ushbu jarayonni yanada tezlashtiradi [5]. Yuqorida aytib o‘tilgan 4.0

Industriya atamasi 2011 yilda Gannover yarmarkasida iste‘molga kirdi va uning ma‘nosi qiymat hosil qilish global zanjirini ko‘rsatishdan iborat. “Aqlli zavodlar”, “aqlli texnologiyalar” va “aqlli robotlar” kabi texnologiyalarining jahon bo‘ylab tarqalishini amalga oshirgan holda, to‘rtinchi sanoat revolyutsiyasi global darajada virtual va fizikaviy tizimlarning bir-biriga o‘zaro ta‘sirini amalga oshiradi. Bu esa o‘z navbatida mahsulotlarning to‘liq moslashuvchanligiga hamda yangi operatsion modellar yaratilishiga olib keladi.

Raqamli iqtisodiyotning yana boshqa bir xizmatlari, shu jumladan, big data, sun‘iy intellekt, mashina vositasida ta‘lim berish, kraudsorsing, kraudfanding, blokcheyn va bulutli texnologiyalar ham kelajak iqtisodiyotida va korporativ boshqaruvda hal qiluvchi ahamiyat kasb etishini hayotning rivojlanish tendentsiyalari yaqqol ko‘rsatib turibdi [5].

1-jadval

Moliya tizimini raqamlashtirish evolyutsiyasi

Davr	Bosqich	Xususiyati
1950-yillar	bank kartalarining paydo bo‘lishi va keq tarqalishi	chakana mijozlarning keng doirasi uchun bank mahsulotlari va xizmatlarini ishlab chiqish va targ‘ib qilish. Kredit kartalar banklar tomonidan ommaviy iste‘molchi uchun ishlab chiqilgan universal mahsulot hisoblanar edi
1960-yillar	bankomatlardan foydalanish	Avtomatlashtirilgan avtomat (ATM) bankomatlar mijozlarga xizmat ko‘rsatish va naqd operatsiyalarni amalga oshirish qulayligi uchun ixtiro qilingan va faol ishlatilgan bo‘lib, bu bank xizmatlaridan bank

		filiallaridan tashqarida foydalanish imkoniyatini yaratdi.
1970-yillar	elektron savdo maydonchalarini yaratish (birinchisi - NASDAQ)	qimmatli qog'ozlar bozorida operatsiyalarni tizimlashtirish va avtomatlashtirish moliyaviy operatsiyalarni o'tkazishni ancha soddalashtirdi
1980-yillar	birinchi bank kompyuterlari va axborot texnologiyalari echimlari	Moslashtirilgan mikrokompyuterlar asosida bank ma'lumotlarini qayta ishlash uchun maxsus elektron vositalarni yaratish kredit tashkilotlariga xarajatlarni kamaytirishga imkon berdi. Bank xodimining ish joyini kompyuter bilan jihozlash mumkin bo'ldi
1990-yillar	“moliyaviy texnologiyalar” tarmog'ining shakllanishi	moliyaviy mahsulotlar va xizmatlar sohasida innovatsion echimlar va texnologiyalarni birlashtirgan maxsus ekotizimning paydo bo'lishi
2000-yillar	robotlashtirish, vizualizatsiya, buyumlar Internetining paydo bo'lishi, shuningdek insonlar va raqamli agentlarni birlashtirgan SMART ekotizimlarni yaratish	Internet-kommunikatsiyalarniyu ommaviylashishi. An'anaviy operatsion va axborot texnologiyalarining birlashishi, “aqlli” mashinalarning ko'payishi. Bunday holda, axborot nafaqat qiymat yaratish vositasi, balki mustaqil mahsulotga ham aylanadi (prognozli va retsept bo'yicha tahlil, masofaviy monitoring va boshqarish)

Manba: Умные финансы: современные технологии в международных финансах: сб. докладов / под ред. В.Д.Миловинова, С.Ю. Перцевой. – Москва: МГИМО – Университет, 2018.

Moliya sektorini raqamlashtirish zamonaviy jahon iqtisodiyoti rivojlanishining ajralmas xususiyatidir. Moliya bozori sub'ektlari muvaffaqiyatli va raqobatbardosh bo'lishlari uchun ilg'or texnologiyalarni joriy qilishda global tendentsiyalarga rioya qilish va “raqamli” bo'lishi zarur.

Ushbu vazifani bajarish an'anaviy dunyo biznes modellarini zamonaviy dunyo muammolariga javob beradigan tarzda o'zgartirishga olib keladi. Kredit tashkilotlari, sug'urta kompaniyalari va boshqa institutsional investorlar raqamli texnologiyalar ta'sirida o'z faoliyatini takomillashtirish bo'yicha muhim o'zgarishlarni amalga oshirmoqdalar.

Bank sektorini raqamlashtirish murakkab va ko'p qirrali jarayondir. Ammo uning yakuniy maqsadi aniq va sodda —ya'ni mijozlar va banklarning o'zlari uchun resurslarni (vaqt va pulni) tejashdan iboratdir.

Bankni raqamlashtirish iste'molchiga qanday navf beradi:

- iste'molchi bank xizmatlaridan istalgan vaqtda va istalgan kanallar: bank ofisi, koll-markaz, videoa aloqa, bankomat, mobil va Internet-banking, chat-botlar ijtimoiy tarmoqlar va messenjerlar orqali foydalanishi mumkin bo'ladi;

- mijozning bank ofisiga kelishiga hojat qolmaydi, ular masofadan turib har qanday xizmatni olishlari mumkin: o'z uyiga etkazib berish sharti bilan kartani ochish, kreditni rasmiylashtirish, omonat ochish va boshqalar;

- xizmatlar shaxsiylashtiriladi. Katta ma'lumotlar tufayli banklar mijozlar haqida juda ko'p ma'lumotlarga ega bo'ladilar, bu esa turli rasmiyatchiliklarga barham beradi.

Moliyaviy texnologiyalar ekotizimi startaplar, texnologik kompaniyalar, moliya institutlari va infratuzilma ishtirokchilari kabi elementlarni o'z ichiga oladi [3].

Moliyaviy texnologiyalarni rivojlantirishda quyidagi bosqichlarni ajratish mumkin (1-jadval). Moliya sohasidagi raqamlashtirish evolyutsiyasi yuqori intensivlik va rivojlanish dinamikasini namoyish etadi. Ushbu jarayon iqtisodiy tizim, uning institutlari va butun jamiyat uchun sifat jihatidan yangi talablarning paydo bo'lishiga olib keladi.

Raqamli texnologiyalarni joriy etish iqtisodiyotning barcha tarmoqlari biznes strategiyasini tubdan o'zgartirishni talab qiladi. Innovatsion echimlarni qo'llashning yuqori samaradorligi moliya sektorini bozorda o'z mavqeini mustahkamlash uchun ham, mijozlar va bozor ishtirokchilari bilan o'zaro ta'sir darajasini oshirish uchun ham o'zgarishga majbur qiladi.

An'anaviy biznes modelini o'zgartirish bank faoliyatining barcha yo'nalishlarini birlashtirgan axborot texnologiyalarining muhim qismini o'zgartirish orqali amalga oshiriladi. Ushbu jarayon quyidagilarni o'z ichiga oladi:

1. Doimiy tuzatishlar kiritish zarurligini hisobga olgan holda, biznesni yuritish va uning missiyasi asosida raqamli strategiyani ishlab chiqish (raqamli innovatsiyalar paydo bo'lishining yuqori tezligi, qonunchilikdagi o'zgarishlar va boshqalar).

2. IT tizimlari yoki IT landshaftining arxitekturasini yaratish. Ushbu bosqich ma'lum bir konfiguratsiyada qurilgan va biznes bo'limlari uchun operatsion jarayonlarning ishlashini ta'minlaydigan dasturiy ta'minot, hisoblash va telekommunikatsiya vositalari to'plamlarini ishlab chiqishni o'z ichiga oladi;

3. IT-echimlarni ishlab chiqish va ularni ishga tushirish.

IT landshaftidan foydalangan holda raqamli strategiyani amalga oshirish bo'yicha yo'l xaritasini yaratish alohida biznes yo'nalishlarini ajratishni nazarda tutadi: ko'p kanalli tarqatish va marketing, xizmatlar va jarayonlarni birlashtirish, ishlov berish operatsiyalari, qo'llab-quvvatlash, ma'lumotlar fabrikasi, strategiya va menejment [4].

Ushbu biznes yo'nalishlarini samarali rivojlantirish uchun banklar ko'p kanalli xizmatlarni boshqarishga imkon beradigan yagona ko'p kanalli raqamli platformani joriy qilishlari kerak.

Xizmatlar va jarayonlarning samarali integratsiyasini ta'minlash uchun API (application programming interface) texnologiyasiga qurilgan hamkorlik sxemasi ishtirokchilariga ochiq ma'lumotlarni mobil aloqa bilan ta'minlashda foydalanish kerak [4].

Tranzaksiyalarni qayta ishlash sohasida, shu jumladan mahsulotlararo faoliyat funksiyalari bo'yicha (shartnomalar bo'yicha operatsiyalarni boshqarish, to'lovlar, limitlar, qarz oluvchilarni baholash, muvofiqlik va boshqalar), shuningdek, bank mahsulotlari bilan bog'liq barcha operatsiyalar (joriy hisobvaraqlar va depozitlar, kredit berish, fond bozoridagi operatsiyalar, banklararo operatsiyalar va boshqalar), jarayonlar va amaliyotlarni avtomatlashtirishni kuchaytirish maqsadga muvofiqdir.

Mijozlarning tranzaksion ma'lumotlarini yig'ish, saqlash va boshqarish bank biznesining muhim qismidir. Uning samaradorligini oshirish uchun avtomatizatsiyani kuchaytirish kerak, shu jumladan IT-landshaft tizimlari bo'yicha asosiy ma'lumotlarning ko'lamini belgilash biznes bo'limlari uchun jarayonlarning takrorlanishiga yo'l qo'ymaydi va xarajatlarni kamaytiradi.

Shuningdek, mijozlarning hizmatlardan qoniqishi darajasini baholash uchun mikro segmentlarni va ularning hatti - harakat modellarini belgilab olib tahliliy vositalardan foydalanish maqsadga muvofiqdir.

REFERENCES

1. O'zbekiston Respublikasi Prezidentining 2020 yil 5 oktyabrdagi PF-6079 sonli "Raqamli O'zbekiston — 2030» Strategiyasini tasdiqlash va uni samarali amalga oshirish chora-tadbirlari to'g'risida"gi Farmoni.
2. O'zbekiston Respublikasi Prezidentining "2020-2025 yillarga mo'ljallangan O'zbekiston Respublikasining bank tizimini isloh qilish Strategiyasi"ni tasdiqlash to'g'risidagi 2020 yil 12 maydagi PF-5992-son Farmoni.
3. Перцева.С.Ю. Финтех: механизм функционирования / С.Ю. Перцева // Инновации в менеджменте. 2017. №12. — С. 50-53.
4. Умные финансы: современные технологии в международных финансах: сб. докладов / под ред. В.Д.Миловидова, С.Ю. Перцевой. - Москва: МГИМО - Университет, 2018.
5. Ayupov Ravshan Hamdamovich& Kurbanov Zafar Mamanazarovich&Ergasheva Mamura Gayratovna. MAIN DIRECTIONS OF USE OF DIGITAL TECHNOLOGIES IN THE ECONOMIC SECTORS OF UZBEKISTAN. Journal of innovations in economy. 2020. Special Issue 4. pp. 36-4.
6. Abdulazizovich, Abduvoxidov Akmal, and Obilov Mirkomil Rashidovich. "RAQAMLI IQTISODIYOT VA UNING MOLIVAVIY BOZORGA TA'SIRI." *International Journal of Contemporary Scientific and Technical Research* (2022): 71-75.
7. Abdulazizovich, Abduvakhidov Akmal, and Kamilova Sanobar Mirdjamolovna. "ISSUES OF BANKING SYSTEM DIGITALIZATION IN UZBEKISTAN." *World Bulletin of Management and Law* 11 (2022): 14-19.

RAQAMLI IQTISODIYOT VA UNING MOLIYAVIY BOZORGA TA'SIRI

Salomov Odil Begaliyevich

Bank-moliya akademiyasi magistratura talabasi.

<https://doi.org/10.5281/zenodo.10679587>

Annotatsiya. Maqolada moliya-kredit sohasida raqamli texnologiyalarni joriy etish masalalari ko'rib chiqilgan. Bank sektorini raqamlashtirish hisobiga uni rivojlantirishga alohida urg'u berilgan. Tahlil qilinayotgan sohada raqamli texnologiyalardan foydalanishning turli variantlari ko'rsatib o'tilgan. Mualliflar moliya-kredit sohasida qabul qilinayotgan iqtisodiy echimlarning samaradorligini oshirish borasida asosli takliflar keltirib o'tishgan.

Kalit so'zlar: raqamli iqtisodiyot, raqamli texnologiyalar, moliya-kredit bozori, moliyaviy texnologiyalar, moliya bozori infratuzilmasi.

THE DIGITAL ECONOMY AND ITS IMPACT ON THE FINANCIAL MARKET

Abstract. The article discusses the relevance of the introduction of digital technologies in the financial sector. Special attention is paid to the evolution of the stock market due to its digitalization. Various options for the practical use of digital technologies in the described area are shown by analyzing big data and identifying significant patterns. The authors' proposals will improve the efficiency and validity of decision-making in the financial sector.

Keywords: Digital economy, digital technologies, financial market, financial technologies, financial market infrastructure.

ЦИФРОВАЯ ЭКОНОМИКА И ЕЕ ВЛИЯНИЕ НА ФИНАНСОВЫЙ РЫНОК

Аннотация. В статье рассматривается актуальность внедрения цифровых технологий в финансовой сфере. Особое внимание уделяется вопросу эволюции работы банковского сектора за счет его цифровизации. Показаны различные варианты практического использования цифровых технологий в описываемой сфере за счет анализа больших данных и выявления существенных закономерностей. Предложения авторов позволят повысить оперативность и обоснованность принятия решений в финансовой сфере.

Ключевые слова: цифровая экономика, цифровые технологии, финансовый рынок, финансовые технологии, инфраструктура финансового рынка.

Kirish. Moliya sektorini raqamlashtirish zamonaviy jahon iqtisodiyoti rivojlanishining ajralmas xususiyatidir. Moliya bozori ishtirokchilari muvaffaqiyatli va raqobatbardosh bo'lishlari uchun ilg'or texnologiyalarni joriy etishda global o'zgarishlardan ortda qolmasliklari va albatta "raqamli" bo'lishlari shart. Mazkur vazifani amalga oshirish bugungi kun talablaridan kelib chiqqan holda, an'anaviy biznes modellarini o'zgartirishni talab qiladi.

Kredit muassasalari, sug'urta kompaniyalari va boshqa institutsional investorlar raqamli texnologiyalar ta'sirida o'z faoliyatlarini takomillashtirish borasida sezilarli o'zgarishlarni amalga oshirmoqdalar.

Jahon banki ekspertlarining fikricha, bugungi kunda butun dunyo mamlakatlari "raqamli inqilob"ni boshidan kechirmoqdalar. Ular bu borada bir qator xulosalarni ilgari suradilar:

1. Internet, uyali aloqa va axborot-kommunikatsiya texnologiyalarining keng taraqqiy etishi raqamli iqtisodiyotning shakllanishida muhim omil bo'lib xizmat qiladi;

2. Raqamli iqtisodiyot dunyoning ko'pgina mamlakatlarida jadal taraqqiy etmoqda;
3. Raqamli iqtisodiyot dunyo qiyofasining tubdan ijobiy tomonga o'zgarishiga olib keladi.

Mamlakatimiz iqtisodiyotiga "raqamli texnologiyalar"ni joriy etish bugungi kunda o'zining potentsial imkoniyatlarini kengaytirish jarayonida bo'lgani holda, texnik baza, dasturiy ta'minotning nomukammalligi, aholi kompyuter savodxonlik darajasining pastligi, raqamli texnologiyalar sohasini tartibga solish borasida qonunchilik bazasining bugungi kun talablariga javob bera olmasligi kabi omillar kompyuter texnologiyalarini keng joriy etish va biznes muhitiga yangi "raqamli texnologiyalar"ni integratsiyalashuviga to'sqinlik qilmoqda.

Shuni alohida ta'kidlab o'tishimiz lozimki, raqamli iqtisodiyotni rivojlantirishda davlatning qo'llab-quvvatlovchi siyosati alohida ahamiyat kasb etadi. Taraqqiyotga erishish uchun raqamli bilimlar va zamonaviy axborot texnologiyalarini egallashimiz zarur va shart. Bu bizga yuksalish-ning eng qisqa yo'lidan borish imkoniyatini beradi.

Muammoning qo'yilishi. Bugungi kunda bank sohasidagi hozirgi holat tahlili bank sektorida davlatning yuqori darajadagi aralashuvi, davlat ishtirokidagi banklarda menejment va tavakkalchiliklarni boshqarish sifatining etarli emasligi, iqtisodiyotda moliyaviy vositachilikning past darajasi kabi bank sektorini iqtisodiy yangilanishlar va jamiyat ehtiyojlariga mos ravishda rivojlantirishga to'sqinlik qilayotgan qator tizimli muammolar mavjudligini ko'rsatmoqda.

Moliyaviy xizmatlarning ommabopligini oshirish, banklarning hududlarga kirib borishini kengaytirish va barcha aholi punktlarida bir xil turdagi xizmatlar ko'rsatilishini ta'minlash bo'yicha qo'shimcha choralar ko'rilishi lozim.

Bank tizimiga zamonaviy servis echimlari asosida axborot texnologiyalarini, moliyaviy texnologiyalarni keng joriy etish, axborot xavfsizligini lozim darajada ta'minlash, shuningdek, moliyaviy xizmatlar ko'rsatishda inson omili ta'sirini kamaytirish bo'yicha tezkor chora-tadbirlar ko'rish talab etilmoqda.

Mavzuga oid adabiyotlar tahlili. "Raqamli iqtisodiyot" nisbatan yosh tushuncha hisoblanadi. Mazkur tushunchani ilmiy muoamalaga dastlab, 1995 yilda amerikalik informatik olim N.Negroponte (Massachuseyt texnologiya universiteti) olib kirgan. "Raqamli iqtisodiyot" jahon miqyosida 2016 yilda Jahon bankining "Raqamli dividendlar" deb ataluvchi ma'ruzasi e'lon qilinganidan so'ng, keng qo'llanila boshlandi.

Zamonaviy, intellektual iqtisodiyot sari rivojlanish, raqamli iqtisodiyotni shakllantirish murakkab jarayon bo'lib, ko'plab omillarga bog'liq va ularning ekonometrik tahlili raqamli iqtisodiyotni oqilona boshqarish hamda tartibga solish imkonini beradi. Mamlakatimiz iqtisodchi olimlari A.Aripov, I.Iskandarov, M.Sharifxo'jaev, S.G'ulomov, M.Tursunxo'jaev, A.Qodirov, Sh.Zaynutdinov, Yo.Abdullaev, A. Bekmurodov, N. Jumaev va boshqalarning ilmiy izlanishlarida milliy iqtisodiyot soha va tarmoqlarida raqamli texnologiyalarni joriy etishning kontseptual masalalari yoritilgan bo'lsada, iqtisodiyotning muayyan bir tarmog'i, xususan moliya sektorida raqamlashtirishni amalga oshirish borasida tugallangan ilmiy-tadqiqot ishlari soni juda kamchilikni tashkil qiladi. COVID-19 pandemiyasi oqibatida kelib chiqqan iqtisodiy inqiroz sharoitida moliya va bank sektorini raqamlashtirish masalalariga alohida e'tibor qaratilmoqda.

Xususan, Z.Mamadiyorov (TDIU) pandemiya sharoitida banklar faoliyatini raqamlashtirish masalalariga alohida urg'u bergan bo'lsa, M. Turanov (Termiz davlat universiteti), Sh. Abdullaeva (G.V. Plexanov nomidagi Rossiya iqtisodiy universiteti Toshkent

filioli) banklar faoliyatini raqamlashtirish orqali bank foydasini maksimalashtirishga e'tibor qaratadi [10].

Tadqiqot uslubiyoti. Tadqiqot jarayonida statistik va ekonometrik tahlil, umumlashtirish, guruhlash, tasniflash, iqtisodiy-matematik modellashtirish, taqqoslanma tahlil va o'zaro qiyoslash kabi usullardan foydalanildi.

Tahlil va natijalar. O'zbekiston Respublikasi Prezidentining 2020 yil 2 martdagi PF-5953-son Farmoni bilan tasdiqlangan 2017 - 2021 yillarda O'zbekiston Respublikasini rivojlantirishning beshta ustuvor yo'nalishi bo'yicha Harakatlar strategiyasini "Ilm, ma'rifat va raqamli iqtisodiyotni rivojlantirish yili"da amalga oshirishga oid Davlat dasturida belgilangan vazifalardan kelib chiqqan holda, shuningdek, xususiy sektor rivojlanishini rag'batlantirish, banklarning investitsiyaviy jozibadorligini, bank xizmatlari ommabopligi va sifatini oshirish uchun bank sektorini tubdan transformatsiya qilish maqsadida 2020 - 2025 yillarga mo'ljallangan O'zbekiston respublikasining bank tizimini isloh qilish strategiyasida bank sektorini isloh qilishning asosiy yo'nalish-laridan biri sifatida:

davlat ulushi mavjud tijorat banklarini kompleks transformatsiya qilish, bank ishining zamonaviy standartlarini, axborot texnologiyalari va dasturiy mahsulotlarni joriy etish, banklardagi davlat aksiyalari paketini zarur tajriba va bilimga ega bo'lgan investorlarga tanlov asosida sotish, shuningdek, davlat ulushi mavjud tijorat banklari va korxonalarini bir vaqtning o'zida isloh qilish orqali bank sektorida davlatning ulushini kamaytirish belgilab berilgan [2].

Bank sektori doimiy ravishda o'zgarib, rivojlanib bormoqda. Bu mamlakat iqtisodiyoti, tashqi iqtisodiy aloqalar, jahon moliya bozorlarining rivojlanishi hamda bank faoliyatini davlat tomonidan tartibga solish bilan bog'liq.

Mamlakatimizda bank ishining mohiyati va darajasi, tarkib topgan ish uslublari hali xalqaro darajada emas. Tashqi moliya bozorlarining rivojlanishi va bank operatsiyalari bo'yicha xalqaro standartlar bilan bosqichma-bosqich yaqinlashish hozirgi kunda mamlakatimiz bank faoliyatiga xosdir.

Zamonaviy bank mahsulotlari va texnologiyalari quyidagilarni o'z ichiga oladi:

- Internet xizmatlari (internet-banking, internet-savdo).
- Bank autsorsingi.
- Elektron tijoratda banklarning ishtiroki.
- Infokioskalar.
- Bank bilan mijozlar munosabatlarining mijozlarga yo'naltirilgan modeli (mijozlarga xizmat ko'rsatish shaxsiy rejalarini amalga oshirish).

Hozirgacha internet orqali bank xizmatlarini ko'rsatishning eng ko'r tarqalgan turlari:

- qimmatli qog'ozlar savdosi;
- naqd pulsiz pul mablag'larining o'tkazmalari;
- masofadan sug'urtalash;
- ma'lumotlar olish hisoblanadi.

Internetdan foydalanish mijoz va bank uchun ham birdek foydalidir, chunki mijoz o'z mablag'larini deyarli sutka davomida, har qanday geografik nuqtadan minimal vaqt va mablag' sarflagan holda boshqara olish imkoniga ega bo'ladi. Shu bilan birga, ko'plab bankning ekspertlarining fikricha, Internet texnologiyalaridan foydalanish moliyaviy va axborot xatarlari-

ning oshishiga olib keladi. Bank mijozlari uchun eng asosiy narsa internetda operatsiyalarni amalga oshirish ishonchliligi va xavfsizlik hisoblanadi [4].

Bugungi kunda bank mijozlari naqd pulsiz valyutani sotib olish va sotish, kommunal to'lovlarni to'lash, mobil aloqa to'lovlarini to'lash, banklararo naqd pulsiz to'lovlarni amalga oshirish, mijozlarning hisob-kitoblariga pul o'tkazish va ularni kuzatib borish uchun internet-bankingdan foydalanishlari mumkin. Bank plastik kartochkalari hisobi bilan ishlash qobiliyati bank mijozlariga O'zbekistonda ham, xorijda ham onlayn-do'konlar xizmatidan foydalanish imkonini beradi.

Bankda outsorsing-an'anaviy bank boshqaruv funktsiyalarining bir qismini tashqi ijrochilar (tashkilotlar)ga o'tkazishdir. Outsorsing bank boshqarish strategiyasi emas, balki tashqi iqtisodiy sub'ektlar bilan hamorlikning o'ziga xos shakli hisoblanadi. Misol uchun, bank o'z faoliyatiga doir operatsiyalarini avtomatlashtirish uchun muayyan bir funktsiyalarni tashqi pudratchiga (masalan, dasturiy va apparat uskunalari etkazib beruvchi, tizimni ta'mirlash va hokazo)ga berishi mumkin. Buning uchun bankning boshqaruvchi xodimlari xabardor bo'lishlari va o'z ehtiyojlarini aniqlashlari, ularni chuqur tahlil qilishlari va outsor (provayder) faoliyati doirasini kengaytirishlari lozim bo'ladi, aks holda uning vakolatlari doirasini aniqlab bo'lmaydi.

Autsorsingdan foydalanish outsorsingning tor ixtisoslashuvi tufayli outsorsing kompaniyalari ixtiyoriga berilayotgan funktsiyalarning tannarxini kamaytirish, banklarga esa bank mijozlariga xizmat ko'rsatish bilan bog'liq asosiy faoliyat sohaslarida o'z resurslarini qayta taqsimlash imkonini beradi. Mamlakatimiz bank tizimida outsorsing hali yaxshi rivojlanganicha yo'q. Bu asosan, iqtisodiyotda shu jumladan bank sohasida ham xufyona iqtisodiyot ulushining yuqoriligi, axborot, biznesning "shaffofligi"ni ta'minlashga xizmat qiluvchi outsorsing kompaniyalarining mavjud emasligi bilan izohlanadi.

Bank xizmatlari va operatsiyalarini rivojlantirish yo'nalishlaridan biri-banklarning elektron tijoratda ishtirokidir. Elektron tijorat elektron aloqa vositalaridan foydalangan holda tovar va xizmatlar savdosini amalga oshirishni anglatadi. Internet-banking va internet-savdo elektron tijorat bilan bog'liq. Banklar to'lov tizimlari sifatida elektron tijoratni rivojlantirishdan manfaatdor va ularning to'lov tizimlarini bir-biridan alohida ko'rib bo'lmaydi. Ular yonma-yon ravishda ishlaydi va elektron tijoratda yuzaga keladigan har bir oqim bank tizimida takrorlanishi kerak bo'ladi. Tovarlar harakati moliyaviy resurslar harakatiga sabab bo'ladi. Banklarning elektron tijorat tizimlaridagi ishtiroki quyidagi afzalliklarga ega:

- mijozlarni, ularning mablag'larini jalb qiladi va ishlashning yanada qulay yo'llarini yaratadi;

- yangi turdagi operatsiyalarni ishlab chiqish orqali bankning daromadlilikini oshirish ta'min etiladi;

- an'anaviy bitimlar hajmini va ushbu jarayon bilan bog'liq komission to'lovlar miqdorini oshirish imkonini beradi [5].

Hisob-kitob va to'lovlarni amalga oshirish bilan bir qatorda, bank elektron tijoratda tranzaksiyalar xavfsizligining kafolati sifatida ishtirok qiladi. Onlayn rejimda (bitim bo'yicha) bankning kredit roli ham oshib bormoqda.

Bank xizmatining yangi turi infokiosklar hisoblanadi. Infokiosklar foydalanuvchining muloqoti uchun qulay va oson bo'lib, mahalliy va global axborot resurslaridan tezkor foydalanish

bank mijozlari va xodimlari uchun vaqtni tejash imkonini beradi. Infokiosklardan operatsiyalarni amalga oshirish va axborot-ma'lumot olish maqsadida foydalanish mumkin.

To'lovlarni onlayn tarzda amalga oshirish zarur bo'lgan kioskalarni nafaqat banklarning ofislarida, balki yirik savdo markazlarida, aeroportlarda, temir yo'l vokzallari va avtobus bekatlarida o'rnatish maqsadga muvofiq hisoblanadi. Kiosklardan ommaviy foydalanish zarur axborot texnologiyalari muhitini yaratishni talab qiladi [6].

Internet orqali axborot va tahliliy ma'lumotlarni olish ma'lum bir afzallik va kamchiliklarga ega. Internetdan foydalanishning afzalliklari:

- har qanday savol bo'yicha ma'lumot olish imkoniyati;
- axborotni tezkor olish;
- keng axborot qidirish imkoniyatlari;
- cheksiz aloqa va muloqot imkoniyatlari hisoblanadi.

Kamchiliklar sirasiga quyidagilarni kiritishimiz mumkin:

- ma'lumotni qidirish uzoq vaqt talab qilishi;
- ishlash tezligi telefon va boshqa aloqa liniyalarining sifatiga hamda ularning ish yuklamasiga bog'liq;
- "axborot shovqini" (keraksiz axborot) darajasining yuqoriligi ishlashga xalaqit beradi, muhim ma'lumotlarni ko'rib chiqishni qiyin-lashtiradi va jarayonni sekinlashtiradi;
- deyarli barcha muhim ma'lumotlar uchun muayyan haq to'lanadi.

Ayrim yangiliklar iste'molchining onlayn bank xizmatlariga bo'lgan munosabatiga ijobiy ta'sir ko'rsatadi. Masalan, yuqori tezlikdagi internetga kirish kerakli ma'lumotlarni tezroq olish va shu tariqa potentsial mijozlar uchun elektron bank xizmatlari qiymatini oshirish imkonini beradi.

Yangi takomillashtirilgan qidiruv tizimlarining joriy etilishi, bank mahsulotlari va xizmatlarining kengaytirilgan assortimenti, jumladan, moslashtirilgan (aniq foydalanuvchilar uchun mo'ljallangan) va barcha moliyaviy xizmatlar uchun raqobatbardosh narxlar, elektron bank xizmatlarining tarqalishi narxlarning pasayishiga va xarajatlarning kamayishiga olib keladi.

Raqamli bankni yaratish - bu mahsulotni bozorga olib chiqish takliflarni shaxsiylashtirish imkonini taqdim etuvchi yangi tashkiliy madaniyat, moslashuvchan IT echimlar va jarayonlarni optimallashtirishdir. Raqamlashtirish vazifalari yangi raqamli iqtisodiyotning muammolariga javob bera oladigan yagona bank platformasida atrofida amalga oshadi. Bugungi kunda banklar raqamli bank biznes modelini ishlab chiqishga katta sarmoya kiritmoqda.

1-jadval.

Mijozlar soni bo'yicha dunyoning etakchi raqamli banklari

№	Bank	Ona kompaniya	Bank joylashgan mamlakat	Mijozlar soni (mln.kishi)
1	ING Diba	ING Group	Germaniya	8,5
2	CapitalOne360	CapitalOneFinancial	AQSh	7,8
3	USAABank	USAA	AQSh	7
4	FNBO Direct	FirstNationalNebraska	AQSh	6
5	RakutenBank	Rakuten	Yaponiya	5
6	TinkoffBank		Rossiya	5

7	TIAA Direct	TIAA-CREF TrustCompany	AQSh	3,9
8	DiscoverBank	DiscoverFinancialServices	AQSh	3,5
9	AliorBank		Polsha	3
10	DKB AG		Germaniya	3

Manba: Frost&Sullivan

An'anaviy banklardan raqamli banklarga o'tish va mijozlar ehtiyojlarini chuqur o'rganish-bu tendentsiya iqtisodiy forumlar va konferentsiyalarda xalqaro munozaralar dasturlarida mustahkam o'rin olgan.

Hozirda faoliyat ko'rsatayotgan mavjud raqamli banklar raqamli kanallar yordamida raqamli ko'rinishda o'z mahsulotlari va xizmatlarini taklif qilmoqdalar. Bunday bankning infratuzilmasi raqamli aloqa uchun moslashtirilgan bo'lib, texnologiyalarni tez o'zgartirishga tayyor. Mazkur banklar soni ortib bormoqda, bu holat ayniqsa, o'z ofis va vakolatxonalarini mavjud bo'lmagan banklarda yaqqol ko'zga tashlanmoqda. Ular o'z mijozlari-ning odatlarini o'rganish, keng ko'lamli xizmatlarni, shuningdek, qo'shimcha moliyaviy bo'lmagan xizmatlarni taklif qilishga ko'proq harakat qilishyapti. Yangi raqamli echimlarning asosida banklar xizmatlarning ommabopligi va moslashuvchanligi, to'liq funktsionalligi, foydalanish qulayligi va xavfsizligini ta'minlaydi [9].

Bugungi kunda yosh avlod ishchi kuchining 60% ni tashkil etadi. Bu avlod Internet smartfonlar bilan birgalikda ulg'aygan avloddir, ular Google, Apple, Facebook va Amazon dan oldingi davrni eslay olmaydilar. Bu yoshlarning 33% i banklar umuman kerak emas deb hisoblashadi. Yoshlarning 75%i Google va Amazon moliyaviy xizmatlaridan foydalanishni yaxshiroq deb hisoblaydi [8].

Juniper hisob-kitoblariga ko'ra, 2021-yilda er yuzining 3 milliard aholisi smartfon va kompyuterlar orqali bank xizmatlaridan foydalanadi. Tahlilchilar o'tkazgan tadqiqotlari natijasi shuni ko'rsatmoqdaki, bugungi kunda raqamli transformatsiyalash borasida BancoSantander, Bank of America, Barclays, BBVA, BNP Paribas, Citi, HSBC, JP Morgan Chase, RBS, Société Générale, UniCredit va Wells Fargo kabi banklar katta muvaffaqiyatga erishganlar [7].

Bank of America xizmat ko'rsatuvchi xodimlarsiz birinchi bank filiallarini sinovdan o'tkazdi. Ular faqat bankomatlar va bank xodimlari bilan videokonferents aloqa uchun maxsus xonalar bilan jihozlangan (agar ba'zi ma'lumotlarni shaxsan muhokama qilish kerak bo'lsa).

Avvaliga bank mijozlarning bunday mini-filiallarga bo'lgan ta'sir reaksiyasini sinovdan o'tkazadi, kelajakda banklarning robo-bankingga o'tish ehtimoli juda katta.

6.5 million mobil ilova foydalanuvchilariga ega bo'lgan Barclays (ularning har biri oyiga o'rtacha 26 marta tizimga kiradi), Facebook da yana bir raqamli xizmat kanalini ochishni rejalashtirmoqda.

BNP Paribas raqamli transformatsiyalashni amalga oshirish borasida 3 milliard evro sarflashga qaror qildi. Mijozlarga xizmat ko'rsatishni raqamli kanallarga almashtirish bankka Frantsiyadagi chakana filiallar sonini 10% ga kamaytirish imkonini berdi.

Internet, sun'iy aql, mobil echimlar va ijtimoiy tarmoqlarni rivojlantirish raqamli texnologiyalar poygasiga kirish va aqlli raqamli dunyoda o'z raqobatbardoshligini saqlab qolishga yordam berish yo'llarini yaratadi:

Video integratsiya sug'urta kompaniyasi uchun voqea natijasida etkazilgan zarar haqida hisobotlarni taqdim tartibini soddalashtirish yoki minimal xarajatlar bilan foydalanuvchi va

bankomat o'rtasidagi o'zaro aloqa jarayonlarini maqbullashtirish imkonini beradi. Moliyaviy xizmat ko'rsatuvchilarning 80% i video-bankingni mijozlar tajribasini yaxshilay-digan va xarajatlarni kamaytiradigan vosita deb hisoblaydilar.

Chat-botlar va virtual yordamchilaridan foydalanish har qanday mavzuda mijozlar bilan o'zaro muloqot qilish, ularga shaxsiy taklif va tavsiyalarni taqdim qilish imkonini beradi.

Mutaxassislar fikricha, Evropa moliya institutlari chat-bot kabi echimlar yordamida ish jarayonlarini avtomatlashtirish orqali 90% gacha xarajatlarni tejashga erishishlari mumkin.

Cun'iy intellekt yordamida robot- maslahatchilardan foydalanish banklarga barcha masalalar bo'yicha maslahat xizmatlari ko'rsatuvchi intel-lektual mexanizmni yaratish imkonini beradi. Bunga barcha mijozlar to'g'ri-sidagi ma'lumotlarni o'zida mujassamlashtirgan ochiq integratsiyalashgan muhitni yaratish orqali erishiladi [9].

2017 yilda Gartner kompaniyasi 2020 yilga borib, taxminan 100 million kishi virtual reallikda xaridlarni amalga oshirishini bashorat qilgan bo'lsa, pandemiya sharoitida bu ko'rsatkich bir necha barobarga oshganligi borasida bemalol xulosa qilishimiz mumkin bo'ladi.

Avaya ma'lumotlariga ko'ra, bank xizmatlari borasida ham kelgusida virtual reallik muhim o'rin egallab boradi.

Bankni raqamlashtirishning asosiy tendentsiyalari bek -ofis operatsiyalari va operatsion jarayonlarni avtomatlashtirish, elektron to'lov texnologiyalarini rivojlantirish, tahlildan foydalanish va bulutli texnologiyalarga o'tish hisoblanadi.

Mazkur tendentsiyalar borasida qisqacha to'xtalib o'tamiz

1) bek-ofis operatsiyalarini raqamlashtirish xarajatlarni kamaytirish va mahsulot tannarxini kamaytirish, ularni ishga tushirish va o'zgartirishni tezlashtirish, shuningdek, mijozlar tajribasini yaxshilash va huquqiy talablarga rioya qilishni osonlashtirish imkonini beradi.

Germaniyada joylashgan Commerzbank Global Payment Plus onlayn ilovasini ishga tushirdi, mazkur ilova korporativ mijozlar yagona dastur orqali barcha bank hisob raqamlarini boshqarishga yordam beradi.

2) operatsion jarayonlarni avtomatlashtirish turli xil xatoliklarni tezroq aniqlashga, qalbaki operatsiyalardan zararni kamaytirishga va sarf-xarajatlarni tejashga yordam beradi. Katta ma'lumotlar bazasidan foydalangan holda, takrorlanib turuvchi operatsiyalarni avtomatlashtirish orqali hozirdanoq, 25 foiz samaraga erishildi. Kredit shartnomasi ma'lumotlarini o'zgartiruvchi va soniyalar ichida tekshirishni amalga oshiruvchi dastur JPMorgan tomonidan ishga tushirildi.

COIN (contract intelligence) bankka bank amaliyotlarini qo'lda bajarish jarayonida vujudga kelishi mumkin bo'lgan xatolar sonini kamaytirish imkonini beradi.

3) texnologiyadagi muhim o'zgarishlar banklarni korporativ to'lov tizimini raqamlashtirishga sarmoya kiritishga majbur qilmoqda. Asosiy e'tibor korporativ to'lovlarni standartlashtirish, ularni ko'proq tarzda "aqlli" qayta ishlash, real vaqt tizimida to'lovlarning moslashuvchanligini ta'minlashga qaratilgan.

4) istiqbolli tahlildan foydalanish kredit skoringini amalga oshirish, xarajatlarni kamaytirish va kreditlash rentabelligini oshirish, risklarni boshqarish o'tkazish imkonini beradi.

Banklar faoliyatida raqamli texnologiyalardan samarali foydalanish borasida amalga oshirilgan eng muhim ishlardan biri, shubhasiz, O'zbekiston Respublikasi Prezidentining 2018 yil 19 sentyabrdagi "Milliy to'lov tizimini rivojlantirish chora-tadbirlari to'g'risida"gi PQ-3945-

sonli qaroriga asosan tashkil etilgan Milliy banklararo protsessing markazi va “Humo” to‘lov tizimining 2019 yilning aprel oyidan boshlab ishga tushirilishi bo‘ldi.

Mazkur chakana to‘lov tizimining ishga tushirilishi bank kartalariga asoslangan chakana to‘lov xizmatlarini ko‘rsatish sohasida raqobat muhitining shakllanishiga, iqtisodiyotda naqd pulsiz hisob-kitoblar ko‘lamining sezilarli darajada oshishiga hamda bank kartalariga asoslangan chakana to‘lov tizimlari faoliyati bilan bog‘liq xatarlarning kamayishiga xizmat qilmoqda.

2019 yil davomida Markaziy bank tomonidan tijorat banklari bilan hamkorlikda respublikaning barcha hududlarida “Humo” to‘lov tizimida ishlovchi 1 650 donadan ortiq bankomatlar hamda qariyb 178 ming dona terminallar o‘rnatilishi ta‘minlandi [3].

Tijorat banklari tomonidan 2019 yilning yakuni bo‘yicha jami 2,5 mln. dan ziyod “Humo” to‘lov tizimi bank kartalari muomalaga chiqarilgan bo‘lib, ushbu bank kartalariga 512 mlrd. so‘mdan ortiq mablag‘lar kiritildi.

“Humo” tizimi bankomatlari tarmog‘ida 2019 yilning avgust oyidan VISA xalqaro bank kartalariga, oktyabr oyidan boshlab esa Mastercard xalqaro bank kartalariga xizmat ko‘rsatish amaliyotlari joriy etildi. Shuningdek, “Humo” tizimi terminallari tarmog‘ida 2019 yilning dekabr oyidan boshlab Mastercard va VISA xalqaro bank kartalariga xizmat ko‘rsatish amaliyotlari joriy qilindi.

Bu esa o‘z navbatida, mamlakat aholisi, chet ellik mehmonlar va sayyohlar uchun o‘zining xalqaro bank kartalari (Mastercard va Visa) orqali mamlakatimiz hududida savdo va xizmat ko‘rsatish ob‘ektlaridagi terminallar orqali to‘g‘ridan-to‘g‘ri, hech qanday valyuta ayirboshlash operatsiyalarisiz, to‘lovlarni amalga oshirish imkoniyatini yaratmoqda.

“Humo” to‘lov tizimining ishga tushirilishi aholi uchun bugungi kunda ommabopligi jadal oshib borayotgan “kontaktsiz” to‘lovlarni amalga oshirishga keng imkoniyatlar yaratmoqda.

Jumladan, hisobot yilida “Humo” to‘lov tizimi imkoniyatlaridan jamoat transportida to‘lovlarni amalga oshirishda foydalanishni yo‘lga qo‘yish maqsadida Toshkent shahri metropolitenida yo‘l haqini to‘lashning “kontaktsiz” tizimi joriy qilindi.

Natijada Toshkent shahri hududida aholi uchun metropoliten xizmati-dan foydalanishda o‘z “Humo” to‘lov tizimi bank kartalarini yoki ushbu bank kartalariga ulangan qo‘l tasmalari va stikerlarni metropolitenga kirishdagi maxsus qurilmalarga tekkizish orqali aniq vaqt rejimida to‘lovlarni amalga oshirishlari uchun sharoit yaratildi.

Bunday “kontaktsiz” to‘lov texnologiyalarini kelgusida respublika-mizning boshqa shaharlaridagi jamoat transporti tizimlarida, savdo va xizmat ko‘rsatish ob‘ektlarida ham joriy qilish ko‘zda tutilmoqda.

Mamlakatimiz milliy bank kartalari tizimining rivojlanishi, xalqaro to‘lov kartalari tizimlari bilan integratsiyalashuvi nafaqat respublika bo‘yicha ichki to‘lov tranzaksiyalarning, balki tashqi to‘lov tranzaksiyalarning uzluksiz amalga oshirilishini hamda milliy kartaga asoslangan innovatsion xizmatlarning keng joriy etilishini ta‘minlay-digan bank kartalari bo‘yicha operatsiyalarni qayta ishlashning milliy infratuzilmasi bo‘lib xizmat qilib kelmoqda.

Mamlakatimizda chakana to‘lov tizimini rivojlantirish bo‘yicha chora-tadbirlar bilan bir qatorda, uning me‘yoriy-huquqiy bazasini rivojlan-tirishga ham alohida e‘tibor qaratilmoqda.

Bu borada xorijiy davlatlarning ilg‘or tajribasini, xalqaro me‘yor va qoidalarni chuqur o‘rganish asosida O‘zbekiston Respublikasining “To‘lovlar va to‘lov tizimlari to‘g‘risida”gi Qonuni ishlab chiqildi.

Ushbu Qonun to'lovlar va to'lov tizimlari sohasida yagona axborot va huquqiy muhitni yaratish, Markaziy bank tomonidan to'lov xizmatlari bozorini, to'lov tizimlarining faoliyat yuritishini, to'lov tizimlari operatorlari va to'lov xizmatlarini ko'rsatuvchilarning faoliyatini samarali tartibga solish, to'lov xizmatlarining ommabopligi va shaffofligini oshirish, shuningdek, elektron pullar sohasidagi munosabatlarni va elektron pullar tizimi ishtirokchilari faoliyatini tartibga solish borasidagi ishlarni tizimli tashkil etishda me'yoriy- huquqiy baza bo'lib xizmat qiladi.

Markaziy bank tomonidan milliy to'lov tizimini rivojlantirish va moliyaviy xizmatlar ommabopligini oshirish yo'nalishidagi ishlar doirasida axborot-kommunikatsiya texnologiyalarini keng qo'llagan holda masofadan turib xizmatlar ko'rsatish ko'lamini kengaytirishga doir chora-tadbirlarni izchil amalga oshirish davom ettirilmoqda.

Bugungi kunda aholi tijorat banklari tomonidan mobil ilova dasturlari orqali real vaqt rejimida kartadan kartaga pul o'tkazish (P2P) operatsiyalarini bajarish, soliq, byudjet, kommunal va boshqa to'lovlarni amalga oshirish, mikroqarz olish va kreditlarni so'ndirish, onlayn omonatlarni rasmiylashtirish, depozit hamda ssuda (kredit) hisobvaraqlarini masofadan ochish, xalqaro bank karta hisobvarag'idan to'lovlarni amalga oshirish, onlayn konversiya operatsiyalarini amalga oshirish va boshqa masofaviy bank xizmatlaridan keng foydalanmoqda.

O'z navbatida, korxonalar va tashkilotlar uchun bank hisobvaraqlarini masofadan boshqarish tizimlari orqali real vaqt rejimida bank hisobvaraqlaridagi mablag'larni tasarruf etish va to'lovlarni amalga oshirish, valyuta mablag'lari sotib olish (konvertatsiya) uchun buyurtmanomani elektron shaklda xizmat ko'rsatuvchi bankka yuborish, oylik ish haqi va unga tenglashtirilgan to'lovlarni o'tkazish uchun elektron qaydnomani bankka uzatish va boshqa xizmatlardan foydalanish bo'yicha imkoniyatlar yaratildi.

Bu yo'nalishda amalga oshirilayotgan chora-tadbirlar natijasida yuqoridagi xizmatlardan foydalanuvchi mijozlar soni 2020 yil 1 yanvar holatiga qariyb **10,2 mln.** tani tashkil qilgan bo'lib, hisobot yili davomida 1,3 barobarga ko'paygan. Ularning 9,5 mln. tasini yoki 93 foizini (2018 yilga nisbatan 1,3 barobarga ko'paygan) jismoniy shaxslar tashkil etadi.

Bank hisobvaraqlarini masofadan boshqarish tizimlaridan foydalanuvchi yuridik shaxslar va yakka tartibdagi tadbirkorlar umumiy soni esa 2019 yilda 1,9 barobarga ko'paygan holda 2020 yilning 1 yanvar holatiga 691 mingtaga etgan [3].

Bu esa, banklarda o'z hisobvaraqlariga ega bo'lgan respublikamizda faoliyat yurituvchi yuridik shaxslar va yakka tartibdagi tadbirkorlarning bankka tashrif buyurmagan holda masafadan turib o'z hisobvaraqlarini boshqarishi hamda to'lovlarni amalga oshirish imkoniyatini beradi.

Xulosa va tavsiyalar

Raqamli texnologiyalar va raqamli iqtisodiyot vositalarini iqtisodiyotning barcha soha va tarmoqlariga keng joriy etishda tijorat banklarining o'rni va ahamiyati juda ham katta. Shundan kelib chiqqan holda, yuqorida ta'kidlab o'tilganidek, bugungi kunda banklar faoliyatida ham raqamli transformatsiyalashni amalga oshirishga katta e'tibor qaratilmoqda. Bu borada mamlakatimizda ilk raqamli bank "Anorbank" faoliyati-ning yo'lga qo'yilganligi quvonarli holatdir. Banklar faoliyatida raqamlashtirishdan foydalanish – bu eng avvalo yangi bank xizmatlarini ko'rsatish, yangi bozor imkoniyatlariga ega bo'lish maqsadida raqamli texnologiyalardan keng foydalanishni ko'zda tutadi.

Bugungi kunda butun jahonda bank amaliyotida amalda mavjud biznes-modellar oʻrniga raqamli valyutalar, R2R-servislar, mobil va kontaktsiz toʻlovlar tizimidan keng foydalanilmoqda.

Aynan shundan kelib chiqqan holda, mamlakatimizda ham bank tizimini raqamli transformatsiyalash va bu borada jahon amaliyotida keng qoʻllaniluvchi raqamli texnologiyalardan foydalanish katta ahamiyat kasb etadi.

REFERECES

1. Oʻzbekiston Respublikasi Prezidenti Sh.M.Mirziyoevning Oʻzbekiston Respublikasi Oliy Majlisiga Murojaatnomasi. <http://uza.uz/oz/politics/Oʻzbekiston-respublikasi-prezidenti-shavkat-mirziyeevning-oliy-25-01-2020>
2. Oʻzbekiston Respublikasi Prezidentining “2020 — 2025 yillarga moʻljallangan Oʻzbekiston Respublikasining bank tizimini isloh qilish strategiyasi toʻgʻrisida” Farmoni
3. Oʻzbekiston Respublikasi Markaziy bankining 2019 yildagi faoliyati toʻgʻrisida hisobot. Toshkent., 2020 y.
4. [Доклад о цифровой экономике 2019. Создание стоимости и получение выгод: Последствия для развивающихся стран. ООН. Женева 2019 г.](#)
5. [М.Ачаповская Цифровизация экономики как драйвер инновационного развития./](#) Банкаўскі веснік, САКАВИК 2019. Электронный ресурс: <http://www.nbrb.by/bv/articles/10611.pdf>
6. [Доклад о развитии цифровой экономике в России. Конкуренция в цифровую эпоху: стратегические вызовы для Российской Федерации./](#) 2018 Международный банк реконструкции и развития /Всемирный банк
7. Сюзан Чишти, Янош Барберис. Финтех: Путеводител по новейшим финансовым технологиям //Алпина Паблишер. 2017. 343 с.
8. Binghui Wu, Tingting Duan. The Application of Blockchain Technology in Financial markets// Journal of Physics Conference Series 1176 (4):042094 March 2019.
9. Миронова Д.Д., Шершова Е.В. Развитие современнѹх банковских технологий в условиях цифровой трансформации экономики Российской Федерации // Вестник Алтайской академии экономики и права. – 2020. – № 4-3. – С. 378-384
10. Moliya va bank ishi. Elektron ilmiy jurnal.// 2/2020.
11. Abdulazizovich, Abduvakhidov Akmal, and Kamilova Sanobar Mirdjamolovna. "ISSUES OF BANKING SYSTEM DIGITALIZATION IN UZBEKISTAN." *World Bulletin of Management and Law* 11 (2022): 14-19.
12. Abdulazizovich, Abduvoxidov Akmal, and Obilov Mirkomil Rashidovich. "RAQAMLI IQTISODIYOT VA UNING MOLIVAVIY BOZORGA TAʼSIRI." *International Journal of Contemporary Scientific and Technical Research* (2022): 71-75.

MAKTABLARDA MATEMATIKA FANINI O'QITISHNING DOLZARB MUAMMOLARI VA UNI KELAJAKDA TAKOMILLASHTIRISH SHAKLLARI.

Fozilov Mirabdulla Shoyadbek o'g'li

Andijon Davlat Pedagogika Instituti talabasi.

E-mail: fozilovmirabdulla@gmail.com

Sulaymonova Roxilaxon Muzaffar qizi

Andijon Davlat Pedagogika Instituti talabasi.

E-mail: sulaymonovarohilaxon@gmail.com

Abdullayeva Madina Ma'mirjon qizi

Andijon Davlat Pedagogika Instituti talabasi.

E-mail: abdulayevamadina@gmail.com

<https://doi.org/10.5281/zenodo.10679910>

***Annotatsiya.** Maqolada umumiy o'rta ta'lim maktablarida matematika fanini o'qitishning maqsad va vazifalari, zamonaviy metodlari hamda bu borada ayni damda mavjud muammo-kamchiliklar xususida o'rganiladi. Matematika fanining o'qitish metodikasining rivojlanish tarixi o'rganib chiqilgan. Shuningdek, maqolada matematika fanini o'qitishning turli maqsadlari haqida fikr yuritilib, ularning o'quvchi shaxsida matematik savodxonligini takomillashtirish yo'llari ko'rsatib o'tiladi. Shu bilan birga matematika fanini o'qitish metodikasi rivojlanish tarixi, hozirgi ta'limni qamrab olish darajasi, hamda o'quvchilarning fan asoslari bo'yicha muntazam bilim olishlarini, ularda bilim o'zlashtirish ehtiyojini, asosiy o'quv-ilmiiy va umum madaniy bilimlari milliy va umumbashariy qadriyatlariga asoslangan ma'naviy-axloqiy fazilatlarini, kasb tanlashni shakllantirishda asosi hisoblanilishi tahlil qilingan va uni kelajakda takomillashtirish choralari qamrovli ko'rilgan.*

***Kalit so'zlar:** matematik bilim, ko'rgazmali qurollar, jadvallar, kompetentsiyalar, mantiqiy fikrlash, o'qitish metodikasi.*

CHALLENGING PROBLEMS OF TEACHING MATHEMATICS IN SCHOOLS AND WAYS OF ITS IMPROVEMENT IN THE FUTURE.

***Abstract.** The article examines the goals and tasks of teaching mathematics in general secondary schools, modern methods, and current problems and shortcomings. Studying the history of the development of the teaching methodology of mathematics. Also, the article describes different ways of thinking about learning mathematics, and shows ways to ensure literacy in the person of the document reader. At the same time, the history of the production of the methodology of teaching mathematics, the current level of education, the regular education of all students in the basics of science, the improvement of knowledge acquisition, the basic academic-scientific and general cultural knowledge of the national and considering universal values as the basis for the formation of the profession, moral and moral qualities, was analyzed and seen comprehensively as a result of its unique provision.*

***Key words:** mathematical knowledge, visual aids, tables, competencies, logical thinking, teaching methodology.*

СЛОЖНЫЕ ПРОБЛЕМЫ ПРЕПОДАВАНИЯ МАТЕМАТИКИ В ШКОЛЕ И ПУТИ ЕЕ СОВЕРШЕНСТВОВАНИЯ В БУДУЩЕМ.

***Аннотация.** В статье рассматриваются цели и задачи преподавания математики в общеобразовательных школах, современные методы, а также*

существующие проблемы и недостатки. Изучение истории развития методики преподавания математики. Также в статье описаны различные подходы к изучению математики и показаны способы обеспечения грамотности человека, читающего документы. При этом история производства методики преподавания математики, современный уровень образования, систематическое обучение всех учащихся основам науки, совершенствование усвоения знаний, основных учебно-научных и общекультурных знаний. национального и рассматривающего общечеловеческие ценности как основу формирования профессии, морально-нравственных качеств, была проанализирована и рассмотрена всесторонне как результат ее уникального положения.

Ключевые слова: математические знания, наглядные пособия, таблицы, компетенции, логическое мышление, методика обучения.

KIRISH. Respublikamizda umumiy o‘rta ta’lim maktablarining uzluksiz rivojlanishi uchun iqtisodiy, siyosiy, huquqiy shart-sharoitlar yaratilib kelinmoqda. Jumladan, hukumatimiz tomonidan qabul qilingan qator me’yoriy hujjatlarda o‘qitishni sifat jihatdan yangi bosqichga ko‘tarish sohasida qator tadbirlar boshlab qo‘yilgan va davom etib kelmoqda. Xususan, boshlang‘ich ta’limda o‘qitishga alohida e’tibor qaratilib, bo‘lajak boshlang‘ich sinf o‘qituvchilarini zamon talablari asosida malakali kadr etib tayyorlash bugungi kunning kechiktirib bo‘lmas muammolaridan biri hisoblanadi. Shuni hisobga olgan holda O‘zbekiston Prezidenti SH.M.Mirziyoyev quyidagilarni aytadi: “Maktab o‘quv dasturlarini ilg‘or xorijiy tajriba asosida takomillashtirish, o‘quv yuklamalari va fanlarni qayta ko‘rib chiqish, ularni xalqaro standartlarga moslashtirish, darslik va adabiyotlar sifatini oshirish zarur”.

Matematika fanining asosi hisoblangan arifmetika o‘qitish predmeti sifatida uzoq asrlar oldin paydo bo‘lgan va maktab ta’limida mustahkam o‘rin egallaydi. O‘qitish jarayonlari tarixidan ma’lumki arifmetika o‘qitish metodikasi yaqin asriy yillarda rivojlandi. Matematikaning ajralmas qismi arifmetika fani dastlab Hindistonda fan shaklini topgan, ya’ni o‘nlik pozision sanoq sistemasiga asoslangan arifmetik amallar qoidalari ishlab chiqilganligi bunga yaqqol misoldir. Shuningdek, sonlarni kvadrat va kubga ko‘tarish, sonlardagi kvadrat va kub ildiz chiqarish qoidalari tuzilgan.

Ammo ta’kidlash joyizki arifmetika metodikasi mustaqil o‘quv qo‘llanmasi sifatida birinchi bor MDH hududida 1701-yilda Rossiya shohligi davrida Pyotr I ko‘rsatmasiga binoan tashkil qilingan va arifmetika metodikasi sifatida rivojlanishiga sabab bo‘lgan edi. Rossiyada birinchi umumiy ta’lim maktabi bo‘lmish “Matematika va navigatsion fanlar maktabi” bunga sabab bo‘lgan edi.

Ma’lumki, matematika fani - abstrakt fan hisoblanadi. Uning mazmuni boshidan oxirigacha inson tasavvurining va mantiqiy tafakkurining mahsulidan hisoblanadi. Fanning bunday abstrakt tuzilishi, o‘zini-o‘zi boyitib borishi, ya’ni yangidan-yangi matematik tushunchalar va ularning xossalarni ma’lum xossalardan hosil qila olish imkoniyati qadimdan insonning aqliy qobiliyatlarini rivojlantirishga xizmat qilib kelmoqda. Xatto matematik masalalarni yechish musobaqalari o‘tmishda inson aqlini peshlash uchun foydalanilgan. Shundan kelib chiqadigan bo‘lsak, matematika fanining eng asosiy vazifasi aynan o‘quvchilarni o‘ylashga, mantiqiy fikrlashga va mushohada yuritishga o‘rgatishdan iborat ekanligi ifodalnadi.

Hech qaysi fan matematika fanichalik o'quvchilarni o'ylashga va fikrlashga majbur qila olmasligi tabiiy.

Matematika darslarida turli tuman masala, muammo va jumboqlarni yechish orqali o'quvchilar to'g'ri fikr yuritish, mantiqiy fikrlashni o'rgatadib kelmoqda.

ADABIYOTLAR TAHLILI VA METODOLOGIYA

Maktabda matematika o'qitishning asosiy vazifasi o'quvchi yoshiga mos kundalik turmushda va mehnat faoliyatida foydalanish, kelajakda ta'lim olishni davom ettirishda zarur bo'lgan matematik bilimlar va ko'nikmalarini ongli ravishda mustahkam egallashni ta'minlash bilan bog'liq. Matematika o'qitish metodikasi fani bevosita falsafa, psixologiya, pedagogika, didaktika, matematika fanlari, chizmachilik, mantiq, tarix va boshqa fanlar bilan o'rganamiz.

Matematika fani nazariyasi va uni o'qitish bilan bog'liq muammolarni tadqiqot qilishda matematika fani va uning o'qitishning o'ziga xos xususiyatlarini inobatga olish maqsadga muvofiq hisoblanadi. Metodologiya qismi Arifmetika metodikasining o'quv qo'llanma va daslik sifatida tarixan aniq malumotlarni 1703-yilda matematika va navigatsion maktab uchun maxsus ravishda Leontiy Filippovich Magnitskiy "Arifmetika, sirech nauka chislitel'naya" nomli darslik yaratilganligidan bilish mumkin. Bu o'z davri uchun ajoyib kitob bo'lgan. XVIII asrning birinchi yarmi davomida bir qancha avlod arifmetikani shu kitob bo'yicha o'rgandilar.

Ma'lumotlilik asosida yotuvchi bosh g'oya ham tabiat va inson uzviyligini anglab yetadigan, avtoritar va sohta tafakkurlash usulidan voz kechgan, sabr-bardoshli, qanoatli, o'zgarlar fikrini hurmat qiladigan, milliy-madaniy va umuminsoniy qadriyatlar kabi shaxs sifatlarini shakllantirishni ko'zda tutgan insonparvarlik hisoblanadi. Bu masalaning yechimi ta'limni texnologiyalashtirish bilan bog'liq.

Natijalar va ularning muhokamasi

Metodika o'quv jarayonini tashkil etish va o'tkazish bo'yicha tavsiyalar majmuasidan tashkil topgan. Pedagogik texnologiya esa o'qituvchining kasbiy faoliyatini yangilovchi va ta'limda yakuniy natijani kafolatlaydigan muolaja yig'indisi. Agar metodikaning maqsadi nazariy qoidalarni aniq hodisalar tekisligiga "o'tkazish" bo'lsa, pedagogik texnologiyaning maqsadi – ta'lim jarayonining aloqali tomonlarini tashkiliy jihatdan tartibga keltirish, bosqichlarining ketma-ketligini tuzish, ularni amalga oshirish shartlarini aniqlash va yakunida oldindan sifati ma'lum bo'lgan "mahsulot" yaratish - shaxs kamolotini tarkib toptirish kerak. Fan va texnikaning rivojlanishi bilan inson faoliyati chegarasi nihoyatda kengayib boryapti, sinflardagi o'qitish imkoniyatlari katta bo'lgan yangi texnologiyalar (sanoat, qishloq xo'jaligi, elektron, axborot va boshqa) foydalanilmoqda. Yangi metodikalarni talab etadigan va ta'lim jarayonining ajralmas qismiga aylanib borayotgan va unga o'zining ma'lum xususiyatlarini joriy etadigan yangi texnikaviy, axborotli, poligrafik, audiovizualli vositalar lozim.

Texnologiya murakkab jarayon sifatida qator o'qitish bosqichlaridan, o'z navbatida bu bosqichlarning har biri o'ziga hos amallardan iboratdir. Amaliyot o'qituvchining sinfda mavzu bo'yicha o'quv elementlarini tushuntirish borasidagi bajargan ishlar yig'indisi bo'lib, o'qitish jarayonining shu bosqichida tugallangan qismini tashkil etadi. Agar o'quv predmetining har bir mavzusi alohida bosqich hisoblansa, shu mavzu bo'yicha o'quv elementlarining har biri alohida amal sifatida qaralishi kerak. Amaliy texnologiya asosini tashkil etib, ta'lim maqsadini rejalashtirishda va amalga oshirishda e'tiborga olinadigan asosiy element bo'ladi. Amallar bir qator usullardan iborat bo'lib, ularning har biri harakatlarga bo'linadi. Boshqacha qilib aytganda,

biror bir o'quv elementini tushuntirish uchun o'qituvchi samarali talim vositalari, metodlaridan foydalanish davomida u yoki bu algoritmik harakatni maqsadiga mos holda aniq bajarishi kerak.

MUHOKAMA

Zamonaviy ta'limda ta'lim oluvchi uchun dars jarayonidan tashqari vaqtlarda ham o'z ustida ishlashlari, bilimlarini kengaytirish va chuqurlashtirish uchun imkoniyat yaratish lozim.

Matematika boshqa fanlar (fizika, ximiya, tarix va hokazo) kabi haqiqiy borliqni o'rgatadi.

Haqiqiy borliqning tuzilishi va undagi qonun qoidalarini tadqiqot qilib beradi. Haqiqiy borliq haqida turli modellar shakllantiradi. Agar, tabiiy fanlar o'z tadqiqotlarida tajribalarga asoslanishsa, matematika tajribalarga asoslanmaydi. Matematikadagi nazariyani amaliyot bilan bog'lash bilan bog'liq muammolarni tushunish va tasavvur qilishda tajribaga murojaat qilish kerak. Tabiiy ilmiy fanlar haqiqiy borliqning noma'lum bo'lgan xossalarni topish uchun tadqiqot o'tkazsa, matematika moddiy dunyoning qaralayotgan modellarida yangi xossalarni topadi va yangi modellar paydo qiladi. Bunga borliqdagi hodisalarni yaxlit talqin qilishga imkon beruvchi matematik modellashtirishlar misol bo'la oladi. Matematika bu aniq fanlar guruhiga mansub bo'lib, uni o'rganish va tadqiqot qilishning boshqa fanlardan farq qiluvchi o'ziga xos xususiyatlari mavjud.

XULOSA.

Ta'kidlash joizki, biror tabiiy hodisa va jarayonlarni matematika yordamida o'rganish uchun bu jarayonni soddalashtirib o'rganish kerak. Undagi ko'p xillik xossalardan biz uchun zarur bo'ladiganini ajratib olish va bunda ba'zi xususiyatlarni e'tiborsiz qoldirishga majbur bo'lamiz.

Hodisa va jarayonlarni bunday usulda matematika tilida ifodalashni matematik model deb hisoblashadi. Matematikani o'qitishda texnik vosita va ko'rgazmali qurollardan foydalanish malakalarini rivojlantiradi. Bunda o'quvchilarning matematika darslarida texnik vositalardan, matematik ko'rgazmali qurollar, jadvallar va hisoblash vositalaridan foydalana olish malakalarini tarkib topishida yordam beradi. O'quvchilarni mustaqil ravishda matematik bilimlarni egallashga o'rgatish kerak. Bunda asosan o'quvchilarni o'quv darsliklaridan va ilmiy-ommaviy matematik kitoblardan mustaqil o'qib o'rganish malakalarini shakllantirishdan muhim vazifalardandir.

Shunday ekan, o'rta umumiy ta'lim tizimida matematika fanini o'qitishning eng asosiy vazifasi o'quvchilarda mantiqiy fikrlash, to'g'ri mushohada yuritish layoqatlarini (kompetentsiyalarini) tarkib toptirishdan iborat bo'lishi kerak. Fanga oid umumiy kompetentsiyalar matematika fanidan o'quvchilar bilishi va uddalashi lozim bo'lgan nazariy bilim va amaliy ko'nikmalarni, fanga oid kognitiv kompetentsiyalar aynan yuqorida zikr etilgan mantiqiy fikrlash, o'qib-o'rganish va fan bo'yicha o'zlashtirilgan bilim va ko'nikmalarni amaliyotda qo'llash bo'yicha talablarini umumiy holda belgilangan. Umumiy xulosa qilib aytish joyiz, bilim va ko'nikmalarni o'zlashtirish sifati bo'yicha ta'lim maqsadlarining tashxislanuvchanligi o'zlashtirishning zaruriy darajalarini aniqlashtirishni talab etadi.

REFERENCES

1. Yunusova D.I. Matematikani o'qitishning zamonaviy texnologiyalari, (darslik) T.:2007

2. Azamov A. Xaydarov B., Kuchkarov A., Sariqov Ye., Sag'diyev U. Geometriya. Umumiy o'rta ta'lim maktablari 7- sinfi uchun darslik. –“Yangiyo'poligrafservis”, 201
3. Jumayev M.E., Tadjiyeva Z.O., Boshlang'ich sinflarda matematika o'qitish metodikasi. T. «Fan va texnologiya», 2005.
4. Xalikulov S.I., Quljonov O., Ostonov Q. Matematik mantiq elementlarini o'rganish. Uslubiy qo'llanma. - Samarqand: SamDU nashri, 2020.
5. Ostonov Q., Mardonov E.M. «Matematika tarixi va matematika o'qitish uslubiyati. Uslubiy qo'llanma. Samarqand: SamDU, 2013.
6. Xalikulov S.I., Ostonov Q. Matematik statistika elementlarini o'rganish. Uslubiy qo'llanma. - Samarqand: SamDU nashri, 2019.
7. Ostonov Q., Mardonov E.M. Matematika tarixi va matematika o'qitish uslubiyati» predmeti bo'yicha o'quv-uslubiy majmua (bakalavriat).

QALAMTASVIR FANINING TASVIRIY SAN'ATDAGI O'RNI.

Komilov Farruhbek.

Andijon davlat universiteti 4-bosqich Tsmg sirtqi 401-guruh talabasi.

<https://doi.org/10.5281/zenodo.10680090>

Annotatsiya. Ushbu maqolada qalamtasvir fanining kelib chiqishi tarixi, maqsad vazifalari, fanning metodologik asoslari, yosh avlodni tarbiyalashda qalamtasvir fanining o'rni, mazkur fan jarayonida kerak bo'ladigan o'quv qurollar hamda fan nazariyalari batafsil yoritilgan.

Kalit so'zlar: Qalamtasvir, tasviriy san'at, yosh avlod, kompanka, perspektiva, yorug'lik, soya, rassom, qalam, natura.

THE ROLE OF PENCIL DRAWING IN VISUAL ARTS.

Abstract. This article describes in detail the history of the origin of the science of pencil drawing, its goals, methodological foundations of the science, the role of the science of pencil drawing in the education of the young generation, educational tools and theories of science that are needed in the process of this science.

Key words: Pencil drawing, fine art, young generation, kompanka, perspective, light, shadow, artist, pencil, nature.

РОЛЬ КАРАНДАШНОГО РИСУНКА В ИЗОБРАЗИТЕЛЬНОМ ИСКУССТВЕ.

Аннотация. В данной статье зарождение науки карандашного рисунка, задачи, методические основания науки, роль науки карандашного рисунка в воспитании подрастающего поколения, необходимые в процессе образовательные инструменты и теории науки этой науки объясняются подробно.

Ключевые слова: Карандашный рисунок, изобразительное искусство, молодое поколение, кампаночка, перспектива, легкая тень, набросок карандашная натура.

KIRISH

Bugungi kunda yoshlarni barkamol va yetuk etib tarbiyalashda tasviriy san'at ning xususan "Qalamtasvir" fanining orni beqiyosdir. Ya'ni insonning ijodiy faolligini, uning har tomonlama rivojlanib kamol topishida muhim omil hisoblanadi. Hozirda jahonning qaysi bir rivojlangan davlatini olmaylik ta'lim sohasida, maktab yoshidan boshlab san'atning ayniqsa tasviriy san'at borasidagi bilimlarni rivojlantirishdga katta ahamiyat berilmoqda. Hozirgi zamon talabi avvalo rivojlanib borayotgan ilm fan taraqqiyoti va tajribalarini chuqur organib, ilm fanga dolzarb va ahamiyatli tomonlarini tadbiiq etishni taqozo etmoqda. Jamiyatda umuman olganda hayotda har bir faoliyat aniq bir maqsadlar va natijalarga qaratiladi. Shunday ekan har bir yosh rassomlar, shu sohada faoliyat olib borayotgan insonlar "Qalamtasvir" fanining tasviriy san'atdagi o'rni, fanning maqsad vazifalari, kelib chiqish tarixi fanning amaliy va nazariy asoslarini chuqur anglashlari lozim.

Qalamtasvir - barcha tasviriy san'at turlarining asosi hisoblanadi. Rassom tasviriy san'at turining qaysi birida ijod qilishidan qat'iy nazar, qalamtasvirga asoslanadi. U o'zining kuzatishlari, katta asar kompozitsiyalari ustidagi izlanishlarini awal qalamda dastlabki cliizgilar bilan ifodalaydi. San'at asarini yaratishda ushbu qoramalar rassomga yordamchi manba bo'lib xizmat qiladi. Rassom u yoki bu kartinasini yaratishni qalamda chizishdan boshlaydi. Keyin

asarga ranglar beriladi va u tomoshabinga estetik huzur baxsh etadi. Boshqacha qilib aytganda, qalamtasvirsiz hech bir rassom o'z asarini yetuk holga keltira olmaydi. Qalamtasvir mustaqil ravishda tugallangan san'at asari ham bo'lishi mumkin. Tush, sangina, pastel, sous, qalamda yaratilgan ko'plab kartinalar jahonning turli san'at muzeyi va ko'rgazmalaridan joy olgan.

Qalamtasvir mashg'ulotlari ko'rib-kuzatib to'g'ri tasvirlash, borliqni idrok etish, qo'l, ong va sezgi organlarini rivojlantirishda nafaqat bo'lajak rassomga, balki turli kasb sohasidagi kishilarga ham zarurdir.

Qalamtasvir mashg'ulotlari bo'ajak tasviriy san'at o'qituvchilariga quyidagi eng asosiy qonunlarni o'rgatishni maqsad qilib qo'yadi:

1. Tasviriy san'atda kompozitsiya asoslari.
2. Shakllaming chiziqli konstruktiv tuzilishi.
3. Buyumlaming o'zaro nisbatlari.
4. Tasviriy san'atda perspektiva qonunlari.
5. Shakllarda yorug' va soya qonuniyatlari.
6. Tasvimi metodik ketma-ketlikda analiz va sintez qilib to'g'ri bajarish.

Bu ko'nikma va malakalar talabaning oliy o'quv yurtining barcha bosqichlari davonrida bilim olishi vaqtida o'quv mashqlarini bajarishi orqadi rivojlanadi va takomillashib boradi.

Bo'lajak tasviriy san'at o'qituvchilarini tayyorlashda qalamtasvir mashg'ulotlarning amaliy jihatlarni o'rgatish bilan bir qatorda, uning nazariy asoslari ham puxta o'qitilishi katta ahamiyatga ega. Shuning uchun qalamtasvir mashg'ulotlari qator aniq predmetlar asosida olib boriladi. Ulardan asosiysi - perspektiva va plastik anatomiyadir. Bularsiz talaba eng oddiy vazifani ham to'g'ri bajarishi mushkul. Perspektiva qonuniyatlarini bilmay turib, u buyumning fazoviy holatini aniq topa olmaydi yoki odam plastik anatomiyasi borasida aniq bilimga ega bo'lmasdan, inson qomati va portretini chiza olmaydi. Yorug' va soya qonuniyatini yaxshi tushunib yetmagan talaba tasvirlanayotgan buyum tusi, hajmi va materiallik xususiyatlarini aniq tasvirlashning uddasidan chiqqa olmaydi. Buyumlami tasvirlash san'ati, boshqa aniq fanlar kabi, fikrlab chizilayotgan narsani chuqur tahlil etib, uni so'z orqali emas, turli tasvirlash vositalari bilan, obrazli qilib yaratishni taqozo etadi. Tasviriy san'at ustasi va rus pedagoglaridan bin P.P.Chistyakov aytganidek, tasvirlash - fikrlash demakdir. U shogirdlariga doimo bunday deb ta'kidlagan: «Hech qachon fikrlamay rasm chizmang, har doim oldingizga maqsad qo'ygan holda gapirib tasvirlang, bu yerdan-bu yergacha» tahlil qilish.

Qalamtasvirda yetuk malakaga erishish ko'p jihatdan narsani o'ziga qarab tasvirlashga bog'liq. Narsani o'ziga qarab tasvirlash mahorat maktabini o'tmasdan badiiy rivojlanish pillapoyalaridan yuqoriga chiqish mumkin emas. Bir necha yetuk shogirdlar tarbiyalagan ms rassomi va murabbiyi P.P. Chistyakov aytganidek, talaba, awalo, chizilayotgan bityumni sinchiklab kuzatishi zarur, so 'ngra и naturani o'ziga "bo'ysundirishi" kerak Rassom qanday yetuklikka erishmasin, narsani o 'ziga qarab tasvirlashdan voz kechmasligi lozim.

Boshqacha qilib aytganda, rassomning xayoli uni o'rab turgan borliq bilan har doim bog'liq bo'lishi lozim. Ijodkor-rassom biron- bir san'at asari ustida ijod qilishidan oldin, eng avvalo, kuzatib, eslab qolgan borliq obrazlarini xayolan tiklab, tahlil qiladi, so'ngra ulami juda ko'p marta amaliy mashqlar bajarish orqali olgan bilim va tajribalari asosida tasvirlaydi. O 'quv qalamtasvirini ilmiy jihatdan tahlil etish natijasida uning bir necha mustaqil asosiy fanlar bilan bevosita chambarchas bog'liqligini kuzatishimiz mumkin:

I. Perspektiva - buyumning fazoviy holatini tekislikda to'g'ri tasvirlash metodlarini ochib beruvchi fan.

II. Plastik anatomiya - inson va hayvonlar tanasining tuzilishi haqidagi fan.

III. Fizika - buyumlarda yorug' va soyalaming taqsimlanishi borasidagi fan.

Ushbu fanlarni har bir talaba umumta'lim maktabida, so'ngra badiiy o'quv yurtida chuqur o'zlashtirgan bo'lishi hamda ularni tasviriy faoliyatda keng qo'llay olishi zarur. Yuqorida bayon etilganidek, Uyg'onish davri rassomlari o'zlarining mashhur san'at asarlarida sanab o'tilgan fanlardan unumli foydalanganlar. Buyumlarni haqqoniy tasvirlashda ushbu aniq fanlarning ahamiyati nihoyatda katta. Biron-bir mashhur san'at asari yo'qki, unda perspektiva qonuniyatlariga amal qilinmagan bo'lsin. O'ziga qarab chizilgan suratni rassom qanday holatda (ro'paradan, yonidan, o'tirib, yoki tik turib) bajarganini aniq aytib berish mumkin. O'tmishda yashab ijod etgan buyuk rassomlar ham, hozirgi zamonaviy rassomlar ham perspektivani birinchi o'ringa qo'yadilar. Tasviriy san'at fazoviy tasavurimiz perspektiva qonuniga to'la amal qilishini talab etadi.

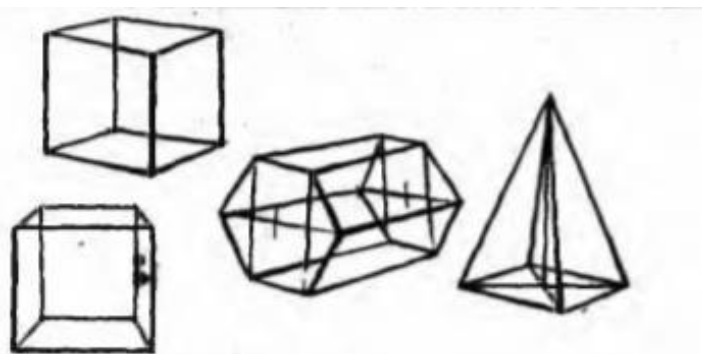

Bunda talabalar kub, shar, prizma, konus, silindr, piramida, gips ko'za, turli naqsh va me'morlik bo'laklari va hokazolarni o'ziga qarab tasvirlaydilar. Ushbu mashg'ulotlarning asosiy maqsadi - talabalarga kompozitsiya, chiziqli konstruktiv tuzilish, nisbatlar, perspektiva qonunlarini o'rgatish hamda ularda chizish malakasini shakllantirishdan iboratdir. Umumta'lim maktablaridan talabalikka qabul qilingan yoshlarning aksariyati ushbu vazifalarni osongina bajarish mumkin deb o'ylaydilar. Ular u yoki bu vazifani bajarishda qo'yiladigan talablarni tushungandek bo'lsalarda, yetarli malaka va ko'nikmaga ega bo'lmagan hamda ushbu vazifani ishlashda asos hisoblangan qonun-qoidalarni bilmasligi oqibatida, qiyinchilikka uchraydilar.

Xulosa qilib aytganda har bir fanning asosi bor. Tasviriy san'at fanining asosi esa qalamtasvir hisoblanadi. Chunki rassom tasviriy san'at turining qaysi birida ijod qilishidan qat'iy nazar, qalamtasvirga asoslanadi. U o'zining kuzatishlari, katta asar kompozitsiyalari ustidagi izlanishlarini avval qalamda dastlabki chizgilar bilan ifodalaydi. San'at asarini yaratishda ushbu qoramalar rassomga yordamchi manba bo'lib xizmat qiladi. Rassom u yoki bu kartinasini yaratishni qalamda chizishdan boshlaydi. Keyin asarga ranglar beriladi va u tomoshabinga estetik huzur baxsh etadi. Boshqacha qilib aytganda, qalamtasvirsiz hech bir rassom o'z asarini yetuk holga keltira olmaydi. Qalamtasvir mustaqil ravishda tugallangan san'at asari ham bo'lishi mumkin. Tush, sangina, pastel, sous, qalamda yaratilgan ko'plab kartinalar jahonning turli san'at muzeyi va ko'rgazmalaridan joy olgan. Qalamtasvir mashg'ulotlari ko'rib-kuzatib to'g'ri tasvirlash, borliqni idrok etish, qo'l, ong va sezgi organlarini rivojlantirishda nafaqat bo'lajak rassomga, balki turli kasb sohasidagi kishilarga ham zarurdir.

REFERENCES

1. Azimova B. Natyurmort tuzish va tasvirlash metodikasi. T., “O‘qituvchi”, 1984-yil.
2. Boymetov B. Badiiy grafika kulliyoti birinchi kurs sirtqi bo‘lim talabalari uchun qalamtasvirdan metodik tavsiyalar. T., 1992- yil.
3. Boymetov B. Qalamtasvir o‘qitishning ilmiy asoslari. Metodik tavsiyalar. T., 1995-yil.
4. Boymetov B.Tolipov M. Maktabda tasviriy san’at to‘garagi. “Fan”, 1995-yil.
5. Boymetov B. Qalamtasvir. Pedagogika institutlari va universitetlari uchun o‘quv qo‘llanma. T., 1997-yil.
6. Boymetov B. Qalamtasvir asosteri. Pedagogika institutlari va universitetlari uchun o‘quv qo‘llanma. T., 2000-yil.
7. Boymetov B. Portret qalamtasviri. Pedagogika institutlari va universitetlari talabalari uchun o‘quv qo‘llanma. T., 2001-yil.
8. Boymetov B. Qalamtasvir. Antik davr gips bosh rasmini chizish. Pedagogika institutlari va universitetlarining maxsus sirtqi bo‘lim talabalari uchun o‘quv qo‘llanma. T. 2003-yil.
9. Boymetov B. Abdirasilov S. Chizmatasvir. O‘rta maxsus, kasb-hunar kollejlari o‘quvchilari uchun o‘quv qo‘llanma. T., 2004- yil.
10. Ростовцев Н.Н. Академический рисунок. М., “Просвещение”, 1984 год.
11. Ростовцев Н.Н. Учебный рисунок. М., “Просвещение”, 1985 год.
12. Теп N. Gips modellarining rasmi. T. , “O‘qituvchi”, 1994Y11
13. Tojiyev B. Qalamtasvir asoslarini o‘rganish. T., 1994-yil.

ZAMONAVIY TILSHUNOSLIKDA METAFORALARNING TARJIMA XUSUSIYATLARI VA TADQIQI

Ollomurodov Arjunbek Orifjonovich

Osiyo xalqaro universiteti

Tarix va filologiya kafedrası ingliz tili fani o'qituvchisi.

E-mail: ollomurodovarjunbekorifjonovich@oxu.uz

<https://doi.org/10.5281/zenodo.10680154>

Annotatsiya. Zamonaviy kognitiv nazariyaga oid tadqiqotlar shuni ko'rsatayaptiki, bir nechta asosiy nutq uslublari uchun matnlarda, jumladan, ilmiy, kundalik, publitsistik va badiiy uslublarda, metaforaning keng ko'lamli foydalanilishi mutlaqo tabiiy hodisadir. Ma'lumki, metaforalar eng ko'p badiiy nutqqa xos bo'lib, badiiy matn tarjimalarida ularni aniq ma'nosini saqlab qolgan holda yetkazib berish tarjimonga juda ko'p qiyinchiliklarni olib keladi. Ushbu maqolada metaforalarni tarjima qilishga bo'lgan zamonaviy yondashuv tahlil qilinadi.

Kalit so'zlar: tarjima, uslub, konsept, metaforik tizim, metaforaning saqlanish qonuni, metaforik fikrlash, konseptual integratsiya.

TRANSLATION FEATURES AND RESEARCH OF METAPHORS IN MODERN LINGUISTICS

Abstract. Modern cognitive theory research shows that the extensive use of metaphor is a natural phenomenon in texts of several major discourse styles, including scientific, every day, journalistic, and artistic styles. It is known that metaphors are characteristic of the most artistic speech, and delivering them while preserving their exact meaning in translations of artistic texts brings a lot of difficulties to the translator. This article analyzes the modern approach to translating metaphors.

Key words: translation, style, concept, metaphorical system, law of conservation of metaphor, metaphorical thinking, conceptual integration.

ОСОБЕННОСТИ ПЕРЕВОДА И ИССЛЕДОВАНИЕ МЕТАФОР В СОВРЕМЕННОМ ЯЗЫКОЗНАНИИ.

Аннотация. Исследования современной когнитивной теории показывают, что широкое использование метафоры является естественным явлением в текстах нескольких основных стилей дискурса, включая научный, повседневный, публицистический и художественный стили. Известно, что метафоры характерны для самой художественной речи, и их передача с сохранением точного смысла при переводе художественных текстов доставляет переводчику немало трудностей. В данной статье анализируется современный подход к переводу метафор.

Ключевые слова: перевод, стиль, концепт, метафорическая система, закон сохранения метафоры, метафорическое мышление, концептуальная интеграция.

Konseptual metaforalarning zamonaviy tarjimashunoslik obyekti sifatida qaralishi ushbu mexanizmning tarjimasiga bo'lgan turli yondashuvlarning metodologiyasi yuzaga kelishlariga yordam beradi. Zamonaviy tarjimashunoslar metaforalarning ma'nosini anglash va to'g'ri tarjima qilishda integrative yondashuvni asosiy o'ringa qo'yadi. Metaforalar asardagi yaratuvchanlikni oshiradi va asl ma'nosi saqlab qolingan metaforalar kitobxon tasavvurini rivojlantiradi. Ushbu yondashuv turli olimlarning nazariy tahlillari asosida metaforik so'z

mohiyatini ochishda juda muhim va uni chet tilida tarjima qilishda chuqur bilim hamda tafakkur talab qilinishini isbotlaydi.

Shu bilan birga konseptual integratsiya orqali metaforik fikrlash, metaforik mexanizm, metaforaning yaratuvchanlik xususiyati aniqlashtiriladi. Metaforani tarjima qilishning qiyinchiligi asosan mavjud metaforik tizimlar orasidagi farqli tegishli tillar bilan bog'liq. Masalan, Ingliz tilidagi metaforik tasvirlar, xarakterli bo'yoqlar, metaforik tarkib va birikmalar ko'pincha rus, o'zbek yoki tegishli tillarda yo'q bo'lishi mumkin va aksincha. Shuning uchun ingliz tilidagi matndan metaforalarni shunchaki o'tkazish har doim ham mumkin emas. Natijada, vaqti-vaqti bilan metaforik tasvirni o'sha ma'noviy birlikni saqlab qolgan xolda o'zgartirish zarurati yuzaga keladi. Bu almashtirish asl nusxaning ifoda darajasini saqlab qolish va tarjimani ko'proq qilish idiomatik shakllantirishga yordam beradi. Tarjima nazariyasida "metaforaning saqlanish qonuni" mavjud bo'lib, unga ko'ra, metaforik tasvir, iloji boricha, tarjima paytida saqlanishi kerak. Ushbu qonunga rioya qilmaslik iboraning ma'nosi o'zgaradi va uning estetik va pragmatik ta'siri pasayishi kabi oqibatlarga olib keladi. V.N.Vovk ta'kidlaganidek, asl metaforalarning tarjima jarayonida tushurib qoldirilishi "jiddiy va juda keng tarqalgan buzilish vositalaridan biri" sifatida ko'riladi.

Adabiyot metaforalarga boy bo'lgan soha sanaladi. Ye.B.Kryukova bu holatni quyidagicha izohlaydi: "Adabiyot shunchaki vaqti-vaqti bilan metaforadan foydalanib turmaydi, balki uning ko'p ma'noliligiga tayanadi, ijodiy ilhom manbai sifatida xizmat qiluvchi tilning ushbu salohiyati va qudratidan quvvat oladi". Ya'ni badiiy asarlarning tili hamda uning ifodalanish ko'lamini mana shu kabi stilistik ko'chimlarga bog'liq. Insonning aqliy faoliyati natijasi bo'lgan ushbu mental qurilma faqatgina falsafa va tilshunoslik sohalari bilan chegaralanib qolmay inson tajribasidagi har qanday sohalarga kirib borgan. Metafora yozuvchining tili, madaniyati, tarixi hamda tafakkurini o'zida mujassamlashtirgan fenomen bo'lib, tarjimonlar uchun tilni borligicha yaqqol ko'rsatib beruvchi jonli vositalardan biridir. Chunki metafora orqali inson va uning atrofidagi jonli muhitni anglash va his qilish mumkin. Shuning uchun ham, tarjimashunoslikda metaforalarning tarjima qilinishidagi muammolarni hal qilish muhim o'rin tutadi. Tarjimashunos olim Nyumarkning ta'kidlashicha, tarjimon o'z faoliyati davomida ikki yirik muammoga duch kelishi mumkin: to'liq matn uchun eng sara tarjima uslubini tanlash va metaforalarni to'g'ri tarjima qilish.

Chunki, aynan metaforalarning to'g'ri talqini tarjimondan o'ziga xos mahorat va tajribani talab qiladi. Metaforalar tarjima jarayonida oddiy so'zlardan ajratiladi va bu esa tarjima jarayonini murakkablashtiradi. Bu esa aynan metaforalar tarjimasiga xos bo'lgan o'ziga xos yondashuv ishlab chiqilishini taqazo etadi. A.V.Nimirovskaya metafora tarjimasining murakkablik jihatlarni o'rganar ekan, bunday serqirra ma'no kasb etuvchi tushuncha tarjimasida integrativ yondashuv lozimligini ta'kidlaydi. Ushbu yondashuvning yuzaga kelishiga va tarjimada keng ko'lamli qo'llanilishiga sabab bu zamonaviy tilshunoslikda vujudga kelayotgan yangi yo'nalishlar, jumladan, kognitiv tilshunoslik, pragmatik tilshunoslik, neyrolingvistika, lingvomadaniyatshunoslik kabilar asos qilib olingan.

Ushbu fikrlar shuning yaqqol daliliki, konseptual metaforalarni tarjima qilishda umumiy xizmat uchun birlashgan turli faktorlardan iborat kognitiv yondashuvni talab qiladi. Ushbu jarayon mental jarayon bo'lib, inson tafakkuri jarayoni bilan bog'liqdir. K.L.Filatova ushbu jarayon inson miyasining to'rt qismiga bo'linib boshqarilishini va uning neyrobiolog hamda

neyrofiziologlar tomonidan chuqur o'rganilishini ta'kidlaydi. Olimaning tahliliga ko'ra, inson miyasi tomonidan qabul qilinayotgan axborotlarning reallik darajasini aniqlash ularning metaforik fikrlash holati bilan chambarchas bog'liq. Basharti inson bir tur mohiyatida ikkinchi tur tasvirini ko'rar ekan va shu tasvir tilda aks ettirilib, boshqa nom olgan so'z tinglovchi tomonidan ham aynan birinchisi kabi tushunilarkan, bu hodisa miyadagi fiziologik jarayonlarni o'rganishni talab etadi. Metaforik jummalarning batafsil tahlil etilishining sababi ham shundan iborat.¹¹⁸ Olim ushbu fikrlari bilan inson miyasining va uning aqliy faoliyatining metaforalar shakllanishidagi roli va ahamiyatini izohlaydi.

Istalgan ko'chimning shakllanishida inson miya faoliyatida muhim o'rin tutuvchi neyronlar ishtirok etadi.

Ushbu tahlillar badiiy tasviriy ifodalar va ko'chimlarni tushinish, qabul qilish hamda yetkazib berishni ta'minlaydi. Metaforalarning asosida yaratuvchanlik xususiyatining tamoyillari aks etadi. Xuddi ushbu holatga ham metaforalarni tarjima qilish jarayonida o'zgacha yondashiladi.

Bunda inson miyasi to'rtta qismga bo'linib, har birida metaforik jarayonni shakllanish bosqichlari amalga oshadi. Olimlarning tadqiqotiga ko'ra konseptual metaforalar dastlab badiiy asarlar tilida ayniqsa she'riyatda paydo bo'ladi deb ishonilgan. Ya'ni inson ongida voqealar jarayonini tahlil etish, tasavvur qilish va hissiy anglash jarayoni tafakkur orqali idrok etish bilan uzviy bog'liqdir. Xalqlarning o'zaro tajriba almashinuvi va madaniy muloqotlarga boshqa olamning kashf etilishiga sabab bo'lishi mumkin.

Shuning uchun ham olimlar metaforalar tarjimasi jarayonida integrativ yondashuv orqali ularni har tomonlama o'rganib, asl holatini saqlab qolish hamda undagi asosiy mohiyatni ochib berish choralarini izlashmoqda. Fikrning batafsil tahlili harakat oqibati va ularni bartaraf etish yo'llarini ko'rsatishi bilan birgalikda tarjima jarayonida maqsadni to'g'ri tushuntirib berishga xizmat qiladi.

REFERENCES

1. Newmark P. A. Textbook of Translation. – Harlow: Pearson Education Limited, 2008. – P. 292.
2. Немировская, А. В. Интегративный подход к переводу метафоры в художественном тексте / А. науки, 2006. №3., –Красноярск, 2006. –С. 211-213.
3. Ollomurodov Arjunbek Orifjonovich. (2023). Metaphoric Analysis of “The Kite Runner” by Khaled Hosseini. American Journal of Language, Literacy and Learning in STEM Education (2993-2769), 1(10), 573–578. Retrieved from <https://grnjournal.us/index.php/STEM/article/view/2175>
4. Ollomurodov A. (2024). REFLECTION OF HUMAN PSYCHOLOGICAL AND EMOTIONAL STATE IN LITERARY DISCOURSE. Modern Science and Research, 3(1), 600–606.
5. Orifjonovich, O. A. (2024). INSON PSIXOLOGIK-EMOTSIONAL HOLATINING BADIY DISKURSDA AKS ETTIRILISHI.

¹¹⁸ Филатова К.Л. Когнитивное исследование зрительной метафоры во французском языке в сопоставлении с русским языком. Диссер...кан.филол.наук. –Екатеринбург: 2009.–С. 35-36.

6. Ollomurodov Arjunbek Orifjonovich. (2023). LANGUAGE AND SOCIETY IN CINEMATIC DISCOURSE. *International Journal Of Literature And Languages*, 3(12), 44–50. <https://doi.org/10.37547/ijll/Volume03Issue12-09>
7. Ollomurodov, A. (2023). COMPARATIVE ANALYSIS OF THE TRANSLATION OF CONCEPTUAL METAPHORS IN UZBEK AND ENGLISH. *Modern Science and Research*, 2(12), 608-614.
8. Orifjonovich, O. A. (2023). The Main Features of Conceptual Metaphors in Modern Linguistics. *American Journal of Language, Literacy and Learning in STEM Education* (2993-2769), 1(9), 365-371.
9. Orifjonovich, O. A. (2023). INGLIZ VA OZBEK TILIDAGI KONSEPTUAL METAFORALAR TARJIMASINING QIYOSIY TAHLILI.
10. Ollomurodov, A. (2023). CINEMA DISCOURSE ANALYSIS AND THEORETICAL FOUNDATIONS IN LINGUISTICS. *Modern Science and Research*, 2(10), 500-505.
11. Ollomurodov, A. (2023). MULTIDISCIPLINARY AND INTERDISCIPLINARY STUDY OF METAPHOR. *Modern Science and Research*, 2(9), 136-139.
12. Orifjonovich, O. A. (2023). METAFORANING KO'P TARMOQLI VA FANLARARO O'RGANILISHI.
13. Orifjonovich, O. A. (2023). KINODISKURS LINGVISTIK SISTEMANING BIR QISMI SIFATIDA. O'ZBEKISTONDA FANLARARO INNOVATSIYALAR VA ILMIY TADQIQOTLAR JURNALI, 2(23), 208-211.
14. Orifjonovich, O. A. (2023). Cognitive-Discursive Approach to the Analysis Of Film Discourse. *International Journal Of Literature And Languages*, 3(10), 25-31.
15. Sulaymonovna, Q. N., Tashpulatovna, K. M., & Orifjonovich, O. A. (2023). COGNITIVE AND LINGUOCULTURAL CHARACTERISTICS OF. *VOLUME*, 3, 30-35.
16. Sulaymonovna, Q. N., & Orifjonovich, O. A. (2023). XOLID HUSAYNIYNING ASARLARI TARJIMALARIDA KONSEPTUAL METAFORALAR TALQINI VA.
17. Sulaymonovna, Q. N., Tashpulatovna, K. M., & Orifjonovich, O. A. (2023). COGNITIVE AND LINGUOCULTURAL CHARACTERISTICS OF METAPHORS. *Finland International Scientific Journal of Education, Social Science & Humanities*, 11(3), 849-854.
18. Sulaymonovna, Q. N., & Orifjonovich, O. A. (2023, May). XOLID HUSAYNIYNING ASARLARI TARJIMALARIDA KONSEPTUAL METAFORALAR TALQINI VA TAHLILI. In *Integration Conference on Integration of Pragmalinguistics, Functional Translation Studies and Language Teaching Processes* (pp. 147-150).
19. Sulaymonovna, Q. N., & Orifjonovich, O. A. (2022). KONSEPTUAL METAFORALARNING LINGVOMADANIY HAMDA KOGNITIV XUSUSIYATLARI VA TIL TARAQQIYOTIDA TUTGAN ORNI. *Scientific Impulse*, 1(3), 594-600.
20. Sulaymonovna, Q. N., & Orifjonovich, O. A. (2022). KONSEPTUAL METAFORALARNING LINGVOMADANIY HAMDA KOGNITIV XUSUSIYATLARI VA TIL TARAQQIYOTIDA TUTGAN ORNI. *Scientific Impulse*, 1 (3), 594-600.

21. Shokir o'g'li, S. U. (2023). MAHALLANING JAMIYAT IJTIMOYIY TARAQQIYOTIDAGI O'RNI. *Научный Фокус*, 1(6), 369-371.
22. Sadullayev, U. (2024). THE NEIGHBORHOOD IS THE CRADLE OF VALUES. *Modern Science and Research*, 3(1), 607–613. Retrieved from <https://inlibrary.uz/index.php/science-research/article/view/28343>
23. Sadullayev, U. (2023). ABOUT THE EMERGENCE OF THE CONCEPT OF NEIGHBORHOOD. *Modern Science and Research*, 2(12), 722-727.
24. Sadullayev Umidjon Shokir O'g'li. (2023). THE IMPORTANCE OF THE MAHALLA SYSTEM'S REFORMATIONS IN NEW UZBEKISTAN. *International Journal Of History And Political Sciences*, 3(10), 25–30. <https://doi.org/10.37547/ijhps/Volume03Issue10-05>
25. Sadullayev Umidjon Shokir o'g'li. (2023). The History of the Creation and Formation of the Neighborhood. *American Journal of Language, Literacy and Learning in STEM Education (2993-2769)*, 1(10), 480–485. Retrieved from <https://grnjournal.us/index.php/STEM/article/view/2142>
26. O'gli, S. U. S. (2023). ELUCIDATION OF ISSUES OF THE HISTORY OF BUKHARA GUZARS IN OA SUKHAREVA AND HER STUDIES. *International Journal Of History And Political Sciences*, 3(11), 30-35.
27. Sadullayev, U. (2023). ABOUT THE EMERGENCE OF THE CONCEPT OF NEIGHBORHOOD. *Modern Science and Research*, 2(12), 722–727.
28. Shokir o'gli, S. U. (2023). The Essence of State Policy on Youth in New Uzbekistan. *American Journal of Language, Literacy and Learning in STEM Education (2993-2769)*, 1(9), 554-559.
29. Sadullayev, U. (2023). THE ROLE OF THE NEIGHBORHOOD IN RAISING A SPIRITUALLY MATURE GENERATION. *Modern Science and Research*, 2(10), 488-493.
30. Sadullayev, U. (2023). O'zbekistonda xotin-qizlarga berilayotgan e'tibor: mahalla boshqaruvida xotin-qizlarning roli. In *Oriental Conferences* (Vol. 1, No. 1, pp. 551-556). OOO «SupportScience».
31. Sadullayev, U. (2023). THE ROLE OF THE NEIGHBORHOOD IN THE SOCIAL DEVELOPMENT OF SOCIETY. *Modern Science and Research*, 2(10), 755-757.
32. Shokir o'gli, U. S. (2023). MILLIY QADRIYATLARIMIZ ASROVCHISI. *Journal of new century innovations*, 35(1), 79-80.
33. Sadullayev, U. (2023). THE ROLE OF WOMEN IN NEIGHBORHOOD MANAGEMENT IN UZBEKISTAN. *Modern Science and Research*, 2(9), 132-135.
34. Srojeva G. (2024). SOLUTIONS, RESULTS AND PROBLEMS OF REFORMS IN THE FIELD OF EDUCATION. *Modern Science and Research*, 3(1), 782–788.
35. Srojeva, G. (2024). EFFECTIVE FORMS OF SPIRITUAL AND MORAL EDUCATION AND EDUCATIONAL WORK IN A PRESCHOOL EDUCATIONAL INSTITUTION. *Modern Science and Research*, 3(2), 247–253. Retrieved from <https://inlibrary.uz/index.php/science-research/article/view/29010>
36. Vahobovna, S. G. (2021). Khoja Abdulkhaliq Ghijduvani And Its Method. *European Journal of Humanities and Educational Advancements*, 2(10), 39-40.

37. Srojeva, Gulbahor. "CONTINUITY IN EDUCATION-CHIEF MEZON." *Modern Science and Research* 2.12 (2023): 834-839.
38. Srojeva G. (2024). SOLUTIONS, RESULTS AND PROBLEMS OF REFORMS IN THE FIELD OF EDUCATION. *Modern Science and Research*, 3(1), 782–788.
39. Srojeva, G. (2023). LOWER ZARAFSHAN OASIS TOURISM OPPORTUNITIES. *Modern Science and Research*, 2(10), 199–204.
40. Ikhtiyorovna, K. G. Z. (2023). HOW TO ENHANCE SPEAKING AND READING SKILLS: STRATEGIES FOR IMPROVING SPEAKING AND READING SKILLS.
41. Karimova Go'zal Ikhtiyorovna. (2023). The 20th Century Saw a Significant Evolution and Expansion of the Fantasy Genre. *American Journal of Language, Literacy and Learning in STEM Education (2993-2769)*, 1(10), 287–292. Retrieved from <https://grnjournal.us/index.php/STEM/article/view/1950>
42. Karimova Go'zal Ikhtiyorovna. (2023). Embracing Technological Changes for a Better Future. *American Journal of Language, Literacy and Learning in STEM Education (2993-2769)*, 1(9), 339–344. Retrieved from <https://grnjournal.us/index.php/STEM/article/view/1510>
43. Karimova Go'zal Ikhtiyorovna. (2023). Fantasy as One of the Essential Genres of 21st Century. *American Journal of Language, Literacy and Learning in STEM Education (2993-2769)*, 1(10), 544–551. Retrieved from <https://grnjournal.us/index.php/STEM/article/view/2170>
44. Karimova, G. (2023). SKIMMING AND SCANNING. *Modern Science and Research*, 2(9), 334-335.
45. Karimova Go'zal Ikhtiyorovna. (2023). MASTERING THE ART OF EFFECTIVE SPEAKING AND READING: STRATEGIES FOR IMPROVING SPEAKING AND READING SKILLS. *International Journal Of Literature And Languages*, 3(10), 32–38. <https://doi.org/10.37547/ijll/Volume03Issue10-06>
46. Shodieva, M. (2024). SOCIOLINGUISTIC APPROACHES: UNDERSTANDING LANGUAGE IN SOCIAL CONTEXTS. *Modern Science and Research*, 3(1), 69-75.
47. Shodiyeva, M. (2023). SOCIOLINGUISTICS AND IDENTIFICATION IN THE CLASSROOM. *Modern Science and Research*, 2(12), 494-498.
48. Adizovna, S. M. (2023). Code-Switching and Multilingualism: Exploring the Dynamics of Language use in Uzbekistan. *American Journal of Language, Literacy and Learning in STEM Education (2993-2769)*, 1(9), 549-553.
49. Shodieva, M. (2023). UNDERSTANDING SOCIOLINGUISTIC APPROACH IN THE ENGLISH CLASSROOM. *Modern Science and Research*, 2(10), 64-68.
50. Bobojonova, D. (2023). THE IMPORTANCE OF UZBEK FOLK PROVERBS. *Modern Science and Research*, 2(10), 670–675. Retrieved from <https://inlibrary.uz/index.php/science-research/article/view/25751>
51. Bobojonova Dilnoza Okhunjonovna. (2023). A Proverb is a Product of Folk Wisdom. *American Journal of Language, Literacy and Learning in STEM Education (2993-2769)*, 1(9), 333–338. Retrieved from <https://grnjournal.us/index.php/STEM/article/view/1509>

52. Qurbonova N.R., & Karimova Guzal Ikhtiyorovna. (2023). DEVELOPMENT OF FANTASY GENRE IN 20TH CENTURY. *Intent Research Scientific Journal*, 2(5), 1–5. Retrieved from <https://intentresearch.org/index.php/irsj/article/view/68>
53. Karimova, G. (2023). DEVELOPMENT OF FANTASY GENRE IN 20TH CENTURY. *Modern Science and Research*, 2(10), 67–71. Retrieved from <https://inlibrary.uz/index.php/science-research/article/view/25307>
54. Xasanova, S. (2024). DIFFERENCE BETWEEN PROVERB AND SAYING. *Modern Science and Research*, 3(1), 140–147. Retrieved from <https://inlibrary.uz/index.php/science-research/article/view/27853>
55. Shaxnoza Baxadirovna, X. (2023). PROVERBS IN THE LEXICOGRAPHICAL ASPECT. *International Journal of Formal Education*, 2(12), 429–437. Retrieved from <http://journals.academiczone.net/index.php/ijfe/article/view/1771>
56. Xasanova, S. (2023). STRUCTURAL – SEMANTIC CHARACTERISTICS OF PROVERBS. *Modern Science and Research*, 2(12), 619–625. Retrieved from <https://inlibrary.uz/index.php/science-research/article/view/27109>
57. Xasanova, S., & murodova, D. (2023). REPRESENTATION OF THE SYSTEMIC RELATIONS OF RUSSIAN VOCABULARY IN PROVERBS AND SAYINGS. *Modern Science and Research*, 2(10), 276–280. Retrieved from <https://inlibrary.uz/index.php/science-research/article/view/24346>
58. Karimova, G. (2023). DEVELOPMENT OF LITERARY CRITICISM IN ENGLISH LANGUAGE IN 20TH CENTURY. *Modern Science and Research*, 2(10), 411–413. Retrieved from <https://inlibrary.uz/index.php/science-research/article/view/25308>
59. Karimova Go'zal Ikhtiyorovna. (2023). Valuable Teaching Methods for ESP Classes as a Key to Development of Students Knowledge. *American Journal of Language, Literacy and Learning in STEM Education (2993-2769)*, 1(9), 372–377. Retrieved from <https://grnjournal.us/index.php/STEM/article/view/1515>
60. Karimova Go'zal Ikhtiyorovna. (2023). Embracing Technological Changes for a Better Future. *American Journal of Language, Literacy and Learning in STEM Education (2993-2769)*, 1(9), 339–344. Retrieved from <https://grnjournal.us/index.php/STEM/article/view/1510>
61. Karimova Go'zal Ikhtiyorovna. (2023). Fantasy as One of the Essential Genres of 21st Century. *American Journal of Language, Literacy and Learning in STEM Education (2993-2769)*, 1(10), 544–551. Retrieved from <https://grnjournal.us/index.php/STEM/article/view/2170>
62. Utkerovna, B. S. (2023). UNLOCKING LANGUAGE LEARNING POTENTIAL: THE IMPACT OF MULTIMEDIA IN LANGUAGE EDUCATION.
63. Utkerovna, B. S. (2023). Teaching Grammar Effectively: Strategies for Success. *American Journal of Language, Literacy and Learning in STEM Education (2993-2769)*, 1(10), 241-245.
64. Berdiyeva, S. (2024). EXPLORING INNOVATIVE APPROACHES TO TEACHING. *Modern Science and Research*, 3(1), 923-927.

65. Karimov R. & Tursunova, M. . (2024). THE PROBLEM OF ORIGINALITY IN THE ANALYSIS OF PARALLEL CORPUS PRISM. *Молодые ученые*, 2(2), 51–54. извлечено от <https://www.in-academy.uz/index.php/yo/article/view/26144>
66. Tursunova M. (2024). THE IMPORTANCE OF TEACHING ENGLISH AS A SECOND LANGUAGE. *Modern Science and Research*, 3(1), 196–199. Retrieved from <https://inlibrary.uz/index.php/science-research/article/view/27934>
67. Raxmonovna, T. M. (2023). Benefits of Teaching Foreign Languages to Young Learners. *American Journal of Language, Literacy and Learning in STEM Education (2993-2769)*, 1(10), 603–606. Retrieved from <http://grnjournal.us/index.php/STEM/article/view/2195>
68. Kamola, K. (2023). How to Teach English to Adult Learners . *American Journal of Language, Literacy and Learning in STEM Education (2993-2769)*, 1(9), 169–173.
69. Khalilova Kamola. (2023). The Role of Technology in Teaching English . *American Journal of Language, Literacy and Learning in STEM Education (2993-2769)*, 1(10), 434–436.
70. Khalilova Kamola. (2023). Strategies for Teaching English to Non-Native Speakers. *American Journal of Language, Literacy and Learning in STEM Education (2993-2769)*, 1(10), 451–453. Retrieved from <https://grnjournal.us/index.php/STEM/article/view/2134>

EATING DISORDERS AND FOOD ADDICTION: A MODERN LOOK AT THE PROBLEM

Ibragimova Muazam Holdorovna

Assistant of the department of psychiatry, medical psychology and narcology,
Samarkand State Medical University, Samarkand, Republic of Uzbekistan.

Ochilova Nigina Ulug'bek qizi

Samarkand State Medical University Faculty of medicine №1,
330-Group student, Samarkand, Republic of Uzbekistan.

<https://doi.org/10.5281/zenodo.10680241>

Abstract. Distinguishing the criteria for distinguishing between the concepts of "eating disorder" and "food addiction" is one of the debates in psychiatry and the psychology of addictive behavior. Modern researchers distinguish two main areas of disagreement: 1) the perception of food addiction as addiction or behavioral addiction; 2) the difference in food addiction from established eating disorders.

Key words: Eating disorders, food addiction, psychoactive substances, anorexia, bulimia, binge eating disorders.

НАРУШЕНИЯ ПИТАНИЯ И ПИЩЕВАЯ ЗАВИСИМОСТЬ: СОВРЕМЕННЫЙ ВЗГЛЯД НА ПРОБЛЕМУ

Аннотация. Разграничение критериев разграничения понятий «расстройство пищевого поведения» и «пищевая зависимость» является одной из дискуссий в психиатрии и психологии аддиктивного поведения. Современные исследователи выделяют два основных направления разногласий: 1) восприятие пищевой зависимости как зависимости или поведенческой зависимости; 2) отличие пищевой зависимости от устоявшихся расстройств пищевого поведения.

Ключевые слова: Расстройства пищевого поведения, пищевая зависимость, психоактивные вещества, анорексия, булимия, компульсивное переедание.

Introduction. According to ICD-11, Section 6 distinguishes "eating or eating disorders" (eating or eating disorders) diagnoses. One of the most common and food addiction-like disorders is anorexia nervosa (anorexia nervosa), bulimia (bulimia nervosa), overeating disorder (binge eating disorder), eating restriction prevention disorder (avoidant-restrictive food intake disorder) [1]. Consider the features of behavioral manifestations in eating disorders:

1) anorexia nervosa: an excessive low body weight is characteristic, the behavior is aimed at preventing the recovery of normal weight and is associated with reduced energy consumption (limiting food intake), cleansing behavior (self-vomiting, abuse of laxatives), increased energy consumption (performing excessive sports exercises), usually associated with fear of gaining weight [2-4];

2) bulimia: characterized by episodes of frequent repeated overeating (for example, once a week or more often for at least a month), they are accompanied by a loss of subjective control over the quality or quantity of nutrition, nutrition; these episodes are accompanied by inappropriate compensatory behaviors aimed at preventing weight gain (for example, self-abuse, laxatives or enemas, physical activity) [5];

3) overeating disorder: characterized by frequent, repetitive overeating episodes (for example, once a week or more often for several months), they are accompanied by negative emotions (feelings of guilt or disgust), but overeating episodes are not always accompanied by inappropriate compensatory behaviors aimed at preventing weight gain [6].

4) food consumption restriction prevention disorder: eating enough or varied foods to meet adequate energy or nutritional needs, resulting in significant clinical weight loss, significant nutrient deficiencies, dependence on oral supplements or tube nutrition, or other adverse effects on a person's physical health [7].

The mechanisms of formation of eating disorders differ from addiction, but some similarities are noted in their neurochemical processes: increased levels of endogenous alkaloids of codeine and morphine [8-11].

Food addiction can manifest itself in two forms: overeating and fasting. In particular, overeating is defined as 1) eating more food than usual in discrete time intervals; 2) feeling of lack of Control; 3) eating food faster than usual; 4) continuing to eat food despite an uncomfortable feeling of satiety; 5) eating food, not eating food hungry, 6) having 10 alone and 7) feeling self-loathing, depression or guilt after it [12].

The issue of classifying food dependence as chemical dependence (as psychoactive substances) or non-chemical (behavioral dependence) remains relevant. Korolenko Ts. P. and Dmitrieva N. V. according to overeating and fasting can be included in a special intermediate drug group, since, on the one hand, food contains chemicals, on the other hand, it is a necessary component of maintaining the functioning of the body, unlike psychoactive substances [13].

However, Hauck C, Cook B, Ellrott T. DSM-5 criteria can be used to identify food addiction, identifying substance use disorders: physical dependence, unsafe use, social problems, and control disorders. Modern research confirms that food addiction can meet both the criteria for substance dependence and the criteria for Substance Use Disorder [14].

A nationwide study in Germany found that increased food dependence in underweight individuals may be associated with a major eating disorder or other forms of eating disorder, including a sub-type of anorexia nervosa associated with overeating. The results of this study add a much needed context to the understanding that food addiction can be one of the causes of overeating, but it is not synonymous with obesity and occurs not only in humans [15].

overweight / obesity. Food addiction may reflect a specific phenotype of problematic eating behaviors.

However, other researchers argue that food addiction and eating disorders are two different structures. In the etiology of eating disorders, disinhibition of cognitive control and eating behavior is established; however, these cognitions are not seen in food addiction. In addition, a variety of neurobiological evidence has been found in the manifestation of food addiction, which allows it to be classified as an addiction disorder rather than part of an eating disorder. These results suggest that overeating disorder is a psycho-behavioral disorder, while food addiction is a biological origin disorder.

But Hauck C, Cook B, Ellrott T. according to, the criteria for bulimia and binge eating disorder are more in line with the criteria for food dependence than the criteria for anorexia nervosa. However, there are fundamental differences between eating disorders and food addiction, such as the presence of compensatory behavior in bulimia, but not food addiction.

Yegorov A. Yu. he also notes that to identify differences between food dependence and bulimia, it is necessary to take into account that patients with bulimia have a normal or reduced body weight, in contrast to food dependence, the weight of which can exceed 300-400 kg (Egorov A. Yu., 2010). One of the modern problems is the increase in people with eating disorders. The most common consequence of these disorders is overweight and obesity, which are described as abnormal and can cause health damage [15].

The importance of studying and developing modern methods of diagnosing and psychological support for obese patients is determined by the fact that this disease is widespread and leads to a decrease in the ability to work, disability and death of this category of people [16].

Analysis of Statistics shows that in most developed countries of Europe, 15-25% of the adult population is obese. The World Health Organization (WHO) considers obesity to be a global epidemic that covers millions of people. The study of the problem is relevant because overweight and obesity are the fifth risk factor for death in the world. It is known that 2.8 million adults die each year due to overweight and obesity [17]. In addition, obesity reduces life expectancy by an average of 3-5 years with a slight excess weight, and up to 15 years with severe obesity.

The listed risk factors lead to the appearance of severe joint diseases: arterial hypertension, Type 2 diabetes, atherosclerosis and related diseases. Obesity increases the risk of reproductive disorders. Obesity is one of the risk factors for female infertility, affecting pregnancy outcomes and increasing the number of spontaneous abortions [18].

Obesity reduces infectious and cold resistance, sharply increases the risk of complications in injury and surgical interventions. This and other well-known information, unfortunately, does not allow to stop or minimize the stable growth of obese patients [19].

An analysis of the problem under study shows that, in addition to problems with physical condition, there are many risk factors for psychological order in people with eating disorders. In particular, one such problem was the problem of the well-being of overweight and obese people [18].

What complicates the problem is that today society involuntarily causes obesity in its citizens, contributes to the consumption of high-fat, high-calorie foods, and at the same time stimulates a sedentary lifestyle due to technical progress. These man-made and social factors contribute to the increase in obesity in recent decades. The World Health Organization states that the main cause of the world's obesity epidemic is the lack of spontaneous and labor physical activity of the population, excessive consumption of high-calorie fatty foods, as well as a lack of nutritional culture, food addiction [20-22].

To solve the existing problem, it is necessary to combine the efforts of not only medical representatives, but also other specialists who are ready to work with social, psychological economic reasons for eating disorders. In particular, psychologists study the causes that cause food addiction and lead to eating disorders, identify individually effective ways to correct it [23-26].

For example, most people in this " risk group " are known to suffer not from diseases and restrictions on mobility, but from reasons with a psychological basis: low self-esteem, negative self-attitude, the presence of non-constructive copy strategies, shyness, self-criticism, dependence, insecurity, self-social attractiveness, the predominance of negative emotions, in

addition, such people are characterized by great dissatisfaction with personal and family life [27-29].

Often, the lives of these people are accompanied by depression, emotional distress and other psychological problems caused by the prejudice, discrimination and isolation that exists in society towards them. In this regard, there is a need for scientific developments that allow us to define ways to improve the quality of life of overweight people and change their attitude towards themselves [30-33].

The purpose of the study is to determine the developmental characteristics of an individual with an eating disorder.

The object of study is the behavioral sphere of the individual; the topic is the content and specific features of the development of the personality in which the eating behavior of adults is disturbed. The following position is considered as a hypothesis. Eating disorders prevent an individual from developing effectively as a result of the interaction of risk factors, both internal and external to health. It can be successfully eliminated when creating social and psychological-pedagogical conditions aimed at improving public policies in the field of healthy nutrition, demonstrating a person's physical and social activity, improving the culture of nutrition and developing programs that allow minimizing the manifestation of disorders in the field of behavior [34-37].

The main task of the study is to study the psychological characteristics of the development of the concept of self-awareness of an individual with an eating disorder and determine the conditions for minimizing disorders [38-40].

Theoretical justification of the problem is most common in works. The research of scientists makes it possible to draw conclusions about uncertainty in the clinical assessment of the main forms of eating disorders. Eating disorders mean duration-from clear clinical manifestations in the form of bulimia nervosa or anorexia to the mildest ones that manifest as eating disorders [41-45].

Analysis of various points of view of the declared problem shows that eating behavior disorders in general are considered as a type of deviant behavior, more precisely, are characterized by a stable behavior of the individual, which deviates from the most important social norms, harms society or the individual himself, as well as accompanies his social adaptation [46-49].

There is an opinion that personality behavior disorders are the result of existing dispositions formed as a result of the interaction of value orientations at the previous stage of age development, as well as factors determined internally and externally [50-53]. And the more unfavorable conditions, risk factors accompany the development process of an individual, the more serious disorders are manifested in his behavior.

Pyatnitskaya I.N. it is noted in the studies of unfavorable conditions of upbringing and life in the family, problems of mastering general and professional knowledge, inability to build relationships with others, conflict situations arising on this basis, psychophysical deviations in health, as a rule, lead to loss of meaning of existence, mental crisis, dependence [54-59].

We are interested in addictive behavior as one of the types of deviations. Addictive behavior (predisposition, addiction) is associated with the acquisition of desired emotions and distance from reality, the use of any substances that contribute to the change in activity to form

addiction. In this case, the following types of dependence are distinguished: chemical, food, alcohol, gaming, sexual, religious, internet addiction, etc [60-64].

The term "Addictus" refers to the legal field (Wursmer, 1995). And means "condemning a free man to slavery for debt", meaning that a drug addict (dependent person) is a person associated with debt (Stowasser, 1940). Mendelevich metaphorically calls for addictive (addictive) behavior, a deep, slave dependence on the force of force-major, which is usually experienced and perceived externally. At the same time, the researcher noted that the object of dependence requires complete obedience from a person in behavior similar to voluntary submission from the outside [65-70]. Based on this, eating disorders can be considered food subordination or food addiction. And here the content of addiction is dominated by emotional eating behavior. Available evidence suggests that overeating is observed in every third person who is overweight [71-75].

The most difficult thing when working with drug addicts is that a person prone to addictive behavior cannot find in real life an activity for him that will attract attention, interest him for a long time, cause a clear and noticeable emotional reaction. At the same time, studies conducted show that these people can show high activity to achieve addictive forms of pleasure, which temporarily relieves him of emotional indifference and creates satisfaction [76-81].

To organize work to minimize eating disorders, it is necessary, first of all, to identify and analyze the psychological characteristics of individuals with such developmental disabilities [82-85].

They included Segal (1989) with a good tolerance of crisis situations, as well as a decrease in tolerance for difficulties in everyday life; a hidden inferiority complex combined with an advantage manifested from the outside; external socialism combined with a fear of constant emotional ties; the desire to lie and blame the innocent; the desire to give up responsibility in making decisions; stereotyping, repetition of behavior; dependence; anxiety [86-90].

This addiction is the main characteristic of an addicted person. V. D. Mendelevich describes several signs for assessing an individual and assigning it to a dependent species:

- the inability of an individual to make decisions without the advice of others and the willingness to allow others to accept for them;
- lack of independence;
- willingness to voluntarily perform unpleasant types of work to gain the support and love of others;
- Poor tolerance of loneliness;
- feeling of emptiness or helplessness;
- slight weakness, tendency to the slightest criticism or dissatisfaction with the outside, etc [91-95].

The presence of five of them is enough to start diagnosing and correcting clinical dependence [96].

Identifying these causes allows professionals to provide more accurate and targeted assistance to people with certain behavioral disorders [97].

Thus, eating disorders and food addiction can have similar properties, but are not suitable. Further research is needed to identify specific differential diagnostic criteria to determine the uncertainties between food addiction and eating disorders [98].

Conclusions. Modern man, being a subject and object of a certain social state of development, is experiencing the influence of a huge number of factors that come with this process.

Many factors negatively affect his life activity and lead to changes in the psyche and behavior. Eating disorders, being the result of such an effect, prevent the harmonious and effective development of an individual at all stages of age-related development, become an obstacle to effective personal self-awareness. Such violations can be avoided and minimized when creating conditions for a social and psychological-pedagogical plan. Their main goal is to develop programs aimed at changing the public policy of people in the field of healthy nutrition, increasing physical and social activity, forming a culture of nutrition, changing the consciousness of such people and minimizing the manifestation of eating disorders.

REFERENCES

1. Abdurashidovich N. O., Zamonbek o'g'li B. F., Temirpulotovich T. B. Assessment of the relationship of the degree of conformity in patients with schizophrenia with clinical features and socio-demographic factors //European journal of modern medicine and practice. – 2024. – T. 4. – №. 2. – C. 22-30.
2. Abdurazakova Robiya Sheraliyevna, Turaev Bobir Temirpulotovich 2023. Characteristic features of affective disorders in children with autism. Iqro jurnali. 2, 2 (Apr. 2023), 722–727.
3. Allamergenov A. J. et al. Postcovid syndrome and its neuropsychiatric consequences after covid-19 in patients with alcoholism //European Journal of Interdisciplinary Research and Development. – 2023. – T. 11. – C. 42-46.
4. Antsiborov S. et al. Association of dopaminergic receptors of peripheral blood lymphocytes with a risk of developing antipsychotic extrapyramidal diseases //Science and innovation. – 2023. – T. 2. – №. D11. – C. 29-35.
5. Asanova R. et al. Features of the treatment of patients with mental disorders and cardiovascular pathology //Science and innovation. – 2023. – T. 2. – №. D12. – C. 545-550.
6. Asliddinovich M. O. et al. Psychological characteristics of patients with gastrointestinal diseases //IQRO. – 2023. – T. 3. – №. 1. – C. 225-230.
7. Begbudiyeu M. et al. Integration of psychiatric care into primary care //Science and innovation. – 2023. – T. 2. – №. D12. – C. 551-557.
8. Biktimirova G., Turayev B., Ochilova N. Features of the pathokinesis of adaptation disorders in men with mild forms of cardiovascular disease //Modern Science and Research. – 2024. – T. 3. – №. 1. – C. 602-610.
9. Bo'Riyev B. et al. Features of clinical and psychopathological examination of young children //Science and innovation. – 2023. – T. 2. – №. D12. – C. 558-563.
10. Borisova Y. et al. Concomitant mental disorders and social functioning of adults with high-functioning autism/asperger syndrome //Science and innovation. – 2023. – T. 2. – №. D11. – C. 36-41.
11. Hamidullayevna X. D., Temirpulotovich T. B. Clinical and psychological features of alcoholism patients with suicidal behavior //IQRO. – 2023. – T. 1. – №. 2. – C. 711-720.

12. Holdorovna I. M., Murodullayevich K. R., Temirpulotovich T. B. Problems of consciousness disorder in modern psychiatry //Journal of healthcare and life-science research. – 2023. – T. 2. – №. 10. – C. 20-27.
13. Holdorovna, I.M. and Temirpulotovich, T.B. 2023. Features of Psychopharmacotherapy in Patients with Severe Mental Disorders. Scholastic: Journal of Natural and Medical Education. 2, 7 (Jul. 2023), 40–46.
14. Holdorovna, I.M. and Temirpulotovich, T.B. 2023. Optimization of complex methods of treatment of patients in schizophrenia. Journal of education, ethics and value. 2, 8 (Aug. 2023), 59–67.
15. Holdorovna, I.M. and Temirpulotovich, T.B. 2023. The Role of the Family in the Formation of Internet Addiction. Scholastic: Journal of Natural and Medical Education. 2, 7 (Jul. 2023), 10–15.
16. Ivanovich U. A. et al. Efficacy and tolerance of pharmacotherapy with antidepressants in non-psychotic depressions in combination with chronic brain ischemia //Science and Innovation. – 2023. – T. 2. – №. 12. – C. 409-414.
17. Konstantinova O. et al. Clinical and psychological characteristics of patients with alcoholism with suicidal behavior //Science and innovation. – 2023. – T. 2. – №. D11. – C. 399-404.
18. Konstantinova O. et al. Experience in the use of thiamine (vitamin B1) megadose in the treatment of korsakov-type alcoholic encephalopathy //Science and innovation. – 2023. – T. 2. – №. D12. – C. 564-570.
19. Kosolapov V. et al. Modern strategies to help children and adolescents with anorexia nervosa syndrome //Science and innovation. – 2023. – T. 2. – №. D12. – C. 571-575.
20. Malakhov A. et al. Problems of prevention of socially dangerous behavior by individuals with mental disorders //Science and innovation. – 2023. – T. 2. – №. D11. – C. 405-412.
21. Murodullayevich K. R., Holdorovna I. M., Temirpulotovich T. B. The effect of exogenous factors on the clinical course of paranoid schizophrenia //Journal of healthcare and life-science research. – 2023. – T. 2. – №. 10. – C. 28-34.
22. Murodullayevich K. R., Temirpulotovich T. B., Holierovna K. H. Social assistance in patients with phobic anxiety disorders //Iqro jurnali. – 2023. – T. 2. – №. 2. – C. 408-413.
23. Nematillayevna S. D. et al. Features of non-psychotic diseases and cognitive disorders in organic brain damage of vascular genesis in elderly people //Amaliy va tibbiyot fanlari ilmiy jurnali. – 2024. – T. 3. – №. 2. – C. 124-130.
24. Nematillayevna S. D. et al. Prevalence of anxiety and depressive disorders in elderly patients //Amaliy va tibbiyot fanlari ilmiy jurnali. – 2024. – T. 3. – №. 2. – C. 118-123.
25. Nematillayevna S. D. et al. Psychological factors for the formation of aggressive behavior in the youth environment //Science and Innovation. – 2023. – T. 2. – №. 12. – C. 404-408.
26. Nikolaevich R. A. et al. Comparative effectiveness of treatment of somatoform diseases in psychotherapeutic practice //Science and Innovation. – 2023. – T. 2. – №. 12. – C. 898-903.
27. Novikov A. et al. Alcohol dependence and manifestation of autoaggressive behavior in patients of different types //Science and innovation. – 2023. – T. 2. – №. D11. – C. 413-419.

28. Ochilov U. et al. Factors of alcoholic delirium patomorphosis //Science and innovation. – 2023. – T. 2. – №. D12. – C. 223-229.
29. Ochilov U. et al. The main forms of aggressive manifestations in the clinic of mental disorders of children and adolescents and factors affecting their occurrence //Science and innovation. – 2023. – T. 2. – №. D11. – C. 42-48.
30. Ochilov U. et al. The question of the features of clinical and immunological parameters in the diagnosis of juvenile depression with" subpsychotic" symptoms //Science and innovation. – 2023. – T. 2. – №. D12. – C. 218-222.
31. Ochilov U. U., Turaev B. T., Zhumageldiev N. N. Peculiarities of the formation and course of alcoholism in persons with character accentuations and personality disorders //Bulletin of Science and Education. – 2020. – №. 10-4. – C. 88.
32. Pachulia Y. et al. Assessment of the effect of psychopathic disorders on the dynamics of withdrawal syndrome in synthetic cannabinoid addiction //Science and innovation. – 2023. – T. 2. – №. D12. – C. 240-244.
33. Pachulia Y. et al. Neurobiological indicators of clinical status and prognosis of therapeutic response in patients with paroxysmal schizophrenia //Science and innovation. – 2023. – T. 2. – №. D12. – C. 385-391.
34. Pogosov A. et al. Multidisciplinary approach to the rehabilitation of patients with somatized personality development //Science and innovation. – 2023. – T. 2. – №. D12. – C. 245-251.
35. Pogosov A. et al. Rational choice of pharmacotherapy for senile dementia //Science and innovation. – 2023. – T. 2. – №. D12. – C. 230-235.
36. Pogosov S. et al. Gnostic disorders and their compensation in neuropsychological syndrome of vascular cognitive disorders in old age //Science and innovation. – 2023. – T. 2. – №. D12. – C. 258-264.
37. Pogosov S. et al. Prevention of adolescent drug abuse and prevention of yatrogenia during prophylaxis //Science and innovation. – 2023. – T. 2. – №. D12. – C. 392-397.
38. Ravshanova B. G. et al. Features of Conducting Art Therapy in Patients With Psychosis Without Organic Changes //European journal of modern medicine and practice. – 2024. – T. 4. – №. 2. – C. 15-21.
39. Rotanov A. et al. Social, socio-cultural and behavioral risk factors for the spread of hiv infection //Science and innovation. – 2023. – T. 2. – №. D11. – C. 49-55.
40. Rotanov A. et al. Suicide and epidemiology and risk factors in oncological diseases //Science and innovation. – 2023. – T. 2. – №. D12. – C. 398-403.
41. Sedenkov V. et al. Clinical and socio-demographic characteristics of elderly patients with suicide attempts //Science and innovation. – 2023. – T. 2. – №. D12. – C. 273-277.
42. Sedenkov V. et al. Modern methods of diagnosing depressive disorders in neurotic and affective disorders //Science and innovation. – 2023. – T. 2. – №. D12. – C. 361-366.
43. Sedenkova M. et al. Basic principles of organizing gerontopsychiatric assistance and their advantages //Science and innovation. – 2023. – T. 2. – №. D11. – C. 63-69.
44. Sedenkova M. et al. Features of primary and secondary cognitive functions characteristic of dementia with delirium //Science and innovation. – 2023. – T. 2. – №. D11. – C. 56-62.

45. Sharapova D. et al. Clinical and socio-economic effectiveness of injectable long-term forms of atypical antipsychotics in schizophrenia //Science and innovation. – 2023. – T. 2. – №. D12. – C. 290-295.
46. Sharapova D., Shernazarov F., Turayev B. Prevalence of mental disorders in children and adolescents with cancer and methods of their treatment //Science and innovation. – 2023. – T. 2. – №. D12. – C. 373-378.
47. Sharapova D., Shernazarov F., Turayev B. Social characteristics of patients with schizophrenia for a long time in combination with exogenous-organic diseases of the brain //Science and innovation. – 2023. – T. 2. – №. D12. – C. 284-289.
48. Solovyova Y. et al. Protective-adaptive complexes with codependency //Science and innovation. – 2023. – T. 2. – №. D11. – C. 70-75.
49. Spirkina M. et al. Integrated approach to correcting neurocognitive defects in schizophrenia //Science and innovation. – 2023. – T. 2. – №. D11. – C. 76-81.
50. Sultanov S. et al. Changes in alcohol behavior during the covid-19 pandemic and beyond //Science and innovation. – 2023. – T. 2. – №. D12. – C. 302-309.
51. Sultanov S. et al. Depression and post-traumatic stress disorder in patients with alcoholism after the covid-19 pandemic //Science and innovation. – 2023. – T. 2. – №. D11. – C. 420-429.
52. Sultanov S. et al. Long-term salbi effects of the covid-19 pandemic on the health of existing residents of alcohol addiction //Science and innovation. – 2023. – T. 2. – №. D11. – C. 430-438.
53. Sultanov S. et al. The impact of the covid-19 pandemic on the mental state of people with alcohol addiction syndrome //Science and innovation. – 2023. – T. 2. – №. D12. – C. 296-301.
54. Temirpulatovich T. B. Depressive disorders in alcohol recipients and its socio-economic consequences during the covid-19 pandemic //Web of Scientist: International Scientific Research Journal. – 2023. – T. 4. – №. 1. – C. 162-168.
55. Temirpulatovich T. B. et al. Alkogolizm bilan kasallangan bemorlarda covid-19 o'tkazgandan keyin jigardagi klinik va laborator o'zgarishlar //journal of biomedicine and practice. – 2023. – T. 8. – №. 1.
56. Temirpulatovich T. B. et al. Clinical Manifestations of Suicidal Behaviors as a Result of Depressive Disorders During Adolescence //Eurasian Medical Research Periodical. – 2022. – T. 8. – C. 55-58.
57. Temirpulatovich T. B. et al. Covid-19 pandemiyasi davrida ruhiy omillarning spirtli ichimliklarni iste'mol qilishga ta'siri //Journal of biomedicine and practice. – 2022. – T. 7. – №. 3.
58. Temirpulatovich T. B. et al. Covid-19 pandemiyasi vaqtida spirtli ichimliklarni iste'mol qiluvchi shaxslarda depressiv buzilishlarning tarqalishi //Journal of biomedicine and practice. – 2022. – T. 7. – №. 1.
59. Temirpulatovich T. B. et al. Prevalence of borderline personality disorder among people addicted to alcohol and drugs //IQRO. – 2023. – T. 2. – №. 2. – C. 395-400.
60. Temirpulatovich T. B. et al. Study of the dominant signs of a manifest attack of schizophrenia with the use of psychoactive substances //IQRO. – 2023. – T. 2. – №. 2. – C. 388-394.

61. Temirpulatovich T. B. Optimization of psychopharmacotherapy of affective disorders during the covid-19 pandemic in alcohol-dependent patients //IQRO. – 2023. – T. 2. – №. 1. – C. 175-180.
62. Temirpulatovich T. B., Murodullayevich K. R., Uzokboyevich T. A. The Interrelationship of The Covid-19 Pandemic with Alcohol Abuse //Eurasian Medical Research Periodical. – 2022. – T. 8. – C. 137-139.
63. Temirpulatovich T. B., Uzokboyevich T. A. Biochemical Changes in the Liver After Covid-19 Disease in Alcohol-Dependent Patients and Their Effects on the Course of Alcoholism //The Peerian Journal. – 2023. – T. 15. – C. 28-37.
64. Temirpulotovich T. B. Effects of social factors in children with anxiety-phobic disorders //Journal of healthcare and life-science research. – 2023. – T. 2. – №. 10. – C. 35-41.
65. Temirpulotovich T. B. et al. The Impact Of Medical And Social Factors On Alcohol Abuse In Patients With Alcoholism During The Covid-19 Pandemic //Journal of Pharmaceutical Negative Results. – 2022. – C. 8195-8200.
66. Temirpulotovich T. B. Somatoform variant post-traumatic stress disorder //Journal of healthcare and life-science research. – 2023. – T. 2. – №. 9. – C. 45-52.
67. Turaev B. the course of the disease during the covid-19 pandemic in patients with alcoholism //Science and innovation. – 2022. – T. 1. – №. D8. – C. 130-134.
68. Turaev B., Velilyaeva A. Formation and course of alcoholism in young women with alcoholic psychosis //Eurasian Journal of Medical and Natural Sciences. – 2022. – T. 2. – №. 6. – C. 226-232.
69. Turaev Bobir Temirpulatovich 2023. Socio-demographic, personal and clinical characteristics of relatives of alcoholism patients. Iqro jurnali. 1, 2 (Feb. 2023), 685–694.
70. Turaev Bobir Temirpulatovich 2023. Ways to prevent negative disorders in schizophrenia. Iqro jurnali. 1, 2 (Feb. 2023), 35–44.
71. Turaev Bobir Temirpulatovich, Kholmurodova Hulkar Holierovna, Ochilova Nigina Ulug'bek qizi. Prevalence of borderline personality disorder among people addicted to alcohol and drugs. Iqro jurnali. 2, 2 (Apr. 2023), 395–400.
72. Turaev Bobir Temirpulatovich, Ochilova Nigina Ulug'bek qizi. “Study of the dominant signs of a manifest attack of schizophrenia with the use of psychoactive substances”. Iqro jurnali, vol. 2, no. 2, Apr. 2023, pp. 388-94.
73. Turaev Bobir Temirpulatovich. “Clinical manifestations of anxiety depressions with endogenous genesis”. Iqro jurnali, vol. 1, no. 2, Feb. 2023, pp. 45-54,
74. Turgunboyev Anvar Uzokboyevich, Turaev Bobir Temirpulatovich, Kholmurodova Hulkar Holierovna 2023. Clinical and psychological analysis of the risk of second admission of patients with psychoses of the schizophrenia spectrum to a psychiatric hospital. Iqro jurnali. 2, 2 (Apr. 2023), 380–387.
75. Uskov A. et al. Atypical anorexia nervosa: features of preposition and premorbid //Science and innovation. – 2023. – T. 2. – №. D12. – C. 310-315.
76. Uskov A. et al. Evaluation of the effectiveness of supportive therapy in the practice of outpatient treatment of schizophrenia with long term atypical antipsychotics //Science and innovation. – 2023. – T. 2. – №. D12. – C. 316-321.

77. Uskov A. et al. Psychological peculiarities of social adaptation in paranoid schizophrenia //Science and innovation. – 2023. – Т. 2. – №. D12. – С. 379-384.
78. Usmanovich O. U. et al. Detection of adrenaline and stress conditions in patients using psychoactive substances with hiv infection //CUTTING EDGESCIENCE. – 2020. – С. 42.
79. Usmonovich, O.U. and Temirpulatovich, T.B. 2023. The influence of the presence of mentally ill children in the family on the psyche of parents. Journal of education, ethics and value. 2, 8 (Aug. 2023), 68–75.
80. Viktorova N. et al. Formation of rehabilitation motivation in the conditions of the medical and rehabilitation department of a psychiatric hospital //Science and innovation. – 2023. – Т. 2. – №. D11. – С. 82-89.
81. Viktorova N. et al. Opportunities for comprehensive psychometric assessment of anxiety states in late-age dementia //Science and innovation. – 2023. – Т. 2. – №. D11. – С. 90-96.
82. Xushvaktova Dilnoza Hamidullayevna ,Turaev Bobir Temirpulatovich 2023. Clinical and psychological features of alcoholism patients with suicidal behavior. iqro jurnali. 1, 2 (Feb. 2023), 711–720.
83. Xushvaktova Dilnoza Hamidullayevna ,Turaev Bobir Temirpulatovich 2023. Factors of pathomorphosis of alcoholic delirium. Iqro jurnali. 1, 2 (Feb. 2023), 721–729.
84. Очилов У. У. и др. Диагностические особенности у пациентов с эндогенными психическими заболеваниями //Проблемы современной науки и образования. – 2020. – №. 10 (155). – С. 50-52.
85. Очилов У. У. и др. Клинические особенности психопатического поведения у подростков с психическими расстройствами //Вестник науки и образования. – 2020. – №. 23-3 (101). – С. 71-74.
86. Очилов У. У. и др. Оптимизация профилактики когнитивных и депрессивных расстройств при алкоголизме //Вестник науки и образования. – 2022. – №. 1-1 (121). – С. 109-113.
87. Очилов У. У. и др. Проблемы современной науки и образования //проблемы современной науки и образования Учредители: Олимп. – №. 1. – С. 64-67.
88. Очилов У. У. и др. Эндогенный психоз и расстройства шизофренического спектра в позднем возрасте //Проблемы современной науки и образования. – 2022. – №. 1 (170). – С. 64-67.
89. Очилов У. У., Тураев Б. Т., Жумагелдиев Н. Н. Особенности формирования и течения алкоголизма у лиц с акцентуациями характера и личностными расстройствами //Вестник науки и образования. – 2020. – №. 10-4 (88). – С. 101-103.
90. Очилов У. У., Тураев Б. Т., Хушвактова Д. Х. Распространенность когнитивных нарушений у пациентов с алкоголизмом //Вестник науки и образования. – 2020. – №. 17-2 (95). – С. 104-106.
91. Очилов У., Тураев Б., Алкаров Р. Клинические особенности депрессивных расстройств у подростков //Журнал вестник врача. – 2022. – Т. 1. – №. 4. – С. 75-77.
92. Тураев Б. и др. Алкоголизм билан касалланган беморларда депрессив бузилишларнинг клиник ва психопатологик хусусиятларини ўрганиш //Журнал вестник врача. – 2020. – Т. 1. – №. 2. – С. 92-94.

93. Тураев Б. и др. Изучение клинико-психопатологических особенностей депрессивных расстройств больных с алкоголизмом //Журнал вестник врача. – 2022. – Т. 1. – №. 2. – С. 92-94.
94. Тураев Б. Т. и др. Диагностика и лечение коморбидности алкоголизма и депрессивных расстройств //Вестник науки и образования. – 2021. – №. 4-2 (107). – С. 26-30.
95. Тураев Б. Т. Личностные нозогенные реакции больных с дерматологическими заболеваниями //Актуальные проблемы нейробиологии психических и аддиктивных расстройств. Томск. – 2020. – С. 157-159.
96. Тураев Б. Т. Маиший ичкиликбозлик муаммоси бўлган шахсларга ижтимоий омилларнинг covid-19 пандемиси даврида таъсири //Журнал биомедицины и практики. – 2022. – Т. 7. – №. 4.
97. Тураев Б. Т., Жабборов Х. Х., Жумагелдиев Н. Н. Гендерные различия депрессивной симптоматики у больных параноидной шизофренией //Volgamedscience. – 2021. – С. 459-460.
98. Тураев Б. Т., Икромов П. Х., Жабборов Х. Х. Тревожно-депрессивные расстройства в период беременности //Volgamedscience. – 2021. – С. 460-461.

EVALUATION SPECIFICITY OF ADOLESCENT DYSMORPHOPHOBIA

Ibragimova Muazam Holdorovna

Assistant of the department of psychiatry, medical psychology and narcology,
Samarkand State Medical University, Samarkand, Republic of Uzbekistan.

<https://doi.org/10.5281/zenodo.10680349>

Abstract. *Dysmorphophobia (also known as delusional deformity disease) is a mental disorder in which a person becomes overly obsessed with their delusional or minor physical deficits. Dysmorphophobia can have serious consequences for mental and social well-being, such as depression, anxiety, isolation, self-harm, and suicidal thoughts or attempts.*

Key words: *Adolescents, dysmorphophobia, mental illness, psychoprophylaxis, psychocorrection.*

СПЕЦИФИКА ОЦЕНКИ ПОДРОСТКОВОЙ ДИСМОРФОФОБИИ

Аннотация. *Дисморфофобия (также известная как болезнь бредовых деформаций) — это психическое расстройство, при котором человек становится чрезмерно одержим своими бредовыми или незначительными физическими недостатками. Дисморфофобия может иметь серьезные последствия для психического и социального благополучия, такие как депрессия, тревога, изоляция, членовредительство и суицидальные мысли или попытки.*

Ключевые слова: *Подростки, дисморфофобия, психические заболевания, психопрофилактика, психокоррекция.*

Introduction. Adolescents are a particularly vulnerable group to developing dysmorphophobia because they experience strong changes in their bodies and self-esteem. At the same time, it is very difficult to diagnose and treat dysmorphophobia in adolescents, since there are few specialized means of assessment and intervention, as well as a lack of awareness and education between medical workers and parents [1-4]. Over the past decade, most children's and adolescent media have had a vague attitude towards the perception of body image due to the influence of Internet sites that impose standards of fashion models on modern youth. The relevance of the problem of studying the risk of developing suicidal tendencies of depressive genesis in adolescents with dysmorphophobic diseases is due to difficulties in timely examination of Affective pathology, the expediency of properly selected pharmacotherapy and difficulties in predicting these mental disorders [5-9]. Depression, which occurs against the background of dissatisfaction with one's own appearance or confidence in the presence of defects and defects in the structure of the face or figure, occurs in almost every second teenager [10-13].

Adolescence is characterized by significant changes in the physical and psychological development of a person. During this period, the emphasis is on her appearance and compliance with the social standards of beauty. However, for some adolescents, this can lead to the development of dysmorphophobia-pathological dissatisfaction with their body or its individual parts, not proportional to real defects or not at all [14-18]. Dysmorphophobia can be accompanied by depression, anxiety, social isolation, self-harming behaviors, and suicidal thoughts. Therefore, timely diagnosis and treatment of this disorder in adolescents is an urgent task [19-23].

The problem of dysmorphophobia is becoming more and more relevant in society. In different areas of life, and especially in their own body, a stable increase in the dissatisfaction of

people is observed: appearance, weight, body ratio. Particular attention from researchers at the end of the 20th century to the problem of dysmorphophobia was associated with an increase in the popularity of cosmetic procedures [24-29]]. Dissatisfaction with oneself and your body has long been common, and the "socialization and normalization" of dysmorphophobia forces the attention of doctors, social workers and clinical psychologists [30-34].

The relevance of the psychological aspects of dysmorphophobia is confirmed by statistics that reflect a high prevalence of this disorder. In the population, the frequency of dysmorphophobia is 0,7 – 2,4%, in general psychiatric samples – 13-16%, in dermatology – 9-12%, in cosmetic deontology-9,5% and in orthodontics-7,5% [35-38].

Imagining one's own appearance is part of one's thoughts about oneself and one's place in society. Appearance is an important education in the structure of an individual, whose specific understanding affects interpersonal and emotional spheres, as well as objective life processes [39-41].

It is widely known in our society that harmony is associated with happiness, youth, success in life, high social status, and excess weight with weakness, laziness, weakness and other negative traits. Therefore, many tend to rate overweight people as less happy, more confident, smarter, and more disciplined. Full children are often ridiculed and insulted by their peers, often being persecuted [42-47]. Overweight and obesity are associated with dissatisfaction with body image and low self-esteem. Diet and physical activity and preference for slimness to control weight are becoming increasingly relevant in today's society, especially among teenage girls. It can be assumed that this relationship affects self-esteem and does not affect success in life. The leading coping strategies for women with impaired self-esteem are avoidance and distance [48-53].

She noted that in the process of raising a child, the mother creates a "cultural body" configuration in it. Cultural body function is not only equal to the natural function formed on its basis, but can significantly change it. F. Kafka's metaphor remains literal: "society cuts its own judgment in the body of its victim". The result is a new reality of the phenomenon of the cultural body, which includes new possibilities and space of " cultural pathology [54-60].

From the point of view of representatives of Gender psychology, the main problem that concerns the physical condition of a child is the formation of his physical ideals of a man and a woman [61-65]. I. Conn defined the body canon as an aspect of socio-cultural ideas about masculinity (masculinity, masculinity) and femininity (femininity, femininity) rather than being given naturally. A negative emotional response to real and imaginary shortcomings of your own appearance can lead to deformation of the personality, while reducing self-esteem, causing depressive states, anxiety and self-insecurity. These processes occur especially in adolescence and adolescence. According to some authors, a malformed gender role identity can contribute to the formation of dissatisfaction with appearance: people are shown to hyperbolized female or male species tend to evaluate their bodies more negatively [66-74].

The consciousness of most people is significantly influenced by the stereotypical ideal ideas of a beautiful, physically developed body observed in society, which should have certain proportions and forms. These ideas are determined by socio-psychological factors such as gender stereotypes, standards, norms. Because of the media, the "cult of appearance" is widely promoted [75-79].

The purpose of the study: to optimize early psychoprophylaxis and psychocorrectional care, to study the risk of developing suicidal behavior in adolescents with dysmorphic phobic disorders and depressive disorders, taking into account their personal characteristics.

Research materials and methods: 111 adolescents, 78 boys and 33 girls aged 15 to 19 years (average age 16,96±1,98 years) were selected as the object of the study, who were admitted to inpatient treatment with the presence of depressive disorders in the adolescent wards of the psychiatric hospital in Samarkand. We identified the personal characteristics of adolescents using a modified pathocharacterological diagnostic questionnaire (Mdpo Lichko A. E., Ivanov N. ya. We identified depressive disorders using the Tsung depression self-assessment scale (ZDRS) (Wasserman L. I., Shchelkova O. yu., 1995). Features of suicidal behavior in adolescents have been studied using the Colombian suicide risk scale (C-SSRS).

Results and their discussions: at the initial stage of our study, the features of clinical manifestations of depressive pathology in adolescents were studied. Child psychiatrist E. G. According to the classification of Eidemiller (2005), depressive symptomatology in adolescence is divided into depressive equivalents of adolescents - delinquent, asthenopathic, anxious, hypochondriacal, which mask the typical classic depression triad, are perceived as characteristic features of puberty and make diagnosis and treatment very difficult. In our study, all adolescents were divided into five groups according to the leading symptom of depression - dysphoric, anxious, hypochondriacal, asthenopathic and masked dominance.

Dysphoric depression was clinically manifested against the background of poor mood, conflict, aggression, rudeness towards adults, especially parents and close relatives, a decrease in psycho-emotional state. Such behavior leads to the formation of conflicts in the family, deterioration of the microclimate in the family, punishment and beatings of the child for bad behavior, as a result of which it contributes to escape from home and negligence, leads the teenager to social companies. In clinical manifestations of dysphoric depression, we identified specific forms of behavior disorders: a tendency to aggression and physical violence, minor offenses, theft, leaving the house and neglect, smoking tobacco, early alcoholism and episodic consumption of surfactants. In our study, dysphoric depression was examined more often (in 33 adolescents) than in other species and was observed mainly in boys with socialized behavioral disorders.

Adolescents with anxiety depression had a feeling of waiting for the risk of an uncertain nature against the background of a decrease in mood, which formed the idea of an unfavorable development of events, adolescents were in a state of constant tension. Anxiety depression was found in 30 adolescents of the group under investigation. Hypochondria depression has been observed in adolescents who complain of various localized pain caused by internal organs, are afraid of incurable diseases, are suspicious and indecisive. In the clinical picture of asthenopathic depression, the leading complaints were fatigue and weakness, decreased strength, decreased motor activity, poor tolerance of large crowds, absence in the Society of peers and classmates, difficulty communicating, inactivity, feeling bored and depressed. The presence of these symptoms led to the formation in a teenager of thoughts and intentions of striving for loneliness, lack, a feeling of worthlessness, a violation of relations with parents and relatives, a violation of school adaptation and suicide. A variant of asthenopathic depression occurs in 14 adolescents who complain more about weakness, tears, rapid fatigue and fatigue.

Adolescents fell ill with existing somatic diseases against the background of a decrease in mood, lack of appetite, increased fatigue, refused to go to school classes and classes, prepare homework, help with household chores. Masked depression occurs in 20 patients in the sample examined. In the clinical picture of all variants of depressive pathology, dysmorphophobic supplements were noted in the form of complaints of low self-esteem, the presence of physical defects, non-compliance with standards and beauty standards, unlike anorexia nervosa, adolescents with dysmorphophobic depression did not seek to change themselves by observing diet and restrictive eating behavior, but, on the contrary, were passive and depressed, a feeling of uselessness was noted. Such cases were accompanied by a decrease in appetite against the background of hypothymia and the emergence of primitive ideas of self-deprecation. A comparative analysis of the prevalence of adolescents with different types of characteristic accentuation depending on the clinical form of depression found the relative dominance of dysphoric depressions in adolescents with epileptoid characteristic accentuation. Anxiety depression has often been observed in adolescents with a psychasthenic personality Depot.

Asthenoapatic depression has been seen more frequently in hysterical individuals. Hypertimal individuals have been diagnosed with hypochondriac depression relatively frequently. Studies of the specifics of suicide behavior in adolescents have shown that representatives of the hysteroid and epileptoid types have a tendency to switch from suicidal thoughts to carrying out suicidal actions, in contrast to adolescents of the hyperthymic, unstable and sensitive type, in which suicide attempts have not been recorded. An analysis of the relationship between suicidal tendency motives and adolescents' personal characteristics found that the most dangerous motivations for suicide – abstinence and elimination – were mainly observed in epileptoid, labile, cycloid accentuants, which may be classified as having a higher risk of developing suicidal behavior.

Conclusions. Thus, a study of the features of depressive symptomatology in adolescents with dysmorphophobic supplements showed that in adulthood, dysphoric depressions often appear in people with epileptoid character accentuation, which are a significant violation of behavior. The highest risk of suicide is observed in dysphoric and anxiety depression types with dysmorphophobic supplements. The presence of hysteroid and epileptoid-type accentuations in clinical manifestations of adolescent depressions is associated with increased severity of depression and increased risk of suicide. A study of the risk of developing suicidal behavior in adolescents with dysmorphophobic disorders and depressive disorders found that the risk group includes clinical manifestations of severe depression and hysterical and epileptic individuals with significant behavioral disorders in the form of early alcoholism and episodic surfactant intake.

REFERENCES

1. Abdurashidovich N. O., Zamonbek o'g'li B. F., Temirpulotovich T. B. Assessment of the relationship of the degree of conformity in patients with schizophrenia with clinical features and socio-demographic factors //European journal of modern medicine and practice. – 2024. – T. 4. – №. 2. – C. 22-30.
2. Abdurazakova Robiya Sheraliyevna, Turaev Bobir Temirpulotovich 2023. Characteristic features of affective disorders in children with autism. Iqro jurnali. 2, 2 (Apr. 2023), 722–727.

3. Allambergenov A. J. et al. Postcovid syndrome and its neuropsychiatric consequences after covid-19 in patients with alcoholism //European Journal of Interdisciplinary Research and Development. – 2023. – T. 11. – C. 42-46.
4. Antsiborov S. et al. Association of dopaminergic receptors of peripheral blood lymphocytes with a risk of developing antipsychotic extrapyramidal diseases //Science and innovation. – 2023. – T. 2. – №. D11. – C. 29-35.
5. Asanova R. et al. Features of the treatment of patients with mental disorders and cardiovascular pathology //Science and innovation. – 2023. – T. 2. – №. D12. – C. 545-550.
6. Asliddinovich M. O. et al. Psychological characteristics of patients with gastrointestinal diseases //IQRO. – 2023. – T. 3. – №. 1. – C. 225-230.
7. Begbudiyeu M. et al. Integration of psychiatric care into primary care //Science and innovation. – 2023. – T. 2. – №. D12. – C. 551-557.
8. Biktimirova G., Turayev B., Ochilova N. Features of the pathokinesis of adaptation disorders in men with mild forms of cardiovascular disease //Modern Science and Research. – 2024. – T. 3. – №. 1. – C. 602-610.
9. Bo'Riyev B. et al. Features of clinical and psychopathological examination of young children //Science and innovation. – 2023. – T. 2. – №. D12. – C. 558-563.
10. Borisova Y. et al. Concomitant mental disorders and social functioning of adults with high-functioning autism/asperger syndrome //Science and innovation. – 2023. – T. 2. – №. D11. – C. 36-41.
11. Hamidullayevna X. D., Temirpulatovich T. B. Clinical and psychological features of alcoholism patients with suicidal behavior //IQRO. – 2023. – T. 1. – №. 2. – C. 711-720.
12. Holdorovna I. M., Murodullayevich K. R., Temirpulotovich T. B. Problems of consciousness disorder in modern psychiatry //Journal of healthcare and life-science research. – 2023. – T. 2. – №. 10. – C. 20-27.
13. Holdorovna, I.M. and Temirpulatovich, T.B. 2023. Features of Psychopharmacotherapy in Patients with Severe Mental Disorders. Scholastic: Journal of Natural and Medical Education. 2, 7 (Jul. 2023), 40–46.
14. Holdorovna, I.M. and Temirpulatovich, T.B. 2023. Optimization of complex methods of treatment of patients in schizophrenia. Journal of education, ethics and value. 2, 8 (Aug. 2023), 59–67.
15. Holdorovna, I.M. and Temirpulatovich, T.B. 2023. The Role of the Family in the Formation of Internet Addiction. Scholastic: Journal of Natural and Medical Education. 2, 7 (Jul. 2023), 10–15.
16. Ivanovich U. A. et al. Efficacy and tolerance of pharmacotherapy with antidepressants in non-psychotic depressions in combination with chronic brain ischemia //Science and Innovation. – 2023. – T. 2. – №. 12. – C. 409-414.
17. Konstantinova O. et al. Clinical and psychological characteristics of patients with alcoholism with suicidal behavior //Science and innovation. – 2023. – T. 2. – №. D11. – C. 399-404.
18. Konstantinova O. et al. Experience in the use of thiamine (vitamin B1) megadose in the treatment of korsakov-type alcoholic encephalopathy //Science and innovation. – 2023. – T. 2. – №. D12. – C. 564-570.

19. Kosolapov V. et al. Modern strategies to help children and adolescents with anorexia nervosa syndrome //Science and innovation. – 2023. – T. 2. – №. D12. – C. 571-575.
20. Malakhov A. et al. Problems of prevention of socially dangerous behavior by individuals with mental disorders //Science and innovation. – 2023. – T. 2. – №. D11. – C. 405-412.
21. Murodullayevich K. R., Holdorovna I. M., Temirpulotovich T. B. The effect of exogenous factors on the clinical course of paranoid schizophrenia //Journal of healthcare and life-science research. – 2023. – T. 2. – №. 10. – C. 28-34.
22. Murodullayevich K. R., Temirpulotovich T. B., Holierovna K. H. Social assistance in patients with phobic anxiety disorders //Iqro jurnali. – 2023. – T. 2. – №. 2. – C. 408-413.
23. Nematillayevna S. D. et al. Features of non-psychotic diseases and cognitive disorders in organic brain damage of vascular genesis in elderly people //Amaliy va tibbiyot fanlari ilmiy jurnali. – 2024. – T. 3. – №. 2. – C. 124-130.
24. Nematillayevna S. D. et al. Prevalence of anxiety and depressive disorders in elderly patients //Amaliy va tibbiyot fanlari ilmiy jurnali. – 2024. – T. 3. – №. 2. – C. 118-123.
25. Nematillayevna S. D. et al. Psychological factors for the formation of aggressive behavior in the youth environment //Science and Innovation. – 2023. – T. 2. – №. 12. – C. 404-408.
26. Nikolaevich R. A. et al. Comparative effectiveness of treatment of somatoform diseases in psychotherapeutic practice //Science and Innovation. – 2023. – T. 2. – №. 12. – C. 898-903.
27. Novikov A. et al. Alcohol dependence and manifestation of autoaggressive behavior in patients of different types //Science and innovation. – 2023. – T. 2. – №. D11. – C. 413-419.
28. Ochilov U. et al. Factors of alcoholic delirium patomorphosis //Science and innovation. – 2023. – T. 2. – №. D12. – C. 223-229.
29. Ochilov U. et al. The main forms of aggressive manifestations in the clinic of mental disorders of children and adolescents and factors affecting their occurrence //Science and innovation. – 2023. – T. 2. – №. D11. – C. 42-48.
30. Ochilov U. et al. The question of the features of clinical and immunological parameters in the diagnosis of juvenile depression with "subpsychotic" symptoms //Science and innovation. – 2023. – T. 2. – №. D12. – C. 218-222.
31. Ochilov U. U., Turaev B. T., Zhumageldiev N. N. Peculiarities of the formation and course of alcoholism in persons with character accentuations and personality disorders //Bulletin of Science and Education. – 2020. – №. 10-4. – C. 88.
32. Pachulia Y. et al. Assessment of the effect of psychopathic disorders on the dynamics of withdrawal syndrome in synthetic cannabinoid addiction //Science and innovation. – 2023. – T. 2. – №. D12. – C. 240-244.
33. Pachulia Y. et al. Neurobiological indicators of clinical status and prognosis of therapeutic response in patients with paroxysmal schizophrenia //Science and innovation. – 2023. – T. 2. – №. D12. – C. 385-391.
34. Pogosov A. et al. Multidisciplinary approach to the rehabilitation of patients with somatized personality development //Science and innovation. – 2023. – T. 2. – №. D12. – C. 245-251.

35. Pogosov A. et al. Rational choice of pharmacotherapy for senile dementia //Science and innovation. – 2023. – T. 2. – №. D12. – C. 230-235.
36. Pogosov S. et al. Gnostic disorders and their compensation in neuropsychological syndrome of vascular cognitive disorders in old age //Science and innovation. – 2023. – T. 2. – №. D12. – C. 258-264.
37. Pogosov S. et al. Prevention of adolescent drug abuse and prevention of yatrogenia during prophylaxis //Science and innovation. – 2023. – T. 2. – №. D12. – C. 392-397.
38. Ravshanova B. G. et al. Features of Conducting Art Therapy in Patients With Psychosis Without Organic Changes //European journal of modern medicine and practice. – 2024. – T. 4. – №. 2. – C. 15-21.
39. Rotanov A. et al. Social, socio-cultural and behavioral risk factors for the spread of hiv infection //Science and innovation. – 2023. – T. 2. – №. D11. – C. 49-55.
40. Rotanov A. et al. Suicide and epidemiology and risk factors in oncological diseases //Science and innovation. – 2023. – T. 2. – №. D12. – C. 398-403.
41. Sedenkov V. et al. Clinical and socio-demographic characteristics of elderly patients with suicide attempts //Science and innovation. – 2023. – T. 2. – №. D12. – C. 273-277.
42. Sedenkov V. et al. Modern methods of diagnosing depressive disorders in neurotic and affective disorders //Science and innovation. – 2023. – T. 2. – №. D12. – C. 361-366.
43. Sedenkova M. et al. Basic principles of organizing gerontopsychiatric assistance and their advantages //Science and innovation. – 2023. – T. 2. – №. D11. – C. 63-69.
44. Sedenkova M. et al. Features of primary and secondary cognitive functions characteristic of dementia with delirium //Science and innovation. – 2023. – T. 2. – №. D11. – C. 56-62.
45. Sharapova D. et al. Clinical and socio-economic effectiveness of injectable long-term forms of atypical antipsychotics in schizophrenia //Science and innovation. – 2023. – T. 2. – №. D12. – C. 290-295.
46. Sharapova D., Shernazarov F., Turayev B. Prevalence of mental disorders in children and adolescents with cancer and methods of their treatment //Science and innovation. – 2023. – T. 2. – №. D12. – C. 373-378.
47. Sharapova D., Shernazarov F., Turayev B. Social characteristics of patients with schizophrenia for a long time in combination with exogenous-organic diseases of the brain //Science and innovation. – 2023. – T. 2. – №. D12. – C. 284-289.
48. Solovyova Y. et al. Protective-adaptive complexes with codependency //Science and innovation. – 2023. – T. 2. – №. D11. – C. 70-75.
49. Spirkina M. et al. Integrated approach to correcting neurocognitive defects in schizophrenia //Science and innovation. – 2023. – T. 2. – №. D11. – C. 76-81.
50. Sultanov S. et al. Changes in alcohol behavior during the covid-19 pandemic and beyond //Science and innovation. – 2023. – T. 2. – №. D12. – C. 302-309.
51. Sultanov S. et al. Depression and post-traumatic stress disorder in patients with alcoholism after the covid-19 pandemic //Science and innovation. – 2023. – T. 2. – №. D11. – C. 420-429.

52. Sultanov S. et al. Long-term salbi effects of the covid-19 pandemic on the health of existing residents of alcohol addiction //Science and innovation. – 2023. – T. 2. – №. D11. – C. 430-438.
53. Sultanov S. et al. The impact of the covid-19 pandemic on the mental state of people with alcohol addiction syndrome //Science and innovation. – 2023. – T. 2. – №. D12. – C. 296-301.
54. Temirpulatovich T. B. Depressive disorders in alcohol recipients and its socio-economic consequences during the covid-19 pandemic //Web of Scientist: International Scientific Research Journal. – 2023. – T. 4. – №. 1. – C. 162-168.
55. Temirpulatovich T. B. et al. Alkogolizm bilan kasallangan bemorlarda covid-19 o'tkazgandan keyin jigardagi klinik va laborator o'zgarishlar //journal of biomedicine and practice. – 2023. – T. 8. – №. 1.
56. Temirpulatovich T. B. et al. Clinical Manifestations of Suicidal Behaviors as a Result of Depressive Disorders During Adolescence //Eurasian Medical Research Periodical. – 2022. – T. 8. – C. 55-58.
57. Temirpulatovich T. B. et al. Covid-19 pandemiyasi davrida ruhiy omillarning spirtli ichimliklarni iste'mol qilishga ta'siri //Journal of biomedicine and practice. – 2022. – T. 7. – №. 3.
58. Temirpulatovich T. B. et al. Covid-19 pandemiyasi vaqtida spirtli ichimliklarni iste'mol qiluvchi shaxslarda depressiv buzilishlarning tarqalishi //Journal of biomedicine and practice. – 2022. – T. 7. – №. 1.
59. Temirpulatovich T. B. et al. Prevalence of borderline personality disorder among people addicted to alcohol and drugs //IQRO. – 2023. – T. 2. – №. 2. – C. 395-400.
60. Temirpulatovich T. B. et al. Study of the dominant signs of a manifest attack of schizophrenia with the use of psychoactive substances //IQRO. – 2023. – T. 2. – №. 2. – C. 388-394.
61. Temirpulatovich T. B. Optimization of psychopharmacotherapy of affective disorders during the covid-19 pandemic in alcohol-dependent patients //IQRO. – 2023. – T. 2. – №. 1. – C. 175-180.
62. Temirpulatovich T. B., Murodullayevich K. R., Uzokboyevich T. A. The Interrelationship of The Covid-19 Pandemic with Alcohol Abuse //Eurasian Medical Research Periodical. – 2022. – T. 8. – C. 137-139.
63. Temirpulatovich T. B., Uzokboyevich T. A. Biochemical Changes in the Liver After Covid-19 Disease in Alcohol-Dependent Patients and Their Effects on the Course of Alcoholism //The Peerian Journal. – 2023. – T. 15. – C. 28-37.
64. Temirpulatovich T. B. Effects of social factors in children with anxiety-phobic disorders //Journal of healthcare and life-science research. – 2023. – T. 2. – №. 10. – C. 35-41.
65. Temirpulatovich T. B. et al. The Impact Of Medical And Social Factors On Alcohol Abuse In Patients With Alcoholism During The Covid-19 Pandemic //Journal of Pharmaceutical Negative Results. – 2022. – C. 8195-8200.
66. Temirpulatovich T. B. Somatoform variant post-traumatic stress disorder //Journal of healthcare and life-science research. – 2023. – T. 2. – №. 9. – C. 45-52.

67. Turaev B. the course of the disease during the covid-19 pandemic in patients with alcoholism //Science and innovation. – 2022. – T. 1. – №. D8. – C. 130-134.
68. Turaev B., Velilyaeva A. Formation and course of alcoholism in young women with alcoholic psychosis //Eurasian Journal of Medical and Natural Sciences. – 2022. – T. 2. – №. 6. – C. 226-232.
69. Turaev Bobir Temirpulatovich 2023. Socio-demographic, personal and clinical characteristics of relatives of alcoholism patients. Iqro jurnali. 1, 2 (Feb. 2023), 685–694.
70. Turaev Bobir Temirpulatovich 2023. Ways to prevent negative disorders in schizophrenia. Iqro jurnali. 1, 2 (Feb. 2023), 35–44.
71. Turaev Bobir Temirpulatovich, Kholmurodova Hulkar Holierovna, Ochilova Nigina Ulug'bek qizi. Prevalence of borderline personality disorder among people addicted to alcohol and drugs. Iqro jurnali. 2, 2 (Apr. 2023), 395–400.
72. Turaev Bobir Temirpulatovich, Ochilova Nigina Ulug'bek qizi. “Study of the dominant signs of a manifest attack of schizophrenia with the use of psychoactive substances”. Iqro jurnali, vol. 2, no. 2, Apr. 2023, pp. 388-94.
73. Turaev Bobir Temirpulatovich. “Clinical manifestations of anxiety depressions with endogenous genesis”. Iqro jurnali, vol. 1, no. 2, Feb. 2023, pp. 45-54,
74. Turgunboyev Anvar Uzokboyevich, Turaev Bobir Temirpulatovich, Kholmurodova Hulkar Holierovna 2023. Clinical and psychological analysis of the risk of second admission of patients with psychoses of the schizophrenia spectrum to a psychiatric hospital. Iqro jurnali. 2, 2 (Apr. 2023), 380–387.
75. Uskov A. et al. Atypical anorexia nervosa: features of preposition and premorbid //Science and innovation. – 2023. – T. 2. – №. D12. – C. 310-315.
76. Uskov A. et al. Evaluation of the effectiveness of supportive therapy in the practice of outpatient treatment of schizophrenia with long term atypical antipsychotics //Science and innovation. – 2023. – T. 2. – №. D12. – C. 316-321.
77. Uskov A. et al. Psychological peculiarities of social adaptation in paranoid schizophrenia //Science and innovation. – 2023. – T. 2. – №. D12. – C. 379-384.
78. Usmanovich O. U. et al. Detection of adrenaline and stress conditions in patients using psychoactive substances with hiv infection //CUTTING EDGESCIENCE. – 2020. – C. 42.
79. Usmonovich, O.U. and Temirpulatovich, T.B. 2023. The influence of the presence of mentally ill children in the family on the psyche of parents. Journal of education, ethics and value. 2, 8 (Aug. 2023), 68–75.

ЛЕКСИКА В ОБУЧЕНИИ РУССКОМУ ЯЗЫКУ КАК ИНОСТРАННОМУ ФОРМИРОВАНИЕ ЛЕКСИЧЕСКИХ НАВЫКОВ

Шарафутдинова Марвар Рашидовна

Преподаватель русского языка и литературы
кафедры «Истории и филологии»
Азиатского Международного университета
г. Бухары, Узбекистан

<https://doi.org/10.5281/zenodo.10680450>

Аннотация. Данная статья содержит, в основном, теоретический материал по теме "Лексика". А также слова, которые можно приводить в пример к определённой теме; лингвистические и методические основы обогащения словарного запаса; системность лексики; значение лексической единицы с точки зрения обучения языку; организация лексического материала в учебных целях.

Ключевые слова: Лексика, грамматика, значение, умения, навыки, сфера, систематизация, обобщение, синонимы, антонимы, паронимы, доминанта, прямое значение, переносное значение.

VOCABULARY IN TEACHING RUSSIAN AS A FOREIGN LANGUAGE. FORMATION OF LEXICAL SKILLS

Abstract. This article contains mainly theoretical material on the topic "Vocabulary". As well as words that can be cited as examples for a specific topic; linguistic and methodological foundations for vocabulary enrichment; consistency of vocabulary; the meaning of a lexical unit from the point of view of language teaching; organization of lexical material for educational purposes.

Key words: Vocabulary, grammar, meaning, abilities, skills, scope, systematization, generalization, synonyms, antonyms, paronyms, dominant, direct meaning, figurative meaning.

Основная цель работы по овладению лексикой – формирование лексических навыков.

Изучение иноязычной лексики имеет начало, но не имеет конца. Даже носитель языка не знает всей лексики. Овладеть иноязычной лексикой – это значит:

- запомнить значение и форму лексических единиц, предусмотренных учебной программой;
- научиться пользоваться этими единицами в различных видах речевой деятельности;
- научиться понимать лексические единицы на слух и при чтении текстов.

Любой язык состоит из множества разных слов, каждое из которых имеет лексическое и грамматическое значение.

Задача начального этапа обучения:

- научить общению на русском языке в социально-бытовой и учебной сферах при ограниченном минимизированном количестве языковых средств, которые могут усвоить учащиеся. Отбираются типичные темы общения: «Знакомство», «Семья», «Дом», «Квартира», «В гостях», «На почте», «У врача» и т. п.

Обучение ситуативно-тематической лексике должно быть связано с грамматическими темами. Например, тема «Город» может изучаться вместе с грамматическими темами «Глаголы движения» и «Винительный падеж в значении направления движения».

На продвинутом этапе обучения больше внимания уделяется систематизации и обобщению лексико-грамматического материала.

Лексическое значение слова – это содержание слова, которое отражает в сознании и закрепляет в нем представления о предметах и явлениях.

Значение слова – обобщенное наименование предмета. В языке нет названия для каждого отдельного предмета.

Называя, например, разные столы одним словом:

СТОЛ, мы не учитываем конкретные признаки (величина, материал, назначение и т. п.), мы обобщаем их.

Лексическое значение бывает:

- **прямое** (основное, главное), которое отражает явления действительности прямо, непосредственно. Слова в прямом значении широко распространены и часто употребляются говорящими: деревянный дом, прямой нос, читать книгу;

- **переносное** (производное, вторичное), которое отражает явления действительности опосредованно, через прямое значение и ограничено в употреблении: золотые руки, железные нервы, заяц в автобусе, вскипеть от злости.

В русском языке есть слова, которые имеют только одно лексическое значение, называются *однозначными*. Например, инженер, математика, ректор, пациент. Слова, которые имеют более двух значений, называются *многозначными*.

Например, груша означает: 1) плодовое дерево (груша в саду); 2) плод этого дерева (сладкая груша); 3) предмет, имеющий форму этого плода (медицинская груша).

Под грамматическим значением понимается общее, абстрагированное содержание слова как определённой части речи. Например, слова УЧЕБНИК, КАРАНДАШ, АВТОМОБИЛЬ являются существительными, обозначают предмет, относятся к одному роду (мужскому), употреблены в одном и том же числе, падеже, но имеют различные лексические значения.

Паронимы

Паронимы – близкие по звучанию слова, различающиеся значениями.

Паронимами являются слова одной и той же части речи (обычно однокоренные). Они образуют чаще всего пары – ДИПЛОМАНТ (студент, который пишет дипломную работу) и ДИПЛОМАТ (должностное лицо); ОРУДИЕ (инструмент, приспособление, которым пользуются при какой-либо работе) и ОРУЖИЕ (орудие для нападения или защиты); КОНТАКТ (соприкосновение, тесное взаимодействие) и КОНТРАКТ (договор, соглашение).

В паронимической цепочке бывает и более 2 слов (например, ЭКОНОМИЧЕСКИЙ – ЭКОНОМИЧНЫЙ – ЭКОНОМНЫЙ).

Синонимы

Синонимы – слова, которые полностью или частично совпадают по значению и различаются смысловыми оттенками, сферой употребления.

Синонимический ряд – это группа слов, состоящая из двух и более синонимов.

Наиболее употребительное, стилистически нейтральное слово синонимического ряда называется *доминантой*. Оно наиболее полно передаёт общее значение синонимического ряда. В словаре синонимов это слово приводится в начале статьи.

Так, доминантой синонимического ряда БЛИЗКО, НЕДАЛЕКО, НЕВДАЛЕКЕ, ВБЛИЗИ, РЯДОМ, ВОЗЛЕ, ОКОЛО, НЕДАЛЕЧЕ является слово БЛИЗКО; доминантой синонимического ряда ДРУГ, ДРУЖИЩЕ, ТОВАРИЩ, ПРИЯТЕЛЬ, НАПЕРСНИК будет существительное ДРУГ.

Синонимический ряд может включать от 2-3 до нескольких десятков слов.

Состав синонимических рядов постоянно изменяется и перестраивается.

Антонимы

Антонимы – слова одной и той же части речи с противоположным значением.

Антонимическая пара – пара антонимов, противопоставленных по значению.

Многозначное слово может иметь несколько антонимов, соотносимых с различными его значениями. Например, прилагательное ЛЁГКИЙ имеет антонимы:

а) в значении «незначительный по весу»: ЛЁГКИЙ – ТЯЖЁЛЫЙ (рюкзак);

б) в значении «простой для усвоения, доступный пониманию»: ЛЁГКИЙ – ТРУДНЫЙ, СЛОЖНЫЙ (вопрос);

в) в значении «незначительный, слабый»: ЛЁГКИЙ – СИЛЬНЫЙ (мороз);

Ср. также: ПАДАТЬ- «валиться на землю» – антоним ПОДНИМАТЬСЯ и ПАДАТЬ «уменьшаться, понижаться» – антонимы УВЕЛИЧИВАТЬСЯ, ПОВЫШАТЬСЯ; РЕДКИЙ – антоним ГУСТОЙ (суп) и РЕДКИЙ – антоним ЧАСТЫЙ, РЕГУЛЯРНЫЙ (визит); СТАРЫЙ – антоним НОВЫЙ (костюм) и СТАРЫЙ – антоним МОЛОДОЙ (человек), СТАРЫЙ – антоним СВЕЖИЙ (пирог), СТАРЫЙ – антоним НЫНЕШНИЙ, СОВРЕМЕННЫЙ (закон).

Основная цель работы по овладению лексикой – *формирование лексических навыков*.

Овладеть иноязычной лексикой – это значит:

-запомнить значение и форму лексических единиц, предусмотренных учебной программой;

-научиться пользоваться этими единицами в различных видах речевой деятельности;

- научиться понимать лексические единицы на слух и при чтении текстов.

Задача начального этапа обучения - научить общению на русском языке в социально-бытовой и учебной сферах при ограниченном минимизированном количестве языковых средств, которые могут усвоить учащиеся.

Задача продвинутого этапа обучения - систематизация и обобщение лексико-грамматического материала.

Значение лексической единицы с точки зрения обучения языку -это та информация, которой необходимо овладеть, чтобы правильно употреблять слово в собственной речи и понимать его при восприятии чужой.

В методическом плане значение слова включает:

а) *абсолютную ценность слова*, которую составляют лексическое понятие (смысл слова) и страноведческий фон.

Страноведческим фоном называют сумму привычных ассоциаций, связанных у носителей языка с тем предметом или признаком, которые обозначены словом;

б) *относительную ценность слова*, которую составляют свойства, характеризующие слово как элемент лексической системы:

- способность иметь синонимы, антонимы, омонимы, паронимы;
- наличие стилистической или эмоционально-экспрессивной окраски;

в) *сочетательную ценность* – способность слова сочетаться с определёнными словами;

г) *словообразовательную ценность* слова образует информация о:

- морфемной структуре (частях слова);
- словообразовательном гнезде (совокупность родственных, т.е. однокорневых)

слов.

Безэквивалентная лексика называет понятия, не существующие в других языках и культурах.

Фоновая лексика называет понятия, существующие в других языках и культурах, однако есть компонент значения, который отражает специфику национальной культуры.

Лексический минимум – это минимальное количество слов, которое позволяет пользоваться языком как средством общения.

Активный лексический минимум (словарь)- слова, которые часто используются учащимися для выражения мыслей в устной речи и на письме.

Пассивный лексический минимум (словарь) составляют слова, которые учащиеся должны понимать при чтении и слушании иноязычной речи.

Семантизация – это процесс сообщения сведений о значении слова. Основными приёмами семантизации являются использование:

- 1) наглядности;
- 2) толкования, комментария;
- 3) перечисления;
- 4) синонимов;
- 5) антонимов;
- 6) словообразовательного анализа слова;
- 7) контекста;
- 8) перевода.

Грамматический материал в обучении русскому языку как иностранному. ***Формирование грамматических навыков***

Задача начального этапа изучения грамматики - овладение знаниями о языковой системе, необходимыми для обеспечения общения в учебных и реальных ситуациях.

Конечная цель обучения грамматике:

- активизация и совершенствование грамматических навыков на материале неадаптированных текстов устной и письменной речи;
- систематизация знаний о языке.

Типичные грамматические трудности русского языка для иностранцев:

- наличие изменяемых частей речи: существительные, прилагательные, местоимения, числительные и пр.;
- наличие в структуре формы русского слова приставок, суффиксов, окончания;
- комплексный характер выражения грамматических значений в окончании:
1) рода, числа, падежа; 2) времени, лица, числа;
- наличие категории вида у глагола;
- глагольное и именное управление;
- наличие однонаправленных и разнонаправленных глаголов движения.

Виды упражнений с грамматической направленностью

Подготовительные упражнения, формирующие речевые навыки:

- имитативные;
- подстановочные;
- трансформационные;
- репродуктивные.

Речевые упражнения, развивающие речевые умения:

- упражнения в передаче содержания (пересказ, описание, выражение отношения, оценки события, факта);
- ситуативные (построение высказывания на основе учебно-речевых ситуаций);
- игровые (ролевые игры, интервью, викторины, конкурсы).

Методика преподавания лексики различна на разных этапах обучения, зависит от целей изучения языка, от степени владения им. В соответствии с этими факторами выбираются наиболее подходящие способы семантизации слов.

Словарный запас учащихся может быть разделён на активный и пассивный.

Пассивный словарь значительно расширяет возможности чтения и слушания, а значит его пополнению должно быть уделено должное внимание.

Для лучшего запоминания новой лексики рекомендуется ведение словарных тетрадей, проверяемых преподавателем. Но изучение лексики — это не просто заучивание новых слов, а осознание и усвоение имеющихся между ними в языке связей — грамматических, семантических и пр. Принцип коммуникативности требует введения и закрепления новых слов в предложениях и ситуациях общения.

REFERENCES

1. Практическая методика обучения русскому языку как иностранному / под ред. А. Н. Щукина. – М. : Рус. язык, 2003. – 304 с.
2. Пассов Е. И. Основы методики обучения иностранным языкам / Е. И. Пассов. – М.: Рус. язык, 1977. – 216 с.
3. Аркадьева Э. В. Лексика в практическом курсе русского языка /
4. Э. В. Аркадьева, Г. В. Горбаневская, Н. Д. Кирсанова // Живая методика: для преподавателя русского языка как иностранного. – М. : Рус. язык. Курсы, 2005. – С. 180–246.
5. Murodova, D. (2023). MATERNAL IMAGE IN MODERN UZBEK PROSE. *Modern Science and Research*, 2(12), 654-658.

6. Arabovna, M. D. (2023). MATERNAL IMAGE IN MODERN UZBEK PROSE. *International Journal Of Literature And Languages*, 3(12), 28-33.
7. Arabovna, M. D. (2023). THE THEME OF MOTHERHOOD IN “WOMEN'S PROSE” BY MASHA TRAUB. *International Journal Of Literature And Languages*, 3(12), 34-38.
8. Murodova, D. (2024). MATERNAL IMAGE IN “WOMEN’S PROSE” BY MASHA TRAUB. *Modern Science and Research*, 3(1), 157–163. Retrieved from <https://inlibrary.uz/index.php/science-research/article/view/27859>
9. Муродова, Д. А. (2023). ХУДОЖЕСТВЕННЫЕ ГЕРОИ В СОВРЕМЕННОЙ РУССКОЙ ЛИТЕРАТУРЕ.
10. Murodova, D. (2023). FICTIONAL HEROES IN MODERN RUSSIAN LITERATURE. *Modern Science and Research*, 2(9), 112–114. Retrieved from <https://inlibrary.uz/index.php/science-research/article/view/23907>
11. Муродова, Д. А. (2023). ЖЕНСКАЯ ПРОЗА В СОВРЕМЕННОЙ РУССКОЙ ЛИТЕРАТУРЕ.
12. Муродова, Д. А. (2023). ПОНЯТИЕ СЛОВ «ЩЕДРОСТЬ И ТРУСОСТЬ» В ЛАКСКОМ ЯЗЫКАХ.
13. Murodova, D. (2023). ARABIC WORDS USED IN MODERN RUSSIAN. *Modern Science and Research*, 2(4), 576–578. Retrieved from <https://inlibrary.uz/index.php/science-research/article/view/19400>
14. Муродова, Д. А. (2023). МАТЕРИНСКИЙ ОБРАЗ В СОВРЕМЕННОЙ УЗБЕКСКОЙ ПРОЗЕ.

TIJORAT BANKLARI MOLIVAVIY BARQARORLIGINI TA'MINLASH METODOLOGIYASI

Botirova Dilorom Narkuzievna

Bank-moliya akademiyasi magistratura talabasi.

<https://doi.org/10.5281/zenodo.10684480>

Annotatsiya. Tijorat banklari moliyaviy barqarorligi ko'p hollarda banklar ishonchliligi bilan hamohang ravishda o'rganilishi va ko'rib chiqilishi bir qancha tadqiqotlarda aniqlandi. Shu bois, biz tijorat banklari yoki har qanday xo'jalik yurituvchi sub'yektlar moliyaviy barqarorligi, ishonchliligi yuzasidan tadqiqotlarni chuqur o'rganishga harakat qilamiz. Ushbu tushunchalardan farqli jihatlar, olimlarning tijorat banklari moliyaviy barqarorligi xususidagi bildirgan nazariy qarashlari va metodologik asoslarini tadqiq etishga harakat qilamiz.

Kalit so'zlar: tijorat banki, moliyaviy barqarorlik, iqtisodiy tahlil, ishonchlilik, tijorat banki aktiv va passivlari, likvidlik.

METHODOLOGY FOR ENSURING THE FINANCIAL STABILITY OF COMMERCIAL BANKS

Abstract. Several studies have found that the financial stability of commercial banks is in many cases studied and considered in harmony with the reliability of banks. Therefore, we try to delve into the research of financial stability, reliability of commercial banks or any business entities. We will try to study the theoretical views and methodological foundations expressed by scientists regarding the financial stability of commercial banks, in contrast to these concepts.

Keywords: commercial bank, financial stability, economic analysis, reliability, assets and liabilities of a commercial bank, liquidity.

МЕТОДИКА ОБЕСПЕЧЕНИЯ ФИНАНСОВОЙ УСТОЙЧИВОСТИ КОММЕРЧЕСКИХ БАНКОВ

Аннотация. В нескольких исследованиях было обнаружено, что финансовая устойчивость коммерческих банков во многих случаях изучается и рассматривается в гармонии с надежностью банков. Поэтому мы стараемся углубляться в исследования финансовой устойчивости, надежности коммерческих банков или любых хозяйствующих субъектов. Мы постараемся изучить теоретические взгляды и методологические основы, выраженные учеными в отношении финансовой устойчивости коммерческих банков, в отличие от этих концепций.

Ключевые слова: коммерческий банк, финансовая устойчивость, экономический анализ, надежность, активы и пассивы коммерческого банка, ликвидность.

Har qanday xo'jalik yurituvchi sub'yektlar faoliyatini moliyaviy-iqtisodiy tahlili va uning asosiy vazifalaridan biri – bu sub'yekt moliyaviy ishonchliligi va barqarorligini baholash ekanligi aniqlanadi. Shu bois, ishonchlilik, barqarorlik tushunchalari va tijorat banklari faoliyatini baholash va tahlil etish uslublari yuzasidan umumiy yondoshuvlar talab etiladi. Eng avvalo, aynan, ushbu ikki tushunchalarni asoslash va farqli jihatlarini yoritishga harakat qilamiz.

Ba'zi manbalarda keltirilishicha, xo'jalik yurituvchi sub'yektlar moliyaviy barqarorligi ular moliyaviy mustaqilligi, sub'yektlar faoliyati doimiyligi va bardavomligini ta'minlashda o'z mablag'larini mustaqil tasarruf etishi, shuningdek, moliyaviy barqarorlik bir qancha ko'rsatkichlar tizimi asosida baholanishi aniqlanadi. Shuningdek, xo'jalik yurituvchi sub'yektlar

moliyaviy barqarorligini baholashda qo‘shimcha ravishda aktivlar sifati va strukturasi ham katta ahamiyat kasb etishi aniqlandi. Yuqorida sanab o‘tilgan ko‘rsatkichlar, xo‘jalik yurituvchi sub’yektlar, shu jumladan, tijorat banklari moliyaviy barqarorligini baholash yuzasidan bir-birini to‘ldirsada, lekin ularni umumiy integral baholashini nazarda tutmaydi. Shu bilan birga, ishonchlilik va moliyaviy barqarorlik o‘rtasida hech qanday aloqadorlik va bog‘liqlik keltirilmaydi.

V.G. Artemenko o‘z ilmiy ishlarida barqarorlikni to‘lov qobiliyati bilan bog‘laydi hamda absolyut va bir qancha ko‘rsatkichlar asosida ular moliyaviy barqarorligini baholashni nazarda tutadi. To‘lov qobiliyatini xo‘jalik yurituvchi sub’yektlar to‘lov majburiyatlarini o‘z vaqtida bajarish, shuningdek, moliyaviy barqarorlikni pul oqimlari tahlili asosida baholanadi degan xulosalarni ilgari suradi. Shu bilan birga ushbu ko‘rsatkichlar tizimida banklar barqarorligi bilan ular ishonchliligi o‘rtasida aloqadorlik mavjud emasligi ko‘rinadi.

O.V. Efimova tadqiqotlarida moliyaviy barqarorlikni boshqa ko‘rsatkichlar tizimidan foydalanish zarur ekanligini tavsiya etadi. Ushbu umumlashtirilgan ko‘rsatkichlar tizimiga olimning fikricha, kompleks ravishda banklar kapitalini oshib borishini ko‘rsatuvchi kapital rentabelligi ko‘rsatkichini, ikkinchi ko‘rsatkich sifatida kapitalning yalpi passivlar hajmidagi ulushini, shuningdek, moliyaviy barqarorlikka baho berishda aktivlar strukturasi, kapital aylanmasi, rentabellik, doimiy va o‘zgaruvchi xarajatlarni solishtirish orqali aniqlash lozim degan xulosalarni beradi.

Shuni alohida ta’kidlash lozimki, yuqorida sanab o‘tilgan ko‘rsatkichlar tizimidan foydalangan holda, banklar moliyaviy barqarorligida kapital etaliligi va rentabellik darajasi, kapitalning aktivlardagi ulushi orqali moliyaviy barqarorlikka baho berish mumkin deb hisoblaymiz.

Yuqoridagi tadqiqotlardan o‘rganilgan olimlar tomonidan tadqiqotlarida ishonchlilikni alohida ko‘rsatkichlar bilan ajratib ko‘rsatilmagan bo‘lsada, uni moliyaviy barqarorlik ko‘rsatkichi bilan o‘zaro bog‘liq degan xulosa sifatida qarashmoqda.

Bizning fikrimizcha, tijorat banklari moliyaviy barqarorligini kapital etarliligi, uning rentabelligi va aktivlarga nisbati, shuningdek, moliyaviy barqarorlikka ijobiy ta’sir etuvchi likvidlilik, to‘lov qobiliyati, rentabellik va ishonchlilik ko‘rsatkichlar tizimi orqali baholash maqsadga muvofiq hisoblanadi.

O.A. Tarasenko va E.G. Xomenkolarning fikricha tijorat banklari moliyaviy barqarorligini tavsiflovchi ko‘rsatkichlar tizimiga: likvidlilik, aktivlar sifati, kapitalning holati va daromadlilikni kiritishadi. Mazkur qarashlarga qo‘shilamiz, lekin mualliflar banklar risklilik darajasiga e’tiborni chetda qoldirishgan.

Xalqaro moliyaviy tashkilotlarning tijorat banklari moliyaviy barqarorligini ta’minlash metodologiyasini o‘rganish, mazkur metodologiyalardan tegishli xulosalarni shakllantirish dolzarb masalalardan biri hisoblanadi. Shu bois, biz eng avvalo, Xalqaro valyuta fondi tomonidan tavsiya etilgan indikatorlar va ularning ahamiyatli jihatlarini ko‘rib chiqamiz. Xalqaro valyuta fondi asosiy va tavsiyaviy xarakterga ega bo‘lgan 39 ta Moliyaviy barqarorlik (Financial Soundness Indicators - FSI) ko‘rsatkichlarini chop etib keladi. 39 ta moliyaviy barqarorlik indikatorlaridan 12 tasi asosiy indikatorlar bo‘lsa, 27 tasi tavsiyaviy xarakterga ega bo‘lgan indikatorlar hisoblanadi.

Moliyaviy barqarorlik asosiy ko'rsatkichlari qatoriga: kapital etarlilik ko'rsatkichlari, aktivlar sifati, foyda va rentabellik, likvidlilik, bozor riskiga sezgirlik darajasi kabi ko'rsatkichlarni o'z ichiga olsa, tavsiyaviy xarakteriga ega bo'lgan ko'rsatkichlar qatoriga banklar, shuningdek, boshqa moliyaviy muassasalar, korporativ kompaniyalar, xonadon xo'jaligi, bozor likvidligi, ko'chmas mulk bozoriga mo'ljallangandir.

1-jadval

“Moody’s” xalqaro reyting agentligining tijorat banklari moliyaviy barqarorligini aniqlash metodologiyasi

Moliyaviy ko'rsatkichlar	Banklarning toifalari				
	A	B	C	D	E
Zaxiralashgacha bo'lgan foyda miqdorining bank riskka tortilgan o'rtacha aktivlari summasiga nisbatani	3,5% va undan yuqori	2,4%-3,5%	1,4%-2,4%	0,5%-1,4%	0,5% va undan past
Sof foydaning riskka tortilgan o'rtacha aktivlar umumiy summasiga nisbatani	2,0% va undan yuqori	1,7%-2,0%	1,0%-1,7%	0,3%-1,0%	0,3% va undan past
(Bozor fondlari – likvidli aktivlar) / Jami aktivlar x 100%	-10%	-10%-0%	0%-10%	10%-20%	20 % va undan yuqori
Birinchi darajali kapital etarliligi, foizda	10% va undan yuqori	8%-10%	6%-8%	4%-6%	4 % past
Foydalanilmagan kapitalni riskka tortilgan o'rtacha aktivlar umumiy summasiga nisbatani, foizda	7% va undan yuqori	5,5%-7,0%	4,0%-5,5%	2,5%-4,0%	4 % past
(Xarajatlar/Daromadlar)x 100%	45 foizdan past	45%-55%	55%-65%	65%-80%	80% va undan yuqori
(Muammoli kreditlar/ Yalpi kreditlar) x 100%	0,8 foizdan past	0,8%-2,0%	2,0%-5,0%	5,0%-12,0%	12% va undan yuqori
Muammoli kreditlar/(Aktsiyadorlik kapitali + kreditlar bo'yicha yo'qotishlarni qoplash zaxirasi), foizda	10 foizdan past	10%-20%	20%-30%	30%-50%	50% va undan yuqori

Manba: Рейтинг финансовой устойчивости банков: методологии присвоения рейтингов по глобальной шкале. Пер. с англ. – Moody'sInvestorsService, 2007. – С. 30.

Moliyaviy barqarorlik ko'rsatkichlari Xalqaro Valyuta Fondi tomonidan 2001 yildan e'lon qilinayotgan bo'lsa, bugungi kunda uning butun dunyo davlatlarida reytingi e'lon qilib kelinadi.

2-jadval

Tijorat banklari moliyaviy barqarorligini baholash metodikalarining solishtirma jadvali

№	Ko'rsatkichlar nomi	Rossiya (Markaziy bank) banki metodikasi	“Ekspert RA” agentlik metodikasi	“RBK” reyting agentligi metodikasi
1.	Bank kapitali	Bank kapitali etarliligi ko'rsatkichi. Umumiy kapital etarlilik ko'rsatkichi.	Kapital etarliligi. Moliyaviy koeffitsientlar. Kapital sifati koeffitsienti.	Kapital etarliligi, sof bank kapitali hajmi.
2.	Bank aktivlari	Kredit portfeli sifati. Aktivlar sifati. Muddati o'tgan kreditlar. Shakllangan zaxiralar hajmi. Yirik kredit risklari kontsentratsiyasi.	Muddati o'tgan qarzdorlik. Olingan ta'minot hajmi. Yaratilgan zaxiralar hajmi.	Sof aktivlar hajmi. Muddati o'tgan qarzdorlik hajmi. Kreditlar bo'yicha yaratilgan ehtimoliy yo'qotishlar hajmi. Muddatidan ilgari qaytarilgan kreditlar hajmi.
3.	Bank likvidligi	Likvidlilik koeffitsientlari. Majburiyatlarning muddatiga ko'ra tasnifi. Banklararo kredit resurslari bozoriga qaramlik darajasi. Vekselda majburiyatlar va uning riski.	Likvidlilik koeffitsientlari va banklararo kredit resurslari bozoriga bankningqaramlik arajasi.	Likvidlilik koeffitsientlari. Aktiv va passivlar farqi va boshqalar.
4.	Bank majburiyatlari	-	-	Banklararo mablag'lar jalb etish holati. Qarz majburiyatlarining ulushi. Jismoniy shaxslar majburiyatlari ulushi.
5.	Bank operatsiyalari daromadligi va rentabelligi	ROA, ROE. Daromad va xarajatlar strukturasi. Sof foizli marja.	ROA, ROE, sof foizli marja.	ROA, ROE. Sof foizli marja va boshqalar.
6.	Menejment	-	Daromad va xarajatlarnisolishti rish, sof foyda	-

			tarkibi barqarorligi va boshqalar.	
7.	Qo‘shimcha	-	-	Bank valyuta pozitsiyasi. Balansdan tashqari majburiyatlari hajmi.

Moliyaviy barqarorlik ko‘rsatkichlarining maqsadi davlatlar moliyaviy tizimini makroprudensial tahlil qilish orqali joriy moliyaviy holatni aks ettirish, XVF aa Jahon banki tomonidan moliyaviy sektorni baholash Dasturini (Financial Sector Assessment Programm—FSAP) amalga oshirish va mamlakatlar moliyaviy tizimi barqarorligini baholash bo‘yicha hisobot nashrlari (Financial System Stability Assessment—FSSA) e‘lon qilish, mamlakat moliyaviy muassasalarininazorat qilish, kontragentlar, xonadon xo‘jaliklari barqarorligini baholashga mo‘ljallanganligi bilan alohida ahamiyat kasb etadi.

Xalqaro moliyaviy tashkilotlar bilan birga xalqaro reyting kompaniyalarining tijorat banklari moliyaviy barqarorligini ta‘minlash metodologiyasi katta ahamiyat kasb etadi.

Navbatda biz “Moody’s” xalqaro reyting agentligi orqali banklar moliyaviy barqarorligini ta‘minlash metodologiyasini keltiramiz.

1-jadval ma‘lumotlaridan, Moody’s xalqaro reyting agentligi tijorat banklari moliyaviy barqarorligini baholashda asosiy beshta ko‘rsatkichlardan foydalanmoqda. Bular: foydalilik darajasi, likvidlilik holati, kapitalning etarliligi darajasi, samaradorlik va aktivlarning sifati. Bu esa, tijorat banklari moliyaviy barqarorligini baholash samarasini oshirishga xizmat qiladi.

Rossiya Markaziy banki normativ hujjatlariga nazar soladigan bo‘lsak, ularda tijorat banklarini moliyaviy barqarorligini baholashni nazarda tutmaydi, aksincha tavsiyaviy xarakterga ega iqtisodiy me‘yorlari asosida banklar faoliyatini tartibga solib boradi.

Xorijiy davlatlar tajribasida reyting agentliklarining tijorat banklari moliyaviy barqarorligini aniqlash va uni tahlil etib borishlarida katta ahamiyat kasb etadi va eng dolzarb masalalardan biri hisoblanadi.

2-jadval ma‘lumotlaridan Rossiya Federatsiyasi tijorat banklari moliyaviy barqarorligini baholash metodikalari natijasida Markaziy bank (Rossiya banki), “Ekspert RA”, “RBK” reyting agentliklari ma‘lumotlari deyarli o‘xshash va bir-birini to‘ldiruvchi ko‘rsatkichlar asosida banklar moliyaviy barqarorligini aniqlashi ko‘rinadi. Shu bilan birga, ushbu ko‘rsatkichlar asosida alohida olingan tijorat banklari faoliyatini tahlil etish va ularga reyting berishga asos bo‘ladi.

O‘zbekiston Respublikasi Banklari Asotsiatsiyasi huzurida 1996 yilda “Ahbor-reyting” reyting agentligi tashkil etilgan bo‘lib, u asosan unga a‘zo tijorat banklari asosiy ko‘rsatkichlari va balans ma‘lumotlar tahlili asosida ularning reytinglari, renkingini o‘rganadi va natijalarini e‘lon qilib boradi.

Mazkur reyting agentligi tijorat banklari reytingini aniqlashda asosan quyidagi metodologiyadan foydalanadi:

- mavjud tijorat banklari kapitali hajmidan kelib chiqib, ularni “yirik”, “o‘rta” va “kichik” banklarga ajratadi va ularning reytingini aniqlaydi. Reytingda asosan banklar yalpi aktivlarining o‘zgarish dinamikasi, kredit portfeli, banklar kapitali, daromadlari va xarajatlari,

sof foyda miqdori, muammoli kreditlar salmog‘i va boshqa asosiy indikatorlarni tahlil etib boradi;

- banklar asosiy ko‘rsatkichlaridan foydalangan holda ularning renkingini aniqlaydi va natijalarini chop etib boradi.

Tijorat banklari moliyaviy barqarorligini baholashda reyting kompaniyasi yuqorida ta’kidlaganimiz kabi banklarni “yirik”, “o‘rta” va “kichik” guruhlarga ajratadi. Tasniflangan banklar aktivlari bo‘yicha umumiy aktivlari, aktivlar rentabelligi (ROA), kredit portfeli va uning sifati, likvidlilik holati, bank daromadlari va xarajatlari dinamikasi, shuningdek, bank sof foydasi, passivlari bo‘yicha, depozitlar tarkibi, aksionerlik kapitali, kapital rentabellik darajasi(ROE) va boshqa indikatorlar asosida o‘rganadi, tahlil etadi, banklarning iqtisodiy me‘yorlarni bajarish holati va banklar moliyaviy barqarorligi yuzasidan tegishli natijalarni e‘lon qilib boradi.

Dunyo banklari tajribasi CAMELS reyting tizimi orqali tijorat banklari moliyaviy barqarorligiga baho berish amaliyoti keng qo‘llaniladi. Ushbu reyting tizimi orqali banklar kapitali va uning etarligi, aktivlar sifati, boshqaruv, daromadlilik darajasi, likvidlilik hamda bozor risklariga sezgirlik darajasiga baho berish amaliyoti mavjud. CAMELS reyting tizimi AQSh Federal zaxira tizimi, Depozitlarni sug‘urtalash federal korporatsiyasi va Pul muomalasi nazoratchisi tomonidan ishlab chiqilgan va amaliyotga joriy qilingan.

CAMELS reyting tizimi yuqoridagi olti komponentlar asosida baholanadi hamda eng kuchli 1 ball, eng kuchsiz 5 ballgacha baho bilan baholanadi. CAMELS reyting tizimi orqali tijorat banklari moliyaviy barqarorligiga quyidagi umulashgan jadval natijalari orqali baho beriladi.

3-jadval

CAMELS reyting tizimi orqali tijorat banklari moliyaviy holatiga reyting berish natijasi

№	CAMELS reyting tizimi bo‘yicha umumiy bali	Bank reytingi
1.	1 – 1,4 ball oralig‘ida	kuchli
2.	1,5 – 2,4 ball oralig‘ida	qoniqarli
3.	2,5 – 3,4 ball oralig‘ida	o‘rta
4.	3,5 – 4,4 ball oralig‘ida	kritik
5.	4,5 – 5,0 ball oralig‘ida	qoniqarsiz

3 - jadval ma’lumotlaridan CAMELS reyting tizimi orqali tijorat banklari moliyaviy barqarorligiga “kuchli” reytingdan “qoniqarsiz” reytinggacha bo‘linishini ko‘rishimiz mumkin. Tijorat banklari har bir komponentni chuqur tahlil etishi, uni o‘rganishi, asosiy ko‘rsatkichlarini yaxshilash choralarini ko‘rib borishi maqsadga muvofiq hisoblanadi.

Bizga ma’lumki, ko‘p vaqtlar davomida tijorat banklari moliyaviy barqarorligini aniqlashda ularning yalpi aktivlari va yalpi depozitlari umumiy summasiga e’tibor qaratib kelingan. Lekin, bugungi kunda xorijiy davlatlar amaliyotida banklar moliyaviy barqarorligini aniqlashda, kapitallashuv eng asosiy mezonlardan biri hisoblanadi. Kapitallashuv darajasi oddiy aktsiyalar bozor bahosining muomaladagi aktsiyalar soniga ko‘paytirish orqali aniqlanadi. Shu

bilan birga, amerikalik iqtisodchi-olim J.Sinking fikricha, tijorat banklari reytingida yalpi aktivlari umumiy summasi va ular kapitallashuv darajasi reytingi mos kelmasligi ta'kidlaydi.

Misol uchun, Bank of New York banki 37 mlrd. AQSh dollari kapitallashuvi bilan 6-o'rinni egallagan bo'lsa, aktivlar umumiy summasi bo'yicha 77 mlrd. AQSh dollari bilan 15-o'rinni egallagan.

Xulosa o'rnida, tijorat banklari moliyaviy barqarorligini ta'minlash metodologiyasini o'rganish natijasida, xalqaro tashkilotlar, xalqaro va mahalliy reyting agentliklari, olimlarning mazkur masala yuzasidan ilmiy tadqiqotlaridan aniqlanishicha, banklar kapitali va uning etariligi, aktivlar va kreditlar sifati, bank foydalilik va samaradorlik darajasi, likvidlilik holati, risklilik darajasi eng ko'p ishlatiladigan ko'rsatkichlar sifatida aniqlandi. Demak, yuqorida nomlari keltirilgan indikatorlar majmui orqali har qanday tijorat banklari moliyaviy barqarorlik holatini aniqlash va unga baho berish mumkin degan xulosa shakllandi.

REFERENCES

1. O'zbekiston Respublikasi Prezidentining 2023 yil 11-sentyabrdagi PF-158 son "O'zbekiston -2030 strategiyasi to'g'risida" Farmoni
2. O'zbekiston Respublikasi Prezidentining "2020 — 2025 yillarga mo'ljallangan O'zbekiston Respublikasining bank tizimini isloh qilish strategiyasi to'g'risida" Farmoni
3. Сюзан Чишти, Янош Барберис. Финтех: Путеводител по новейшим финансовым технологиям //Алпина Паблишер. 2017. 343 с.
4. Binghui Wu, Tingting Duan. The Application of Blockchain Technology in Financial markets// Journal of Physics Conference Series 1176 (4):042094 March 2019.
5. Миронова Д.Д. Шершова Е.В. Развитие современных банковских технологий в условиях цифровой трансформации экономики Российской Федерации // Вестник Алтайской академии экономики и права. – 2020. – № 4-3. – С. 378-384
6. Moliya va bank ishi. Elektron ilmiy jurnal.// 2/2020.
7. Abdulazizovich, Abduvakhidov Akmal, and Kamilova Sanobar Mirdjamolovna. "ISSUES OF BANKING SYSTEM DIGITALIZATION IN UZBEKISTAN." *World Bulletin of Management and Law* 11 (2022): 14-19.
8. Abdulazizovich, Abduvaxidov Akmal, and Obilov Mirkomil Rashidovich. "RAQAMLI IQTISODIYOT VA UNING MOLIYAVIY BOZORGA TA'SIRI." *International Journal of Contemporary Scientific and Technical Research* (2022): 71-75.

WAYS TO IMPROVE THE EFFICIENCY OF ASSETS OF A COMMERCIAL BANK

Eshmuratova Nilufar Zhurabayevna

Graduate student of the Academy of banking and finance.

<https://doi.org/10.5281/zenodo.10684527>

Abstract. *The banking sector plays an important role in the economy of any country. The functioning of the dynamically developing banking sector in our country reinforces the need to manage the efficiency of each particular commercial bank of the banking system as a whole. Commercial banks are an integral part of the modern monetary economy. They form one of the central links of the system of market structures. The development and improvement of the efficiency of banking activities is one of the foundations for the development of the economy of the state as a whole. The clear and competent activity of commercial banks determines the effectiveness of the functioning of both the banking system and the entire economy.*

Keywords: *banking sector, commercial bank, active and passive operations, bank efficiency, bank profit.*

ПУТИ ПОВЫШЕНИЯ ЭФФЕКТИВНОСТИ АКТИВОВ КОММЕРЧЕСКОГО БАНКА

Аннотация. *Банковский сектор играет важную роль в экономике любой страны. Функционирование динамично развивающегося банковского сектора в нашей стране усиливает необходимость управления эффективностью каждого конкретного коммерческого банка банковской системы в целом. Коммерческие банки являются неотъемлемой частью современной денежно-кредитной экономики. Они образуют одно из центральных звеньев системы рыночных структур. Развитие и повышение эффективности банковской деятельности является одной из основ развития экономики государства в целом. Четкая и грамотная деятельность коммерческих банков определяет эффективность функционирования как банковской системы, так и всей экономики.*

Ключевые слова: *банковский сектор, коммерческий банк, активные и пассивные операции, эффективность банка, прибыль банка.*

The effectiveness of banking activities has a significant impact on both the macro and microeconomic levels. Low efficiency of banking activities is usually accompanied by low rates of economic growth. It can be said that the effectiveness of banks is related to national welfare.

The activities of commercial banks are subject to multiple risks, underestimation of which can lead to disruptions and bankruptcy, damage to their customers and shareholders. These factors necessitate the formation and improvement of methods for analyzing the effectiveness of banks.

The analysis of the effectiveness of the bank's activities in modern conditions is the basis for making managerial decisions in the bank and establishing trusting relationships between banks and their customers. The creation of an effective mechanism for analyzing banking activities aimed at identifying, at the earliest possible stages, problems in the activities of a commercial bank is necessary for the financial and social stability of the country, the realization of the interests of the social groups involved in it, the level and quality of life of an individual. One of the most important strategic tasks, on the solution of which the socio-economic prosperity

of the country depends, is the creation and support of a competitive banking system, which, on the one hand, serves as a financial basis, on the other – an indicator of the effectiveness of management in all spheres of the economy. The issue of analyzing and evaluating the rational and effective activities of a commercial bank, as well as taking measures to improve it, remains insufficiently developed to date and therefore requires detailed study and development of a scientific concept and is especially relevant in a market economy. Thus, the chosen topic is relevant from the standpoint of practical application of efficiency analysis in the activities of banks.

Historically, banks originally arose as private commercial entities, elements of trade and market infrastructure. With the development of commodity production and the expansion of the sphere of monetary circulation, the role and sphere of activity of banks in the economy increased.

Currently, in all developed countries of the world, banks represent a powerful sector of the economy, being an active element of the market economy. In the modern market economy, the role of commercial banks is quite large, because Banks are a key link that feeds the national economy with additional monetary resources. By their location, banks are the closest to the business, its needs, and changing market conditions. According to the banking legislation of the Republic, a bank is a credit institution that has the right to attract funds from individuals and legal entities to deposit, place them on its own behalf and at its own expense on conditions of repayment, payment, urgency and carry out settlement operations on behalf of customers. In other words, a commercial bank is a business enterprise that provides services to its customers, i.e. depositors (creditors) and borrowers, making a profit due to the difference in interest received from borrowers and depositors for the funds provided. In addition, banks also carry out commission and intermediary, trust transactions, transactions with securities, credit cards, currency, leasing, factoring, insurance, brokerage services and others. Maximizing profit is the main goal of the functioning of commercial banks.

Banking is the activity of a monetary institution in the field of economic relations. Not only the development of the country's economy, but also the social atmosphere in society depends on the results of banks' activities. General economic and banking crises lead to significant losses, bankruptcy of enterprises and credit institutions, depreciation or loss of savings and deposits of citizens and, as a result, to tension in public relations, a decrease in the image of the bank as a socio-economic institution. That is why the activity of banks has a noticeable social connotation.

Commercial banks also perform such social functions as providing social budget programs through tax payments, creating jobs, preserving and multiplying the savings of the population, etc.

The functioning of the modern market is based on the operation of a well-organized banking system. The banking system is a set of different types of national banks and credit institutions operating within the framework of a common monetary mechanism. To date, banks are far ahead of other financial intermediaries in terms of assets and capital and regional coverage.

Banking systems are used to solve current and strategic tasks:

- ensuring economic growth;
- regulating inflation;
- regulating the balance of payments.

The result of the bank's activity is a banking product. Each product corresponds to a service, which is a set of actions, the process of creating a banking product. The bank's services include lending, organization of the settlement process, deposit services, etc. The service involves the implementation of operations. The main signs of the quality of a banking product are liquidity, reliability, and profitability. It is possible to identify some of the leading areas of banking activity inherent in all banks, regardless of their nationality and the factor of their location, which include: active, passive and active–passive operations. Active operations are operations through which banks place the resources at their disposal to make a profit; operations to provide funds that vary in terms, size, types of users, credit resources, nature of collateral, and forms of money transfer.

These are short- and long-term loans, provision of consumer loans to the population, purchase of securities, leasing, factoring, innovative financing and lending, equity participation of bank funds in the economic activities of enterprises. Passive operations are operations to attract funds to banks and generate the resources of the latter. In a market economy, the process of forming bank liabilities, optimizing their structure and, in this regard, the quality of management of all sources of funds that form the resource potential of commercial banks is of particular importance.

Passive operations include: raising funds for settlement and current accounts of legal entities and individuals, opening urgent accounts of the population, enterprises and organizations, issuing securities, loans received from other banks, and so on. I.e. passive operations increase banking resources. Active–passive transactions are commission, intermediary transactions performed by the bank on behalf of customers for a fee. It is this group of banking operations that is called services. These are various settlement services related to the implementation of domestic and international settlements, trust transactions for the purchase and sale by the bank on behalf of clients of securities, precious metals, foreign currency, mediation in the placement of shares, bonds, accounting and consulting services to clients.

In a market economy, the tasks of substantiating management decisions, developing a development strategy, evaluating performance and monitoring the effectiveness of the use of financial and credit resources, as well as comprehensively identifying reserves for the sustainable development of commercial banks both at the level of an individual commercial bank and the Azerbaijani banking system as a whole, are becoming increasingly important. All of the above indicates a constant complication of banking activities and, consequently, an increase in the requirements for its management. In order to comply with prudential requirements, avoid banking risks, and ensure their sustainability, banks must develop and apply effective procedures for evaluating and managing their activities. An integral part of banking is risk. The characteristics confirming the riskiness of banks' activities are as follows: 19 • banks operate with large assets, issue and trade financial instruments with market value, the fall of which may affect the capital and solvency of the bank; • banks attract borrowed funds, which, in the presence of a low ratio of equity to total assets, in the event of force majeure, may lead to a loss of depositors' trust, a liquidity crisis and bankruptcy; • banks carry out trust management of assets owned by other persons, which may cause liability for breach of trust; • Banks have exclusive access to clearing and settlement systems for checks and money transfers, currency transactions, etc., are an integral part of national and international settlement systems, therefore, they can cause

systemic risk. Thus, in the context of the rapid development of the financial services market observed in the global economy over the past decades, the problem of identity in assessing the effectiveness of banking activities on a transnational scale is of particular importance. The term "efficiency" is a multi-valued concept and, as a characteristic of an activity, reflects the relationship of the result as one of the "elements" of an activity to all its other "elements", and each of the highlighted relations is a particular criterion of effectiveness. "Efficiency" reflects the relationship of various aspects of an activity: result and costs, result and goals, result and needs, result and values. The concept of "efficiency" in English corresponds to several terms that are interpreted in the financial literature as follows: • effectiveness – the ability to achieve previously defined goals (regardless of the price it was done); • efficiency – the optimal ratio of resources spent and results obtained (regardless of whether the goal was achieved); • effectuality – a combination of effectiveness and efficiency.

One of the indicators of the bank's performance is the profitability of its operations and its ability to maximize profits while maintaining the required level of risks. Profitability reflects the positive cumulative result of the bank's activities in the economic, financial and commercial spheres. The need to maximize profits from its own activities is dictated by the need to cover all costs of the bank, generate dividends for payment to shareholders, as well as the need to create an intrabank source of growth of the bank's equity capital. In addition, the profitable activity of the bank is an indicator of the success of its work and, therefore, can serve as an important factor in the formation of its reputation, which will not only help attract new shareholders, but also strengthen the trust of customers. The main thing in the process of organizing the activities of the bank and its structural divisions is to realize at least three of the most significant goals – to achieve high profitability, sufficient liquidity and security of the bank. High efficiency is most often estimated in relation to costs to profits, while the idea of cost savings dominates in the banking process. The lower the cost elements, the more tangible and positive the final results of the credit institution's activities are. At the same time, savings can be achieved not only by reducing certain previously known cost elements, but also by improving organizational structures and improving their productive activities. The assessment of the effectiveness of banking activities is most often carried out using the provision according to which the effectiveness of the bank is calculated based on the proximity of the values of the performance indicators of each bank (for example, costs, profits, etc.) to a certain, predetermined efficiency boundary. The following classification of the effectiveness of commercial banks is widely used:

The main criteria for the effectiveness of banking activities: 1) The stability of a commercial bank is the state of the bank in the existing market environment, which ensures the purposefulness of its development in the present and in the long term. Sustainability is a macroeconomic characteristic that qualitatively characterizes the process of financial stabilization of the economy under the influence of factors of the external and internal environment. Special attention is paid to ensuring the quality of assets and liabilities in the activities of a commercial bank. The quality of liabilities is determined by diversification, resistance to fluctuations in interest rates, the level of dependence on external sources, the financial return on deposits, etc. The quality of assets directly characterizes their liquidity, their profitability and riskiness, reflects the efficiency of the use of resources by a commercial bank, determines the solvency of the bank, and, consequently, its reliability. 2) Profitability of banking

activities. It is difficult to overestimate the value of profit for the bank. Profit is the main indicator of the bank's performance. The difference between the income and expenses of a commercial bank is its gross profit. It is the gross profit indicator (i.e., excluding taxes and the distribution of residual profits) that characterizes the efficiency of a commercial bank. 3) Transparency of banking activities. The lack of necessary information support and transparency in the activities of financial institutions significantly complicates the development of banking activities and affects its effectiveness. The lack of information about the activities of a financial institution creates distrust on the part of potential investors and customers, activates the outflow of depositors' funds, contributes to the development of shadow processes and destabilization of the banking sector as a whole. 4) Banking supervision and control carried out by state and other bodies. The organization of banking supervision and regulation is determined by a combination of factors: • monitoring of funds of enterprises placed in banks and the degree of dependence of banks on such sources of financing; • identification of assets of banks located in other states or in individual financial institutions, as well as determination of the reputation and control of such financial institutions; • countering the monopolization of financial capital and concentration of financial flows through certain banks, etc.

REFERENCES

1. Yuldasheva, S. (2024). TIJORAT BANKLARINING FAOLIYATINI ULARNING RAQOBATBARDOSHLIGINI OSHIRISH MAQSADIDA RIVOJLANTIRISHNING DOLZARB MASALALARI. *Iqtisodiy Taraqqiyot Va Tahlil*, 2(1), 186–194. <https://doi.org/10.60078/2992-877X-2024-vol2-iss1-pp186-194>
2. Abdulazizovich, Abduvakhidov Akmal, and Kamilova Sanobar Mirdjamolovna. "ISSUES OF BANKING SYSTEM DIGITALIZATION IN UZBEKISTAN." *World Bulletin of Management and Law* 11 (2022): 14-19.
3. Abdulazizovich, Abduvoxidov Akmal, and Obilov Mirkomil Rashidovich. "RAQAMLI IQTISODIYOT VA UNING MOLIYAVIY BOZORGA TA'SIRI." *International Journal of Contemporary Scientific and Technical Research* (2022): 71-75.

DUWTARDA XALÍQ NAMALARÍN SHERTIW USÍLLARÍ

Niyazbek Askarov Kóshkinbaevich

Qaraqalpaq mámleketlik universiteti oqıtıwshısı.

<https://doi.org/10.5281/zenodo.10684550>

Annotatsiya. Sázende qanshelli jetik sázende bolsa. Oń qoldıń hár qıylı shtrixlardı alıwǵa sheberligi jetilisen bolsa, sonshelli namanıń sulıw esitiliwine, qulaqqa jaǵımlı bolıp túsiniikli bolıwına, tıńlawǵa tásirli bolıp esitiliwine namanıń jaqsı shıǵıwına úlken tásir etedi hám paydası tiyedi.

Gilt sózler: Dás, usıl, dinamika, shtrix, nama, ólshem, sázende, ses, takt, ritm.

WAYS OF PLAYING FOLK SONGS IN DUTOR

Abstract. The more advanced the musician is. If the ability of the right hand to pick up different strokes is improved, it will have a great effect on the beautiful sound of the tarona, the pleasantness and intelligibility of the tarona, the impressiveness of the listening, and the good performance of the tarona. Touches.

Key words: Dás, method, dynamics, bar, tarona, size, musician, sound, tact, rhythm.

СПОСОБЫ ИСПОЛНЕНИЯ НАРОДНЫХ ПЕСЕН В ДУТОРЕ

Аннотация. Чем продвинутое музыкант. Если улучшить способность правой руки улавливать различные удары, это окажет большое влияние на красивый звук тароны, приятность и разборчивость тароны, впечатляемость прослушивания и хорошее исполнение тароны.прикасается.

Ключевые слова: Дас, метод, динамика, такт, тарона, размер, музыкант, звук, такт, ритм.

Duwtar áspabında xalıq namaların atqarıw ushin oń qoldıń xızmeti úlken. Sebebi, hár bir nama ózine ılayıq shertiw usılların talap etedi. Namanıń qanday ólshemde jazılǵanına qaray oń qol dás qaǵıwında bir qansha shertiw usılların, hár qıylı qaǵıslardı (shtrixlardı) oń qoldıń háreketi menen alınadı.

Shertiw usıllarınıń eń ápiwayısı tómen-joqarı II-V qaǵıs, bul usıldı da (shtrixtı-da) 1. barlıq pánje menen 2. kórsetkish barmaq penen 3. oń qoldıń uzın barmaǵı menen 4. kórsetkish hám uzın úshinshi barmaq penen de alıwǵa, atqarıwǵa boladı.

Bul namanıń xarakterine eń aldı menen tezligine, sestıń dinamikalıq qanday dárejede alınıwı kerekligine yaǵnıy áste, qattı, ortasha qattı qaǵıs kerekpe soǵan baylanıslı bolıp keledi. Bul ápiwayı qaǵıw usılı degenimiz benen de, namaǵa baylanıslı yaǵnıy namasına paylı degen sóz.

Nama qanday qıynlıqtı talap etetuǵın bolsa, atqarıwshıdan yaǵnıy sázendeden sol dárejede atqarıw sheberlikti talap etedi. Meyli kishi nama-aq bolsın, bir páske-bir joqarıǵa dásti alıp shertken menen onnan nama shertken bolmaydı. 2/4 ólsheminde jazılǵan kishkene namanıń ózinde-de bir qansha shertiw usılları menen orınlasa boladı. Bul namaǵa kórik qosadı, naǵıs beredi, sázendeniń texnikasına yaǵnıy oń qoldıń taxnikasına baylanıslı boladı.

Sázende qanshelli jetik sázende bolsa. Oń qoldıń hár qıylı shtrixlardı alıwǵa sheberligi jetilisen bolsa, sonshelli namanıń sulıw esitiliwine, qulaqqa jaǵımlı bolıp túsiniikli bolıwına, tıńlawǵa tásirli bolıp esitiliwine namanıń jaqsı shıǵıwına úlken tásir etedi hám paydası tiyedi. 2/4

ólsheminde jazılǵan namalardıń kóplegen shertiw usılları bar. Bul usıllar namadaǵı notalardıń, seslerdiń ólshem uzınlıqlarına, sozımlıǵına baylanıslı qollanıladı.



yamasa



23



yamasa



43



54



yamasa



75



yamasa Qaraqalpaq namalarında eń kóp ushırasatuǵın takt ólshemi.

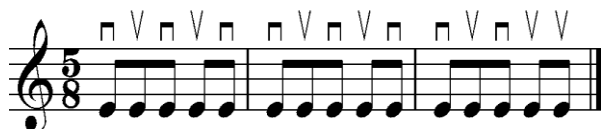

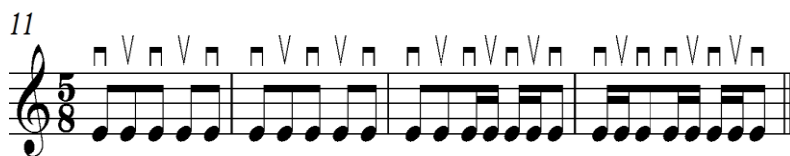

7/8 ólsheminde jazılǵan namalar yaǵnıy qaraqalpaqta muxalles ritmi dep ayıldı. Muxalles namaları 7/8 takt ólsheminde jazılǵan bolıp keledi.

yamasa

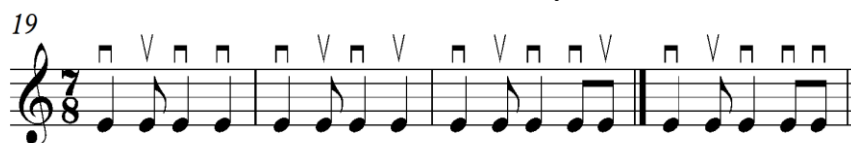

4/4 ólsheminde jazılǵan namalar bolatuǵın bolsa onda usı 2/4 ólsheminde jazılǵan namalardaǵı dás qaǵıw eki eselenedi sol sesler qaytalanıp keledi. Dás qaǵıw usıllarınıń múmkinshiligi artadı, ózgeshelikler qosıladı olar namanıń xarakterine baylanıslı boladı. 3/8, 6/8 ólsheminde jazılǵan namalarda usıl (ritm ózgesheligine qaray dás qaǵıw usıllarda (shtrixlarıda) ózgerip keledi.

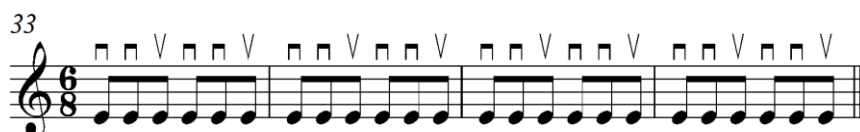
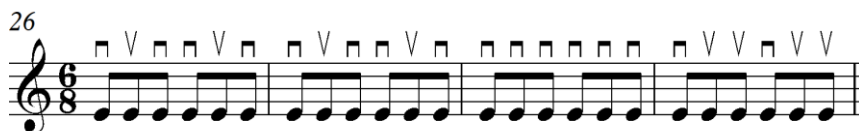

yamasa

Dás qaǵıw usılları (shtrixlar) seslerdiń yaǵnıy notanıń uzınlıǵına qaray ózgerip bara beredi.

Buǵan uqsas shertiw usılları (shtrixlar) negizinen nota uzınlıǵına hám takt ólshemine, sonday-aq namanıń tezligine hám xarakterine sáykes ózgeriske ushırıp kele beredi, bular atqarıwshıdan úlken sheberlikti talap etedi. Tuwısqan ózbek, qazaq, túrkmen, tájik xalıqlarınday qaraqalpaq xalqınıń da duwtarda shertiw ushın arnawlı shıǵarıǵan namaları júdá kóp. Bul namalar xalıq namaları dep aytılıp keledi. Bul namalar atadan-balaǵa, ustazdan-shákirtke ótip kóp jıllar boyına xalqımız arasında keńnen taralıp, xalqımızdıń belgili baqsıları, sázendeleri tárepinen dóretilip, kópshilikke unamlı, jaǵımlı bolǵanlıǵı sebepli umıtılmay usı kúnlerge kelip jetken.

Xalqımızdıń duwtar namaları, yaǵnıy sazları tolıǵı menen notaǵa túsirilmegen yaǵnıy notaǵa jazılmaǵan. Sońǵı jılları duwtar sazları belgili sázendelerdiń, kompozitorlardıń hám muzikalıq arnawlı bilimge iye qánigelerdiń, oqıtıwshılardıń kúshi menen bir qansha namalar notaǵa túsirilmekte. Muzıka bilim jurtlarında muzıka mektebiniń hám joqarı arnawlı muzıka oqıw orınlarınıń studentlerine oqıw baǵdarlaması ushın arnawlı túrde notaǵa túsirilip ıqshamlastırılmaqta. Hár bir nama óz aldına shertiw usılların, atqarıw sheberliklerin talap etedi, hár qıylı tezlikke iye boladı. Awır, jeńil, ortasha templerde (tezliklerde) jazılǵan namalar boladı.

Xalqımız arasında keńnen taralgan hám súyip túlanatuǵın hám radiyonıń altın fondında magnit lentasına jazıp alınǵan duwtar sazlarınan: «Qara jorǵa», «Muxalles», «Mın tumen», «Popurri», «Náylermen», «Aq ishik», «Sıy perde», «Kúnxoja», «Suw serper», «Gúlzar», «Háwıj muxallesi», «Qara dáli», «Dás nama», «Jıǵalı», «Nalısh», «Bozataw», «Igelay», «Ilme sultan», «Nama bası», «Nariydirgen», «Adınnan», «Gúlpaq», «Keńes», «Nazlı» hám taǵı basqa da kóplegen saz namaları qaraqalpaq xalqınıń kóp jıllar dawamında atadan-balaǵa miyras etip qaldırǵan, duwtar ushın arnalǵan saz namaları bolıp tabıladı. Sonday-aq saz namaları menen yaǵnıy duwtar sazları menen bir qatarda baqsılardıń repertuarlarında bar barlıq qosıqlar, dástan qosıqları da duwtarda atqarıladı.

Baqsılardıń barlıq qosıq repertuarındaǵı namalardı sázende baqsılar, sázendeler duwtarda saz etipte shertedi. Mısalı olardan «Eshbay», «Gór qız», «Kelte nalısh», «Uzın nalısh», «Qara dáli», «Arıwxan», «Baǵlar», «Sáwdigim», «Iranıy», «Azizim», «Xojabala», «Xoja baǵman», «Gelaláylim», «Sen yar gedali», «Sen yar qal endi», «Jeti asırım», «Qáwender», «Idiris», «Jaman shıǵanaq», «Ílǵal», «Qoshım palwan», «Sanalı geldi», «Saltıq», «Dembermes», «Qızlar úyge kir», «Musa», «Ǵubbaddiyin», «Besperde», «Nedaǵı», «Aqsúnǵıl», «Lay-lay», «Shımbay», «Alaqayıs», «Dardıńnen», «Qız-Minayım», «Yasha-pári», «Sarbinaz», «Yaǵlı báhár», «Úshtop», «Dadalıńnen», «Gelgelay», «Beyish», «Ne payda», «Mertewil» hám taǵı basqa xalıq qosıqların baqsılarımız benen sázendelerimiz qosıǵı menen de sonday-aq saz retinde de shertedi.

Bul namalardıń kópshiligi sázendeler tárepinen qosıq aytqanda basqasha, al saz etip shertilgende biraz ózgesheliklerge ushırap, sazǵa beyimlenip atqarılardı. Olar atqarıwshı sázendeniń sheberligine, texnikalıq jetiskenligine, duwtardı sheber meńgergenligine, usıllardı jeterli dárejede jetik ózlestirgenine baylanıslı bolıp keledi.

REFERENCES

1. J.Aytmuratov «Baqsıshılıq ónerimizde xalıq namalarınıń kelip shıǵıw derekleri» «Erkin Qaraqalpaqstan» gazetası. 9-iyul 2019-jıl № 84 (20326) sanı.
2. Q.Ayimbetov «Xalıq danalıǵı» «Qaraqalpaqstan» baspası. 1986-jıl
3. Á.Alımov, T.Adambaeva, J.Turdımuratov «Házireti sazger» Nókis «Bilim» 2013-jıl.
4. Q.Maqssetov «Dástanlar, jırawlar, baqsılar» Nókis «Qaraqalpaqstan» baspası 1992-jıl.
5. Q.Maqssetov «Qaraqalpaq jıraw baqsıları» «Qaraqalpaqstan» baspası Nókis-1983.
6. Koshkinbaevich A. N. DEVELOPMENT AND HISTORY OF MUSIC EDUCATION PEDAGOGY IN KARAKALPAKSTAN //Journal of Innovation, Creativity and Art. – 2023. – T. 2. – №. 12. – C. 40-44.
7. Asqarov N. Dirijyorlik etishda asarning mustaqil ijrosi //Science and Education. – 2022. – T. 3. – №. 1. – C. 996-1000.
8. Koshkinbaevich A. N. DEVELOPMENT AND HISTORY OF MUSIC EDUCATION PEDAGOGY IN KARAKALPAKSTAN //Journal of Innovation, Creativity and Art. – 2023. – T. 2. – №. 12. – C. 40-44.
9. Koshkinbaevich A. N. History and theoretical aspects of music education pedagogy in the Republic of Karakalpakstan //American Journal of Science on Integration and Human Development (2993-2750). – 2023. – T. 1. – №. 9. – C. 7-10.
10. Maksetbaevich, Otegenov Khakimbay. "Ethnodemographic processes at the headquarters of amudarya on the EVE of the 1916 uprising." Journal of Critical Reviews 7.11 (2020): 391-395.

11. Отегенов, Хакимбай. "К оценке восстаний в Хивинском ханстве и Амударьинском отделе в 1916 г." Каспийский регион: политика, экономика, культура 2 (59) (2019): 31-36.
12. Отегенов, Хакимбай Максетбаевич. "Восстание 1916 года в Каракалпакстане: общее и особенное." Перекрёстки истории. Актуальные проблемы исторической науки: материалы XV Международ (2019): 131.
13. Maksetbaevich, Otegenov Khakimbay. "Ethnodemographic processes at the headquarters of amudarya on the EVE of the 1916 uprising." Journal of Critical Reviews 7.11 (2020): 391-395.
14. Отегенов, Хакимбай. "К оценке восстаний в Хивинском ханстве и Амударьинском отделе в 1916 г." Каспийский регион: политика, экономика, культура 2 (59) (2019): 31-36.
15. Omarova A. SCHOOL CHEERS THROUGH MUSIC PROFESSIONAL DIRECTION //Modern Science and Research. – 2023. – Т. 2. – №. 10. – С. 151-156.
16. Qislawbayevna O. A. Umumiy ORta TaLim Maktablarida Sinfdan Tashqari Musiqa ToGaragining Maqsadi Va Vazifalari //Miasto Przyszłości. – 2023. – Т. 40. – С. 105-107.
17. Qislawbayevna O. A. The Influence of Music on the Human Body //Vital Annex: International Journal of Novel Research in Advanced Sciences. – 2023. – Т. 2. – №. 5. – С. 30-32.
18. Yerjanova V. POLITICAL, SCIENTIFIC-PEDAGOGICAL ASPECTS OF EDUCATING STUDENTS ASSOCIATED WITH NATIONAL VALUES //Modern Science and Research. – 2023. – Т. 2. – №. 10. – С. 356-362.
19. Ержанова В. К. НАЦИОНАЛЬНО-КУЛЬТУРНЫЕ ЦЕННОСТИ–КАК СРЕДСТВА ДУХОВНОГО ОБОГЩЕНИЯ ПОДРОСТАЮЩЕГО ПОКОЛЕНИЯ //Innovations in Technology and Science Education. – 2023. – Т. 2. – №. 7. – С. 666-671.
20. Ержанова В. РЕКОМЕНДАЦИИ ПО ОБЕСПЕЧЕНИЮ ИНТЕГРАЦИИ УЧЕБНЫХ ДИСЦИПЛИН И ВНЕКЛАССНЫХ ЗАНЯТИЙ В РАЗВИТИИ ЦЕННОСТНЫХ ОРИЕНТАЦИИ У УЧАЩИХСЯ //Евразийский журнал социальных наук, философии и культуры. – 2022. – Т. 2. – №. 12. – С. 296-299.
21. Хожамуратов К. Б. МАҲОБАТЛИ РАНГТАСВИР АСАРЛАРИНИНГ МАЪНАВИЙАҲАМИЯТИ //Ученый XXI века. – 2022. – №. 2 (83). – С. 31-33.
22. Bazarbaevich K. K. THE SPIRITUALITY OF MAHOBATLI PAINTING WORKS IMPORTANCE //Archive of Conferences. – 2021. – С. 224-227.
23. Hojamuratov Q. B. ISSUES OF THE DEVELOPMENT OF FINE ARTS IN SCHOOLS //Modern Science and Research. – 2024. – Т. 3. – №. 2. – С. 333-336.
24. Bazarbaevich X. K. TASVIRIY SAN ‘AT DARSLARIDA TALABALARNI MUSTAQIL TA ‘LIM OLISH FAOLIYATIGA YO ‘NALTIRISH METODLARI //BOSHQARUV VA ETIKA QOIDALARI ONLAYN ILMIIY JURNALI. – 2023. – Т. 3. – №. 2. – С. 526-529.
25. Aziza T. TARIXIY ASARLANING JAMIYAT TARAQQIYOTIDA TUTGAN O’RNI:“YULDUZLI TUNLAR” ASARINING BOSH G’OYASI //Journal of Integrated Education and Research. – 2022. – Т. 1. – №. 4. – С. 42-46.
26. Tleumuratova A. J. QORAQALPOG'ISTONDA TEATR SAN'ATINING SHAKLLANISHI VA O'ZIGA XOS XUSUSIYATLAR. – 2024.

27. Tleumuratova A. J. FORMATION AND SPECIFIC FEATURES OF THEATER ART IN KARAKALPAKSTAN //Modern Science and Research. – 2024. – Т. 3. – №. 1. – С. 408-411.
28. Tleumuratova A. JAHON ANIMATSIYA SAN'ATIDA TARIXIY MAVZU, OBRAZLAR TALQINI VA O'ZBEK ANIMATSIYA SAN'ATIDA TUTGAN O'RNI //ВЕСТНИК КАРАКАЛПАКСКОГО ГОСУДАРСТВЕННОГО УНИВЕРСИТЕТА ИМЕНИ БЕРДАХА. – 2023. – Т. 61. – №. 3. – С. 221-223.
29. Tleumuratova A. HISTORICAL THEME IN WORLD ANIMATION ART, INTERPRETATION OF IMAGES AND ITS ROLE IN UZBEK ANIMATION ART //Modern Science and Research. – 2023. – Т. 2. – №. 10. – С. 1105-1111.

AMALIY SAN'ATI VA KULOLCHILIK

Zakir Akimniyazov

Berdaq nomidagi Qoraqalpoq Davlat Universiteti.

Sana'tshunoslik kafedrası.

<https://doi.org/10.5281/zenodo.10684589>

Annotatsiya. *Amaliy san'at, ayniqsa madaniy jihatdan kurgazmali hisoblanadi, chunki u butun aholi bo'lmasa-da, uning kundalik hayotiga, kundalik madaniyatiga integratsiyalashgan, albatta, elita amaliy san'ati ham mavjud. Uning eksperimental yo'nalishlari va maxsus segmentlari, hayot va faoliyatning muayyan sohalari, masalan, mintaliteti bilan bog'liq.*

Amaliy san'atning barcha xilma-xil turlaridan funktsional, maishiy va dekorativ maqsadlar uchun kulolchilik eng boy tadqiqot sohasi bo'lib, madaniy boyliklarni namoyish etadi. Bizning zamonamizning maishiy kulolchilik san'ati "zamonlar va madaniyatlar bo'ylab sayohat" qilib, unda har bir davrning badiiy yutuqlari ifoda etadiladi.

Kalit so'zlar: *Amaliy san'at, kulolchilik, chinni.*

APPLIED ART AND POTTERY

Abstract. *Applied art has a special cultural expressiveness, since it is integrated into the entire population, its way of life, everyday culture, of course, there is also elite applied art. Its experimental directions and special segments are related to certain areas of life and activity, for example, mentality.*

Of all the various forms of applied art, pottery for functional, domestic and decorative purposes is the richest field of study and demonstrates cultural richness. Russian ceramic art of our time "travels through times and cultures" and expresses the artistic achievements of each era.

Keywords: *Applied arts, pottery, porcelain.*

ПРИКЛАДНОЕ ИСКУССТВО И ГОНЧАРНОЕ ДЕЛО

Аннотация. *Прикладное искусство обладает особой культурной выразительностью, поскольку оно интегрировано во все население, его быт, бытовую культуру, конечно, есть и элитарное прикладное искусство. Его экспериментальные направления и специальные сегменты связаны с определенными сферами жизни и деятельности, например, менталитетом.*

Из всех различных форм прикладного искусства гончарное дело для функциональных, бытовых и декоративных целей является самой богатой областью исследований и демонстрирует культурное богатство. Отечественное керамическое искусство нашего времени «путешествует сквозь времена и культуры» и выражает художественные достижения каждой эпохи.

Ключевые слова: *Прикладное искусство, гончарное дело, фарфор.*

Kulolchilik insoniyat hayotidagi eng birinchi kashfiyot, bu albatta turmush zaruriyati bilan uzviy bog'lik bo'lgan amaliy izlanishlar natijasidir. Kulolchilik – xalq amaliy san'atining eng qadimiy, g'oyat qiziqarli turlaridan biri.

Kulolchilik xalq amaliy san'ati turlaridan bo'lib, hunarmandchilikning loydan, gildan turli buyumlar, idishlar, qurilish materiallari tayyorlaydigan sohaga kiradi. Kulolchilikda asosiy

xomashyo tabiiy tuproq bo'lib, loy qancha ko'p pishitilsa, sopolning sifati shuncha yaxshi bo'ladi.

Kulolchilik san'ati qadimgi Misr, Ossuriya, Bobil, Yunoniston va Xitoyda yuksak taraqqiyotga erishgan. Mamlakatimiz hududida kulolchilikni ko'plab asosiy maktab va markazlari mavjud. Rishton, Buxoro, G'urumsaroy, Toshkent, Xorazm, Samarqand va Qashqadaryo kulolchilik maktablarini sanash mumkin. Ushbu kulolchilik maktablari bir-biridan yaratilgan mahsulotlarni tayyorlanish uslubi, naqsh-gullari, rangi va pardozi bilan biri-biridan farqlanadi.

Amaliy san'at har doim madaniyatning bir qismi bo'lib, u davrning mentaliteti va estetik ustuvorliklarining xarakterli xususiyatlarini ayniqsa yorqin va jadal ifodalaydi, uning rang-barangligini badiiy jihatdan jamlaydi. San'at asarlari ijodkorlari va jamoatchilikka tegishli singan g'oyalar, axloqiy ustuvorliklar va tasvirlar. Har qanday davrni ma'lum bir davrda yaratilgan san'at orqali aniq tushunish eng oson, san'at orqali uni yaratgan va idrok etgan xalqning hayoti oydinlashadi. Shu bilan birga, janrlar va san'at turlarining xilma-xilligi ularning har birini xalq madaniy hayotining ma'lum bir kesimini aks ettiradi, madaniyatning o'ziga xos fazilatlarini uzida saqlaydi, bu yo'nalish yoki janr orqali aniq ifodalanadi.

Amaliy san'at, insonni o'rab turgan va uning kundalik hayotiga kiritish uchun tanlagan hamma narsa uning madaniy xususiyatlarini ifodalaydi, uning estetik fazilatlarini shakllantiradi va ular tomonidan shakllanadi. Binobarin, amaliy san'atning madaniy jixati faqat ixcham va ko'p qirrali tarzda davrning madaniy va estetik o'ziga xosligini namoyish etadi. Amaliy san'atning barcha xilma-xil turlaridan funktsional, maishiy va dekorativ maqsadlar uchun kulolchilik tadqiqotning eng boy sohasini ifodalaydi.

Birinchidan, materialning o'zi, deyarli vaqt ta'siriga ega bo'lmagan holda, bizga uzoq o'tmishdagi odamlarning hayoti haqida ma'lumot olib keladi va shuning uchun kulolchilikni o'rganish an'analari deyarli barcha etnografiya, madaniyatshunoslik va san'at maktablarida rivojlangan. Kulolchilik bizga eng kam tarixiy bo'shliqlar bilan ko'pchilik xalqlar madaniyati evolyutsiyasini o'rganish imkonini beradi.

Ikkinchidan, keramikaning utilitar tabiati unga "yuqori" ga mos kelmaydigan madaniy meroslarni o'zida saqlab ilgari yurishga imkon beradi. Aytishimiz mumkinki, kulolchilik amaliy san'at turi sifatida etnik madaniyatning hayotiga yoldir. Kulolchilik - pishirilgan loydan tayyorlangan mahsulotlar ishlab chiqarish bilan bog'liq bo'lgan maxsus san'at turi.

Kulolchilikka kulolchilik san'ati ob'ektlari, maxsus yo'nalish sifatida koshinlar, shuningdek, chinni haykalchalar, mayishiy buyimlar va sopol panellar kiradi.

Kulolchilik (yunoncha "keramos" – "loy") — qadimiy, keng tarqalgan hunarmandchilik va san'at turi; Xuddi shu so'z sopol buyumlar ishlab chiqarishda badiiy va sanoat faoliyati natijalarini ham anglatadi. Pishirilgan loydan tayyorlangan mahsulotlar juda bardoshli. Yog'och va matodan yasalgan san'at asarlari vaqt o'tishi bilan eskiradi, kulolchilik buyimlari esa o'z yaratuvchilaridan uzoq umr ko'rishlari mumkin. Keramikaning amaliy xususiyatlari uning dekorativ (shakli va rangi), qoliplangan yoki bezakli (naqshli) qo'shimchalari bilan uzviy bog'liqdir. Aynan shu bezak qo'shimchalari sopol buyumlarni san'at asariga aylantirib, badiiy asar yaratishga xizmat qiladi.

Badiiy kulolchilik, rasmdan farqli o'laroq, hajmli-fazoviy tuzilishga ega va haykaltaroshlikdan farqli o'laroq, sirtga ega.

An'anaga ko'ra, keramika tarkibiga mayolika, terakota va fayans kiradi. Ular bir-biridan gillarning tarkibi bilan farq qiladi, mayolika, terakota va fayans maxsus badiiy dizayn texnikasi va badiiytasvirni yaratish uchun o'z texnologiyalari bilan ajralib turadi.

Mayolica, ma'lumki ishlab chiqarilgan mahsulotlarga berilgan nomkulolchilik gillari, rangli shaffof sirlar bilan qoplangan – emallar bilan ajralib turadi. Terakota sir bilan qoplanmagan pishirilgan loy mahsulotlarini nazarda tutadi. Chinni massa tarkibi bilan farq qiladi. Bu massaga oq loy - yuqori erish nuqtasiga ega kaolin, pegmatit yokidala shpati kiradi. Aynan ular chinniga oppoqligini, yupqaligini, parchalari va shaffofligini beradi. Madaniyatshunoslik uchun umuman keramika va xususan chinni timsoli juda muhimdir. Xitoy chinni tayyorlash texnologiyasi sir saqlangan. Xitoyda ham, Evropada ham O'rta asrlarda va hozirgi zamonda chinni kuch, boylik va buyuklikning ramzi xisoblangan. Fayans chinniga yaqin, lekin uning oqligi va shaffofligi yo'q, fayans qalinroq bo'lakka ega. Shuning uchun, sopol buyumlar Evropada an'anaviy ravishda jamiyatning burjua va aristokratik qatlamlariga tegishli deb hisoblangan. Fayans chinni o'rnini bosuvchi sifatida baholanardi.

Mustaqillik yillarda O'zbekistonda madaniy qadriyatlarga e'tiborni qaratilishi bu sohaning rivojlanishini ta'minladi. Har bir hunarni o'ziga xos mashaqqatli va o'ziga xos sir-asrorlari bo'ladi.

Qadimdan ota-bobolarimiz badiiy kulolchilik sirlarini va tajribalarini faqat o'z shogirdlariga o'rgatib o'zga bolalarga o'rgatmaganlar. Ota-bobolarimiz asrlar mobaynida kulolchilik sir-asrorlarini o'rganib har bir mahsulotni ayniqsa sifatiga, badiiyligicha, foydalanish qulayligiga va uning umrboqiyiligiga alohida e'tibor berib kelganlar. SHuning uchun ular tayyorlagan oddiy spool piyolasidan tortib sharq me'morchiligini bezab turgan koshinlarning umrboqiyiligi dunyo ahlini lol qoldirmoqda. Ha, bunga erishish uchun ota-bobolarimiz yuqori sifatli, chidamli hamda davr sinovlaridan o'tgan materiallardan keng foydalanib kelganlar.

Bugungi hayotimizda kulolchilikni rivojlantirish buyicha Prezidentimiz SH.M. Mirziyoev tomonidan qarorlar chiqarilib ishlab chiqarishga tadbir etilmoqda. "Kulolchilikni jadal rivojlantirish va qo'llab-quvvatlash chora tadbirlari" to'g'risidagi 23.03.2021-yildagi O'zbekiston Respublikasi Prezidentining PQ-5033-son qarorida an'anaviy va zamonaviy kulolchilikni yanada rivojlantirishning asosiy yo'nalishlari, O'zbekiston Respublikasida kulolchilik mahsulotlari ishlab chiqarishni kengaytirish va sanoat darajasiga olib chiqish kabi masalarga kata itibor qaratilgan.

Bu allatta yosh ijodkorlarning kasbiy malakalarini oshirishda va yangi O'zbekistonni qurishda kata imkoniyatlar ochib beradi. Milliy madaniyatimizni yanada ko'tarishda ijodiy ishlar olib borishga motivaciya bo'lishga ishonamiz.

REFERENCES

1. Zakir I. A. M. A. THE IMPORTANCE OF OUR NATIONAL VALUES IN THE EDUCATION OF YOUTH //Journal of Integrated Education and Research. – 2023. – T. 2. – №. 6. – C. 61-63.
2. Muratbaevich I. A., Zakir A. YOSHLAR TARBIYASIDA MILLIY QADRIYATLARIMIZNING AHAMIYATI //Journal of Integrated Education and Research. – 2023. – T. 2. – №. 6. – C. 58-60.
3. Абатов Ж. О. ТАРИХНИ БИЛИШ ОРКАЛИ ТАСВИРИЙ САЊАТ

- НАМУНАЛАРИНИ ТУШУНИШГА ЎРГАТИШ УСУЛЛАРИ. – 2023.
4. Абатов Ж. О. ИНТЕГРАЦИОН ЁНДАШУВ АСОСИДА ТАСВИРИЙ САНЪАТ ДАРСЛАРИНИ ЎҚИТИШ. – 2023.
 5. Orinbaevich A. J. An Integrative Approach to Teaching Students to Understand Fine Art Samples //Journal of Pedagogical Inventions and Practices. – 2023. – Т. 24. – С. 49-53.
 6. Alliyarov M. THE ARCHITECTURE OF THE GOTHIC PERIOD IS ALSO HISTORICAL //Modern Science and Research. – 2023. – Т. 2. – №. 5. – С. 182-184.
 7. Alliyarov M. Importance of Excavation Work in the Organization and Enrichment of Museums //Procedia of Philosophical and Pedagogical Sciences. – 2023. – Т. 2. – №. 6. – С. 35-40.
 8. Alliyarov M. Architecture and The Art of Designing //American Journal of Science on Integration and Human Development (2993-2750). – 2023. – Т. 1. – №. 9. – С. 161-165.
 9. Aziza T. TARIXIY ASARLANING JAMIYAT TARAQQIYOTIDA TUTGAN O'RNI: "YULDUZLI TUNLAR" ASARINING BOSH G'OYASI //Journal of Integrated Education and Research. – 2022. – Т. 1. – №. 4. – С. 42-46.
 10. Aziza T., Zakir A. The Role of Animated Films Based on the Works of Alisher Navoi in Shaping Children's Worldview //Zien Journal of Social Sciences and Humanities. – 2022. – Т. 6. – С. 100-103.
 11. Tleumuratova A. J. QORAQALPOG'ISTONDA TEATR SAN'ATINING SHAKLLANISHI VA O'ZIGA XOS XUSUSIYATLAR. – 2024.
 12. Tleumuratova A. J. FORMATION AND SPECIFIC FEATURES OF THEATER ART IN KARAKALPAKSTAN //Modern Science and Research. – 2024. – Т. 3. – №. 1. – С. 408-411.
 13. Tleumuratova A. JAHON ANIMATSIYA SAN'ATIDA TARIXIY MAVZU, OBRAZLAR TALQINI VA O'ZBEK ANIMATSIYA SAN'ATIDA TUTGAN O'RNI //ВЕСТНИК КАРАКАЛПАКСКОГО ГОСУДАРСТВЕННОГО УНИВЕРСИТЕТА ИМЕНИ БЕРДАХА. – 2023. – Т. 61. – №. 3. – С. 221-223.
 14. Tleumuratova A. HISTORICAL THEME IN WORLD ANIMATION ART, INTERPRETATION OF IMAGES AND ITS ROLE IN UZBEK ANIMATION ART //Modern Science and Research. – 2023. – Т. 2. – №. 10. – С. 1105-1111.
 15. Хожамуратов К. Б. МАҲОБАТЛИ РАНГТАСВИР АСАРЛАРИНИНГ МАЎНАВИЙ АҲАМИЯТИ //Ученый XXI века. – 2022. – №. 2 (83). – С. 31-33.
 16. Bazarbaevich K. K. THE SPIRITUALITY OF MAHOBATLI PAINTING WORKS IMPORTANCE //Archive of Conferences. – 2021. – С. 224-227.
 17. Хожамуратов Q. B. ISSUES OF THE DEVELOPMENT OF FINE ARTS IN SCHOOLS //Modern Science and Research. – 2024. – Т. 3. – №. 2. – С. 333-336.
 18. Bazarbaevich X. K. TASVIRIY SAN 'AT DARSLARIDA TALABALARNI MUSTAQIL TA 'LIM OLIH FAOLIYATIGA YO 'NALTIRISH METODLARI //BOSHQARUV VA ETIKA QOIDALARI ONLAYN ILMIIY JURNALI. – 2023. – Т. 3. – №. 2. – С. 526-529.
 19. Хожамуратов Q. B. ISSUES OF THE DEVELOPMENT OF FINE ARTS IN SCHOOLS //Modern Science and Research. – 2024. – Т. 3. – №. 2. – С. 333-336.
 20. Tajimuratova S. CONCEPT OF FURTHER DEVELOPMENT OF NATIONAL

- CULTURE IN UZBEKISTAN //Modern Science and Research. – 2024. – Т. 3. – №. 1. – С. 251-254.
21. Tajimuratova S. FORMATION OF STUDENTS'SKILLS OF INDEPENDENT PERFORMANCE THROUGH THE TEACHING OF ART HISTORY //Modern Science and Research. – 2023. – Т. 2. – №. 10. – С. 841-849.
 22. Saginbaevna T. S. FORMATION OF STUDENTS'SKILLS OF INDEPENDENT PERFORMANCE THROUGH THE TEACHING OF ART HISTORY //Spectrum Journal of Innovation, Reforms and Development. – 2022. – Т. 9. – С. 386-392.
 23. Sag'inbaevna T. S. Cultural Life in Uzbekistan during the Years of Independence //Spanish Journal of Innovation and Integrity. – 2023. – Т. 18. – С. 39-41.
 24. Tajimuratova S. FORMATION OF STUDENTS'SKILLS OF INDEPENDENT PERFORMANCE THROUGH THE TEACHING OF ART HISTORY //Modern Science and Research. – 2023. – Т. 2. – №. 10. – С. 841-849.
 25. Saginbaevna T. S. Management and study of culture and art. – 2022.
 26. Тајимуратова Ш. С. САНЪАТШУНОСЛИК ФАНЛАРИНИ ЎҚИТИШ ОРҚАЛИ ТАЛАБАЛАРНИНГ МУСТАҚИЛ ИШЛАШ КЎНИКМАЛАРИНИ ШАКЛЛАНТИРИШ. – 2023.
 27. Tajimuraova S. S. INFORMATION AND COMMUNICATIONS IN MANAGEMENT //Journal of Integrated Education and Research. – 2022. – Т. 1. – №. 5. – С. 509-511.

THE LANGUAGE AND STYLE OF MASS MEDIA.

Rakhimova Zarina Uktamovna

Asia International University.

<https://doi.org/10.5281/zenodo.10684628>

Abstract. *It is hard to imagine any area of modern society experiencing the process of globalization without the language of the media. The breadth of media opportunities requires an in-depth study of their activities and development, and their impact on the audience. Media science is a new interdisciplinary field based on traditional methods. The formation of the language of the media is closely linked to their common mission. How viewers perceive information also depends on what tool is used to convey it. Each media uses its own language and methods of updating information to shape its essence, which in turn influences perceptions of existence.*

Key words: *Newspaper items, mass communication, journalism, essential elements.*

ЯЗЫК И СТИЛЬ СРЕДСТВ МАССОВОЙ ИНФОРМАЦИИ.

Аннотация. *Трудно представить какую-либо сферу современного общества, переживающую процесс глобализации, без языка средств массовой информации. Широта возможностей СМИ требует глубокого изучения их деятельности и развития, их воздействия на аудиторию. Медиаведение — новая междисциплинарная область, основанная на традиционных методах. Формирование языка СМИ тесно связано с их общей миссией. То, как зрители воспринимают информацию, также зависит от того, какой инструмент используется для ее передачи. Каждое СМИ использует свой язык и методы обновления информации для формирования ее сути, что, в свою очередь, влияет на восприятие существования.*

Ключевые слова: *Газетные материалы, массовая коммуникация, журналистика, реквизиты.*

Introduction. Today, the community has a great and fast opportunity to get the latest news through countless media outlets. No matter how information is received, it is expressed through language.

Journalism is a creative profession. The journalist must be clear and concise. He is asked to use his thoughts and words in their proper place.

The status of media language depends on two factors: how we understand the term language and how media language ranks among the functional types of national language.

At present, the language of mass media is the dominant of all functional types of the national language, which includes the resources of all functional styles. In other words, the language of the media today, whether we like it or not, is a composite image of the national language.

Today, the media is recognized as the most effective and acceptable form of speech, an effective mechanism for shaping public opinion and mood.

It is hard to imagine any area of modern society experiencing the process of globalization without the language of the media. Extensive technical capabilities in the media help to express the information provided by the social sphere not only linguistically, but also non-linguistically. As a result, it is also described as the language of science, journalism and culture.

The mass media are mainly used for the following purposes of mass communication:

- 1) informing the audience about what is happening;
- 2) assessment and analysis of events, forecasting their further development;
- 3) assistance in social relations;
- 4) advertising;
- 5) education;
- 6) organization of entertainment events.

The breadth of media opportunities requires an in-depth study of their activities and development, and their impact on the audience. Media science is a new interdisciplinary field based on traditional methods.

Mass media is a common name for the means of conveying information to the general public - periodicals, radio, television and others.

The formation of the language of the media is closely linked to their common mission. Researchers divide these tasks into the following groups:

- information transmission;
- comment (often the statement of facts is accompanied by their interpretation, analysis and evaluation);
- introduction, teaching and spiritual education (the media serves to replenish the knowledge base of its audience through the transmission of cultural, historical, scientific information);
- the task of influence (the media is not called the fourth power in vain: its influence on public opinion is very strong, which is especially evident in major socio-political processes, including presidential elections);
- the function of entertainment (which means that the media is effectively received by the audience, generates great interest and satisfaction, gives aesthetic pleasure);
- hedonistic feature (this is not just about entertaining information. If any information in the process of transmission evokes a sense of satisfaction and meets the aesthetic needs of the recipient, it is received with great positive effect).

How viewers perceive information also depends on what tool is used to convey it. Each media uses its own language and methods of updating information to shape its essence, which in turn influences perceptions of existence.

Main body. In the process of transmitting and receiving information, interpersonal communication takes place. Communication is, first and foremost, a communicative phenomenon. It is a relationship between one or more individuals that involves mutual understanding and the transfer of information from one person to another or to more than one person.

Mass media:

- 1) psychological features of information reception;
- 2) information features;
- 3) values based on the goals set in the process of mass communication activities;
- 4) theoretical notions of language and text as a means of updating information.

In the process of conveying information in the media, the process of increasing the knowledge of the audience, in a sense, takes place. So what is the mediating role of language in this process of learning?

Language is an important means of communication and expression, and serves as a tool for human beings to systematically and actively understand the world and turn it into an experience. As a result, it is possible to see the world through information and language.

So how is the concept of “media language” interpreted today?

It is used in three different senses:

- First, the language of the media is a set of all types of texts created and distributed by the media;

- Secondly, it is an internal system of stable language. It has its own linguistic and methodological features and characteristics;

- Third, a separate system of mixed characters, consisting of a balance of oral and audiovisual parts for each media.

From the point of view of describing the language of the media, such an interpretation of this concept is consistent with the idea that “language is universal, systematic and intelligible”. Accordingly, language is primarily defined as the manifestation of any type of character system or similar system. Other sign systems, such as the language of music, the language of fiction, and the language of the media, have also been identified.

The method and forms of their materialization play an important role in the expression of information through language. conditions of human life should lead to the solution of the tasks associated with the cultural and historical tasks assigned to man.

Not because people conveyed the meaning of objects to their interlocutors, or even because they were hesitant to clearly and completely recreate a similar concept, but because they co-operated with each other in a chain of emotional imaginations and one of the first manifestations of an inner concept; they understand, because in everyone's mind there is a corresponding but not exactly similar meaning. Linguistic communication, that is, the exchange of information, always requires the creation of specific linguistic forms based on certain models (texts).

They, in turn, are reflected in the minds of the participants-partners. The dynamics of communication between the two poles requires:

1) a norm that allows for a “similar understanding” of the language units being created, and

2) the need for freedom of choice in such a creative process.

In order to ensure the effectiveness of communication and the task of re-analyzing knowledge, they must play a heuristic (creative) role in the process of learning language signs. That is, the form of knowledge, as a form of meaning, interacts with another meaningful object and, according to its own laws, tends to go beyond the pre-existing features in the process of development and progress.

Today, the media is understood as a disseminator of knowledge. Mass media means not only technical means or channels of information, but also social organizations and people involved in the process of disseminating information. It should be noted that language is not

always used in the media only for the exchange of information. Information can also be obtained through nonverbal means, images.

In addition, we believe that a journalist should have the following qualities: theoretical knowledge of the basics of journalism; knowledge; imagination; public speaking skills; language skills, speech culture.

Conclusion. The media, as an active channel of linguistic influence, also plays an important role in the application and dissemination of certain information methods.

The concept of "information style" is directly related to mass communication, which serves to express the specific tone of communication with the reader, listener, audience. Every media outlet - newspaper, magazine, radio and television - has such a feature. As you know, every media outlet communicates with its audience in a unique way. In doing so, he uses the expressive mediastilistic and rhetorical tools necessary for any communication (including textual communication).

The role of the media in the uninterrupted flow of language processes is invaluable. This is determined not only by the changes that have taken place as a result of the introduction of new information technologies, but also by the qualitative changes in the general linguistic culture.

REFERENCES

1. Ismatovna, I. L. (2023). Improvement of Quality of Knowledge by Using Videos at Lessons. *JOURNAL OF SCIENCE, RESEARCH AND TEACHING*, 2(4), 100-102.
2. Idiyeva, L. I. (2017). LISTENING AT LESSONS OF A FOREIGN LANGUAGE. *Достижения науки и образования*, (5), 65-66.
3. Ismatovna, I. L. (2021). Typology of parts of speech and content of grammatical categories in two languages. *ACADEMICIA: An International Multidisciplinary Research Journal*, 11(8), 53-57.
4. Ismatovna, I. L. (2023). Humour in the Upbringing and Education of the Modern Teenager. *Научный Фокус*, 1(5), 507-509..
5. Ismatovna, I. L. Goals and Techniques for Teaching Grammar. *International Journal of Scientific Research and Modern Education*, 4(2), 33-34.
6. Bobojonova, D. (2023). THE IMPORTANCE OF UZBEK FOLK PROVERBS. *Modern Science and Research*, 2(10), 670–675. Retrieved from <https://inlibrary.uz/index.php/science-research/article/view/25751>
7. Bobojonova Dilnoza Okhunjonovna. (2023). A Proverb is a Product of Folk Wisdom. *American Journal of Language, Literacy and Learning in STEM Education (2993-2769)*, 1(9), 333–338. Retrieved from <https://grnjournal.us/index.php/STEM/article/view/1509>
8. Murodova, D. (2023). MATERNAL IMAGE IN MODERN UZBEK PROSE. *Modern Science and Research*, 2(12), 654-658.
9. Arabovna, M. D. (2023). MATERNAL IMAGE IN MODERN UZBEK PROSE. *International Journal Of Literature And Languages*, 3(12), 28-33.
10. Arabovna, M. D. (2023). THE THEME OF MOTHERHOOD IN “WOMEN'S PROSE” BY MASHA TRAUB. *International Journal Of Literature And Languages*, 3(12), 34-38.

11. Murodova, D. (2024). MATERNAL IMAGE IN “WOMEN’S PROSE” BY MASHA TRAUB. *Modern Science and Research*, 3(1), 157–163. Retrieved from <https://inlibrary.uz/index.php/science-research/article/view/27859>
12. Муродова, Д. А. (2023). ХУДОЖЕСТВЕННЫЕ ГЕРОИ В СОВРЕМЕННОЙ РУССКОЙ ЛИТЕРАТУРЕ.
13. Gulamova D. (2024). EUPHEMISM INTERPRETATION IN ENGLISH AND UZBEK LANGUAGE. *Modern Science and Research*, 3(1), 817–823. Retrieved from <https://inlibrary.uz/index.php/science-research/article/view/28458>
14. Gulamova, D. (2023). METHODOLOGY FOR DEVELOPING THE CULTURE OF USING EUPHEMISMS IN 9TH GRADE NATIVE LANGUAGE CLASSES. *Modern Science and Research*, 2(12), 483–493. Retrieved from <https://inlibrary.uz/index.php/science-research/article/view/26960>
15. Gulamova, D. I. (2023). 5-6-SINF ONA TILI DARSLARIDA EVFEMIZMLARDAN FOYDALANISH MADANIYATINI SHAKLLANTIRISH USULLARI.
16. Gulamova, D. I. (2023). EVFEMIZMLAR O ‘QUVCHI NUTQ MADANIYATINI RIVOJLANTIRUVCHI OMIL SIFATIDA.
17. Xasanova, S. (2024). DIFFERENCE BETWEEN PROVERB AND SAYING. *Modern Science and Research*, 3(1), 140–147. Retrieved from <https://inlibrary.uz/index.php/science-research/article/view/27853>
18. Shaxnoza Baxadirovna, X. (2023). PROVERBS IN THE LEXICOGRAPHICAL ASPECT. *International Journal of Formal Education*, 2(12), 429–437. Retrieved from <http://journals.academiczone.net/index.php/ijfe/article/view/1771>
19. Xasanova, S. (2023). STRUCTURAL – SEMANTIC CHARACTERISTICS OF PROVERBS. *Modern Science and Research*, 2(12), 619–625. Retrieved from <https://inlibrary.uz/index.php/science-research/article/view/27109>
20. Xasanova, S., & murodova, D. (2023). REPRESENTATION OF THE SYSTEMIC RELATIONS OF RUSSIAN VOCABULARY IN PROVERBS AND SAYINGS. *Modern Science and Research*, 2(10), 276–280. Retrieved from <https://inlibrary.uz/index.php/science-research/article/view/24346>
21. Xasanova, S. (2023). USING EXPRESSIVE VOCABULARY IN RUSSIAN PROVERBS. *Modern Science and Research*, 2(10), 403–408. Retrieved from <https://inlibrary.uz/index.php/science-research/article/view/25248>
22. Akmal , B. (2024). THE GREAT WALL OF THE EARLY MIDDLE AGES - KANPIRAK WALL. *Modern Science and Research*, 3(1), 694–698. Retrieved from <https://inlibrary.uz/index.php/science-research/article/view/28381>
23. Bobohusenov Akmal. (2023). BUXORO VOHSINING ANTIK DAVRI SHISHA BUYUMLARI. *TADQIQOTLAR*, 25(2), 208–211. Retrieved from <http://tadqiqotlar.uz/index.php/new/article/view/307>
24. Bobohusenov Akmal Ashurovich. (2023). THE MATERIAL CULTURE OF THE TOMBS OF THE ANCIENT AND EARLY MEDIEVAL PERIOD. *International Journal Of History And Political Sciences*, 3(11), 24–29. <https://doi.org/10.37547/ijhps/Volume03Issue11-06>

25. Akmal, B. (2023). ANTIK VA ILK O'RTA ASRLAR DAVRI MOZOR-QO'RG'ONLARI MODDIY MADANIYATI. *ОБРАЗОВАНИЕ НАУКА И ИННОВАЦИОННЫЕ ИДЕИ В МИРЕ*, 35(3), 65-70.
26. Bobohusenov, A. (2023). BUXORO VOHASINING ANTIK DAVRI YODGORLIKLARI. *SCHOLAR*, 1(28), 298-302.
27. Bafoeva, R. (2024). THE IMPORTANCE OF PROVERBS IN ENGLISH, RUSSIAN, UZBEK LANGUAGES. *Modern Science and Research*, 3(1), 33-38.
28. Bafoeva, R. (2023). The concept of family in English, Russian and Uzbek proverbs. *American Journal of Language, Literacy and Learning in STEM Education (2993-2769)*, 1(10), 651–654. Retrieved from <https://grnjournal.us/index.php/STEM/article/view/2279>
29. Rokhila Bafoeva 2023. The Concept of Education in English and Uzbek Proverbs. *American Journal of Language, Literacy and Learning in STEM Education (2993-2769)*. 1, 9 (Nov. 2023), 292–296.
30. Bafoeva, R. (2023). INGLIZ VA O'ZBEK MAQOLLARIDA TALIM TUSHUNCHASI.
31. Bafoeva, R. (2023). XORIJIY TILLARNI O'QITISHNING YANGICHA USULLARI.
32. Bafoeva, R. (2023). NEW METHODS OF TEACHING FOREIGN LANGUAGES. *Modern Science and Research*, 2(10), 58-63.
33. Pirmanovna, N. G., & Bafoeva, R. (2022). NATIONAL AND CULTURAL PROVERBS IN ENGLISH AND UZBEK LANGUAGES AND THEIR UNIVERSAL FEATURES. *Новости образования: исследование в XXI веке*, 1(4), 500-503.
34. Pirmanovna, N. G., & Bafoeva, R. (2023). INGLIZ VA O'ZBEK MAQOLLARING GENDER XUSUSIYATLARI. *World of Science*, 6(5), 167-169.
35. Pirmanovna, N. G., & Bafoeva, R. (2023). O'ZBEK VA INGLIZ MAQOLLARINING JAMIYATDAGI TUTGAN O'RNI VA ULARNING O'RGANILGANLIK DARAJASI. *SCIENTIFIC APPROACH TO THE MODERN EDUCATION SYSTEM*, 2(14), 74-76.
36. Bafoeva, R. (2023). INGLIZ VA O'ZBEK MAQOLLARINING SHAKLLANISH VA O'RGANILISH MASALALARI. *Научный Фокус*, 1(3), 29-31.
37. Bafoeva, R. (2023). INGLIZ VA O'ZBEK MAQOLLARINING KOGNITIV TAHLILI Ingliz va ozbek maqollari tizimlari haqida gap ketganda ularning mohiyati bir-biridan ajralib turishi aniq bo'ladi, chunki ular turli xil tarixiy, ijtimoiy va iqtisodiy sharoitlarda rivojlangan, va bu maqoll. *World of Science*, 6(6), 207-211.
38. Pirmanovna, N. G., & Bafoeva, R. (2023). LINGUISTIC AND CULTURAL ANALYSIS OF ENGLISH AND UZBEK PROVERBS. *Finland International Scientific Journal of Education, Social Science & Humanities*, 11(4), 227-230.

39. Bafoeva, R. (2023). THE IMPORTANCE OF INTERACTIVE GAMES IN LEARNING FOREIGN LANGUAGES PROCESS. *Modern Science and Research*, 2(10), 510-512.
40. Jabborova Aziza Jobirovna. (2023). THE CATEGORY OF ASPECT IN ENGLISH GRAMMAR. *Academia Science Repository*, 4(05), 10–27. Retrieved from <http://academiascience.com/index.php/repo/article/view/443>
41. Aziza Jabborova Jobirovna. (2023). Effective Classroom Management: Strategies for Teachers. *American Journal of Language, Literacy and Learning in STEM Education* (2993-2769), 1(10), 444–450. Retrieved from <http://grnjournal.us/index.php/STEM/article/view/2133>
42. Aziza Jabborova Jobirovna. (2023). Qualities of an Ideal Teacher. *American Journal of Language, Literacy and Learning in STEM Education* (2993-2769), 1(10), 437–443. Retrieved from <http://grnjournal.us/index.php/STEM/article/view/2132>
43. Jobirovna, A. J. (2023). Engaging Classroom Strategies: Fostering Active Participation among Students. *American Journal of Language, Literacy and Learning in STEM Education* (2993-2769), 1(9), 155–161. Retrieved from <http://grnjournal.us/index.php/STEM/article/view/1379>
44. Jabborova, A. (2023). THE LECTURER OF HISTORY AND PHILOLOGY DEPARTMENT, ASIA INTERNATIONAL UNIVERSITY. *Modern Science and Research*, 2(9), 97–108. Retrieved from <https://inlibrary.uz/index.php/science-research/article/view/23905>
45. Toshpolatova Shakhnoza Shuhratovna. (2023). ETHNOLOGICAL ANALYSIS OF NATIONAL COSTUMES AND RITUALS OF TAJIKS IN THE WORKS OF M. S. ANDREYEV. *International Journal Of History And Political Sciences*, 3(12), 42–47. <https://doi.org/10.37547/ijhps/Volume03Issue12-08>
46. Toshpo'latova, S. (2023). M. S. ANDREYEV-SCIENTIFIC CAREER. *Modern Science and Research*, 2(12), 801–807. Retrieved from <https://inlibrary.uz/index.php/science-research/article/view/27191>
47. Toshpulatova Shakhnoza Shuhratovna. (2023). ETYMOLOGY OF TAJIK MARRIAGE CEREMONY. *International Journal Of History And Political Sciences*, 3(11), 17–23. <https://doi.org/10.37547/ijhps/Volume03Issue11-05>
48. Muxamedovna, G. M. (2023). INNOVATION TALIM-BUYUK KELAJAK POYDEVORI. *World scientific research journal*, 17(1), 74-76.
49. Muxamedovna, G. M. (2023). UCHINCHI RENESANS DAVRIDA AJDODLARIMIZ MEROSINI ORGANISH ORQALI INTEGRATION TA'LIMNI YANADA TAKOMILLASHTIRISH TAMOYILLARI. *ОБРАЗОВАНИЕ НАУКА И ИННОВАЦИОННЫЕ ИДЕИ В МИРЕ*, 22(1), 35-38.
50. Jiyamuratova, G. S. (2019). ELECTORAL MOOD OF THE YOUTH ELECTORATE OF UZBEKISTAN. In *ОСОБЕННОСТИ ИННОВАЦИОННОГО ЭТАПА РАЗВИТИЯ МИРОВОЙ НАУКИ* (pp. 7-9).

51. Dzhiyanmuratova, G. (2023). Factors Determining the Behavior of Young Voters. *Information Horizons: American Journal of Library and Information Science Innovation* (2993-2777), 1(10), 96-100.

ZAMONAVIY ADABIYOTDA O‘QITUVCHI PSIXOLOGIZMI VA IJTIMOIIY MUAMMONING AKS ETISHI

Xolmurotova Gulnora Azmiddin qizi

(Luqmon Bo‘rixonning “Sirli muallim” qissasi misolida)

Termiz davlat universiteti talabasi

Email: xolmurotovagulinor@gmail.com

<https://doi.org/10.5281/zenodo.10684673>

Annotatsiya. Ushbu maqolada yozuvchi Luqmon Bo‘rixonning “Sirli muallim” qissasi tahlilga tortilgan. Shuningdek, yozuvchining davr va inson muammolarini yoritishdagi badiiy mahorati, muallim obrazining badiiy talqini, xarakter shakllanish jarayonlari, badiiy asar voqeligidagi ifodasi, o‘qituvchi psixologizmi masalalariga e‘tibor qaratilgan. Obrazlar olamining badiiy ifodasi xususida ham fikr-mulohazalar bildirilgan.

Kalit so‘zlar: nutqiy xarakteristika, badiiy psixologizm, muallim obrazi, davr muammosi, ichki ruhiyat, kontrast.

REFLECTION OF TEACHER PSYCHOLOGISM AND SOCIAL PROBLEMS IN MODERN LITERATURE

Abstract. This article analyzes the story "Mysterious teacher" by the writer Luqman Borikhan. Also, attention is paid to the artistic skill of the writer in highlighting the problems of the time and people, the artistic interpretation of the image of the teacher, the processes of character formation, the expression of the reality of the artistic work, and the teacher's psychology. Opinions were also expressed about the artistic expression of the world of images.

Key words: speech characteristics, artistic psychology, teacher's image, period problem, inner psyche, contrast.

ОТРАЖЕНИЕ ПЕДАГОГИЧЕСКОГО ПСИХОЛОГИЗМА И СОЦИАЛЬНЫХ ПРОБЛЕМ В СОВРЕМЕННОЙ ЛИТЕРАТУРЕ

Аннотация. В данной статье анализируется рассказ «Таинственный учитель» писателя Лукмана Борихана. Также уделяется внимание художественному мастерству писателя в освещении проблем времени и народа, художественной интерпретации образа учителя, процессам формирования характера, выражению действительности художественного произведения, психология учителя. Высказывались также мнения о художественном выражении мира образов.

Ключевые слова: речевые характеристики, художественная психология, образ учителя, проблема периода, внутренняя психика, контраст.

Kirish

Ma'lumki, zamonaviy davr adabiyotida ijtimoiy-siyosiy mavzuda yozilgan, inson va davr muammolarini, qahramon ruhiyatini mahorat bilan aks ettirgan asarlar talaygina. Shulardan mustaqillik davr adabiyoti vakili Luqmon Bo‘rixonning “Sirli muallim” qissasi o‘qituvchi psixologizmi, ichki konfliktlari, kechinmalarini yoritib bera olgan eng yaxshi asarlardan biridir.

Adabiyotlar tahlili

Asar bosh qahramoni Najot G‘aybullaning muallimlik mahorati, o‘quvchilarga bo‘lgan mehri, kasbiga muhabbati asar ichidagi kuzatuvchi jurnalistning ham, kitobxonlarning ham qalbidan chuqur joy egallaydi. Beixtiyor Najot G‘aybulla diplomsiz bo‘lsa ham eng yaxshi

muallim ekanligini tan oladi kishi. Chunki adib mazkur qissasida nafaqat bosh qahramon orqali, balki uning atrofidagi hamkasblari va faoliyat muhiti orqali barchamizning hayotimizda o'ziga xos o'rin egallagan ustozlarning faoliyati, o'y-fikrlari, hayot qiyinchiliklaridagi qoqilishlari, o'ksinishlarini qog'ozga ko'chirgan. Quyida asarda gavdalanitirilgan zamona muallimlari psixologiyasi va ijtimoiy muammoning aks etishi masalalari haqida so'z boradi.

Tadqiqot metodologiyasi

Ushbu maqolani yozish va uning oldiga qo'ygan muammoni yoritib berishda tahlil qilish, qiyoslash, chog'ishtirish kabi ilmiy tadqiqot metodlaridan foydalanildi.

Tahlillar va natijalar

Adabiyotshunos olim D.Quronov san'atkorona nigoh atamasini siz-u bizga ahamiyatsiz ko'ringan narsa unga olam-u odam mohiyatidan so'zlovchi, chigal muammolarni yechishi uchun kalit bo'lib xizmat qiluvchi, voqelikdagi ahamiyatga molik narsa-hodisalarni, ularning zamiridagi ijtimoiy-estetik mohiyatni ilg'ab oluvchi vosita sifatida e'tirof etadi [4: 80]. Xuddi shu yo'sinda "Sirli muallim" qissasi mazmunida yashiringan asl badiiy mohiyatni, "sirli muallim" kimligi yoxud "muallimning sirliligi"ni anglab olish uchun kitobxondan san'atkorona nigoh talab qilinadi.

Asarning dolzarbligi shundaki, atrofdagi kishilarning muallim zotiga mensimay muomala qilishi yoxud arzimas kasb sifati qarash kabi jamiyatning bir illati qahramonlar nutqida aks ettirilgan. Masalan, ilmiy mudira Norxol Xushboqova shunday deydi: "Hali o'zimga ham tushunaksiz, chigal turmushim, kasbi-korim haqida nima ham deyishim mumkin? Bir paytlar otam rahmatlik pedinstitut qoshiga yetaklab borib, «Qizim, muallimchilikka o'qiy qol, ayollar bop ish, to'rtta bolani aldab yuraverasan», degan edi. Afsuski, to'rtta o'quvchini aldash» bilan ish bitmas ekan" [1:91]. Guvohi bo'lganimizdek, omma orasida ustozdek sharaflil hamda mas'uliyatli kasbni "to'rtta bolani aldab yurish"ga tenglashtirilmoqda. Adib ushbu o'rinda jamiyatdagi o'qituvchilik faoliyatiga yengil qarashlar mavjudligini mohirlik bilan ifodalab bergan. Ahvol shu darajaga kelib qolganki, o'g'il bolalar o'qituvchi bo'lib maktabda dars berishni or qilishadi. O'qituvchilik qilishdan uyalishadi. Hattoki, direktorning bir a'lochi o'quvchiga sen kelajakda olim yoki bilimdon o'qituvchi bo'lasan degan yaxshi tilagini kamsitish sifatida qabul qiladiganlar ham topilar edi. Quyidagi dialog orqali bu "kamsitish"ga ularning munosabati ko'rsatib berilgan: «O'v, o'rtoq Qalqonip, nega mening bolamga muallim bo'lasan dedingiz? O'g'lim bechora necha kundan beri qahshab yig'lab yuribdi».

Men hangu mang qotib qolgan edim. Tilim arang kalimaga aylandi.

«Nega yig'laydi?! Nima, yomon tilak bildiribmanmi?»

«Jo'ralari ustidan kulib yurishibdi ekan. Nega unday dedingiz? Bolam kimdan kam, nega u muallim bo'lar ekan?!»

Men jo'yali bir javob topgunimcha Mohigul qarg'ana-qarg'ana xonamdan chiqib ketdi" [1: 80].

Insonlarning bunday fikrlashiga, erkak o'qituvchilar kamayib ketishiga nima sababchi bo'layotgan ekan, deb o'ylanib qolasan kishi. Ammo muammo o'sha- o'sha moddiyatga borib taqalganda hamma jim qoladi. Asarda erkak kishi katta oilani tebratishi uchun o'qituvchilik maoshi yetarli emasligini maktab direktori o'rinbosari Boymurodning so'zlaridan bilib olish mumkin. Uning ham chin dildan dars o'tgisi, aql-u fikrini berib ishlagisi keladi, ammo turmush chigalliklari, oiladagi yetishmovchilik unga yo'l bermaydi. Noilojlikdan maktabdan bo'sh vaqt

ustalik qilishiga ham to'g'ri keladi. Boymurod obrazi xayollari chigal bo'lib, nima qilarini bilmay, arosatda yurgan kishi sifatida tasvirlanadi: "Yo'q, men ishdan nolimayman.

O'qituvchilik ham jonu dilim. Yuragim, butun aqlu fikrimni berib ishlasam deyman. Lekin... hammayoqda chigallik" [1: 103]. Bu o'rinda Boymurodga xos nutqiy xarakteristikani ko'rishimiz mumkin. Adabiyotshunos olim D.Quronov nutqiy xarakteristika termini xususida so'z yurita turib, uni inson obrazini yaratishning muhim vositalaridan biri, epik va dramatik asarlarda personaj xarakteriga xos xususiyatlarni uning nutqini individuallashtirish orqali berish ekanligini qayd etadi. Shuningdek, adabiy asarda personaj nutqini individuallashtirishni to'laqonli badiiy xarakter yaratishning muhim shartlaridan biri sifatida e'tirof etadi [5: 206]. Shu yo'sinda yuqorida keltirilgan nutqiy xarakteristika orqali Boymurod obrazining, aslini olganda, yomon inson emasligini, chin dildan dars berishga bo'lgan xohishini ilg'ab olamiz. Bir yoqda oila tashvishlari, bir yoqda ustalik charchoqlari bo'lgan kishining maroq bilan dars o'ta olmasligi tabiiy, albatta.

Yoxud yana bir sahnada yaxshi bilimli algebra fani o'qituvchisi Xayrullaga shahardagi bir tashkilotdan maoshi yuqoriroq lavozim taklif etiladi. Xayrullaning esa maktabdan ketgisi yo'q, ammo oyligi ham kamlik qilyapti. Oxiri rayono mudiriga zarur kadr sifatida oyligini oshirishsa, shu yerda qolishini aytmoqchi bo'ladi. Holbuki, bunday iltimoslarni tinglashga toqati yo'q rayono mudiri: "Ketsang, ketaver! Qani unaqa joyga meni ham chaqirishsayu jo'navorsam.

Yog'li joydan qolma, boraver!", "Maktabda har kim ishlayolmaydi, uka! Avvalo vatan tuyg'usi kerak, fidoyilik zarur" [1: 103], degan so'zlar bilan mulzam qilib qaytarib yuboradi. Shu zayilda maktab tizimi Xayrulloga o'xshash bilimli ustozlarni qo'ldan boy berib, Nozima kabi onasining yugur-yuguri bilan ishga kirganlarga qolayotgan edi.

Bir tomondan mudir Erkaboyevning ham fikrida jon bordek tuyiladi: asl muallim uchun moddiyat birinchi o'rinda bo'lmasligi kerak. Ammo haqiqatda moddiyatga qiziqmaydigan, o'quvchilar uchun jonini beradigan Najot G'aybulladek fidoyilarni "jinoyatchi" sifatida qoralab, ishdan haydasa, Xayrulladek bilimli kadrlarni esa maosh masalasida qo'llab-quvvatlamagani uchun ular ham ishdan ketsa, maktabda qanday kishi dars beradi, axir?! Maktabdagi ustozlar maoshiga yarasha ishlaydiganlar xilidan edi. O'zi jonbozlik ko'rsatib yangiliklar kiritmoqchi bo'lganlarni esa ko'ra olishmas, undan ayb qidirishga harakat qilishardi. Adabiy tanqidchi Ozod Sharafiddinov ta'kidlaganlaridek: "Odam mehnatiga yarasha maosh olmasa, maoshiga yarasha mehnat qila boshlaydi". Asarda ko'tarilgan muammolardan biri ham shu, nazarimda. Ya'ni adib Luqmon Bo'rixon tomonidan jamiyat tomonidan mehnati qadrlanmaydigan va bu jarayonga ko'nikib qolgan maktab jamoasi tasvirlab berilgan.

Voqelikka boshqa tomondan nazar tashlasak, mehnati qadrlanmasligidan qat'iy nazar, kasbini jasorat deb biladigan, o'tayotgan kuniga rozi bo'lgan Qalqonov, Erkaboyev kabi o'qituvchilar ham bor edi. Aynan direktor Qalqonov ustozlikning mashaqqatlari haqida so'zlay turib, maqtovga arzigulik tomonlarini ham sanab o'tadi. Bu monolog orqali qahramonning muallimlik kasbidan faxrlanish, ulkan sharafini his qilishiga guvoh bo'lamiz: "Lekin quvonchli kunlarimiz ham ko'p. O'qituvchi o'z mehnatining mevasini ko'rganda o'n yoshga yasharadi, balqiydi. «Mehnatning mevasi» deganda, hoynahoy, uch-to'rt oyda arang qo'lga yetib keladigan maoshni o'ylasangiz, adashasiz. Muallim mehnatining mevasi bu – tirishqoq, omadli o'quvchilar! O'z o'quvchisining kamolini, obro'-e'tiborini ko'rgan qaysi muallim loqayd qo'l siltab qo'ya qoladi? Hech qanday" [1: 80-81].

Asarni o'qishli qiladigan, uning badiiy ta'sir kuchini yanada oshiradigan jihatlaridan yana biri kontrastlar asosiga qurilganligidir. Luqmon Bo'rixon asar bosh qahramoni Najot G'aybullani bir tomon qo'ysa, qolgan o'qituvchilarni boshqa tomonga qo'yib, qay yo'sinda muallim bo'lish to'g'ri ekanligini uqtirgandek bo'ladi. Masalan, Najot G'aybullaning darsi: "Najot G'aybullaning ovozi sokin, sohir kezinadi. Hammayoq tinch ummoniga g'arq bo'lganday jim-jit... O'quvchilar allaqachon sinfxonadan "uchib" ketishgan. Ular ustozlariga qo'shilib olis-olis orollarda, suv dunyosining g'aroyibotlari ichida sayr etib yurishibdi" [1: 97], - deb jonlantiriladi. Unga qarama-qarshi qilib Norxol Xushboqovanning quyidagi taqqoslashi keltiriladi: "Odatda, biz o'qituvchilar sinfxonaga kirgach, o'n-o'n besh daqiqa g'ala-g'ovur, pichir-pichirlarni tinchitish bilan ovora bo'lamiz. So'ng sinf jurnalini ochib, uzundan-uzun yo'qlama ichida xiyla vaqt yo'qolib ketamiz.

Keyin o'tgan saboq yuzasidan so'roq-tergov boshlanadi. Tayin gapki, dars tayyorlamay kelgan o'quvchi uncha-muncha partizandan battar miq etmay turaveradi. Xunob bo'lib uni koyib-jerkamiz. Ikki-uch shunaqa qaysarlar bilan olishuvdan so'ng o'zimizning tinkamiz qurib, asablarimiz qaqshaydi. Buyog'i tanaffusga yaqin. Shosha-pisha yangi darsni boshlaymiz. O'quvchilarning beadoq shivir-shivir, pichir-pichiriga qorishtirib konspekt qilib kelganlarimizni amal-taqal bilan aytib beramiz" [1: 96-97]. Bu kabi qiyoslashlar vositasida o'quvchi tegishli xulosani chiqarishi, qay yo'sinda muallim bo'lish anglashi kerak bo'ladi.

Badiiy psixologizm deb badiiy asarda to'laqonli inson obrazini yaratishning muhim vositalaridan biri bo'lgan, personaj ruhiyatining ochib berilishi, xatti-harakatlari va gap-so'zlarining psixologik jihatdan asoslanishiga aytiladi [5: 48]. Asarda o'qituvchilarga xos xarakter, psixologizm ham yorqin suratlarda chizib berilgan. Masalan, maktabga yangi kelgan, o'quvchilar mehriга sazovor bo'lgan Najot G'aybullaga havas bilan qaraydigan, o'zini, kiyinish uslubini u kabi o'zgartirishga harakat qilayotgan o'qituvchilar bor edi. Bu esa ustozlardagi rivojlanishga bo'lgan ishtiyoqni ko'rsatadi. Ammo yana shunday ustozlar jamoasi bor ediki, Najot G'aybullaning har jabhada ulardan ustunligini ko'ra olishmas edi, unga hasad qilardi. Masalan, ilmiy mudira Norxol Xushboqova "Nahotki men o'ksidim? Nega?! Yangi muallimday dars berolmasligimni anglab yetdimmi?" [1: 97], - deb Najot G'aybulla va o'zini taqqoslab ko'rganda o'ksinadi, shunday dars o'ta olmasligidan xafa bo'lib ketadi. Yana bir personaj – tarix fani o'qituvchisi Xurramovich Najot G'aybullani asossiz bir nashafurush, jinoiy to'da a'zosi deb gumon qilib, tirnoq ostidan kir qidirishga kirishdi. Surishtirishlari natijasida "sirli muallim"ning diplomi soxta ekanligini bilib qolib, uning ustidan jinoiy ish ochtirtiradi. Aynan shu hasad, o'zidan kuchli bo'lganni tan olmaslik, oyog'iga bolta urish illati tufayli maktab o'zining NAJOT NURI ni yo'qotdi. Eng qiziq nuqtasi Xurramovich o'zining bu fitnachiligidan zarracha achinmasligi, balki bu ishini "fidoiylik", "jasorat", "sharafli burch" deb bilishida edi: "Ozgina nokamtarlik qilgan o'rinlarimiz bo'lsa, uzr. Men o'z burchimni o'tadim, xolos. Bir qalloblikni fosh qilganimdan, katta falokatlarning oldini olib qolganimdan mamnunman, albatta. To'g'ri, hamkasabalar orasida birov-yarim menga g'ijinib, o'qrayib qarayotganlari ham uchraydi. Buning hammasi ko'rolmaslik, ichiqoralik oqibati. Shunday sharafli vazifani yolg'iz uddalaganim, mashaqqatlardan cho'chimaganim yoqmayapti ularga. Biroq boshim baland, ko'kragim tog', g'ayrli nigohlarni nazar-pisand qilmayman. Chunki men o'z ishimdan faxrlanaman. Chunki men tarix, huquq darslari, mashoyixlar ta'kidlaganidek, kelajak darslari qo'lida bo'lgan oliy toifali o'qituvchiman" [1:126]. Bu ichki monologdan so'ng, kitobxon

“ko‘rolmaslik”, “ichiqoralik” ni kim qilgan kim edi-yu, “sharafli vazifani o‘tagan” kim edi, deb bir muddat ziddiyatli kayfiyatda qolishi, kimga ishonish, qanday xulosa chiqarishga o‘ylanishi mumkin. Nazarimda, adib Xurramovich obrazi orqali o‘z xatosini hech qachon tan olmaydigan, aksincha o‘zidan boshqalarni past sanaydigan, ig‘vogar ustozlar ham uchrab turadi deganday bo‘ladi.

Xulosa

Luqmon Bo‘rixonning “Sirli muallim” qissasi davr muammolari, inson ichki ruhiyatidagi olishuvlar, jamiyatda o‘qituvchi qadr-qimmatini o‘zida aks ettirgan hajman kichik, salmog‘i ulkan asar hisoblanadi. Yozuvchi mazkur asari orqali barcha jabhalarga yangiliklar kiritilayotgan bugungi kun kishilarini yangiliklardan, innovatsiyalardan cho‘chimaslikka, aksincha, ijobiy ko‘z bilan qarashga chaqiradi.

Xulosa qilib aytganda, “Sirli muallim” qissasi orqali jamiyatda ustozning qadr-qimmatini yuqori qo‘yilishi kerakligi, har kim o‘z sevgan kasbi bilan shug‘ullanishi lozimligi, ba‘zi masalalarda diplom emas, mahorat, ishtiyoq muhimligini anglash mumkin.

REFERENCES

1. Luqmon Bo‘rixon. Xizr ko‘rgan yigit: qissalar va hikoyalar. – Toshkent: “Sharq” nashriyot-matbaa aksiyadorlik kompaniyasi, 2007. – 255 bet.
2. Luqmon Bo‘rixon. Sirli muallim // www.ziyouz.com kutubxonasi.
3. Quronov D. Adabiyot nazariyasi asoslari. – T.: Innovatsiya-Ziyo, 2020. – 242 bet.
4. Quronov D., Mamajonov Z., Sheraliyeva M. Adabiyotshunoslik lug‘ati. – T.: Akademyashr, 2013. – 406 bet.
5. Gulnoz, J., & Bunyod, N. (2023). ABSENTEIZM IJTIMOIIY HODISA SIFATIDA. *Research and Publication*, 1(11), 4-10.
6. Jiyanmuratova, G. S. (2019). ELECTORAL MOOD OF THE YOUTH ELECTORATE OF UZBEKISTAN. In *ОСОБЕННОСТИ ИННОВАЦИОННОГО ЭТАПА РАЗВИТИЯ МИРОВОЙ НАУКИ* (pp. 7-9).

PAREMIYALAR ETNIK-MADANIY O'ZIGA XOSLIKNING AKSI SIFATIDA:
LINGVISTIK-MADANIY TAHLIL

Rushana Nabiyeva Ravshanovna

Rus tili va adabiyoti o'qituvchisi,

Osiyo xalqaro universiteti.

<https://doi.org/10.5281/zenodo.10684728>

Annotatsiya. O'ziga xos madaniy-pragmatik salohiyati bilan ajralib turadigan maqollar xalqning moddiy va ma'naviy mohiyati, tarixiy ildizlari, urf-odatlarini, azaliy an'analari va o'ziga xos g'oyaviy xususiyatlari bilan chuqur bog'langan. Ular ajdodlardan avlodlarga ko'p avlodlar orqali o'tib kelayotgan boy merosni o'zida mujassam etgan. Ushbu maqolaning zamonaviy dolzarbligi qiyosiy tilshunoslikning nazariy asoslarini chuqurlashtirish va takomillashtirish nuqtai nazaridan ham, alohida lingvistik jihatlarni batafsil tahlil qilish nuqtai nazaridan ham jadal rivojlanishi bilan bog'liq. Qiyosiy tilshunoslik kontekstida maqollarga e'tibor qaratish madaniyatlararo o'zaro ta'sirlar va tilning sotsial-madaniy me'yorlarning shakllanishiga ta'sirini tushunish uchun yangi ufqlarni ochadi. Bu frazeologik tuzilmalarni tahlil qilish xalq psixologiyasini chuqur anglash, ularning mentaliteti va dunyoga munosabatining yashirin tomonlarini ochib berish imkonini beradi. Shunday qilib, maqollar jamiyatdagi o'zgarishlarni aks ettiruvchi, madaniy merosning rang-barangligini asrab-avaylashga hissa qo'shib, madaniy va lingvistik jarayonlarni chuqurroq idrok etishning kalitiga aylanadi. Maqollarni o'rganish madaniy xilma-xillikni, uning madaniyatlararo munosabatlarga ta'sirini chuqurroq tushunishga yo'l ochadi.

Tayanch iboralar: gender, ijtimoiy-madaniy qurilish, seksizm, erkaklik, ayollik, gender rollari, genderologiya, gender antropologiyasi, gender tarixi, gender psixologiyasi, gender statistikasi, gender iqtisodiyoti.

PAREMIA AS A REFLECTION OF ETHNOCULTURAL SPECIFICITY:
LINGUISTIC AND CULTURAL ANALYSIS

Abstract. Paremias, characterized by a unique cultural and pragmatic potential, find a deep connection with the material and spiritual essence of the people, their historical roots, customs, long-standing traditions and unique ideological features. They carry a rich heritage, passed down from ancestors to descendants through many generations. The current relevance of this article is due to the rapid development of comparative linguistics, both in terms of deepening and improving its theoretical foundations, and in terms of a detailed analysis of individual linguistic aspects. Paying attention to paremias in the context of comparative linguistics opens up new horizons for understanding cross-cultural interactions and the influence of language on the formation of sociocultural norms. The analysis of these phraseological constructions allows us to deepen our understanding of the psychology of the people, revealing hidden aspects of their mentality and attitude to the world. Thus, paremias become the key to a deeper perception of cultural and linguistic processes, reflecting changes in society and contributing to the preservation of the diversity of cultural heritage. The study of paremias opens the door for us to a deeper understanding of cultural diversity and its impact on intercultural relations.

Keywords: gender, sociocultural construction, sexism, masculinity, femininity, gender roles, genderology, gender anthropology, gender history, gender psychology, gender statistics, gender economics.

ПАРЕМИИ КАК ОТРАЖЕНИЕ ЭТНОКУЛЬТУРНОЙ ИДЕНТИЧНОСТИ: ЛИНГВИСКО-КУЛЬТУРНЫЙ АНАЛИЗ

Аннотация. Пословицы, отличающиеся уникальным культурно-прагматическим потенциалом, глубоко связаны с материальной и духовной сущностью народа, историческими корнями, обычаями, вековыми традициями и уникальными мировоззренческими особенностями. Они воплощают богатое наследие, передаваемое от предков к поколениям на протяжении многих поколений. Современная актуальность данной статьи обусловлена бурным развитием сравнительного языкознания как в плане углубления и совершенствования теоретических основ, так и в плане детального анализа отдельных лингвистических аспектов. Обращение к пословицам в контексте сравнительного языкознания открывает новые горизонты понимания межкультурных взаимодействий и влияния языка на формирование социокультурных норм. Анализ этих фразеологических конструкций позволяет глубоко понять психологию народа, выявить скрытые стороны его менталитета и отношения к миру. Таким образом, пословицы отражают изменения в обществе, способствуют сохранению многообразия культурного наследия, становятся ключом к более глубокому пониманию культурных и языковых процессов. Изучение пословиц открывает путь к более глубокому пониманию культурного разнообразия и его влияния на межкультурные отношения.

Ключевые слова: гендер, социокультурный конструкт, сексизм, маскулинность, фемининность, гендерные роли, гендерология, гендерная антропология, гендерная история, гендерная психология, гендерная статистика, гендерная экономика.

KIRISH

Til va madaniyatning o'zaro bog'liqligini hisobga olgan holda folklorning kichik janrlarini o'rganish rus folklorshunosligi va qiyosiy tipologik tilshunoslik sohasidagi olimlarning keng qiziqishini jalb qiladigan murakkab va asosiy muammodir. Ushbu muammo, uzoq vaqtdan beri dolzarb bo'lishiga qaramay, tadqiqotchilar va olimlarning diqqat markazida bo'lib qolmoqda. L. K. Bayramova, G. A. Bagautdinova, Z. A. Biktagirova, R. R. Zamaletdinov, E. V. Ivanova, T. G. Nikitina, N. N. Fattaxova, T. A. Shayxullin va boshqalar kabi ko'plab taniqli olimlar o'z tadqiqotlarini ushbu muhim mavzuga bag'ishladilar.

Masalan, taniqli rus folklorshunosi L. K. Bayramova tilshunoslik va madaniy jihatlariga e'tibor qaratgan holda folklorning kichik janrlarini tahlil qilishga e'tibor qaratgan holda jiddiy tadqiqotlar olib bordi. Uning asarlarida u folklor matnlarining lingvistik xususiyatlari va ushbu matnlar etkazadigan madaniy an'analar o'rtasidagi bog'liqlikni ochib berishni o'z oldiga maqsad qilib qo'ygan.

G. A. Bagautdinova folklorning kichik janrlarini qiyosiy tahlil qilish bilan shug'ullanib, turli xalqlar folklori o'rtasidagi farq va o'xshashliklarga alohida e'tibor qaratdi, bu esa folklor an'analarini shakllantirish jarayonida til va madaniyatning o'zaro ta'sirini yaxshiroq tushunishga yordam berdi.

Z. A. Biktagirova o'z tadqiqotlarida turkiy xalqlar folklorining kichik janrlariga e'tibor qaratgan, ularning tilining madaniy xususiyatlar va noyob an'analarni shakllantirishga ta'sirini ochib bergan.

R. R. Zamaletdinov folklorning kichik janrlari va eskirgan voqelik va urf-odatlarni aks ettiruvchi ramzlar o'rtasidagi bog'liqlikni tahlil qilib, ushbu ramzlar madaniy merosning shakllanishiga qanday ta'sir qilishini ochib berdi.

E. V. Ivanova, T. G. Nikitina, N. N. Fattaxova, T. A. Shayxullin va boshqa olimlarning tadqiqotlari ham folklorning kichik janrlarini va ularning madaniy kontekstdagi rolini tushunishga katta hissa qo'shdi.

Shunga qaramay, ushbu masala bo'yicha olib borilgan keng qamrovli tadqiqotlarga qaramay, paremiyalarning etnik va madaniy xususiyatlarini ularning ichki shakllarini o'rganish orqali batafsil tahlil qiladigan ishlarning etishmasligi mavjud. Bu folklorning kichik janrlarini va ularning madaniy qadriyatlar va an'analarni saqlash va uzatishdagi muhim rolini chuqurroq tushunish uchun ushbu sohada qo'shimcha tadqiqotlar zarurligini ko'rsatadi.

METODOLOGIYA

XX asrning so'nggi o'n yilliklarida tilshunoslik sohasida "gender" tushunchasining rivojlanishi va evolyutsiyasi chuqur ahamiyatga ega. Bu vaqt ichida "jins" atamasi "erkak jinsi" bilan taqqoslash kontekstida "ayol jinsi" bilan bog'liq bo'lgan turli xil ijtimoiy, psixologik va madaniy jihatlarni tahlil qilish uchun ishlatilgan. Vaqtning rivojlanishi bilan, 1980-yillarda "gender" atamasi ayollik, erkaklik va ular bilan bog'liq barcha ijtimoiy-madaniy masalalarni o'rganish ramziga aylanib, kengroq talqin qilindi. Va 1990-yillarda aniq erkaklik, shu jumladan jismoniy, xulq – atvor va psixologik jihatlari (ikkilamchi jinsiy xususiyatlar) va ularning turli madaniyat va tillarda namoyon bo'lishini o'rganishga ilmiy e'tibor qaratildi. Shunday qilib, "jins" atamasi vaqt o'tishi bilan metamorfozga uchradi va endi jamiyat o'zining biologik jinsiga asoslanib, shaxsga tom ma'noda yuklaydigan ijtimoiy-madaniy me'yorlar to'plamini o'z ichiga oladi [13, p.3].

Biroq, ushbu sohada olib borilgan keng ko'lamli tadqiqotlarga qaramay, gender jihatining tabiati bo'yicha hali ham kelishmovchiliklar mavjud. Ko'pgina olimlar buni inson hayotining biologik va ijtimoiy jihatlarni tushuntirish uchun ishlab chiqilgan ijtimoiy-madaniy tushuncha yoki intellektual model sifatida talqin qilishadi. Shunday qilib, jamiyatda ayol yoki erkak bo'lish nafaqat biologik xususiyatlar bilan cheklanib qolmaydi, balki gender assotsiatsiyasini hisobga olgan holda jamiyat tomonidan qo'yilgan muayyan ijtimoiy rollarni bajarishni o'z ichiga oladi [2, 6 p.].

Genderni o'rganish gender antropologiyasi, gender tarixi, gender psixologiyasi, gender statistikasi, gender iqtisodiyoti va gender tilshunosligi kabi turli fanlarni o'z ichiga olgan ko'p qirrali soha bo'lgan genderologiyani o'rganish mavzusiga aylandi. Genderologiyaning asosiy maqsadi genderni ijtimoiy-madaniy konstruktsiya sifatida o'rganish, shuningdek uning namoyon bo'lishi va jamiyat va shaxslarga ta'sirini o'rganishdir.

Gumanitar fanlarda "gender" tushunchasi madaniyatning ramzi sifatida talqin etiladi va ijtimoiy ierarxiya tizimini tuzadigan professional va konfessional xususiyatlar bo'yicha millat, sinf va birlashmalarga o'xshash tabaqalanish toifasi [3, 5 p.].

Yunon tilidan olingan "paremiya" so'zi rus tilidagi "masal", "maqol" va "maqol" atamalariga mos keladi. Paremiya-bu didaktik (ibratli) tarkibga ega bo'lgan yaxlit jumlaning o'z ichiga olgan barqaror frazeologik birlik [9, p.47].

Biroq, cherkov hayotida "paremiya" so'zining ma'nosi tor edi va ibodat paytida o'qish uchun tanlangan Muqaddas bitikdan maxsus iqtiboslarga ishora qildi.

Paremiyalarni o'rganish uzoq vaqtdan beri Paremiografiya deb nomlanuvchi mustaqil fanga aylangan. Bu qadimgi davrlarda, yunon, Iskandariya va Rim olimlari maqol va maqollarni yozish bilan shug'ullanganlarida boshlangan. 13-asrdan 15-asrning boshlariga qadar Evropada milliy tillarning rivojlanishi bilan Evropa xalqlarining paremiyalariga alohida e'tibor berildi. Hatto "Villan maqollari" kabi to'plamlar ham paydo bo'ldi, masalan, ruhoniy Filip Alsatskiy tomonidan tuzilgan. Paremiyalarni yig'ish va o'rganish bizning davrimizda davom etmoqda.

Maqol va matallar haqida umumiy fikrlarni xalq she'riyatining tarixiy va nazariy tadqiqotlarida, antropologiya, etnografiya va folklor kurslarida topish mumkin. Maqol birliklarini o'rganishga "ruslar o'z maqollarida" kitobining muallifi Ivan Mixaylovich snegirev (1793 – 1868) kabi olimlar asos solgan. 1831-1834 yillarda nashr etilgan rus maqollari va maqollari va Aleksandr Afanasyevich Potebnya (1835-1891) haqida fikr va tadqiqotlar. I. M. snegirev va A. A. Potebnya majoziy maqollarni Xunuklardan ajratib turishgan. Shu munosabat bilan A. A. Potebnya shunday deb yozgan edi: "agar umumlashtirish uning obrazdan kelib chiqishi izini o'z ichiga olmasa, biz boshqa maqol turini olamiz, ya'ni axloqiy mazmunning xunuk bayonoti " [10, 264 yildan].

V. I. dahl maqol va maqollarni ularning tarkibiy – semantik va funksional xususiyatlari asosida ajratib ko'rsatdi. Olim maqolni "qisqa masal, ta'limot, tushunarli va hamma tomonidan qabul qilingan, yakka o'zi ifoda etgan, ya'ni allegorik" deb hisoblagan.

U maqolni quyidagicha ta'riflagan: "maqol – aylanma ibora, oddiy allegoriya, obinyak, ifoda etish usuli, ammo Masalsiz, hukmsiz, xulosasiz, qo'llanmasdan; bu maqolning birinchi yarmidan biri." [11, 512-sahifa].

Paremiyalarda biz muqarrar ravishda stereotiplash hodisasiga duch kelamiz. Bu guruh va shaxslararo idrokning eng muhim xususiyatlaridan biri bo'lib, psixologlar tomonidan ma'lum g'oyalar (stereotiplar) asosida ijtimoiy ob'ektlarni idrok etish va baholash sifatida qaraladi [12, 140 p.].

Tilshunoslikda bu hodisani barqaror birikmalar, idiomalar, frazeologik birliklar, maqollar va maqollarda kuzatish mumkin. Tilning paremiologik fondi vaqt o'tishi bilan kichik o'zgarishlarga duch keladigan stereotipik qarashlar va qarashlarning manbai hisoblanadi.

Tadqiqot davomida biz "jins" atamasi o'tgan asrning 60-yillari oxiri va 70 - yillari boshlarida tilshunoslikka kiritilganligini aniqladik. O'sha paytda "jins" tushunchasi "erkak jinsi" ga nisbatan "ayol"ning ijtimoiy, psixologik, madaniy, jihatlarini tavsiflash uchun ishlatilgan. O'tgan asrning 80-yillarida "gender" atamasi ayollik va erkaklik va ular bilan bog'liq ijtimoiy va madaniy muammolarni to'liq o'rganish muammosi sifatida tushunila boshlandi va o'tgan asrning 90-yillarida faqat erkaklikni o'rganadigan yo'nalish paydo bo'ldi (tana, xulq-atvor va psixologik xususiyatlar majmuasi (ikkilamchi jinsiy xususiyatlar), deb qaraladi. erkak) va uning turli tillardagi namoyon bo'lishi. Shunday qilib, bir necha o'n yillar davomida "gender" tushunchasi shakllanib, jamiyat o'zining biologik jinsiga qarab insonga bajarishni tom ma'noda buyuradigan ijtimoiy va madaniy me'yorlar majmuini anglatadi.

Shuningdek, biz tilshunoslik uchun jins nafaqat tilda aks ettirilgan ekstralingvistik haqiqat sifatida ahamiyatga ega ekanligini bilib oldik. Tilda qayd etilgan holda, u shaxsning ijtimoiylashuviga ijtimoiy va madaniy omillar bilan bir qatorda ta'sir ko'rsatadigan lingvistik belgiga aylanadi. Gumanitar antropotsentrik fanlarning hech biri "lingvistik" ma'nosining "madaniy konstruktsiyasi" tushunchasiga sarmoya kiritmagan. Lingvistik gender stereotiplari

kitoblar, ommaviy axborot vositalari, Internet, din, kino, teatr, marosimlar va urf-odatlar orqali jamiyatning ijtimoiy-madaniy me'yorlari bilan bir xil darajada odamlarning ongiga ta'sir qiladi.

Hozirgi vaqtda til tuzilmalarini tahlil qilish orqali gender tadqiqotlari bilan shug'ullanmoqdalar: sotsiologiya, psixologiya, identifikatsiya diagnostikasi, lingvokulturologiya, adabiyotshunoslik, tarjima nazariyasi va madaniyatlararo aloqa nazariyasi.

Shuningdek, gender muloqotning doimiy tarkibiy qismi emasligi aniqlandi. Uning namoyon bo'lish intensivligi ko'plab lingvistik omillarga bog'liq. Gender identifikatorini yaratish uchun ishlatiladigan til vositalarini izlash bilan bog'liq tadqiqotlar birinchi o'rinda turadi.

Milliy-madaniy semantika tilning barcha darajalarida mavjud: fonetika, morfologiya, sintaksis va leksikada. Biroq, u paremiologiyada eng aniq namoyon bo'ladi. Paremiyalarni (maqollar, maqollar, aforizmlar va frazeologik birliklar) o'rganish ushbu tilda so'zlashuvchilarning mentaliteti va milliy xarakterini tushunishga yordam beradi. Aynan paremiologik fond orqali mentalitet va turmush tarzi bilan aloqa qilish, shuningdek fikrlash, dunyoqarash va munosabat mantig'ini anglash sodir bo'ladi.

Kumulyativ funktsiyani bajaradigan paremiyalar xulq-atvorning ma'lum stereotiplarini shakllantirishga, jamiyatda o'rnatilgan g'oyalarga muvofiq shaxsning ijobiy va salbiy fazilatlarini aniqlashga qaratilgan. Paremiologiya nafaqat xarakter fazilatlarini va zarur xatti-harakatlar modelini aks ettirish, balki milliy an'analarni namoyish etish bilan ham ajralib turadi.

XULOSA

Xulosa qilib aytganda, paremiyalarni milliy mafkura va madaniyat namoyandalari sifatida o'rganish tilshunoslik va madaniyatshunoslikning muhim yo'nalishi bo'lib, qo'shimcha e'tibor va izlanishlarga loyiqdir. Paremiyalarda kodlangan milliy-madaniy o'ziga xoslik til va madaniyatning turli jihatlarini orqali ifodalanadi, bu ularni madaniy-milliy tajriba va an'analarning noyob ko'rsatkichlariga aylantiradi.

Lingvokulturologiya sohasidagi tadqiqotlar paremiyalarni tahlil qilishda kognitiv yondashuvni amalga oshirish uchun noyob imkoniyatni ochib beradi, bu ularning etnik-madaniy xususiyatlarini aniqlashga imkon beradi. Ular til va madaniyatning o'zaro ta'siri va bir-biriga ta'siri, shuningdek, paremiyalar ma'lum bir madaniy hamjamiyatning ma'naviy boyligi va qadriyatlarini aks ettiruvchi oyna bo'lib xizmat qilishini yaxshiroq tushunishga imkon beradi.

Paremiyalarni o'rganish, shuningdek, tilning semantik va kognitiv jihatlarini chuqurroq tahlil qilishga yordam beradi va turli madaniy kontekstlar o'rtasida qiyosiy tahlillarni o'tkazishga imkon beradi. Ushbu fanlararo yondashuv paremiyalarga kiritilgan tasvirlar va tushunchalar madaniy tushunchalar va stereotiplarni qanday shakllantirishi va ularga ta'sir qilishini yaxshiroq tushunishga yordam beradi.

Xulosa qilib aytganda, paremiyalar madaniy qadriyatlar va urf-odatlarini saqlash va etkazishda muhim rol o'ynaydi va ularni tahlil qilish madaniy meros va xilma-xillikni chuqurroq tushunishga yordam beradi. Ushbu sohada keyingi tadqiqotlar folklorning kichik janrlari va ularning turli Millatlar va madaniy an'analarda o'rtasidagi madaniy muloqot va tushunishni boyitishdagi muhim roli haqidagi bilimlarimizni kengaytirishga yordam beradigan dolzarb vazifadir.

REFERENCES

1. "Rus tilining etimologik lug'ati" M. Fassmer. 1996 yil 47-bet

2. Anichkov I. E. idiomatika va semantika. 1992, no 5, 150 s.
 3. Ahvlediani V. G. O'rta asrlarning Arab tilshunosligi. L. 1981 79 yoshdan.
 4. Batarshhev A. V. aloqa qobiliyatini diagnostikasi. Spb 2005 140 s.
 5. Belchikov yu. a. filologik fanlarning madaniy jihati. 1998. 4 - son 55-sahifa.
 6. Buslaev F. I. rus tilining tarixiy grammatikasi. M.: 1959, 624 s.
 7. Aqlli fikrlar dunyosida. A. O. Davtanyan Tomonidan. Spb. 2002. 608 s.
 8. Valter H. rus xalqining g'iybatiga qarshi. Spb: Neva, 2005 576 s.
 9. Eski Ahd. Rossiya Injil jamiyati, 1995-1374 p.
 10. Vinogradov V. A. sotsiolingvistik tipologiya. M, 2009 136 s.
 11. Vinokur G. O. rus tilida tanlangan asarlar – M., 1959 – 426 p.
 12. Galskova N. D. chet tillar sohasidagi ta'lim: yangi muammolar va ustuvorliklar. Maktabda chet tili 2008. - №5.
 13. Dal V. tirik buyuk rus tilining izohli lug'ati. 2 – jild 1955 779 s.
 14. Dal V. tirik buyuk rus tilining izohli lug'ati. T. 2. 779 p. paremiyalar dunyosining lingvistik rasmida. 2012.
 15. Рушана, Н. Р. (2023). ПАРЕМИИ КАК ОТРАЖЕНИЕ ЭТНОКУЛЬТУРНОЙ СПЕЦИФИКИ: ЛИНГВОКУЛЬТУРОЛОГИЧЕСКИЙ АНАЛИЗ. *Научный Фокус*, 1(7), 1193-1200.
 16. Рушана, Н. Р. (2023). ЭВОЛЮЦИЯ УРОКА ЛИТЕРАТУРЫ: СЛИЯНИЕ ТРАДИЦИЙ И ИННОВАЦИЙ. *JOURNAL OF INNOVATIONS IN SCIENTIFIC AND EDUCATIONAL RESEARCH*, 6(10), 199-206.
 17. Рушана, Н. Р. (2023). СЕМЕЙНЫЕ ЦЕННОСТИ И ИХ РОЛЬ В ЖИЗНИ И ПРОИЗВЕДЕНИЯХ ЛН ТОЛСТОГО. *Научный Фокус*, 1(6), 424-429.
 18. Набиева, Р. Р. (2023). ОСОБЕННОСТИ ПСИХОЛОГИЗМА ПЬЕС А. ВАМПИЛОВА.
 19. Nabiyeva, R. (2023). FEATURES OF PSYCHOLOGISM OF A. VAMPILOV'S PLAYS. *Modern Science and Research*, 2(9), 109–111. Retrieved from <https://inlibrary.uz/index.php/science-research/article/view/23906>
 20. Рушана, Н. Р. (2023). ПАРЕМИИ КАК ОТРАЖЕНИЕ ЭТНОКУЛЬТУРНОЙ СПЕЦИФИКИ: ЛИНГВОКУЛЬТУРОЛОГИЧЕСКИЙ АНАЛИЗ. *Научный Фокус*, 1(7), 1193-1200.
 21. Xasanova, S. (2024). DIFFERENCE BETWEEN PROVERB AND SAYING. *Modern Science and Research*, 3(1), 140–147. Retrieved from <https://inlibrary.uz/index.php/science-research/article/view/27853>
 22. Xasanova, S. (2024). NAMES OF PERSONS IN RUSSIAN, UZBEK PROVERBS AND SAYINGS. *Modern Science and Research*, 3(2), 425–435. Retrieved from <https://inlibrary.uz/index.php/science-research/article/view/29049>
- More Citation Formats
23. Xasanova, S. (2024). DIFFERENCE BETWEEN PROVERB AND SAYING. *Modern Science and Research*, 3(1), 140–147. Retrieved from <https://inlibrary.uz/index.php/science-research/article/view/27853>
 24. Хасанова, Ш. (2024). <https://doi.org/10.5281/zenodo.10651477>. MODERN SCIENCE AND RESEARCH, 3(2), 425–435. <https://doi.org/10.5281/zenodo.10651477>

25. Xasanova, S. (2023). USING EXPRESSIVE VOCABULARY IN RUSSIAN PROVERBS. *MODERN SCIENCE AND RESEARCH*, 2(11), 403–408. <https://doi.org/10.5281/zenodo.10107320>
26. Xasanova, S. (2023). USING EXPRESSIVE VOCABULARY IN RUSSIAN PROVERBS. *Modern Science and Research*, 2(10), 403–408. Retrieved from <https://inlibrary.uz/index.php/science-research/article/view/25248>
27. Баходировна, X. Ш. (2023). Гендерная Лексика В Русском Языке. *International Journal of Formal Education*, 2(11), 324–331. Retrieved from <http://journals.academiczone.net/index.php/ijfe/article/view/1505>
28. Shaxnoza Baxadirovna, X. (2023). PROVERBS IN THE LEXICOGRAPHICAL ASPECT. *International Journal of Formal Education*, 2(12), 429–437. Retrieved from <http://journals.academiczone.net/index.php/ijfe/article/view/1771>
29. Xasanova, S. (2023). STRUCTURAL – SEMANTIC CHARACTERISTICS OF PROVERBS. *Modern Science and Research*, 2(12), 619–625. Retrieved from <https://inlibrary.uz/index.php/science-research/article/view/27109>
30. Xasanova, S., & murodova, D. (2023). REPRESENTATION OF THE SYSTEMIC RELATIONS OF RUSSIAN VOCABULARY IN PROVERBS AND SAYINGS. *Modern Science and Research*, 2(10), 276–280. Retrieved from <https://inlibrary.uz/index.php/science-research/article/view/24346>
31. Xasanova, S. (2023). USING EXPRESSIVE VOCABULARY IN RUSSIAN PROVERBS. *Modern Science and Research*, 2(10), 403–408. Retrieved from <https://inlibrary.uz/index.php/science-research/article/view/25248>
32. Баходировна, X. Ш. (2023). Гендерная Лексика В Русском Языке. *International Journal of Formal Education*, 2(11), 324–331. Retrieved from <http://journals.academiczone.net/index.php/ijfe/article/view/1505>
33. Hasanova, S. (2023). SYSTEM RELATIONS IN THE RUSSIAN LANGUAGE VOCABULARY. *Modern Science and Research*, 2(9), 72–74. Retrieved from <https://inlibrary.uz/index.php/science-research/article/view/23900>
34. Shokir o'g'li, S. U. (2023). MAHALLANING JAMIYAT IJTIMOYIY TARAQQIYOTIDAGI O'RNİ. *Научный Фокус*, 1(6), 369-371.
35. Sadullayev, U. (2024). THE NEIGHBORHOOD IS THE CRADLE OF VALUES. *Modern Science and Research*, 3(1), 607–613. Retrieved from <https://inlibrary.uz/index.php/science-research/article/view/28343>
36. Sadullayev, U. (2023). ABOUT THE EMERGENCE OF THE CONCEPT OF NEIGHBORHOOD. *Modern Science and Research*, 2(12), 722-727.
37. Sadullayev Umidjon Shokir O'g'li. (2023). THE IMPORTANCE OF THE MAHALLA SYSTEM'S REFORMATIONS IN NEW UZBEKISTAN. *International Journal Of History And Political Sciences*, 3(10), 25–30. <https://doi.org/10.37547/ijhps/Volume03Issue10-05>
38. Sadullayev Umidjon Shokir o'g'li. (2023). The History of the Creation and Formation of the Neighborhood. *American Journal of Language, Literacy and Learning in STEM Education* (2993-2769), 1(10), 480–485. Retrieved from <https://grnjournal.us/index.php/STEM/article/view/2142>

39. O'gli, S. U. S. (2023). ELUCIDATION OF ISSUES OF THE HISTORY OF BUKHARA GUZARS IN OA SUKHAREVA AND HER STUDIES. *International Journal Of History And Political Sciences*, 3(11), 30-35.
40. Sadullayev, U. (2023). ABOUT THE EMERGENCE OF THE CONCEPT OF NEIGHBORHOOD. *Modern Science and Research*, 2(12), 722–727.
41. Shokir o'gli, S. U. (2023). The Essence of State Policy on Youth in New Uzbekistan. *American Journal of Language, Literacy and Learning in STEM Education (2993-2769)*, 1(9), 554-559.
42. Sadullayev, U. (2023). THE ROLE OF THE NEIGHBORHOOD IN RAISING A SPIRITUALLY MATURE GENERATION. *Modern Science and Research*, 2(10), 488-493.
43. Sadullayev, U. (2023). O'zbekistonda xotin-qizlarga berilayotgan e'tibor: mahalla boshqaruvida xotin-qizlarning roli. In *Oriental Conferences* (Vol. 1, No. 1, pp. 551-556). OOO «SupportScience».
44. Sadullayev, U. (2023). THE ROLE OF THE NEIGHBORHOOD IN THE SOCIAL DEVELOPMENT OF SOCIETY. *Modern Science and Research*, 2(10), 755-757.
45. Shokir o'gli, U. S. (2023). MILLIY QADRIYATLARIMIZ ASROVCHISI. *Journal of new century innovations*, 35(1), 79-80.
46. Sadullayev, U. (2023). THE ROLE OF WOMEN IN NEIGHBORHOOD MANAGEMENT IN UZBEKISTAN. *Modern Science and Research*, 2(9), 132-135.
47. Муродова, Д. А. (2022). ЦВЕТОВАЯ ГАММА В ЛИРИКЕ А. ПУШКИНА. *Oriental renaissance: Innovative, educational, natural and social sciences*, 2(2), 432-434.
48. Murodova, D. (2023). THE CONCEPT OF THE WORDS "GENEROSITY AND COWARDICE" IN THE LAK LANGUAGES. *Modern Science and Research*, 2(6), 1147–1149.
49. Муродова Д. (2023). КОНЦЕПЦИЯ СЛОВ "ВЕЛИКОДУШИЕ И ТРУСОСТЬ" В ЛАКСКИХ ЯЗЫКАХ. *Современная наука и исследования*, 2(6), 1147-1149
50. Муродова, Д. (2023, April). АРАБСКИЕ СЛОВА ИСПОЛЬЗУЕМЫЕ В СОВРЕМЕННОМ РУССКОМ ЯЗЫКЕ. In *Academic International Conference on Multi-Disciplinary Studies and Education* (Vol. 2, No. 2, pp. 156-158).
51. Murodova, D. (2023). PROBLEMS OF RESEARCH OF VERBAL CONSTRUCTIONS WITH DEPENDENT OBJECT IN THE RUSSIAN AND UZBEK LANGUAGES. *Modern Science and Research*, 2(3), 232–235. Retrieved from <https://inlib>
52. Муродова Д. А. (2023). ОБРАЗ МАТЕРИ В ПРОЗЕ Ч.Т.АЙТМАТОВА. *GOLDEN BRAIN*, 1(5), 26–29.
53. Муродова. Д. А. (2023). ЦВЕТОВАЯ ГАММА В ЛИРИКЕ А. ФЕТА. *GOLDEN BRAIN*, 1(2), 300–303. Retrieved from <https://researchedu.org/index.php/goldenbrain/article/view/1355>
54. Муродова Д. А. (2023). ОБРАЗ МАТЕРИ В ПРОЗЕ Ч.Т.АЙТМАТОВА. *GOLDEN BRAIN*, 1(5), 26–29. Retrieved from <https://researchedu.org/index.php/goldenbrain/article/view/1685>
55. Rashidovna, M. F., & Arabovna, M. D. (2023). Psychology of Family Relations in the "Female Prose" of Russian and Uzbek Writers. *Web of Synergy: International Interdisciplinary Research Journal*, 2(2), 269-274.

56. Murodova, D. (2023). THE MATERNAL IMAGE IN WOMEN'S PROSE OF THE LATE TWENTIETH CENTURY. *Modern Science and Research*, 2(10), 143-146.
57. Murodova, D. (2023). THE MATERNAL IMAGE IN WOMEN'S PROSE OF THE LATE TWENTIETH CENTURY. *Modern Science and Research*, 2(10), 143-146.
58. Муродова Д. А. (2023). ЦВЕТОВАЯ ГАММА В ЛИРИКЕ А. ФЕТА. *GOLDEN BRAIN*, 1(2), 300–303.
59. Муродова, Д. А. (2023). ЗАИМСТВОВАННАЯ ЛЕКСИКА В РУССКОМ ЯЗЫКЕ.
60. Murodova, D. (2023). MATERNAL IMAGE IN MODERN UZBEK PROSE. *MODERN SCIENCE AND RESEARCH*, 2(12), 654–658. <https://doi.org/10.5281/zenodo.10383415>
61. Murodova Dildora Arabovna. (2023). MATERNAL IMAGE IN MODERN UZBEK PROSE. *International Journal Of Literature And Languages*, 3(12),28–33. <https://doi.org/10.37547/ijll/Volume03Issue12-06>
62. Murodova Dildora Arabovna. (2023). THE THEME OF MOTHERHOOD IN “WOMEN’S PROSE” BY MASHA TRAUB. *International Journal Of Literature And Languages*, 3(12), 34–38. <https://doi.org/10.37547/ijll/Volume03Issue12-07>
63. Orifjonovich, O. A. (2023). METAFORANING KO'P TARMOQLI VA FANLARARO O'RGANILISHI.
64. Orifjonovich, O. A. (2023). KINODISKURS LINGVISTIK SISTEMANING BIR QISMI SIFATIDA. O'ZBEKISTONDA FANLARARO INNOVATSIYALAR VA ILMIIY TADQIQOTLAR JURNALI, 2(23), 208-211.
65. Orifjonovich, O. A. (2023). Cognitive-Discursive Approach to the Analysis Of Film Discourse. *International Journal Of Literature And Languages*, 3(10), 25-31.
66. Sulaymonovna, Q. N., Tashpulatovna, K. M., & Orifjonovich, O. A. (2023). COGNITIVE AND LINGUOCULTURAL CHARACTERISTICS OF. VOLUME, 3, 30-35.
67. Sulaymonovna, Q. N., & Orifjonovich, O. A. (2023). XOLID HUSAYNIYNING ASARLARI TARJIMALARIDA KONSEPTUAL METAFORALAR TALQINI VA.
68. Sulaymonovna, Q. N., Tashpulatovna, K. M., & Orifjonovich, O. A. (2023). COGNITIVE AND LINGUOCULTURAL CHARACTERISTICS OF METAPHORS. *Finland International Scientific Journal of Education, Social Science & Humanities*, 11(3), 849-854.
69. Dzhiyanmuratova, G. (2023). Factors Determining the Behavior of Young Voters. *Information Horizons: American Journal of Library and Information Science Innovation (2993-2777)*, 1(10), 96-100.
70. Джиянмуратова, Г. Ш. (2023). НОРМАТИВНО-ПРАВОВЫЕ ОСНОВЫ СОЦИАЛЬНОЙ ЗАЩИТЫ МОЛОДЕЖИ В РЕСПУБЛИКЕ УЗБЕКИСТАН. In *Технологии социальной работы в различных сферах жизнедеятельности* (pp. 35-40).

MIRZO SIROJ HAKIM VA UNING MEROSI.

Sadullayev Umidjon Shokir o'g'li

The teacher of History and Philology department,
Asian International University.

sadullayevumidjonshokirugli@oxu.uz

<https://doi.org/10.5281/zenodo.10684770>

Annotatsiya. XX asr boshlarida O'rta Osiyo yerlarida, jumladan, Buxoro amirligida jadidchilik harakati keng quloch yozdi. Ijtimoiy-siyosiy harakat o'z oldiga qo'ygan asosiy maqsadi Buxoro amirligi hududida ta'limini isloh qilish, yangi matbuot va adabiyotlarni tarqatish, asosiysi xalqni uyg'otishdan iborat edi. Jadidchilik harakatining ko'zga ko'ringan namoyandalaridan biri, "Yosh Buxoroliklar" harakati a'zosi, bilimdon kishilaridan biri atoqli savdogar, sayyoh va doktor Mirzo Siroj Hakim edi. Ushbu maqolada Mirzo Siroj Hakim va uning merosi qisqacha tahlil qilinadi.

Kalit so'zlar: jadidchilik, "Yosh Buxoroliklar", sayohat, matbuot, gazeta, tibbiyot.

MIRZA SIROJ HAKIM AND HIS LEGACY.

Abstract. At the beginning of the 20th century, the Jadidist movement spread widely in the lands of Central Asia, including the Bukhara Emirate. The main goal of the socio-political movement is to reform education in the territory of the Bukhara Emirate, spread new press and literature, and the main thing is to awaken the people. was Mirzo Siroj Hakim, a famous merchant, tourist and doctor, was one of the prominent representatives of the Jadidchilik movement, a member of the "Yosh Bukharolikler" movement, and one of its knowledgeable people. This article briefly analyzes Mirza Siroj Hakim and his legacy.

Key words: struggle, "Yosh Bukharolikler", travel, press, newspaper, medicine.

МИРЗА СИРОДЖ ХАКИМ И ЕГО НАСЛЕДИЕ.

Аннотация. В начале XX века джадидистское движение широко распространилось в Средней Азии, включая Бухарский эмират. Основной целью общественно-политического движения было реформирование образования на территории Бухарского эмирата, распространение новой прессы и литературы, а главное было разбудить народ. состояло в расстреле. Мирзо Сиродж Хаким, известный купец, турист и врач, был одним из видных представителей движения Джадидчилик, членом движения «Йош Бухароликлер» и одним из его знающих людей. В этой статье кратко анализируется Мирза Сиродж Хаким и его наследие.

Ключевые слова: борьба, «Йош Бухароликлер», путешествие, пресса, газета, медицина.

Buxoro qadimdan ilm-u urfon markazi bo'lib kelgan. Mirzo Siroj 1877-yil 23-oktabrda Buxoroning Ismoilxo'ja mahallasida sarrof va savdogar oilasida tug'ilgan. Uning otasi hoji Abdurrauf Mirzoxurd juda boy va Buxoroda taniqli shaxs edi. U yolg'iz o'g'lining ta'lim olishini, faoliyatini davom ettirishini orzu qilardi. Shu bois u besh yoshidanoq o'g'lini ilm-fanga, san'atga yo'naltirishga alohida e'tibor bergan. Yosh Sirojiddin maktab va madrasa ilmlarini o'rgangach, ustozlari qo'lida axloq, tarix, adabiyot, arifmetika, geografiya, matematika, fors, turk, arab, rus, fransuz tillarini puxta o'rgandi. Shu bilan birga, u she'riyatga mehr qo'ydi, uning forsi she'rlari Buxoro adabiy doirasi tomonidan yaxshi kutib olindi. U voyaga yetkach dastlabki

faoliyatini otasining kichik bir sarroflik do`konida boshlab keyinchalik o`zi mustaqil ravishda paxta savdosi bilan shug`ullangan.

U ish yuzasidan Marg`ilon, Andijon, Jizzax, Toshkent, Chimkent, Jambul kabi shaharlarga ko`p sayohat qiladi, mahalliy turmush tarzi bilan tanishadi. Mirzo Siroj Sadridin Ayniy va Munzim tavsiyasi bilan Sadri Ziyo xonadonida o`z davrining mashhur kitobi – Ahmad Donishning “Navodir-ul-vakoe”si bilan tanishadi. Qori Rahmatullohi Vozehning “Savoneh-ul-masolik va farosix-ul-mamolik” (“Yo`llarning qulayliklari va mamlakatlarning masofalari”) (1887) asarini o`qish va turli xil savdogar va sayohatchilardan Rossiya imperiyasi, Usmonlilar davlati, Eron, Hindiston, Afg`oniston va ayniqsa Yevropa mamlakatlari ko`p ma`lumotlarni eshitishi yosh Sirojdiddin qalbida sayohat orzusini uyg`otadi. Mirzo Siroj 1902-1909-yillarda Yevropaning ko`plab mamlakatlarida, xususan, Avstriya, Vengriya, Bolgariya, Serbiya, Fransiya, Buyuk Britaniya, Italiya, Germaniya, Rossiya, Polsha va Eron kabi Sharq mamlakatlarida savdo qilgan.

Afg`oniston, Turkiya, Arabiston, Hindiston va boshqalarga sayohat qilgan. Mirzo Siroj 1902-yil 5-iyunda Buxoroda uchrashgan Avstriya shahzodasining taklifini bajarish bahonasida Yevropaga olti oylik safarga otlanadi. Turkman cho`li orqali Krasnovodskka, u yerdan Kaspiy dengizi bo`ylab Bokuga, u yerdan Tiflis va Batumiga boradi. Qora dengiz orqali Turkiyaga kelib, Samsun va Istanbul shaharlarini aylanib chiqadi. U yerdan Sofiya, Budapesht, Vena, Berlin, Parij, London, Bern, Marseille, Milan, Varshava, Moskvaga boradi va Ryazandan temir yo`l orqali Buxoroga qaytadi.

Mirzo Sirojning ikkinchi safari 1903 yilning mart oyida bo`lgan. Bu safar u Eronning bir qator shaharlari, jumladan Mashhad, Nishopur, Sabzavorga sayohat qilib, 1905-yil 16-iyunda vataniga qaytib keladi. Bu safar davomida u Sabzavor shahrida sakkiz oy qoladi. Keyin Hirot, Kobul va Mozori Sharifdan o`tadi. Sabzavor shahri haqida shunday deydi: “Sabzavor Xurosonning qudratli va obod shaharlaridan biridir. Shahar havosi juda yoqimli. Xurosonning boshqa shaharlariga nisbatan toza va ozoda. Sabzavorda bug`doy, arpa, paxta ko`p. Paxta va jun savdosi ham yuqori. Ko`plab mahalliy va xorijiy korxonalar mavjud. Sabzavordagi savdogarlarning aksariyati g`arbliklar. Tabrizda ham yirik bizneslari bor. Ular g`alla, yog` va shakar, choy va boshqalarni sotadilar, paxta va jun sotib oladilar. Sabzavor paxtasi Xurosonning boshqa shaharlaridan afzaldir”. Eronning boshqa bir shahri Mashhadga Mirzo Siroj biznes bilan shug`ullanishini aytadi: “Mashhadga ko`proq sayr qildim, oxiri zerikib ham ketdim va bir ish bilan shug`ullanishim kerakligini angladim. O`zimdagi pul, Qo`qondagi tijorat mollari va Xitoy bankinging biletlari va boshqalarini keltirib, bu yerda arzon bo`lgan paxta va terilarni sotib oldim.

Olgan narsalarimni Sabzavor, Nishopur va boshqa hududdan kelgan tijoratchilarga berdim, shu bahona Nishopurga ham borib sayr qildim”.

Mirzo Siroj 1905-yil iyulidan 1909-yil oxirigacha davom etgan uchinchi safari chog`ida Eron, Afg`oniston va Hindistonning qator shaharlarida bo`ladi. Eronda 1905-1911 yillardagi inqilobning bevosita guvohi bo`lgan. 1903 yilda Erondagi mashhur Tehron tibbiyot kolleji (hozirda Tehron tibbiyot universiteti)ga o`qishga kiradi. Uni tamomlab, kollejda o`qituvchilik va Mozandaron kasalxonalarining birida vrachlik faoliyatini olib boradi. Tez orada, Eronda “Doktor Mirxon” nomi bilan mashhur bo`ladi. Ko`p vaqt o`tmay, uning dovrug`ini eshitgan Afg`oniston amiri Habibullaxon Mirzo Sirojiddinni ishga taklif etadi, u yerda "Doktor Sobir" nomi bilan faoliyat yuritib shuhrat qozonadi.

Mirzo Siroj 1909-yil dekabr oyida vataniga qaytgach, Buxoroda yevropacha kasalxona ochadi va odamlarni yangicha davolashga kirishadi. Turli mamlakatlarga sayohat qilish, rivojlangan davlatlarning taraqqiyotini ko'rish, matbuoti bilan tanishish, boshqa xalqlar maorifchilarining asarlarini o'qigan Mirzo Sirojiddinning qalbida o'z yurtini tanazzuldan qutqarish va xalqni ma'rifatli qilish orzusini uyg'otadi. Shuning uchun u "Yosh Buxoroliklar" harakatining faol ishtirokchisi bo'ladi.

Mirzo Sirojiddin uzoq yillik safarlari davomida ko'rganlari va xotiralarini "Tuhafi ahli Buxoro" ("Buxoro ahlining tuhfalari") nomli asarida sodda va ravon tilda hikoya qilib qoldirgan. 1910-yilda muallif asarni qo'lyozma nusxasini yozib tugatgan va 1912 yilda esa Kogon bosmaxonasida toshbosma nusxasi nashr etilgan. Asarning qo'lyozma nusxasi fors tilida yevropa qog'ozida yozilgan. Jami bo'lib, 193 sahifani o'z ichiga oladi, uning o'lchami 13x20, yaxshi holatda, kirish va xotimasi bilan to'liq saqlangan.

Mirzo Siroj nafaqat ajoyib shoir va yozuvchi, balki mohir publitsist va jurnalist ham edi.[1]

U birinchi tojik tilidagi gazeta «Buxoro sharif»ning asoschilaridan biri bo'lib, uning sahifalarida ijtimoiy xarakterdagi she'r va maqolalari bilan chiqqan. Bu gazeta 1912-yilda Buxorolik yana bir ma'rifatparvar Mirzo Muhyiddin bilan birgalikda Kogon(Yangi Buxoro)da chop etilgan. Mirjalol Yusufzoda muharrirligi ostida 1912-yilning 14-iyuliga qadar haftada bir marta, keyinchalik esa haftada to'rt marta nashr etiladi. 1912-yilning iyulidan "Buxoroi Sharif"ga ilova tarzida eski o'zbek (turkiy) tilida "Turon" gazetasi nashr qilina boshlandi. "Turon" dastlab ilova tarzida haftada ikki marta chop etilgan, o'sha yilning sentyabridan esa mustaqil nashr sifatida faoliyat yurita boshlagan. Har ikki gazeta 2600 ("Buxoroi Sharif" — 800, "Turon" — 1800) nusxada nashr etilgan. "Buxoroi sharif" gazetasi oradan bir yil o'tib, 153-sonidan so'ng yopib qo'yiladi. Mirzo Sirojiddin "Buxoroi Sharif"ning ilk sonlaridan boshlab "Hakim Buxoriy" taxallusi bilan maqolalar e'lon qilib boradi. Masalan, "Ro'znomaning ba'zi foydalari" maqolasida gazetalar xalq dunyoqarashini o'zgartirishi, kitob mutolaasi, qanday yashashni o'rganish, dunyo yangiliklari va xalqlari ahvolidan xabardor bo'lish uchun eng muhim vosita ekanini ochib beradi.

Mirzo Sirojiddinning masnaviy usulida yozgan "Yod bod" ("Yodda bo'lsin") nomli she'ri 1913-yilda "Oyna" jurnalining 2-sonida chop etiladi. She'r va maqolalari Eronning "Navbahor" va "Tus", Turkistonning "Samarqand" gazetasi va "Oyna" jurnalida ham chop etilgan

Muallif o'z chiqishlarida tarixiy tafakkurni shakllantirish masalasiga alohida e'tibor qaratadi. Allomalar yurti bo'lgan Markaziy Osiyoda ilm nufuzi pasayib ketgani, aholini savodli qilishdagi kamchiliklar va ta'lim tizimidagi muammolarni jiddiy tanqid qiladi. Buyuk ajdodlarimizga munosib avlod bo'lish uchun tarixdan to'g'ri saboq chiqarishimiz, ilm-fanni rivojlantirish, kitob o'qish lozimligini bayon etgan. Shuningdek, "Hifz-us-sihhat" sarlavhasi ostida tibbiyot va salomatlikka oid 30 dan ortiq qimmatli maqolalar e'lon qilgan.

Mirzo Siroj "Buxoroi Sharif" nashri orqali bir qancha jadid arboblari, jumladan Mahmudxo'ja Behbudiy, Abdurrauf Fitrat, Abdulqodir Muhyiddinov bilan yaqindan tanishdi.

Mirzo Siroj 1913-yilda to'rtinchi marta sayohat qiladi, lekin yo'lda uning kasalligi kuchayib, 1913-yil 21-dekabrda Eronning Rasht shahridan Buxoroga qaytib keladi va bir yosh o'g'il bir qizcha otasi unda 1914-yil yanvar oyi o'rtalarida sil kasalligi tufayli vafot etadi. "Oyina" jurnali bosh muharriri Mahmudxo'ja Behbudiy Mirzo Siroj vafotidan so'ng o'zining majallasida

“Ziyo'i alim” ("Achchiq yo'qotish") degan maqolani chop etib ta'ziya bildiradi. Shuningdek, Mirzo Siroj vafoti munosabati bilan “Oyna” jurnalining 14-sonida Sadridin Ayniyning qayg`uli marsiyasi chop etiladi.

Xulosa qilib aytganda, XX asr boshlarida Buxoro amirligida yashab ijod qilgan Mirzo Sirojiddinning ma'rifatparvarlik qarashlari va uning “Tuhafi ahli Buxoro” asari komil inson tarbiyasida muhim o'rin egallaydi.

REFERENCES

1. Qori Rahmatulloh Buxoriy [Vozeh], Tuhfat ul ahbob fi tazkirat ul ahbob, Buxoro, 2001; Nizomiddinov I., Sayyohlarning yozganlari, Toshkent, 1960.
2. Мирзо Сирожиддини Хаким. Тухафи ahli Бухоро. – Душанбе: «Ирфон», 1984.
3. Shokir o'g'li, S. U. (2023). MAHALLANING JAMIYAT IJTIMOIIY TARAQQIYOTIDAGI O'RNI. *Научный Фокус*, 1(6), 369-371.
4. Sadullayev, U. (2024). THE NEIGHBORHOOD IS THE CRADLE OF VALUES. *Modern Science and Research*, 3(1), 607–613. Retrieved from <https://inlibrary.uz/index.php/science-research/article/view/28343>
5. Sadullayev, U. (2023). ABOUT THE EMERGENCE OF THE CONCEPT OF NEIGHBORHOOD. *Modern Science and Research*, 2(12), 722-727.
6. Sadullayev Umidjon Shokir O'g'li. (2023). THE IMPORTANCE OF THE MAHALLA SYSTEM'S REFORMATIONS IN NEW UZBEKISTAN. *International Journal Of History And Political Sciences*, 3(10), 25–30. <https://doi.org/10.37547/ijhps/Volume03Issue10-05>
7. Sadullayev Umidjon Shokir o'g'li. (2023). The History of the Creation and Formation of the Neighborhood. *American Journal of Language, Literacy and Learning in STEM Education* (2993-2769), 1(10), 480–485. Retrieved from <https://grnjournal.us/index.php/STEM/article/view/2142>
8. O'gli, S. U. S. (2023). ELUCIDATION OF ISSUES OF THE HISTORY OF BUKHARA GUZARS IN OA SUKHAREVA AND HER STUDIES. *International Journal Of History And Political Sciences*, 3(11), 30-35.
9. Sadullayev, U. (2023). ABOUT THE EMERGENCE OF THE CONCEPT OF NEIGHBORHOOD. *Modern Science and Research*, 2(12), 722–727.
10. Shokir o'gli, S. U. (2023). The Essence of State Policy on Youth in New Uzbekistan. *American Journal of Language, Literacy and Learning in STEM Education* (2993-2769), 1(9), 554-559.
11. Sadullayev, U. (2023). THE ROLE OF THE NEIGHBORHOOD IN RAISING A SPIRITUALLY MATURE GENERATION. *Modern Science and Research*, 2(10), 488-493.
12. Sadullayev, U. (2023). O'zbekistonda xotin-qizlarga berilayotgan e'tibor: mahalla boshqaruvida xotin-qizlarning roli. In *Oriental Conferences* (Vol. 1, No. 1, pp. 551-556). OOO «SupportScience».
13. Sadullayev, U. (2023). THE ROLE OF THE NEIGHBORHOOD IN THE SOCIAL DEVELOPMENT OF SOCIETY. *Modern Science and Research*, 2(10), 755-757.

14. Shokir o'gli, U. S. (2023). MILLIY QADRIYATLARIMIZ ASROVCHISI. *Journal of new century innovations*, 35(1), 79-80.
15. Sadullayev, U. (2023). THE ROLE OF WOMEN IN NEIGHBORHOOD MANAGEMENT IN UZBEKISTAN. *Modern Science and Research*, 2(9), 132-135.
16. Shokir o'g'li, S. U. (2023). MAHALLANING JAMIYAT IJTIMOIIY TARAQQIYOTIDAGI O'RNI. *Научный Фокус*, 1(6), 369-371.
17. Sadullayev, U. (2024). THE NEIGHBORHOOD IS THE CRADLE OF VALUES. *Modern Science and Research*, 3(1), 607–613. Retrieved from <https://inlibrary.uz/index.php/science-research/article/view/28343>
18. Sadullayev, U. (2023). ABOUT THE EMERGENCE OF THE CONCEPT OF NEIGHBORHOOD. *Modern Science and Research*, 2(12), 722-727.
19. Sadullayev Umidjon Shokir O'g'li. (2023). THE IMPORTANCE OF THE MAHALLA SYSTEM'S REFORMATIONS IN NEW UZBEKISTAN. *International Journal Of History And Political Sciences*, 3(10), 25–30. <https://doi.org/10.37547/ijhps/Volume03Issue10-05>
20. Sadullayev Umidjon Shokir o'g'li. (2023). The History of the Creation and Formation of the Neighborhood. *American Journal of Language, Literacy and Learning in STEM Education* (2993-2769), 1(10), 480–485. Retrieved from <https://grnjournal.us/index.php/STEM/article/view/2142>
21. O'gli, S. U. S. (2023). ELUCIDATION OF ISSUES OF THE HISTORY OF BUKHARA GUZARS IN OA SUKHAREVA AND HER STUDIES. *International Journal Of History And Political Sciences*, 3(11), 30-35.
22. Sadullayev, U. (2023). ABOUT THE EMERGENCE OF THE CONCEPT OF NEIGHBORHOOD. *Modern Science and Research*, 2(12), 722–727.
23. Shokir o'gli, S. U. (2023). The Essence of State Policy on Youth in New Uzbekistan. *American Journal of Language, Literacy and Learning in STEM Education* (2993-2769), 1(9), 554-559.
24. Sadullayev, U. (2023). THE ROLE OF THE NEIGHBORHOOD IN RAISING A SPIRITUALLY MATURE GENERATION. *Modern Science and Research*, 2(10), 488-493.
25. Sadullayev, U. (2023). O'zbekistonda xotin-qizlarga berilayotgan e'tibor: mahalla boshqaruvida xotin-qizlarning roli. In *Oriental Conferences* (Vol. 1, No. 1, pp. 551-556). OOO «SupportScience».
26. Sadullayev, U. (2023). THE ROLE OF THE NEIGHBORHOOD IN THE SOCIAL DEVELOPMENT OF SOCIETY. *Modern Science and Research*, 2(10), 755-757.
27. Shokir o'gli, U. S. (2023). MILLIY QADRIYATLARIMIZ ASROVCHISI. *Journal of new century innovations*, 35(1), 79-80.
28. Sadullayev, U. (2023). THE ROLE OF WOMEN IN NEIGHBORHOOD MANAGEMENT IN UZBEKISTAN. *Modern Science and Research*, 2(9), 132-135.
29. Ollomurodov Arjunbek Orifjonovich. (2023). Metaphoric Analysis of “The Kite Runner” by Khaled Hosseini. *American Journal of Language, Literacy and Learning in STEM Education* (2993-2769), 1(10), 573–578. Retrieved from <https://grnjournal.us/index.php/STEM/article/view/2175>

30. Ollomurodov A. (2024). REFLECTION OF HUMAN PSYCHOLOGICAL AND EMOTIONAL STATE IN LITERARY DISCOURSE. *Modern Science and Research*, 3(1), 600–606.
31. Orifjonovich, O. A. (2024). INSON PSIXOLOGIK-EMOTSIONAL HOLATINING BADIY DISKURSDA AKS ETTIRILISHI.
32. Ollomurodov Arjunbek Orifjonovich. (2023). LANGUAGE AND SOCIETY IN CINEMATIC DISCOURSE. *International Journal Of Literature And Languages*, 3(12), 44–50. <https://doi.org/10.37547/ijll/Volume03Issue12-09>
33. Ollomurodov, A. (2023). COMPARATIVE ANALYSIS OF THE TRANSLATION OF CONCEPTUAL METAPHORS IN UZBEK AND ENGLISH. *Modern Science and Research*, 2(12), 608-614.
34. Orifjonovich, O. A. (2023). The Main Features of Conceptual Metaphors in Modern Linguistics. *American Journal of Language, Literacy and Learning in STEM Education (2993-2769)*, 1(9), 365-371.
35. Orifjonovich, O. A. (2023). INGLIZ VA OZBEK TILIDAGI KONSEPTUAL METAFORALAR TARJIMASINING QIYOSIY TAHLILI.
36. Ollomurodov, A. (2023). CINEMA DISCOURSE ANALYSIS AND THEORETICAL FOUNDATIONS IN LINGUISTICS. *Modern Science and Research*, 2(10), 500-505.
37. Ollomurodov, A. (2023). MULTIDISCIPLINARY AND INTERDISCIPLINARY STUDY OF METAPHOR. *Modern Science and Research*, 2(9), 136-139.
38. Orifjonovich, O. A. (2023). METAFORANING KO'P TARMOQLI VA FANLARARO O'RGANILISHI.
39. Orifjonovich, O. A. (2023). KINODISKURS LINGVISTIK SISTEMANING BIR QISMI SIFATIDA. O'ZBEKISTONDA FANLARARO INNOVATSIYALAR VA ILMIY TADQIQOTLAR JURNALI, 2(23), 208-211.
40. Orifjonovich, O. A. (2023). Cognitive-Discursive Approach to the Analysis Of Film Discourse. *International Journal Of Literature And Languages*, 3(10), 25-31.
41. Sulaymonovna, Q. N., Tashpulatovna, K. M., & Orifjonovich, O. A. (2023). COGNITIVE AND LINGUOCULTURAL CHARACTERISTICS OF. VOLUME, 3, 30-35.
42. Sulaymonovna, Q. N., & Orifjonovich, O. A. (2023). XOLID HUSAYNIYNING ASARLARI TARJIMALARIDA KONSEPTUAL
43. METAFORALAR TALQINI VA.Sulaymonovna, Q. N., Tashpulatovna, K. M., & Orifjonovich, O. A. (2023). COGNITIVE AND LINGUOCULTURAL CHARACTERISTICS OF METAPHORS. *Finland International Scientific Journal of Education, Social Science & Humanities*, 11(3), 849-854.
44. Sulaymonovna, Q. N., & Orifjonovich, O. A. (2023, May). XOLID HUSAYNIYNING ASARLARI TARJIMALARIDA KONSEPTUAL METAFORALAR TALQINI VA TAHLILI. In *Integration Conference on Integration of Pragmalinguistics, Functional Translation Studies and Language Teaching Processes* (pp. 147-150).

45. Srojjeva G. (2024). SOLUTIONS, RESULTS AND PROBLEMS OF REFORMS IN THE FIELD OF EDUCATION. *Modern Science and Research*, 3(1), 782–788.
46. Srojjeva, G. (2024). EFFECTIVE FORMS OF SPIRITUAL AND MORAL EDUCATION AND EDUCATIONAL WORK IN A PRESCHOOL EDUCATIONAL INSTITUTION. *Modern Science and Research*, 3(2), 247–253. Retrieved from <https://inlibrary.uz/index.php/science-research/article/view/29010>
47. Vahobovna, S. G. (2021). Khoja Abdulkhaliq Ghijduvani And Its Method. *European Journal of Humanities and Educational Advancements*, 2(10), 39-40.
48. Srojjeva, Gulbahor. "CONTINUITY IN EDUCATION-CHIEF MEZON." *Modern Science and Research* 2.12 (2023): 834-839.
49. Srojjeva G. (2024). SOLUTIONS, RESULTS AND PROBLEMS OF REFORMS IN THE FIELD OF EDUCATION. *Modern Science and Research*, 3(1), 782–788.
50. Srojjeva, G. (2023). LOWER ZARAFSHAN OASIS TOURISM OPPORTUNITIES. *Modern Science and Research*, 2(10), 199–204.
51. Universiteti, G. M. M. O. X. (2023). UCHINCHI RENESANS DAVRIDA AJDODLARIMIZ MEROSINI ORGANISH ORQALI INTEGRATSION TA'LIMNI YANADA TAKOMILLASHTIRISH TAMOYILLARI: ЧАСТЬ 1 ТОМ 1 ИЮЛЬ 2023 год. *Лучшие интеллектуальные исследования*, 1(1), 11-16.
52. Gadayeva Mohigul Muxamedovna. (2023). HISTORY OF PATRIOTIC WOMEN . *International Journal Of History And Political Sciences*, 3(12), 69–75. <https://doi.org/10.37547/ijhps/Volume03Issue12-12>
53. Gadayeva, M. (2023). THE UNIQUE SIGNIFICANCE OF MASTERING SOCIAL SCIENCES DURING THE DEVELOPMENT OF THE NEW UZBEKISTAN. *Modern Science and Research*, 2(10), 459–464. Retrieved from <https://inlibrary.uz/index.php/science-research/article/view/25292>
54. Gadayeva, M. (2024). EFFECTIVE WAYS TO USE THE "THOUGHTSTORM" METHOD ON THE THEME OF THE "EASTERN RENAISSANCE" ERA. *Modern Science and Research*, 3(1), 1024–1027. Retrieved from <https://inlibrary.uz/index.php/science-research/article/view/28631>
55. Gadayeva, M. (2024). ATTACK ACTION. *Modern Science and Research*, 3(1), 1028–1033. Retrieved from <https://inlibrary.uz/index.php/science-research/article/view/28634>
56. Gadayeva M. (2023). ONE OF THE TIMURID QUEENS IS BIBIKHONIM. *Modern Science and Research*, 2(12), 749–754. Retrieved from <https://inlibrary.uz/index.php/science-research/article/view/27189>
57. Gadayeva Mohigul Muxamedovna. (2023). INNOVATSION TA'LIM-BUYUK KELAJAK POYDEVORI . *World Scientific Research Journal*, 17(1), 74–76. Retrieved from <http://www.wsrjournal.com/index.php/wsrj/article/view/2767>
58. Xasanova, S. (2024). NAMES OF PERSONS IN RUSSIAN, UZBEK PROVERBS AND SAYINGS. *Modern Science and Research*, 3(2), 425–435. Retrieved from <https://inlibrary.uz/index.php/science-research/article/view/29049>
59. More Citation Formats

60. Xasanova, S. (2024). DIFFERENCE BETWEEN PROVERB AND SAYING. *Modern Science and Research*, 3(1), 140–147. Retrieved from <https://inlibrary.uz/index.php/science-research/article/view/27853>
61. Караматовна, М. А. (2023). ФОРМИРОВАНИЕ В ЯЗЫКОЗНАНИИ ТЕОРИИ СЕМАНТИЧЕСКОГО ПОЛЯ.
62. Musayeva, A. (2023). MADANIYATSHUNOSLIK YONDASHUVI ASOSIDA TALABA-YOSHLARNING KOMMUNIKATIV KOMPETENSIYALARINI RIVOJLANTIRISH. *Science and innovation*, 2(Special Issue 9), 97-99.
63. Musayeva, A. (2023). RUSSIAN LANGUAGE IN AN INTERCULTURAL ENVIRONMENT. *Modern Science and Research*, 2(4), 182–186. Retrieved from <https://inlibrary.uz/index.php/science-research/article/view/19208> Мусаева, А. (2023). ГАРМОНИЯ ЧЕЛОВЕКА И ПРИРОДЫ В ТВОРЧЕСТВЕ ПАУСТОВСКОГО. *Современная наука и исследования* 2 (6), 113–115.]
64. Мусаева Амина Караматовна. (2023). ФОРМИРОВАНИЕ ПРОФЕССИОНАЛЬНОЙ КОММУНИКАТИВНОЙ КОМПЕТЕНТНОСТИ СТУДЕНТОВ ВУЗА ЧЕРЕЗ ИСПОЛЬЗОВАНИЕ ИННОВАЦИОННЫХ ТЕХНОЛОГИЙ НА ЗАНЯТИЯХ ПО ДИСЦИПЛИНЕ «КУЛЬТУРА РЕЧИ И ОБЩЕНИЯ». *Международный журнал педагогики* 3 (11), 85–89. <https://doi.org/10.37547/ijp/Volume03Issue11-17>
65. Ilniyoz o'g'li, S. F. (2023). XIX ASRDA XONLIKLARNING O 'ZARO SAVDO MUNOSABATLARI. *JOURNAL OF SCIENCE, RESEARCH AND TEACHING*, 2 (8), 111–114.
66. Sayfutdinov Feruz Ilniyazovich. (2023). USING GIS SOFTWARE AND THE IMPORTANCE OF DIGITAL HISTORY IN THE STUDY OF HISTORY . *International Journal Of History And Political Sciences*, 3(10), 31–33. <https://doi.org/10.37547/ijhps/Volume03Issue10-06>
67. Sayfutdinov, F. (2023). THE IMPORTANCE OF DIGITAL TECHNOLOGY IN TEACHING HISTORY. *Modern Science and Research*, 2(10), 719–723. Retrieved from <https://inlibrary.uz/index.php/science-research/article/view/24678>
68. Sayfutdinov Feruz Ilniyoz o'g'li. (2023). XIX ASRDA XONLIKLARNING O'ZARO SAVDO MUNOSABATLARI. *JOURNAL OF SCIENCE, RESEARCH AND TEACHING*, 2(8), 111–114. Retrieved from <https://jsrt.innovascience.uz/index.php/jsrt/article/view/284>
69. Sayfutdinov, F. (2023). ANALYSIS OF DATA ON LAND OWNERSHIP AND LIVESTOCK FARMING OF KARAKALPAKS. *Modern Science and Research*, 2(10), 650–657. Retrieved from <https://inlibrary.uz/index.php/science-research/article/view/25727>
70. Sayfutdinov Feruz Ilniyozovich. (2023). LAND OWNERSHIP RELATIONS BASED ON THE NATIONAL ECONOMY OF KARAKALPAK. *International Journal Of Literature And Languages*, 3(11), 20–27. <https://doi.org/10.37547/ijll/Volume03Issue11-04>
71. Toshpo'latova, S. (2023). MS ANDREYEV-SCIENTIFIC CAREER. *Modern Science and Research*, 2(12), 801-807.

72. Toshpolatova Shakhnoza Shuhratovna. (2023). ETHNOLOGICAL ANALYSIS OF NATIONAL COSTUMES AND RITUALS OF TAJIKS IN THE WORKS OF M. S. ANDREYEV. *International Journal Of History And Political Sciences*, 3(12), 42–47. <https://doi.org/10.37547/ijhps/Volume03Issue12-08>
73. Shakhnoza Shuhratovna, T. (2023). M. S. ANDREYEV’S WAY OF LIFE. *American Journal of Language, Literacy and Learning in STEM Education (2993-2769)*, 1(10), 655–659. Retrieved from <http://grnjournal.us/index.php/STEM/article/view/2280>
74. Toshpo’latova, S. (2024). RELIGIOUS ANTHROPOLOGY. *Modern Science and Research*, 3(1), 504–510. Retrieved from <https://inlibrary.uz/index.php/science-research/article/view/28281>
75. Toshpulatova Shakhnoza Shuhratovna. (2023). ETYMOLOGY OF TAJIK MARRIAGE CEREMONY. *International Journal Of History And Political Sciences*, 3(11), 17–23. <https://doi.org/10.37547/ijhps/Volume03Issue11-05>
76. Naimov, I. & Toshpo’latova, S. . (2023). MARRIAGE CEREMONY OF TAJIKS IN THE WORK OF MIKHAIL STEPANOVICH ANDREYEV “TADJIKI DOLINI KHUF”. *International Journal of Intellectual Cultural Heritage*, 3(1), 12–16.
77. Sh.Sh.Toshpo’latova, & I.N.Naimov. (2023). M.S. ANDREYEV – O’RTA OSIYO XALQLARI ETNOGRAFIYASINING YIRIK OLIMI. *Innovations in Technology and Science Education*, 2(8), 1214–1222.
78. Toshpo’latova, S., & Ashurova, G. (2023). THE HISTORY AND DESCRIPTION OF THE WORK OF M. S. ANDREYEV - "ARK BUKHARI". *Modern Science and Research*, 2(9), 404–409.
79. Toshpo’latova, S. (2023). ETHNOLOGICAL ANALYSIS OF CALENDRIAL CALCULATION AND LENGTH MEASUREMENTS OF KHUF VALLEY TAJIKS IN THE RESEARCHES OF M.S. ANDREYEV. *Modern Science and Research*, 2(10), 291–299.
80. Toshpo’latova, S. (2023). A STUDY OF THE WEDDING CEREMONY OF THE TAJIKS OF AFGHANISTAN. *Modern Science and Research*, 2(9), 84–89.
81. Toshpo’latova S. S. (2023). TOJIKLAR MILLIY KIYIM-KECHAKLARI VA “BESHMORAK” MAROSIMINING ETNOLOGIK TAHLILI. *SCHOLAR*, 1(28), 395–401.

ZARAFSHON VOHASI AHOLISI TO'G'RISIDAGI MA'LUMOTLAR
TARIXSHUNOSLIGI. (XX ASR)

Sayfutdinov Feruz Ilniyazovich

Osiyo Xalqaro Universiteti Tarix va filologiya kafedrası o'qituvchisi.

E-mail: sferuz1011@gmail.com

Tel: +998936857755.

<https://doi.org/10.5281/zenodo.10684791>

Annotatsiya. Zarafshon vohasida XX asr mobaynida ko'plab tarixchi tadqiqotchilartomonidan etnologik tadqiqotlar olib borildi olimlar o'z asarlarida voha etnologik tarkibi haqidagi qimmatli ma'lumotlarni keltirishgan maqolamiz davomida shu taqiqotlarning tarixshunoligi haqida fikr yuritamiz.

Kalit so'zlar: Etnologiya, tarixshunoslik, etnologik tadqiqotlar, Zarafshon vohasi, urug', qabila, millat.

HISTORIOGRAPHY OF INFORMATION ABOUT THE POPULATION OF
THE ZARAFSHAN OASIS. (20TH CENTURY)

Abstract. Ethnological studies were carried out by many historians and researchers in the Zarafshan oasis during the 20th century. In our article, scientists provided valuable information about the ethnological composition of the oasis.

Key words: Ethnology, historiography, ethnological research, Zarafshan oasis, clan, tribe, nation.

ИСТОРИОГРАФИЯ СВЕДЕНИЙ О НАСЕЛЕНИИ ЗАРАФШАНСКОГО
ОАЗИСА. (20 ВЕК)

Аннотация. Этнологические исследования проводились многими историками и исследователями Зарафшанского оазиса на протяжении XX века. В нашей статье ученые предоставили ценные сведения об этнологическом составе оазиса.

Ключевые слова: Этнология, историография, этнологическое исследование, Зарафшанский оазис, род, племя, народ.

XX asr Zarafshon vohasi aholisining etnik tarkibini tadqiq etish bo'yicha olib borilgan izlanishlarning mazmun-mohiyatiga nazar tashlaydigan bo'lsak, bu borada keng qamrovli ishlar olib borilmagan bo'lsa-da, bevosita mavzu doirasida turli rakurslarda tadqiqotlar amalga oshirilganligi ko'zga tashlanadi.

Aslida Zarafshon vohasi aholisining etnik tarkibi bo'yicha dastlabki ilmiy izlanishlar XIX asrning so'nggi choragida boshlangan bo'lib, asosan rus sharqshunos va etnograf olimlari vohaga tashrif buyurib, bu borada o'zlarining dastlabki fikr-mulohazalarini bildirgan edilar.

Bundan ancha oldin N. Xanikov tomonidan boshlangan bu tarzda izlanishlar A.D. Grebenkin tomonidan yanada izchillik bilan davom ettirildi. Vohaga tashrif buyurgan mashhur rus turkologi V.V. Radlov bir qator viloyat va tumanlarda bo'lib, mahalliy aholining etnik tarkibi, til va lahja xususiyatlari masalalarni o'z asarlarida ancha batafsil yoritdi¹¹⁹.

XX asrning 20-yillaridan O'rta Osiyo aholisini etnografik jihatdan tadqiq etishning yangi bir bosqichi boshlandi. Bu davrda etnografik tadqiqotlar xarakteri va ahamiyati haqida

¹¹⁹Радлов В.В. Из Сибири. Страницы дневника. – М.: 1989. – С. 532.

tarixshunoslik tadqiqotlarida tahlil etilgan. Bu tadqiqotlar XIX asr oxiri–XX asr boshlarida olib borilgan ko‘plab tadqiqot natijalariga tayangan, yangi ilmiy materiallar to‘plashga katta ahamiyat berilgan bo‘lib, asosan, Turkistonning milliy-hududiy chegaralanishi bilan bog‘liq keng qamrovli tadqiqotlardan iborat bo‘lgan, shuningdek, Zarafshon vohasini o‘rganishda XIX asrning ikkinchi yarmidan boshlab nashr etila boshlagan “Samarqand viloyatini ma’lumot kitobi” nomli statistik jurnal alohida manba sifatida muhim ahamiyat kasb etadi.

Ushbu statistik ma’lumotlar jurnalida ko‘pgina tarixiy, etnik va etnografik ma’lumotlar berib borgan tadqiqotchilardan V.L. Vyatkin, jurnal muharriri M.M. Virskiy¹²⁰, M.Andryev tadqiqotlari o‘z aksini topgan. V.L. Vyatkin¹²¹ tomonidan Abu Tohir Hojaning “Samariya” kitobi tarjimasini, Samarqandning tarixiy obidalari, jumladan “Afrosiyob” qadimiy shaharning o‘rganilishi asnosida “Afrosiyob” nomli kitobini nashr qilgan.

XX asrning 20- yillarida o‘zbeklar etnogenezi va urug‘-qabilaviy tuzilishi, ijtimoiy va oilaviy turmushi, xo‘jaligi va boshqa masalalarga oid bir necha etnografik asarlar paydo bo‘ldi.

Ilk nashrlardan professor YE.D. Polivanov¹²² va etnograf A.P. Potapovlarning¹²³ ishlari diqqatga sazovordir.

Bu davrdagi statistik ma’lumotlarda nafaqat Zarafshon vohasi balki Turkiston o‘lkasining barcha hududlaridan to‘plangan aholi etnik tarkibi, turli etnoslar hamda etnik jamoalar soni, joylashuv xususiyatlari, aholining barcha okrug, uyezd, volost, qishloq jamoalari bo‘yicha taqsimlanishi to‘g‘risidagi ma’lumotlar umumlashtirilgan.

XX asr boshlarida Turkistondagi etnik holat, shu jumladan, Zarafshon vohasining etnik tarkibi, turmush-tarzi, xo‘jaligi bo‘yicha M.S. Andryev¹²⁴, I.I. Zarubin¹²⁵, I. Magidovich¹²⁶ kabi olimlar tomonidan amalga oshirilgan tadqiqotlar voha tarixshunosligi uchun muhim manbadir.

I.I. Zarubinning “Samarqand viloyati aholisi” nomli kitobida viloyatda istiqomat qiluvchi axolining soni, etnik tarkibi va joylashuvi taxlil qilgan bo‘lsa, M.S. Andryev viloyatdagi tarixiy obidalardagi rang-tasvir, yodgorliklardagi yozuvlarni o‘rganish orqali aholining etnografiyasini tahlil etgan. I.P. Magidovich esa nafaqat vohaning balki O‘rta Osiyo mintaqasining geografik xaritasini tarixiy manbalar bilan qiyosiy tahlil etib, ularning joylashuv o‘rni, aholi punktlari o‘rnini ko‘rsatib bergan.

¹²⁰ Virский М.М. Волости Зерафшанского округа по сведениям 1873-1874 гг. // МСТК. Под. ред. Н.А. Маева. Вып. 4. – СПб, 1876. – С. 261.

¹²¹ Вяткин В.Л. Материалы к исторической географии Самаркандского вилайета // СКСО. 1912. Вып. VII. – Самарканд, 1902. – С. 309.

¹²² Поливанов Е.Д. Этнографическая характеристика узбеков. Вып. 1. Происхождение и наименование узбеков. – Т. 1926. – С. 198.

¹²³ Потапов Л.П. Материалы по семейно-родовому строю у узбеков «кунград». 1930. – С. 98.

¹²⁴ Андреев М.С. Некоторые результаты этнографической экспедиции в Самаркандской области в 1921 году. – Ташкент: “Наука”, 1922. – С. 200.

¹²⁵Зарубин И.И. Население Самаркандской области. (Численность этнографический состав и территориальное распределение с этнографической картой). – Ленинград: Изд. Акад. наук, 1926. – С.8-25.

¹²⁶ Магидович И. Население // Материалы по районированию Средней Азии. Книга 1. Территория и население Бухары и Хивы. Часть 1. Бухара. – Т., 1926. – С. 211.

Sovet davri tarixshunosligida dastlab V.V. Bartold¹²⁷, O.A. Suxareva, B.X. Karmisheva¹²⁸ kabi tadqiqotchilar Buxoro, Samarqand viloyatlari va Janubiy O‘zbekiston hududi etnik qiyofasini o‘rganish jarayonida Zarafshon vohasiga birmuncha to‘xtalib o‘tganlar. Garchi V.V. Bartold Zarafshonning etnik tarixi masalasiga maxsus to‘xtalmagan bo‘lsa-da, mintaqa tarixiga bag‘ishlab yozgan bir qator maqolalarida voha tarixi uchun muhim materiallar keltirgani diqqatni jalb qiladi.

Xulosa qilib XX asr mobaynida yurtimiz va xorijilik ko‘plab tarixch, etnograf olimlar tomonidan Zarafshon vohasi etnologik tarkibi haqida izlanishlar olib borildi va ularni shartli ravishda ikkiga bo‘ldik mahalliy va xorijiy tadqiqotchilar izlanishlari shu asosda bu taqdqiqotlarning tarixshunosligini tuzishga harakat qildik. Zarafshon vohasi Markaziy Osiyo mintaqasining qoq markazida joylashganligi sabab ko‘plab izlanuvchilarni o‘ziga jalb etib kelgan shu sababga ko‘ra hudud etnografik tadqiqotlari tarixshunosligini o‘rganish muhim masala hisoblanadi.

REFERENCES

1. Ilniyoz o‘g‘li, S. F. (2023). XIX ASRDA XONLIKLARNING O‘ZARO SAVDO MUNOSABATLARI. *JOURNAL OF SCIENCE, RESEARCH AND TEACHING*, 2 (8), 111–114.
2. Sayfutdinov Feruz Ilniyazovich. (2023). USING GIS SOFTWARE AND THE IMPORTANCE OF DIGITAL HISTORY IN THE STUDY OF HISTORY. *International Journal Of History And Political Sciences*, 3(10), 31–33.
<https://doi.org/10.37547/ijhps/Volume03Issue10-06>
3. Sayfutdinov, F. (2023). THE IMPORTANCE OF DIGITAL TECHNOLOGY IN TEACHING HISTORY. *Modern Science and Research*, 2(10), 719–723. Retrieved from <https://inlibrary.uz/index.php/science-research/article/view/24678>
4. Sayfutdinov, F. (2023). ANALYSIS OF DATA ON LAND OWNERSHIP AND LIVESTOCK FARMING OF KARAKALPAKS. *Modern Science and Research*, 2(10), 650–657. Retrieved from <https://inlibrary.uz/index.php/science-research/article/view/25727>
5. Sayfutdinov Feruz Ilniyoz o‘g‘li. (2023). XIX ASRDA XONLIKLARNING O‘ZARO SAVDO MUNOSABATLARI. *JOURNAL OF SCIENCE, RESEARCH AND TEACHING*, 2(8), 111–114. Retrieved from <http://jsrt.innovascience.uz/index.php/jsrt/article/view/284>
6. Sayfutdinov F. (2024). ETHNIC COMPOSITION OF THE ZARAFSHAN OASIS (2ND HALF OF THE 20TH CENTURY). *Modern Science and Research*, 3(1), 577–581. Retrieved from <https://inlibrary.uz/index.php/science-research/article/view/28335>
7. Sayfutdinov Feruz Ilniyozovich. (2023). STUDY OF THE KARAKALPAK PEOPLE IN ETHNOLOGICAL SCIENTIFIC WORKS HISTORY. *International Journal Of History*

¹²⁷ Бартольд В. В. Двенадцать лекций по истории турецких народов Средней Азии // Сочинения. Т. II. Ч. 2–М.: Наука, 1964. – С. 195.

¹²⁸ Кармышева Б.Х. Очерки этнической истории южных районов Таджикистана и Узбекистана (по этнографическим данным). – М.: Наука, 1976. – С. 21.

- And Political Sciences*, 3(12), 61–68. <https://doi.org/10.37547/ijhps/Volume03Issue12-11>
8. Sayfutdinov, F. (2023). ILLUMINATION OF KARAKALPAK PEOPLE IN ETHNOGRAPHIC STUDIES. *Modern Science and Research*, 2(12), 910–917. Retrieved from <https://inlibrary.uz/index.php/science-research/article/view/27281>
 9. Bobojonova, D. (2023). THE IMPORTANCE OF UZBEK FOLK PROVERBS. *Modern Science and Research*, 2(10), 670–675. Retrieved from <https://inlibrary.uz/index.php/science-research/article/view/25751>
 10. More Citation Formats
 11. Bobojonova Dilnoza Okhunjonovna. (2023). A Proverb is a Product of Folk Wisdom. *American Journal of Language, Literacy and Learning in STEM Education* (2993-2769), 1(9), 333–338. Retrieved from <https://grnjournal.us/index.php/STEM/article/view/1509>
 12. Akmal B. (2024). THE GREAT WALL OF THE EARLY MIDDLE AGES - KANPIRAK WALL. *Modern Science and Research*, 3(1), 694–698. Retrieved from <https://inlibrary.uz/index.php/science-research/article/view/28381>
 13. Bobohusenov Akmal. (2023). BUXORO VOHSINING ANTIK DAVRI SHISHA BUYUMLARI. *TADQIQOTLAR*, 25(2), 208–211. Retrieved from <http://tadqiqotlar.uz/index.php/new/article/view/307>
 14. Bobohusenov Akmal Ashurovich. (2023). THE MATERIAL CULTURE OF THE TOMBS OF THE ANCIENT AND EARLY MEDIEVAL PERIOD. *International Journal Of History And Political Sciences*, 3(11), 24–29. <https://doi.org/10.37547/ijhps/Volume03Issue11-06>
 15. Srojjeva, G. (2024). EFFECTIVE FORMS OF SPIRITUAL AND MORAL EDUCATION AND EDUCATIONAL WORK IN A PRESCHOOL EDUCATIONAL INSTITUTION. *Modern Science and Research*, 3(2), 247–253. Retrieved from <https://inlibrary.uz/index.php/science-research/article/view/29010>
 16. Vahobovna, S. G. (2021). Khoja Abdulkhaliq Ghijduvani And Its Method. *European Journal of Humanities and Educational Advancements*, 2(10), 39-40.
 17. Хасанова, III. (2024). <https://doi.org/10.5281/zenodo.10651477>. MODERN SCIENCE AND RESEARCH, 3(2), 425–435. <https://doi.org/10.5281/zenodo.10651477>
 18. Xasanova, S. (2023). USING EXPRESSIVE VOCABULARY IN RUSSIAN PROVERBS. *MODERN SCIENCE AND RESEARCH*, 2(11), 403–408. <https://doi.org/10.5281/zenodo.10107320>
 19. Xasanova, S. (2024). DIFFERENCE BETWEEN PROVERB AND SAYING. *Modern Science and Research*, 3(1), 140–147. Retrieved from <https://inlibrary.uz/index.php/science-research/article/view/27853>
 20. Sadullayev Umidjon Shokir o'g'li. (2023). The History of the Creation and Formation of the Neighborhood. *American Journal of Language, Literacy and Learning in STEM Education* (2993-2769), 1(10), 480–485. Retrieved from <https://grnjournal.us/index.php/STEM/article/view/2142>

21. O'gli, S. U. S. (2023). ELUCIDATION OF ISSUES OF THE HISTORY OF BUKHARA GUZARS IN OA SUKHAREVA AND HER STUDIES. *International Journal Of History And Political Sciences*, 3(11), 30-35.

MUSIQIY TA'LIM VA RIVOJLANISH

Omarova Anar Qislawbaevna

Ajiniyoz nomidagi Nukus Davlat Pedagogika Instituti

Musiqiy ta'lim kafedrası assistent o'qituvchisi

Shamurodova Madina Xolmurod qizi

Ajiniyoz nomidagi Nukus davlat pedagogika instituti

bakalavriat 1-V kurs talabasi.

<https://doi.org/10.5281/zenodo.10684823>

Annotatsiya. Bu maqolada Maktabgacha ta'lim tashkilotlari ish jarayonida musiqiy ta'lim va uning ahamiyati, rivojlanishi haqqida ma'lumotlar berilgan. Maktabgacha yoshdagi bolalarning o'quv-tarbiyaviy faoliyatini tashkil qilish, musiqa san'atining ta'siri orqali bolaning shaxsiyatini maqsadli shakllantirish - qiziqishlar, ehtiyojlar, qobiliyatlar va musiqaga estetik munosabatni shakllantirish, musiqa o'rgatish, musiqiy ta'lim jarayonida har bir bolaning o'ziga xos xususiyatlari va qiziqishlarini haqida, musiqa rahbari va tarbiyachining hamkorligi, musiqiy faoliyatlar haqida ma'lumotlar berilgan.

Kalit so'zlar: Davlat talablari, "Ilk qadam", Davlat o'quv dasturi, musiqiy rivojlanish, individual, differentsial yondashuv, sezish, idrok etish, eshitish, musiqiy-badiiy faoliyat, tarbiyachi, musiqa rahbari, ritmik harakatlar, Musiqa tinglash, Qo'shiq ijro etish, musiqa asboblari, raqs, kechalar, bayramlar, konsert, Improvizatsiya.

MUSIC EDUCATION AND DEVELOPMENT

Abstract. This article provides information about music education, its importance and development in the process of work of preschool educational organizations. Organization of educational activities of preschoolers, purposeful formation of the child's personality through the influence of musical art - the formation of interests, needs, abilities and aesthetic attitude to music, teaching music, in the process of musical education, the education of each child. about character traits and interests, cooperation between a music director and a teacher, about musical activities.

Key words: State requirements, "Ilk Kadam", State curriculum, musical development, individuality, differentiated approach, feeling, perception, hearing, musical and artistic activity, teacher, music director, rhythmic movements, listening to music, singing, musical instruments, dancing, parties, holidays, concert, Improvisation.

МУЗЫКАЛЬНОЕ ОБРАЗОВАНИЕ И РАЗВИТИЕ

Аннотация. В данной статье представлена информация о музыкальном образовании, его значении и развитии в процессе работы дошкольных образовательных организаций. Организация учебной деятельности дошкольников, целенаправленное формирование личности ребенка через влияние музыкального искусства - формирование интересов, потребностей, способностей и эстетического отношения к музыке, обучение музыке, в процессе музыкального воспитания, воспитание каждого ребенка. об особенностях характера и интересах, сотрудничестве музыкального руководителя и педагога, о музыкальной деятельности.

Ключевые слова: Государственные требования, «Илк кадам», Государственная учебная программа, музыкальное развитие, индивидуальность, дифференцированный подход, чувство, восприятие, слух, музыкально-художественная деятельность, педагог,

музыкальный руководитель, ритмические движения, слушание музыки, пение, музыкальные инструменты, танцы, вечеринки, праздники, концерт, Импровизация.

Maktabgacha ta'lim tashkilotlari shaxs kamoloti uchun dastlabki ta'lim-tarbiya maskani. Shu boyis "Ilk qadam" davlat o'quv dasturida ushbu maskanning maqsad va vaziyalari belgilangan, ya'ni:

- Bolaning yakka ehtiyojlari hisobga olgan holda ilk va maktabgacha yoshdagi bolalarni rivojlanishiga o'yd Davlat talablari asosida va Davlat o'quv dasturiga muvofiq uning har tomonlama va barkamol rivojlanishi uchun qulay shart-sharoitlar yaratish;

- Maktabgacha yoshdagi bolalarning o'quv-tarbiyaviy faoliyatini tashkil qilish va amalga oshirish;

- Bolalarning ilk rivojlanishi masalalarida ota-onalar va jamiyatga tegishli bilimlar berishni tashkil etish va amalga oshirish;

- Bolalarning ilk rivojlanishi masalalarida oila va jamiyat bilan o'zaro hamkorlikni tashkil qilish va amalga amalga oshirish;¹

Demak, musiqiy ta'lim - bu musiqa san'atining ta'siri orqali bolaning shaxsiyatini maqsadli shakllantirish - qiziqishlar, ehtiyojlar, qobiliyatlar va musiqaga estetik munosabatni shakllantirish.

Bunday holda, bolaning individual xususiyatlari va yoshiga bog'liq imkoniyatlari hisobga olinsa, turli xil musiqiy faoliyat turlarini muvaffaqiyatli o'zlashtiradi.

Musiqiy rivojlanish - bu bolaning faol musiqiy faoliyati jarayonida shakllanishi natijasidir.

Har bir bolaning individual xususiyatlari ma'lum bir ahamiyatga ega.

Rivojlanish sodir bo'ladi:

-his-tuyg'ular sohasida - oddiy musiqiy hodisalarga impulsiv javoblardan aniqroq va turli xil hissiy reaksiyalargacha;

-sezish, idrok etish va eshitish sohasida - musiqa tovushlarini individual farqlashdan tortib musiqani yaxlit, ongli va faol idrok etishgacha, balandlik, ritm, tembr, dinamikani farqlash;

-munosabatlarning namoyon bo'lishi sohasida - beqaror sevimli mashg'ulotlardan barqarorroq qiziqishlar, ehtiyojlar, musiqiy didning birinchi namoyonlarigacha;

-ijrochilik faoliyati sohasida - ko'rsatish va taqlid qilish harakatlaridan qo'shiq aytish va musiqiy-ritmik harakatdagi mustaqil ifodali va ijodiy namoyon bo'lishgacha².

Musiqiy ta'lim va rivojlanish to'g'ri tashkil etish va maqsadli tayyorgarlikni talab qiladi.

Musiqa o'rgatish - bu musiqa rahbari musiqiy tajribani to'plash va asosiy ma'lumotlarni olishga yordam beradigan ta'lim jarayoni. O'z navbatida, bola ushbu ta'limni faol ravishda o'zlashtiradi va ayniqsa, rus xalq psixologi L. S. Vygotskiyning so'zlariga ko'ra, o'rganish rivojlanishdan "oldinga yugurish" va u bilan birga "tortib olish, his qilish" kerak, deb takitlagan.

Musiqiy rivojlanish ta'lim va tarbiya jarayoni bilan belgilanadi. Rivojlanish darajasi bolalarning musiqa darslarida xatti-harakatlari, mustaqil faoliyatdagi ijodiy namoyon bo'lishi bilan belgilanadi. Agar bola o'z tashabbusi bilan bajonidil qo'shiq aytsa, raqsga tushsa, musiqa o'ynasa va uni ifodali va to'g'ri bajarsa, unda biz musiqiy rivojlanishning ancha yuqori darajasi haqida gapirishimiz mumkin.

Musiqiy ta'lim jarayonida har bir bolaning o'ziga xos xususiyatlari va qiziqishlarini hisobga olish juda muhimdir. Bolalarning individual rivojlanishini kuzatish, ularning rivojlanishi va tarbiyasida sodir bo'lgan siljishlarni qayd etishga yordam beradigan individual differentsial yondashuv haqida eslash kerak. Jamoa mashg'ulotlar davomida musiqa rahbari turli darajadagi murakkablikdagi individual topshiriqlarni beradi, bu ularni bolalar uchun jozibador va ularning manfaatlarini buzmaydi.

Darsda differentsial yondashuv, shuningdek, musiqachi bolalarning katta bo'lmagan kichik guruhlariga (3-4 kishi), ularning musiqiy rivojlanish darajasini hisobga olgan holda turli xil vazifalarni taklif qilishi mumkin.

Maktabgacha yoshdagi bolaning rivojlanishining barcha yosh bosqichlarida individual ravishda differentsialangan yondashuv zarur, ammo bola qanchalik kichik bo'lsa, u musiqa rahbaridan bunday yondashuvga muhtoj bo'ladi.

Maktabgacha yoshdagi bolalarning mana'viy rivojlanishida musiqa rahbari va tarbiyachining hamkorligi muhimdir.

Musiqa rahbari va tarbiyachining hamkorligi bolalarga ijobiy ta'sir ko'rsatadi, kattalar va bolalar uchun teng darajada zarur bo'lgan sog'lom, do'stona muhit yaratiladi.

Faqat ikkala tarbiyachining birgalikdagi faoliyatida siz maqsadga erishishingiz va dasturda belgilangan vazifalarni hal qilishingiz mumkin.

-Hamkorlikdan ko'zlangan maqsad:

-musiqiy-badiiy faoliyatni rivojlantirish;

- musiqa san'atiga qiziqish;

-bolalarning musiqiy ijodiy qobiliyatlarini rivojlantirish;

-musiqani hissiy jihatdan anglash qobiliyatini rivojlantirish.

Bolalarning ahloqiy va madaniy tarbiyasida tarbiyachi va musiqa rahbari mas'uldirlar.

Tarbiyachi va musiqa rahbari o'rtasidagi pedagogik hamkorlik bolaning musiqiy rivojlanishi pedagogik munosabatlarning asosiy ob'ekti sifatida faoliyat yuritadigan maqsadning birligi bilan tavsiflangan o'zaro munosabatlari sifatida qaralishi kerak. Musiqa rahbari va tarbiyachi turli xil musiqiy faoliyatda o'zaro hamkorlik qiladi:

1. Musiqiy-ritmik harakatlar

2. Musiqa tinglash

3. Qo'shiq ijro etish

4. Bolalarga musiqa asboblarini o'rgatish

5. Raqs

Tarbiyachining maktabgacha ta'lim tashkilotida bolalarning musiqiy rivojlanishiga tayyorligi musiqiy faoliyatni tashkil etishning barcha shakllarida namoyon bo'ladi: tarbiyachilar musiqa mashg'ulotlarida faol bo'ladilar, musiqiy-didaktik o'yinlarda bolalar bilan raqsga tushadilar, mashg'ulotlarda musiqiy asarlardan foydalanadilar.

Musiqa rahbari tarbiyachilar bilan birgalikda bolalarning musiqiy qobiliyatlarini rivojlantirib, individual va frontal musiqiy mashg'ulotlar, ko'ngilochar kechalar, bayramlar, konsertlar tashkil etadi.³

Musiqiy ta'limning vazifalari bolalar bog'chasida musiqa ta'limining vazifalarini aniqlashga imkon beradi, ular bola shaxsini har tomonlama va uyg'un tarbiyalashning umumiy

maqsadiga bo'ysunadi va musiqa san'atining o'ziga xosligi va musiqa madaniyatini hisobga olgan holda quriladi. Maktabgacha yoshdagi bolalarning yosh xususiyatlari:

1. Musiqaga qiziqishni tarbiyalash. Bu muammo musiqiy sezgirlikni, musiqa uchun quloqni rivojlantirish orqali hal qilinadi, bu bolaga eshitgan asarlarning mazmunini yanada keskin his qilish va tushunishga yordam beradi.

2. Bolalarning musiqiy tajribalarini turli musiqiy asarlar bilan tanishtirish orqali boyitish.

3. Bolalarni elementar musiqiy tushunchalar bilan tanishtirish, musiqiy faoliyatning barcha turlari bo'yicha eng oddiy amaliy ko'nikmalarga, musiqiy asar ijrosining samimiyligi, tabiiyligi va ifodaliligiga o'rgatish.

4. Emotsional sezgirlikni, sezgir qobiliyatlarni va baland eshitish qobiliyatini, ritm tuyg'usini rivojlantirish, qo'shiq ovozi va harakatlarning ifodaliligini shakllantirish.

5. Musiqa haqida olingan taassurotlar va g'oyalar asosida musiqiy didning paydo bo'lishi va dastlabki namoyon bo'lishini targ'ib qilish, musiqa asarlariga avval tanlab, keyin esa baholovchi munosabatni shakllantirish.

6. Bolalar uchun mavjud bo'lgan barcha turdagi musiqiy faoliyatda ijodiy faoliyatni rivojlantirish:

- o'yinlarda va dumaloq raqslarda xarakterli tasvirlarni etkazish; o'rganilgan raqs harakatlarini yangilarida qo'llash, mustaqil ravishda topilgan kombinatsiyalar;

-kichik qo'shiqlar va qo'shiqlarni improvizatsiya qilish.

Mustaqillik, tashabbuskorlik va o'rganilgan repertuarni kundalik hayotda qo'llash, musiqa chalish, qo'shiq aytish va raqsga tushish istagini rivojlantirish. Bolalarni musiqiy tarbiyalash vazifalari butun maktabgacha yoshdagi bolalarga tegishli. Har bir yosh darajasida ular o'zgaradi va murakkablashadi⁴.

REFERENCES

1. "Ilk qadam" maktabgacha ta'lim muassasasining davlat o'quv dasturi-T.:2018.
2. O'zbekiston Respublikasining ilk va maktabgacha Yoshdagi bolalar rivojlanishiga qo'yiladigan Davlat talablari va "Ilk qadam" davlat o'quv dasturini joriy etish bo'yicha trenerlar uchun qollanma-T.:2019.
3. Н. А. Ветлугина. Методика музыкального воспитания в детском саду. 3-е изд., испр. и доп. – М.: Просвещение, 1989.
4. Зацепина М.В. "Музыкальное воспитание в детском саду" Москва.: "Мозайка–Синтез", 2008.
5. U.K.Raxmonov, A.A.Ergashev. Maktabgacha ta'lim muassasalarida musiqa. (Maktabgacha ta'lim muassasalarida musiqa mashg'ulotlari uchun "Ilk qadam" davlat o'quv dasturi asosida kichik guruhlar uchun tayyorlangan o'quv uslubiy qo'llama) 2018-yil 18-oktyabr .
6. Sharipova G.«Maktabgacha ta'lim muassasalarida musiqa o'qitish metodikasi». «Cho'lpon» T.: 2007.
7. Н. Mizamova. Musiqa rahbarining ish faoliyati samaradorligini oshirish. O'quv qo'llanma. T.:2021.
8. B.Qalmenov, S.Keulimjaev. Mektepke shekemgi bilimlendiriv sholkemlerinde Muzikalıq tárbiya

9. Maktabgacha ta'lim vazirligi sayti: www.mdo.uz
10. MTTDMQTMOI sayti: www.mdomoi.uz
11. Уразимова Т. В., Надырова А. Б. Эстетическое воспитание-основа формирования личности //Научные исследования. – 2017. – №. 1 (12). – С. 68-69.
12. Надырова А. Б. Основа воспитания творческой личности //Наука и образование сегодня. – 2017. – №. 2 (13). – С. 75-76.
13. Nadirova A., Ayarova N. MUSICAL SOUND AND ITS CHARACTERISTICS //Modern Science and Research. – 2023. – Т. 2. – №. 12. – С. 1170-1173.
14. Nadirova A., Nuratdinova A. MUSIC IN THE DEVELOPMENT OF PERSONALITY DEVELOPMENT THE ROLE OF EDUCATION //Modern Science and Research. – 2023. – Т. 2. – №. 12. – С. 1166-1169.
15. Надырова А. РОЛЬ МУЗЫКАЛЬНО-ТЕОРЕТИЧЕСКИХ ДИСЦИПЛИН В ПРОЦЕССЕ ПРОФЕССИОНАЛЬНОГО СТАНОВЛЕНИЯ УЧИТЕЛЯ МУЗЫКИ: Надырова Айгуль Базарбаевна, доцент кафедры «Музыкальное образование» Нукусского государственного педагогического института имени Ажинияза //Образование и инновационные исследования международный научно-методический журнал. – 2022. – №. 1. – С. 122-129.
16. Bazarbayevna N. A. Textbook functions in the development of cognitive independence of future music teachers //ACADEMICIA: An International Multidisciplinary Research Journal. – 2022. – Т. 12. – №. 2. – С. 173-178.
17. Надырова А. Б. и др. Каракалпак театр өнериниң пайда болууы хэм раўажланыуына тийкар салыушылар //Молодой ученый. – 2020. – №. 24. – С. 543-545.
18. Надырова А. Б. РАЗВИТИЕ ПОЗНАВАТЕЛЬНОЕ САМОСТОЯТЕЛЬНОСТИ СТУДЕНТОВ В УСЛОВИЯХ ВЫСШЕГО МУЗЫКАЛЬНО-ПЕДАГОГИЧЕСКОГО ОБРОЗАВАНИЯ: Надырова Айгуль Базарбаевна, доцент кафедры музыкальное обучение Нукус Государственный педагогический институт //Образование и инновационные исследования международный научно-методический журнал. – 2021. – №. 6. – С. 193-196.
19. Надырова А. Б. Профессиональная компетентность учителя музыки //Проблемы и перспективы формирования педагогической культуры у студентов в условиях реализации профессионального стандарта педагога. – 2016. – С. 53-54.
20. Omarova A. SCHOOL CHEERS THROUGH MUSIC PROFESSIONAL DIRECTION //Modern Science and Research. – 2023. – Т. 2. – №. 10. – С. 151-156.
21. Qislawbayevna O. A. Umumiy ORta TaLim Maktablarida Sinfdan Tashqari Musiqa ToGaraging Maqsadi Va Vazifalari //Miasto Przyszłości. – 2023. – Т. 40. – С. 105-107.
22. Qislawbayevna O. A. The Influence of Music on the Human Body //Vital Annex: International Journal of Novel Research in Advanced Sciences. – 2023. – Т. 2. – №. 5. – С. 30-32.
23. Omarova, A., & Shamurodova, M. (2023). APPLICATION OF INNOVATIVE PEDAGOGICAL TECHNOLOGIES IN THE EDUCATIONAL PROCESS WHEN TEACHING A MUSIC LESSON. Modern Science and Research, 2(12), 185–189.

24. Ануаровна О. Р. ҚОРАҚАЛПОҚ ХАЛҚ КУЙЛАРИ ВОСИТАСИДА БОЛАЛАР ИЖОДҚОРЛИГИНИ РИВОЖЛАНТИРИШ. – 2023.
25. Omarova, A. . (2023). UNIQUE CHARACTERISTICS AND STRUCTURE OF MUSIC LESSONS IN KINDERGARTEN. *Modern Science and Research*, 2(9), 446–448.
26. Омарова А. К. Национальное в современном композиторском творчестве: к проблеме интерпретации песенного первоисточника //Керуен. – 2021. – Т. 71. – №. 2. – С. 18-27.
27. Омарова А. ПРИМЕНЕНИЯ ПЕДАГОГИЧЕСКИХ ТЕХНОЛОГИЙ В ПРЕПОДАВАНИИ ТЕОРИИ КАРАКАЛПАКСКОЙ МУЗЫКИ //Интернаука. – 2021. – Т. 6. – №. 182 часть 1. – С. 52.
28. Омарова А. СОВРЕМЕННЫЕ ТЕХНОЛОГИИ ХУДОЖЕСТВЕННО-ТВОРЧЕСКОГО РАЗВИТИЯ УЧАЩИХСЯ //Матрица научного познания. – 2021. – №. 3-2. – С. 162-164.
29. Омарова А. К. и др. KAZAKH ELITE AND MUSIC (1920-1930) //Научный журнал «Вестник НАН РК». – 2021. – №. 3. – С. 208-213.
30. Kislabayevna O. A. THE PECULIARITIES OF THE METHODS OF TEACHING CONDUCTOR SCIENCE //Galaxy International Interdisciplinary Research Journal. – 2021. – Т. 9. – №. 12. – С. 1086-1090.

THEORETICAL FOUNDATIONS OF DEVELOPING STUDENTS' COLLABORATIVE SKILLS THROUGH EDUCATIONAL LESSONS.

Bekbagambetova Jansaya Ruslanovna

Doctoral student, Nukus State Pedagogical Institute.

<https://doi.org/10.5281/zenodo.10684877>

Abstract. *The article gives examples of methods of organizing the teaching process of educational science. The need to take into account the psychological, age characteristics of students in the use of didactic tools has been proven on the basis of examples. Effective methods and tools for organizing the teaching process are given.*

Keywords: *Renaissance, scientist, position, technology, painting, spirit, technological map, infographics, competence, media production, rubric, qualification.*

ТЕОРЕТИЧЕСКИЕ ОСНОВЫ РАЗВИТИЯ НАВЫКОВ СОТРУДНИЧЕСТВА УЧАЩИХСЯ ПОСРЕДСТВОМ УЧЕБНЫХ ЗАНЯТИЙ.

Аннотация. *В статье приведены примеры методов организации учебного процесса педагогической науки. На примерах доказана необходимость учета психологических, возрастных особенностей учащихся при использовании дидактических средств. Приведены эффективные методы и инструменты организации учебного процесса.*

Ключевые слова: *Возрождение, учёный, позиция, технология, живопись, позиция, дух, технологическая карта, инфографика, компетентность, медиапродукция, рубрика, квалификация.*

In the essence of the main content of many reforms implemented in our country, the measures taken, large-scale works. At the heart of it, of course, is the "Human factor". Our President Sh. Mirziyoyev making radical changes in the life of our country with his initiatives, The work of our great scholars and scholars who lived in our country in order to continue the foundation stones of the III Renaissance together with the youth the representative of every field, the soul of his country, [1] The issue of implementation together with dedicated people has its relevance and shows its importance more deeply. The essence of the educational process is a person, his harmonious perfection in all aspects in come and well-being, conditions for the realization of personal interests and creation of effective mechanisms, outdated thinking and social behavior to change the patterns of the reforms implemented in our country is considered as the main goal and driving force.

The content of education and its effectiveness are of great importance in our country given, the views of the state education standard curricula in the new version is being put into practice as an experiment. In the design of "Education" lessons introduced in schools, its main the students of the lessons in order to fully absorb the ideas and goals into the minds of the students to each student, based on age, physiological condition it is important to organize classes based on an individual approach. He learns by looking at the "Education" books that are used in practice primary grade (A2), ninth grade (A2+), eleventh grade (V1) minimum qualification requirements, competencies, assessment for a graduate compliance with the procedure and educational programs, and each stage is spiritual and moral, thinking, legal, civil, economic, physical, ecological, aesthetic types of education let's see what it contains.[2] At each stage, students are taught national and universal values to educate in the spirit of respect; Family and school in the education of

students to strengthen mutually effective cooperation, to parents, other nationalities and based on the universal principle of respect for representatives of culture support for formation; protection of children's rights and their ensuring legal interests, "From national recovery to national rise" a number of ideas such as inculcating national values based on the principle we can see.

These are the tasks that are required of us pedagogues are the following:

- students in all aspects, physically, mentally, spiritually and morally adaptation to social life through development and in various complex situations teach to make the right decision; active civic positions in the child forming;

- world religions have been passed down from generation to generation for many centuries along with explaining that it is a spiritual value, in no other world religion explaining that the ideas of violence, terrorism and extremism are not propagated;

- cooperation with social and educational institutions in personal activities strengthening; he has moral and moral problems or in his upbringing

Children with gaps or troubled families are prone to crime individual work with young people who are or are on the prevention list. It is gratifying that it is a worthy assistant manual in our tasks. Formation of an active citizenship position in

education students, support for their comprehensive socialization, effective cooperation to do, meaningful organization of time, national, spiritual and universal respect values, realize their intellectual and creative potential serves to issue. In addition, providing students with quality education, guide them to the right path of education, have the necessary knowledge and life skills helping them to become independent, to adapt to independent life, various making decisions based on legal and moral criteria in situations aesthetically and modernly decorated, aimed at the formation of skills, rich in interesting and psychological-pedagogical materials.

The educational-methodological complex is the main part of the state policy in the field of education created on the basis of principles; mental and physical capabilities of students, taking into account age, psychophysiological characteristics, level of education, interests, abilities received; the feeling of patriotism and national pride in students aimed at formation; that the required volume of general secondary education is provided, students' independent creative thinking, organizational skills and practical experience orientation to the development of skills; content of topics efficient of consistency, advanced pedagogical technologies, media products it is acknowledged that it has been used.

Illustrations in the form of pictures: maps, drawings, schemes, media products consisting of tables, diagrams, photos, infographics it is decorated with new, suitable for the level of psychophysiological development of students in the form of a glossary of concepts, terms, rules, definitions and the like expression further expands the sphere of influence of science. The fact that it reflects the latest achievements of science and technology, educational science that the content integrity of the subjects is ensured, the subjects of the academic subject are literary in a simple, simple, understandable and fluent language, strictly following the rules of the language being stated, following a logical sequence and consistency the fact that it is covered by the content will strengthen the mastery of the science.

With appropriate illustrations that do not contradict the mentality of the Uzbek people enrichment, clear presentation of questions and tasks, students thinking, writing, describing, drawing, calculating, practical work from pedagogical technologies in teaching to perform and

conduct experiments. It is intended to be used to educate students in the spirit of patriotism will help more. To express the same concept with two different terms, that inaccuracy in quoting dates is not allowed, students text and pictures, explanatory dictionary, aimed at developing technical creativity, logical and innovative thinking covering design and modeling tasks of the child helps to adapt to social life and expand the worldview. Interactive methods, innovative pedagogical technologies in the educational process and attention to the use of information technologies in the educational process is increasing day by day.

One of the reasons for this is traditional if students are taught to acquire only ready-made knowledge in education, deep knowledge of modern technologies mastering, independent study and analysis, great creative conclusions also teaches them to release. In this process, the teacher develops the personality, creates conditions for formation, education and upbringing, as well as performs the function of controllability and orientation. Educational lessons are creative, non-traditional conversation, game, in the family, in nature, debate, it is desirable that it should be in the form of a discussion, a meeting. Why use pedagogical technologies in education classes attention is paid to:

1. Clarity of the educational goal in the lesson;
2. Compliance of the content of pedagogical technology with the requirements of the current period;
3. Didactic rules in the process of pedagogical technology;

When using pedagogical technology, the teacher follows the following rules should do:

1. Modernity is an experience based on the practice of education and training introduction of innovations in the field of past didactics;
2. Continuous updating of educational content. To educational programs study carefully without being indifferent;
3. To study new creations in the field of general and national values;
4. Optimizing the activity of the student and the teacher during the educational process, activation. Expanding their internal mentality and level of education;
5. Scientism – a new method using motor problem cases, teaching students independent thinking and self-awareness;
6. To do this, involve children in practical activities based on the topics of the program it is important to achieve;
7. Clarity of the purpose of the lesson, modernity of the content, national enrichment with spiritual values, independent creative activity of students,
in the lesson in the rubric "Folk oral creativity": the appropriate use of proverbs, fairy tales, use of games, test questions, visual aids, questions and tasks;
8. Every teacher to implement new pedagogical technology it is necessary to have deep theoretical knowledge in teaching education. So education classes can be organized in different ways.

Education classes for primary school students in different forms can be organized:

1. Game, conversation, meeting, debate, in the family, in public places, in neighborhoods organizing events. Clarity, historicity and focusing on educating the concepts of manners with modernity.
2. Educational sessions in the form of audio, video, live chat and exhibition organization.

3. The teacher should have new technological skills and creativity. How to achieve the goal of the teacher and the student. It is up to them to choose the technology, because it is the main of both parties. The goal is to achieve a specific result, in which the students. The technology used is selected depending on the level, character of the team, conditions. For example, to achieve the result, maybe work with a computer, maybe a movie (handout, drawing, various literature) will be needed. That's all depends on the teacher and the student. At the same time, the study subject is unique aspect, place and conditions, the ability and needs of the main student and should take into account the ability to organize cooperative activities. Only then, the desired guaranteed result can be achieved. Primary education lesson type, purpose, for using pedagogical technologies in their classes, it is natural to dwell on the topic.

First of all, this lesson is technological we need to make a map. Because the technological memory of the lesson is each the topic, the subject taught for each lesson, the nature of the subject, It is made based on the students' ability and needs. It is up to the teacher how to make the technological map of the lesson depends on experience, goal, creativity and discretion. Technological map no matter how it is structured, it should reflect the lesson process as a whole and there must be a clearly defined goal, task and guaranteed result.

The technology of organizing the lesson should be fully expressed. The structure of the technological map allows the teacher to develop the extended lesson frees from drawing and writing, because such a map shows the lesson process and all aspects of student and teacher activities are reflected.

REFERENCES

1. Speech of the President of the Republic of Uzbekistan Shavkat Mirziyoyev at the ceremony dedicated to the Day of Teachers and Coaches. September 30, 2020. <http://marifat.uz/marifat/ruknlar/rasmiy/4939.htm>
2. UN Convention on the Rights of Persons with Disabilities (UNCPRD) December 13, 2006.
3. 3. Concept of development of inclusive education in the public education system of the Republic of Uzbekistan in 2020-2025. (<https://lex.uz/docs/-5044711>)
4. Azizxo'jayeva N.N. Pedagogik texnologiyalar va pedagogik mahorat. T. 2006 y. 5. Ro'ziyeva D va b. 3-sinf tarbiya fani darsligi. T. «SANO-STANDART». 2020 y
5. Abdullaeva B. S. et al. The specifics of modern legal education and upbringing of schoolchildren in the countries of the post-soviet world // Journal of Advanced Research in Dynamical and Control Systems. – 2020. – T. 12. – №. 2. – C.2706-2714.

MUSTAQILLIK YILLARIDA PEDAGOGIK FIKRLAR RIVOJINING ASOSIY YO'NALISHLARI VA TA'LIM MUASSASASI RAXBARINING SIFATLARI

Yusupov Alimjan Turabaevich.

Berdaq nomidagi Qoraqalpoq davlat universiteti
San'atshunoslik kafedrasida assistent o'qituvchisi.

To'raboeva Muqaddas Olimjon qizi

Berdaq nomidagi Qoraqalpoq davlat universiteti
Kimyo texnologiyalari fakulteti 3-kurs talabasi.

<https://doi.org/10.5281/zenodo.10684906>

Annotatsiya. Ushbu maqola O'zbekiston Respublikasining yangi tahrirdagi Konstitutsiyasi o'z oldiga qo'ygan maqsadlar qay darajada o'z natijasini berayotganini, xususan jamiyatda kechayotgan ijtimoiy islohotlarning samaradorligi uning fuqarolari ega bo'lgan ma'naviyati, ta'lim tarbiya berishdagi muomma va yechimlarin, pedagogik vazifalarin belgilab uni tahlil qiladi.

Kalit so'zlar: Konstitutsiya, modda, konstitutsiyaviy norma, metod, nazariya, dastur.

THE MAIN DIRECTIONS OF THE DEVELOPMENT OF PEDAGOGICAL THOUGHTS IN THE YEARS OF INDEPENDENCE AND QUALITIES OF THE HEAD OF THE EDUCATIONAL INSTITUTION

Abstract. This article examines the extent to which the goals set by the new edition of the Constitution of the Republic of Uzbekistan achieve their results, in particular, the effectiveness of social reforms in society, the spirituality of its citizens, problems and ways to solve them in the field of education, identifies pedagogical tasks and analyzes them.

Key words: Constitution, article, constitutional norm, method, theory, program.

ОСНОВНЫЕ НАПРАВЛЕНИЯ РАЗВИТИЯ ПЕДАГОГИЧЕСКОЙ МЫСЛИ В ГОДЫ НЕЗАВИСИМОСТИ И КАЧЕСТВА РУКОВОДИТЕЛЯ ОБРАЗОВАТЕЛЬНОГО УЧРЕЖДЕНИЯ

Аннотация. В данной статье рассматривается, в какой степени цели, поставленные новой редакцией Конституции Республики Узбекистан, достигают своих результатов, в частности, эффективность социальных реформ в обществе, духовность его граждан, проблемы и пути их решения в сфере образования, определяются педагогические задачи и анализируются их.

Ключевые слова: Конституция, статья, конституционная норма, метод, теория, программа.

O'zbekistonda ham ta'lim islohotlarining qadriyatlarini yo'nalishlari qaror topib bormoqda. O'zbekiston Respublikasi Konstitutsiyasining 41-moddasida "Har kim bilim olish huquqiga ega.

Bepul umumiy ta'lim olish davlat tomonidan kafolatlanadi. Maktab ishlari davlat nazoratidadir", deb belgilab qo'yilgan. 42-moddasida esa, "har kimga ilmiy va texnikaviy ijod erkinligi, madaniyat yutuqlaridan foydalanish huquqi kafolatlanishi; davlat jamiyatning madaniy, ilmiy, texnikaviy rivojlanishiga g'amxo'rlik qilishi" ko'rsatilgan.

O'zbekiston Respublikasining "Ta'lim to'g'risida"gi Qonunining 4-moddasida bilim olish huquqi qadriyat sifatida quyidagicha ko'rsatib qo'yilgan: "Jinsi, tili, yoshi, irqiy, milliy

mansubligi, e'tiqodi, dinga munosabati, ijtimoiy kelib chiqishi, xizmat turi, turar joyi, O'zbekiston Respublikasi hududida qancha yashaganidan qat'i nazar, har kimga bilim olishda teng huquqlar kafolatlanadi".

1997 yilda qabul qilingan «Kadrlar tayyorlash milliy dasturi»ning maqsadining o'ziyoq, uning qadriyatli yondashuvga asoslanganligidan darak beradi: "Dasturning maqsadi – ta'lim sohasini tubdan isloh qilish, uni o'tmishdan qolgan mafkuraviy sarqitlardan to'la xalos etish, rivojlangan demokratik davlatlar darajasida, yuksak ma'naviy va axloqiy talablarga javob beruvchi yuqori malakali kadrlar tayyorlash Milliy tizimini yaratishdir".

Ta'limiy qadriyatlar yuzasidan tadqiqotlar olib borgan olim SH.Mardonov "Kadrlar tayyorlash milliy dasturi"da quyidagi ijtimoiy va shaxsiy xususiyatga ega ta'limiy qadriyatlarning mohiyati ochib berilganligini ta'kidlab o'tadi:

Konstitutsiyamizda yoshlarning bilim olishi, kasb-hunar egallashi, oila qurish, yashash joyiga ega bo'lish hamda o'z iqtidor va salohiyatini namoyon etishi uchun sharoit yaratilishi huquqiy ifodasini topgan. Jumladan konstitutsiyaning 41-moddasida "har kim bilim olish huquqiga ega" ekanligi 40-moddasida esa "har kim malaklali tibbiy xizmatdan foydalanish huquqiga ega." Yoki 37- moddada "har bir shaxs mehnat qilish, erkin kasb tanlash adolatli mehnat sharoitlarida ishlash va qonunda ko'rsatilgan tartibda ishsizlikdan himoyalanih huquqiga ega."

Hozirgi vaqtda yurtimizda aholining oltmish foizidan ortig'ini tashkil etayotgan navqiron avlod uchun davlat tomonidan keng qamrovli tadbirlar ishlab chiqilib, izchil amalga oshirilmoqda. Jumladan 1991-yil 20-noyabrdagi "yoshlarga oid davlat siyosatini amalga oshirish" to'g'risidagi qonun va 2016- yil 14-sentyabrda ushbu qonunning yangi taxrirda e'lon qilinishi. Shuningdek yoshlar masalasida prezident Sh. M. Mirziyoyev tomonidan imzolangan qator qaror va farmonlar buning yaqqol ifodasidir. Yosh avlodning sog'lom bo'lib o'sishi, sifatli ta'lim olishi va barkamol shaxs bo'lib voyaga yetishini ta'minlash, shuningdek, yoshlarning madaniyat, san'at, sport, axborot texnologiyalari va kitob o'qishga bo'lgan qiziqishini har tomonlama qo'llabquvvatlashga qaratilgan 5 ta muhim tashabbusni joriy etish bo'yicha samarali ishlar amalga oshirilmoqda.

Yigit-qizlarimizning biznes loyihalari uchun "Yoshlar – kelajagimiz" davlat dasturi doirasida 719 mlrd. so'mlik 4 633 ta biznes loyiha amalga oshirilgan. Hududlarda 125 ta "Yoshlar mehnat guzari", 19 ta "Yosh tadbirkorlar" kovorking markazi, mamlakatimiz ijtimoiy hayotida faol qatnashib, alohida namuna ko'rsatayotgan yosh oilalarga 1 731 ta "Yoshlar uylari" qurilib, foydalanishga topshirildi. Yurtimizda tashkil etilayotgan yangi-yangi bog'chalar, maktablar, oliy o'quv yurtlari, nufuzli xorijiy universitetlarning filiallari, madaniyat va sport inshootlari, "Temurbeklar maktabi", "Prezident maktablari",

"Ijod maktablari" deb nom olgan mutlaqo yangi namunadagi ta'lim maskanlari bugungi globallashuv sharoitida raqobatga qodir bo'lgan yetuk kadrlarning yangi avlodini tarbiyalashga xizmat qilmoqda. Parlament tomonidan yoshlarga oid 40 dan ziyod qonun hujjatlari qabul qilingan bo'lib, 30 dan ortiq xalqaro huquqiy hujjatlar ratifikatsiya qilingan.

Ta'lim-tarbiya tizimida ham tub islohotlar olib borilmoqda. Maktabgacha ta'lim vazirligi tashkil etildi, maktab ta'lim tizimi tubdan isloh qilinib, 11 yillik umumiy o'rta ta'lim qayta joriy etildi. Viloyatlarda yangi oliy ta'lim muassasalari, ilmiy va ijodiy markazlar tashkil etilmoqda.

Oliy o'quv yurtlariga qabul kvotalari sezilarli darajada kengaytirildi. Sirtqi va kechki oliy ta'lim shakllari tiklandi. Keyingi uch yil ichida 15 dan ortiq rivojlangan davlatlarning nufuzli universitetlari filiallari ochildi. Bu dargohlarda ta'lim-tarbiya olgan yoshlar mamlakatimizning kuch-qudrati, dunyodagi mavqeini oshirishga xizmat qilishiga ishonamiz. O'zbekistonda yoshlarga oid davlat siyosati aniq maqsadlarni ko'zlagan holda, bosqichma-bosqich, kompleks chora-tadbirlarga asoslangan holda izchil davom ettirilmoqda. Konstitutsiyamiz yoshlar huquqlari ta'minlanishining asosiy kafolati bo'lmoqda.

Birinchidan, "Kadrlar tayyorlash milliy dasturi"da ta'limning oliy qadriyati sifatida shaxs e'tirof etiladi. Mazkur qadriyat Milliy dasturning uzluksiz ta'lim, uning insonparvarlik va ijtimoiylashishga yo'nalishi ko'rsatmalarini muvaffaqiyatli amalga oshirishni ta'minlashi kerak.

Ikkinchidan, pedagogik jihatdan to'g'ri va samarali tashkil etilgan ta'lim-tarbiya jarayoni talabada mustaqil ta'lim olish, o'z-o'zini tarbiyalash, o'z-o'zini rivojlantirish layoqatlarini shakllantiradi. Bu jarayon bizning fikrimizcha, yangi ta'limiy qadriyatlarning yuzaga kelishiga sabab bo'ladi...".

Mazkur hujjat talablarini amalga oshirish esa ta'lim tizimini tubdan qayta qurishni, ya'ni xalq ta'limi taraqqiyotining konseptual qoidalarini qayta ko'rib chiqishni va uni qisqa vaqt ichida ijobiy hal qilishni taqozo etadi. Bu vazifalarning hal etilishi jahon ilmiy jamg'armasidagi juda katta hajmli axborot fondidan nimani ajratib olish, qancha va qanday o'qitish masalalarining yechimi bilan bevosita bog'liqdir. Ana shu kesimda ta'lim texnologiyalarini joriy etish bilan aloqador zamonaviy muammolar oydinlashadi.

Qolaversa, ushbu yo'nalishdagi ishlarni yanada kengroq davom ettirishni davr taqozo etmoqda. Pedagogik ta'lim amaliyotida kasbiy tayyorgarlik bilan bog'liq ayrim masalalarning o'z aksini yaxshi topmaganligi ham tegishli o'qitish metodikalarining takomillashuvini dolzarb masalaga aylantirib qo'ymoqda. Hozirgi paytda, aksariyat metodist va pedagog-olimlar pedagogik texnologiyalar o'quvchi yoki talabalarga ta'lim-tarbiya berishda ko'zlangan maqsadga erishishni to'la kafolatlaydi, deb qarashmoqda. Lekin bunday fikrlarni obyektiv haqiqat o'rnida qabul qilib bo'lmaydi, chunki bunda obyekt shaxs bo'lib, uning ongi taklif qilinayotgan texnologiyani to'laligicha qabul qila olmaydi, aksincha, uni inkor qilishi ham mumkin, Shuning uchun, zamonaviy pedagogik texnologiyalarni o'quv jarayoniga kiritishda uning boshqaruvchisi bo'lgan o'qituvchigina ko'zlangan maqsadga erishishning bosh kafolatchisi bo'ladi.

Agar shu nuqtai nazardan kelib chiqib qaraydigan bo'lsak, yangi pedagogik texnologiyalar va uning asosiy negizi bo'lgan axborot-kommunikatsiya (AKT) texnologiyasini ta'lim tizimiga joriy etishda uning boshqaruvchisi bo'lmish o'qituvchining tayyorgarlik darajasini birinchi o'ringa qo'yish lozim. Shu sababli pedagogik jarayonlarning kun tartibidagi aksariyat dolzarb muammolarining ijobiy yoki maqsadga muvofiq tarzda hal qilinishi ko'p jihatdan o'qituvchining kasbiy salohiyati va pedagogik mahoratiga bog'liqdir.

Yangi pedagogik va axborot texnologiyalarini o'quv jarayoniga joriy etish ko'lamini kengaytirish, bu yo'nalishda ilg'or tajribalarni tatbiq qilish, har bir fan bo'yicha bu sohada aniq rejalarni tuzish va amalga oshirish, darslik va o'quv qo'llanmalari hamda dasturlar va ma'ruza matnlarini elektron disketlarga ko'chirish, ular bilan har bir talabani ta'minlashga erishish, ilmiy va ilmiy-metodik ishlarda, shuningdek, o'quv-tarbiya jarayonida zamonaviy pedagogik va axborot texnologiyalarining keng joriy etilishiga erishish, ta'lim tizimini zarur axborot vositalari

bilan yetarli darajada ta'minlash, ta'lim muassasalarini kommunikatsion tarmoqlarga bog'lash kabi vazifalar muhim hisoblanadi

Jamiyatda kechayotgan ijtimoiy islohotlarning samaradorligi uning fuqarolari ega bo'lgan ma'naviyatga bog'liq. Shu bois mustaqillikning dastlabki yillaridanoq O'zbekiston Respublikasi birinchi Prezidenti I.A.Karimov jamiyat rivojlanishining ma'naviy-axloqiy negizlarini aniq belgilab berdi. Bular:

- umuminsoniy qadriyatlarga sodiqlik;
- xalqimizning ma'naviy merosini mustahkamlash va rivojlantirish;
- insonning o'z imkoniyatlarini erkin namoyon qilishi;
- vatanparvarlik.

Demak, bugungi kunda yosh avlodni yuksak ma'naviyatli shaxs sifatida shakllantirish ta'lim-tarbiya tizimida dolzarb vazifa sanaladi.

Demak, ma'naviyatli inson bilimli, ma'lum kasb-hunar sohibi, o'z Vatanning sodiq fuqarosidir. O'z davlati qonunlarini biladigan va ularga amal qiladigan, yurti bilan g'ururlana oladigan inson. O'z Vatani boyliklarini saqlaydigan, uni yanada boyitadigan, go'zalliklaridan bahramand bo'ladigan shaxs. U har qanday zararli illatlarga qarashi kurashadigan, milliy va umuminsoniy qadriyatlarni avaylab asraydigan insondir.

Ma'naviyatning negizi va ma'no-mazmunini belgilaydigan asosiy xususiyatlardan birinchisi – insonning ruhan poklanishi va qalban ulg'ayishidir. Bu dunyoda halol va pok yashashni o'zi uchun hayotiy e'tiqod, oliy maqsad deb biladigan odamlar bilan birga, bunday olijanob fazilatlardan butunlay uzoq bo'lib yashaydigan, o'zini dunyoning haqiqiy egasidek his qiladigan «nafsning quli va o'tkinchi hoyu havas egalari»ning borligi tabiiy bir holdir.

Odamning ichki dunyosi va irodasini baquvvat, iymon-etiqodini butun qilish ma'naviyatning yana bir muhim xususiyatidir.

Tarbiva nazarivasi pedagogika fanining muhim tarkibiy qismi bo'lib, tarbiyaviy jarayonning mazmuni, shakl, metod, vosita va usullari hamda uni tashkil etish muammolarini o'rganadi. Hayotga yangicha siyosiy va iqtisodiy nuqtayi nazardan yondashish o'sib kelayotgan yosh avlod tarbiyasi bilan bog'liq jarayonni ham qaytadan ko'rib chiqishni taqozo etmoqda.

Tarbiya nazariyasi Sharq mutafakkirlari va xalq pedagogikasining tarbiya borasidagi boy tajribalariga tayanadi. Tarbiya nazariyasi o'z qoidalarini asoslash uchun falsafa, sotsiologiya, etika, estetika, fiziologiya, psixologiya kabilarning ma'lumotlaridan foydalanadi.

Tarbiya nazariyasi pedagogikaning boshqa bo'limlari: pedagogikaning umumiy asoslari, ta'lim nazariyasi hamda xalq ta'limi tizimini boshqarish bilan uzviy bog'liq.

Tarbiya xususida taniqli o'zbek pedagogi Abdulla Avloniy shunday deydi: “Al-hosil, tarbiya bizlar uchun yo hayot, yo mamot, yo najot, yo falokat, yo saodat, yo falokat masalasidir”

O'zbekiston Respublikasi ijtimoiy-siyosiy mustaqillikni qo'lga kiritgach, ijtimoiy hayotning barcha sohalarida tub islohotlar olib borilmoqda. Islohotlarning asosiy g'oyasi respublikaning rivojlanish va taraqqiyot yo'li deb e'tirof etilgan demokratik, insonparvar, huquqiy jamiyatning barpo etish uchun xizmat qiladi. Demokratik, insonparvar, huquqiy jamiyatning barpo etish vazifasi o'sib kelayotgan yosh avlod zimmasiga yuklanadi. O'zbekiston Respublikasining “Ta'lim to'g'risida”gi Qonuni, “Kadrlar tayyorlash milliy dasturi” hamda O'zbekiston Respublikasi Birinchi Prezidenti A.Karimovning qator asar va nutqlari, chunonchi,

“Barkamol avlod — O‘zbekiston taraqqiyotining poydevori”, “O‘zbekiston XXI asrga intilmoqda” nomli asarlarida mustaqil respublikada ijtimoiy tarbiyani yo‘lga qo‘yish maqsadi va vazifalari belgilab berilgan.

Tarbiya — shaxsni maqsadga muvofiq takomillashtirish uchun uyushtirilgan pedagogik jarayon bo‘lib, tarbiyalanuvchining shaxsiga muntazam va tizimli ta‘sir etish imkonini beradi.

Faoliyat jarayonida hosil bo‘lgan malaka va odatlar axloq me‘yorlariga rioya qilishni yengillashtiradi.

Demak, tarbiyachi bola shaxsining tez rivojlanadigan davri — o‘quvchilik yillarida uning ongiga turli faoliyat (o‘qish, mehnat, ijtimoiy ishlar, o‘yin, sport, badiiy havaskorlik) yordami bilan maxsus ta‘sir etish muhimdir. Aks holda xulq me‘yorlari, axloq talablarini yaxshi tushunmay qolishi natijasida shaxs ijtimoiy munosabatlarda beqaror, tasodifiy ta‘sirga beriluvchan bo‘lib qolishi mumkin.

Har qanday ijtimoiy jamiyatda yosh avlod tarbiyasi muayyan maqsad asosida tashkil etiladi. Tarbiya maqsadi ijtimoiy jamiyat taraqqiyoti, uning rivojlanish yo‘nalishi, ijtimoiy munosabatlar mazmunidan kelib chiqib belgilanadi. Bugungi kunda O‘zbekiston Respublikasida tashkil etilayotgan tarbiyaning asosiy maqsadi komil shaxsni tarbiyalab voyaga yetkazishdan iborat.

Tarbiya jarayonining natijasi. Tarbiyaning natijasi yuksak ma‘naviy va axloqiy talablarga javob beruvchi yuqori malakali kadrlarni tarbiyalashdir. Bu jarayon ikki tomonlama bo‘lib, uyushtirish va rahbarlik, shuningdek, o‘quvchi shaxsining o‘zi tomonidan faollik ko‘rsatilishini taqozo etadi. Bu jarayonda pedagog yetakchi rol o‘ynaydi.

Chunki u ijtimoiy tarbiyaning umumiy maqsadlari mohiyatini tushunadi, maqsad yo‘lida amalga oshiriladigan vazifalar tizimidan yaxshi xabardor, tarbiya shakl, metod va vositalarini asosli, ilmiy tarzda tanlab oladi va tarbiya jarayoniga tatbiq etadi.

Tarbiya jarayonining mohiyatini tarbiyaga har tomonlama yondashish bilan muvaffaqiyatli tarzda, ilmiy tahlil qilish mumkin.

Ijtimoiy tarbiyaning asosiy vazifalari. Ijtimoiy tarbiyani tashkil etish jarayonida bir qator vazifalar hal etiladi. Ushbu vazifalar ijtimoiy tarbiya maqsadidan kelib chiqib belgilanadi. Mustaqil O‘zbekiston Respublikasida ayni vaqtda yosh avlodni tarbiyalab voyaga yetkazish jarayonida quyidagi vazifalarni hal etish muhim ahamiyat kasb etmoqda:

a) yoshlarni ijtimoiy hayotga tayyorlash, ularda keng dunyoqarashni tarkib toptirish, o‘z shaxsiy turmushiga maqsadli yondashuv, reja va amal birligi hissini uyg‘otish;

b) o‘quvchilarni milliy va umuminsoniy qadriyatlar mohiyatidan ogoh etish, chuqur bilim va tafakkurga ega yoshlarni tarbiyalash, ularning ongini boyitish;

d) umuminsoniy axloq me‘yorlari (odamiylik, kamtarlik, o‘zaro yordam, mehr-muhabbat, muruvvat, adolatni yoqlash, insonparvarlik, axloqsizlikka nisbatan nafrat va hokazolar)ning mohiyatini anglash, o‘quvchilarda muomala odobi, yuksak madaniyatni qaror toptirishga erishish;

e) o‘quvchilarda huquqiy va axloqiy me‘yorlarga hurmat ruhida yondashish hissi va fuqarolik tuyg‘usi, ijtimoiy burchga mas‘ullikni qaror toptirish;

c) tabiatni muhofaza qilish, ekologik muvozanatni yuzaga keltirish borasidagi mas‘uliyatni tarkib toptirish;

g) vatanparvarlik va baynalminallik tuyg'usini shakllantirish, o'zga millat va xalqlarni hurmat qilish, ularning huquq va burchlarini kamsitmaslik tuyg'usini qaror toptirish;

h) mustaqil davlat — O'zbekiston Respublikasining ichki va tashqi siyosatiga to'g'ri va xolisona baho berishga o'rganish;

i) insonni oliy qadriyat sifatida qadrlash, uning sha'ni, or-nomusi, qadr-qimmati, huquq va burchlarini hurmat qilishga o'rgatish va boshqalar.

O'zbekiston Respublikasida olib borilayotgan ijtimoiy tarbiyaning umumiy vazifalari ana shulardan iborat.

Zamonaviy tarbiya mazmunida quyidagi tamoyillar yotadi:

1. Tarbiya maqsadining aniqligi. O'zbekiston Respublikasi ijtimoiy siyosiy mustaqilligining dastlabki yillaridayoq respublikada, amalga oshirilishi ko'zda tutilayotgan tarbiya maqsadi aniq belgilab olindi.

O'zbekiston Respublikasining «Ta'lim to'g'risida»gi Qonuni hamda «Kadrlar tayyorlash milliy dasturi» g'oyalari ko'ra ijtimoiy tarbiyaning asosiy maqsadi — erkin, ijodkor, mustaqil fikr egasi bo'lgan komil inson va malakali mutaxassisni tarbiyalab voyaga yetkazishdan iborat.

Ushbu maqsadga erishish yo'lidagi asosiy vazifa - bu shaxsda umumiy madaniyat unsurlari, ya'ni, shaxsning aqliy, axloqiy, jismoniy, estetik, iqtisodiy, ekologik, huquqiy, siyosiy hamda mehnat madaniyatini tarbiyalashdan iborat.

O'quvchilarga nisbatan ta'lim muassasasining ta'sirini susaytirmaslik maqsadida sinfdan, maktabdan tashqarida va ta'til davrida ham tarbiyaviy ishlarni tashkil etishga alohida e'tibor beriladi. Ana shu maqsadda bir qator tarbiyaviy ishlar olib boriladi.

Demak, ta'lim muassasasida bolalarni tarbiyalash vaqt jihatidan chegaralangan bo'lib, sinfdan va maktabdan tashqarida amalga oshiriladigan tarbiyaviy ishlardan xoli vaqtda ular o'qituvchi yoki tarbiyachining ta'siri hamda nazoratidan uzoqlashadilar.

Ayni vaqtida, respublikada, o'quvchilarning ta'lim muassasalaridan uzoqlashtirmaslik maqsadida qo'shimcha ta'lim muassasalari faoliyat olib bormoqda. Qo'shimcha ta'lim muassasalarida o'quvchilar xususiy fanlar hamda xorijiy tillarni mukammal o'zlashtirishlari, texnik va badiiy yo'nalishlar bo'yicha bilim olishlari, amaliy faoliyat ko'nikma va malakalariga ega bo'lishlari mumkin. Qo'shimcha ta'lim muassasalarida tashkil etilayotgan turli yo'nalish va mavzulardagi uchraydigan uchrashuvlar, ko'rgazmalar, ko'riklar, suhbatlar o'quvchilarning tafakkurini boyitishda, ularda mustahkam xarakter va irodani tarkib toptirishda muhim o'rin tutmoqda.

Yuqorida bayon etilgan fikr-mulohazalarga tayangan holda mavzuga quyidagicha xulosa qilish mumkin:

Tarbiya muayyan, aniq maqsad hamda ijtimoiy-tarixiy tajriba asosida shaxsni har tomonlama o'rnatish, uning ongi, xulq-atvori va dunyoqarashini tarkib toptirish jarayoni bo'lib, har qanday tuzum va zamonda ijtimoiy munosabatlar mazmunini aniqlash, ularni tashkil etish asosi bo'lib kelgan.

Yosh avlod tarbiyasi turli makon va zamonda muayyan maqsad asosida tashkil etiladi. Ijtimoiy tarbiyani yo'lga qo'yish jarayonida bir qator vazifalar hal etiladi. Tarbiyaning maqsad va vazifalari ijtimoiy tuzum mohiyati, taraqqiyot darajasi, ijtimoiy munosabatlar mazmuni, shuningdek, jamiyat fuqarolarining dunyoqarashi, intilishlari, orzuniyatlari asosida belgilanadi.

Tarbiya jarayonining xususiyatlarini chuqur anglash va ularni inobatga olgan holda tarbiyani tashkil etish oldinga qo'yilgan maqsadga erishish, shuningdek, bu boradagi vazifalarni ijobiy hal etish imkonini beradi.

REFERENCES

1. O'zbekiston respublikasi konstitutsiyasi Toshkent O'zbekiston 2019.
2. Yoshlarga oid davlat siyosati Toshkent O'zbekiston 2016.
3. I. A. karimov "yuksak ma'naviyat yengilmas kuch" Toshkent Ma'naviyat 2008.
4. Sh. M. Mirziyoyev "qonun ustuvorligi va inson manfaatlarini ta'mirlash yurt taraqqiyoti va xalq farovonligini garovi. Toshkent O'zbekiston 2016.
5. O. T. Husanov konstitutsiyaviy huquq Toshkent adolat 2013.
6. Dilbar Mamadjanova, Oliy Majlis Qonunchilik palatasi deputati, O'zbekiston XDP fraksiyasi a'zosi
7. Xo'jayev N.X., Madyarova S.A., Eshchonov E.U "Pedagogik texnologiyalar va pedagogik mahorat" - T.: 2009.
8. N.A. Shermuhamedova. "Ilmiy tadqiqot metodologiyasi." Darslik. -T.: 2014
9. Aziza T. TARIXIY ASARLANING JAMIYAT TARAQQIYOTIDA TUTGAN O'RNI: "YULDUZLI TUNLAR" ASARINING BOSH G'OYASI //Journal of Integrated Education and Research. – 2022. – T. 1. – №. 4. – C. 42-46.
10. Aziza T., Zakir A. The Role of Animated Films Based on the Works of Alisher Navoi in Shaping Children's Worldview //Zien Journal of Social Sciences and Humanities. – 2022. – T. 6. – C. 100-103.
11. Tleumuratova A. J. QORAQALPOG'ISTONDA TEATR SAN'ATINING SHAKLLANISHI VA O'ZIGA XOS XUSUSIYATLAR. – 2024.
12. Tleumuratova A. J. FORMATION AND SPECIFIC FEATURES OF THEATER ART IN KARAKALPAKSTAN //Modern Science and Research. – 2024. – T. 3. – №. 1. – C. 408-411.
13. Tleumuratova A. JAHON ANIMATSIYA SAN'ATIDA TARIXIY MAVZU, OBRAZLAR TALQINI VA O'ZBEK ANIMATSIYA SAN'ATIDA TUTGAN O'RNI //ВЕСТНИК КАРАКАЛПАКСКОГО ГОСУДАРСТВЕННОГО УНИВЕРСИТЕТА ИМЕНИ БЕРДАХА. – 2023. – Т. 61. – №. 3. – С. 221-223.
14. Tleumuratova A. HISTORICAL THEME IN WORLD ANIMATION ART, INTERPRETATION OF IMAGES AND ITS ROLE IN UZBEK ANIMATION ART //Modern Science and Research. – 2023. – Т. 2. – №. 10. – С. 1105-1111.
15. Хожамуратов К. Б. МАҲОБАТЛИ РАНГТАСВИР АСАРЛАРИНИНГ МАЎНАВИЙАҲАМИЯТИ //Ученый XXI века. – 2022. – №. 2 (83). – С. 31-33.
16. Bazarbaevich K. K. THE SPIRITUALITY OF MAHOBATLI PAINTING WORKS IMPORTANCE //Archive of Conferences. – 2021. – C. 224-227.
17. Хожамуратов Q. B. ISSUES OF THE DEVELOPMENT OF FINE ARTS IN SCHOOLS //Modern Science and Research. – 2024. – Т. 3. – №. 2. – С. 333-336.
18. Bazarbaevich X. K. TASVIRIY SAN 'AT DARSLARIDA TALABALARNI MUSTAQIL TA 'LIM Olish faoliyatiga yo 'naltirish metodlari

- //BOSHQARUV VA ETIKA QOIDALARI ONLAYN ILMIIY JURNALI. – 2023. – Т. 3. – №. 2. – С. 526-529.
19. Xojamuratov Q. B. ISSUES OF THE DEVELOPMENT OF FINE ARTS IN SCHOOLS //Modern Science and Research. – 2024. – Т. 3. – №. 2. – С. 333-336.
20. Zakir I. A. M. A. THE IMPORTANCE OF OUR NATIONAL VALUES IN THE EDUCATION OF YOUTH //Journal of Integrated Education and Research. – 2023. – Т. 2. – №. 6. – С. 61-63.
21. Muratbaevich I. A., Zakir A. YOSHLAR TARBIYASIDA MILLIY QADRIYATLARIMIZNING AHAMIYATI //Journal of Integrated Education and Research. – 2023. – Т. 2. – №. 6. – С. 58-60.
22. Абатов Ж. О. ТАРИХНИ БИЛИШ ОРКАЛИ ТАСВИРИЙ САНЪАТ НАМУНАЛАРИНИ ТУШУНИШГА ЎРГАТИШ УСУЛЛАРИ. – 2023.
23. Абатов Ж. О. ИНТЕГРАЦИОН ЁНДАШУВ АСОСИДА ТАСВИРИЙ САНЪАТ ДАРСЛАРИНИ ЎҚИТИШ. – 2023.
24. Orinbaevich A. J. An Integrative Approach to Teaching Students to Understand Fine Art Samples //Journal of Pedagogical Inventions and Practices. – 2023. – Т. 24. – С. 49-53.
25. Yusupov A. NATURAL HARDENING OF CERAMIC MATERIALS AND THEIR TYPES //Modern Science and Research. – 2023. – Т. 2. – №. 5. – С. 151-156.

ҚУРИЛИШ-МОНТАЖ ИШЛАРИДА КЎТАРМА КРАНЛАРДАН ФОЙДАЛАНИШ ХАВФСИЗЛИГИНИ ТАЪМИНЛАШ АСОСЛАРИ.

Мурадов Сирожиддин

Қарши муҳандислик-иқтисодиёт институти “Меҳнат муҳофазаси
ва техника хавфсизлиги” кафедраси стажёр-ўқитувчиси
Қарши, Ўзбекистан.

sirojiddinmuradov0@gmail.com

<https://orcid.org/0009-0001-4270-8600>

<https://doi.org/10.5281/zenodo.10684936>

Аннотация. Ушбу мақолада қурилиш-монтаж ишларида юк ко'тарувчи кранлардан фойдаланишнинг хавфсизлик жиҳатлари муҳокама қилинади. Қурилиш майдончалари ва иншоотларида кранларнинг техник жиҳатдан хавфсиз ишлашига қўйиладиган талаблар асосланади.

Калит сўзлар: "Қурилиш майдони, баландликдаги иш, та'мирлаш ишлари, меҳнатни муҳофаза қилиш, хавфсизлик, шахсий ҳимоя воситалари".

PRINCIPLES OF ENSURING THE SAFETY OF USING LIFTING CRANES IN CONSTRUCTION-ASSEMBLY WORKS.

Abstract. This article discusses the safety aspects of the use of lifting cranes in construction and assembly works. Requirements for technically safe operation of cranes at construction sites and facilities are based.

Key words: "Construction site, work at height, repair work, labor protection, safety, personal protective equipment."

ПРИНЦИПЫ ОБЕСПЕЧЕНИЯ БЕЗОПАСНОСТИ ПРИМЕНЕНИЯ ПОДЪЕМНЫХ КРАНОВ В СТРОИТЕЛЬНО-МОНТАЖНЫХ РАБОТАХ.

Аннотация. В данной статье рассмотрены аспекты безопасности применения грузоподъемных кранов в строительно-монтажных работах. Обоснованы требования к технически безопасной эксплуатации кранов на строительных площадках и объектах.

Ключевые слова: «Строительная площадка, работы на высоте, ремонтные работы, охрана труда, безопасность, средства индивидуальной защиты».

КИРИШ.

Кранлар ва кўтарма механизмлар билан миллиард тонналаб юклар силжитилади, улар ёрдамида Республикамизда миллионлаб квадрат метрдаги тураржой ва бошқа объектлар қурилмоқда. Ўзбекистон Республикаси Президенти Ш.М.Мирзиёевнинг Олий мажлисга мурожаатномасида айтилганидек “Қишлоқ жойларида - 17100 та, шаҳарларда – 17600 та, жами 34700 та арзон ва шинам уйлар қурилади”, агар бунга саноат корхоналари ва иншоотлари қурилишларини қўшиб ҳисобласак, мамлакатимизда кенг кўламли қурилиш-бунёдкорлик ишлари режалаштирилган. Ўз-ўзидан кўриниб турибдики бундай объектларда қурилиш-монтаж ишларини амалга оширишда хавфсизлик масалалари, шу жумладан кранлар ва кўтарма механизмлардан фойдаланиш даврида меҳнат муҳофазасини таъминлаш масаласи ўта муҳим ва долзарб масала ҳисобланади.

АСОСИЙ ҚИСМ.

Қурилиш ишларинини бажаришда жаҳонда содир бўлган аварияларнинг маълумотларига таяниб кранларнинг авариясига, ишлаб чиқариш фондларининг эскирганлиги, технологик тартибот (режим)нинг қониқарсизлиги, қурилиш-монтаж ишларини бажаришда хавфсизлик талабларининг бажарилмаслиги асосий сабаб бўла олади.

Юқори даражадаги авариялар ва жароҳатланишларнинг сабаблари сифатида чет эл маълумотларига таяниб манбаларнинг изоҳлашича уларга хизмат қилувчи ходимларнинг паст малакадаги билимларга эгаллиги, юк кўтариш техникаларидан фойдаланиш қоидалари ва меҳнат муҳофазаси талабларининг қўпол равишда бузилиши оқибатларидир [1].

Шунинг учун ҳам, қурилиш йўналишидаги мутахассисларни тайёрлаш, уларни билим даражасини аттестация қилиш, узлуксиз профессионал даражадаги билим ва кўникмалар ҳосил қилиш ва қурилишда меҳнат муҳофазаси фанини ўқитиш ва билимларини текшириш, хусусан кранлар ва кўтариш механизмлари хавфлилик даражаси юқори бўлган қурилиш машиналари сифатида ўрганилиши катта аҳамиятга эга. Бизнинг мақсадимиз “Ҳаёт фойлиги хавфсизлиги ва меҳнат муҳофазаси” фанини ўқитиш жараёнида “Қурилиш-монтаж ишларида кўтарма кранлардан фойдаланиш хавфсизлиги” мавзусини маруза ва амалий дарсларда талабаларга етарли билим бериш ва кўникмалар ҳосил қилиш учун хавфсизликни қуйидаги жиҳатларига эътибор қаратиш керак бўлади.

Кранлар, кўтарма механизмлар ва ташиш техникаларидан фойдаланишда ишчиларга таъсир қилувчи ишлаб чиқариш хавфларига қуйидагилар киради: меҳнат шароитини яратиш, ишлаб чиқаришда зарарлари ва хавфли омиллари мисол бўла олади. Булар ўз навбатида зарарли моддаларнинг таъсири, ишлаб чиқариш чанги, шовқин ва тебранишлар, жисмоний зўриқишлар, ақлий зўриқишлар, монотон меҳнат қилиш шароити, иш жойининг ёритиш тизимидаги камчиликларлари, электромагнит ва бошқа хилдаги нурланишларга бўлинади.

Буюм ва ашёларни силжитганда, тахлаганда ва ташишда баландликдан тушиб кетиши мумкин бўлган хавфлар ҳам мавжудки механизмлар билан боғлиқ фаолият олиб бораётган ишчилар ва ходимларга таъсир этувчи меҳнат шароитларининг омиллари мавжуд ва уларни пайдо бўлишига қуйидагилар сабаблардан пайдо бўлади: машина ва механизмларнинг ҳаракатланувчи қисмларининг хавфи, қурилиш майдонидаги баландлик сатҳларининг тез-тез ўзгариб туриши, электр тоқининг хавфи, тўсатдан ёнғин, портлаш ва авариялар содир бўлиши ва инсонларнинг ҳаракатида хатоликлар, касбий малакасининг етишмаслиги, саломатлигининг ёмонлиги каби омилларни келтириш мумкин.

Кранлар ва механизмларнинг қурилиш майдонида уларга тегишли ва ишчиларга доимо яширин ёки очик таъсир этувчи хавфли зоналари мавжуд бўлади. Доимий таъсир этувчи хавфли зоналарга, электр ўтказувчи симларнинг изоляцияланмаган қисмларига яқин жойлар, тўсиқ билан чегараланмаган 1,3 м дан баландликка фарқ қилувчи жойлар, зарарли моддаларнинг йўл қўйса бўладиган чегаравий миқдоларидан ошқ бўлган жойлар киради.

Потенциал (яширин) хавфли ишлаб чиқариш омилларига қурилатган бино ёки иншоотларга яқин жойлар, конструкцияларни монтажи ёки демонтажи олиб борилаётган битта камров худдуидаги бино қавати ёки яруси, машина ёки кўтарувчи қурилма ва

уларнинг қисми, ишчи органларининг силжувчи зонаси, кўтарма кранлар билан қурилиш майдонида юкларни силжитишдаги худудлари киради.

Кранлардан фойдаланиш борасидаги статистик маълумотлар ва жаҳон тажрибасидан келиб чиққан ҳолда шу нарса маълум бўладики, кранлар ва кўтарма механизмлар ва автотранспортлардан фойдаланишда авариялар ва бахтсиз ҳодисаларнинг асосий сабаблари қуйидагилардан иборат бўлади:

- кранлар ва кўтарма механизмларини нотўғри танлаш ва уларни бинога нотўғри боғлаш (ўрнатиш);
- кранлар ва кўтарма механизмларининг хавфли зоналари чегарасини нотўғри аниқланиши;
- кранлар ва кўтарма механизмларини хавфли зоналарида меҳнат хавфсизлигини таъминлашнинг етарли эмаслиги;
- керак пайтида кранларнинг хавфли зонаси чегарасини йўқлиги ёки чора тадбирларнинг ишлаб чиқилмаслиги;
- кранларни электр тармоқлари ва қазилма иншоотлари ёнида ўрнатиш қоидаларига риоя этилмаслиги;
- қурилиш майдонида материаллар, қурилмалар, буюмлар ва жиҳозларни тахлаш қоидаларининг бузилиши;
- ортиш-тушириш ишларини олиб бориш қоидаларининг бузилиши.

Бир қарашдан юқоридаги кўрсатилган сабаблар ечимлари “Қурилиш” йўналишидаги III босқич бакалавр талабаларига ўтиладиган “Био ва иншоотларни барпо этиш технологияси” ва IV босқич талабаларига ўтиладиган “Қурилишни ташкил этиш” фанларида ўтилади, аммо хавфсизликни таъминлашнинг айрим масалалари қисқа тушинтирилиб кетилади. Бизнинг мақсадимиз ўша қисқа мавзуларни айрим жиҳатларига кенгроқ эътибор берилишини таклиф этамиз. Ушбу мақсадни кўзлаган ҳолда ишлаб чиқаришнинг хавфли ва зарарли омиллари таъсирини олдини олиш чора-тадбирлар йиғиндиси инсонларни фаолиятлари талаб қилинган меъёрлар ва қоидаларга мос равишда олиб борилсагина инсонларнинг хавфсизлиги таъминланади, яъни

$$\Sigma M_{\text{и.ч.з.}}^{\text{хавф}} > \Sigma M_{\text{и.ч.з.}}^{\text{талаб}},$$

бу ерда $M_{\text{и.ч.з.}}^{\text{хавф}}$ – хавфли ва зарарли омилларни олдини олиш ва ҳимоялашнинг чора тадбирлари амалдаги йиғиндиси;

$\Sigma M_{\text{и.ч.з.}}^{\text{талаб}}$ – меҳнат хавфсизлигини таъминлашнинг меъёрий талаблари чора тадбирлари йиғиндиси.

Албатта юқоридаги шартни бажариш учун кранлар, кўтариш механизмлари ва бошқа қурилмаларни ишлатишда хавфсиз меҳнат шароитларини махсус чора-тадбирлар тизимини яратиш бўйича Ўзбекистон Республикаси “Саноатгеоконтехназорат” Давлат инспекцияси бошлиғининг 14.02.2006 йил № 32 буйруғига биноан тасдиқланган “Ортиш-тушириш ишларидаги ишларни хавфсиз бажариш ҚОИДАЛАРИ” меъёрий ҳужжати ҚМҚ 3.01.02- 00 «Қурилишда хавфсизлик техникаси». Қурилиш меъёрлари ва қоидалари. Т. 2000 й., «Давлат санитар назорати тўғрисида» қонунлари ҚМҚ 3.01.01-85 “Қурилиш ишлаб чиқаришини ташкил этиш”; ГОСТ 12.3.033-84 ССБТ. “Қурилиш машиналари. Фойдаланиш даврида хавфсизлик талаблари”, ГОСТ 12.4.059-89 ССБТ. Қурилиш.

Инвентар сакловчи тўсиклар. Умумий техник шартлар. ГОСТ 12.4.026-76* ССБТ «Хабарловчи ранглар ва хавфсизлик белгилари» талабларига мос равишда иш шароитларини яратиб берилиши керак.

Кранлар, кўтарма механизмлар ва автотранспортлардан фойдаланиш хавфсизлигини таъминлашнинг комплекс масалаларни ечими Ишларни ташкил этиш лойиҳаси (ИТЭЛ) ва Ишларни бажариш лойиҳалари (ИБЛ) даги мос келувчи бўлимларида ишланмалар орқали ифодаланади.

ХУЛОСА.

Юқоридаги сабабларга таяниб, кранлар, кўтарма механизмлар ва автотранспортлардан фойдаланиш хавфсизлиги қуйидаги асосий вазифалардан иборат бўлади:

- 1.Кранни танлаш ва уни бинога боғлаш.
- 2.Кран ёки кўтарма механизм ишлаётган пайтида хавфли зоналари чегарасини аниқлаш.
- 3.Кранлар ва кўтарма механизмларнинг хавфли зоналарида хавфсизликни таъминлаш.
- 4.Кран хавф туғдириб ишлаш пайтида хавфларин чегаралаш чора-тадбирларини ишлаб чиқиш.
- 5.Кранларни электр тармоғи ва котлованларга яқин жойларда хавфсиз ўрнатиш;
- 6.Материаллар қурилмалар ва жиҳозларни хавфсиз жойлаштириш бўйича чора-тадбирлар ишлаб чиқиш;
- 7.Ортиш-тушириш ишларини хавфсиз бажариш бўйича чора-тадбирлар ишлаб чиқиш.

Юқоридаги вазифаларнинг технологик хариталарда ўз ечимларини топиши ишлаб чиқаришда кранлар ва кўтарма механизмлардан фойдаланишда хавфсизлигини таъминлашнинг асосий омиллари бўлиб хизмат қилади ва дарс жараёнида талабаларга тушинтирилиши шарт деб ҳисоблаймиз.

REFERENCES

1. Безопасность труда на объектах городского строительства и хозяйства при использовании кранов и подъемников. Учебно-методическое, практическое и справочное пособие. Москва 2005 г.
2. QMQ 3.01.02- 00 Qurilishda xavfsizlik texnikasi. T. 2000 y.
3. Muradov S. ECONOMIC ANALYSIS OF PROFITS IN THE FIELD OF LABOR PROTECTION //Modern Science and Research. – 2024. – Т. 3. – №. 1. – С. 1239-1245.
4. Sirojiddin M. Xavfli sanoat korxonalarida ishchilarni xavfli gaz va zaxarli moddalar ta'siridan himoya qilishga qaratilgan inovatsion yechimlar //Ekologiya, aholi xavfsizligi va mehnat muhofazasining hozirgi kundagi dolzarb masalalari va istiqbollari. – 2023. – С. 402-405.
5. Husan o'g'li M. S. Sanoat korxonalarini rahbar va mutaxassislarining mehnat muhofazasi bo'yicha bilimlarini tekshirishni raqamli texnologiyalar asosida tashkil etishning ahamiyati //Aholi bandligi sohasidagi davlat siyosatining amalga oshirishning dolzarb masalalari. – 2023. – Т. 10. – №. 26. – С. 180-183.

6. Sirojiddin M. Sanoat korxonalari rahbar va mutaxassislarining mehnat muhofazasi bo‘yicha bilimlarini tekshirishni raqamli texnologiyalar asosida tashkil etishning ahamiyati //Ekologiya, aholi xavfsizligi va mehnat muhofazasining hozirgi kundagi dolzarb masalalari va istiqbollari. – 2023. – C. 146-150.
7. Sirojiddin M. Mehnatni muhofaza qilishning rivojlanish tarixiy bosqichlarini o‘rganish //Ekologiya, aholi xavfsizligi va mehnat muhofazasining hozirgi kundagi dolzarb masalalari va istiqbollari. – 2023. – C. 243-248.
8. O‘G‘LI M. S. H. Mehnatni muhofaza qilishning rivojlanish tarixiy bosqichlarini o‘rganish //Aholi bandligi sohasidagi davlat siyosatining amalga oshirishning dolzarb masalalari. – 2023. – T. 10. – №. 26. – C. 8-16.
9. Sirojiddin M. Mehnat sharoitlari va muhitini “kaizen” usuli yordamida takomillashtirishning innovatsion yechimlari //Ekologiya, aholi xavfsizligi va mehnat muhofazasining hozirgi kundagi dolzarb masalalari va istiqbollari. – 2023. – C. 249-253.
10. Sirojiddin M. Mehnatni muhofaza qilish sohasida yuk ortish va tushirish ishlaridagi yukchilar uchun ishlarining xavfsizligi kategori va qoidalari tahlili //Ekologiya, aholi xavfsizligi va mehnat muhofazasining hozirgi kundagi dolzarb masalalari va istiqbollari. – 2023. – C. 232-242.
11. Sirojiddin M. Mehnatni muhofaza qilishning tashkiliy-psixologik asoslaridagi mavjud muammolar //Ekologiya, aholi xavfsizligi va mehnat muhofazasining hozirgi kundagi dolzarb masalalari va istiqbollari. – 2023. – C. 133-137.
12. Мурадов С. Определение отдыха и отпусков на основании нового трудового кодекса //Aholi bandligi sohasidagi davlat siyosatining amalga oshirishning dolzarb masalalari. – 2023. – T. 10. – №. 26. – C. 17-21.
13. Xidirova D., Muradov S. O‘zbekiston respublikasi hududida seysmoaktiv hududlar va zilzilaning xavfliligi //Innovative Development in Educational Activities. – 2024. – T. 3. – №. 2. – C. 167-172.
14. МУРАДОВ, СИРОЖИДДИН. "ИЗУЧЕНИЯ ОХРАНА ТРУДЫ НА ПРОИЗВОДСТВЕ КОРЕИ." ХӨДӨЛМӨР, НИЙГМИЙН ХАРИЛЦАА СУДЛАЛ (2023): 242-247.
15. O‘G E. L. A. A. et al. PHYSIOLOGICAL AND HYGIENE BASIS OF HUMAN LABOR ACTIVITY //International journal of advanced research in education, technology and management. – 2023. – T. 2. – №. 11.
16. Husan o‘g‘li M. S., Shavkat o‘g‘li E. D. INNOVATIVE SOLUTIONS TO PROTECT WORKERS FROM DANGEROUS GAS AND TOXIC SUBSTANCES IN HAZARDOUS INDUSTRY ENTERPRISES //Educational Research in Universal Sciences. – 2023. – C. 11-17.
17. Muradov S. Ishlab chiqarishdagi avariylarni o‘rganish va tahlil qilish //Educational Research in Universal Sciences. – 2023. – T. 2. – №. 16. – C. 474-477.
18. Sirojiddin M., Umurzoq E. INNOVATIVE SOLUTIONS FOR IMPROVEMENT OF WORKING CONDITIONS AND ENVIRONMENT THROUGH THE KAIZEN METHOD //International journal of advanced research in education, technology and management. – 2023. – T. 2. – №. 12. – C. 42-47.

19. Dustkabilovich R. O. Muradov Sirojiddin Husan ogli. Innovative Technologies in Teaching directors and Specialists of Industrial Enterprises on " Labor Protection" //European Journal of Life Safety and Stability. – 2021. – С. 80-85.
20. Husan o'g'li M. S., Utkir o'g'li Z. U. PRINCIPLES OF PASSING AND DOCUMENTING INSTRUCTIONS ON SAFETY TECHNIQUES //Educational Research in Universal Sciences. – 2023. – Т. 11.
21. Husan o'g'li M. S., Utkir o'g'li Z. U. PRINCIPLES OF PASSING AND DOCUMENTING INSTRUCTIONS ON SAFETY TECHNIQUES //Educational Research in Universal Sciences. – 2023. – Т. 11.
22. Husan ogli, Muradov Sirojiddin, and Xakimov Xurshid Hamidulla o'g'li. "Siddiqova Madinabonu Asatilla qizi.(2021). NEW INNOVATIVE ENGINEERING SOLUTIONS TO THE PROBLEMS OF SIGNALIZATION AND SECURITY SYSTEMS." *European Journal of Life Safety and Stability (2660-9630) 2*: 28-30.
23. Rakhimov O. D., Muradov S. H. Digitalization of Instructions on Labor Protection and Safety Techniques //European journal of life safety and stability (EJLSS). – 2022. – Т. 24. – С. 80-86.
24. ЎҒЛИ Р. Х. Ф., СИРОЖИДДИН М. ИЗУЧЕНИЯ УСЛОВИЯ ТРУДА В КОМПАНИИ ЕВРОПЫ. МУРАДОВ СИРОЖИДДИН //International journal of advanced research in education, technology and management. – 2023. – Т. 2. – №. 10.
25. Rayimkulov A., Murodov S. Some Issues of Safety in the Use of Tower Cranes Used in Construction Projects //JournalNX. – С. 301-308.
26. O'G'LI M. S. H. ANALYSIS OF "MEASURES TO ENSURE OCCUPATIONAL SAFETY IN THE FIELD OF CARGO TRANSPORTATION AND LOADING." //International journal of advanced research in education, technology and management. – 2023. – Т. 2. – №. 9.
27. Мурадов С. ПРОБЛЕМЫ ТУШЕНИЯ ПОЖАРОВ КЛАССА Е ЛИЧНЫМ СОСТАВОМ ПОЖАРНОЙ ОХРАНЫ В МИРЕ //International journal of advanced research in education, technology and management. – 2023. – Т. 2. – №. 5.
28. Sultonova D. N., qizi Siddiqova M. A. COLOR SCHEME IN THE FORMATION OF THE ARTISTIC ENVIRONMENT OF THE INTERIOR OF MODERN EDUCATIONAL CENTERS //Educational Research in Universal Sciences. – 2023. – Т. 2. – №. 14. – С. 109-115.
29. Muzaffar O. MAIN INDICATORS OF LABOR PROTECTION MEASURES EFFICIENCY Muradov Sirojiddin Husan ugli.
30. Raximov O.D; Muradov S.H. Sanoat korxonolari rahbari va mutaxassislarini mehnat muhofazasi bo'yicha o'qitish va bilimlarini sinovdan o'tkazishni raqamlashtirish//Monografiya. Intellekt. 2023. Bet-96.
31. Raximov O.D; Muradov S.H. Sanoat korxonolari rahbari va mutaxassislarini mehnat muhofazasi bo'yicha o'qitish va bilimlarini sinovdan o'tkazishni raqamlashtirish//Monografiya. Intellekt. 2023. Bet-96.
32. Bahodir O'ktam o'g K. et al. ELEMENTS OF THE MANAGEMENT SYSTEM OF INDUSTRIAL SAFETY, LABOR PROTECTION AND ENVIRONMENTAL

- PROTECTION AT THE" UZBEKISTAN GTL" PLANT //International journal of advanced research in education, technology and management. – 2023. – T. 2. – №. 11.
33. Shodmonov G. D. et al. MEHNAT MUHOFAZASI FANINING RIVOJLANISH TARIXI VA BOSHQA FANLAR BILAN O ‘ZARO BOG ‘LIQLIGI //GOLDEN BRAIN. – 2024. – T. 2. – №. 3. – C. 149-153.
34. Oktam o‘g‘li K. B. Nishonova Shahrizoda Chori qizi, Temirova Shahzoda Jamshidovna, Normengliyeva Fayyoza O ‘tkir kizi. SAFETY BEHAVIORAL AUDIT METHODOLOGY //International journal of advanced research in education, technology and management. – 2023. – T. 2.
35. Eshmuxamedov L. M. et al. LABOR PROTECTION IMPROVE WORKING CONDITIONS, INCREASE EMPLOYEES’PRODUCTIVITY, IMPLEMENTATION OF REST REGIME //Educational Research in Universal Sciences. – 2023. – T. 2. – №. 3. – C. 1161-1166.
36. Karimov B. MEHNAT MUHOFAZASI VA TEXNIKA XAVFSIZLIGI” TA’LIM YO ‘NALISHINING FAOLIYAT OB’EKT LARI VA ISH SOHALARI TO ‘G ‘RISIDA TUSHUNCHA //Educational Research in Universal Sciences. – 2023. – T. 2. – №. 16. – C. 487-489.
37. Karimov B. qizi Nishonova S. C. MEHNATNI MUHOFAZA QILISHNING MAQSAD VA VAZIFALARI //Educational Research in Universal Sciences. – 2023. – T. 2. – №. 16. – C. 482-486.

QARAQALPAQ XALIQ AWIZEKI DÓRETPELERINIŃ KELIP SHIĞIW TARIYXI

Nuratdinova Dinara Elubay qızı

Zulfiya nomidagi davlat mukofoti soxibasi.

Nizomiy nomidagi Toshkent davlat pedagogika universiteti
musiqa tálimi va sańati yónalishi magistranti

Yunus Rajabiy nomidagi ózbek milliy musiqsa sańati instituti óqituvchisi.

<https://doi.org/10.5281/zenodo.10691046>

Anotatsiya. Bul maqalada Qaraqalpaq xaliq awiz eki dóretpeleriniń kelip shiğiw tariyxi, repertuarlari, atqariwshilar- jirawlar hám baqsilar haqqında sóz etilgen.

Gilt sóz: ádebiyat, kórkem-óner, epos, qosiqlar, mádeniyat, repertuar, salt-dástúr

HISTORY OF ORIGIN OF KARAKALPAK FOLK ART

Abstract. This article talks about the history of Karakalpak folk art, repertoires, performers - jirovs and bakshis.

Key words: literature, art, epos, poems, culture, repertoire, tradition.

ИСТОРИЯ ЗАРОЖДЕНИЯ КАРАКАЛПАКСКОГО НАРОДНОГО ИСКУССТВА

Аннотация. В данной статье рассказывается об истории каракалпакского народного творчества, репертуаре, исполнителях - жировых и бакшисах.

Ключевые слова: литература, искусство, эпос, поэмы, культура, репертуар, традиция.

Qaraqalpaq xalqi kóp ásirlik tariyxina iye bolip, ol ádebiyat, kórkem-ónerdiń barliq tarawlarında-súwretlew óneri, arxitektura, teatr, kino, ásirese muzika mádeniyatında keń rawajlanǵan. Ata-babamizdiń miyrasi awizeki dóretpesiyerinde tiykarında xaliqtıń turmisında ushirasatuǵın waqiyalarǵa baylanisli salt-dástúr jirlarında, dástanlarda payda bolip, xaliq ishinen shiqqan atqariwshilar, jiraw hám baqsilar tárepinen bizlerge shekem jetip kelip, muzika mádeniyatında birinshi úlgileri rawajlana baslaydi.

XX ásirdiń birinshi yarimında ilimpazlar tárepinen izertlenip xaliq qosiqlari, jiraw menen baqsilardiń repertuarlari taliqlanip, túr ózgeshelikleri payda bolsa, ekinshi yarimında kompozitorlar dóretpesiyerinde xaliq namalari keń qollanilip, ápiwayi romanstan baslap iri janrdagi muzikalidrama, opera, balet h.t.b janrlarda orin alǵan. Qaraqalpaq xalq awizeki dóretpesiyeriniń eń iri túri bul epos qosiqlar (dástanlar) esaplanadi. Usi janrdagi dóretpesiyerlik túrleri bes mińnan artiq bolip, olar óz ishine: qahramanliq, lirik, sotsialliq, ertek-roman hám basqa túrdegi dastanlarimiz kiredi. Olardi atqariwshilar- jirawlar hám baqsilar tárepinen muzikaliiq ásbaplari: qobiz hám duwtar bolip esaplanadi.

Qaraqalpaq xaliq muzika kórkem-ónerinde qosiq janri úlken orindi iyeleydi. Xaliq qosiqlariniń tiykari uzaq ótmishke barip taqaladi. Sebebi qosiqlardiń payda bolivi hám jangá jagimli nama irǵaqlariniń estetikaliiq bay mazmunga iye bolivi bul óz-ózinen payda bolmagan.

Xaliq óziniń basinan ótkergen hár qiyli tariyxiy waqiyalarǵa bay turmisin, ruwxiiy kewil keshirmelerin hám psixologiyasin qosiqlar arqali sawlelendirgen. Adamlardiń hár tárepleme estetikaliiq zawiqaqa bóleniwine qosiqtiń tásiiri oǵada kúshli bolǵan. Ápiwayi hám jaydari sózlerden quralǵan qosiqlar barliq waqitta adamniń ómirge, gozzaliqqa degen súyiwshiligini arttirip, óziniń eń jaqsi ideyalari menen xaliqti tárbiyalap keledi. Bunday qosiqlar Watandi

qádirlewge shaqiradi, miynetke degen súyispenshilikti arttiradi hám júreklerde muhabbat sezimlerin oyatadi. Sebebi qosiq hám saz arqali insane quwanishin, shadligín, qaygísín, arziw-ármanlarin, ishki sezimlerin, debdiwlerin shigara algan. Qosiq adamdi siyqirlap alatuğín kúshke iye ekenligi hámmege belgili. Sonliqtan da sóz benen jetkere almağan názik oylarin saz arqali jetkeren. Qaraqalpaq awizeki xaliq dóretpeleriniń eposliq shigarmalariniń ishinde dástanlardiń alatuğín orni kúta joqari. Qaraqalpaq xalqi dástanlarğa bay xaliqlardiń biri. Ásirese Orayliq Aziya xaliqlariniń eposliq shigarmalari menen salistirip qarağanda san hám kólemi jağinan kem tuspeydi. Ásirese mazmuni jağinan da úlken sapaliq qasiyetke iye. Házirgi waqitta qaraqalpaq jiraw, baqsilarinan jazip alğan dástanlardiń sani eliwden aslam hám olar bir neshe variantlardan ibarat. Búgingi kúni «Alpamis» dástanliq segiz, «Qoblan» dástaniniń jeti, «Qirq qiz» dástaniniń eki, «Máspatsha» dástaniniń bes, al «Edige», «Er shora» dástanlariniń onlağan variant bar.

Ásirese, belgili qaraqalpaq xalq jirawları Qurbanbay Tajibaev atqarğan jigirmağa jaqin xaliq dástanlari, al Qiyas Qayratdinov atqarğan on besten aslam xaliq dástanlari jazip alindi. Bul dástanlardiń hár qaysisi 3000 nan 25000 qosiq qatarinan ibarat. Bul jirawlardiń reperyuarındağI dástanlardiń basim kópshiligi qaraqalpaq folkloriniń kóp tomliğinan orin alip otir. Bulardan basqa qaraqalpaq jiraw, baqsishiliq ónerinde 120dan aslam sóz zergerleriniń ati belgili. Bul bárinen burin qaraqalpaq xalqiniń kórkem sóz benen naqshqa sazğa bay xaliq ekenligin dálilleydi.

Qaraqalpaq dástanlari hám oniń hár qiyli problemaliq máseleleri boyinsha praktikaliq hám teoriyaliq áhimiyetke iye bir neshe doktorliq, kandidatliq dissertaciýalar jazildi, kóplegen monografiyaliq miynetler jariq kórdi. Bularğa Ózbekistan ilimler akademiyasiniń Xabarshi aǵzasi, filologiya ilimleriniń doktori, professor I.T. Saǵitovtiń, filologiya ilimleriniń doktori N.Dawqaraevtiń, professorlar Q.Ayimbetovtiń, Q.Maǵsetovtiń kóp sanli miynetleri dálil. Qaraqalpaq dástanlari tek respublikamizdiń, jámiyetshiligi bilip qoymastan, al tuwisqan qońsilas respublikağada keńnen málim. Usilardiń ishinde «Qirq qiz» dástani oris, ózbek, qazaq, Turkmen, qirǵiz tillerine awdariliw menen birge, búgingi kúni sirt el tillerinede awdarilip, dunya xaliqlariniń altin qorinan orin alip otir. Qaraqalpaq dástanlari bay waqiya, keń mazmunğa iye boliw menen Qatar janrliq jaqtanda hár qiyli. Folklor tariyxin, soniń ishinde dástanlardi izertlewshi alimlar qaraqalpaq dástanlarin: Qaharmanliq, liro-epikaliq, sociyalliq-turmishliq hám táriyxii dástanlar dep bólip jur. Bular formaliq jaqtan bir-birine uqsas bolğan menen waqiya qurilisi hám syujetlik mazmuni boyinsha bir-birinen ayirilip turadi.

Qaraqalpaq xaliq qosiqleri muzikasiniń janrliq ózgesheligi menen kóp túrlilikke iye. Muzikaliq janri jağinan hár táreplemeligi menen tigiz baylanista bolip rawajlanip keliwi, qosiqlardiń tematikasiniń hár qiyli boliwina baylanisli boladi. Qosiqtiń poetikaliq tekstiniń mazmunina qaray nama dóretiledi hám bunday birigiw arqali qosiq shigarmalari payda boladi. Qosiqta nama menen tekst birdey salmaqqa iye, hámde olar bir maqsetti orinlawğa qaratilğan. Hár bir xaliq qosiqlarında óz ara tigiz baylanista bolğan nama dúzilisi mernen poetikaliq tekst qatarlari hár dayim birin-biri toliqtirip kelgenligi arqali qunli (kúshli) qosiqlar payda boladi. NamadağI frazalar teksttegi sóz qatarlari menen ushlesiwi nátiyjesinde melodiýaliq cezura payda boladi. Xalqimizdiń “Quri sóz qulaqqa jaqpas”-degen gápi namasiz qosiqtağI sóz yadta saqlanip qalmaydi. Qaraqalpaq qosiq qurilisinda taqmaq formasi bolğanliğı sebepli aytim qosiqlar keńnen taralğan. Bul qosiqlardi atqariwshilar yadda saqlaw ushin hám oni xaliqqa inám etiw ushin namağa salip aytqan, demek, qosiq namasi menen aytilsa ol umitilmaydi eken.

Bir awilğa jiraw, baqsi, qissaxanlar kelse alis-jaqin awillardan adam qalmaq qurğa jiyналған. Jiynalğan jamáát milliy dóretpelerimiz bolğan dastanlarimizdi, xaliq qosiq-lari menen namalarimizdi uyip otirip tińlaytuǵın bolğan. Mine usınday mádeniy dem alislar sol waqıttaǵı xaliq turmisinda úlken tárbiya mektebi bolıw menen birge, olarğa ruwxiy baylıq inám etken. Xaliq dóretpeleriniń hám-mesi awizeki túrde áwlad-dan-áwladqa, atadan-balaǵa, alis-alis awillardan izlep kelip ustaz-shákirt túsiw joli menen biziń zamanimizǵa shekem jetip kelgen. Muzika miyrasiniń dóre-tiwshileri, saqlawshilari, qosiqshilar, sazendeler hám de basqada xaliq dóre-tiwshileriniń wákilleri ásirler boyi xaliqtıń kórkem-óner miyrasin esinde saqlap kelgen. Xaliq arasinda muzika ónerine degen qizigiwshiliq júda kúshli bolǵanlıǵı sebepli, muzika mádeniyati jaqsi rawajlanip kelgen. Xaliqta hár qiyli dárejedegi talent iyeleriniń dóretpeleriniń ishinde xaliq júreginen orin iyelegen shıǵarmalariniń eń hasillari saqlanip, usi kúnge shekem jetip, búgingi atqariwshilardıń repertuarlarında tiykarǵı orindi iyelep kelmekte. Sebebi bul dóretpelerde ideyaliq mazmuni jaǵınan xaliqtıń aqil-oyi, arziw-ármanlari, keleshekke bolǵan umtilislari sáwlelengen. Sonıń menen birge xaliq qosiq-lari xaliqtıń tariyxiy aynasi bolip, milletimizdiń ózligin ańlatip turadi.

Qaraqalpaq xalqiniń kórkem-óneri álwan túrli qosiq-larǵa hám hár qiyli awizeki dóretpelerine oǵada bay bolǵanlıqtan, kóp jillar dawamında biybaha baylıqlarǵa iye bolǵan xaliqtıń turmis tárizinen kelip shiqqan kewil keshirmelerin bildiriw menen birge tereń tariyxiy derek-lerge iye. Sebebi xaliqtıń basinan ótkenleri xaliq qosiq-larında jarqın kórinisin tapqan.

Qosiq-larda ápiwayi xaliqtıń turmis haqiyqatlıǵı anıq kórinedi. Awir dáwir waqtında dórelgen bunday hasil dóretpeler óziniń qunin usio kúnge shekem joǵaltpaǵan. Xaliq óz qosiq-larina húrmet penen qaraǵan hám qádirlep saqlay bilgen. Ata-babalarimizǵa ruwxiy mádet baǵishlaǵan awizeki xaliq dóretpeleriniń esap-sani joq. Filologiya ilimleriniń doktori N. Dáwqaraev “Qaraqalpaq xalqı- óziniń qayǵılı kúnlerinde de, quwanishli kúnlerinde de qosiqsiz, saz-sáwbetsiz, awizeki poeziyasız jasay almadi”-dep jazǵan.

REFERENCES

1. Уразимова Т. В., Надырова А. Б. Эстетическое воспитание-основа формирования личности //Научные исследования. – 2017. – №. 1 (12). – С. 68-69.
2. Надырова А. Б. Основа воспитания творческой личности //Наука и образование сегодня. – 2017. – №. 2 (13). – С. 75-76.
3. Nadirova A., Ayapova H. MUSICAL SOUND AND ITS CHARACTERISTICS //Modern Science and Research. – 2023. – Т. 2. – №. 12. – С. 1170-1173.
4. Nadirova A., Nuratdinova A. MUSIC IN THE DEVELOPMENT OF PERSONALITY DEVELOPMENT THE ROLE OF EDUCATION //Modern Science and Research. – 2023. – Т. 2. – №. 12. – С. 1166-1169.
5. Надырова А. РОЛЬ МУЗЫКАЛЬНО-ТЕОРЕТИЧЕСКИХ ДИСЦИПЛИН В ПРОЦЕССЕ ПРОФЕССИОНАЛЬНОГО СТАНОВЛЕНИЯ УЧИТЕЛЯ МУЗЫКИ: Надырова Айгуль Базарбаевна, доцент кафедры «Музыкальное образование» Нукуского государственного педагогического института имени Ажинияза //Образование и инновационные исследования международный научно-методический журнал. – 2022. – №. 1. – С. 122-129.

6. Bazarbayevna N. A. Textbook functions in the development of cognitive independence of future music teachers //ACADEMICIA: An International Multidisciplinary Research Journal. – 2022. – Т. 12. – №. 2. – С. 173-178.
7. Надырова А. Б. и др. Каракалпак театр өнериниң пайда болыўы хәм раўажланыўына тийкар салыўшылар //Молодой ученый. – 2020. – №. 24. – С. 543-545.
8. Надырова А. Б. РАЗВИТИЕ ПОЗНАВАТЕЛЬНОЕ САМОСТОЯТЕЛЬНОСТИ СТУДЕНТОВ В УСЛОВИЯХ ВЫСШЕГО МУЗИКАЛЬНО-ПЕДАГОГИЧЕСКОГО ОБРОЗАВАНИЯ: Надырова Айгул Базарбаевна, доцент кафедры музыкальное обучение Нукус Государственный педагогический институт //Образование и инновационные исследования международный научно-методический журнал. – 2021. – №. 6. – С. 193-196.
9. Надырова А. Б. Профессиональная компетентность учителя музыки //Проблемы и перспективы формирования педагогической культуры у студентов в условиях реализации профессионального стандарта педагога. – 2016. – С. 53-54.
10. Omarova A. SCHOOL CHEERS THROUGH MUSIC PROFESSIONAL DIRECTION //Modern Science and Research. – 2023. – Т. 2. – №. 10. – С. 151-156.
11. Qıslawbayevna O. A. Umumiy ORta TaLim Maktablarida Sinfdan Tashqari Musiqa ToGaragining Maqsadi Va Vazifalari //Miasto Przyszłości. – 2023. – Т. 40. – С. 105-107.
12. Qıslawbayevna O. A. The Influence of Music on the Human Body //Vital Annex: International Journal of Novel Research in Advanced Sciences. – 2023. – Т. 2. – №. 5. – С. 30-32.
13. Omarova, A., & Shamurodova, M. (2023). APPLICATION OF INNOVATIVE PEDAGOGICAL TECHNOLOGIES IN THE EDUCATIONAL PROCESS WHEN TEACHING A MUSIC LESSON. Modern Science and Research, 2(12), 185–189.
14. Ануаровна О. Р. ҚОРАҚАЛПОҚ ХАЛҚ КУЙЛАРИ ВОСИТАСИДА БОЛАЛАР ИЖОДҚОРЛИГИНИ РИВОЖЛАНТИРИШ. – 2023.
15. Omarova, A. (2023). UNIQUE CHARACTERISTICS AND STRUCTURE OF MUSIC LESSONS IN KINDERGARTEN. Modern Science and Research, 2(9), 446–448.
16. Омарова А. К. Национальное в современном композиторском творчестве: к проблеме интерпретации песенного первоисточника //Керуен. – 2021. – Т. 71. – №. 2. – С. 18-27.
17. Омарова А. ПРИМЕНЕНИЯ ПЕДАГОГИЧЕСКИХ ТЕХНОЛОГИЙ В ПРЕПОДАВАНИИ ТЕОРИИ КАРАКАЛПАКСКОЙ МУЗЫКИ //Интернаука. – 2021. – Т. 6. – №. 182 часть 1. – С. 52.
18. Омарова А. СОВРЕМЕННЫЕ ТЕХНОЛОГИИ ХУДОЖЕСТВЕННО-ТВОРЧЕСКОГО РАЗВИТИЯ УЧАЩИХСЯ //Матрица научного познания. – 2021. – №. 3-2. – С. 162-164.
19. Омарова А. К. и др. KAZAKH ELITE AND MUSIC (1920-1930) //Научный журнал «Вестник НАН РК». – 2021. – №. 3. – С. 208-213.
20. Kislaubayevna O. A. THE PECULIARITIES OF THE METHODS OF TEACHING CONDUCTOR SCIENCE //Galaxy International Interdisciplinary Research Journal. – 2021. – Т. 9. – №. 12. – С. 1086-1090.

SALT DÁSTÚR JIRLARI

Nuratdinova Dinara Elubay qizi

Zulfiya nomidagi davlat mukofoti soxibasi.

Nizomiy nomidagi Toshkent davlat pedagogika universiteti
musiqa tálimi va sañati yónalishi magistranti.

Yunus Rajabiy nomidagi ózbek milliy musiqa sañati instituti óqituvchisi.

<https://doi.org/10.5281/zenodo.10691169>

Annotatsiya. *Bul maqalada xaliqtin salt-dásturi hámde qosiq-jirlari jánede Qaraqalpaq xalqiniñ milliy úrip-ádetleri, milliy qosıqlari haqqında sóz etilgen.*

Gilt sóz: *milliy, qosiq, dástur, kórkem-óner, milliy.*

FOLK ART

Abstract. *This article talks about the folk art, poems and creations, as well as the national traditions and national songs of the Karakalpak people.*

Key word: *national, spoon, program, art history, national.*

НАРОДНОЕ ИСКУССТВО

Аннотация. *В данной статье рассказывается о народном творчестве, стихах и творчестве, а также о национальных традициях и национальных песнях Каракалпакского народа.*

Ключевые слова: *народный, ложка, программа, искусствоведение, народный.*

Salt-dástur jirlari dep, xaliqtin salti dásturi menen baylanisli qosiq-jirlardi aytamiz. Ol ótkendegi xaliq ómiriniñ, sáwlesi hám dunyağa kóz qarasi. Ózin qorshap alğan tábiygiy harakterlerden qorğaniwğa járdem qiladi dep túsiniw, adamlar túrli inanim, siyiniw, tabiniw jirlarin dóretken. Buğan: Bádik, Gúlapsan, Qamshilaw, Jin-arwaq shaqiriw-awiriwlardi emlew jirlari kiredi.

Salt-dástur jirlariniñ bir túri kelin tusirgende, qiz uzatqandağı aytilatuğın Xáwjar, toy baslaw, bet ashar jirlari bolip ataladi. Bul jirlarğa: joqlaw, siñsiw, kewil aytiw, esittiriw uqsagan jir qosıqlar kiredi. Jas balalar oyin oynaganda poetikalıq qosıqlar aytip oynagan salt-dástur jirlari arqali xaliqtin etnografiyasi ádet-úrpi, tariyxi haqqında tolip atirganmagliwmatlardi biliwge boladi. «Xáwjar», «toy baslaw», «Xáwjar» yaki «yar-yar» toyda kollektiv bolip jir jirlaganda, toy baslaganda jirlangan. «Xáwjar» menen «yar-yar» ekewi bir sóz. Xawjar aytiwdi burin «Ólen» depte atagan. Qaraqalpaq xalq legendalarında «Toy baslap, ólen aytti» degen sóz ushirasadi. Shinında da toydi termelep, yaki óleñ qosiq qurılısında baslaydi, qaraqalpaq tilinde ólen, sózi soñgi zamanlari aktiv qollanilmaydi, bul tek qazaq, ózbek tilinde saqlangan. Toydi qosiq aytip baslaganda ol qosigin aytip bolgannan keyin onin qasinda bir neshe qiz-jigitler «Xáwjar», «yar-yar» dep naqiratin qaytaradi. Ol kollektiv turde aytilgan xorğa uqsap turadi. Toy baslawdi kásip qilib júrgen ayirim sóz sheberleride bolgan. Toydi baslawshi óziniñ úyrenip alğan toy baslaw qosigin aytip, jáne oğan óziniñ shayirliğin qosip toydin bolip atirgan jagdayin kópke túsindirip, toy beriwshini kótermelep maqtaydi. Xaw'jar aytiwdin xaliq dastanlarında izi kórinedi. Máselen Alpamis dastanındağı Gulshin shori menen Qultaydin xawjar aytisiwi xaliq salt jirlariniñ, sáwleleniwi boladi. Xáwjar qosiginiñ úlgileri minanday bolip keledi:

Jilama úkem jilama,

Toy seniki yar-yar.

Toqsan basil aq orda,
Úy seniki yar-yar.
Bağda bedew kisneydi,
At boldim dep yar-yar.
Uzatqan qiz jilaydı,
Jat boldim dep yar-yar.

Toy baslap, xáwjar aytıp, jir jirlap, kópshilikke oyın zawiğ kórsetken sóz sheberi óziniń poetikalıq sózge ustalıǵına qarap sóylegen sózin, aytqan qosıǵın hár muqamǵa dóndirip, jiyilǵan kópti awzına qaratadı. Toy baslawshiniń qosıǵın quwatlap kótermelep, xáwjar dep aytqan jaslarđın xosh xawaz dawislari jayılǵan kópti ózine tartıp, xázirgi zaman saxna ónerine uqsap keledi. Xalıq dástúri boyınsha baqsi bayraq taǵı da basqa siyliqlar qatarında toy baslawshi da toy bereshiden siyliqlar alǵan.

Bet ashar.

Bet ashardı shayır adam sózge sheber qosıqshılar baslaydı. Bet ashar eki túrloi boladı.

Birinshisi aytım, ekinshisi bet ashar. Bet ashardıń aytım túri kelinshek el shetine kelip awıl arası menen júrip kiyatırǵanda kelinshek kelgenin toydıń bolatuǵının xalıqqa daǵaza etiw retinde aytadı. Bul aytımniń úlgisi minanday boladı:

Kelinshek keldi kórińiz,
Kórimligin berıńiz,
Ala ǵula demeńiz,
Atin aytıp qoymańiz.

Jańa kiyatırǵan kelinshek kóp qızlarđın qatarında qatarlasıp júrip, bosaqadan úyge kirerde qolin bosaqǵa, soń mańlayına tiygizip, iyilptájim beredi. Úydiń oń jaǵına shimildiq tutıp, kelinshek hám qızlar sonda ornalastiriladi. Kelinshektiń betine aq oramal tutiladi. Kún batqannan tań atqansha úyge kim kirse shiqsa qızlar menen birge orninan turip otiriw dástúr bolǵan. Bul sol awıldıń adamların siylaǵanlıqtıń belgisi.

Bet ashar pitkennen keyin kelinshektin” beti ashiladi. Kelinshek úy xizmetine aralasa baslaydı. Baqsi-jiraw ayttiriw, gúres tutiw, kókpar oynaw oyın-tamashalari dawam eteberedi.

Bádik.

Dástúr jirlariniń biri Bádik bolıp ataladı, bul salt jiri eń eski saltlardan bolıp esaplanadı.

Adamlar qosıqtıń kúshi menen denesine bádik jarası shıqqan balanı emlemekshi bolǵan. Awırǵan balanı kún batardıń aldında ortaǵa jatqarıp qoyıp, kollektiv bolıp qosıq aytqan. Erte dáwirlerden-aq qaraqalpaq xalqınıń kórkem-óner mádeniyati xalıqtıń; turmis shárayatına baylanisli rawajlanıp barǵan. Xalqımızdıń ózine tán milliyliǵın sáwlelendiriwshi salt-dástúr qosıqlari usı kúнге shekem óziniń; ápiwayılıǵı hám tereń mazmunı menen keńnen taralǵan. Xalıq qosıqlari búgingi kúnimizde de ayırıqsha salmaqlı orındı iyeleydi. Sebebi qaraqalpaq xalqı óziniń kóp jilliq tariyxına iye bolǵanlıqtan onıń turmisında kóplegen ózgerisler bolıwı sebepli, ondag; I qosıqlar hár qiyli úrip-ádet dástúrlerge bayıp kelgen. Uliwma aytqanda salt-dástúr qosıqlari arqalı xalıqtıń etnografiyasi, úrip-ádeti, turmisi, tariyxıy ózgerisleri haqqında kóplegen maǵlıwmatlardı biliwimizge boladı. Máselen, tábiyattıń túrli qubilislarinan, adamlar arasında payda bolǵanayirim awiriwlerden qorǵanıw ushin hár túrli isenim, siyiniw, tabiniw jirlari dórelgen. Olardıńda ózine ilayiq aytımlari bolǵan. Bunday jirlar qorǵanıw maqsetinde jaratılıp, olardı jirlasa járdem beredi dep isengen. Bularǵa: “Bádik”, “Gúlapsan”, “Qamshilaw”, “Jin-

arwaq shaqiriv” adamlardi hár qiyli keselliklerden emlew niyetinde jirlanğan. Bunday aytimlardi atqariwshilar ózine tán irğaqaq penen atqaratuğın bolğan. Salt-dástúr jirlariniń bir bólegi toy-merekelerine arnalğan jirlar bolip esaplanadi. Kelin tusirgende hám qiz uzatilğanda aytilatuğın “Háwjar”, “Toy baslaw”, “Bet ashar” jirlari búgingi kúnimizde de keńnen rawajlanğan úrip-ádetlerimizdiń biri bolip tabiladi. “Muń-sher” jirlarinińda bir neshe túrleri bar. Bul jirlardińda dóretiwshileri ápiwayi xaliq bolğan. Sebebi eski zamanniń qisiminan awir kún keshirgen xaliq óz dártlerin, ashshi debdiwlerin qayğili nama irğağI menen sirtqa shiğarip aytqan. Awir joğaltiwlar, ayraliq dárti adamlardi bozlatqan. Eldiń basinda húkim súrip turğan adalatsizliqlar hayal-qizlardiń muńayiwina, dárt shegiwine alip kelgen. Mine usunday halatlar muń-sher qosiqclariniń payda boliwina sebepshi bolğan. Bular: “Joqlaw”, “Sińsiw”, “Kewil aytiw”, “Esittiriw” jir qosiqclari bolip tabiladi.

Háwjar. Háwjar qiz-bala ómirinde jańa ómir jolina qádem taslap, áke úyinen aq patiyasi menen shiğarip salganda aytilatuğın qosiq.

Bul qosiqti qizdiń jengeleri, tuwisqanlari hám doslari birgelikte jámaát bolip aytadi. Qiz óz úyinen ózge jurtaqqa uzatilar waqtında sağinish hám ókinishke toil sózlerin aytiw menen birge iğbal-baxtin tilep ata-anasina, tuwğan tuwisqanlarina, awil-eline xoshlasiw tileklerin bildirgen. Eski dáwirlerde kópshilik hayal-qizlar turmistiń hár qiyli tartqilarina ushirap jábir kórgen. Ayirim qizlar óz teńine qosila almay árman menen tağdirge tán berip kewil dúnyasi dártke tolip jasağan.

Sol gezleri “Háwjar” arqali óziniń ishki hásiwetlerin, dártlerin aytip shiğaratuğın bolğan. Bul jerde “Háwjardin” sóz qatarlari ózgerip, al namasi ózgermesten qaldi.

Háwjardiń namasi júdá ápiwayi bolip, ol minor tonligında jazilip, jay tempte atqariladi.

Qosiqtiń diapazoni seksta intervalinan aspaydi. Háwjar eki nama dúzilisen qurilip, ol bir tegis hárekette atqariwshiniń dawisina qolayli bolip kelgen. Háwjardi atqarğanda dawis tolqinlarında názik irğaqlar qosilip, ol qulaqqa jağimliliği menen ajralip turadi.

Bet ashar. Bet ashar kelin túsiriw toyına baylanisli payda bolğan salt-dástúr jiriniń bir túri.

Qaraqalpaq xalqında jańa túsken kelingge sol aymaqta jasawshi xaliq penen tuwisqan-tuwğanlari menen tanistiriw maqsetinde aytilatuğın shiğarma. Bet ashardiń taza túsken kelin ushin úgit-násiyat hám tárbiyaliq áhimiyetke iye paziylet sabağı dep tusinsek boladi. Sebebi ağayin-tuwisqan hám el-xaliqti tanistiriwdan tisqari bet asharda jańa shańaraqta qalay ózin tutiw kerek ekenligin, sol shańaraqtiń turmis-tárizine kónligiow, shańaraqtağI jasi úlkendi húrmetlew, jasi kishige izzet kórsetiw, ómirlik joldasina opadar boliw, ağayin-tuwisqanğa hám qońsi qobağa syilasiqli minez-qulqi menen úlgili kelin boliw kerekligi haqqında násiyat sózler arqali aytiladi.

Besik jiri.

Besik jiri yağniy “Háyiw” kóp ásirlerden berli kiyatirğan eski janlardiń biri bolip, bala dúnyağa shiqqaninan baslap birinshi esitetuğın qosiq túrine kiredi. Besik jiriniń balani bóbeklik dáwirde baslap tárbiyalaniwina tásiiri úlken. Óytkeni ana óz balasina bir tárepten analiq mehrinpoetikaliq sózler arqali jetkerip beriw maqsetinde balani erkeletip, oni jubatiw ushin besik terbetip jir aytadi. Al ekinshi tárepten ana óz háyyiwinde balaniń hár tárepleme salamat boliwina, oniń ónip-ósiwine, soniń menen birge muzikalig qábiletin ósiriwde úlken áhimiyetke iye.

Keleshekte jetik insane bolip jetilisedi degen arziw-ármanlari menen jirlanatuğın qosiq.

Shig'istiń ataqlı ilimpazi Abu Ali ibn Sino bala tárbiyasına ayırıqsha itibar berip: “Bóbekti qanaatlandırıw ushin oǵan eki nárseni qollanıw kerek. Birinshi, balanı áste ǵana terbetiw, ekinshi, oni uyıqlatıw ushin dástúrge aylanıp ketken nama irǵaǵı menen háyyiwlew. Sol ekewin qabil etiw muǵdarına qarap, balanıń denesi menen dene tárbiyaǵa hám ruwxı menen muzıkaǵa bolǵan qábiletin payda etedi”-degen pikirlerdi bildirgen. Muńsher.

Salt-dástúr qosıqlarınıń ishinde áyyemgi zamanlardan berli kiyatırǵan hám de ádebiyatda óz aldına tarmaq bolıp qaliplesken qosıqlardıń biri bul muń-sher qosıqları. Hár bir xalıqtıń turmis tariyxında qayǵılı waqıyalar kóp bolǵan. Xalıq jawgershilikten ezilip, olar jerinen, suwinan, jasap turǵan aymaǵınan, súygen ullarınan, batırlarınan ayırılǵan waqtında xalıq ózleriniń qayǵı-hásiretlerin qosıq arqalı bildirgen. Bul qosıqlar muń-sher jirlari dep atalǵan. Olar bir neshe túrlerge bólinedi: xoshlasıw, esittiriw, kewil aytıw, sińsiw jirlarınan ibarat.

Muń-sher jirlarınıń bir túri bul joqlaw bolıp, xalıqtıń ómirinen kelip shıǵıp olar dástúrge aylanǵan. Joqlawdı elge, xalıqqa xızmet etken el azamatlarına, olardıń el tinishliǵına, xalıq turmisiniń jaqsılanıwına islegen xızmetlerin sóz etilip ayılǵan. Joqlawdı hayallar aytqan hám bul dástúr kóp zamanlarǵa deyin xalıq arasında jasap kelgen.

Sińsiw.

Qız óz úyinen ózge úyge uzatılıp keter aldında qızdıń ózi atqaratuǵın jir bolıp esaplanǵan. Sińsiw salt-dástúr jirlarınıń ishinde eń zarlısi hám muńlısi bolıp oni esitken jaqın-juwıqlarimuńayıp kewli sherge tolıp qalatuǵın bolǵan. Sebebi eski zamanlarda kópshilik qızlar óz teńine qosıla almaǵan. Óz erkine iye bolmaǵan jańa ómirge qádem basıp atırǵan jas qızlar, kewli súygen insańǵa bas qosa almaǵanlıǵı sebepli júregin tırnaǵan zarlı sherdi sińsip aytqan. Solay etip, sińsiw jiri kem-kem xalıq ómirinen orın alıp, salt-dástúrlardıń biri bolıp ketken.

Terme tolgawlar.

Qaraqalpaq awızeki ádebiyatında dástanlardıń kirispesi terme menen baslanadı. Termeler termelep nama irǵaǵı menen atqarılatuǵın aqıl-násiyat, naqıl-maqal sózlerden ibarat. Olar xalqımızǵa kerekli ruwxıy azıq sipatında ishki keshirmelerimizdi tereń túsiniwge xızmet etedi. Termelerde waqıyalıq faktler sóz etilmeydi. Adamlar arasındaǵı ádep-ikramlıq qádelerin saqlawǵa baǵdarlanǵan hám úlgili islerdi táriyplep ómirdiń ashshi-dushshisin, jaqsı menen jamanniń parqın ańǵarıwdı, qayǵı menen quwanishti kótere bilip uqsanǵan paziyletlerdi násiyatlaydı. Sonıń ushin da jiraw, baqsı, qissaxanlardan tıń; lawshılar eń dáslep terme aytıwdı kútken.

Tolǵawlar. Tolǵawlar terme siyaqlı kórkem poetikalıq baǵdardaǵı milliy poeziyamızdıń dáslepki úlgileri bolıp esaplanadı. Tolǵaw tolganıw jir jirlaw degendi ańlatadı. Erte zamanlarda jirawlarımız xalıqtıń turmisında gezlesken awırqayǵını gúńirenip, tolganıw atqaratuǵın atqaratuǵın bolǵan. Xalıqtı jubatıw maqsetinde gúressheńlikke umtildiriw ushin lirikalıq qaharman arqalı waqıyalardı jirlaǵan. Xalıqtıń qayǵısı, muń-sher sezimleri, kewil zari basım bolǵanlıqtan tolgaw dep atalǵan.

REFERENCES

1. Уразимова Т. В., Надырова А. Б. Эстетическое воспитание-основа формирования личности //Научные исследования. – 2017. – №. 1 (12). – С. 68-69.
2. Надырова А. Б. Основа воспитания творческой личности //Наука и образование сегодня. – 2017. – №. 2 (13). – С. 75-76.

3. Nadirova A., Ayapova H. MUSICAL SOUND AND ITS CHARACTERISTICS //Modern Science and Research. – 2023. – Т. 2. – №. 12. – С. 1170-1173.
4. Nadirova A., Nuratdinova A. MUSIC IN THE DEVELOPMENT OF PERSONALITY DEVELOPMENT THE ROLE OF EDUCATION //Modern Science and Research. – 2023. – Т. 2. – №. 12. – С. 1166-1169.
5. Надырова А. РОЛЬ МУЗЫКАЛЬНО-ТЕОРЕТИЧЕСКИХ ДИСЦИПЛИН В ПРОЦЕССЕ ПРОФЕССИОНАЛЬНОГО СТАНОВЛЕНИЯ УЧИТЕЛЯ МУЗЫКИ: Надырова Айгуль Базарбаевна, доцент кафедры «Музыкальное образование» Нукусского государственного педагогического института имени Ажинияза //Образование и инновационные исследования международный научно-методический журнал. – 2022. – №. 1. – С. 122-129.
6. Bazarbayevna N. A. Textbook functions in the development of cognitive independence of future music teachers //ACADEMICIA: An International Multidisciplinary Research Journal. – 2022. – Т. 12. – №. 2. – С. 173-178.
7. Надырова А. Б. и др. Қарақалпақ театр өнериниң пайда болыуы хәм раўажланыуына тийкар салыушылар //Молодой ученый. – 2020. – №. 24. – С. 543-545.
8. Надырова А. Б. РАЗВИТИЕ ПОЗНАВАТЕЛЬНОЕ САМОСТОЯТЕЛЬНОСТИ СТУДЕНТОВ В УСЛОВИЯХ ВЫСШЕГО МУЗЫКАЛЬНО-ПЕДАГОГИЧЕСКОГО ОБРОЗАВАНИЯ: Надырова Айгуль Базарбаевна, доцент кафедры музыкальное обучение Нукус Государственный педагогический институт //Образование и инновационные исследования международный научно-методический журнал. – 2021. – №. 6. – С. 193-196.
9. Надырова А. Б. Профессиональная компетентность учителя музыки //Проблемы и перспективы формирования педагогической культуры у студентов в условиях реализации профессионального стандарта педагога. – 2016. – С. 53-54.
10. Omarova A. SCHOOL CHEERS THROUGH MUSIC PROFESSIONAL DIRECTION //Modern Science and Research. – 2023. – Т. 2. – №. 10. – С. 151-156.
11. Qislawbayevna O. A. Umumiy ORta TaLim Maktablarida Sinfdan Tashqari Musiqa ToGaragining Maqsadi Va Vazifalari //Miasto Przyszłości. – 2023. – Т. 40. – С. 105-107.
12. Qislawbayevna O. A. The Influence of Music on the Human Body //Vital Annex: International Journal of Novel Research in Advanced Sciences. – 2023. – Т. 2. – №. 5. – С. 30-32.
13. Omarova, A., & Shamurodova, M. (2023). APPLICATION OF INNOVATIVE PEDAGOGICAL TECHNOLOGIES IN THE EDUCATIONAL PROCESS WHEN TEACHING A MUSIC LESSON. Modern Science and Research, 2(12), 185–189.
14. Ануаровна О. Р. ҚОРАҚАЛПОҚ ХАЛҚ КУЙЛАРИ ВОСИТАСИДА БОЛАЛАР ИЖОДКОРЛИГИНИ РИВОЖЛАНТИРИШ. – 2023.
15. Omarova, A. . (2023). UNIQUE CHARACTERISTICS AND STRUCTURE OF MUSIC LESSONS IN KINDERGARTEN. Modern Science and Research, 2(9), 446–448.
16. Омарова А. К. Национальное в современном композиторском творчестве: к проблеме интерпретации песенного первоисточника //Керуен. – 2021. – Т. 71. – №. 2. – С. 18-27.

17. Омарова А. ПРИМЕНЕНИЯ ПЕДАГОГИЧЕСКИХ ТЕХНОЛОГИЙ В ПРЕПОДАВАНИИ ТЕОРИИ КАРАКАЛПАКСКОЙ МУЗЫКИ //Интернаука. – 2021. – Т. 6. – №. 182 часть 1. – С. 52.
18. Омарова А. СОВРЕМЕННЫЕ ТЕХНОЛОГИИ ХУДОЖЕСТВЕННО-ТВОРЧЕСКОГО РАЗВИТИЯ УЧАЩИХСЯ //Матрица научного познания. – 2021. – №. 3-2. – С. 162-164.
19. Омарова А. К. и др. KAZAKH ELITE AND MUSIC (1920-1930) //Научный журнал «Вестник НАН РК». – 2021. – №. 3. – С. 208-213.
20. Kislaubayevna O. A. THE PECULIARITIES OF THE METHODS OF TEACHING CONDUCTOR SCIENCE //Galaxy International Interdisciplinary Research Journal. – 2021. – Т. 9. – №. 12. – С. 1086-1090

USING GAMES TO TEACH VOCABULARY EFFECTIVELY TO YOUNG LEARNERS

Nurimova Ayzada Razatdinovna

second year student of Foreign Languages faculty, Nukus State Pedagogical Institute.

<https://doi.org/10.5281/zenodo.10691241>

Abstract. *It is conclusive fact that vocabulary knowledge is one of the most essential skills in learning foreign language. Teaching vocabulary is remaining to be intricate and requires much effort from teachers, learning new words, phrases and expressions are both complex and became mind-numbing activity mainly in young learners. Games are significant learning activities, to teach vocabulary more effectively. This article aims to provide review of five games, namely Banana race game, Charades game, memory challenge, twister and hot potatoes for teachers to utilize in teaching vocabulary.*

Keywords: *vocabulary knowledge, teaching vocabulary, games, speaking skill, reading comprehension.*

ИСПОЛЬЗОВАНИЕ ИГР ДЛЯ ЭФФЕКТИВНОГО ОБУЧЕНИЯ СЛОВАРНОМУ СЛОВУ МОЛОДЫХ УЧАЩИХСЯ

Аннотация. *Неоспоримым фактом является то, что знание словарного запаса является одним из наиболее важных навыков в изучении иностранного языка. Обучение словарному запасу остается сложной задачей и требует больших усилий со стороны учителей, изучение новых слов, фраз и выражений является сложным и отупляющим занятием, главным образом, для младших школьников. Игры — это важная учебная деятельность, позволяющая более эффективно учить словарный запас. Целью этой статьи является предоставление обзора пяти игр, а именно игры «Банановые гонки», игры «Шарады», «Задание на память», «Твистер» и «Горячий картофель», которые учителя могут использовать при обучении словарному запасу.*

Ключевые слова: *знание словарного запаса, обучение лексике, игры, умение говорить, понимание прочитанного.*

Introduction. Vocabulary is the foundation for language development. Vocabulary expansion plays a critical role in reading comprehension, and it is essential to the improvement of communication skills. Expanding a child's vocabulary influences his overall writing, reading, listening, and speaking skills that allows him to understand and connect with the world.

Teachers are in charge of coming up with fun and engaging ways to teach and inspire their pupils. Instructors of young pupils should devote a significant amount of effort to studying and comprehending how their kids function and think. The use of games to teach vocabulary has become increasingly significant for English language learners because they maintain excitement and interest in learning while also encouraging courageous and innovative use of the language. [3:126]

Teachers need to be aware of the fact that young learners have some problems distinguishing the real world from an imaginary one. Young learners do not like to work alone, but to be accompanied by others especially when playing or working. It is imperative to praise young learners because they become motivated when their teacher supports their enthusiasm.

Main part. Teaching young learners is far more difficult than teaching teens or adults because they are easily distracted. Children like having fun and playing, therefore teachers should choose teaching techniques that are appropriate for their age group. Games are one of the ways to keep students from being bored in the classroom. They have a unique function in foreign language instruction. A game is an activity that is interesting and engaging, frequently demanding, and in which learners engage and interact with others. Games are always fun for the learners so they attract their interest unlike the ordinary lessons. Even shy and reluctant children react positively to them. This increases the motivation of the children because they play as an alternative solution. By this way, they reduce the stress of learning another language. When games are implemented in foreign language schools, they provide language teachers with a tremendous deal of educational value. [4:186]

Five games that can be used in teaching young learners.

1. A banana racing game for the entire class promotes pupils to acquire new language and convey it to other kids. It is a fun approach for kids to improve their English skills while competing. The banana race game is entertaining and may encourage kids to participate in class activities. The following are the techniques for learning and teaching utilizing the banana racing game: [6:46]

1. Students will be separated into many groups;
2. Students will seat according to their groups;
3. The instructor will announce a word, and the students will attentively listen;
4. One student from each team will rush to the blackboard or whiteboard to write the word uttered by the teacher;
5. They will spell and pronounce the word in front of their peers once they have written it;
6. The instructor will choose the winner by listening to the first one who spells and says the word properly.
7. Finally, the winning student will receive a point for their team.
8. Each team gets a chance to win, and one team emerges victorious.

2. 'Hot Potatoes' is the name of the second game. The class is split into two groups, A and B, who sit on opposing sides of the classrooms. Two chairs will be positioned in the middle of the classroom, with the board behind them and whomever sits on the chair facing her/his team. The instructor then writes a word on the board, but the student in the chair is oblivious to it. Following the start of the game, each side will have one minute to prepare. Other students are permitted to employ verbs in order for their sitting colleague to guess the printed word on the board. They should not repeat exactly what is printed on the board.

3. Charades is an excellent way to facilitate children's emotional education. It can be used as a preventative measure for children who are experiencing emotional difficulties or as a corrective measure for children who appear to be falling behind the group. This game is intrinsically motivating since it demands the youngster to be the focus of attention for a few minutes. Another description is that charades is a pantomime game. How to play this game; to keep track of the scores, you will need a notepad and a pen. Stopwatch to track time Charades phrases, either typed out yourself or using the word list provided below (your phone usually has a built-in timer) [2]

The following are the charades rules: to begin, pick a player. The player comes up with a term that everyone should know. The player then performs the chosen word or phrase in front of the other participants. A point is awarded to the first participant who correctly guesses the word or phrase.

4. Another game that might be used to teach vocabulary to young learners is 'Memory Challenge.' Students must sit in groups of two or create small groups. Each group is given three minutes to write down as many terms from the previous session as they can recall, such as animals. The team with the most words remembered wins the game

5. Twister is a classic American board game. It consists of a pointer and a direction board. The board is divided into four sections: left foot, right foot, left hand, and right hand. Each region has four colored circles: green, blue, yellow, and red. The colors are red, yellow, and blue. Six rows of green, red, yellow, and blue circles make up the twister mat, which is rather huge. Players take a starting position determined by the number of players in the game. The referee spins the wheel and calls out hand or foot and the color that the spinner points to. Each player then attempts to place that part onto an open space for that color. If there are no open spaces then the referee must spin again. Two players can play twister without a referee by taking turns calling a color and a body part. You may temporarily lift a hand or foot to allow another part to pass through, but you must tell the referee before doing so. If two or more players go for the same spot, then the referee must declare who had reached that spot first. [7:414]

Conclusion. To conclude, vocabulary is an essential skill and without vocabulary, young learners cannot acquire the language. Learning vocabulary is considered boring for young learners. For this reason in this article are presented with five different games to utilize by teachers in instructing young students.

REFERENCES

- 1 Andi Patimah Ramarh Apdy, Andi Asrifan, 2018, The Chinese mime game in teaching vocabulary on EFL classroom, TEFLIN International Conference, Universitas Negeri Makassar, Indonesia 12-14 July 2018, Vol. 65. No. 1
- 2 Fauzi Bafadal, Humaira, Nurmasitah, 2018, The Use of Charades Games in Teaching Vocabulary to the Junior High School Students, Journal of English Language Teaching and Linguistics (JELTL) Vol. 11 No. 2 December 2018
- 3 Gozcu, E. & Caganaga, C., K. (2016). The importance of using games in EFL classrooms. Cypriot Journal of Educational Science. 11(3), 126-135
- 4 Hossein Aslanabadi, Giti Rasouli, 2013, The Effect of Games on Improvement of Iranian EFL Vocabulary Knowledge in Kindergartens, International Review of Social Sciences and Humanities Vol. 6, No. 1 (2013), pp. 186-195.
- 5 Kurt, F. & Yavuz, F. (2018). An adaptation of traditional Turkish educational games to the teaching of vocabulary in EFL environment. International Journal of New Trends in Social Sciences 2(2), 025-031.
- 6 M. Dahlan Bahang, Rina Asrini Bakri, Febrianti Mentaruk. (2021). Improving Students' Vocabulary Mastery by Using Banana Race Game at the First Grade of SMP Negeri Bangkelekkila. The Educational Review, USA, 5(3), 46-51. DOI: 10.26855/er.2021.03.003.

- 7 Risma Gayanti, Intan Satriani, 2020, Teaching students' vocabulary through total phphysical, PROJECT Professional Journal of English Education Volume 3, No. 3, May 2020 pp 414-419

ORGANIZATION OF PUBLICISTIC PROGRAMS IN MASS MEDIA

Kabulov Shariyar Ikmetullaevich

Student of Technogenic art: film, television and radio sound directing at the Nukus branch of the State Institute of Arts and Culture of Uzbekistan.

Kaipbergenova Sarbinaz

Teacher of the Nukus branch of the State Institute of Arts and Culture of Uzbekistan.

<https://doi.org/10.5281/zenodo.10691293>

Abstract. *This article talks about mass media, television, their types, journalistic programs and their educational importance.*

Key words: *television, show, audience, education, plan, composition.*

ОРГАНИЗАЦИЯ ПУБЛИЦИСТИЧЕСКИХ ПРОГРАММ В СМИ

Аннотация. *В статье говорится о средствах массовой информации, телевидении, их видах, журналистских программах и их просветительском значении.*

Ключевые слова: *телевидение, шоу, аудитория, образование, план, композиция.*

Among mass media, television plays a big role, especially artistic, journalistic shows, performances based on documentary topics, which have been brought to the attention of the audience in recent years, make up 70-80 percent of television programs, and contribute to the spiritual maturity of people. It is gaining great importance in his education. "Village life", "Life and law", "Analysis", "Telecommunication", "Face-to-face", "Equilibrium", "Attitude", "Detail", "Courage", "Telecommunication", "Speaking", "Yakhshilik" and many other programs are shown to the audience with a strong position in television programs. At this point, questions arise and problems are raised about the preparation, broadcasting, professional level of quality, journalism and directing creativity, and to what extent it meets the laws and regulations of television.

Just as artistic creativity has its own laws and secrets, it depends on the activity of the TV director to pay attention to the laws and rules of dramaturgy, compositional structure, genre, and language in television journalistic shows. At present, it is possible to observe that the shows are being prepared in a hurry, superficially, without a clear plan. How can a heartless, carelessly produced show shock the audience? How can a bullet fired in the direction it hits hit the target, and who can be excited and stunned by the program broadcast in its name? How long can this process last when the quality criterion comes to the fore now? What are the weaknesses of the television director in preparing social, political and journalistic programs?

In solving these problems, in my opinion, attention should be paid to the following issues:
1. Directing should not be just a practical profession, but a creative person with a formed worldview. The person who creates a real work of art in the theater and cinema is the director, and the one who turns a small show into a real television work is the director. A television image consists of frames. Each frame should have a certain meaning, should acquire meaning. It should not be forgotten that the director, as a person, gives weight to that frame, the show is built around the famous frames, it depends on his worldview, thinking, cognitive power. First of all, it is necessary to find a plastic solution for the show. Why are the shows repeated as if they were similar to each other, as if they came out of the same mold, because when each show does not

find its own plastic solution, when it lacks its own image interpretation, it is possible to see the director's defects.

The spiritual concept of the shows, the moral structure are the main foundations of the direction. Most of the time, it is possible to see the events taking place in various stages in the video footage. Mood, pace, spiritual orientation are the main factors of the director's skill. Without these findings, no matter how hard the director tries, the show will not be attractive and interesting.

Another aspect that the director should pay attention to is the issue of sound. Harmony of sound and image, proportionality to each other, their mental state form the shape of the show. Sometimes we observe that one image is from a garden and the other from a mountain. This is also one of the facets of the director's work. When the word fills the image, when the image reveals the essence of the word, when the meaning discovers the content, it becomes a complete frame, rises to the level of a work of art. These conditions have been raised to a high level in cinema and theater productions, but the daily production of television does not yet have these opportunities.

The director should strive for this: to find bright cases of sound and tone, image and means of expression. When the director works on documentary journalistic topics, it is necessary to pay attention to his ability to sort. It should not be said that every document should be visible on the screen. Sorting, sorting with taste, sorting with shots that show reality in open and clear, concrete facts are considered aspects of the director's skill.

Finding the pictorial expression of photographs, archival documents, reproductions and other works, searching for situations that make the viewer confused is the key to the art of directing. It should be noted that one of the problems of current television directing is to work with the participants based on the intended goal and plan, to transfer them to the screen according to the standards, and all of them should be sealed in the director's script from the beginning. Another problem of television directing is editing. First of all, montage is the director's language, a means of conveying the topic, framing his point of view.

We know many works and directors who skillfully and artistically used this technique in the art of cinema, they raised the art of montage to a high level. Television is also skillfully using this style of art in its films and shows with a creative approach. In particular, the appearance of video clips, videos, and the development of computer technology revealed the wide possibilities of this style. He created modern forms of montage style, using montage, the point of view and opinion of the author and director were expressed and had a holistic spiritual effect.

However, it cannot be said that these opportunities are being used effectively and correctly in current publicistic shows. Framing of the show, attention to its compositional structure, editing methods are fragmented, consistency, speed of editing is not on the way to a clear goal. Why, why is this footage appearing on the air, what is its gradual development and the end? - you will not find answers to these questions. This situation can be seen in almost all social and political publicist shows. The same frames, boring images that fall into the same pattern, repeat and repeat from show to show, cause indifference and indifference in the viewer.

The art of montage should shock the viewer, arouse interest in him and surprise him. We often don't make appropriate use of montage types such as parallel montage, metaphorical

montage, montage in motion, in-frame montage, inter-frame montage, intersection montage. We do not use special effects of general, medium, large plans. We don't even reveal the impact of sound and sound plans, tone states, words and underlying meanings in image frames.

We do not look for the expression of space and time in artistic shots. Instead, we broadcast shallow and dry shots. As long as the television director does not pass the school of montage art, he prepares for every situation. If theory and practice are not mixed together, a real television work will not be created. 3. One of the most important issues is the problem of mastering the basics of television dramaturgy. In today's journalistic socio-political shows, we see more journalists and characters in the form of interviews, conversations, reports, comments, and we don't think about whether the topic meets the laws of dramaturgy or not. Working with the author, the director's work with journalists and presenters, and perfecting the topic are the most important stages. If every broadcast is based on a clash of opinions, debates, and contradictions, it will not be boring, and the viewership will increase. Each broadcast has a composite structure, and it is visible only if it has a beginning, a gradual development, an end - a solution.

A television director should be able to find a characteristic expression of the human face, both when working with individuals and when working with a large number of people, and should look for ways of visual impact based on the laws of dramaturgy. We should not forget that television dramaturgy has its own characteristics compared to theater and film dramaturgy. The director must always remember that telescreen is mysterious to the viewer compared to other forms of art, small screen art reveals the inner world of a person like an X-ray, any lie is exposed on television - this is the basis of screen magic dramaturgy.

If these situations are not recorded in the screenplay by the director, if the planned plan is not reflected, the show will not become a television work. the idea, plan, theme, argument, goal, intention, and the television director should know exactly what the essence of the show is. The main tasks of a television director are to be able to distinguish between the lines of essays, portraits, essays, feuilletons, pamphlets, reports, interviews, interviews, reviews and analyzes in both information journalism, analytical journalism, and art journalism. enters.

It is the responsibility of the creative team to do social research on which audience the TV director is directing these shows to, what is the scope of influence, whether there is a response, whether the attention of audience communication is enough for the creation and longevity of the show. It is necessary to create opportunities to work with colors and light, to find expressive ways of light in the journalistic programs of the "Uzbekistan" channel. It is desirable to properly use the unlimited possibilities of current electronic technology, especially computer technology. Due to the inappropriate use of technical effects by the director, the effectiveness of the shot is often lost, despite the fact that the clips shot in different clothes, in different situations, and in different places are spliced and polished, the clear goal set by the director is not revealed.

The main solution to these situations is school. If the foundation of the director is not strong, if he does not master the steps of deep science, the intricacies of knowledge, and the secrets of technology, crude shows will continue. First of all, the talent given by God, then work, work, tireless work brings a person to perfection, opens up as a person. It will not be easy to catch up with technical progress. Constantly working on oneself, making knowledge and practice the main criteria of everyday life, paying attention to quality should be the main duty of every

young television director. Here are the main problems and the keys to their solution in the direction of current publicistic programs.

REFERENCES

- 1 M. Mahammetov». Rejissura asoslari». – T., 2008.
- 2 «Жанры телевидения». Комитет по радиовещанию и телевидению. – М., 1967.
- 3 M. Aliev. «Kino asoslari». – T.: «O‘qituvchi» nashriyoti 1993.
- 4 M. Mahammetov, F. Fayziyeva. «Televideniye asoslari». – T., 2009.
- 5 5. X. Abulkasimova. «Kino asoslari». O‘quv qo‘llanma, 2007.
- 6 Sokolov. «Montaj».
- 7 Хю Бедли. «Техника документального кинофильма». – М., 1972.
- 8 M. «Jurnalistika va publitsistika». – T., 2008.
- 9 A.K. Nosirova. «Montaj asoslari». – T., 2011.
- 10 F. Ro‘ziyev, X. Jo‘rayeva. «Telejurnalistga tavsiyalar». – T.: «Sharq», 2013.
- 11 A. Qurbonov. «Radiorejissura olami». «Nasaf», 2013.
- 12 Sh.S. Esanboyeva. «Televizion rejissura asoslari». «Faylasuflar», 2014.

УМУМТАЪЛИМ МАКТАБЛАРИДА СПОРТНИНГ СТОЛ ТЕННИСИ ТУРИДАН ТЎГАРАК МАШҒУЛОТЛАРИНИ ТАШКИЛ ЭТИШ.

Умаралиева Ф.Т.

ЎзДЖТСУ., Ўқитувчи.

<https://doi.org/10.5281/zenodo.10691380>

Аннотация. Мақолада умумтаълим мактабларида стол тенниси тугаракларини ташкил қилиш ва ушбу спорт турини ривожлантириш таҳлил қилинган.

Калим сўзлар: Дастлабки тайёрлов ва кичик ўсмирлар гуруҳларида, интеллектуал салоҳиятини, кўргазмалар қуроллардан, фото-кино материаллар.

ОРГАНИЗАЦИЯ КУРСА НАСТОЛЬНОГО ТЕННИСА СПОРТ В СРЕДНИХ ШКОЛАХ.

Аннотация. В статье анализируется организация кружков настольного тенниса в общеобразовательных школах и развитие этого вида спорта.

Ключевые слова: В предварительной подготовке и малых группах подростков, их интеллектуальный потенциал, наглядные пособия, фотокиноматериалы.

ORGANIZING SPORT TABLE TENNIS COURSES IN SECONDARY SCHOOLS.

Abstract. The article analyzes the organization of table tennis clubs in secondary schools and the development of this sport.

Keywords: In preliminary preparation and small groups of teenagers, their intellectual potential, visual aids, photo-cinematic materials.

Халқнинг жисмоний, интеллектуал салоҳиятини рўёбга чиқариш, бу борада тегишли заҳираларини шакллантириш XXI-асрда тараққиёт ва юксалиш қафолатига айланиб бормоқда.

Бу ҳақиқатни чуқур ва ҳар томонлама идрок этиб, мамлакатимиз Президенти Ислам Каримов мустақилликка эришган дастлабки кунларимиздан бошлаб юртимизда соғлом ва баркамол авлод тарбиясини давлат сиёсатининг энг муҳим ва устувор йўналишларидан бирига айлантириш, бу борада ўзига хос миллий тизим яратиш чора-тадбирларини амалга оширди. Ана шу мақсадда истиқлолимизнинг дастлабки йилиданок “Соғлом авлод учун” халқаро хайрия жамғармаси ташкил этилди, оналар ва болалар саломатлигини мустаҳкамлаш, соғлом бола, соғлом насл учун кураш йўлида салмоқли қадамлар қўйилди.

Биринчи давлат мукофотининг “Соғлом авлод учун” ордени деб аталгани бу борадаги интилишлар қанчалик қатъий ва узок мақсадларни кўзлаганидан далолат эди.

Машғулотлар мактабда ўқувчиларнинг ёшини ҳисобга олган ҳолда ташкил этилиши лозим. Машғулотлар оммавий-маданий ва тарбиявий ишларнинг умумий режаси билан мос равишда амалга оширилади.

Гуруҳларда машғулотлар дастур ва мавзуй режа асосида ташкил этилади.

Дастлабки тайёрлов ва кичик ўсмирлар гуруҳларида ўқув жараёни учта даврга бўлинади: тайёргарлик, мусобақалаш, ўтиш даври.

Тайёргарлик даври икки босқичга бўлинади:

биринчи; босқич-умумий тайёргарлик (шуғулланувчиларнинг ҳар томонлама жисмоний тайёргарлиги, жисмоний ва иродавий сифатларини тарбиялаш, «Алпомиш» ва «Барчиной» тест синовларини топширишга тайёрлаш, техник ва тактик тайёргарлиги);

иккинчи; босқич-махсус тайёргарлик (стол теннисчилари учун зарур бўлган жисмоний сифатни, техник ва тактик тайёргарлигини ривожлантириш, мусобақа олдидан тайёргарлик кўриш, кейинчалик стол теннисчиларининг махсус сифатларини ривожлантириш, бўлажак мусобақаларга тайёргарлик кўриш, ўйин техникаси ва тактикасини такомиллаштириш, жамоалар уйғунлигини яхшилаш).

Мусобақалаш даврининг вазифаси: эришилган натижаларни намойиш этиш, техника ва тактикани такомиллаштириш, махсус жисмоний тайёргарликни юқори даражага кўтариш, мусобақада қатнашиш.

Ўтиш даврининг вазифаси: умумий жисмоний ва техник тайёргарликка эришилган даражасини мустаҳкамлаш, «Алпомиш» ва «Барчиной» тест синовларини топширишга тайёрлаш.

Ушбу дастурнинг ўқув материали барча ёш гуруҳларига мўлжалланган. Дастлабки тайёрлов (11-12 ёш) гуруҳида асосий эътибор саломатликни мустаҳкамлашга, ҳар томонлама жисмоний ривожлантиришга, ҳаракатлар мослашуви, чакқонлик, эпчиллик, эгиловчанлик, тезлик каби сифатларни ривожлантиришга қаратилади.

Кичик ўсмирлар (13-14 ёш) гуруҳидаги ёш стол теннисчилар кейинчалик ҳар томонлама жисмоний ривожланиш машқларини бажарадилар, «Алпомиш» ва «Барчиной» тест синовларини топширишга тайёргарлик кўрадилар ва топширадилар, стол теннисининг техника ва тактикаси асосларини эгаллайдилар. Гуруҳ шаҳар, туман биринчилиги учун стол тенниси бўйича ўтказиладиган мусобақаларда қатнашадилар.

Ўсмирлар (15-16 ёш) гуруҳи ҳар томонлама жисмоний тайёргарлик ва ривожлантиришни такомиллаштиришни давом эттиради, «Алпомиш» ва «Барчиной» тест синовлари бўйича тайёргарлик кўрадилар ва топширадилар.

Шуғулланувчилар ўйиннинг асосий усулларини, техникасини эгаллашлари керак, уни ўйинда қўллай билишади, ўйин тактик тизимлари ва машқ комбинацияларини эгаллашади, шаҳар, вилоят ва республика мусобақаларида қатнашишади, ҳакамлик, жамоатчи инструкторлик ишларини ўрганишади.

Ҳар бир ёш гуруҳи учун назарий машғулотдан алоҳида-алоҳида ўқув материали берилган. Уни ўрганиш амалий машғулотни ўтказишга қадар ва ундан кейин 10-15 дақиқа давомида суҳбат асосида ўрганилади.

Суҳбат давомида кўرғазмалар куруллардан, фото-кино материаллардан фойдаланиш мумкин.

Умумий жисмоний тайёргарлик бўйича машғулот жараёнида болаларга таниш бўлган воситалардан фойдаланилади.

Айрим машғулотларда умумий жисмоний тайёргарликка алоҳида вақт ажратиш мақсадга мувофиқ бўлади. Машғулотни ўтказиш шароити ва вазифаларидан келиб чиқиб, ҳар бир машғулот учун умумий жисмоний тайёргарликнинг ҳажми ва воситаси танланади, чунки бошланғич даврда стол тенниси воситаларининг самарадорлиги кам бўлган вақтда (икки томонлама ўйинда ва техника бўйича бериладиган машқларда жисмоний юклама кам бўлади) машғулотга ажратилган вақтнинг 60-70 фоизи умумий жисмоний

тайёргарликни ташкил этади. Ёш стол теннисчилари билан ўтказиладиган машғулотларда кўпроқ гимнастика, енгил атлетика машқларидан, ҳаракатли ўйин, баскетбол, қўл тўпи ўйинларидан фойдаланилади.

Болаларга стол тенниснинг техника ва тактикасини ўргатиш бевосита махсус жисмоний тайёргарлик билан боғлиқ бўлади. Стол теннисини ўргатишнинг бошланғич даврида буюмлар билан бажариладиган машқлар муҳим ўрин тутди. Бунда тўлдирма, баскетбол, теннис тўплари, арғамчи, резинали амортизаторлар, гантел, турли-туман махсус мосламалар ва ҳоказолардан фойдаланилади.

Шарчани ўйинга киритишга ва ҳужум зарбасини беришга тайёргарлик машқларида 1 кг.ли тўлдирма тўплардан фойдаланилади. Гантеллар билан бажариладиган машқлар, асосан, 15-16 ёшли ўсмирлар учун мўлжалланган. 14-15 ёшли теннисчилар учун гантелнинг оғирлиги 0,5-1 кг., 16 ёшлиларга 1- 3 кг. амортизаторлар билан бажариладиган машқлар 13 ёшдан бошлаб қўлланилади. Амортизатор сифатида тиббий резинали бинтлардан фойдаланилади.

Ёш теннисчиларга имкон борича ўйин техникасини эгаллаганликларига қараб унга боғлиқ бўлган тактик ҳаракатлар ўргатилади.

Инструкторлик (йўриқчи) амалиёти кичик ва ўсмирлар гуруҳида ўтказилади.

Инструкторлик малакалари махсус машғулотларда ва ўқув-тренировка машғулотлари жараёнида шаклланади. Инструкторлар стол тенниси тўғарагида шуғулланувчиларни сафга турғизишни, асосий буйруқларни беришни билишлари, машғулотга тайёргарлик қисми учун машқларни танлай олишлари керак. Улар инструкторлик малакаларини ўқитувчи-мураббийнинг ёрдамчиси сифатида такомиллаштирадilar.

Ёш стол теннисчилари ҳакамлик амалиётини ўсмирлик гуруҳи (13-14 ёш)да бошлаб, машғулотларда ўта бошлайди. Шуғулланувчилар 15-16 ёшдан бошлаб шахар, туман биринчилиги мусобақаларида ҳакамлик қилишда қатнашадilar. Улар мусобақа бўйича низомларни, ўйин жадвалини тузишни, тўғарақлар ичида мусобақани ташкил этиш ва ўтказишни ўрганишлари керак.

Мураббий ҳар бир ўйин олдидан уни олиб бориш учун кўрсатма бериши керак, тамом бўлгандан кейин ўйин муҳокама қилинади. Кўрсатма олдиндан берилиши керак, чунки ўйинчилар ўйин режаси тўғрисида ўйлашлари керак. Ўйналган ўйиннинг муҳокама ёки таҳлилини машғулотдан олдин ўтказиш тавсия қилинади.

Стол тенниси тўғарагида ўқув йили тугагандан кейин жисмоний ва техник тайёргарлик бўйича назорат текшируви ўтказилади.

REFERENCES

1. Kazakov R. T. et al. MULTIMEDIA SYSTEMS AND DISTANCE LEARNING TECHNIQUES IN SPORTS SOX //Modern Science and Research. – 2023. – Т. 2. – №. 9. – С. 99-105.
2. Kazakov R. T., Rasulov Q. Q. TRAINING IN INTERNATIONAL WRESTLING TECHNIQUES AND TACTICS //Modern Science and Research. – 2023. – Т. 2. – №. 9. – С. 180-186.

3. Yusupova N. R. SOCIO-GENDER ASPECTS OF MODERN WOMEN'S SPORTS //Modern Science and Research. – 2023. – Т. 2. – №. 9. – С. 118-124.
4. Kazakov R. T. THE MAIN PHYSICAL QUALITIES OF ATHLETES //Modern Science and Research. – 2023. – Т. 2. – №. 6. – С. 719-725.
5. Kazakov R. THE METHOD OF IMPROVING PHYSICAL AND SPECIAL PHYSICAL FITNESS INDICATORS OF SHORT-DISTANCE RUNNERS //Журнал иностранных языков и лингвистики. – 2023. – Т. 6. – №. 2.
6. Казоқов Р.Т., Абдиев Б.С., Джўрабаев А.М., Бўриев Б.Ў. Спортчилар тайёрлаш тизимини бошқарув асослари турлари. // "OMMAVIY SPORT TADBIRLARINI TASHKIL ETISH: MUAMMOLAR, TENDENSIYALAR VA ISTIQBOLLAR" ЎзДЖТСУ, 1, 530-538
7. Kazoqov R., Jo'raqo'ziev O., Eshpo'latov S. ҚИСҚА МАСОФАГА ЮГУРУВЧИ СПОРТЧИЛАРНИНГ МАШҒУЛОТ ДАВРЛАРИНИ ТУЗИЛИШИ //Modern Science and Research. – 2023. – Т. 2. – №. 4. – С. 5-11.
8. Qutlimurodov I. X., Kazoqov R. T., Vo'ronov A. B. FUTBOLDA INNOVATSION TECHNOLOGIYALARNI QO'LLASH //Академические исследования в современной науке. – 2023. – Т. 2. – №. 11. – С. 111-117.
9. Buriyev B. U., Qodirov R. R., Kazoqov R. T. Jismoniy tarbiya va sportda axborot kommunikatsiya texnologiyasining tuzilishi va tamoyillari //Ta'limda zamonaviy axborot texnologiyalaridan foydalanishning innovatsion usullari. – 2021. – Т. 5. – №. 5. – С. 555-559.
10. Р.Т Казоқов., Талабаларга ахборот хавфсизлигини таъминлаш компонентлигини ривожлантиришнинг ҳуқуқий асослари. Ўзбекистон давлат саънат ва маданият институти хабарлари 4 (12), 61-6811. Казоқов Р.Т., Кейс стади технологияларидан фойдаланиб талабаларнинг масофавий таълим технологиялари асосида педагогик маҳоратини шакллантириш. Замонавий футболни ривожлантириш тенденциялари: муаммо ва ечимлари 11 (1 ...
11. Давурбаева М. Ж., Казоқов Р. Т., Мадаминов М. П. Интернет тармоқларида талаба ёшларнинг мустақил таълим олишдаги билим ва кўникмаларининг такомиллаштириш //SPORT MENEJMENTI VA MARKETINGI: MUAMMOLAR, TENDENSIYALAR VA ISTIQBOLLAR. – 2019. – Т. 1. – №. 5
12. Казоқов Р. Т. Талабаларга ахборот хавфсизлигини таъминлаш компонентлигини ривожлантиришнинг ҳуқуқий асослари //Ўзбекистон давлат саънат ва маданият институти хабарлари. – 2019. – Т. 4. – №. 12. – С. 61-68.
13. Р.Т Казоқов, Ш.Қ Бекназаров, Ибодов, А. И. Футболчиларнинг антропометрик ўлчамлари ва тезлик сифатлари орасидаги корреляциясини ўрганишда акт дан фойдаланиш. Тиббиёт ва спорт 1 (10), 27-30.
14. Казоқов, Р. Т., & Джўрабаев, А. М. Юлдашева К.А ЎЗБЕКИСТОНДА ЖИСМОНИЙ ТАРБИЯНИНГ РИВОЖЛАНИШИ. *SPORT MENEJMENTI VA MARKETINGI: MUAMMOLAR, TENDENSIYALAR VA ISTIQBOLLAR*, 1-237.
15. Джўрабаев А. М., Казоқов Р. Т. Биомеханик таҳлиллар асосида енгил атлетикачиларнинг функционал тайёргарлигидаги корреляция алоқаларининг

- таҳлили //Yoshlarni qo‘llab-quvvatlash va aholi salomatligini mustahkamlash yili” ga bag‘ishlangan. – 2021. – Т. 4. – №. 4. – С. 198-208.
16. Казоқов Р. Т., Djurabaev A. M. Kredit modul tizimi nima //Ta’limni raqamlashtirish sharoitida pedagog kadrlarni qayta tayyorlash va malakasini oshirish. – 2021. – Т. 4. – №. 4. – С. 198-206.
 17. Казоқов Р. Т., Джўрабаев А. М. Юлдашева КА ЎЗБЕКИСТОНДА ЖИСМОНИЙ ТАРБИЯНИНГ РИВОЖЛАНИШИ //SPORT MENEJMENTI VA MARKETINGI: MUAMMOLAR, TENDENSIYALAR VA ISTIQBOLLAR. – С. 1,237-240.
 18. Казоқов Р. Т. и др. МАМЛАКАТИМИЗ ЯНАДА ЮКСАЛИШИДА БОЛАЛАР СПОРТИНИНГ ЎРНИ //Академические исследования в современной науке. – 2023. – Т. 2. – №. 9. – С. 5-11.
 19. Казоқов Р. Т. и др. ПЕДАГОГИКА ОЛИЙ ТАЪЛИМДА КЕЙС-СТАДИ ТАЪЛИМ ТЕХНОЛОГИЯСИ АСОСИДА ПЕДАГОГИК МАҲОРАТИНИ ШАКЛЛАНТИРИШ ЮЗАСИДАН ТАЖРИБА-СИНОВ ИШЛАРИНИНГ НАТИЖАЛАРИ //Академические исследования в современной науке. – 2023. – Т. 2. – №. 6. – С. 111-115.
 20. Казоқов Р. Т. Кейс стади технологияларидан фойдаланиб талабаларнинг масофавий таълим технологиялари асосида педагогик маҳоратини шакллантириш //Замонавий футболни ривожлантириш тенденциялари: муаммо ва ечимлари. – Т. 11. – №. 1.
 21. Казоқов, Р. Т., Джўрабаев, А. М., Бўриев, Б. Ў., & Ахматов, Ж. О. (2023). ПЕДАГОГИКА ОЛИЙ ТАЪЛИМДА КЕЙС-СТАДИ ТАЪЛИМ ТЕХНОЛОГИЯСИ АСОСИДА ПЕДАГОГИК МАҲОРАТИНИ ШАКЛЛАНТИРИШ ЮЗАСИДАН ТАЖРИБА-СИНОВ ИШЛАРИНИНГ НАТИЖАЛАРИ. *Академические исследования в современной науке*, 2(6), 111-
 22. Казоқов Р. Т., Мирзабдиллаева А. И., Мирзабдиллаева Х. И. МАКТАБГАЧА ТАЪЛИМ МУАССАСАЛАРИДА ТАРБИЯВИЙ ТАДБИРЛАРДА МИЛЛИЙ-МАЪНАВИЙ ҚАДРИЯТЛАРДАН ФОЙДАЛАНИШ //Академические исследования в современной науке. – 2023. – Т. 2. – №. 8. – С. 29-34.
 23. Казоқов Р. Т. и др. ПЕДАГОГИКА ОЛИЙ ТАЪЛИМДА КЕЙС-СТАДИ ТАЪЛИМ ТЕХНОЛОГИЯСИ АСОСИДА ПЕДАГОГИК МАҲОРАТИНИ ШАКЛЛАНТИРИШ ЮЗАСИДАН ТАЖРИБА-СИНОВ ИШЛАРИНИНГ НАТИЖАЛАРИ //Академические исследования в современной науке. – 2023. – Т. 2. – №. 6. – С. 111-115.
 24. Казоқов Р. Т., Djurabaev A. M. Kredit modul tizimi nima //Ta’limni raqamlashtirish sharoitida pedagog kadrlarni qayta tayyorlash va malakasini oshirish. – 2021. – Т. 4. – №. 4. – С. 198-206.
 25. Давурбаева М. Ж., Казоқов Р. Т., Мадаминов М. П. ТАЛАБА ЁШЛАРИНИНГ МУСТАҚИЛ ТАЪЛИМ ОЛИШДАГИ БИЛИМ ВА КЎНИКМАЛАРИНИНГ ТАКОМИЛЛАШТИРИШДА ИНТЕРНЕТ РЕСУРСЛАРИДАН ФОЙДАЛАНИШНИНГ АҲАМИЯТИ //Академические исследования в современной науке. – 2023. – Т. 2. – №. 5. – С. 26-31.

26. Давурбаева М. Ж., Казоқов Р. Т., Мадаминов М. П. ТАЛАБА ЁШЛАРНИНГ МУСТАҚИЛ ТАЪЛИМ ОЛИШДАГИ БИЛИМ ВА КЎНИКМАЛАРИНИНГ ТАКОМИЛЛАШТИРИШДА ИНТЕРНЕТ РЕСУРСЛАРИДАН ФОЙДАЛАНИШНИНГ АХАМИЯТИ //Академические исследования в современной науке. – 2023. – Т. 2. – №. 5. – С. 26-31.
27. Давурбаева М.Ж.,Казоқов Р.Т., Мадаминов М.П.Ёшларнинг мустақил таълим олишдаги билим ва кўникмаларининг такомиллаштиришда интернет ресурсларидан фойдаланишнинг ахамияти//ACADEMIC RESEARCH IN MODERN SCIENCE. - 2023/2/14. – Т. 2. – №. 5. – С. 26-31.
28. Казоқов Р. Т., Жўрақўзиев О. О., Эшпўлатов С. С. СПОРТ МУАССАСАЛАРИДА ТАРБИЯВИЙ ТАДБИРЛАРДА МИЛЛИЙ-МАЪНАВИЙ ҚАДРИЯТЛАРДАН ФОЙДАЛАНИШ //Академические исследования в современной науке. – 2023. – Т. 2. – №. 13. – С. 238-248.
29. Казоқов Р.Т., Бўриев Б.Ў., Абдиев Б.Ш., Джўрабаев А.М., Туропов А.Р.КУРАШ МИЛЛИЙ СПОРТ ТУРИНИ РИВОЖЛАНТИРИШНИНГ АСОСИЙ ЙЎНАЛИШЛАРИ // МИЛЛИЙ КУРАШ ТУРЛАРИ ВА УЛАРНИНГ НАЗАРИЙ-АМАЛИЙ МУАММОЛАРИ. - 2023. – Т. 1. – №. 2. – С. 161-163.
30. Джўрабаев А. М., Казоқов Р. Т. Биомеханик таҳлиллар асосида энгил атлетикачиларнинг функционал тайёргарлигидаги корреляция алоқаларининг таҳлили //Yoshlarni qo 'llab-quvvatlash va aholi salomatligini mustahkamlash yili" ga bag 'ishlangan. – 2021. – Т. 4. – №. 4. – С. 198-208.
31. Казоқов Р. Т., Расулов А. Ф., Бўронов А. Б. СПОРТ МАКТАБЛАРИ ЎҚУВ-МАШҒУЛОТ ГУРУҲЛАРИДА ЁШ ФУТБОЛЧИЛАРНИ ТАНЛОВ УСЛУБИЯТЛАРИНИ АСОСЛАШ //Академические исследования в современной науке. – 2023. – Т. 2. – №. 15. – С. 38-46.
32. Kazonov R. T., Vo'ronov A. B. SPORTDAGI DOLZARB YANGILIKLAR //Академические исследования в современной науке. – 2023. – Т. 2. – №. 15. – С. 47-56.
33. Kazonov R. T., Pirnazarov S. A., Shamsiddinov S. X. STUDENTS LEARN TO ORGANIZE PROFESSIONAL PHYSICAL TRAINING AND CONTROL PHYSICAL DEVELOPMENT //Modern Science and Research. – 2023. – Т. 2. – №. 6. – С. 1195-1202.
34. Eshpo'latov S. S. METHODS AND PRINCIPLES OF IMPROVING TECHNICAL AND TACTICAL SKILLS AND PHYSICAL TRAINING OF YOUNG VOLLEYBALL PLAYERS //Modern Science and Research. – 2023. – Т. 2. – №. 6. – С. 1296-1302.
35. Kazonov R. T., Eshpo'latov S. S. YOUNG VOLLEYBALL PLAYERS ARE THE PROCESSES OF ORGANIZING TRAINING SESSIONS //Modern Science and Research. – 2023. – Т. 2. – №. 6. – С. 1303-1310.
36. Pirmatov O. Z., Kazakov R. T. ROLE AND PLACE OF SPORTS AND ACTIVE GAMES IN THE GENERAL STRUCTURE OF EDUCATIONAL AND PRODUCTION PRACTICE //Modern Science and Research. – 2023. – Т. 2. – №. 9. – С. 125-131.

37. Kazakov R. T., Rasulov Q. Q. TRAINING IN INTERNATIONAL WRESTLING TECHNIQUES AND TACTICS //Modern Science and Research. – 2023. – T. 2. – №. 9. – C. 180-186.
38. Kazoqov R., Akmuradov M. THE IMPORTANCE OF WORKING MEMORY IN MASTERING JUDO SPORTS TECHNIQUES IN ADOLESCENT ATHLETES //Modern Science and Research. – 2023. – T. 2. – №. 10. – C. 489-494.
39. Kazoqov, R., & Akmuradov, M. (2023). PSYCHOLOGICAL FOUNDATIONS OF JUDO. *Modern Science and Research*, 2(10), 481–488.
40. Kazoqov R. T., Umaraliyeva F. T. DRAW A KINESICYCLOGRAM OF SHORT-DISTANCE RUNNING AND BUILD A TIMELINE //Modern Science and Research. – 2023. – T. 2. – №. 10. – C. 1201-1208.
41. Kazoqov R. T. et al. IMPROVEMENT OF TECHNICAL TRAINING OF SHORT-DISTANCE ATHLETES //Modern Science and Research. – 2023. – T. 2. – №. 10. – C. 1077-1084.
42. Kazoqov R. T. et al. STARTING TECHNIQUE IN SHORT DISTANCE RUNNING //Modern Science and Research. – 2023. – T. 2. – №. 10. – C. 1070-1076.
43. Xalmuxamedov R. et al. ANALYSIS OF THE DEPENDENCE OF THE CONDITIONS OF THE MIDDLE MOUNTAIN OF INDICATORS OF THE INTENSITY ZONES OF TRAINING TRAINING LOADS OF QUALIFIED BOXER WOMEN //Modern Science and Research. – 2023. – T. 2. – №. 10. – C. 473-483.
44. Shoyimardanov S. A., Bobomurodov A. E., Kazaqov R. T. FORMATION OF PEDAGOGICAL SKILLS AND SKILLS IN STUDENTS //Modern Science and Research. – 2023. – T. 2. – №. 12. – C. 425-434.
45. Jumayev U. X. et al. ANALYSIS OF THE FINANCIAL POLICY OF THE RUSSIAN EMPIRE IN OFFICIAL DOCUMENTS //Modern Science and Research. – 2023. – T. 2. – №. 12. – C. 1202-1209.
46. Ziyamuxamedova S. A., Kazaqov R. T., Shukurova S. S. SOME BIOCHEMICAL BLOOD RESEARCHES OF ROWERS DURING PREPRATION PERIOD AND CONTESTS //Modern Science and Research. – 2023. – T. 2. – №. 12. – C. 982-989.
47. Raxmatov B. S. et al. SHORT DISTANCE RUNNING TECHNIQUE //Modern Science and Research. – 2023. – T. 2. – №. 12. – C. 990-1000.
48. Roziqovich X. Z. YANGI O'ZBEKISTONDA AVTOMOBIL SANOATI //BARQARORLIK VA YETAKCHI TADQIQOTLAR ONLAYN ILMIIY JURNALI. – 2023. – T. 3. – №. 5. – C. 582-584.
49. Yugay L. P. et al. RECOVERY OF THE BODY OF SHORT-DISTANCE RUNNING ATHLETES DURING SPORTS TRAINING //Modern Science and Research. – 2024. – T. 3. – №. 1. – C. 365-371.
50. Akbarov A. et al. ANTHROPOMETRIC-PHYSIOLOGICAL INDICATORS OF MIDDLE-DISTANCE RUNNERS AND RECOVERY OF THEIR BODY DURING TRAINING //Modern Science and Research. – 2024. – T. 3. – №. 1. – C. 358-364.
51. Kim D. et al. PEDAGOGICAL ANALYSIS OF THE PARTICIPATION OF STUDENT ATHLETES IN THE SWEDISH TEAM AND THE SWEDISH TEAM

- IN THE UZBEKISTAN CHAMPIONSHIP IN HEIGHT ATHLETICS //Modern Science and Research. – 2024. – Т. 3. – №. 1. – С. 346-353.
52. Nurullayeva D. S. et al. ETHICAL PROBLEMS AND THEM IN THE FIELD OF NATURE SOLUTIONS //Modern Science and Research. – 2024. – Т. 3. – №. 1. – С. 480-486.
53. Kazaqov R. T., Djo'rabayev A. M. MEANS OF RECOVERY OF WORKING CAPACITY OF SHORT-DISTANCE RUNNERS //Modern Science and Research. – 2024. – Т. 3. – №. 1. – С. 902-911.
54. Kazoqov R. T., Djo'rabayev A. M. DEVELOPMENT OF CYBER SPORTS IN UZBEKISTAN //Modern Science and Research. – 2024. – Т. 3. – №. 1. – С. 893-901.
55. Шойимардонов Ш. А., Бобомуродов А. Э. ТАЛАБАЛАРДА ПЕДАГОГИК МАҲОРАТ ВА КЎНИКМАЛАРНИ ШАКЛЛАНТИРИШ. – 2023.
56. Казоқов Р. Т. ҚИСҚА МАСОФАГА ЮГУРУВЧИЛАРНИНГ ЖИСМОНИЙ ВА МАХСУС ЖИСМОНИЙ ТАЙЁРГАРЛИК КЎРСАТКИЧЛАРИНИ РИВОЖЛАНТИРИШ //Fan-Sportga. – 2022. – №. 7. – С. 53-55.
57. Babashovna I. S. Sports Training As Managed Process //Pedagogical Cluster-Journal of Pedagogical Developments. – 2023. – Т. 1. – №. 2. – С. 262-274.
58. Djo'rabayev A. M., Kazoqov R. T. O'ZBEKISTONDA KIBERSPORTNI RIVOJLANISHI. – 2024.
59. Умаралиева Ф. Т., Рахматова Д. Н. Теннисга дастлабки ўргатиш босқичида тана мувозанатини сақлаш функциясини ўрни. – 2019.
60. G'aniyeva M. Y., Yo'ldashaliyeva M. I. DEVELOPMENT OF THE TECHNIQUE INTRODUCTION OF THE BALL INTO THE GAME AT DIFFERENT POINTS WITH THE HELP OF SPECIAL EXERCISES //World Bulletin of Social Sciences. – 2023. – Т. 23. – С. 1-3.
61. Yo'ldoshaliyeva M. I., G'aniyeva M. Y. PSYCHOLOGICAL SIGNIFICANCE OF STUDYING THE PRIORITY QUALITIES OF TABLE TENNIS PLAYERS //British Journal of Global Ecology and Sustainable Development. – 2023. – Т. 16. – С. 81-84.
62. G'aniyeva M. YOSH STOL TENNISCHILARNING MUVOZANAT SAQLASH QOBILİYATLARINI O'RGANISH VA UNI RIVOJLANTIRISH SAMARADORLIGI //Центральноазиатский исследовательский журнал междисциплинарных исследований. – 2022. – Т. 2. – №. 11.
63. Йўлдошалиева М. И., Ганиева М. Ю. Важность использования подвижных игр при обучении технико-тактическим движениям юных игроков в настольный теннис //INNOVATIONS IN TECHNOLOGY AND SCIENCE EDUCATION. SCIENTIFIC JOURNAL.–ISSN.
64. Арзикулов Д. Н. СПОРТЧИЛАРНИ ПСИХОЛОГИК ЖИҲАТДАН ТАЙЁРЛАШНИНГ ИЖТИМОИЙ-ПСИХОЛОГИК МУАММОЛАРИ //Fan-Sportga. – 2020. – №. 4. – С. 73-75.
65. Baltayeva I. T. et al. USE OF VIRTUAL LABORATORIES TO CONDUCT FOOTBALL TRAINING //Modern Science and Research. – 2024. – Т. 3. – №. 2. – С. 709-718.

66. Baltayeva I. T. et al. CREATING AN INFORMATION-EDUCATIONAL ENVIRONMENT USING MODERN INFORMATION AND COMMUNICATION TECHNOLOGIES //Modern Science and Research. – 2024. – Т. 3. – №. 2. – С. 700-708.
67. Казоқов Р. Т., Джўрабаев А. М. Юлдашева КА ЎЗБЕКИСТОНДА ЖИСМОНИЙ ТАРБИЯНИНГ РИВОЖЛАНИШИ //SPORT MENEJMENTI VA MARKETINGI: MUAMMOLAR, TENDENSIYALAR VA ISTIQBOLLAR. – С. 1,237-240.
68. Казоқов Р. Т. и др. SPORT MENEJMENTI VA MARKETINGI: MUAMMOLAR //TENDENSIYALAR VA ISTIQBOLLAR. – С. 1-237.
69. Djuraboyev A. M., Akbarov A. Ilmiy tadqiqot materiallari bilan ishlashda zamonaviy AT foydalanish //Zamonaviy sharoitda JT va sportni ommaviy rivojlantirishning innovatsion yo'nalishlari. – 2021. – Т. 1. – №. 2. – С. 188-197.
70. Джумакулов Ш., Джўрабаев А. М., Махмудов А. И. ЎЗБЕК КУРАШНИНГ ТАРИХИЙ РИВОЖЛАНИШИ //Академические исследования в современной науке. – 2023. – Т. 2. – №. 11. – С. 126-133.
71. Djo'rabayev A. M., Bo'riyev B. O. M. Raximboyeva, Lidfulina Kumiya PARADZYUDOSCHILARNI TEZKOR-KUCH QOBILIYATINI RIVOJLANTIRISHDA DINAMIK MASHQLARDAN FOYDALANISH //JISMONIY TARBIYA VA SPORT SOHASIDA ILMIY TADQIQOTLAR: MUAMMOLAR, YECHIMLAR VA ISTIQBOLLAR” MAVZUSIDAGI XALQARO ILMIY-AMALIY ONLAYN ANJUMANI. – Т. 1. – С. 300-303.
72. Махкамбаев А., Джурабоев А. Использование адаптивной физической культуры при обучении студентов с инвалидностью и особыми физическими потребностями //ПРОБЛЕМИ І ПЕРСПЕКТИВИ РОЗВИТКУ СПОРТИВНИХ ІГОР ТА ОДНОБОРСТВ У ЗАКЛАДАХ ВИЩОЇ ОСВІТИ. – 2022. – Т. 1. – С. 133-137
73. juraboyev A. M., Vozorova S. X., Aminova A. A. Jamiyatimizda jismonan sog'lom avlod tarbiyasi //Бешта муҳим ташаббус буюк келажак пойдевори. – 2021. – Т. 3. – №. 3. – С. 205-209.
74. Buriyev B. U., Djurabo'yev A. M. Yosh voleybolchilar texnik va taktik mahoratlarini takomillashtirish va jismoniy tayyorgaliklarin amalga oshirish uslub va tamoyillari //Jismoniy tarbiya sport mashg'ulotlari nazariyasi. – 2022. – Т. 1. – №. 1. – С. 145-147.

YORDAMGA MUHTOJ BOLALARGA PEDAGOGIK-PSIXOLOGIK TARBIYA VA DAUN SINDROMI HAQIDA

Mirzaraimova Shaxnoza Norpulatovna

Osiyo xalqaro universiteti Pedagogika va psixologiya yo'nalishi magistanti.

<https://doi.org/10.5281/zenodo.10691561>

Annotatsiya. Ushbu maqolada alohida yordamga muhtoj bolalarni reabilitatsiya qilish va maktabga tayyorlashda ularning ota-onalariga bu borada korreksion-pedagogik yordamni berish bugungi kunning dolzarb muammolaridan biri hisoblanadi. Hozirgi vaqtda aqli zaif bolalarni yordamchi muassasalarda rivojlantirish, tarbiyalash va o'qitish masalasi dolzarbdir.

Aqliy zaiflik muammolariga e'tibor bu turdagi anomaliyaga ega bo'lganlar soni kamaymasligi bilan bog'liq. Ushbu holat ushbu patologiyada rivojlanish buzilishlarini maksimal darajada tuzatish uchun sharoit yaratish masalasini birinchi o'ringa qo'yadi.

Kalit so'zlar: ruhiyat, nuqson, pedagogik-psixologik, bolalar, rivojlanish, ta'lim ta'rbiya.

ABOUT PEDAGOGICAL AND PSYCHOLOGICAL EDUCATION OF CHILDREN IN NEED OF HELP AND DOWN SYNDROME

Abstract. In this article, rehabilitation of children with special needs and provision of correctional-pedagogical support to their parents in preparing them for school is one of the urgent problems of today. Currently, the issue of development, upbringing and education of mentally retarded children in auxiliary institutions is urgent. Attention to the problems of mental retardation is due to the fact that the number of people with this type of anomaly does not decrease.

This situation puts the issue of creating conditions for maximum correction of developmental disorders in this pathology in the first place.

Key words: psyche, defect, pedagogical-psychological, children, development, education.

О ПЕДАГОГИЧЕСКОМ И ПСИХОЛОГИЧЕСКОМ ОБРАЗОВАНИИ ДЕТЕЙ, НУЖДАЮЩИХСЯ В ПОМОЩИ И С СИНДРОМОМ ДАУНА

Аннотация. В данной статье реабилитация детей с особыми потребностями и оказание коррекционно-педагогической поддержки их родителям в подготовке их к школе является одной из актуальных проблем современности. В настоящее время актуальным является вопрос развития, воспитания и обучения умственно отсталых детей во вспомогательных учреждениях. Внимание к проблемам умственной отсталости обусловлено тем, что количество людей с этим видом аномалии не уменьшается. Такая ситуация ставит на первое место вопрос создания условий для максимальной коррекции нарушений развития при данной патологии.

Ключевые слова: психика, дефект, педагогико-психологический, дети, развитие, образование.

Bolalarning har bir toifasi o'ziga xos psixologik-pedagogik xususiyatlarga ega, ularni psixologik-pedagogik o'rganish strategiyalarini aniqlash kerak. Shunday qilib, birlamchi va ikkilamchi nuqsonlar natijasida anomal rivojlanishning shakllanishi murakkab bo'lib, u bir tomondan har bir bola uchun individual nuqsonlar, ikkinchidan esa shunga o'xshash nuqsonlar bilan tavsiflanadi. Bu o'ziga xoslik rivojlanish nogironligining har bir turiga

taalluqlidir va bolalarning psixofizik xususiyatlarini hisobga olgan holda maxsus ta'lim sharoitlarini aniqlashga yordam beradi. Shunday qilib, rivojlanishida nuqsonlari bo'lgan odamlarning zamonaviy psixodiagnostikasi nazariy va uslubiy tizimlarga asoslanadi, ular quyidagilardan iborat. Rivojlanish buzilishining har bir turi o'ziga xos psixologik tuzilishga ega.

Ushbu tuzilma birlamchi va ikkilamchi nuqsonlar o'rtasidagi munosabatlar bilan belgilanadi.

Davlatimizning ustivor siyosati yosh avlodni ma'nan yetuk, jismonan sog'lom va aqlan barkamol qilib voyaga etkazishdir. Bu o'rinda rivojlanishida nuqsoni bo'lgan ayrim ijtimoiy himoyaga muhtoj bolalar tarbiyasi alohida e'tiborda bo'lib kelgan. Bola tarbiyasi dastlab oilada o'z ota-onasining bag'rida jismonan, aqlan va ma'nan shakllanib boradi. Farzandlar tarbiyasi ko'p jihatdan oiladagi muhitga, atrofdagi kattalarning bolani tarbiyalashga bo'lgan munosabatiga bog'liqligi, ota-onaning jamiyat oldida mas'ul ekanligi, davlatimizning qator qonun va qarorlarida qayd etilgan.[1]

Nogiron bolalarni ma'naviy va jismonan barkamol inson bo'lib yetishishi uchun pedagogik omilni, ya'ni tarbiyaning maktabgacha ta'lim jarayoniga alohida e'tibor berishini talab qiladi. Ota-ona bolani maktabga tayyorlashda undagi mavjud bo'lgan nuqsonlarni bartaraf etishga oid korreksion-pedagogik usullarni to'g'ri qo'llay bilish va bunda maktabgacha ta'lim muassasa murabbiylari maxsus mutaxassis pedagoglar bilan hamkorlikda ish olib borishi lozimligi adabiyotlarda ta'kidlangan.

O'zbekistonda faoliyat olib borayotgan har bir maxsus o'quv muassasasi borki, undagi bolalar masalalariga oid ishlarining barchasi ota-onalar roziligi asosida amalga oshadi. Inklyuziv ta'lim deb nom olgan tizim esa bolalarning ta'lim olishida o'ziga xos huquqiy asosni yaratadi.

Bunday ta'lim tizimi shunday falsafaga asoslanganki, hamma bolalar nogironligining og'irligiga qaramasdan, ular ta'lim tizimining jonli hamda ajralmas vakillari sanaladi. Ammo, alohida yordamga muhtoj bolalarning maxsus ta'lim dasturi talablariga qanchalik layoqatli ekanini aniqlash ham muhim vazifalardan biri ekanligini unutmash kerak.[2]

Ayni kunda ta'lim tizimi muammolari sirasiga oila muammolaridan sanalgan alohida yordamga muhtoj bo'lgan bolalar bilan bog'liq masalalar o'zining dolzarblik xususiyatini yo'qotmagan. Aynan Toshkentdagi nogiron bolalar va ota-onalar klubiga tegishli ma'lumotlarga qaraganda, poytaxtda bunday oilalar soni 2000 dan ortiq ekanligi ma'lum bo'ldi. Bolalarni reabilitatsiya qilish va moslashtirish haqida gap ketganda, albatta to'g'ridan-to'g'ri oilasidan oladigan yordam tasavvur etiladi. Agarda bunday oila iqtisodiy tanglik holatida bo'lsa, ijtimoiy mehnat va ta'lim olishda to'sqinliklarga duch kelsa, tabiiyki, u o'zini ruhan ojiz sezadi. Natijada, ota-ona farzandlarining har tomonlama o'sishi hamda rivojlanishi yo'lida unga madad bo'lish o'rniga, undan samara kutishdan ancha yiroqda bo'ladi. Faqatgina nogiron farzandi bor bo'lgan oilalarning muammolari o'z yechimini topgan taqdirdagina, ularni to'liq reabilitatsiya va integratsiya bilan ta'minlashi mumkin.

Ma'lumki, rivojlanishida nuqson va buzulishlarning barchasi ham chaqaloqlik davrida yuzaga kelavermaydi. Bunday o'zgarishlarning aksariyati kattaroq yoshda aniqlanishi mumkin.

Ular ko'pincha asab sistemasining, eshitish va ko'rish a'zolari hamda nutqdagi nuqsonliklar misolida namoyon bo'ladi.

Tajribalar shuni ko'rsatganki, bola hayotining birinchi yilida rivojlanishida uncha ko'zga tashlanmaydigan o'zgarishlarni payqamay, kerakli davolash va o'qitish chora-tadbirlari olib borilmasa, kelajakda ta'lim olishda qiyinchilik va muammolarga duch kelish muqarrar.

Boshqa tomondan rivojlanishida og'ir o'zgarishlar bo'lgan bola bilan har tomonlama tegishli mashg'ulotlar olib borilsa, yuqori natijalarni qo'lga kiritishga imkon beradi. Shuning uchun ham, mashg'ulotlar qanchalik erta boshlansa, ko'tilgan samaraga erishish shunchalik oson kechadi.[3]

Bolaga ta'lim-tarbiya berishni uy sharoitida olib borish – bu juda mashaqqatli va sinchiklab ishlashni talab qiladigan mehnatdir. Bunday mas'uliyatni o'z zimmasiga olib, endigina ish boshlagan pedagoglar uzoq muddat olib borilgan mashg'ulotlaridan ko'rinarli natija bo'lmaganidan umidsizlikka tushib qolishadi. Lekin bunday bolalar ustida ishlash ayniqsa katta diqqat va sabr-matонатni talab etadi. Bolada harakatga, mehnatga bo'lgan ishtiyoqini oshirish, hattoki, ta'kidlash unchalik lozim bo'lmagan narsalarga to'xtalish, uni qayta-qayta rag'batlantirish va uni maqtab turish, uning ta'lim olishga bo'lgan qiziqishlarini yanada orttirish, shuningdek bolada hamma ishni risoladagidek bajaraman degan ishonchni rivojlantirish eng muhim jihatlar sanaladi. Bolaning topshiriqqa bo'lgan ijobiy qarashini nazardan chetda qoldirish yaramaydi, uning erishayotgan oddiygina, sezilar-sezilmas muvaffaqiyatlarini ajratib ko'rsatish hamda baholab borish kerak. Pedagog faoliyatining bosh g'oyasi asosida tarbiyalanuvchi qalbida hayotga nisbatan ishonch hamda umid hislarini uyg'otgan holda quvonch, shodlik, muvaffaqiyatga erishish, omad tuyg'ularini mazasini totib ko'rishga undash yotadi. Hattoki, bir martalik yutuqni qo'lga kiritishning o'zi bola hayoti va turmush tarzini o'zgartirib yuborishi mumkin.

Bolaga ta'lim berishni uy sharoitida yo'lga qo'yish – bu bir necha jihatga daxldor bo'lgan jarayon bo'lib, pedagog bilan hamkorlikda ishlash istagida bo'lgan, qolaversa psixologik muhitni tashkil eta bilgan oila uchun juda katta ahamiyat kasb etadi. Bir necha yillar davomida tadqiqotchilar tomonidan uyda ta'lim olinayotgan bolaning oilasidagi ma'naviy-ruhiy muhiti bilan birga, onaning bolasidagi xatti-harakatlarga nisbatan munosabati, farzandining ta'lim-tarbiya olish jarayonidagi ishtiroki, o'quvchi hamda ota-onalarning pedagog bilan qanchalik darajada aloqa o'rnatganligi o'rganilgan.

Uyda ta'lim oluvchi bolalarning aksariyatida (75%) o'qituvchi bilan muloqot natijasida hissiy munosabatlar shakllana borar ekan. Bolalarning 25% qismida esa bunday aloqalar mehnat orqali vujudga kelar ekan. O'qituvchi va ota-onalardagi mo'tadil aloqalar ko'p (77%) oilalarda vujudga keladi. 11% hollarda mehnat orqali paydo bo'ladi, 11% hollarda umuman shakllanmaydi. Tadqiqotchilarning kuzatuviga ko'ra, "o'quvchi – ota-ona – o'qituvchi" tizimida hissiy bog'lanib, o'zaro bir-birini tushunish – ruiy-korreksion faoliyatda muvaffaqiyat garovidir.

Ota-ona va oila a'zolari bilan aloqa o'rnatib olish birinchi vazifa bo'lib, u muhim rol o'ynaydi. Ammo, nogiron bolasi bor oilalarning tilini topib ishlash oson emas. Bunday hollarda M.Egning maslahatlariga quloq tutishni tavsiya etgan bo'lardik. U o'zining "Mening farzandim boshqalardek emas" Deb nomlangan kitobida shunday deydi: "Bolangizni tarbiyalashdek olijanob vazifa zimmangizga yuklatilgan. Faqatgina siz uni ezgulikka yetaklay olasiz, uning kelajagi faqatgina sizga bog'liq. Buni siz uchun hech kim qilmaydi. Unga yordam

berishingiz uchun bolangizni tushunishingiz bilan birga bu yo'lda sizdagi sabr hamda mehruhabbat va maqsad sari intilishingizning o'zi kifoya.”[4]

Shunday bo'lsa-da, alohida yordamga muhtoj ta'limga layoqatli bolalarni ta'lim olishlari uchun pedagoglarning sa'yi-harakatlari ota-ona tomonidan qo'llab-quvvatlanmayotganligi tufayli ozmuncha qiyinchilikka uchraydilar. Buning eng asosiy sabablaridan biri ota-onaning bola tarbiyalashga kerakli ravishda tayyor emasliklaridir. Shuning uchun ham bugungi kunning dolzarb masalalaridan biri bo'lgan ota-onalarda korreksion-pedagogik savodxonlikni oshirish har jihatdan zimmamizdagi ulkan vazifa hisoblanadi.

Bunday holatlarga tushish Daun sindromi deb ham yuritiladi fanda.

Daun sindromi (21 xromosomaning trisomiyasi) genom patologiyalarning bir shakli bo'lib, unda kariotip ko'pincha normal 46 o'rniga 47 xromosoma bilan ifodalanadi, chunki 21-juft xromosomalar normal ikkita o'rniga uch nusxada bo'ladi.

Ushbu sindromning yana ikkita shakli mavjud:

- 21-xromosomaning boshqa xromosomalarga translokatsiyasi (ko'pincha — 15, kamroq hollarda — 14, undan ham kamroq hollarda — 21, 22 va Y-xromosomaga) — 4%;
- Sindromning mozaik varianti - 5%.

Ushbu sindrom 1866-yilda uni birinchi marta tasvirlab bergan ingliz shifokori Jon Daun nomi bilan atalgan. Tug'ma sindromning kelib chiqishi va xromosomalar sonining o'zgarishi orasidagi bog'liqlik faqatgina 1959-yilga kelib fransuz genetigi Jerom Lejen tomonidan aniqlangan. Yoshlar slengida «Daun» deya shunchaki ahmoq odamlar kamsitiladi (ingl. Down — pastki).

Hech qanday aniq sabab yo'q. Hozirgi vaqtda Daun sindromi bilan tug'ilishga olib keladigan bir qator umumiy omillar aniqlangan. Bu omillar:

- Onaning yoshi. Onaning yoshi ulg'aygan sayin, Daun sindromi bo'lgan bolani tug'ish ehtimoli ortadi. Ammo 35 yoshgacha tug'gan ayollarda ham Daun sindromi bo'lgan bolalar bo'lishi mumkin. 40 yoshlardagi ayollarda 30 yoshli ayollarga qaraganda Daun sindromi bilan bola tug'ilish ehtimoli 40 baravar ko'p;
- Ota-onalarning yaqin qarindoshligi;
- Irsiy moyillik.

Lekin, oxirgi tadqiqotlar shuni ko'rsatdiki, Daun sindromi bo'lgan chaqaloqning tug'ilishi ona yoki otaning turmush tarziga bog'liq emas.

Kasallik belgilari:

- psixomotor, jismoniy rivojlanishning kechikishi;
- aqliy zaiflik;
- mushak tonusining pasayishi yoki yomonlashishi;
- qisqa bo'yin, bo'yinning orqa qismida ortiqcha terisi mavjudligi;
- yassi yuz va burun qansharining yassiligi;
- kichik bosh, quloq va og'iz;
- ko'krak qafasining deformatsiyasi;
- ko'zlar yuqoriga egilgan, ko'pincha yuqori ko'z qovog'idan cho'zilgan va ko'zning ichki burchagini qoplaydigan teri burmasi bilan;
- ko'z rangdor pardasining chetlarida dog'lar (brashfield dog'lari deb ataladi);

- g`ilaylik;
- ko`z gavharining xiralashishi;
- og`izning ochiqligi (muskul tonusining pastligi va tanglayning maxsus tuzilishi tufayli);

- kattalashgan til;
- o`rta falangalarning kam rivojlanganligi sababli barmoqlarning kaltaligi;

Har bir bemor uchun kasallik belgilari o`ziga xosdir. Bundan tashqari, bemorlarda quyidagi holatlar uchrashi ham mumkin:

- yurakning qorinchalararo tutami nuqsonlari;
- Girshprung kasalligi;
- tug`ma gipotireoz.[5]

Bundan tashqari, Daun sindromi bo'lgan bolalarda jismoniy rivojlanish ko'pincha sog`lom bolalarga qaraganda sekinroq. Misol uchun, mushaklarning zaif tonusi tufayli Daun sindromi bo'lgan bola ag'darilish, o'tirish, turish va yurishni juda sekin o`rganishi mumkin. Ushbu kechikishlarga qaramay, Daun sindromi bo'lgan bolalar boshqa bolalar kabi jismoniy mashqlar bajarishni o'rganishlari mumkin. Daun sindromi bo'lgan bolalarda barcha rivojlanish bosqichlaridan o`tishi uchun boshqa bolalarga qaraganda ko'proq vaqt talab qilinishi mumkin, ammo ular oxir-oqibat bu bosqichlarning ko'piga erishadilar.

Rivojlanish buzilishining har bir turi o`ziga xos kamchiliklarga ega.

Rivojlanishdagi nuqsonlarni tashxislash umumiy va maxsus qonunlarga asoslanadi.

Rivojlanishdagi nuqsonlarning diagnostikasi nafaqat ularning umumiy xususiyatlariga, balki bolaning ijobiy xususiyatlariga va salohiyatiga ham asoslanishi kerak. Rivojlanishda nuqsonlari bo'lgan odamlarni tashxislash natijalari psixologik-pedagogik diagnostika yo`li bilan belgilanadi, rivojlanish buzilishining turi bilan cheklanmaydi. U bolaning rivojlanishining individual psixofizik xususiyatlarini ishlab chiqishni, shuningdek, individual tuzatish ishlari dasturlari bo'yicha tavsiyalarni o`z ichiga oladi.

Psixologik pedagogik diagnostika nuqsonni ifodalash darajasini murakkablashtiradigan etakchi nuqsonlarning rivojlanishini aniqlaydi va ular bo'yicha zarur tuzatish-pedagogik ishlarni amalga oshirishga qaratilgan. Agar test bola maktabga borishdan oldin o'tkazilsa, bolaning qaysi maktabga maxsus tuzatish yoki umumiy ta'lim maktabiga tayyorligi aniqlanadi. Psixodiagnostika rivojlanishdagi nuqsonlarni va ularning o'ziga xos psixologik-pedagogik xususiyatlarini aniqlaydi. Boladagi bu xususiyatlarni bilish maktabgacha va maktab ta'lim dasturini, ta'lim muassasasining turini, bolaning qobiliyatiga mos keladigan individual tibbiy psixologik-pedagogik dasturni ishlab chiqishga yordam beradi. Rivojlanishda nuqsoni bo'lgan bolalarni samarali ta'lim, tarbiyalash va ijtimoiy moslashuvi ularning rivojlanish imkoniyatlari va xususiyatlarini to'g'ri baholashga bog'liq. Rivojlanishdagi nuqsonlarni har tomonlama psixologik-pedagogik diagnostika qilish orqali bu vazifaga erishish mumkin. Psixologik-pedagogik diagnostikada rivojlanish nuqsonlari bo'lgan bolalardagi kamchiliklarni aniqlash bolaning psixo-fizik xususiyatlarini hisobga olgan holda unga individual psixologik-pedagogik yondashuvni ta'minlaydi.[6]

Xulosa

Bugungi kunda maxsus ta'lim muassasalarining ko'plab turlari mavjud.

Bolalarni sinchiklab tanlash natijasida O'zbekiston Respublikasi Xalq ta'limi

vazirligi tomonidan tasdiqlangan maxsus ta'lim dasturlarini amalga oshiruvchi maxsus ta'lim muassasalari bilan bir qatorda turli rehabilitatsiya markazlari, rivojlanish markazlari, aralash guruhlar va huquqlar faoliyati yo'lga qo'yildi. Maktabgacha ta'lim muassasalari va umumta'lim maktablarida ham aqliy va jismoniy nuqsonlari bor bolalar bor. Ushbu nuqsonlarning ko'rinishi har xil bo'lishi mumkin. Katta guruhning harakati, hissiy yoki intellektual sohalaridagi nuqsonlar aniq ifodalanmagan: eshitish, ko'rish, fazoviy-kognitiv hislar, tayanch -harakat tizimi, fonemik bilish, hissiy-irodaviy buzilishlar, nutq rivojlanishidagi nuqsonlar, xattiharakatlari buzilgan bolalar, aqliy zaiflik, somatik. kechikish. Maktabgacha yoshda aniq aqliy yoki jismoniy rivojlanish kamchiliklari aniqlanganda, engil kamchiliklar uzoq vaqt davomida sezilmaydi.

Yuqoridagi talablar asosida olib borilgan karreksion ishlar o'qituvchi ishining samaradorligi, uning ijobiy natijasini ta'minlaydi. Bunday darslarda ishtirok etib, bilim, ko'nikma va malakalar bilan qurollangan o'quvchilarning shaxsii barkamollikka erishishlari, ijtimoiy hayotda munosib tarzda o'z o'rinlarini topishlari, kelajagi buyuk mamlakatimizning mohir bunyodkorlari bo'lib etishishlari shubhasizdir.

REFERENCES

1. Mustaqil O'zbekistonning yosh avlodni tarbiyalashda mahalla, maktab va oila hamkorligi konsepsiyasi. Toshkent. O'qituvchi. 2004.
2. Azizxo'jaev N.N. Pedagogik texnologiya va pedagogik maxorat. O'quv qo'llanma. Toshkent. O'zbekiston yozuvchilar uyushmasi. 2016.
3. Nurmonov A. Ikramov I. Boynazarov F. Yangi pedagogik texnologiya asoslari (interfaol darslar) Toshkent - 2017
4. Yo'ldoshev J.G`. Usmonov S. Pedagogik texnologiyalari. Qo'llanma. T. O'qituvchi. 2014.
5. Muxammedov G`.I. Zamonaviy pedagogik tadqiqotlarning ilmiy nazariy asoslari. O'quv qo'llanma. Jizzax 2014.
6. Yo'ldoshev J. Yo'ldosheva F. Yo'ldosheva G. Interfaol ta'lim sifat kafolati (Bolaga do'stona munosabatdagi ta'lim) toshkent - 2008

FOREIGN EXPERIENCE IN PERSONNEL MANAGEMENT

Khalilov Bahromjon Bahodirovich

Asia International University.

<https://doi.org/10.5281/zenodo.10691649>

Abstract. *This article discusses the features of foreign experience in personnel management, the relationship between American and Japanese experience.*

Key words: *personnel management, personnel, personnel policy, human resource management, responsibility, selection and promotion, infrastructure, financial and intellectual capital.*

ЗАРУБЕЖНЫЙ ОПЫТ УПРАВЛЕНИЯ ПЕРСОНАЛОМ

Аннотация. *В данной статье рассматриваются особенности зарубежного опыта управления персоналом, взаимосвязь американского и японского опыта.*

Ключевые слова: *управление персоналом, персонал, кадровая политика, управление человеческими ресурсами, ответственность, подбор и продвижение, инфраструктура, финансовый и интеллектуальный капитал.*

In the context of global competition, the reserves of mineral resources, the level of costs for wages and other production factors recede into the background in each country. The employees of an organization are of greatest importance in competition. The desire of people to achieve their goals, the knowledge and value system they possess, and their skills are the factors that ensure economic growth and well-being of the country [1].

Decisions in the field of personnel management are influenced by a number of factors that neither managers nor other employees of the company can influence. These factors are determined not only by the internal processes of the company, but also by the external environment. Often, these factors that influence personnel management methods reflect the established traditions of a particular society, and therefore are of a country-specific nature. However, there are a number of factors that depend on the technologies used at the enterprise and the products manufactured [2].

In American personnel management practice, the importance of employee initiative and responsibility, selection and promotion of personnel is especially clearly emphasized. Selection and promotion are often based on the employee's merits, as well as the employee's perceived loyalty to the organization that employs him.

In the United States, human resource management is based on an extensive research base, consultant assistance and a developed management infrastructure. Function

HR management in America is one of the most centralized. In terms of centralization, it is second only to financial centralization.

American organizations are highly competitive. Most development companies place emphasis on informal competition between employees when developing a new form of service, new products, etc. In areas where individual success is important, competition is pronounced.

In America, special attention is paid to working with personnel. Firms that use traditional personnel selection principles when hiring employees pay great attention to specialized knowledge and professional skills. Often, American specialists are professional in a narrow field of knowledge, which is why their advancement through management levels is limited, which

causes high staff turnover. Recently, the United States has been adopting the Japanese experience of combining professions.

In their personnel management policies, large American companies are guided by the following principles:

- attracting highly qualified workers from outside to form the core of the company;
- refusal of the mass use of narrow specialists with low wages in favor of qualified general workers;
- cooperation of companies with educational institutions in the development of educational programs;
- use of continuous training and advanced training;
- incentive remuneration system. The fixed part of the salary always grows. Flexible remuneration system, when part of earnings depends on overall work efficiency;
- participation of employees in the company's profits, ownership of shares;
- creation of methods to improve the quality of working life;
- participation of trade unions in the social policy of enterprises;
- formation of corporate culture.

In modern large American companies, social spending on employees is an important element of corporate culture. It is believed that social assistance from the company helps improve productivity and labor efficiency. Thus, we can talk about the impact on increasing employee loyalty to their company. From the point of view of assessing the contribution of personnel to the company's activities, productivity and economic efficiency of labor and costs per employee are assessed. In practice, as a rule, methods for assessing the effectiveness of human resource management are not systematically applied [7].

Currently, we are talking about the need to assess the contribution of personnel to the production of added value, the value of the company, etc. Initially, such ideas arose due to the difference between the market (real) and accounting value of the company. In this regard, attempts were made to value intangible assets (which include personnel) and to evaluate those indicators that are not included in the reporting. The value of market assets can actually only be determined when the company is sold; all valuations made before that are conditional. However, certain logic is used in accounting for human resources as an unaccounted asset, which also forms the value of the company.

For this assessment, the approach developed by L. Edvinsson and M. Malone is convenient. Their approach separates human and intellectual capital. Thus, it is determined the place of each of them in the value of the company. This division is based on the fact that human resources are an unstable economic resource of the company and need to accumulate competencies and experience on a more stable basis.

Thus, market value is calculated as a combination of financial and intellectual capital. The latter, in turn, includes human, customer and structural capital (organizational, innovative and technological).

Human capital is a set of personnel competencies (knowledge, skills, experience, etc.) and their conditions for implementation and updating (degree of involvement, forms of recognition, and conditions of development). At the same time, an assessment of structural

capital is also necessary, since it includes the entire necessary supporting infrastructure for the formation and use of human capital.

The formation of structural capital affects the company's image. This leads to the following task: intellectual capital must be located and maintained at a sufficiently high level, both in itself and by increasing the sustainability of human capital [7].

In Japan, the system of strategic personnel management is currently quite similar to the system in the United States. Japanese corporations manage their employees so that they work at their best. In particular, we are talking about an effective payroll system, analysis of the organization of employee labor and workplace organization, and a personnel certification system [5].

However, it is possible to note differences in the Japanese and American personnel management systems. Japanese companies place great emphasis on the dedication of employees to their organization. A strong correlation between employees and the company is of great importance, and therefore leads to high efficiency in the work process.

Since Japan is one of the most developed countries in the world, studying its experience is especially relevant. For many countries, the Japanese personnel management system has become the standard.

Of course, many Japanese corporations have different HR systems. However, there are tools that have become widespread in many Japanese enterprises over the past ten years. The advantages of these methods and the possibility of their adoption by enterprises have received wide discussion in the USA and Europe.

The main features of these methods:

- a system of lifelong employment in one company (work in one company until reaching retirement age);
- involvement of employees in planning and decision-making processes;
- organization of activities based on groups with a high degree of self-control of workers;
- open type of communication between work groups and between management and staff;
- the great importance of the seniority factor in promotions and salary increases.

The Japanese management style is characterized by respect for the individual, formed through lifelong employment, minor promotions, as well as systematic training and involvement of staff in management.

The experience of American and Japanese companies allows us to track innovations in the principles and methods of personnel management.

REFERENCES

1. Armstrong M. Practice of human resource management / M. Armstrong. - St. Petersburg: Peter, 2018. - 1040 p.
2. Vardanyan I. Foreign and Russian experience in personnel management / I. Vardanyan // Kadrovik.ru. - 2015. - N3. - P. 76 -81.
3. Grachev V. Features of personnel management: organization and systematization / V. Grachev // Personnel officer. Personnel management. - 2015. - N5. - P. 36 -49.
4. Krylov S.I. Balanced scorecard in personnel management / S.I. Krylov // Management in Russia and abroad. - 2015. - N4. - P. 13 -22

5. Sokolinskaya N.E. Standard for assessing the effectiveness of the personnel management system/ N.E. Sokolinskaya // Audit statements. - 2015. - N2. - P.17-31.
6. Spivak V.A. Personnel management for managers / V.A. Spivak: Proc. benefit for universities -M: Eksmo, 2015.- 624 p.
7. Yashin A.S. Practice of personnel management in Russia and the USA / A.S. Yashin // Personnel service and personnel management of the enterprise. - 2016. - N2. - pp. 20-21.
8. Khudoynazarovich, S. A. (2021). An Opportunity of Internet Marketing in Tourism Sphere. *International Journal on Economics, Finance and Sustainable Development*, 3(3), 356-361.
9. Шадиев, А. Х. (2020). Факторы, влияющие на развитие экотуризма. *Достижения науки и образования*, (5 (59)), 31-32.
10. Bazarova, M. . (2024). DISTINCTIVE FEATURES OF PERSONAL MANAGEMENT IN THE ACTIVITIES OF COMMERCIAL BANKS. *Modern Science and Research*, 3(1), 563–567.
11. Supiyevna, B. M. (2022). Innovatsion iqtisodiyotda inson kapitalini boshqarish tizimini takomillashtirish.
12. Bahodirovich, K. B. (2023). EVOLUTION OF THE AUDITING PROFESSION IN THE SMART MACHINE AGE. *Gospodarka i Innowacje.*, 41, 450-454.
13. Khalilov Bahromjon Bahodirovich. (2023). The International Financial Reporting Standards (IFRS) Mean to Businesses and Investors in Uzbekistan. *Miasto Przyszłości*, 42, 746–750.
14. Jumayeva, Z. (2024). ROLE OF THE STATE IN REGULATING THE ECONOMY. *Modern Science and Research*, 3(1), 511-516.
15. Bustonovna, J. Z. (2023). INVESTMENTS IN HUMAN CAPITAL AND PECULIARITIES OF THIS PROCESS IN UZBEKISTAN. *International Journal of Education, Social Science & Humanities*. Finland Academic Research Science Publishers, 11(8), 36-44.
16. Abidovna, A. S. (2023). MODERN TRENDS IN MANAGEMENT STRATEGIES AND THEIR APPLICATION IN COMMERCIAL BANKS. *Gospodarka i Innowacje.*, 41, 326-332.
17. Shamsiya, A. (2023). HR MANAGEMENT AND COACHING IN THE INNOVATIVE ECONOMY AS A METHOD OF BUSINESS MANAGEMENT. *Modern Science and Research*, 2(10), 712–717.
18. Sodikova, N. (2024). OTMda “Iqtisodiyotda axborot-kommunikatsiya texnologiyalari va tizimlari” fanini o ‘qitishda raqamli texnologiyalarning o ‘rni. *Modern Science and Research*, 3(1), 1-4.
19. To'rayevna, S. N. (2024). TADBIRKORLIK SOHASINI MALAKALI KADRLAR BILAN TA'MINLASHNING ASOSIY YO'NALISHLARI.
20. Hakimovich, T. M. (2023). BOSHQARUVCHILARNING SAMARADORLIKKA ERISHISHDAGI PROFESSIONALLIGI. *Gospodarka i Innowacje.*, 42, 421-425.
21. Hakimovich, T. M. (2023). TA'LIM TIZIMI BOSHQARUVIDA PEDAGOGIK TAHLIL. *Gospodarka i Innowacje.*, 42, 415-420.

22. Jumayeva, Z. (2024). THE NEED FOR AN INNOVATIVE APPROACH IN MANAGING ORGANIZATIONS. *Modern Science and Research*, 3(1), 557–562.
23. Jumaeva, Z. (2021). Modern trends in the economic development of the regions of Uzbekistan. *InterConf*.
24. Akbarovna, N. N., & Bahodirovich, X. B. (2023). AKSIYADORLIK JAMIYATLARIDA MOLIYAVIY HISOBOTNING XALQARO STANDARTLARI ASOSIDA MOLIYAVIY HISOBOTLARINI TUZISH TARTIBI.
25. Nargiza, N. (2023). THE ROLE OF PROPERTY RELATIONS IN SOCIETY. *Modern Science and Research*, 2(12), 889-893.
26. Ikromov, E. (2024). THEORETICAL FOUNDATIONS FOR THE ORGANIZATION AND CAPACITY BUILDING OF EXECUTIVE EMPLOYEE LABOR IN PUBLIC ADMINISTRATION BODIES. *Modern Science and Research*, 3(1), 939-946.
27. Ibodulloyevich, I. E. (2023). MAHALLALARDA KAMBAG'ALLIKNI QISQARTIRISH VA TADBIRKORLIKNI RIVOJLANTIRISHNI TAKOMILLASHTIRISH. *Gospodarka i Innovacje.*, 42, 504-507.
28. Ibodulloyevich, I. E. (2023). MAHALLIY BUDJET DAROMADLARINI PROGNOZLASHTIRISHNI TAKOMILLASHTIRISHDAGI MUAMMOLAR.
29. Базарова, М. С., Шарипова, М., & Нуруллоев, О. (2021). “РАҚАМЛИ ИҚТИСОДИЁТ” ДА АҲОЛИНИНГ ИШ БИЛАН БАНДЛИГИ ХУСУСИЯТЛАРИ. САМАРҚАНД ДАВЛАТ УНИВЕРСИТЕТИ, 482.
30. Bakhodirovich, K. B. (2023). International accounting models and their characteristics in the conditions of innovative economy. *Zien Journal of Social Sciences and Humanities*, 21, 56-60.
31. Alimova, S. O. FEATURES OF THE STRATEGIC MANAGEMENT SYSTEM OF INDUSTRIAL ENTERPRISES.
32. Raxmonqulova, N. (2024). IMPORTANCE OF PERSONNEL MANAGEMENT IN BUSINESS DEVELOPMENT. *Modern Science and Research*, 3(1), 13-17.
33. Mirzabek, T. (2023). Marketing Kommunikasiyalari Tizimida Og'r Muloqotlar Xususiyatlari. *Innovations in Technology and Science Education*, 2(14), 388-391.

HOW TO FOSTER CREATIVITY AT UZBEK SCHOOLS?

Khakimova Nargiz Khayrilloyevna

The Teacher of History and Philology Department

Asia International University.

Bukhara, Uzbekistan

Email: xnargiz92@gmail.com

<https://doi.org/10.5281/zenodo.10691412>

Abstract. *This article discusses the ideas regarding the topic of nurturing creativity at Uzbek schools and the ways of implementing it. Different ideas can be realized in schools such as innovative approaches to teaching and professional outdoor activities that can help boost creativity in students.*

Keywords: *creativity, motivation, innovation, creative abilities.*

КАК РАЗВИВАТЬ ТВОРЧЕСТВО В УЗБЕКСКИХ ШКОЛАХ?

Аннотация. *В данной статье рассматриваются идеи, касающиеся темы воспитания творчества в узбекских школах и пути ее реализации. В школах могут быть реализованы различные идеи, такие как инновационные подходы к обучению и профессиональные мероприятия на свежем воздухе, которые могут помочь повысить творческие способности учащихся.*

Ключевые слова: *креативность, мотивация, новаторство, творческие способности.*

Introduction

Creativity can be regarded as a social phenomenon since it is a part of society. Every person is unique with hidden talents and unexplored depth. Everyone possesses creative abilities.

However, not everyone has the power or confidence to bring it into existence.

Unfortunately, not everyone is taught to be creative at all. Schools here play an important role when it comes to nurturing the personality of children. Moreover, it is crucial when a school can detect the creative abilities of a child from a very early age. Otherwise, it stays undetected.

Lack of creativity in the lessons, the lessons that do not promote creativity are the problems that do not allow the students to realize their creative abilities. As a result, they grow up into a dull and stressed adult with as many problems and no creative problem-solving abilities. *How to foster creativity at schools so students start realizing their creative abilities?*

Nowadays, the term "Creativity" is becoming a trend and it is progressing in every sphere of our life. In Education, it has visible advantages for both teachers and students. According to the survey conducted by Canva Team in 2020, 66% of educators agreed that creativity allows students to express themselves in the classroom more freely and without any complexity. (*Canva Team, 2020*) For instance, the creative classroom can transform the understanding of a student toward study. It also makes the learning process full of fun and excitement and improves communication and problem-solving skills. What is more important, it gives the learners unforgettable emotions for their whole life. (*Role and Importance of Creativity in the Classroom / Kasiga School, n.d.*)

For teachers, it also has a very great influence. They will get job satisfaction whenever their students perform better skills inside and outside of the classroom.

What could be better than to see your student succeed?

So, here is the question: How to foster creativity at Uzbek schools so the students will be free enough to expressions and communicate?

Methods

School curriculum should be redesigned according to creative standards. First, an innovative environment should be created within the classroom so that every student will be able to propose changes if it is needed or bring examples of innovations. By working in an innovative learning environment where education and learning are coordinated and reflections and inquiries are shared, the communities involved lead to a more robust and continuously improving hands-on community. In addition, innovative approaches during lessons can be effective in stepping ahead toward our goal. New teaching methods and innovative lessons can maintain the innovative learning environment better.

In other words, if we include games or role-plays in the lesson process then it can follow the boost of positive interest from students' side. Games have a very deep influence on the student's behavior. It means more motivation, higher self-esteem, better memory, language development, and increased learning desire. (*Sager, 2021*) Therefore, it is crucial to include these elements in the lessons. The creative process of teaching is a series of thoughts and actions that lead to innovative and adaptive production, in other words, to an innovative lesson. (*Lubart, 2001*) To organize a creative environment for students, Uzbek schools can provide the educators and the students with facilities, such as tools, stationery, a piece of paper or so, to be involved in the creative process in the classroom. If there is a chance for children to express themselves, they will probably be ready to turn their most crazy and unbelievable ideas into reality. In addition, positive feedback, better marks, rewards, or appreciation in front of the class may have a very motivating effect on the students. Thinking about how to nurture creativity in children inevitably brings together parents, teachers, and scientists from different disciplines.

Children's belief in the existence of creativity helps to "embody" it by paying more attention to all cases of potential creative value. (*Glăveanu, 2011*) A teacher is only responsible for a creative lesson. If parents alongside a teacher start bringing up creativity in a child's life, then probably the child will end up discovering new features of his or her personality and will not be lost in the future.

The idea of organizing creativity sections will make sense. If we talk about afterschool sections, it would be great if there were theatre club sections at schools in our country. Instead of sitting in the classroom and trying to memorize the subject of the text, we can give the students a chance to discover a talent that they do not even know they have. One American teacher found very positive benefits from the Drama sections organized in her school. She concludes that the benefits of this shift, the increased comfort of public speaking and public appearance, were also visible in the classroom as performances were significantly improved and group work became easier. And freshmen always found someone to greet them. (*The Many Benefits of a Middle School Drama Club, n.d.*) So, we can see here that this novelty makes the learning process more open and adaptable for every type of personality that the students have. Even introverts can be able to participate and succeed.

Within the classroom, we must inspire students with real, live examples. For instance, we can invite someone who achieved success in the creative sphere or any other sphere and present

him or her to the class. Then this person would share the experience of his success and explain the ways of how to do it. After that, students would probably work with this person by doing the work that he or she does: drawing a picture with an artist or imaginary doing surgery with a surgeon.

Therefore, there is evidence that inspiration or motivation is a very powerful element of children's development as it is the driving force for taking action and completing a given task. It is important for parents and teachers to understand the level of motivation of young people and to guide them in their areas of interest accordingly. (*Importance of Motivation in Early Childhood Education - Ruby Park Public School, n.d.*)

One more idea that would be successful is a live outdoor experience. For instance, the students can go to museums, theatres, galleries, or festivals. (If there is any in that region) Nevertheless, more grandiose is a professional experience, where the students would spend their time experiencing any profession such as a doctor, firefighter, or any other. A world-famous Kidzania can be a great example of this. It is a family entertainment center, designed as a recreation for children in a real city, with buildings, shops, theaters, as well as vehicles and pedestrians traveling down the street. It involves realistic role-playing fun and learning that motivates children to explore over 100 exciting professions on their own within the imaginary city. (*KidZania - Get Ready for a Better World®, n.d.*) How effective it would work out if the students wore the skin of the representatives of different professions? It can push them to understand what they want from their life from that age and what profession they would like to take in the future.

To establish an innovative environment, a school curriculum should be optimized. In addition, technologically equipped classes can open broader possibilities for the learning process.

Of course, it is impossible to be achieved without an experienced teacher in the classroom. Curriculum should be stressed in this situation. It should include interactive games, role-plays and other kind of activities. At that time, we can approach innovatively to the lessons.

As for theatre clubs, the school administration can have an agreement with a theatre close to them and organize theatre clubs in the theatre. It will have much effect if the students will feel the atmosphere physically. To reach the outdoor live experience, we can come up with two possible solutions for implementation. The first is to find a company primarily for this kind of purpose. Schools can contact this company if they want to organize field trips for children. They will have different choices such as visiting a dentist or a firefighter and they can spend their time observing their work and asking questions. I think it will have a positive impact on both children and the professionals as well. For example, the students will not feel fear in front of a dentist after that.

The second is to sign a contract with the original Kidzania and take the initiative in opening one of their branches here in Uzbekistan.

The strengths of these ideas are their availability and feasibility. Here George Bernard Shaw said, "Imagination is the beginning of creation. You imagine what you desire, you will what you imagine, and at last, you create what you will." It is indeed true. Imagination is a foundation for creativity. Everyone has creative abilities but not everyone has the chance to understand and accept that. More importantly, it is crucial to detect creative abilities when it is still early. "Every child is an artist, the problem is staying an artist when you grow up," said

Pablo Picasso. The main purpose of the teachers is to bring out this creativity in the child and nourish it so it will grow and flourish. We need creativity in every phase of our lives, let it be professional or personal. By fostering creativity at schools, we can succeed in our aim. Then schools become some sort of creative inspiration and turn to become an attachment for each student.

Conclusion

On a final note, we can assume that fostering creativity at schools is a very vital case as it may be the main reason for students' success in the future. When a student is accustomed to working creatively in any situation, he or she will not be given a chance to fail. With a better curriculum, experienced teachers, and innovative solutions it can be achieved and implemented.

"There is no doubt that creativity is the most important human resource of all. Without creativity, there would be no progress, and we would be forever repeating the same patterns". - Edward de Bono.

REFERENCES

1. Canva Team. (2020, September 16). Medium. Medium. <https://medium.com/canva/the-importance-of-fostering-creativity-in-the-classroom-34c94b99281d>
2. Role and importance of creativity in the classroom | Kasiga School. (n.d.). www.kasigaschool.com. <https://www.kasigaschool.com/blog/role-and-importance-of-creativity-in-the-classroom/>
3. Ollomurodov Arjunbek Orifjonovich. (2023). Metaphoric Analysis of "The Kite Runner" by Khaled Hosseini. *American Journal of Language, Literacy and Learning in STEM Education* (2993-2769), 1(10), 573–578. Retrieved from <https://grnjournal.us/index.php/STEM/article/view/2175>
4. Ollomurodov, A. (2024). REFLECTION OF HUMAN PSYCHOLOGICAL AND EMOTIONAL STATE IN LITERARY DISCOURSE. *Modern Science and Research*, 3(1), 600–606.
5. Orifjonovich, O. A. (2024). INSON PSIXOLOGIK-EMOTSIONAL HOLATINING BADIYIY DISKURSDA AKS ETTIRILISHI.
6. Ollomurodov Arjunbek Orifjonovich. (2023). LANGUAGE AND SOCIETY IN CINEMATIC DISCOURSE. *International Journal Of Literature And Languages*, 3(12), 44–50. <https://doi.org/10.37547/ijll/Volume03Issue12-09>
7. Ollomurodov, A. (2023). COMPARATIVE ANALYSIS OF THE TRANSLATION OF CONCEPTUAL METAPHORS IN UZBEK AND ENGLISH. *Modern Science and Research*, 2(12), 608-614.
8. Orifjonovich, O. A. (2023). The Main Features of Conceptual Metaphors in Modern Linguistics. *American Journal of Language, Literacy and Learning in STEM Education* (2993-2769), 1(9), 365-371.
9. Orifjonovich, O. A. (2023). INGLIZ VA OZBEK TILIDAGI KONSEPTUAL METAFORALAR TARJIMASINING QIYOSIY TAHLILI.
10. Ollomurodov, A. (2023). CINEMA DISCOURSE ANALYSIS AND THEORETICAL FOUNDATIONS IN LINGUISTICS. *Modern Science and Research*, 2(10), 500-505.

11. Ollomurodov, A. (2023). MULTIDISCIPLINARY AND INTERDISCIPLINARY STUDY OF METAPHOR. *Modern Science and Research*, 2(9), 136-139.
12. Orifjonovich, O. A. (2023). METAFORANING KO'P TARMOQLI VA FANLARARO O'RGANILISHI.
13. Orifjonovich, O. A. (2023). KINODISKURS LINGVISTIK SISTEMANING BIR QISMI SIFATIDA. O'ZBEKISTONDA FANLARARO INNOVATSIYALAR VA ILMIY TADQIQOTLAR JURNALI, 2(23), 208-211.
14. Orifjonovich, O. A. (2023). Cognitive-Discursive Approach to the Analysis Of Film Discourse. *International Journal Of Literature And Languages*, 3(10), 25-31.
15. Sulaymonovna, Q. N., Tashpulatovna, K. M., & Orifjonovich, O. A. (2023). COGNITIVE AND LINGUOCULTURAL CHARACTERISTICS OF. VOLUME, 3, 30-35.
16. Sulaymonovna, Q. N., & Orifjonovich, O. A. (2023). XOLID HUSAYNIYNING ASARLARI TARJIMALARIDA KONSEPTUAL METAFORALAR TALQINI VA.
17. Sulaymonovna, Q. N., Tashpulatovna, K. M., & Orifjonovich, O. A. (2023). COGNITIVE AND LINGUOCULTURAL CHARACTERISTICS OF METAPHORS. *Finland International Scientific Journal of Education, Social Science & Humanities*, 11(3), 849-854.
18. Sulaymonovna, Q. N., & Orifjonovich, O. A. (2023, May). XOLID HUSAYNIYNING ASARLARI TARJIMALARIDA KONSEPTUAL METAFORALAR TALQINI VA TAHLILI. In *Integration Conference on Integration of Pragmalinguistics, Functional Translation Studies and Language Teaching Processes* (pp. 147-150).
19. Sulaymonovna, Q. N., & Orifjonovich, O. A. (2022). KONSEPTUAL METAFORALARNING LINGVOMADANIY HAMDA KOGNITIV XUSUSIYATLARI VA TIL TARAQQIYOTIDA TUTGAN ORNI. *Scientific Impulse*, 1(3), 594-600.
20. Sulaymonovna, Q. N., & Orifjonovich, O. A. (2022). KONSEPTUAL METAFORALARNING LINGVOMADANIY HAMDA KOGNITIV XUSUSIYATLARI VA TIL TARAQQIYOTIDA TUTGAN ORNI. *Scientific Impulse*, 1 (3), 594-600.
21. Shokir o'g'li, S. U. (2023). MAHALLANING JAMIYAT IJTIMOYIY TARAQQIYOTIDAGI O'RNI. *Научный Фокус*, 1(6), 369-371.
22. Sadullayev, U. . (2024). THE NEIGHBORHOOD IS THE CRADLE OF VALUES. *Modern Science and Research*, 3(1), 607–613. Retrieved from <https://inlibrary.uz/index.php/science-research/article/view/28343>
23. Sadullayev, U. (2023). ABOUT THE EMERGENCE OF THE CONCEPT OF NEIGHBORHOOD. *Modern Science and Research*, 2(12), 722-727.
24. Sadullayev Umidjon Shokir O'g'li. (2023). THE IMPORTANCE OF THE MAHALLA SYSTEM'S REFORMATIONS IN NEW UZBEKISTAN. *International Journal Of History And Political Sciences*, 3(10), 25–30. <https://doi.org/10.37547/ijhps/Volume03Issue10-05>
25. Sadullayev Umidjon Shokir o'g'li. (2023). The History of the Creation and Formation of the Neighborhood. *American Journal of Language, Literacy and Learning in STEM*

- Education (2993-2769), 1(10), 480–485. Retrieved from <https://grnjournal.us/index.php/STEM/article/view/2142>
26. O'gli, S. U. S. (2023). ELUCIDATION OF ISSUES OF THE HISTORY OF BUKHARA GUZARS IN OA SUKHAREVA AND HER STUDIES. *International Journal Of History And Political Sciences*, 3(11), 30-35.
27. Sadullayev, U. (2023). ABOUT THE EMERGENCE OF THE CONCEPT OF NEIGHBORHOOD. *Modern Science and Research*, 2(12), 722–727.
28. Shokir o'gli, S. U. (2023). The Essence of State Policy on Youth in New Uzbekistan. *American Journal of Language, Literacy and Learning in STEM Education (2993-2769)*, 1(9), 554-559.
29. Sadullayev, U. (2023). THE ROLE OF THE NEIGHBORHOOD IN RAISING A SPIRITUALLY MATURE GENERATION. *Modern Science and Research*, 2(10), 488-493.
30. Sadullayev, U. (2023). O'zbekistonda xotin-qizlarga berilayotgan e'tibor: mahalla boshqaruvida xotin-qizlarning roli. In *Oriental Conferences (Vol. 1, No. 1, pp. 551-556)*. OOO «SupportScience».
31. Sadullayev, U. (2023). THE ROLE OF THE NEIGHBORHOOD IN THE SOCIAL DEVELOPMENT OF SOCIETY. *Modern Science and Research*, 2(10), 755-757.
32. Shokir o'gli, U. S. (2023). MILLIY QADRIYATLARIMIZ ASROVCHISI. *Journal of new century innovations*, 35(1), 79-80.
33. Sadullayev, U. (2023). THE ROLE OF WOMEN IN NEIGHBORHOOD MANAGEMENT IN UZBEKISTAN. *Modern Science and Research*, 2(9), 132-135.
34. Ikhtiyorovna, K. G. Z. (2023). HOW TO ENHANCE SPEAKING AND READING SKILLS: STRATEGIES FOR IMPROVING SPEAKING AND READING SKILLS.
35. Karimova Go'zal Ikhtiyorovna. (2023). The 20th Century Saw a Significant Evolution and Expansion of the Fantasy Genre. *American Journal of Language, Literacy and Learning in STEM Education (2993-2769)*, 1(10), 287–292. Retrieved from <https://grnjournal.us/index.php/STEM/article/view/1950>
36. Karimova Go'zal Ikhtiyorovna. (2023). Embracing Technological Changes for a Better Future *American Journal of Language, Literacy and Learning in STEM Education (2993-2769)*, 1(9), 339–344. Retrieved from <https://grnjournal.us/index.php/STEM/article/view/1510>
37. Karimova Go'zal Ikhtiyorovna. (2023). Fantasy as One of the Essential Genres of 21st Century. *American Journal of Language, Literacy and Learning in STEM Education (2993-2769)*, 1(10), 544–551. Retrieved from <https://grnjournal.us/index.php/STEM/article/view/2170>
38. Karimova, G. (2023). SKIMMING AND SCANNING. *Modern Science and Research*, 2(9), 334-335.
39. Karimova Go'zal Ikhtiyorovna. (2023). MASTERING THE ART OF EFFECTIVE SPEAKING AND READING: STRATEGIES FOR IMPROVING SPEAKING AND READING SKILLS. *International Journal Of Literature And Languages*, 3(10), 32–38. <https://doi.org/10.37547/ijll/Volume03Issue10-06>

40. Qurbonova N.R., & Karimova Guzal Ikhtiyorovna. (2023). DEVELOPMENT OF FANTASY GENRE IN 20TH CENTURY. *Intent Research Scientific Journal*, 2(5), 1–5. Retrieved from <https://intentresearch.org/index.php/irsj/article/view/68>
41. Karimova, G. (2023). DEVELOPMENT OF FANTASY GENRE IN 20TH CENTURY. *Modern Science and Research*, 2(10), 67–71. Retrieved from <https://inlibrary.uz/index.php/science-research/article/view/25307>
42. Karimova, G. (2023). DEVELOPMENT OF LITERARY CRITICISM IN ENGLISH LANGUAGE IN 20TH CENTURY. *Modern Science and Research*, 2(10), 411–413. Retrieved from <https://inlibrary.uz/index.php/science-research/article/view/25308>
43. Karimova Go'zal Ikhtiyorovna. (2023). Valuable Teaching Methods for ESP Classes as a Key to Development of Students Knowledge. *American Journal of Language, Literacy and Learning in STEM Education (2993-2769)*, 1(9), 372–377. Retrieved from <https://grnjournal.us/index.php/STEM/article/view/1515>
44. Karimova Go'zal Ikhtiyorovna. (2023). Embracing Technological Changes for a Better Future. *American Journal of Language, Literacy and Learning in STEM Education (2993-2769)*, 1(9), 339–344. Retrieved from <https://grnjournal.us/index.php/STEM/article/view/1510>
45. Karimova Go'zal Ikhtiyorovna. (2023). Fantasy as One of the Essential Genres of 21st Century. *American Journal of Language, Literacy and Learning in STEM Education (2993-2769)*, 1(10), 544–551. Retrieved from <https://grnjournal.us/index.php/STEM/article/view/2170>
46. Shodieva, M. (2024). SOCIOLINGUISTIC APPROACHES: UNDERSTANDING LANGUAGE IN SOCIAL CONTEXTS. *Modern Science and Research*, 3(1), 69-75.
47. Shodiyeva, M. (2023). SOCIOLINGUISTICS AND IDENTIFICATION IN THE CLASSROOM. *Modern Science and Research*, 2(12), 494-498.
48. Adizovna, S. M. (2023). Code-Switching and Multilingualism: Exploring the Dynamics of Language use in Uzbekistan. *American Journal of Language, Literacy and Learning in STEM Education (2993-2769)*, 1(9), 549-553.
49. Shodieva, M. (2023). UNDERSTANDING SOCIOLINGUISTIC APPROACH IN THE ENGLISH CLASSROOM. *Modern Science and Research*, 2(10), 64-68.
50. Maftunabonu, S. (2023). THE DIFFERENCE BETWEEN TRADITIONAL AND MODERN TEACHING METHODS. *Modern Science and Research*, 2(10), 829-831.
51. Shodieva, M. (2023). MASTERING ENGLISH IN A MONTH: EFFECTIVE STRATEGIES FOR RAPID PROGRESS. In *Academic International Conference on Multi-Disciplinary Studies and Education* (Vol. 1, No. 19, pp. 83-87).
52. Shodieva, M. (2023). DEVELOPING SUMMARY WRITING SKILL IN ACADEMIC WRITING. *Modern Science and Research*, 2(9), 140-144.
53. Kamola, K. (2023). How to Teach English to Adult Learners . *American Journal of Language, Literacy and Learning in STEM Education (2993-2769)*, 1(9), 169–173.
54. Khalilova Kamola. (2023). The Role of Technology in Teaching English . *American Journal of Language, Literacy and Learning in STEM Education (2993-2769)*, 1(10), 434–436.

55. Khalilova Kamola. (2023). Strategies for Teaching English to Non-Native Speakers. *American Journal of Language, Literacy and Learning in STEM Education* (2993-2769), 1(10), 451–453. Retrieved from <https://grnjournal.us/index.php/STEM/article/view/2134>
56. Khalilova, K. (2023). GROUPING ACTIVITIES FOR ENGLISH LESSONS: FOSTERING COLLABORATION AND LANGUAGE DEVELOPMENT. *Modern Science and Research*, 2(10), 69–74.
57. Xalilova, K., & Atoyeva, D. (2023). THE USAGE OF IDIOMS IN SPEAKING. *Modern Science and Research*, 2(9), 362-364.
58. Khalilova, K. (2023). ACADEMIC VOCABULARY: HOW TO TEACH AND STUDY IT. *Modern Science and Research*, 2(9), 79-83.
59. Khalilova, K. (2023). MASTERING READING COMPREHENSION: A VITAL SKILL FOR ACADEMIC SUCCESS. *Академические исследования в современной науке*, 2(23), 83-89.
60. Xasanova, S. (2024). DIFFERENCE BETWEEN PROVERB AND SAYING. *Modern Science and Research*, 3(1), 140–147. Retrieved from <https://inlibrary.uz/index.php/science-research/article/view/27853>
61. Shaxnoza Baxadirovna, X. (2023). PROVERBS IN THE LEXICOGRAPHICAL ASPECT. *International Journal of Formal Education*, 2(12), 429–437. Retrieved from <http://journals.academiczone.net/index.php/ijfe/article/view/1771>
62. Xasanova, S. (2023). STRUCTURAL – SEMANTIC CHARACTERISTICS OF PROVERBS. *Modern Science and Research*, 2(12), 619–625. Retrieved from <https://inlibrary.uz/index.php/science-research/article/view/27109>
63. Xasanova, S., & murodova, D. (2023). REPRESENTATION OF THE SYSTEMIC RELATIONS OF RUSSIAN VOCABULARY IN PROVERBS AND SAYINGS. *Modern Science and Research*, 2(10), 276–280. Retrieved from <https://inlibrary.uz/index.php/science-research/article/view/24346>
64. Xasanova, S. (2023). USING EXPRESSIVE VOCABULARY IN RUSSIAN PROVERBS. *Modern Science and Research*, 2(10), 403–408. Retrieved from <https://inlibrary.uz/index.php/science-research/article/view/25248>
65. Баходировна, X. Ш. (2023). Гендерная Лексика В Русском Языке. *International Journal of Formal Education*, 2(11), 324–331. Retrieved from <http://journals.academiczone.net/index.php/ijfe/article/view/1505>
66. Караматовна, М. А. (2023). ФОРМИРОВАНИЕ В ЯЗЫКОЗНАНИИ ТЕОРИИ СЕМАНТИЧЕСКОГО ПОЛЯ.
67. Musayeva, A. (2023). MADANIYATSHUNOSLIK YONDASHUVI ASOSIDA TALABA-YOSHLARNING KOMMUNIKATIV KOMPETENSIYALARINI RIVOJLANTIRISH. *Science and innovation*, 2(Special Issue 9), 97-99.
68. Musayeva, A. (2023). RUSSIAN LANGUAGE IN AN INTERCULTURAL ENVIRONMENT. *Modern Science and Research*, 2(4), 182–186. Retrieved from <https://inlibrary.uz/index.php/science-research/article/view/19208>
69. Мусаева, А. (2023). ГАРМОНИЯ ЧЕЛОВЕКА И ПРИРОДЫ В ТВОРЧЕСТВЕ ПАУСТОВСКОГО. *Современная наука и исследования*, 2 (6), 113–115.

70. Gadayeva, M. (2023). THE UNIQUE SIGNIFICANCE OF MASTERING SOCIAL SCIENCES DURING THE DEVELOPMENT OF THE NEW UZBEKISTAN. *Modern Science and Research*, 2(10), 459–464. Retrieved from <https://inlibrary.uz/index.php/science-research/article/view/25292>
71. Gadayeva, M. (2024). EFFECTIVE WAYS TO USE THE "THOUGHTSTORM" METHOD ON THE THEME OF THE "EASTERN RENAISSANCE" ERA. *Modern Science and Research*, 3(1), 1024–1027. Retrieved from <https://inlibrary.uz/index.php/science-research/article/view/28631>
72. Gadayeva, M. (2024). ATTACK ACTION. *Modern Science and Research*, 3(1), 1028–1033. Retrieved from <https://inlibrary.uz/index.php/science-research/article/view/28634>
73. Gadayeva, M. (2023). ONE OF THE TIMURID QUEENS IS BIBIKHONIM. *Modern Science and Research*, 2(12), 749–754. Retrieved from <https://inlibrary.uz/index.php/science-research/article/view/27189>
74. Gadayeva Mohigul Muxamedovna. (2023). INNOVATION TA'LIM-BUYUK KELAJAK POYDEVORI . *World Scientific Research Journal*, 17(1), 74–76. Retrieved from <http://www.wsjournal.com/index.php/wsrj/article/view/2767>

РАЗВИТИЕ СКОРОСТНЫХ СПОСОБНОСТЕЙ У ЮНЫХ РАПИРИСТОВ, В ЗАВИСИМОСТИ ОТ ИНДИВИДУАЛЬНО-ПСИХОЛОГИЧЕСКИХ ОСОБЕННОСТЕЙ

Акмурадов Миршод Мирхонович
УГУФКС. Преподаватель. г. Чирчик ш.

Казоков Рухилла Туропович
УГУФКС. Преподаватель. г. Чирчик ш

Парпиева Мадинабону Шухрат кизи
Студентка 2 курса магистратуры.
УГУФКС г. Чирчик ш.

<https://doi.org/10.5281/zenodo.10692183>

***Аннотация.** В этой статье показано роль индивидуально психологических особенностей в развитии скоростных способностей у юных фехтовальщиков*

***Ключевые слова:** Современное фехтование на рапирах, нанесение уколов, темперамент и общие способности, быстрота.*

DEVELOPMENT OF SPEED ABILITIES IN YOUNG RAPIERS, DEPENDING ON INDIVIDUAL PSYCHOLOGICAL FEATURES

***Abstract.** This article shows the role of individual psychological characteristics in young fencers.*

***Key words:** Modern foil fencing, blade touches, temperament and general abilities, speed.*

Актуальность темы: Не секрет, что физическое воспитание и спорт имеют большое значение в воспитании молодого поколения физически здоровым, умственно зрелым и интеллектуально способным. Особое значение имеет сфера детского спорта, в которой необходимо усиливать деятельность молодежи по постоянному занятию спортом, строить новые спортивные комплексы, обеспечивать их современными технологическими средствами, высококвалифицированными спортивными тренерами, спортивными врачами, физкультурниками. Важным фактором является дальнейшее повышение активности спортивных организаций по предоставлению спортивных психологов.

Отличительной стороной современного фехтования на рапирах является, то что в фехтовальном бою значительно сократилось время маневрирования. Большинство действий фехтовальщиков направленно на опережение соперника, которое требует от спортсмена высоких скоростных способностей в нанесении укола быстрее чем соперник. И самое важное в современном судействе на рапирах для оценки тактической правоты спортсмена уделяют большое внимание на скорость нанесения укола в атакующих и ответных действиях.

Уровень изученности проблемы: Условия спортивного боя на рапирах определяют для соревнующихся разнообразные возможности противодействий клинками, поскольку вооруженная рука не является поражаемой поверхностью. Поэтому дистанция между спортсменами нередко находится в пределах длинного выпада. Суженные пространственные возможности нанесения уколов в атаках и ответах только в туловище, определяют высокие требования к технике манипулирования клинком, в быстроте движения вооруженной руки и амплитудам его перемещения.

Проблемой для атакующего является определение сектора нанесения укола на основе предугадывания разновидности защиты со стороны противника, так как малая амплитуда оборонительных движений клинком позволяет выполнять их с гораздо большей скоростью, чем возможности спортсменов изменить направление движений клинком. Поэтому, подготавливая атаку, следует сделать ее неожиданной, представлять путь клинка в направлении открывающегося сектора и немало важную роль играет скорость нанесения укола рукой, чтобы не столкнуться с защитой противника.

Быстрота действий в фехтовании имеет большое, часто решающее, значение.

Опередить противника уколом, защититься от удара быстрее чем противник осуществит атаку или контратаку, все это очень важно для победы на фехтовальной дорожке. Поэтому в обучении и тренировке фехтовальщика большое место занимает развитие быстроты действий.

Взаимосвязь темперамента и общих способностей непосредственно осуществляется через общий для них компонент – активность, который, однако, имеет разное психологическое содержание на темпераментном и интеллектуальном уровнях индивидуальности, что обусловлено особенностями их становления. А также, темперамент имеет важную роль в скорости развития спортивных способностей. В начале прошлого столетия создатель науки о высшей нервной деятельности Иван Павлов связал типы темперамента по Гиппократу с общими свойствами нервных процессов и доказал, что каждый человек обладает врожденным типом нервной системы, который не меняется на протяжении жизни. В каждом определенном личности существуют все 4 темперамента, но один из них всегда преобладает.

С точки зрения психологии быстрота – это способность управлять временными признаками движения, это отражение в сознании спортсмена продолжительности, темпа и ритма движений.

Психологические особенности воспитания быстроты:

- формирование моторной установки;
- поиск дополнительных ориентиров при овладении временными параметрами движений;
- формирование умения тонко различать микро-интервалы времени;
- развитие процессов восприятия, внимания, мышления, представления, темпоритмовой чувствительности;
- формирование умения регулировать психическое состояние и мышечное напряжение, развивая умения вызывать и сохранять оптимальный уровень эмоционального возбуждения;
- формирование умения максимального напряжения воли и интенсивности волевого усилия на проявление скоростных качеств: скорости отдельного движения; частоты движений.

Если посмотреть на исследования многих зарубежных учёных по этому поводу Понятие о тесной связи между физиологией и психологией подчеркнул В.Н. Мясищев в 60-е годы. Он заметил, что они взаимодействуют в сложных механизмах поведения. Несколько ученых, включая Теплова, Мерлина и Ильина, обозначили, что психологические особенности связаны с типологическими свойствами нервной системы.

Мерлин (1955) провел опыты, показавшие, что не существует прямой связи между характером поведения и силой нервной системы. Однако он подчеркнул важность учета свойств нервной системы для более глубокого понимания деятельности.

С. В. Малиновский (1969) считал, что психологический анализ деятельности требует учета ее специфики для более эффективного освоения. Это актуально, особенно для анализа спортивной деятельности, где необходимо изучение разнообразных аспектов.

Е.А. Климов подчеркивал важность индивидуального стиля как стратегии, техники и тактики в деятельности. Это помогает сбалансировать субъекта с требованиями задачи.

Среди ученых нашей страны З.Г. Гаппаров, Р.З. Гайнутдинов, О.Е. Хаитов, Р.А. Абдурасулов, Ж.М. Иштаев, А.У. Хаитов, З.Э. Газиева и другие уже много лет вносят свой вклад в вопрос психологической подготовки спортсменов.

Цели исследования.Целью данного исследования является изучение влияния индивидуально-психологических особенностей спортсменов на процесс развития скоростных характеристик у юных фехтовальщиков

Задачи исследования.Изучение особенностей психологической подготовки юных фехтовальщиков и их влияния на результаты в развитии скоростных качеств.

Объект исследования.Объектом данного исследования являются юные спортсмены в возрасте от 14 до 19 лет разного спортивного разряда из разных спортивных школ. Исходя из целей и задач нашего исследования мы выбрали 27 юных фехтовальщиков для контрольной группы, которые тренируются в зале ФФУ. В начале исследования мы определили тип темперамента с помощью личностного опросника Айзенка, после провели с ними беседу о важности опережения уколом соперника для тактической правоты в фехтовальном бою. После беседы мы начали использовать созданную нами методику со спортсменами, которая направлена на развитие их скоростных способностей в нанесении укола. Наша методика включает в себя упражнение на мишени с ограниченным временем, то есть экспериментатор засекает 10 секунд, за это время задача спортсмена нанести максимальное количество точных уколов в мишень. В течении 1 месяца мы улучшали результаты у контрольной группы.

Мы сравнили полученные результаты у разных типов темпераментов. Полученные результаты показаны на следующей таблице и сравнение данных показанны в диаграмме.

Таблица 1

Темперамент	Первый день		Экспериментальная группа
	Экспериментальная группа	Контрольная группа	
Флегматик	18	28	Экспериментальная группа
Сангвиник	22	23	Экспериментальная группа
Холерик	20	24	Экспериментальная группа
Меланхолик	30	22	Экспериментальная группа

Проведенный анализ результатов тестирования по методике Айзенка у фехтовальщиков позволил установить взаимосвязь между типами темперамента и их способностями. Выявлено, что интровертные фехтовальщики демонстрируют более высокую концентрацию и техничность, что важно для достижения точности в уколах. Экстраверты же проявляют большую энергию и лучше себя чувствуют в командной работе, что может способствовать скоростным движениям и более динамичной игре.

Анализ влияния темперамента на скоростные способности и точность уколов также показал, что определенные аспекты темперамента способствуют улучшению техники и реакции фехтовальщиков. Уточнение этой взаимосвязи позволяет разработать персонализированные подходы к тренировкам, что может повысить эффективность обучения и развития спортсменов.

Вывод:

Индивидуализация методов тренировок, учитывающая разнообразные темпераментальные особенности, представляет собой перспективный подход для оптимизации обучения фехтованию. Адаптация программ тренировок в соответствии с типом темперамента может не только повысить мотивацию и улучшить уровень тренировочных занятий, но и способствовать разностороннему развитию личности спортсменов.

Это исследование является важным шагом в понимании роли темперамента в фехтовании и может послужить основой для дальнейших исследований в области психологии спорта и методик тренировок для юных фехтовальщиков.

REFERENCES

1. 99
2. Yusupova N. R. SOCIO-GENDER ASPECTS OF MODERN WOMEN'S SPORTS //Modern Science and Research. – 2023. – Т. 2. – №. 9. – С. 118-124.
3. Kazakov R. T. THE MAIN PHYSICAL QUALITIES OF ATHLETES //Modern Science and Research. – 2023. – Т. 2. – №. 6. – С. 719-725.
4. Kazakov R. THE METHOD OF IMPROVING PHYSICAL AND SPECIAL PHYSICAL FITNESS INDICATORS OF SHORT-DISTANCE RUNNERS //Журнал иностранных языков и лингвистики. – 2023. – Т. 6. – №. 2.
5. Казоқов Р.Т., Абдиев Б.С., Джўрабаев А.М., Бўриев Б.Ў. Спортчилар тайёрлаш тизимини бошқарув асослари турлари. // "ОММАВИЙ СПОРТ ТАДБИРЛАРИНИ ТАШКИЛ ЕТИШ: МУАММОЛАР, ТЕНДЕНСИЯЛАР ВА ИСТИҚБОЛЛАР" ЎзДЖТСУ, 1, 530-538
6. Kazoqov R., Jo'raqo'ziev O., Eshpo'latov S. ҚИСҚА МАСОФАГА ЮГУРУВЧИ СПОРТЧИЛАРНИНГ МАШҒУЛОТ ДАВРЛАРИНИ ТУЗИЛИШИ //Modern Science and Research. – 2023. – Т. 2. – №. 4. – С. 5-11.
7. Qutlimurodov I. X., Kazoqov R. T., Bo'ronov A. B. FUTBOLDA INNOVATSION TEXNOLOGIYALARNI QO'LLASH //Академические исследования в современной науке. – 2023. – Т. 2. – №. 11. – С. 111-117.
8. Buriyev B. U., Qodirov R. R., Kazoqov R. T. Jismoniy tarbiya va sportda axborot kommunikatsiya texnologiyasining tuzilishi va tamoyillari //Ta'limda zamonaviy axborot

- texnologiyalaridan foydalanishning innovatsion usullari. – 2021. – Т. 5. – №. 5. – С. 555-559.
9. Р.Т Казоқов.,Талабаларга ахборот хавфсизлигини таъминлаш компонентлигини ривожлантиришнинг ҳуқуқий асослари.,Ўзбекистон давлат саънат ва маданият институти хабарлари 4 (12), 61-6811.Казоқов Р.Т.,Кейс стади технологияларидан фойдаланиб талабаларнинг масофавий таълим технологиялари асосида педагогик маҳоратини шакллантириш.,Замонавий футболни ривожлантириш тенденциялари:муаммо ва ечимлари 11 (1 ...
 10. Давурбаева М. Ж., Казоқов Р. Т., Мадаминов М. П. Интернет тармоқларида талаба ёшларнинг мустақил таълим олишдаги билим ва кўникмаларининг такомиллаштириш //SPORT MENEJMENTI VA MARKETINGI: MUAMMOLAR, TENDENSIYALAR VA ISTIQBOLLAR. – 2019. – Т. 1. – №. 5
 11. Казоқов Р. Т. Талабаларга ахборот хавфсизлигини таъминлаш компонентлигини ривожлантиришнинг ҳуқуқий асослари //Ўзбекистон давлат саънат ва маданият институти хабарлари. – 2019. – Т. 4. – №. 12. – С. 61-68.
 12. Р.Т Казоқов, Ш.Қ Бекназаров, Ибодов, А. И.Футболчиларнинг антропометрик ўлчамлари ва тезлик сифатлари орасидаги корреляциясини ўрганишда акт дан фойдаланиш.,Тиббиёт ва спорт 1 (10), 27-30.
 13. Казоқов, Р. Т., & Джўрабаев, А. М. Юлдашева К.А ЎЗБЕКИСТОНДА ЖИСМОНИЙ ТАРБИЯНИНГ РИВОЖЛАНИШИ. *SPORT MENEJMENTI VA MARKETINGI: MUAMMOLAR, TENDENSIYALAR VA ISTIQBOLLAR*, 1-237.
 14. Джўрабаев А. М., Казоқов Р. Т. Биомеханик таҳлиллар асосида енгил атлетикачиларнинг функционал тайёргарлигидаги корреляция алоқаларининг таҳлили //Yoshlarni qo ‘llab-quvvatlash va aholi salomatligini mustahkamlash yili” ga bag ‘ishlangan. – 2021. – Т. 4. – №. 4. – С. 198-208.
 15. Kazoqov R. T., Djurabaev A. M. Kredit modul tizimi nima //Ta’limni raqamlashtirish sharoitida pedagog kadrlarni qayta tayyorlash va malakasini oshirish. – 2021. – Т. 4. – №. 4. – С. 198-206.
 16. Казоқов Р. Т., Джўрабаев А. М. Юлдашева КА ЎЗБЕКИСТОНДА ЖИСМОНИЙ ТАРБИЯНИНГ РИВОЖЛАНИШИ //SPORT MENEJMENTI VA MARKETINGI: MUAMMOLAR, TENDENSIYALAR VA ISTIQBOLLAR. – С. 1,237-240.
 17. Казоқов Р. Т. и др. МАМЛАКАТИМИЗ ЯНАДА ЮКСАЛИШИДА БОЛАЛАР СПОРТИНИНГ ЎРНИ //Академические исследования в современной науке. – 2023. – Т. 2. – №. 9. – С. 5-11.
 18. Казоқов Р. Т. и др. ПЕДАГОГИКА ОЛИЙ ТАЪЛИМДА КЕЙС-СТАДИ ТАЪЛИМ ТЕХНОЛОГИЯСИ АСОСИДА ПЕДАГОГИК МАҲОРАТИНИ ШАКЛЛАНТИРИШ ЮЗАСИДАН ТАЖРИБА-СИНОВ ИШЛАРИНИНГ НАТИЖАЛАРИ //Академические исследования в современной науке. – 2023. – Т. 2. – №. 6. – С. 111-115.
 19. Казоқов Р. Т. Кейс стади технологияларидан фойдаланиб талабаларнинг масофавий таълим технологиялари асосида педагогик маҳоратини шакллантириш //Замонавий футболни ривожлантириш тенденциялари: муаммо ва ечимлари. – Т. 11. – №. 1.

20. Казоқов, Р. Т., Джўрабаев, А. М., Бўриев, Б. Ў., & Ахматов, Ж. О. (2023). ПЕДАГОГИКА ОЛИЙ ТАЪЛИМДА КЕЙС-СТАДИ ТАЪЛИМ ТЕХНОЛОГИЯСИ АСОСИДА ПЕДАГОГИК МАҲОРАТИНИ ШАКЛЛАНТИРИШ ЮЗАСИДАН ТАЖРИБА-СИНОВ ИШЛАРИНИНГ НАТИЖАЛАРИ. *Академические исследования в современной науке*, 2(6), 111-
21. Казоқов Р. Т., Мирзабдиллаева А. И., Мирзабдиллаева Х. И. МАКТАБГАЧА ТАЪЛИМ МУАССАСАЛАРИДА ТАРБИЯВИЙ ТАДБИРЛАРДА МИЛЛИЙ-МАЪНАВИЙ ҚАДРИЯТЛАРДАН ФОЙДАЛАНИШ //Академические исследования в современной науке. – 2023. – Т. 2. – №. 8. – С. 29-34.
22. Казоқов Р. Т. и др. ПЕДАГОГИКА ОЛИЙ ТАЪЛИМДА КЕЙС-СТАДИ ТАЪЛИМ ТЕХНОЛОГИЯСИ АСОСИДА ПЕДАГОГИК МАҲОРАТИНИ ШАКЛЛАНТИРИШ ЮЗАСИДАН ТАЖРИБА-СИНОВ ИШЛАРИНИНГ НАТИЖАЛАРИ //Академические исследования в современной науке. – 2023. – Т. 2. – №. 6. – С. 111-115.
23. Kazonov R. T., Djurabaev A. M. Kredit modul tizimi nima //Ta'limni raqamlashtirish sharoitida pedagog kadrlarni qayta tayyorlash va malakasini oshirish. – 2021. – Т. 4. – №. 4. – С. 198-206.
24. Давурбаева М. Ж., Казоқов Р. Т., Мадаминов М. П. ТАЛАБА ЁШЛАРИНИНГ МУСТАҚИЛ ТАЪЛИМ ОЛИШДАГИ БИЛИМ ВА КЎНИКМАЛАРИНИНГ ТАКОМИЛЛАШТИРИШДА ИНТЕРНЕТ РЕСУРСЛАРИДАН ФОЙДАЛАНИШНИНГ АХАМИЯТИ //Академические исследования в современной науке. – 2023. – Т. 2. – №. 5. – С. 26-31.
25. Давурбаева М. Ж., Казоқов Р. Т., Мадаминов М. П. ТАЛАБА ЁШЛАРИНИНГ МУСТАҚИЛ ТАЪЛИМ ОЛИШДАГИ БИЛИМ ВА КЎНИКМАЛАРИНИНГ ТАКОМИЛЛАШТИРИШДА ИНТЕРНЕТ РЕСУРСЛАРИДАН ФОЙДАЛАНИШНИНГ АХАМИЯТИ //Академические исследования в современной науке. – 2023. – Т. 2. – №. 5. – С. 26-31.
26. Давурбаева М.Ж.,Казоқов Р.Т., Мадаминов М.П.Ёшларнинг мустақил таълим олишдаги билим ва кўникмаларининг такомиллаштиришда интернет ресурсларидан фойдаланишнинг ахамияти//ACADEMIC RESEARCH IN MODERN SCIENCE. - 2023/2/14. – Т. 2. – №. 5. – С. 26-31.
27. Казоқов Р. Т., Жўрақўзиёв О. О., Эшпўлатов С. С. СПОРТ МУАССАСАЛАРИДА ТАРБИЯВИЙ ТАДБИРЛАРДА МИЛЛИЙ-МАЪНАВИЙ ҚАДРИЯТЛАРДАН ФОЙДАЛАНИШ //Академические исследования в современной науке. – 2023. – Т. 2. – №. 13. – С. 238-248.
28. Казоқов Р.Т., Бўриев Б.Ў., Абдиев Б.Ш., Джўрабаев А.М., Туропов А.Р.КУРАШ МИЛЛИЙ СПОРТ ТУРИНИ РИВОЖЛАНТИРИШНИНГ АСОСИЙ ЙЎНАЛИШЛАРИ // МИЛЛИЙ КУРАШ ТУРЛАРИ ВА УЛАРИНИНГ НАЗАРИЙ-АМАЛИЙ МУАММОЛАРИ. - 2023. – Т. 1. – №. 2. – С. 161-163.
29. Джўрабаев А. М., Казоқов Р. Т. Биомеханик таҳлиллар асосида енгил атлетикачиларнинг функционал тайёргарлигидаги корреляция алоқаларининг таҳлили //Yoshlarni qo 'llab-quvvatlash va aholi salomatligini mustahkamlash yili" ga bag 'ishlangan. – 2021. – Т. 4. – №. 4. – С. 198-208.

30. Казоқов Р. Т., Расулов А. Ғ., Бўронов А. Б. СПОРТ МАКТАБЛАРИ ЎҚУВ-МАШҒУЛОТ ГУРУҲЛАРИДА ЁШ ФУТБОЛЧИЛАРНИ ТАНЛОВ УСЛУБИЯТЛАРИНИ АСОСЛАШ //Академические исследования в современной науке. – 2023. – Т. 2. – №. 15. – С. 38-46.
31. 33.Kazoqov R. T., Vo'ronov A. B. SPORTDAGI DOLZARB YANGILIKLAR //Академические исследования в современной науке. – 2023. – Т. 2. – №. 15. – С. 47-56.
32. Kazoqov R. T., Pirnazarov S. A., Shamsiddinov S. X. STUDENTS LEARN TO ORGANIZE PROFESSIONAL PHYSICAL TRAINING AND CONTROL PHYSICAL DEVELOPMENT //Modern Science and Research. – 2023. – Т. 2. – №. 6. – С. 1195-1202.
33. Eshpo'latov S. S. METHODS AND PRINCIPLES OF IMPROVING TECHNICAL AND TACTICAL SKILLS AND PHYSICAL TRAINING OF YOUNG VOLLEYBALL PLAYERS //Modern Science and Research. – 2023. – Т. 2. – №. 6. – С. 1296-1302.
34. Kazoqov R. T., Eshpo'latov S. S. YOUNG VOLLEYBALL PLAYERS ARE THE PROCESSES OF ORGANIZING TRAINING SESSIONS //Modern Science and Research. – 2023. – Т. 2. – №. 6. – С. 1303-1310.
35. Pirmatov O. Z., Kazakov R. T. ROLE AND PLACE OF SPORTS AND ACTIVE GAMES IN THE GENERAL STRUCTURE OF EDUCATIONAL AND PRODUCTION PRACTICE //Modern Science and Research. – 2023. – Т. 2. – №. 9. – С. 125-131.
36. Kazakov R. T., Rasulov Q. Q. TRAINING IN INTERNATIONAL WRESTLING TECHNIQUES AND TACTICS //Modern Science and Research. – 2023. – Т. 2. – №. 9. – С. 180-186.
37. Kazoqov R., Akmuradov M. THE IMPORTANCE OF WORKING MEMORY IN MASTERING JUDO SPORTS TECHNIQUES IN ADOLESCENT ATHLETES //Modern Science and Research. – 2023. – Т. 2. – №. 10. – С. 489-494.
38. Kazoqov, R., & Akmuradov, M. (2023). PSYCHOLOGICAL FOUNDATIONS OF JUDO. *Modern Science and Research*, 2(10), 481–488.
39. Kazoqov R. T., Umaraliyeva F. T. DRAW A KINESICYCLOGRAM OF SHORT-DISTANCE RUNNING AND BUILD A TIMELINE //Modern Science and Research. – 2023. – Т. 2. – №. 10. – С. 1201-1208.
40. Kazoqov R. T. et al. IMPROVEMENT OF TECHNICAL TRAINING OF SHORT-DISTANCE ATHLETES //Modern Science and Research. – 2023. – Т. 2. – №. 10. – С. 1077-1084.
41. Kazoqov R. T. et al. STARTING TECHNIQUE IN SHORT DISTANCE RUNNING //Modern Science and Research. – 2023. – Т. 2. – №. 10. – С. 1070-1076.
42. Yugay L. P. et al. RECOVERY OF THE BODY OF SHORT-DISTANCE RUNNING ATHLETES DURING SPORTS TRAINING //Modern Science and Research. – 2024. – Т. 3. – №. 1. – С. 365-371.
43. Akbarov A. et al. ANTHROPOMETRIC-PHYSIOLOGICAL INDICATORS OF MIDDLE-DISTANCE RUNNERS AND RECOVERY OF THEIR BODY DURING TRAINING //Modern Science and Research. – 2024. – Т. 3. – №. 1. – С. 358-364.

44. Kim D. et al. PEDAGOGICAL ANALYSIS OF THE PARTICIPATION OF STUDENT ATHLETES IN THE SWEDISH TEAM AND THE SWEDISH TEAM IN THE UZBEKISTAN CHAMPIONSHIP IN HEIGHT ATHLETICS //Modern Science and Research. – 2024. – Т. 3. – №. 1. – С. 346-353.
45. Nurullayeva D. S. et al. ETHICAL PROBLEMS AND THEM IN THE FIELD OF NATURE SOLUTIONS //Modern Science and Research. – 2024. – Т. 3. – №. 1. – С. 480-486.
46. Kazaqov R. T., Djo'rabayev A. M. MEANS OF RECOVERY OF WORKING CAPACITY OF SHORT-DISTANCE RUNNERS //Modern Science and Research. – 2024. – Т. 3. – №. 1. – С. 902-911.
47. Kazoqov R. T., Djo'rabayev A. M. DEVELOPMENT OF CYBER SPORTS IN UZBEKISTAN //Modern Science and Research. – 2024. – Т. 3. – №. 1. – С. 893-901.
48. Шойимардонов Ш. А., Бобомуродов А. Э. ТАЛАБАЛАРДА ПЕДАГОГИК МАҲОРАТ ВА КЎНИКМАЛАРНИ ШАКЛЛАНТИРИШ. – 2023.
49. Казоқов Р. Т. ҚИСҚА МАСОФАГА ЮГУРУВЧИЛАРНИНГ ЖИСМОНИЙ ВА МАХСУС ЖИСМОНИЙ ТАЙЁРГАРЛИК КЎРСАТКИЧЛАРИНИ РИВОЖЛАНТИРИШ //Fan-Sportga. – 2022. – №. 7. – С. 53-55.
50. Djo'rabayev A. M., Kazaqov R. T. O'ZBEKISTONDA KIBERSPORTNI RIVOJLANISHI. – 2024.
51. Умаралиева Ф. Т., Рахматова Д. Н. Теннисга дастлабки ўргатиш босқичида тана мувозанатини сақлаш функциясини ўрни. – 2019.
52. G'aniyeva M. Y., Yo'ldashaliyeva M. I. DEVELOPMENT OF THE TECHNIQUE INTRODUCTION OF THE BALL INTO THE GAME AT DIFFERENT POINTS WITH THE HELP OF SPECIAL EXERCISES //World Bulletin of Social Sciences. – 2023. – Т. 23. – С. 1-3.
53. Yo'ldoshaliyeva M. I., G'aniyeva M. Y. PSYCHOLOGICAL SIGNIFICANCE OF STUDYING THE PRIORITY QUALITIES OF TABLE TENNIS PLAYERS //British Journal of Global Ecology and Sustainable Development. – 2023. – Т. 16. – С. 81-84.
54. G'aniyeva M. YOSH STOL TENNISCHILARNING MUVOZANAT SAQLASH QOBILİYATLARINI O'RGANISH VA UNI RIVOJLANTIRISH SAMARADORLIGI //Центральноазиатский исследовательский журнал междисциплинарных исследований. – 2022. – Т. 2. – №. 11.
55. Ёўлдошалиева М. И., Ганиева М. Ю. Важность использования подвижных игр при обучении технико-тактическим движениям юных игроков в настольный теннис //INNOVATIONS IN TECHNOLOGY AND SCIENCE EDUCATION. SCIENTIFIC JOURNAL.–ISSN.
56. Арзикулов Д. Н. СПОРТЧИЛАРНИ ПСИХОЛОГИК ЖИҲАТДАН ТАЙЁРЛАШНИНГ ИЖТИМОЙ-ПСИХОЛОГИК МУАММОЛАРИ //Fan-Sportga. – 2020. – №. 4. – С. 73-75.
57. Baltayeva I. T. et al. USE OF VIRTUAL LABORATORIES TO CONDUCT FOOTBALL TRAINING //Modern Science and Research. – 2024. – Т. 3. – №. 2. – С. 709-718.

58. Baltayeva I. T. et al. CREATING AN INFORMATION-EDUCATIONAL ENVIRONMENT USING MODERN INFORMATION AND COMMUNICATION TECHNOLOGIES //Modern Science and Research. – 2024. – Т. 3. – №. 2. – С. 700-708.
59. Казоқов Р. Т., Джўрабаев А. М. Юлдашева КА ЎЗБЕКИСТОНДА ЖИСМОНИЙ ТАРБИЯНИНГ РИВОЖЛАНИШИ //SPORT MENEJMENTI VA MARKETINGI: MUAMMOLAR, TENDENSIYALAR VA ISTIQBOLLAR. – С. 1,237-240.
60. Казоқов Р. Т. и др. SPORT MENEJMENTI VA MARKETINGI: MUAMMOLAR //TENDENSIYALAR VA ISTIQBOLLAR. – С. 1-237.147.

JAMIYAT BARQARORLIGI METODLARI.

Mavlonova Nilufar Oybek qizi

Osiyo Xalqaro Universiteti

Tarix va filologiya kafedrası o'qituvchisi.

<https://doi.org/10.5281/zenodo.10692420>

Annotatsiya. *Mazkur maqolada jamiyatimizdagi beqarorlikni oldini olish, fuqarolar erkinligi va farovonligi uchun zarur bo'lgan sharoitlarni yaratish uchun nimalarga e'tibor qaratishimiz haqida fikr yuritilgan.*

Kalit so'zlar: *jamiyat, demokratiya, erkinlik, kuchli siyosat, davlat.*

МЕТОДЫ СТАБИЛИЗАЦИИ СООБЩЕСТВА.

Аннотация. *В этой статье рассматривается, на что мы можем обратить внимание, чтобы предотвратить нестабильность в нашем обществе и создать условия, необходимые для свободы и благополучия наших граждан.*

Ключевые слова: *общество, демократия, свобода, сильная политика, государство.*

METHODS OF COMMUNITY STABILITY.

Abstract. *This article reflects on what we will focus on to prevent instability in our society, to create the conditions necessary for the freedom and well-being of citizens.*

Keywords: *society, democracy, freedom, strong politics, state.*

Mamlakatimiz mustaqillikni qo'lga kiritgan ilk kunlardan boshlab uning rivoji taraqqiyoti yo'lida eng avvalo undagi turli millat va ellatlar orasida hamjihatlik, ertangi kunga shukronalik hissini shakllantirishdek maqsadni o'z oldiga qo'ydi. Mustaqil O'zbekistonni rivojlantirish va uning mustaqilligini mustahkamlash uchun mamlakatdagi turli millat vakillarini jipslashtirishga e'tibor qaratila boshlandi desak adashmagan bo'lamiz.

Bizga ma'lumki, mustaqilligimiz tufayli juda ko'p sohalarda yutuqlarni qo'lga kiritdik.

Bugun biz yangi hayot, huquqiy demokratik davlat barpo etayotgan ekanmiz, zamonning o'zi jamiyatimizda hanuz saqlanib kelayotgan, umrini o'tab bo'lgan ba'zi qarashlarni tubdan o'zgartirishga, davr bilan hamnafas bo'lib, yangicha fikrlashga da'vat etayotganini hisobga olish lozim. Mustaqillikning ahamiyati shundan iboratki, u millat oldida yangi imkoniyatlar ochadi, uning rivojlanishini tezlashtiradi. Ana shu sababli har bir xalq, har bir millat mustaqillikni orzu qiladi. O'zbek xalqi ana shu orzusiga erishdi. Mustaqillikning dastlabki yillaridayoq islohatlarning tashabbuskori bo'lgan respublika birinchi Prezidenti I. A. Karimovning "O'zbekiston XXI asrga intilmoqda" nomli risolasida ta'kidlaganidek, "jamiyatdagi barqarorlik, tinchlik, millatlar va fuqarolararo totuvlikni sarhadlarimiz daxlsizligini, mamlakatimiz hududiy yahlitligini ta'minlash, islohotlarini chuqurlashtirish va jamiyatni yangilash borasidagi faoliyatimizning ustuvor yo'nalishlaridan birini tashkil etadi". Davlatimiz mustaqillikning ilk davridan boshlab resublikasida har bir yilni nomlash an'ana tusiga kirgan bugungi kunga qadar davom etib kelmoqda. Masalan 1997-yilning "Inson manfaatlari yili" deb e'lon qilinishida ham o'ziga xos ma'no mazmun kasb etgan edi, shu nom bo'yicha davlat dasturi ishlab chiqilgan bo'lib inson qadri, uning hayotdagi o'rni nechog'lik muhim ekanligini ko'rishimiz mumkundir. Mustaqilligimizning davrini biz tom ma'noda ikkita davrga bo'lishimiz mumkundir O'zbekiston Respublikasining 2016-yildan boshlab prezidenti Sh.M.Mirziyoyev ham hokimiyatga kelgandan

keyingi davrda mamlakatdagi turli millat vakillariga ularning yashash, erkinligi, vatan yagona g'oyasiga jiddiy e'tabor qarata boshladi. Masalan prezident Shavkat Mirziyoyev Konstitutsiyamizning 24 yillik munosabati bilan tantanali nutqida 2017-yilni "Xalq bilan muloqot va inson manfaatlarini yili" deb e'lon qilishni taklif qilishi Mustaqil O'zbekistonda millatlararo munosabatlarning o'zaro totuvlik va hamjihatlik munosabatlarini rivojlantirish va mustahkamlash uchun yangi bir sahifa ochib berdi desak, adashmagan bo'lamiz. Hozirda O'zbekiston aholisi 136 tadan ortiq millat va elatlardan tashkil topgan. Ularning har biri o'z tili, milliy urf – odatlari, milliy madaniyati, ma'naviyati, qoida va an'analariga ega. Bunda turli milliy xususiyatlarga ega bo'lgan aholining o'zaro totuvlik, tinchlik va diniy bag'rikenglik munosabatlari va uni mustahkamlashda davlat milliy siyosati katta ahamiyatga ega hisoblanadi. Mazkur masalaning mazmun – mohiyati quyidagi dolzarb omillar bilan izohlanadi: Birinchidan, O'zbekistondagi barcha millatlar va elatlar orasida nizo, norozilik, g'amginlik, yotsirash, xudbinlik kabi nuqsonlarga yo'l qo'yilmaydi, mamlakatimiz aholisining totuvligi, hamjihatligi, hamkorligi, o'zaro bir – biriga bo'lgan hurmati o'sib, mustahkamlab boradi.

Bu o'z o'zidan millatlararo munosabatlarda har bir xalq va millatning milliy an'ana va qadriyatlariga chuqur hurmat bilan munosabatda bo'lishni taqazo etadi. Davlat milliy siyosatida bu borada yana bir yangi istiqbolli rivojlanish strategiyasi tanlandi. O'zbekiston Respublikasi Prezidenti SH. Mirziyoevning tashabbusi bilan O'zbekiston Respublikasini rivojlantirishning 2017-2021 yillarga mo'ljallangan Harakatlar strategiyasi ishlab chiqildi va 2017 yilning 7 fevral kuni Farmoni bilan tasdiqlandi. Harakatlar strategiyasi besh bosqichda amalga oshirilib, ularning har biri bo'yicha yil nomlanishidan kelib chiqqan holda alohida bir yillik davlat dasturini tasdiqlashni nazarda tutdi. Ta'kidlash joizki, 2017-2021 yillarda O'zbekistonni rivojlantirish harakatlar strategiyasi beshta ustuvor yo'nalishining aynan beshinchi bandi «Xavfsizlik, millatlararo totuvlik va diniy bag'rikenglikni ta'minlash, chuqur o'ylangan, o'zaro manfaatli va amaliy ruhda tashqi siyosat yuritishga yo'naltirilgan davlatimiz mustaqilligi va suverenitetini mustahkamlash, O'zbekistonning yon-atrofida xavfsizlik, barqarorlik va ahil qo'shnichilik muhitini shakllantirish, mamlakatimizning xalqaro nufuzini mustahkamlash» deb nomlanib, millatlararo totuvlik munosabatlarini yanada rivojlantirishga ham katta ahamiyat berildi.

Ikkinchidan, jamiyatimizda barqarorlik, tinchlik, osoyishtalik, millatlararo totuvlikni saqlab qolishda mintaqamizda sodir bo'layotgan turli hil mojarolarning mohiyatini chuqur anglab yetish, ularni keltirib chiqarayotgan muammolarni o'z vaqtida hal etish muhim ahamiyat kasb etadi. Barqarorlikni saqlab qolish faqat fuqarolarning tinch – totuv yashashining, shuningdek, jamiyatimizning iqtisodiy, ijtimoiy-siyosiy, madaniy, ma'naviy yangilanish va yuksalishning asosiy garovidir. Birinchi Prezident I.A.Karimov ta'kidlaganidek, - bugungi kunda asosiy vazifamiz - mustaqilligimizni yanada mustahkamlash, mamlakatimizning xalqaro obro'sini oshirish, xonadonimizdagi xavfsizlik, barqarorlik, tinchlik va totuvlikka nisbatan bo'layotgan har turli tahdid va xavf – xatarlarga nisbatan ogoh va hushyor turishdir. Uchinchidan, jamiyatimizning har bir qatlamiga umuminsoniylikning ustuvorligi, milliy qadriyatlarga sodiqligi, insonparvarlik; vijdon erkinligi, fikrlar xilma-xilligi; demokratiya, kuchli davlatdan – kuchli jamiyatga o'tish, jamiyat hayotini erkinlashtirish g'oyalarini singdirish lozim. Bular o'z navbatida umuminsoniy qadriyatlar ustuvorligining talablariga to'la to'kis mos keladi. O'zbekiston Respublikasi Konstitutsiyasida jamiyat hayotining, xususan, mafkuraviy jarayonlarning ham huquqiy me'yorlari aniq belgilab qo'yilgan. Konstitutsiyaning 18-moddasida

barcha fuqarolar bir xil huquq va erkinliklarga ega bo'lib, jinsi, irqi, millati, dini, ijtimoiy kelib chiqishi, e'tiqodi, shaxsi va ijtimoiy mavqeidan qat'iy nazar, qonun oldida tengdir, deb belgilab qo'yilgan. Albatta, davlat, jamiyat, siyosiy tizimining o'zagi, mamlakat barqarorligi va izchil taraqqiyoti uchun mas'ul bo'lgan siyosiy unstitutdir. Shu ma'noda, u jamiyatning mustahkam jipslashuvi, fikrlar xilma – xilligi va qarashlar rang–barangligi asosida hayotdagi jarayonlarning muvofiqlashuvidan manfaatdordir. To'rtinchidan, bugungi globallashuv sharoitida jahonning turli mamlakatlarida turli qonli to'qnashuv va siyosiy tortishuvlar, ijtimoiy-iqtisodiy inqirozlar kechayotgan bir paytda O'zbekiston Respublikasida tinch-osuda, millatlararo hamjihatlikda fuqarolar ulkan bunyodkorlik ishlarini amalga oshirmoqdalar. Beshinchidan, jahon miqyosida globallashuv va raqobat tobora kuchayib borayotgan bugungi zamonda biz dunyoda yuz berayotgan tub o'zgarishlar jarayonida egallab turgan o'rnimizni xolisona va tanqidiy baholashimiz, tobora oshib borayo'tgan hayot talablariga javob berishimiz, kechayotgan davr bilan hamqadam bo'lishimiz shart". Mamlakatimiz mustaqillikka erishishi bilan uni mustahkamligi, uning barqarorligi yo'lida mamlakatdagi yuzdan ortiq bo'lgan turli millatlar orasida diniy bag'rikenglik, o'zaro hamjihatlik, tamoillariga e'tabor qaratdi va ular o'rtasidagi hamjihatlikni saqlashni dolzarb vazifalar qatoriga kiritdi.

Har qanday mustaqil davlatda xalqning erkin yashashi, farovon turmush ko'rishi, xohish-irodasining amalga oshirilishi, ezgu maqsad-niyatlari huquqiy jihatdan kafolatlanishi lozim. Shu kafolat Vatan taraqqiyotini, davlat mustaqilligini, xalqning jipsligini, millatlararo do'stlik va hamjihatlikni, mustaqillikning barqarorligini ta'minlashga shart-sharoit yaratadi.

Yuqorida aytilgan kafolat Respublikamiz Konstitutsiyasida o'z ifodasini topgan. Bu haqda Sh.Mirziyoyevning Respublika baynalmilal madaniyat markazi tashkil etilganining 25 yilligiga bag'ishlangan uchrashuvdagi nutqida ham ta'kidlagandi: "Davlatimiz, O'zbekistonda yashayotgan har bir fuqaro kelajagining kafolatini Konstitutsiya beradi. Fuqarolarning haq-huquqlari, burchlari Konstitutsiyada belgilangan, tegishli qonunlar bilan mustahkamlangan. Maqsadimiz - erkin, demokratik huquqiy davlat qurish. adolatli jamiyat barpo etish, hech bir insonni kamsitmaslik, e'tiqodini hurmat qilish, erkinligini ta'minlash" - deb ko'rsatgan edi. Oldimizga qo'ygan yuksak maqsadlarga erishish uchun bugungi O'zbekistonga erkin va ravon fikrlay oladigan, uning hayotida faol ishtirok eta biladigan, o'z so'zini aytishga qodir, o'z vazifa va burchlarini to'g'ri anglab yetgan fuqarolar zarur. Bunday fuqaroni tarbiyalash -zamon, taraqqiyotimiz talabi.

Mamlakatimizda olib borilayotgan keng qamrovli islohotlarda, qabul qilinayotgan qonun va qonunosti hujjatlarda inson sha'ni, e'tiqod erkinligi va qadr -qimmatini hurmat qilish, uning huquq va erkinliklarini eng oliy qadriyat sifatida e'tirof etish g'oyasi o'z ifodasini topgan. Jumladan, O'zbekiston Respublikasi Konstitutsiyasining asosiy maqsadi va tamoyili har bir fuqaroning huquq va erkinliklari kafolatlarini ta'minlashga qaratilgani e'tiborga molik.

Konstitutsiya vijdon va e'tiqod erkinligini o'zida mujassam etgan, yurtimizda istiqomat kiluvchi barcha millat va elatlarning tengligini ta'minlovchi, mustaqil diyorning mustaqilligini yorqin namoyon etuvchi asosiy hujjat, baxtimiz qomusi, xalqimizning or-u nomusi, diniy bag'rikengligimiz ifodasi hisoblanadi. Negaki, uning har bir moddasida, xar bir bandida xalqaro huquq me'yorlari ham, milliy bag'rikenglik tamoyillari ham aks etib turadi. Tarixan bosib o'tgan yo'limizga bir nazar tashlab, mustaqilligimizning yigirma olti yili mobaynida amalga oshirgan ishlarimizni sarhisob etar ekanmiz, konfessiyalararo muloqot, millatlar va dinlararo totuvlik

hamda diniy bag'rikenglik sohalorida samarali ishlar amalga oshirilganiga guvoh bo'lamiz. "O'zbekiston Respublikasi Davlat mustaqilligi to'g'risida"gi Qonunning 15-moddasida "O'zbekiston fuqarolari millatidan, elatidan, ijtimoiy kelib chiqishidan, qaysi dinga mansubligidan va e'tiqodidan qat'i nazar, bir xil fuqarolik huquqlariga egadirlar, Respublika Konstitutsiyasi hamda uning qonunlari himoyasida bo'ladilar", deb yozilgan. Ushbu huquqlarning umumlashgan va jahon andozalariga javob beradigan siyosiy, huquqiy kuchga kirgani O'zbekiston Respublikasi Konstitutsiyasida o'z aksini topdi. Shuni hisobga olgan holda Konstitutsiyamizda bular alohida moddalar bilan belgilab qo'yilgan: 4-modda: "O'zbekiston Respublikasi o'z hududida istiqomat qiluvchi barcha millat va elatlarning tillari, urf-odatlar va an'analari hurmat qilinishini ta'minlaydi, ularning rivojlanishi uchun sharoit yaratadi". O'zbekiston Respublikasi Konstitutsiyasining 8-moddasida "O'zbekiston xalqini, millatidan qat'i nazar, O'zbekiston Respublikasining fuqarolari tashkil etadi" [4, 8-modda], deb aniq belgilab qo'yilgan. "O'zbekiston xalqi" tushunchasi mamlakatimizda yashab, yagona maqsad yo'lida mehnat qilayotgan turli millat va elatlarga mansub kishilar o'rtasidagi o'zaro hurmat, do'stlik va hamjihatlik uchun ma'naviy asos bo'lib xizmat qiladi. O'zbekistonning milliy siyosat modeli uning tashqi siyosat sohasidagi faoliyatida ham o'z ifodasini topgan. Respublikamiz millat va elatlar huquq va erkinliklarni muxofaza qilishga doir xalqaro bitimlarni amalga oshirish xalqaro maydonda etnik birliklarning huquqlarini ta'minlash masalasiga doir tamoyillar ishlab chiqish jarayonida ham faol qatnashmoqda.

Xususan, O'zbekiston fuqarolik va siyosiy huquqlar to'g'risidagi xalqaro pakt, irqiy kamsitishlarning barcha turlariga barham berish to'g'risidagi xalqaro konvensiya, genotsid jinoyatlarining oldini olish va unga nisbatan jazolar to'g'risidagi konvensiya, millati, elati, dini yoki tili nuqtai nazaridan kam sonli bo'lgan guruhga mansub shaxslarning huquqlari to'g'risidagi deklaratsiya kabi qator hujjatlarni imzolagani ham mazkur yo'nalishdagi harakatlar ko'lamini belgilab beradi. «Bag'rikenglik» tushunchasi ilmiy faoliyat va ijtimoiy hayotning turli sohalari, jumladan, siyosat va siyosatshunoslik, sotsiologiya, falsafa, iloxiyot, ijtimoiy axloq, qiyosiy dinshunoslik kabi fanlar doirasida keng istifoda etiladi. Lotincha «tolerare», ya'ni «chidamoq», «sabr qilmoq» ma'nosini anglatgan «tolerantlik» so'zi, asosan biror narsani, o'zgacha fikr yoki qarashni, o'z shaxsiy tushunchalaridan qat'i nazar, imkon qadar bag'rikenglik va chidam bilan qabul qilishni anglatadi. Xususan, ushbu tushuncha deyarli barcha tillarda bir xil yoki bir-birini to'ldiruvchi ma'no kasb etib, «chidamlilik», «bardoshlilik», «toqatlilik», «o'zgacha qarashlar va harakatlarga hurmat bilan munosabatda bo'lish», «muruvvatlilik», «himmatlilik», «kechirimlilik», «mehribonlik», «hamdardlik» kabi ma'nolarga ega.

O'zbekiston - ko'p millatli mamlakat. Bugun uning xududida 130 dan ortiq millat va elat vakillari istiqomat qiladi. Mustaqillikning ilk kunlaridan boshlab millatlararo totuvlik va diniy bag'rikenglikka, O'zbekiston hududida yashayotgan barcha xalqlar o'rtasidagi do'stlikni yanada mustahkamlashga qaratilgan milliy siyosat ishlab chiqildi. 2017 yilning yanvarida Prezidentimiz Sh.Mirziyoevning Respublika baynalmilal madaniyat markazi tashkil etilganining 25 yilligiga bag'ishlangan uchrashuvdagi nutqida millatlararo do'stlik va hamjihatlik xalqimiz tinchligi va farovonligining muhim omili ekanligini ta'kidlashi, mamlakatimizda bu sohada e'tibor va g'amxo'rlikning izchil davom etayotganligining nishonasidir.

Xulosa qiladigan bo'lsak, Mamlakatimizda yashayotgan barcha millat va elat vakillari Konstitutsiya va qonunlarida belgilab qo'yilgan teng huquqlilik va keng imkoniyatlardan

foydalanib, milliy totuvlik va hamjihatlikda istiqomat qilishmoqdalar, Yurtimiz taraqqiyoti va uning gullab-yashnashiga o'zlarining munosib hissalarini qo'shmoqdalar. Yurtimizda barcha xalqlar va millatlar uchun millatlararo totuvlikni ta'minlash Konstitutsiyamiz va joriy qonunlar bilan mustahkamlangan.

REFERENCES

1. Karimov I.A. O'zbekiston XXI asrga intilmoqda. T.: O'zbekiston, 1999. 19
2. Karimov I.A. Yuksak ma'naviyat – yengilmas kuch. – Toshkent: Ma'naviyat, 2008. –51 b.
3. Karimov I.A. Vatan ravnaqi uchun har birimiz mas'ulmiz. -T.: O'zbekiston, 2000. -127 b.
4. Karimov I.A. Ma'naviy yuksalish yo'lida. –T.:“O'zbekiston”, 1998 -23 b.
5. Karimov I.A. Tinchlik va xavfsizligimiz o'z kuch-qudratimizga,hamjihatligimiz va qat'iy irodamizga bog'liq. -T.: O'zbekiston, 2004. -B. 241.
6. Karimov I.A. O'zbekiston:milliy istiqlol,iqtisod ,siyosat,mafura.-T.: O'zbekiston,1996. - B.363.
7. Karimov I.A. O'zbekiston XXI asr bo'sag'asida: xavfsizlikka tahdid,barqarorlik shartlari vataraqqiyot kafolatlari.-T.: O'zbekiston,1997.-141-142 b
8. O'zbekiston Respublikasi Birinchi Prezidenti //Hidoyat jurnali.2016 . - B. 6.
9. Odilqoriyev X.Konstitutsiya va fuqarolik jamiyati. –Toshkent. Sharq, 2002 -268 b.
10. Jo'rayev N. Xalqaro terrorizm va mintaqaviy mojarolar. -Toshkent: Ma'naviyat, 2000. - 304 b.

BUXORO ETNOSLARI ETNOLINGVISTIKASI

Toshpo'latova Shaxnoza Shuhratovna

Osiyo Xalqaro Universiteti

“Tarix va filologiya” kafedrasida tarix fani o'qituvchisi.

toshpulatovashaxnozashuhratovna@oxu.uz

<https://doi.org/10.5281/zenodo.10692499>

Annotatsiya. Ushbu maqolada Buxoro vohasi etnoslari va ularning etnolingvistikaning o'rganilishi, shuningdek, etnomadaniyat va til bilan aloqasi haqida ma'lumotlar berilgan. Buxoro eroniyarlari va ularning guruhlariga ajratilishi va etnolingvistik xususiyati, ichki va xalqaro munosabatlardagi etnolingvistik jarayonlar, tilning etnik jamoalarining shakllanishi va faoliyatida tutgan o'rni, til va an'anaviy madaniyat, tafakkurning etnik o'ziga xosligi, jahon tillarining etnolingvistik tasnifidir.

Kalit so'zlar: etnolingvistika, o'zbek, rus, fors (eroniyalar), turkman, tojik, ukrain, koreys, tatar, etnologiya, “Marviy”, “isroel”, “Bane isroel”, “yahudiy-tojik”.

ETHNOLINGUISTICS OF ETHNOLOGIES OF BUKHARA

Abstract. This article provides information about the ethnic groups of the Bukhara oasis and the study of ethnolinguistics, as well as their relationship with ethnoculture and language. Bukhara Iranians and their classification into groups and ethnolinguistic characteristics, ethnolinguistic processes in domestic and international relations, the role of language in the formation and activity of ethnic communities, language and traditional culture, ethnic identity of thought, ethnolinguistic classification of world languages.

Key words: ethnolinguistics, Uzbek, Russian, Persian (Iranians), Turkmen, Tajik, Ukrainian, Korean, Tatar, ethnology, "Marvi", "Israel", "Bane Israel", "Jewish-Tajik".

ЭТНОЛИНГВИСТИКА ЭТНОЛОГИЙ БУХАРЫ

Аннотация. В данной статье представлены сведения об этнических группах Бухарского оазиса и изучении этнолингвистики, а также их взаимосвязь с этнокультурой и языком. Бухарские иранцы и их классификация на группы и этнолингвистические характеристики, этнолингвистические процессы во внутренних и международных отношениях, роль языка в формировании и деятельности этнических общностей, язык и традиционная культура, этническое своеобразие мышления, этнолингвистическая классификация мировых языков.

Ключевые слова: этнолингвистика, узбеки, русские, персы (иранцы), туркмены, таджики, украинцы, корейцы, татары, этнология, «Марви», «Израиль», «Проклятый Израиль», «еврейско-таджикский».

Buxoro vohasi aholisining etnik tarkibi asosan o'zbek, rus, fors (eroniyalar), turkman, tojik, ukrain, koreys, tatar va boshqalar tashkil etadi.

Buxoro o'guz shevalari leksikasidagi fors-tojik tillariga oid leksik qatlam o'zining rang-barangligi va boshqa o'zbek shevalariga nisbatan boyligi bilan ajralib turadi.

Eroniyalarning kelib chiqishi har xil bo'lib, ularni kelib chiqishiga ko'ra uch guruhga ajratish mumkin:

1. XVIII asrning oxirlarida Buxoro amiri Shohmurod (1775-1800) tomonidan Buxoro va Samarqandga ko'chirilgan Marv shahri aholisining avlodlari;

2. 1860-1880 yillarda Chor Rossiyasi bosqinidan keyin Buxoro amirligi va Rossiya o'rtasidagi shartnomaga ko'ra ozodlikka erishgan Xurosonning turli o'lkalaridan va Shimoliy Afg'onistondan keltirilgan qullarning avlodlari;

3. Turli paytlarda o'z istagi bilan Erondan O'zbekiston hududiga ko'chib kelganlarning avlodlari.

Ushbu uch guruhdan eroniylarning asosiy qismini "Marviy" (Buxoroda ko'proq "Mavriy" deb talaffuz qilinadi) nomi bilan mashhur va Amir Shohmurod tarafidan Marvdan ko'chirilganlarning avlodlari tashkil etadi. Ma'lumki, 1786 yilda Buxoro amiri Shohmurod Marv shahrini bosib olib, Marv hokimi bo'lgan Bayram Alixon Qojorni qatl ettirgan va Marv aholisini Buxoro amirligining Buxoro, Samarqand va boshqa joylariga ko'chirtirgan. A.Grebyonkning fikriga ko'ra, Marv aholisi juda yaxshi dehqon, askar va hunarmand bo'lgani sababli Amir Shohmurod ularni boshqa shialar kabi qulga aylantirmay, shaharlarga joylashtirdi, ularga mulk sifatida unumdor yerlar va bo'sh turgan uylarni berdi.

O'rta Osiyo eroniylari, (asl nomi: eroni, fors), buxorolik eroniylar uchun O'rta Osiyolik forslar nomi qo'llaniladi — asosan O'zbekiston va Tojikistonda, shuningdek, qisman boshqa mamlakatlarda yashovchi ozarbayjon millatiga mansub etno-konfessional guruh. Turkiy xalqlar vakillari, birinchi navbatda, o'zbeklar va ozarbayjonlar qo'shilishi bilan Eron xalqlari guruhiga kiradi. Markaziy Osiyo eronliklarining an'anaviy va asosiy dini isnashaariy yo'nalishidagi shia e'tiqodidagi islom dini, ozroq darajada baxoiylik va hanafiy mazhabidagi sunniylik e'tiqodidir.

Turli hisob-kitoblarga ko'ra, O'rta osiyolik eronliklarning soni 50 dan 60 ming kishigacha yetadi. O'rta Osiyo eroniylarining etnogenezi eroniy xalqlarning turkiy xalqlar, shuningdek, ayrimlari o'rta asrlarda forslashgan O'rta Osiyo arablari bilan birga yashashi va aralashib yashashining yorqin namunasidir.

Eronliklarning turli guruhlarining kelib chiqishi bir xil emas. Ularning bir qismi XVIII asr oxirida amir Shohmurod tomonidan bu yerga ko'chirib kelingan Marv aholisining avlodlari edi; boshqalari esa (1860—1880-yillarda) rus hukumati bilan tuzilgan kelishuvga ko'ra Buxoroga butun Xurosondan, jumladan Afg'oniston shimolidan olib kelingan ozod qilingan qullar avlodlari; uchinchi, nihoyat, turli davrlarda va o'z xohishi bilan Movarounnahrda kelib, shu yerda qo'nim topgan Erondan kelgan ko'chmanchilar hisoblanadi.

Demak, eroniylarning "Marviy" nomli guruhining kelib chiqishi Marv shahridandir. Shoh Ismoil I Safaviy (1501-1524) zamonida nufuzli turkiy qabilalardan biri bo'lgan afshorlarning bir qismi Xuroson chegaralari yaqinlariga – Daragaz, Kalot, Serahs, Abivard va Marvga ko'chib, joylashganligi tarixdan ma'lum. Shu bilan birga, Safaviylar zamonida Xurosonga boshqa turkiy qabilalar ham kelib o'rtnashganlar. Xususan, Shoh Abbos I (1524-1587) hozirgi Ozarbayjonning Ganja o'lkasidan Marv shahriga qojor qabilasini ko'chirtirgan. Shoh Abbos II (1632-1667) zamonida esa qojorlarning ahmadlu yoki qojor ahmadlu qabilasi ham Marvda yashaganligi manbalarda qayd etilgan. Bundan tashqari, 1600-yildan 1786-yilgacha Marv shahri qojor qabilasidan bo'lgan hokimlar tarafidan boshqarilgan va uning so'nggi hokimi Bayram Alixon qojor bo'lgan. Herman Vamberi "O'rta Osiyoga sayohat" nomli asarida Marviylar haqida shunday deb yozgan - Marvliklar. Bular taxminan 1810 yilning atroflarida amir Sa'idxon tomonidan Marvni qo'lga kiritgandan keyin Sariqlar (Turkman qabilasi) yordami bilan Buxoroga ko'chirtirilgan o'sha 40 ming forsning avlodlaridir. Kelib chiqishiga qaralsa, aslida bular Nodir Shoh tomonidan eski ona yurtlaridan Marvga keltirilgan Ozarbayjon va Qorabog' turklaridir».

O'rta Osiyo yahudiylari (o'zlarini "isroel", "Bane isroel", "yahudiy-tojik" deb atashadi) — O'rta Osiyoning turli shaharlarida yashaydigan etnik guruh. Buxoro yahudiylari atamasi birinchi bo'lib XVI asrda paydo bo'lgan. Buxoro yahudiylarining o'tmishdagi umumiy soni haqida aniq ma'lumot yo'q. Ingliz missioneri Volf Amir Nasrullaxon hukmronligi davri (1826-60) da Buxoroda 10 ming yahudiy yashaganligini ko'rsatib o'tgan. Aholini ro'yxatga olish ma'lumotlariga ko'ra, 1926-yilda O'zbekistonda 18172, 1989-yilda esa 28369, shu jumladan Buxoroda 4200 Buxoro yahudiylari yashagan. O'zbekistonda Buxoro yahudiylari, asosan, Buxoro, Samarqand, Qo'qon, Xatirchi, Shahrisabz, Andijon, Marg'ilon, Toshkent shaharlarida yashaydilar. Buxoro yahudiylari tili yahudiy-tojik tili bo'lib, tojik tilining Janub guruhiga kiradi

Buxoro yahudiylarining O'rta Osiyoda qachon paydo bo'lganlari munozarali. Ba'zi olimlar (M. Zand) ning fikricha, yahudiylar O'rta Osiyoda miloddan avvalgi VI asrda paydo bo'lganlar. Yahudiylar ensiklopediyasida Buxoro hududi Bibliyadagi xabar bilan, isroilliklarning o'n pushti surgun qilingan joylardan biri sifatida tenglashtirilgan (miloddan avvalgi 722-y).

Yozma manbalarga ko'ra esa miloddan avvalgi I asr — milodiy I asrda Marvga, VI-VIII asrlarda Xorazmga kelganlar. V. V. Bartoldning yozishicha, X asrda Movarounnahrda yahudiylar xristianlarga nisbatan ko'pchilikni tashkil qilgan. Tudellik sayyoh Veniamin (X asr) ning ma'lumoticha, Samarqand shahrida 30 ming yahudiy yashagan. Yahudiylarning Buxoroda bo'lishlari to'g'risida ilk ma'lumot XIII asrga to'g'ri keladi. Buxoro yahudiylarining oilaviy afsonalariga ko'ra, XIV asr oxiri — XV asr boshlarida yahudiy to'quvchilar Amir Temur tomonidan Sabzavor, Sheroz va Bag'dodsan Movarounnahrda olib kelingan. Ular keyinchalik mahalliy yahudiy jamoalari bilan aralashib ketishgan.

XVI asrda Buxoro yahudiylarning bosh markaziga aylangan, shu asrda shaharda yahudiylar mahallasi — "Mahallai ko'hna" tashkil topgan. Buxoro yahudiylari iudaizm diniga e'tiqod qilishadi. Barcha shaharlarda, yahudiylar g'uj bo'lib yashagan mahallalarda sinagogalar bo'lgan. XX asrning 30-yillari boshlaridagi stalincha qatag'on davrida 1000 ga yaqin Buxoro yahudiylari hibsga olingan, sinagogalar, yahudiy maktablari, teatr, muzey va gazetalar yopilgan. Buxoro yahudiylaridan adabiy esdaliklarning mashhur mualliflaridan biri Solomon Ben Samuel bo'lgan. U 1338- yil Urganchda yahudiy tili lug'atini tuzgan, Moshe Ben Dovud forsiyda poemalar bitgan.

XVII asr oxiri — XVIII asr 1-yarmida shoir Yusuf Yagudi (Mollax Iosif Ben Isaak) ning "Yetti aka-uka" asari Buxoroda mashhur bo'lgan. Buxoro yahudiylarining asosiy mashg'ulotlari savdo, musiqashunoslik, artistlik, hunarmandchilik bo'lib, keyinchalik maishiy xizmat, pedagoglik sohalari, muhandis, vrachlik kasblarini egallashgan. Buxoro yahudiylari orasidan fan va madaniyatning yirik arboblari yetishib chiqqan: fan doktorlari — professor Yu. I. Ishoqov, I. A. Kalantarov, B. I. Pinxasov, N. M. Mallaev; kompozitorlar — M. Leviyev, S. Yudakov; rassomlar — Yu. M. Elizarov; O'zbekiston xalq artistlari — L. Boboxonov, B. Davidova, I. Oqilov, M. Yoqubova, M. Shamaeva shular jumlasidandir.

O'zbekiston mustaqillikka erishgan (1991) dan keyin O'zbekiston Respublikasi Konstitutsiyasi barcha millat va elat vakillarining tili, urf-odati, an'anasiga hurmat bilan munosabatda bo'lishni, ularning rivojlanishi uchun sharoit yaratishni kafolatladi. Buxoroda 2 sinagoga, yahudiy tilida o'qitiladigan maktab va bolalar bog'chasi faoliyat ko'rsatadi. Samarqandda "Shofar" gazetasi nashr qilinadi (1998). Turli diniy marosimlar erkin o'tkaziladi.

Xulosa o‘rnida, biz O‘zbekiston eroniylarining aksariyatini Safaviylar va Nodir Shoh zamonida Ozarbayjon, Qorabog‘, Onado‘lu (Anatoliya) va boshqa o‘lkalardan Xurosonga ko‘chirilgan turkiy qabilalar va mahalliy turkiy qabilalar (qaroyi, tatar, chig‘atoy, arlot, gerayli va boshqalar) qorishuvi natijasida shakllangan Xuroson turklarining, xususan, afshor va qojor kabi qabilalar vakillarining avlodlari ekanligini ayta olamiz.

REFERENCES

1. https://uz.m.wikipedia.org/wiki/Buxoro_yahudiylari
2. <https://qomus.info/oz/encyclopedia/b/buxoro-yahudiylari/>
3. https://uz.m.wikipedia.org/wiki/O%CA%BBrta_Osiyo_eroniylari
4. Shakhnoza Shuhratovna, T. (2023). M. S. ANDREYEV’S WAY OF LIFE. *American Journal of Language, Literacy and Learning in STEM Education (2993-2769)*, 1(10), 655–659. Retrieved from <http://grnjournal.us/index.php/STEM/article/view/2280>
5. Toshpo‘latova, S. (2023). MS ANDREYEV-SCIENTIFIC CAREER. *Modern Science and Research*, 2(12), 801-807.
6. Toshpolatova Shakhnoza Shuhratovna. (2023). ETHNOLOGICAL ANALYSIS OF NATIONAL COSTUMES AND RITUALS OF TAJIKS IN THE WORKS OF M. S. ANDREYEV. *International Journal Of History And Political Sciences*, 3(12), 42–47. <https://doi.org/10.37547/ijhps/Volume03Issue12-08>
7. Toshpo‘latova, S. (2024). RELIGIOUS ANTHROPOLOGY. *Modern Science and Research*, 3(1), 504–510. Retrieved from <https://inlibrary.uz/index.php/science-research/article/view/28281>
8. Toshpo‘latova, S. (2024). ETHNOLINGUISTICS. *Modern Science and Research*, 3(2), 500–507. Retrieved from <https://inlibrary.uz/index.php/science-research/article/view/29386>
9. Toshpulatova Shakhnoza Shuhratovna. (2023). ETYMOLOGY OF TAJIK MARRIAGE CEREMONY. *International Journal Of History And Political Sciences*, 3(11), 17–23. <https://doi.org/10.37547/ijhps/Volume03Issue11-05>
10. Naimov, I. ., & Toshpo‘latova, S. . (2023). MARRIAGE CEREMONY OF TAJIKS IN THE WORK OF MIKHAIL STEPANOVICH ANDREYEV “TADJIKI DOLINI KHUF”. *International Journal of Intellectual Cultural Heritage*, 3(1), 12–16.
11. Sh.Sh.Toshpo‘latova, & I.N.Naimov. (2023). M.S. ANDREYEV – O‘RTA OSIYO XALQLARI ETNOGRAFIYASINING YIRIK OLIMI. *Innovations in Technology and Science Education*, 2(8), 1214–1222.
12. Toshpo‘latova, S., & Ashurova, G. (2023). THE HISTORY AND DESCRIPTION OF THE WORK OF M. S. ANDREYEV - "ARK BUKHARI". *Modern Science and Research*, 2(9), 404–409.
13. Toshpo‘latova, S. (2023). ETHNOLOGICAL ANALYSIS OF CALENDRIAL CALCULATION AND LENGTH MEASUREMENTS OF KHUF VALLEY TAJIKS IN THE RESEARCHES OF M.S. ANDREYEV. *Modern Science and Research*, 2(10), 291–299.
14. Toshpo‘latova, S. (2023). A STUDY OF THE WEDDING CEREMONY OF THE TAJIKS OF AFGHANISTAN. *Modern Science and Research*, 2(9), 84–89.

15. Toshpo‘latova S. S. (2023). TOJIKLAR MILLIY KIYIM-KECHAKLARI VA “BESHMORAK” MAROSIMINING ETNOLOGIK TAHLILI. *SCHOLAR*, 1(28), 395–401.
16. Srojjeva G. (2024). SOLUTIONS, RESULTS AND PROBLEMS OF REFORMS IN THE FIELD OF EDUCATION. *Modern Science and Research*, 3(1), 782–788.
17. Srojjeva, G. (2024). EFFECTIVE FORMS OF SPIRITUAL AND MORAL EDUCATION AND EDUCATIONAL WORK IN A PRESCHOOL EDUCATIONAL INSTITUTION. *Modern Science and Research*, 3(2), 247–253. Retrieved from <https://inlibrary.uz/index.php/science-research/article/view/29010>
18. Vahobovna, S. G. (2021). Khoja Abdulkhaliq Ghijduvani And Its Method. *European Journal of Humanities and Educational Advancements*, 2(10), 39-40.
19. Srojjeva, Gulbahor. "CONTINUITY IN EDUCATION-CHIEF MEZON." *Modern Science and Research* 2.12 (2023): 834-839.
20. Srojjeva , G. . (2024). SOLUTIONS, RESULTS AND PROBLEMS OF REFORMS IN THE FIELD OF EDUCATION. *Modern Science and Research*, 3(1), 782–788.
21. Srojjeva, G. (2023). LOWER ZARAFSHAN OASIS TOURISM OPPORTUNITIES. *Modern Science and Research*, 2(10), 199–204.
22. Universiteti, G. M. M. O. X. (2023). UCHINCHI RENESANS DAVRIDA AJDODLARIMIZ MEROSINI ORGANISH ORQALI INTEGRATSION TA’LIMNI YANADA TAKOMILLASHTIRISH TAMOYILLARI: ЧАСТЬ 1 ТОМ 1 ИЮЛЬ 2023 год. *Лучшие интеллектуальные исследования*, 1(1), 11-16.
23. Gadayeva Mohigul Muxamedovna. (2023). HISTORY OF PATRIOTIC WOMEN. *International Journal Of History And Political Sciences*, 3(12), 69–75. <https://doi.org/10.37547/ijhps/Volume03Issue12-12>
24. Gadayeva, M. (2023). THE UNIQUE SIGNIFICANCE OF MASTERING SOCIAL SCIENCES DURING THE DEVELOPMENT OF THE NEW UZBEKISTAN. *Modern Science and Research*, 2(10), 459–464. Retrieved from <https://inlibrary.uz/index.php/science-research/article/view/25292>
25. Gadayeva, M. (2024). EFFECTIVE WAYS TO USE THE "THOUGHTSTORM" METHOD ON THE THEME OF THE "EASTERN RENAISSANCE" ERA. *Modern Science and Research*, 3(1), 1024–1027. Retrieved from <https://inlibrary.uz/index.php/science-research/article/view/28631>
26. Бобохусенов, А. (2024). ИСТОРИЧЕСКАЯ ГЕОГРАФИЯ БУХАРСКОГО ОАЗИСА. СОВРЕМЕННАЯ НАУКА И ИССЛЕДОВАНИЯ, 3(2), 634–640. <https://doi.org/10.5281/zenodo.10667247>
27. Бобохусенов, А., и Ганиев, Х. (2024). ПРОБЛЕМЫ ПРОИСХОЖДЕНИЯ САКСКОЙ АРХЕОЛОГИЧЕСКОЙ КУЛЬТУРЫ ЦЕНТРАЛЬНОЙ АЗИИ. СОВРЕМЕННАЯ НАУКА И ИССЛЕДОВАНИЯ, 3(2), 641–645. <https://doi.org/10.5281/zenodo.10667306>
28. Akmal B. (2024). THE GREAT WALL OF THE EARLY MIDDLE AGES - KANPIRAK WALL. *Modern Science and Research*, 3(1), 694–698. Retrieved from <https://inlibrary.uz/index.php/science-research/article/view/28381>

29. Bobohusenov Akmal. (2023). BUXORO VOHSINING ANTIK DAVRI SHISHA BUYUMLARI. *TADQIQOTLAR*, 25(2), 208–211. Retrieved from <http://tadqiqotlar.uz/index.php/new/article/view/307>
30. Bobohusenov Akmal Ashurovich. (2023). THE MATERIAL CULTURE OF THE TOMBS OF THE ANCIENT AND EARLY MEDIEVAL PERIOD. *International Journal Of History And Political Sciences*, 3(11), 24–29. <https://doi.org/10.37547/ijhps/Volume03Issue11-06>
31. Bobohusenov Akmal. (2023). ANTIK VA ILK O'RTA ASRLAR DAVRI MOZOR-QO'RG'ONLARI MODDIY MADANIYATI . *ОБРАЗОВАНИЕ НАУКА И ИННОВАЦИОННЫЕ ИДЕИ В МИРЕ*, 35(3), 65–70. Retrieved from <https://www.newjournal.org/index.php/01/article/view/10037>
32. Bobohusenov Akmal. (2023). ANTIK VA ILK O'RTA ASRLAR DAVRI MOZOR-QO'RG'ONLARI MODDIY MADANIYATI . *ОБРАЗОВАНИЕ НАУКА И ИННОВАЦИОННЫЕ ИДЕИ В МИРЕ*, 35(3), 65–70. Retrieved from <https://www.newjournal.org/index.php/01/article/view/10037>
33. Tursunova, M., & Bobohusenov, A. (2023). QADIMGI VARAXSHA DEVORIY GANCH VA LOY BEZAKLARI. *SCHOLAR*, 1(28), 303–308. <https://doi.org/10.5281/zenodo.10026873>
34. Bobohusenov Akmal. (2023). BUXORO VOHSINING ANTIK DAVRI SHISHA BUYUMLARI. *TADQIQOTLAR*, 25(2), 208–211. Retrieved from <http://tadqiqotlar.uz/index.php/new/article/view/307>
35. Bobohusenov Akmal Ashurovich. (2023). VARAKHSHA MURAL GANCH AND CLAY PAINTINGS. *International Journal Of History And Political Sciences*, 3(12), 48–53. <https://doi.org/10.37547/ijhps/Volume03Issue12-09>
36. Shokir o'g'li, S. U. (2023). MAHALLANING JAMIYAT IJTIMOYIY TARAQQIYOTIDAGI O'RNI. *Научный Фокус*, 1(6), 369-371.
37. Sadullayev, U. (2024). THE NEIGHBORHOOD IS THE CRADLE OF VALUES. *Modern Science and Research*, 3(1), 607–613. Retrieved from <https://inlibrary.uz/index.php/science-research/article/view/28343>
38. Sadullayev, U. (2023). ABOUT THE EMERGENCE OF THE CONCEPT OF NEIGHBORHOOD. *Modern Science and Research*, 2(12), 722-727.
39. Sadullayev Umidjon Shokir O'g'li. (2023). THE IMPORTANCE OF THE MAHALLA SYSTEM'S REFORMATIONS IN NEW UZBEKISTAN. *International Journal Of History And Political Sciences*, 3(10), 25–30. <https://doi.org/10.37547/ijhps/Volume03Issue10-05>
40. Sadullayev Umidjon Shokir o'g'li. (2023). The History of the Creation and Formation of the Neighborhood. *American Journal of Language, Literacy and Learning in STEM Education* (2993-2769), 1(10), 480–485. Retrieved from <https://grnjournal.us/index.php/STEM/article/view/2142>
41. O'gli, S. U. S. (2023). ELUCIDATION OF ISSUES OF THE HISTORY OF BUKHARA GUZARS IN OA SUKHAREVA AND HER STUDIES. *International Journal Of History And Political Sciences*, 3(11), 30-35.

42. Sadullayev, U. (2023). ABOUT THE EMERGENCE OF THE CONCEPT OF NEIGHBORHOOD. *Modern Science and Research*, 2(12), 722–727.
43. Shokir o'gli, S. U. (2023). The Essence of State Policy on Youth in New Uzbekistan. *American Journal of Language, Literacy and Learning in STEM Education* (2993-2769), 1(9), 554-559.
44. Sadullayev, U. (2023). THE ROLE OF THE NEIGHBORHOOD IN RAISING A SPIRITUALLY MATURE GENERATION. *Modern Science and Research*, 2(10), 488-493.
45. Sadullayev, U. (2023). O'zbekistonda xotin-qizlarga berilayotgan e'tibor: mahalla boshqaruvida xotin-qizlarning roli. In *Oriental Conferences* (Vol. 1, No. 1, pp. 551-556). OOO «SupportScience».
46. Ilniyoz o'g'li, S. F. (2023). XIX ASRDA XONLIKLARNING O 'ZARO SAVDO MUNOSABATLARI. *JOURNAL OF SCIENCE, RESEARCH AND TEACHING*, 2 (8), 111–114.
47. Sayfutdinov Feruz Ilniyazovich. (2023). USING GIS SOFTWARE AND THE IMPORTANCE OF DIGITAL HISTORY IN THE STUDY OF HISTORY. *International Journal Of History And Political Sciences*, 3(10), 31–33. <https://doi.org/10.37547/ijhps/Volume03Issue10-06>
48. Sayfutdinov, F. (2023). THE IMPORTANCE OF DIGITAL TECHNOLOGY IN TEACHING HISTORY. *Modern Science and Research*, 2(10), 719–723. Retrieved from <https://inlibrary.uz/index.php/science-research/article/view/24678>
49. Sayfutdinov, F. (2023). ANALYSIS OF DATA ON LAND OWNERSHIP AND LIVESTOCK FARMING OF KARAKALPAKS. *Modern Science and Research*, 2(10), 650–657. Retrieved from <https://inlibrary.uz/index.php/science-research/article/view/25727>
50. Sayfutdinov Feruz Ilniyoz o'g'li. (2023). XIX ASRDA XONLIKLARNING O'ZARO SAVDO MUNOSABATLARI. *JOURNAL OF SCIENCE, RESEARCH AND TEACHING*, 2(8), 111–114. Retrieved from <http://jsrt.innovascience.uz/index.php/jsrt/article/view/284>
51. Sayfutdinov F. (2024). ETHNIC COMPOSITION OF THE ZARAFSHAN OASIS (2ND HALF OF THE 20TH CENTURY). *Modern Science and Research*, 3(1), 577–581. Retrieved from <https://inlibrary.uz/index.php/science-research/article/view/28335>
52. Sayfutdinov Feruz Ilniyozovich. (2023). STUDY OF THE KARAKALPAK PEOPLE IN ETHNOLOGICAL SCIENTIFIC WORKS HISTORY . *International Journal Of History And Political Sciences*, 3(12), 61–68. <https://doi.org/10.37547/ijhps/Volume03Issue12-11>
53. Ollomurodov Arjunbek Orifjonovich. (2023). Metaphoric Analysis of “The Kite Runner” by Khaled Hosseini. *American Journal of Language, Literacy and Learning in STEM Education* (2993-2769), 1(10), 573–578. Retrieved from <https://grnjournal.us/index.php/STEM/article/view/2175>
54. Ollomurodov A. (2024). REFLECTION OF HUMAN PSYCHOLOGICAL AND EMOTIONAL STATE IN LITERARY DISCOURSE. *Modern Science and Research*, 3(1), 600–606.

55. Orifjonovich, O. A. (2024). INSON PSIXOLOGIK-EMOTSIONAL HOLATINING BADIYIY DISKURSDA AKS ETTIRILISHI.
56. Ollomurodov Arjunbek Orifjonovich. (2023). LANGUAGE AND SOCIETY IN CINEMATIC DISCOURSE. *International Journal Of Literature And Languages*, 3(12), 44–50. <https://doi.org/10.37547/ijll/Volume03Issue12-09>
57. Ollomurodov, A. (2023). COMPARATIVE ANALYSIS OF THE TRANSLATION OF CONCEPTUAL METAPHORS IN UZBEK AND ENGLISH. *Modern Science and Research*, 2(12), 608-614.
58. Orifjonovich, O. A. (2023). The Main Features of Conceptual Metaphors in Modern Linguistics. *American Journal of Language, Literacy and Learning in STEM Education* (2993-2769), 1(9), 365-371.
59. Мусаева А. (2023). ИННОВАЦИОН ТЕХНОЛОГИЯЛАРНИНГ ҚЎЛЛАНИЛИШИ ОРҚАЛИ УНИВЕРСИТЕТ ТАЛАБАЛАРИДА КАСБИЙ КОММУНИКАТИВ КОМПЕТЕНЦИЯНИ ШАКЛЛАНТИРИШ. *Центральноазиатский журнал образования и инноваций*, 2(12), 51–58. извлечено от <https://www.in-academy.uz/index.php/cajei/article/view/24044>
60. Musayeva, A. (2023). RUSSIAN LANGUAGE IN AN INTERCULTURAL ENVIRONMENT. *Modern Science and Research*, 2(4), 182–186. Retrieved from <https://inlibrary.uz/index.php/science-research/article/view/19208>
61. Musaeva, A. (2023). THE HARMONY OF MAN AND NATURE IN THE WORK OF PAUSTOVSKY. *Modern Science and Research*, 2(6), 113–115. Retrieved from <https://inlibrary.uz/index.php/science-research/article/view/20900>
62. Musayeva, A. (2024). SCIENTIFIC AND THEORETICAL BASIS OF INCREASING THE QUALITY OF THE HIGHER EDUCATION PROCESS BASED ON INNOVATIVE APPROACHES. *Modern Science and Research*, 3(2), 624–633. Retrieved from <https://inlibrary.uz/index.php/science-research/article/view/29426>
63. Musayeva Amina Karamatovna. (2023). FORMATION OF PROFESSIONAL COMMUNICATIVE COMPETENCE AMONG UNIVERSITY STUDENTS THROUGH THE USE OF INNOVATIVE TECHNOLOGIES IN CLASSES IN THE DISCIPLINE “CULTURE OF SPEECH AND COMMUNICATION”. *International Journal of Pedagogics*, 3(11), 85–89. <https://doi.org/10.37547/ijp/Volume03Issue11-17>

YANGI MAHSULOTNI YANGI BOZORGA CHIQRISHDA MARKETING STRATEGIYASINI ISHLAB CHIQUISH VA REKLAMANI KUCHARISH

Baqoyev Sunnatillo Burxon o'g'li

Osiyo xalqaro universiteti o'qituvchisi.

<https://doi.org/10.5281/zenodo.10693478>

Annotatsiya. Maqolada tadbirkorlik faoliyati subyektlarining o'z tovarlarini jaxon bozoriga taklif etishi jarayonida tashqi marketing strategiyalarining axamiyati, ularning amaliy jixatlari, bir necha misollar va tavsiyalar yoritilgan.

Kalit so'zlar: marketing, xalqaro marketing, strategiyalar, tovarlar portfeli, differensiallashtirish.

DEVELOPING A MARKETING STRATEGY AND STRENGTHENING ADVERTISING WHEN LAUNCHING A NEW PRODUCT INTO A NEW MARKET

Abstract. The article describes the importance of external marketing strategies, their practical aspects, several examples and recommendations in the process of offering their goods to the world market by business entities.

Key words: marketing, international marketing, strategies, product portfolio, differentiation.

РАЗРАБОТКА МАРКЕТИНГОВОЙ СТРАТЕГИИ И УСИЛЕНИЕ РЕКЛАМЫ ПРИ ВЫВОДЕ НОВОГО ПРОДУКТА НА НОВЫЙ РЫНОК.

Аннотация. В этой статье рассказывается о стратегиях проникновения на мировой рынок, приведем примеры, дадим рекомендации относительно лучших стратегий проникновения.

Ключевые слова: маркетинг, международный маркетинг, стратегии маркетинга, портфель товаров, дифференциация.

Aksariyat ishbiarmonlar yangi mahsulot yaratishni orzu qiladilar. Ular raqobatchilarga ega bo'lmagan mahsulot yoki xizmatni sotish g'oyasiga ishtiyoq bilan qarashadi. Bundan tashqari, bu mijozlar saf tortadigan bunday mahsulot bo'lishi kerak. Bu yaxshi g'oya, lekin buni amalga oshirishni u yoqda tursin, ko'p odam topa olmaydi. Qanday qilib kelajakda raqobatchilar uchun hech qanday imkoniyat qoldirmaydigan yangi mahsulotni yangi bozorga olib chiqish mumkin?

VAZIFANING MURAKKABLIGI

Bozorda yangi mahsulotni chiqarish qiyin va qimmatga tushadi. Shu munosabat bilan, ko'plab tadbirkorlar o'z safarlarining boshida o'z lavozimlaridan voz kechishadi. Oldinda turgan muammolar yangi boshlanuvchilarni qo'rqitmoqda. Biroq, yangi mahsulotni yangi bozorga olib chiqish - bu mumkin bo'lgan vazifa. To'g'ri marketing strategiyasini ishlab chiqish bilan eng qisqa vaqt ichida mahsulot yoki xizmat etakchi o'rinni egallashiga erishish mumkin. Tadbirkor faqat dastlabki bosqichda yangi mahsulot foyda keltira boshlashi ehtimoldan yiroq emasligi uchun tayyor bo'lishi kerak.

TO'G'RI STRATEGIYANI TANLASH

Mavjud amaliyotga asoslanib, yangi mahsulotni yangi bozorga kiritish muhim xatarlar bilan bog'liq degan xulosaga kelish mumkin. Bu g'oyani amalga oshirish har doim ham muvaffaqiyatli bo'lmasligiga olib keladi. Xatarlarni minimallashtirish bozorga yangi kirib kelgan

unchalik taniqli bo'lmagan mahsulotga iste'molchilar e'tiborini jalb qilish uchun to'g'ri marketing va to'g'ri texnikani talab qiladi. Faqat bu uni sotib olinadigan va talabga javob beradigan qiladi.

Qanday qilib kerakli natijaga erishasiz? Buning uchun har bir ishlab chiqaruvchi uchun kerakli mahsulotni chiqarishi, kerak bo'lganda uni, kerak bo'lganda va xaridorni qoniqtiradigan narxda sotishi mumkin bo'lgan marketing vositalaridan foydalanish muhim ahamiyatga ega.

Hozirda yangi mahsulotni yangi bozorga chiqarishga yordam beradigan ko'plab turli xil texnikalar ishlab chiqilgan. Shu munosabat bilan, tadbirkorlar va ishbilarmonlarga, avvalo, marketing vositalarining mavjud arsenalini o'rganish va o'z g'oyalarni amalga oshirish uchun ulardan to'g'ri foydalanishni o'rganish kerak bo'ladi. Albatta, har qanday ishlab chiqaruvchi mahsulot yoki xizmatni ilgari surish bo'yicha har qanday sinovdan o'tgan strategiya va texnikada har bir ishlab chiqaruvchi o'ziga xos nuanslarni joriy qilishi kerak, bu esa aniq shartlar asosida belgilanadi. Axir, klassik texnikalar, ma'lum bir biznesga moslashtirilgan taqdirdagina imkon qadar samarali ishlaydi. Bozorda yangi mahsulotni xaridorga etib borguniga qadar uni sotish ma'lum bosqichlardan o'tishi kerak. Ular kontseptsiyani ishlab chiqish bilan boshlanadi va tijoratlashtirish bilan yakunlanadi. Bozorga yangi mahsulotlarni olib chiqish strategiyasi turlicha. Shuning uchun biz tovar va xizmatlarni ommalashtirish qadamlarining umumlashtirilgan g'oyasini ko'rib chiqamiz.

G'OYANI RIVOJLANTIRISH

Yangi mahsulotni yaratish qanday boshlanadi? G'oyalarni avlod yoki qidirish bilan. Ular kompaniya xodimlari va olimlari, mijozlar va raqobatchilar, dilerlar va yuqori darajadagi rahbariyatdan kelishlari mumkin. Marketing kontseptsiyasi iste'molchilarning ehtiyojlari va istaklarini aniqlash uchun ushbu bosqich uchun eng mantiqiy boshlang'ich nuqtani ko'rib chiqadi.

Axir, kompaniya tomonidan ishlab chiqarilgan mahsulotlardan eng professional darajada foydalanadigan xaridorlar unda yaxshilanishi kerak bo'lgan hamma narsani birinchi bo'lib sezadilar. So'rovlar, guruh muhokamalari, proektiv testlarni tashkil etish, shuningdek iste'molchilarning shikoyatlari va takliflarini ko'rib chiqish orqali kompaniya mijozlarning ehtiyojlari va ehtiyojlari to'g'risida bilib olishi mumkin. Jahon biznesining tarixida iste'molchilar o'rtasida o'tkazilgan so'rovnomalardan so'ng muhandislar va dizaynerlardan yaxshi g'oyalar tug'ilib, mahsulotdan foydalanish paytida ularning muammolari haqida gaplashadigan ko'plab misollar mavjud. Yangi mahsulotni yaratish uchun ko'plab kompaniyalar o'z xodimlarining takliflaridan foydalanadilar. Bundan tashqari, xodimlar tomonidan yangi g'oyalarni yaratish istagi odatda rag'batlantiriladi. Shunday qilib, Toyota xodimlari har yili 2 millionga yaqin yangi g'oyalarni taklif qilishadi. Bundan tashqari, kompaniya ularning 85 foizini amalga oshiradi. Va Kodak firmasi eng yaxshi g'oyalarni taqdim etgan xodimlarni sovg'alar va pul mukofotlari bilan mukofotlaydi. Ushbu amaliyot ko'plab boshqa kompaniyalarda qabul qilingan. Yaxshi g'oyalar ba'zan raqobatchining mahsulotini dilerlar va ishlab chiqaruvchilarning savdo vakillari bilan aloqa qilish orqali o'rganishdan kelib chiqadi. Kompaniyaning yangi mahsulot yaratishni boshlashi uchun boshqa manbalar mavjud. Ba'zan ular ixtirochilar, savdo va universitet laboratoriyalari, savdo nashrlari va boshqalar.

G'OYALARNI TANLASH

Har qanday kompaniya kelib tushgan takliflarni to'playdi. Keyin ular g'oyalar menejeri tomonidan ko'rib chiqiladi. U takliflarni uch guruhga ajratadi - istiqbolli, shubhali va istiqbolsiz. Birinchi toifaga tegishli bo'lgan g'oyalar yanada keng miqyosda sinovdan o'tkaziladi. Qabul

qilingan takliflarni tanlashda xato qilmaslik muhimdir. Darhaqiqat, ba'zida kompaniyalar umidsiz yo'nalishda ish boshlash bilan yaxshi g'oyani rad etishadi. Yangi mahsulotni chiqarishga misol qilib ijaraga sotib olish kiradi. Bir paytlar Marshall Fild bunday taktikaning eng noyob imkoniyatlarini oldindan bilgan. Ammo Endikot Jonsonga bu taklif yoqmasdi. U taksit savdosini faqatgina muammo tug'dirishi mumkin bo'lgan eng jirkanch tizim deb atadi.

MAHSULOTNI CHIQRISH TO'G'RISIDA QAROR

Eng istiqbolli g'oyalarni tanlagandan so'ng, kompaniya quyidagi jihatlarni ko'rib chiqishi kerak:

sotishdan kutilayotgan foyda;

kompaniyaning g'oyani ishlab chiqarishga qabul qilish qobiliyati;

yangi loyihaga sarmoya kiritish ehtimoli;

iste'molchilar talabi hajmining taxminiy bahosi;

narxlar darajasini shakllantirish;

savdo kanallari;

patent olish ehtimoli;

mavjud resurslarni baholash va uskunalarni sotib olish xarajatlari darajasi (texnik jihatdan murakkab mahsulot ishlab chiqarishda).

KONTSEPTSIYANI ISHLAB CHIQRISH

Yangi mahsulotni bozorga olib chiqishning navbatdagi rejasi qanday? Keyinchalik eng jiddiy g'oyalar sinovdan o'tkazilishi mumkin bo'lgan mahsulot tushunchalariga aylantirilishi kerak.

Nima u? Mahsulot kontseptsiyasi iste'molchi uchun ahamiyatli shaklda ifodalangan istiqbolli g'oyaning allaqachon ishlab chiqilgan versiyasi sifatida tushuniladi. Keling, yangi mahsulotni bozorga olib chiqishning barcha bosqichlarida ushbu muhim narsani oziq-ovqat sanoatida ishlaydigan kompaniya misolida ko'rib chiqamiz. Aytaylik, uning rahbariyati sutga qo'shilsa, uning mazasi va ozuqaviy qiymatini oshirishi mumkin bo'lgan kukunni chiqarishga qaror qildi.

Hozircha bu faqat mahsulot haqidagi g'oyadir. ¹²⁹Bundan tashqari, u bitta bo'lishi mumkin bo'lmagan tushunchaga aylantirilishi kerak. Masalan: Mahsulot foydalanuvchisi kim bo'ladi?

Bunday holda, bu chaqaloqlar, bolalar, o'spirinlar yoki kattalar bo'lishi mumkin. Mahsulotning afzalliklari qanday? Energiyani kuchaytirish, tetiklantiruvchi ta'sir, ozuqaviy qiymat yoki ta'mmi?

Iste'molchilar qachon bunday ichimlikni iste'mol qiladilar? Nonushta, tushlik, tushlik, kechki ovqat paytida yoki kechqurunmi? Faqatgina ushbu barcha savollarga javob berib, mahsulot kontseptsiyasini shakllantirishni boshlash mumkin bo'ladi. Shunday qilib, ishlab chiqarish uchun mo'ljallangan ichimlik quyidagilar bo'lishi mumkin: Eriydi. Bu faqat kattalar uchun mo'ljallangan bo'ladi. Tez to'yimli nonushta sifatida iste'mol qilish rejalashtirilgan. Bolalar uchun. Mahsulot yaxshi ta'mga ega bo'ladi va uni kun davomida iste'mol qilish mumkin. Sog'liqni saqlashni mustahkamlash. Kechqurun qariyalar ichish uchun bunday ichimlik zarur bo'ladi. Marketingda yangi mahsulotni bozorga olib chiqishning keyingi bosqichida ushbu

¹²⁹ Черенков В. И., Международный маркетинг. Учебное пособие - Знание: СПб, 2003. - 846 с.

tushunchalarning barchasidan toifali mahsulot tanlanadi. Bu mahsulot uchun raqobat maydonini belgilaydi.

Masalan, tez ichimlik ichimlik nonushta menyusiga kiritilgan tuxum va pastırma, don, kofe, pishirilgan mahsulotlar va boshqa oziq-ovqat mahsulotlariga alternativa bo'ladi.

BREND YARATISH

Yangi mahsulotni bozorga olib chiqishning navbatdagi rejasi qanday? Keyingi bosqichda mahsulot kontseptsiyasi tovar kontseptsiyasiga aylanishi kerak. Yangi ichimlik bozorda mavjud bo'lganlardan sezilarli farqlarga ega bo'lishi kerak. Bu uning o'rtaacha kaloriya miqdori va narxiga tegishli. Kompaniya yangi mahsulotni mavjud brendlar bilan joylashtirmasligi kerak, aks holda quyoshda o'z o'rnini egallash juda qiyin bo'ladi.

KONTSEPSIYANING ISBOTI

Yangi mahsulotni bozorga olib chiqishning navbatdagi marketing strategiyasi qanday?

Keyingi bosqichda kompaniya tanlangan kontseptsiyani tekshirishi kerak. Bu mahsulot maqsadli iste'molchilarning ma'lum bir auditoriyasi tomonidan sinovdan o'tkazilganda amalga oshirilishi mumkin. Bu ularning reaksiyasini bilib olishga imkon beradi. Bozorga yangi mahsulotni olib kirish rejasi ma'lum bir shaklda mahsulot kontseptsiyasini taqdim etishni o'z ichiga olishi mumkin.

Bu ramziy yoki moddiy bo'lishi mumkin. Kompaniya bozoriga yangi mahsulotni olib chiqishning ushbu muhim bosqichida mahsulotning grafik yoki og'zaki tavsifi etarli. Shunga qaramay, shuni yodda tutish kerakki, testning samaradorligi sinovdan o'tgan kontseptsiyada tayyor mahsulot bilan katta o'xshashlik mavjud bo'lgan taqdirda eng ishonchli bo'ladi. Ushbu bosqichda yangi mahsulotni bozorga olib chiqishga misol, uning har bir variantining plastik qo'g'irchog'ini ishlab chiqarish bilan kompyuterda dizayni. Shu tarzda o'yinchoqlar yoki kichik maishiy texnika yaratilishi mumkin. Bunday qo'g'irchoqlar xaridorlarga yangi mahsulotning ko'rinishi haqida tasavvurga ega bo'lishga imkon beradi. Bozorga yangi mahsulotni olib chiqish bosqichlaridan biri bu virtual haqiqatni yaratishdir. Bu ko'zoynak yoki qo'lqop kabi sezgir qurilmalar yordamida atrofdagi haqiqatni kompyuter simulyatsiyasi. Xuddi shunday dastur iste'molchini oshxonasining yangi ichki qismi bilan tanishtirish uchun tez-tez ishlatiladi, bu mebel ushbu kompaniyadan sotib olinadi.

MARKETING STRATEGIYASINI ISHLAB CHIQISH

Kelgusida yangi mahsulotni bozorga chiqarish qanday amalga oshiriladi? Marketingda istiqbolli g'oyani amalga oshirishning keyingi bosqichi dastlabki strategiya rejasini ishlab chiqishni o'z ichiga oladi. Bu kompaniyaning o'z mahsulotini yoki xizmatini sotish uchun bosib o'tishi kerak bo'lgan ba'zi bosqichlarni anglatadi. Kelgusida mavjud vaziyatga qarab yangi mahsulotni bozorga chiqarish strategiyasiga ba'zi tuzatishlar va aniqliklar kiritilishi mumkin.

Ishlab chiqiladigan reja uch qismdan iborat bo'lishi kerak. Ulardan birinchisida maqsadli bozor hajmi va tuzilishi, shuningdek, iste'molchilarning xatti-harakatlari to'g'risida ma'lumotlar mavjud.

Shuningdek, unda mahsulot joylashuvi, taxmin qilingan sotish hajmi, prognoz qilingan foyda va bozor ulushi tavsifi berilgan. Ushbu ma'lumotlarning barchasi bir necha yil davomida oldindan hisoblab chiqilgan. Tuzilgan marketing strategiyasi rejasidagi ikkinchi qism mahsulotning oldindan shakllangan narxi, uni yanada tarqatish, shuningdek sotuvlarning birinchi yili davomida sotish xarajatlari darajasi to'g'risida ma'lumotlarni o'z ichiga oladi. Marketing

rejasining uchinchi qismi mahsulotni amalga oshirish va kelajakda rentabellik ko'rsatkichlarini o'z ichiga oladi.

ISHLAB CHIQRISH VA SOTISH IMKONIYATLARI

Mahsulotni ilgari surishning keyingi bosqichida taklifning biznes jozibadorligini hisobga olish muhimdir. Bu taxmin qilingan sotish va xarajatlarni hisoblab chiqishni, shuningdek, foydani tahlil qilish orqali amalga oshirilishi mumkin. Ularning barchasi kompaniyaning maqsadlariga mos kelishi kerak. Bunday tekshiruvning ijobiy natijalari bo'lsa, siz mahsulotni o'zi ishlab chiqarishni boshlashingiz mumkin.

YARATISH JARAYONI

Dastlabki bosqichda yangi mahsulotni chiqarish uchun ishlab chiqarishni tayyorlash kerak.

Buning uchun texnologiya ishlab chiqiladi, zarur uskunalar ishlab chiqariladi va qo'shimcha vositalar va uskunalar sotib olinadi. Bundan tashqari, prototiplar yoki yangi yaratilgan mahsulotlar partiyasi ishlab chiqariladi. Bu yangi mahsulotni yaratishni yakunlaydi. Ushbu bosqichda siz sinovli savdolarini tayyorlashingiz va amalga oshirishingiz kerak. Ular oz miqdordagi eksperimental mahsulotlarning realizatsiyasini anglatadi. Bunday harakat aholining yaratilgan mahsulotga ehtiyojini ko'rsatib, bozorni qo'shimcha tekshiruvdan o'tkazishga imkon beradi.

Bozorga mahsulotning prototiplarini taqdim etishda rejalashtirilgan foyda olishni kutmaslik kerak. Ushbu bosqichda xaridorlarning mahsulotga bo'lgan munosabatini tekshirish va agar kerak bo'lsa, uni yanada ilgari surish usullarini sozlash muhimdir.

BOZORGA KIRISH

Yangi mahsulotni ishlab chiqarishning ushbu bosqichida barcha bo'limlar ish bilan shug'ullanadi va kompaniyaning barcha funksiyalari ta'sir qiladi. Bu ishlab chiqarish va sotish, ta'minot va moliya, xodimlar va boshqalar. Bunday holda, operatsion strategik marketing bilan bog'liq bo'lib, bu loyiha menejeri bilan bir qatorda taktikani ham jalb qilishni talab qiladi. Qoida tariqasida, ushbu bosqichda kompaniyaning ishi zararli bo'lib, agar u foyda keltirsa, bu ahamiyatsiz. Hammasi ancha yuqori bo'lgan savdo kanallarini targ'ib qilish va yanada rivojlantirish xarajatlari haqida. Shuning uchun bozorga kiradigan mahsulotning dastlabki bosqichida iste'molchilarga faqat asosiy variantlarni taklif qilish kerak, chunki xaridorlar yangi mahsulotni o'zgartirish haqida o'ylashga hali tayyor emaslar. Bundan tashqari, mahsulotni bozorga chiqarishda ishlab chiqaruvchilar maqsadli auditoriyaga e'tibor qaratishlari kerak. Unda mahsulotdan talablar va so'rovlar eng ko'p o'rganilgan va taxmin qilinadigan narsadir. Ushbu bosqichda mahsulot yoki xizmatlarni tarqatish kanallari va keyingi taqsimoti muhim rol o'ynaydi.

Siz ularga alohida e'tibor berishingiz kerak. Ushbu muammoning malakali echimi bilan bozorda joy eng qisqa vaqt ichida va minimal xarajatlar bilan qo'lga kiritiladi. Amalga oshirish tizimini tanlash qanday bo'ladi? Bu mahsulotning xususiyatlari va xususiyatlariga, kompaniya va mahsulot imidjiga, shuningdek kompaniyaning obro'siga bog'liq. Savdo strategiyasini ishlab chiqishda ikkita variantni ko'rib chiqish mumkin: To'g'ridan-to'g'ri tarqatish. Bunday holda, ishlab chiqaruvchidan mahsulot to'g'ridan-to'g'ri iste'molchiga o'tadi. Ushbu sxema yuqori texnologiyali tovarlarni sotish, shuningdek qimmat va yirik bitimlar uchun eng maqbuldir. Vositachi firmalar ishtirokida tarqatish. Ko'pincha savdo tashkilotlari mahsulotni oxirgi iste'molchiga etkazish uchun zarur bo'lgan katta miqdordagi resurslarga ega. Bundan tashqari,

ular xaridorga turli xil brendlarni tanlash imkoniyatini beradi, bu esa mijozga vaqtni sezilarli darajada tejashga imkon beradi. Savdo strategiyasini shakllantirishda mahsulotni reklama qilish bo'yicha marketing rejasi tuzilishi kerak.

Shuni yodda tutish kerakki, bozorga yangi mahsulotni chiqarishga imkon beradigan universal vosita yo'q. Masalan, yirik firmalar bu holatda radio, televidenie va Internetdagi reklama uchun ajoyib mablag'larni sarflaydilar. Ular tashqi reklama joylashtiradilar, shuningdek sotiladigan joylarda tovarlarni reklama qiladilar.

Kichik kompaniyalar mablag 'etishmasligi sababli bunday imkoniyatdan mahrum. Ular, qoida tariqasida, og'zaki so'zlar, kontekstli reklama, ijtimoiy tarmoqlar va boshqalarni ishlatadilar.

Bundan tashqari, sotuvchilar do'kon javonlariga joylashtirilgan yangi mahsulot boshqa kompaniyalar takliflari bilan solishtirganda, jozibali va yorqin bo'lishi uchun hamma narsani qilishni tavsiya etadilar. Agar mahsulotni reklama qilishga sarflangan barcha harakatlar kutilgan natijani bermagan bo'lsa, unda mutaxassislar uni ilgari surish strategiyasiga o'zgartirish kiritishni maslahat berishadi. Bunday holda siz boshqa reklama va aktsiyalar turlaridan foydalanishingiz kerak bo'ladi. Bozorga yangi mahsulotni joriy etishning ushbu bosqichida reklama byudjeti hajmini aniqlash, reklama dasturini tuzish, shuningdek, bunday ishlar olib boriladigan aloqa vositalarini izlash alohida ahamiyatga ega. Iste'molchilarga yangi mahsulotning taqdimoti jonli va esda qolarli bo'lishi kerak. Buning uchun reklama mahsulotning xususiyatlariga va uning mavjud analoglardan farqiga e'tibor qaratishi kerak. Bozorga yangi mahsulotni chiqarishning birinchi bosqichlarida uni Internet orqali ixtisoslashtirilgan ko'rgazmalarda ishtirok etish orqali amalga oshirish yanada oqilona variant bo'ladi. Ko'rib turganingizdek, bozorga muvaffaqiyatli kirib borish uchun ko'plab omillar ta'sir qiladi. Shuning uchun loyihani amalga oshirishning har bir bosqichida kompaniya masalaga har tomonlama yondashishi kerak. Bu yangi mahsulotlar bozorda o'z o'rnini egallashiga, iste'molchilarning ko'nglini ol

REFERENCES

1. Черенков В. И., Международный маркетинг. Учебное пособие - Знание: СПб, 2003. - 846 с.
2. Рыбалкин В.Е. Международные экономические отношения. Учебник- М.: ЮНИТИ-ДАНА, 2015.-704 с.
3. Khudoynazarovich, S. A. (2021). An Opportunity of Internet Marketing in Tourism Sphere. *International Journal on Economics, Finance and Sustainable Development*, 3(3), 356-361.
4. Шадиев, А. Х. (2020). Факторы, влияющие на развитие экотуризма. *Достижения науки и образования*, (5 (59)), 31-32.
5. Bazarova, M. . (2024). DISTINCTIVE FEATURES OF PERSONAL MANAGEMENT IN THE ACTIVITIES OF COMMERCIAL BANKS. *Modern Science and Research*, 3(1), 563–567.
6. Supiyevna, B. M. (2022). Innovatsion iqtisodiyotda inson kapitalini boshqarish tizimini takomillashtirish.

7. Bahodirovich, K. B. (2023). EVOLUTION OF THE AUDITING PROFESSION IN THE SMART MACHINE AGE. *Gospodarka i Innowacje.*, 41, 450-454.
8. Khalilov Bahromjon Bahodirovich. (2023). The International Financial Reporting Standards (IFRS) Mean to Businesses and Investors in Uzbekistan. *Miasto Przyszłości*, 42, 746–750.
9. Jumayeva, Z. (2024). ROLE OF THE STATE IN REGULATING THE ECONOMY. *Modern Science and Research*, 3(1), 511-516.
10. Bustonovna, J. Z. (2023). INVESTMENTS IN HUMAN CAPITAL AND PECULIARITIES OF THIS PROCESS IN UZBEKISTAN. *International Journal of Education, Social Science & Humanities. Finland Academic Research Science Publishers*, 11(8), 36-44.
11. Abidovna, A. S. (2023). MODERN TRENDS IN MANAGEMENT STRATEGIES AND THEIR APPLICATION IN COMMERCIAL BANKS. *Gospodarka i Innowacje.*, 41, 326-332.
12. Shamsiya, A. (2023). HR MANAGEMENT AND COACHING IN THE INNOVATIVE ECONOMY AS A METHOD OF BUSINESS MANAGEMENT. *Modern Science and Research*, 2(10), 712–717.
13. Sodikova, N. (2024). OTMda “Iqtisodoyotda axborot-kommunikatsiya texnologiyalari va tizimlari” fanini o ‘qitishda raqamli texnologiyalarning o ‘rni. *Modern Science and Research*, 3(1), 1-4.
14. To'rayevna, S. N. (2024). TADBIRKORLIK SOHASINI MALAKALI KADRLAR BILAN TA'MINLASHNING ASOSIY YO'NALISHLARI.
15. Hakimovich, T. M. (2023). BOSHQARUVCHILARNING SAMARADORLIKKA ERISHISHDAGI PROFESSIONALLIGI. *Gospodarka i Innowacje.*, 42, 421-425.
16. Hakimovich, T. M. (2023). TA'LIM TIZIMI BOSHQARUVIDA PEDAGOGIK TAHLIL. *Gospodarka i Innowacje.*, 42, 415-420.
17. Jumayeva, Z. (2024). THE NEED FOR AN INNOVATIVE APPROACH IN MANAGING ORGANIZATIONS. *Modern Science and Research*, 3(1), 557–562.
18. Jumaeva, Z. (2021). Modern trends in the economic development of the regions of Uzbekistan. *InterConf*.
19. Akbarovna, N. N., & Bahodirovich, X. B. (2023). AKSIYADORLIK JAMIYATLARIDA MOLIYAVIY HISOBOTNING XALQARO STANDARTLARI ASOSIDA MOLIYAVIY HISOBOTLARINI TUZISH TARTIBI.
20. Nargiza, N. (2023). THE ROLE OF PROPERTY RELATIONS IN SOCIETY. *Modern Science and Research*, 2(12), 889-893.
21. Ikromov, E. (2024). THEORETICAL FOUNDATIONS FOR THE ORGANIZATION AND CAPACITY BUILDING OF EXECUTIVE EMPLOYEE LABOR IN PUBLIC ADMINISTRATION BODIES. *Modern Science and Research*, 3(1), 939-946.
22. Ibodulloyevich, I. E. (2023). MAHALLALARDA KAMBAG'ALLIKNI QISQARTIRISH VA TADBIRKORLIKNI RIVOJLANTIRISHNI TAKOMILLASHTIRISH. *Gospodarka i Innowacje.*, 42, 504-507.

23. Ibdulloyevich, I. E. (2023). MAHALLIY BUDJET DAROMADLARINI PROGNOZLASHTIRISHNI TAKOMILLASHTIRISHDAGI MUAMMOLAR.
24. Базарова, М. С., Шарипова, М., & Нуруллоев, О. (2021). “РАҚАМЛИ ИҚТИСОДИЁТ” ДА АҲОЛИНИНГ ИШ БИЛАН БАНДЛИГИ ХУСУСИЯТЛАРИ. САМАРҚАНД ДАВЛАТ УНИВЕРСИТЕТИ, 482.
25. Bakhodirovich, K. B. (2023). International accounting models and their characteristics in the conditions of innovative economy. *Zien Journal of Social Sciences and Humanities*, 21, 56-60.
26. Alimova, S. O. FEATURES OF THE STRATEGIC MANAGEMENT SYSTEM OF INDUSTRIAL ENTERPRISES.
27. Raxmonqulova, N. (2024). IMPORTANCE OF PERSONNEL MANAGEMENT IN BUSINESS DEVELOPMENT. *Modern Science and Research*, 3(1), 13-17.
28. Mirzabek, T. (2023). Marketing Kommunikasiyalari Tizimida Og'r Muloqotlar Xususiyatlari. *Innovations in Technology and Science Education*, 2(14), 388-391.
29. Raxmonqulova, N. (2024). MAIN PRIORITY DIRECTIONS OF REGIONAL ECONOMY DEVELOPMENT. *Modern Science and Research*, 3(2), 371-375.

UMUMQO'SHIN TO'SIQLAR YO'LAKCHASINI YENGIB O'TISHNI O'RGATISH METODIKASI

Khudayberganov Olimjon Komiljonovich

O'zbekiston Respublikasi Ichki ishlar vazirligi Akademiyasi
Jangovar va jismoniy tayyorgarlik kafedrasini katta o'qituvchi-murabbiy.

E-mail: khudayberganov@gmail.ru

<https://doi.org/10.5281/zenodo.10693514>

Annotatsiya. Maqolada kursantlarning jismoniy tayyorgarlik jarayonida to'siqlarni yengib o'tish bo'yicha, mustaqil tayyorgarlik mashg'ulotlarni tashkil etish, mazmuni va o'tkazish usullari masalalari muhokama qilinadi.

Kalit so'zlar: kasbga yo'naltirilgan amaliy jismoniy va jangovar tayyorgarlik, ko'nikma va malaka, salomatlik, kursantlar, jismoniy fazilatlar.

METHODOLOGY OF TRAINING TO OVERCOME COMMON OBSTACLES

Abstract. The article discusses the issues of organization, content and methods of conducting independent classes on overcoming obstacle courses in the process of physical training of cadets.

Keywords: professional physical and combat training, skills and abilities, health, cadets, physical qualities.

МЕТОДИКА ОБУЧЕНИЯ ПРЕОДОЛЕНИЮ ОБЫЧНЫХ ПРЕПЯТСТВИЙ

Аннотация. В статье рассматриваются вопросы организации, содержания и методов проведения самостоятельных занятий по преодолению полосы препятствий в процессе физической подготовки курсантов.

Ключевые слова: профессиональная физическая и боевая подготовка, навыки и умения, здоровье, курсанты, физические качества.

Kirish. Har bir IIO xodimi zamonaviy texnika va qurollarni yaxshi bilishi, har qanday jangovar vaziyatda mohirona harakat qilishi, yuqori darajadagi jismoniy va psixologik tayyorgarlikni talab qiladigan, o'z kuchlarning maksimal samaradorligi va intensivligi bilan harakat qilishi kerak.

Mutaxassisligidan qat'i nazar, to'siqlarni yengib o'tishga yaxshi tayyorgarlik ko'rgan xodimlar jismoniy tayyorgarlik, o'zini tuta bilish, huquqbuzar ustidan jismoniy va psixologik ustunlik hissi, doimiy faollik va xizmatning barcha bosqichlarida o'z funktsional vazifalarini sitqidildan bajarish bilan ajralib turadi.

Ichki ishlar organlari xodimlarining kasbga tayyorlash jarayoni bu- xar-xil ekstrimal holatlarda to'g'ri qaror qabul qilish, shu bilan birga fuqarolarning shaxsiy xavfsizligini ta'minlash uchun quyidagi ko'nikma va qobiliyatlarni rivojlantirish o'z ichiga oladi. Ushbu maqsadlar uchun kursantlarning jismoniy fazilatlarini - kuch, tezlik, egiluvchanlik, harakatni muvofiqlashtirish qobiliyatini, umumiy va o'ziga xos chidamliligini rivojlantirish kerak. Bu vazifalarning barchasi, to'liq darajada "Umumqo'shin to'siqlar yo'lakchasida tartibbuzarni qo'lga olish xatti-harakatlari" nomli mashg'ulotda hal qilishga imkon beradi.

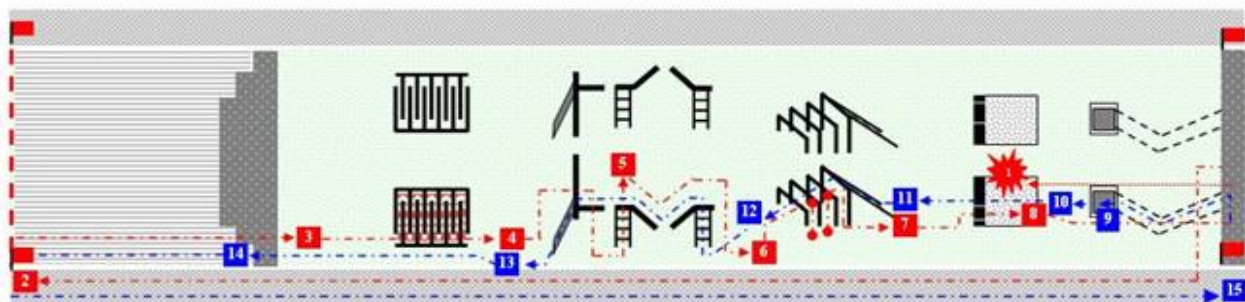

Kursantlarni to‘siqlarni yengib o‘tishga o‘rgatish metodologiyasining mazmuni tahlili shuni ko‘rsatadiki, nazorat mashqlarini bajarishda "an'anaviy" usuldan foydalanishi, bu esa faqat standart harakatlar ko‘nikmasini shakllantirishi. Kursantlarning jismoniy, jangovar va psixologik tayyorgarligini yanada oshirish maqsida, to‘siqlarni yengib o‘tishni o‘rgatish jarayonida nostandart yelemntlardan foydalanish yuqori samaradorlikga olib kelishi mumkinligi taxmin qilindi.

Tadqiqot 2023 yil sentyabrdan 2024 yil yanvar oyigacha O‘zbekiston Respublikasi ichki ishlar vazirligi Akademiyasi sport majmuasida o‘tkazildi.

Eksperimental dastur Akademiya 3-o‘quv kursi kursantlari uchun to‘siqlarni yengib o‘tish uchun o‘quv jarayonining sifati jismoniy va jangovar tayyorgarlikning turli shakllarini oqilona birlashtirish va jismoniy tayyorgarlikning maxsus vositalaridan foydalangan holda tizimli bo‘lishi sharti bilan ta‘minlanishi mumkin degan gipotezaga asoslangan yedi.

Tadqiqotda ishtirok yetish uchun 22 kursantdan iborat nazorat 310-o‘quv guruhi va 22 kursantdan iborat eksperimental 319- o‘quv guruhi tanlandi.

Nazorat va eksperimental guruhlarini jismoniy va jangovar tayyorgarlik mashg‘ulotlari namunaviy va eksperimental o‘quv dasturlariga muvofiq o‘tkazildi. Shunga ko‘ra, eksperimentda ishtirok etgan kursantlarning kun tartibi, o‘quv jarayon va moddiy baza bir xil edi.

Dastlab, nazorat va eksperimental guruhlarining barcha kursantlari jismoniy va kasbiy tayyorgarlik, jismoniy rivojlanish, funktsional holat bo‘yicha IIV ning 383-son buyrug‘i asosida sinovdan o‘tkazildi. Pedagogik eksperiment ishtirokchilarining dastlabki ko‘rsatkichlari quydagi jadvalda keltirilgan.

Dastlabki ko‘rsatkichlar jadvali

№	Nazorat 310 -guruh Familyasi va ismi	100 m. yugurish		Tortilish, kuch ishlatish mashqi		3000/1000 m. yugurish		Umumiy baho
		natija	bah o	natija	baho	natija	bah o	
1	Azimxo‘jayev X. S.	12,5	5	14	4	12,29	5	5
2	Buronboyev M. T.	14,2	4	4	2	12,52	3	3
3	G‘ulomov S. F.	14,1	4	12	3	13,20	3	3
4	Jumaniyozov M. A.	14,5	3	16	5	13,25	3	3
5	Imomov S. K.	13,8	5	16	5	12,30	5	5
6	Qadamboyeva S. J.	18,1	3	32	4	5,14	3	3

7	Qorjavov Z. V	13,8	5	16	5	12,40	4	5
8	Maxmudov O. Q.	15,0	3	16	5	13,09	3	3
9	Mengliyev Sh. I	14,01	4	14	4	13,25	3	4
10	Murotaliyev J.J.	13,6	5	11	2	13,20	3	3
11	Nuriddinov M. X.	13,4	5	14	4	12,48	4	4
12	Odilov X. X.	13,4	5	14	4	12,22	5	5
13	Raximov B. A.	13,5	5	15	4	13,00	3	4
14	Rahmonov S. S.	13,5	5	12	3	14,00	2	3
15	Sotvoldiyev O.J.	12,8	5	10	2	13,14	3	3
16	Suvonov S. E.	12,8	5	12	3	12,56	3	3
17	Xaitov A. M.	12,4	5	12	3	12,58	3	3
18	Xamdamov A. X.	13,8	5	12	3	13,17	3	3
19	Xasanov F. A.	14,3	4	7	2	12,30	5	3
20	Shavkatov Sh. M.	13,2	5	12	3	13,20	3	3
21	Ergashev U. U.	13,6	5	13	3	13,20	3	3
22	Yakupbayev A. M.	13,6	5	16	5	12,55	3	4
№	Eksperimental 319-gurux Familyasi va ismi	100 m. yugurish		Tortilish, kuch ishlatish mashqi		3000/1000 m. yugurish		Umumiy baho
		natija	baho	natija	baho	natija	baho	
1	Abdirashidov D.M.	12,8	5	16	5	12,55	3	4
2	Abdullayev R.T.	14,2	4	16	5	12,14	5	5
3	Abdullayev Sh. X.	15,1	2	10	2	13,12	3	2
4	Abdurasulov Sh.R.	13,8	5	16	5	13,23	3	4
5	Allanazarov A.I.	13,6	5	16	5	12,33	4	5
6	Ahmadjonov I.I.	14,6	3	14	4	12,28	5	4
7	Ahmadov A.A.	13,8	5	16	5	11,32	5	5
8	Boltaboyev A.F.	12,8	5	11	2	13,15	3	3
9	Valiyev B.B.	14,7	3	16	5	13,03	3	3
10	G'ulomov B.N.	12,9	5	16	5	12,38	4	5
11	Xudoyberdiyev A.A.	13,1	5	16	5	13,25	3	4
12	Qo'ldoshev F.B.	15,1	2	14	4	12,46	4	3
13	Mahmudov J.Sh.	14,8	3	16	5	12,36	4	4
14	Musayeva Sh.I.	17,5	4	32	4	5,15	3	4
15	Nagimov R.D.	14,2	4	10	2	12,42	4	3
16	Olimjonov A.L.	13,5	5	16	5	12,35	4	5
17	Ravshanov A.M.	13,7	5	12	3	12,46	4	4
18	Raimov T.Sh.	13,5	5	17	5	13,20	3	4
19	Sagdulloyev A.A.	12,8	5	16	5	12,42	4	5
20	Sayfiyev X.X.	14,5	3	10	2	13,25	3	2

21	To'libayev M.A.	13,8	5	12	3	13,22	3	3
22	Usmonova Yu.U.	19,3	2	32	4	4,57	3	3

Tajribaning dastlabki davrida eksperimental va nazorat guruhlarini kursantlarining jismoniy tayyorgarligi, jismoniy rivojlanishi va funksional holati deyarli bir xil edi va sezilarli farqlarga ega emas edi.

Rejalashtirilgan (80 daqiqa) va mustaqil tayyorgarlik (40 daqiqa) barcha mashg'ulotlar Jangovar va jismoniy tayyorgarlik kafedrasida professor - o'qituvchilari tomonidan bir xil olib borildi.

Ikkala guruhda ham davomat taxminan bir xil 73% -75% teng edi.

Nazorat guruhiga kiruvchi kursantlar uchun o'quv mashg'ulotlar tasdiqlangan o'quv dasturiga muvofiq o'tkazildi.

Umumiy ball	baxo	vaqt	ball	vaqt	ball	vaqt	ball
15	3	2.25	5	2.20	5	2.15	5
21	4	2.20	7	2.15	7	2.10	7
30	5	2.15	10	2.10	10	2.05	10

Eksperimental guruhda, nazorat guruhidan farqli o'laroq, "To'siqlarni yengib o'tish" mavzusini o'rganish uchun soatlar soni o'zgartirildi. Mashg'ulotlarning mazmuni, an'anaviy dasturdan farqli o'laroq, jismoniy zo'riqishdan keyin, zirhli himoya vositalarida: yugurish, emaklash, qo'l jangi va kurash usullari texnikasini bajarish mashqlari qo'shildi.

№	Nazorat 310 -guruh Familyasi va ismi	tўsiqlarni engib ўtish	
		natija	baho
1	Azimxo'jayev X. S.	2.02	5
2	Buronboyev M. T.	2.15	4
3	G'ulomov S. F.	2.14	4
4	Jumaniyozov M. A.	2.29	2
5	Imomov S. K.	2.00	5
6	Qadamboyeva S. J.	2.45	4
7	Qorjavov Z. V	2.05	5
8	Maxmudov O. Q.	2.25	3
9	Mengliyev Sh. I	2.30	2
10	Murotaliyev J.J.	2.24	3
11	Nuriddinov M. X.	2.12	4
12	Odilov X. X.	1.58	5
13	Raximov B. A.	2.18	3
14	Rahmonov S. S.	2.40	2
15	Sotvoldiyev O.J.	2.25	3
16	Suvonov S. E.	2.22	3
17	Xaitov A. M.	2.23	3
18	Xamdamov A. X.	2.25	3
19	Xasanov F. A.	2.04	5

20	Shavkatov Sh. M.	2.20	3
21	Ergashev U. U.	2.24	3
22	Yakupbayev A. M.	2.11	4

Ertalabki badan tarbiya vaqtida eksperimental guruhda haftasiga 3 marotaba (to‘siqlarni yengib o‘tish uchun 30 daqiqagacha) qo‘shimcha vaqt ajratilgan.

№	Eksperimental 319-gurux Familyasi va ismi	to‘siqlarni yengib o‘tish	
		natija	baho
1	Abdirashidov D.M.	2.02	5
2	Abdullayev R.T.	2.15	5
3	Abdullayev Sh. X.	2.25	3
4	Abdurasulov Sh.R.	2.10	4
5	Allanazarov A.I.	2.00	5
6	Ahmadjonov I.I.	2.12	4
7	Ahmadov A.A.	2.05	5
8	Boltaboyev A.F.	2.25	3
9	Valiyev B.B.	2.28	3
10	G‘ulomov B.N.	2.04	5
11	Xudoyberdiyev A.A.	2.02	5
12	Qo‘ldoshev F.B.	2.28	3
13	Mahmudov J.Sh.	2.14	4
14	Musayeva Sh.I.	2.40	4
15	Nagimov R.D.	2.25	3
16	Olimjonov A.L.	2.01	5
17	Ravshanov A.M.	2.12	4
18	Raimov T.Sh.	2.10	4
19	Sagdulloyev A.A.	2.04	5
20	Sayfiyev X.X.	2.20	3
21	To‘libayev M.A.	2.24	3
22	Usmonova Yu.U.	2.50	3

Guruhlar bo‘yicha umumiy ko‘rsatkich

№	Guruh turi	“2”	“3”	“4”	“5”
1	Nazorat	3	9	5	5
2	Eksperimental	-	8	6	8

Xulosa. An'anaviy usullarga nisbatan, tadbqiq etilgan yangi metodika jiddiy jismoniy zo‘riqish fonida kursantlarni to‘siqlar yo‘lagida mashqlardan foydalanish samaradorligi aniqlandi.

Kursantlarning to‘siqlarni yengishga tayyorgarligini oshirish uchun qo‘shimcha mashqlardan foydalangan xolda zo‘riqish sharoitida (qo‘l jangi, kurash va qurollangan raqibga

qarshi ximoya) usullarni shaxsiy zirhli himoya kiymida harakatlar texnikasini to‘g‘ri bajarishga erishilgan.

REFERENCES

1. Ўзбекистон Республикасининг “Жисмоний тарбия ва спорт тўғрисида”ги 394-сон қонуни – Lex.uz.
2. Ўзбекистон Республикаси Президентининг 2023 йилнинг 20 январдаги “Ички ишлар органларини халқчил профессионал тузилмага айлантириш ва аҳоли билан янада яқин ҳамкорликда ишлашга йўналтириш бўйича қўшимча чора-тадбирлар тўғрисида”ги №10-сон қарори.
3. Yunusova Yu.M. Theory and methods of physical culture: Textbook. - T., 2007.
4. Salamov R.S. Physical education and methodology, vol. 1, 2. T.: ITA-press. 2018-296 pp.
5. Khudaiberganov O. K. Features of preparation of runners for middle and long distances, cadets studying in academies of the mia of the republic of Uzbekistan, vol. 3, Issue 3, March 2023-308 pp.
6. *A.A. Ataishayxov, O.K. Xudayberganov* Жисмоний тайёргарлик. Ўқув қўлланма. – Академия МВД Республики Узбекистан. – Тошкент 2013.
7. *Кочкаров А.А.* Технология профессионально-прикладной подготовки курсантов образовательных учреждений МВД Республики Узбекистан: Дисс. докт. пед. наук. – Чирчик. 2022 – 225 с.
8. *Кочкаров А.А.* Совершенствование общей и специальной физической подготовки курсантов образовательных учреждений МВД Республики Узбекистан: Монография. – Академия МВД Республики Узбекистан. – Ташкент, 2023. – 141 с.
9. *Khudaiberganov O. K.* Features of preparation of runners for middle and long distances, cadets studying in Academies of the MIA of the Republic of Uzbekistan. IBAST <https://doi.org/10.5281/zenodo.7758691>
10. G‘aniboyev I. D. et al. YOSH YENGIL ATLETIKACHI SPORTCHILARNI UZUNLIKKA SAKRASH TURIGA SARALASHDA JISMONIY SIFATLARINI RIVOJLANTIRISH //Educational Research in Universal Sciences. – 2023. – Т. 2. – №. 14. – С. 736-741.
11. G‘aniboyev I. D. et al. UZUNLIKKA SAKROVCHILARNI TAYYORLASH SAMARADORLIGINI OSHIRISH //Educational Research in Universal Sciences. – 2023. – Т. 2. – №. 14. – С. 725-729.
12. G‘aniboyev I. D. et al. QISQA MASOFAGA YUGURISH TEXNIKASINI BOSHLANG ‘ICH TAYYORGARLIK BOSQICHI SPORTCHILARIGA O ‘RGATISH SAMARADORLIGI //Educational Research in Universal Sciences. – 2023. – Т. 2. – №. 14. – С. 730-735.
13. G‘aniboyev I. D. et al. G ‘OVLAR OSHA YUGURUVCHILARNI MUSOBOQALARGA TAYYORLASH TIZIMINI TAKOMILLASHTIRISH //Educational Research in Universal Sciences. – 2023. – Т. 2. – №. 14. – С. 718-724.
14. Ziyayev C., Sapayeva M. IMPROVING THE EFFECTIVENESS OF TRAINING MIDDLE DISTANCE RUNNERS USING INNOVATIVE TECHNOLOGY USING

- THE FARTLEK METHOD //Modern Science and Research. – 2023. – Т. 2. – №. 5. – С. 28-35.
15. Ziyayev F. C. et al. YENGIL ATLETIKA SPORT TURINI RIVOJLANTIRISHDA UMUMIY O'RTA T'ALIM MAKTABLARINING JISMONIY TARBIYA DARSLARIDA YENGIL ATLETIKA TURLARINI O'RGATISH METODIKASINI TAKOMILLASHTIRISH SAMARADORLIGI //Central Asian Research Journal for Interdisciplinary Studies (CARJIS). – 2021. – Т. 1. – №. 3. – С. 348-355.
16. Xo'jamkeldiyev G. S. et al. KICHIK RAZRYADLI O'RTA MASOFALARGA YUGURUVCHILARNING MUSOBAQA OLDI TAYYORGARLIGI //Central Asian Research Journal For Interdisciplinary Studies (CARJIS). – 2021. – Т. 1. – №. 3. – С. 270-274.
17. Каримов Ф. М. и др. БОШЛАНГИЧ ИХТИСОСЛИК ГУРУХИДАГИ УЗУНЛИККА САКРОВЧИ ҚИЗЛАРНИНГ ДЕПСИНИШ КУЧИНИ РИВОЖЛАНТИРИШ //Central Asian Research Journal for Interdisciplinary Studies (CARJIS). – 2021. – Т. 1. – №. 4. – С. 119-125.
18. Xo'jamkeldiyev G. S. et al. AHOLI O'RTASIDA OMMAVIY YUGURISHNING ANAMIYATI //Central Asian Research Journal for Interdisciplinary Studies (CARJIS). – 2022. – Т. 2. – №. 10. – С. 120-125.
19. Ғанибоев И. Д. и др. МАКТАБГАЧА ТАЪЛИМ МУАССАСАЛАРИДА ЕНГИЛ АТЛЕТИКА МАШҚЛАРИНИ ЎЗИДА МУЖАССАМЛАШТИРГАН ХАРАКАТЛИ ЎЙИНЛАРДАН ФОЙДАЛАНИШ ОРҚАЛИ БОЛАЛАРНИ ЖИСМОНИЙ СИФАТЛАРНИ ТАРБИЯЛАШ //Central Asian Research Journal for Interdisciplinary Studies (CARJIS). – 2022. – Т. 2. – №. 10. – С. 286-293.
20. Yusupov I. A. et al. O'ZBEKISTONDA YENGIL ATLETIKA BO'YICHA YOPIQ INSHOATLARDA O'TKAZILGAN 2021-2022-YILDAGI O'ZBEKISTON CHEMPIONATI MUSOBAQALARINING TAHLILI //Central Asian Research Journal for Interdisciplinary Studies (CARJIS). – 2022. – Т. 2. – №. 10. – С. 293-300.
21. G'aniboyev I. D. et al. UZUNLIKKA SAKROVCHILARNI CHIDAMLIK SIFATINI RIVOJLANTIRISH ME'ZONLARI //Central Asian Research Journal for Interdisciplinary Studies (CARJIS). – 2022. – Т. 2. – №. 10. – С. 306-312.
22. Ziyayev F. C. et al. O'RTA MASOFAGA YUGURUVCHI YENGIL ATLETIKACHILARNI MUSOBAQA OLDI TAYYORGARLIGI SAMRADORLIGINI OSHIRISH //Central Asian Research Journal for Interdisciplinary Studies (CARJIS). – 2021. – Т. 1. – №. 4. – С. 78-90.
23. Ziyayev F. C. et al. BOSQON ULOQTIRUVCHI SPORTCHILARNI TAYYORLASHDA MODELLASHTIRISH ORQALI SAMARADORLIGINI ANIQLASH //Central Asian Research Journal for Interdisciplinary Studies (CARJIS). – 2022. – Т. 2. – №. 10. – С. 280-285.

HOMILA BOSHINING ORQA KO`RINISHDA ENSA QISMI BILAN KELISHI

Rajabova Dildora

Osiyo xalqaro universiteti,

Klinik fanlar kafedrası, patologik fiziologiya fan o`qituvchisi.

<https://doi.org/10.5281/zenodo.10693581>

Annotatsiya. *Tug`ruq jarayoning birinchi davridagi homila boshining bukilib kelishi obkash qonuni bo`yicha belgilanadi. Bachadon tubi muskullari qisqarishi natijasida hosil bo`lgan bosim homila orqa umurtqasi bo`ylab yo`nalib, boshini kichik chanoq tomon yo`naltiradi, obkashning bandlari har xil uzunlikda bo`ladi. Obkash yelkasining qisqa tomoni ensa, uzun tomoni peshona yuz qismi bo`lib qoladi. Bachadon muskullari qisqarib, orqa umurtqani bosganda obkashning uzun yelkasi yuqoriga ko`tariladi, homila boshi bukiladi, qiska yelkasi pastga tortgani uchun boshning ensa qismi pastga tushadi.*

Kalit so`zlar: *ensa, yelka, tug`ruq, yo`ldosh, bachadon, qorin. platsenta, abort, bosh, homila, obkash.*

THE BACK VIEW OF THE FETAL HEAD WITH THE NAPE OF THE NECK

Abstract. *Bending of the fetal head in the first period of the birth process is determined according to the obkash law. The pressure created as a result of the contraction of the muscles of the uterine fundus is directed along the back of the fetus and directs the head towards the small pelvis. The short side of Obkash's shoulder is the nape of the neck, and the long side is the forehead.*

When the muscles of the uterus contract and press on the spine, the long shoulder of the fetus rises up, the fetal head bends, the nape of the head falls down due to the short shoulder pulling down.

Key words: *neck, shoulder, childbirth, placenta, uterus, abdomen. placenta, abortion, head, fetus, obkash.*

ВИД СЗАДИ НА ГОЛОВКУ ПЛОДА С ЗАТЫЛКОМ

Аннотация. *Изгиб головки плода в первый период родового процесса определяется по закону Обкаша. Давление, создаваемое в результате сокращения мышц дна матки, направлено вдоль спинки плода и направляет головку в сторону малого таза. Короткая сторона плеча Обкаша — это затылок, а длинная — лоб. При сокращении мышц матки и давлении на позвоночник длинное плечо плода поднимается вверх, головка плода наклоняется, затылок головки опускается вниз за счет оттягивания короткого плеча вниз.*

Ключевые слова: *шея, плечо, роды, плацента, матка, живот. плацента, аборт, головка, плод, обкаш.*

Homila boshi egilishining sabablarini ba`zi mualliflar boshqacha tushuntiradilar: homila boshining bukilishi natijasida bosh dumaloq bo`lib, chanoq ichining dumaloq shakliga moslashib qoladi. Boshning bukilishi oval (ellipssimon) shakldan dumaloq shaklga o`tishiga imkon beradi.

Homila boshining o`lchovlari qanchalik katta, chanoq o`lchovlari qanchalik kichik bo`lsa, homila boshi shunchalik ko`proq bukiladi (masalan, hamma o`lchovlari baravar tor bo`lgan chanoqda).

Tug`ishning ikkinchi davri mexanizmi homila boshining kichik chanoq ichida aylanishini ifodalashda juda ahamiyatlidir. Bu nazariyalardan eng oddiyisi «moslashish» nazariyasidir.

Homila boshi kichik chanoq ichida chanoq o'lvovlariga muvofiq ravishda aynan moslashadi (chanoqqa kirish qismi ko'ndalang, ichida — qiyshiq, chiqishida to'g'ri o'lvovga moslashadi). Homila kattaroq qismining tug'ilishi qiyinroq bo'ladi. Bu qism homila boshidir, u tugash yo'lidan ma'lum omillar vositasida suriladi, bu holat tug'ish biomexanizmi deb yuritiladi.

Agar homiladorlik normal kechayotgan, homila yaxshi rivojlanayotgan bo'lsa, tug'ish oldidan qo'l, oyoqlar ham normal joylashadi. Homila vertikal holatda, boshi bilan chanokda kirish sohasida ensa sohalari bilan yotadi .

Birinchi marta homilador bo'lgan ayollarda homilaning boshi tug'ishdan 2-3 hafta oldin chanoq kirish qismida suqilgan bo'ladi. Ilgari tuqqan ayollarda esa homila boshi faqat tug'ish jarayonida (tug'ishning birinchi davrida) kichik chanoq kirish qismiga suqila boshlaydi. Shuni aytib o'tish kerakki, homila boshi chanoqqa kirish qismida qayta tug'uvchilarda birinchi marta tug'ayotgan ayollarga nisbatan oddinga kamroq egiladi.

Har ikkala hollarda ham homila boshining oval shakli kichik chanoq kirish qismining shakliga moslashgan bo'ladi.

Kichik chanoqqa kirish sathi o'lvovlari: to'g'ri o'lvov 11 sm, qiyshiq o'lvov 12 sm, ko'ndalang o'lvov 13 sm bo'ladi. Shunga ko'ra, homila boshi ensasi bilan kelganda uning o'q yoysimon choki kichik chanoq kirish qismida ko'ndalang, ko'pincha uning qiyshiq o'lvovga joylashgan bo'ladi. Ko'pincha homila boshi kichik chanoq kirish qismida dastlab bukilmaydi, o'q yoysimon chok bir o'rinda promontorium bilan simfiz oralig'ida chanoq o'qiga moslashgan bo'ladi. Homila boshi tug'ruq yo'llari bo'yicha surilib borar ekan, tug'ruq mexanizmi 4 momentga bo'linadi.

Birinchi moment. Homila boshi o'zining ko'ndalang o'qida aylanadi va homila boshi engagiga, ko'krak kafasiga yaqinlashadi. Natijada boshning kichik liqildog'i pastga — chanoq o'qi yo'nalishiga joylashadi. Shunga ko'ra, bunga «yo'naltiruvchi nuqta» deb nom berilgan.

Homila boshining bukilib joylashishi uning tug'ish yo'lidan oson o'tishiga imkoniyat tug'diradi

Homila boshi normal holda o'zining eng kichkina o'lvovi bilan chanoqning katta o'lvovga joylashadi. Darhaqiqat, boshning to'g'ri o'lvovi circumferentio fronto occipitalis o'rniga (buning aylanasi 34 sm) homila boshi bukilib kelganiga ko'ra kichik qiyshiq o'lvovi circumferentio subocepito— bregmatica (aylanasi 32 sm) bilan kichik chanoq kirish qismiga joylashadi.

Ikkinchi moment. Homila boshi kichik chanoq ichida aylanadi (rotatio capitis interna).

Bunda homila boshi chanoq ichiga tushishi bilan birga o'zining tik o'qi atrofida aylanadi.

Bunda homila boshi o'q yoysimon chok ko'ndalang o'lvovda bo'lsa, endi chanoq ichining qiyshiq o'lvovida bo'lib qoladi, agar chanoq kirish qismida qiyshiq o'lvovda bo'lsa, chanoq ichida qiyshiq o'lvovdan to'g'ri o'lvovga yaqinlasha boradi, nihoyat chanoq tubida uning chiqish qismining to'g'ri o'lvovga to'g'ri keladi. Bunda o'q yoysimon chok birinchi holatda soat miliga qarshi, ikkinchi holatda esa soat mili tomon aylanadi. Homila boshi chanoq tagiga tushganda uning kichik liqildog'i oldinda, qov suyagi ostida joylashgan, katta liqildoq esa orqada, dumgaza chuqurchasiga qaragan bo'ladi. Birinchi holat oldingi ko'rinishda homila boshining o'q yoysimon choki chanoq ichida o'ng qiyshiq o'lvovda bo'ladi, ikkinchi holatda oldingi ko'rinishda chap qiyshiq o'lvovda bo'ladi.

Birinchi holat orqa ko‘rinishda bo‘lsa, homila boshining o‘q yoysimon choki chanoqning chap qiyshiq o‘lchovida bo‘lib, ko‘p holatlarda undan ko‘ndalang o‘lchovga, keyin o‘ng qiyshiq o‘lchovga o‘tadi. Ikkinchi holat orqa ko‘rinishda bo‘lsa, homila boshining aylanishi buning teskarisi bo‘ladi, yani o‘ng qiyshiqdan ko‘ndalang o‘lchovga va keyin chap qiyshiq o‘lchovga o‘tadi. Homila boshining chanoq ichida aylanishi, agar homila oldingi ko‘rinishda bo‘lsa, 45° ga aylanadi, orqa ko‘rinishda bo‘lsa 135° ga aylanadi

Uchinchi moment. Homila boshining chanoq ichida aylanishi tugagach bukilgan boshning o‘k yoysimon choki chanoq chiqish qismining to‘g‘ri o‘lchovida ensa qismi bilan qov suyagi tomonga aylanadi. Homila boshi qov suyagi ostidan birinchi ko‘rinishiga tug‘ruq yo‘lining oldingidek qov suyagi orqa devori (dumgaza suyagi) ga nisbatan kaltaligi sabab bo‘ladi (oldingi devori 4 sm, orqa devori 14 sm). Boshning ensa qismi to‘g‘rilangandan keyin uning ensa chuqurchasi qov suyagiga taqaladi (taqalish nuqtasi va keyin homila boshi ochiladi).

Homila boshi qin bo‘ylab surilib, chanoq chiqish qismida ancha ochiladi, ochilish darajasi 120 -130° bo‘ladi, chot ostidan homilaning peshonasi yuzi va engak qismi tug‘iladi. Homila boshining bunday ochilishida vulvar halqa taranglashib kengayadi, chot ustidagi katta liqildoq ko‘rinadi, nihoyat boshi tug‘iladi.

To‘rtinchi moment. Homila boshi tashqarida, yelkari ichkarida aylanadi. Homila boshining tashqarida aylanishi yelka qismining ichkarida aylanishiga bog‘liqdir.

Homila boshi tug‘ruq yo‘li bo‘yicha surilganda yelka qismi chanoq kirish qismida ko‘ndalang o‘lchovda, chanoq ichida esa qiyshiq o‘lchovda turadi (birinchi holatda chap qiyshik o‘lchovga, ikkinchi holatda o‘ng qiyshik o‘lchovga to‘g‘ri keladi). Chanoq tubida homila yelkasi ichkarida aylanib, chiqish qismining to‘g‘ri o‘lchovida bo‘ladi. Oldingi yelka qov osti sohasida, orqa yelka dum suyagi sohasida bo‘ladi. Yelkaning aylanishi boshning tashqarida aylanishiga imkon beradi. Homila boshining o‘q yoysimon choki chanoq chiqish qismining to‘g‘ri o‘lchovida turganda yelkaning ko‘ndalang o‘lchovi chanoqning to‘g‘ri o‘lchovida aylanish jarayonida homila boshi tashqarida aylanganda yuzi bilan o‘z holatining qarama qarshi tomoniga aylanadi (birinchi holatda homila boshi onaning o‘ng soni tomonga, ikkinchi holatda chap soni tomonga aylanadi).

Homila oldingi yelkasining 2-3 qismi tug‘ilib, qov tagiga taqalgandan keyin orqadagi yelka chot tagidan tug‘iladi. Nihoyat, homila tanasi tug‘iladi, Homila tanasining tugilishi deyarli oson bo‘ladi. Tug‘ruq davrining har biri turli muddat davom etadi. Normal sharoitda birinchi moment qisqaroq buladi (homila boshi eng qisqa vaqtda egiladi)

Ikkinchi moment uzoqroq davom etadi. Homila boshining chanoq kirish qismiga suqilib kirish darajasi tashki va qin orqali tekshirish bilan aniqlanadi. Bunda homila boshining kichik chanoq kirish qismida qancha qismi pastda ekani chanoq ichiga suqilish darajasiga qarab bilinadi.

Agar homila boshi chanoq kirish qismidan yuqorida tursa, bunda homila boshi hali joylashmaganidan darak beradi. Bunda bosh bilan qov suyagining ko‘ndalang shoxi orasiga har ikkala qo‘l barmoklarini osongina kiritish mumkin. Homila boshini tashkaridagi ko‘l barmoqlari yordamida oson qimirlatish mumkin. Agar homila boshi kichik chanoq kirish qismiga suqilib kirgan bo‘lsa, uni paypaslab ko‘rganda qimirlatib bo‘lmaydi.

Homila boshi segmenti nima? Homila boshi ovoid shakldadir. Agar boshni eng katta diametri bo‘yicha taxminiy kesilsa, bunda ovoidning o‘rta satxi eng katta bo‘ladi.

Homila boshining o‘rta sathi, uning aylanasi shartli ravishda katta segment deb yuritiladi.

Katta segmentdan yuqorida kichkina segment deb ataladi.

Homila boshi yozilib kelishining turli shakllarida uning katta segmenti turlicha holatda bo'ladi. Homila boshining qaysi qismi kichik chanoq kirish qismiga suqilib kirib joylashishiga karab uning tug'ruq kanali bo'yicha surilayotgani aniqlanadi. Buning uchun qorin devori orqali, kerak bo'lganda qin orqali tekshiriladi. Qin orqali tekshirilganda homila boshining pastda turgan qismini quymich suyaklar o'simtasiga nisbatan munosabati aniqlanadi (kichik chanoqning tor qismi). Homila boshining kichik chanok kirish qismiga suqilib kirish boqkichlari quyidagicha bo'ladi: homila boshining pastki yuzasini qinga suqilgan barmoqlar bilan paypaslab ko'rish mumkin. Agar barmoq uchlari bilan homila boshini yuqoriga itarsak, u oson ko'tariladi.

Tashqaridan qaraganda homila boshining bukilib, ochilib kelganida xam tekshiruvchi kaft yuzasi bilan uning bachadon ichiga suqilib turganini, bukilib kelganda ensa sohasi chanoqning nomsiz chizigidan flin. innominata) 2,5-3,5 barmoq, yuz tomonidan esa 4-5 barmoq chanoqqa kirish qismidan yuqori turganini aniqlaydi.

Qin orqali tekshirilganda chanoq suyagining chanoq ichiga qaragan do'ngiga (promontorium) barmoqlarning bukilgan holatda yaqinlashishi mumkin bo'ladi, bunga boshning oldinga keluvchi qismi quymich do'mbog'idan 1-2 barmoq yuqorida bo'lib qinga kiritilgan barmoqlar orqali uni qiyinchilik bilan yuqoriga itarish mumkin bo'ladi.

Tashqaridan tekshirilganda ikkala kaft yuzasini boshga taqab ushlaganda bir birlari bilan uchrashadi. Go'yo katta chanoq tashqarisida o'zining proyeksiyalari bilan o'tkir burchak hosil qiladi.

Ensa suyagi qisman (1-2 barmoq), yuz qismi 2,5—3,5 barmoq chanoqqa kirish qismidan yuqori turadi. Qin orqali tekshirilganda dumg'aza chuqurchasining yuqori qismida homila boshi joylashgani bilinadi. Boshning pastki yuzasi quymich yuqorisidan 1-1,5 barmoq pastda bo'ladi.

Homila boshining chanoqqa kirish qismiga va bachadon bo'yniga hamma tomondan tegib turgan joyida taqalish kamari hosil bo'ladi. Bu kamar qov suyagining yuqori yarmida va birinchi dumg'aza suyagi oralig'ida vujudga keladi. Tashqaridan tekshirilganda boshning ensa qismi aniqlanmaydi, yuz qismi 1-2 barmoq yuqorida ko'riladi.

Homila boshi kichik chanoq ichida qin orqali tekshirilganda uning ko'p qismi dumg'aza chuqurchasiga joylashgan bo'ladi. Boshning pastki qismi dumg'azaning dum suyagi bilan qo'shilgan yerida yoki undan birmuncha pastda, uning taqalish kamari chanoq ichining tor qismida bo'ladi.

Tashqaridan boshni paypaslab bo'lmaydi, dumg'aza chuqurchasi bosh bilan egallangan.

Bosh pastki qismining taqalish yuzasi dumg'aza suyagining pastki va qov suyagi bo'g'imining pastki qismi sohasida bo'ladi.

Yuqorida aytib o'tilgan tekshirish usullari tashqi va qin orqali tekshirish natijasida olingan ma'lumotlar 80-85% hollarda ijobiy bo'lsada, homila boshining tushishi va kichik chanoq kirish qismiga joylashish xillari turlicha bo'lganiga ko'ra, bundan tashqari, homila boshi shaklining o'zgarishi (konfiguratsiya) olingan ma'lumotlarning xato bo'lishiga sabab bo'lishi mumkin.

Ammo shifokorning mahorati ham bunda katta o'rin tutadi. Umuman qin orqali tekshirilganda aniqroq ma'lumot olinadi.

Tug'ayotgan ayolni kuzatishda homilaning yurak urishini (vaqti vaqti) bilan tekshirib turish kerak. Agar homilaning oldinda keluvchi qismi boshi bo'lsa, unda uning yurak urishini

kindikdan pastda, boshga yaqinroq joyda orqasidan yaxshi eshitiladi. Bunda homilaning yotish vaziyatiga qarab, agar chap tomondan eshitilsa, birinchi, o'ng tomondan eshitilsa ikkinchi vaziyat deyiladi. Homilaning yurak urishini eshitganda albatta uning tezlik soni, aniqligi va ritmiga ahamiyat berish kerak. Tekshiruvchi oddiy akusherlik stetoskopi bilan bo'ladigan o'zgarish ko'rsatkichlarini aniqlab oladi.

REFERENCES

1. Gilbert G.L. Infections in pregnant women. *Med J Aust* 2002; 176: 229– 236. <https://www.mja.com.au/journal/2002/176/5/1-infections-pregnant-women>;
2. Palasanthiran P, Starr M, Jones C, Giles M; editors. Management of perinatal infections. Sydney: Australasian Society for Infectious Diseases, 2014.
3. Public Health Laboratory Network. Laboratory case definitions for diagnosis of communicable diseases. Canberra: Commonwealth of Australia, 2017.
4. LeBaron C.W., Forghani B, Beck C, et al. Persistence of mumps antibodies after 2 doses of measles-mumps-rubella vaccine. *J Infect Dis* 2009; 199: 552– 560.
5. Best J.M. Rubella. *Semin Fetal Neonatal Med* 2007; 12: 182– 192.
6. Cradock-Watson J.E., Ridehalgh MK, Anderson MJ, Pattison JR. Outcome of asymptomatic infection with rubella virus during pregnancy. *J Hyg (Lond)* 1981; 87: 147– 154.
7. Ahn K.H., Park YJ, Hong SC, et al. Congenital varicella syndrome: a systematic review. *J. Obstet. Gynaecol* 2016; 36: 563– 566.
8. Gilbert G.L. Parvovirus B19 infection and its significance in pregnancy. *Commun Dis. Intel.l* 2000; 24 (Suppl): 69– 71.
9. Bascietto F., Liberati M, Murgano D, et al. Outcome of fetuses with congenital parvovirus B19 infection: systematic review and meta-analysis. *Ultrasound Obstet Gynecol* 2018; 52: 569.
10. Tuxanova, D. I. (2019). Osobennosti sostoyanie parametrov gomeostaza i kardiogemodinamiki u zhenshchin s fiziologicheskimi techeniyami beremennosti. *Novyj den' v medicine-Tibbiyotda yangi kun-2019*, 1(25), 159-163.
11. Tuxanova, D. I. (2019). Features of the state of parameters of homeostasis and cardiodynamics in women with the physiological course of pregnancy. *Tibbiyotda yangi kun. -Tashkent*, (1), 25.
12. Zaripova D.Ya., Tuxanova D.I., Negmatullaeva M.N. Osobennosti techeniya perimenopauzal'nogo perekhoda zhenshchin s ozhireniem. *Novosti dermatovenerologii i reproduktivnogo zdorov'ya. № 1-2.2020 Str.39-42.– 66.*
13. Zaripova D.Ya. Sharipova R.G. Efficiency of hormone replacement therapy in prevention menopausal therapy. *Academicia an international multidisciplinary research journal. Vol.10, issue 8. Page 422.*
14. Zaripova D. and Sharipova R. Comparative evaluation of the use of aleandronic acid in menopausal women complicated by osteoporosis. *European journal of biomedical and pharmaceutical sciences. Vol-7, issue-6.*

15. Djalilova, Z. (2023). PEDAGOGICAL EDUCATIONAL TECHNOLOGY: ESSENCE, CHARACTERISTICS AND EFFICIENCY. *Академические исследования в современной науке*, 2(23), 29-38.
16. Djalilova, Z. (2023). THE SIGNIFICANCE AND POSITION OF TEACHING METHODS IN PROFESSIONAL TRAINING. *Solution of social problems in management and economy*, 2(10), 31-42.
17. Djalilova, Z. (2023). THE USE OF LATIN TERMINOLOGY IN MEDICAL CASE. *Академические исследования в современной науке*, 2(14), 9-15.
18. Obidovna, D. Z., & Sulaymonovich, D. S. (2022). Physical activity and its impact on human health and longevity. *Достижения науки и образования*, (2 (82)), 120-126.

КЕСАРЕВО СЕЧЕНИЕ ПРИ ПРЕЖДЕВРЕМЕННЫХ РОДАХ, ТАЗОВОМ ПРЕДЛЕЖАНИИ ПЛОДА И МНОГОПЛОДНОЙ БЕРЕМЕННОСТИ

Хайитова Дилдора

Азиатский международный университет,
ассистент кафедры клинических предметов.

<https://doi.org/10.5281/zenodo.10693882>

Аннотация. Кесарево сечение одна из самых распространенных операций в мире, так как физиологические роды при тазовом предлежании, при многоплодной беременности и преждевременных родах может привести к осложнениям матери и здоровья ребенка показания к кесарево сечению превышает качество жизни беременной и плода

Ключевые слова: кесарево сечение, многоплодная беременность, тазовое предлежание, показания, противопоказания.

KESARIAN SECTION IN PREMATURE BIRTH, BREECH PRESENTATION OF THE FETUS AND MULTIPLE PREGNANCY

Abstract. Caesarean section is one of the most common operations in the world, since physiological childbirth in breech presentation, multiple pregnancies and premature birth can lead to complications for the mother and the health of the child; indications for cesarean section exceed the quality of life of the pregnant woman and the fetus

Key words: cesarean section, multiple pregnancy, breech presentation, indications, contraindications.

Показания к абдоминальному родоразрешению при преждевременных родах, тазовом предлежании плода и многоплодной беременности окончательно не разработаны.

При выборе метода родоразрешения в случае **недоношенной беременности** следует учитывать возможности проведения адекватных реанимационных мероприятий и качественной интенсивной терапии маловесного ребенка, срок беременности и ожидаемую массу новорожденного, причину, по которой предполагается выполнение кесарева сечения (тяжелый гестоз, преждевременная отслойка плаценты и др.).

Условия, при которых кесарево сечение при преждевременных родах оправдано:

- срок беременности более 27 нед.;
- наличие условий для реанимации и интенсивной терапии новорожденного;
- своевременность выполнения операции.

При преждевременных родах на сроках менее 31 нед. беременности кесарево сечение в интересах плода оправдано лишь при наличии хорошей неонатальной реанимационной службы. Вместе с тем, даже соблюдение этих условий не исключает развития у ребенка кровоизлияний в мозг и серьезных неврологических осложнений.

При преждевременных родах после 32–34 нед. беременности кесарево сечение оправдано у первородящих, а также показано при возникновении акушерских осложнений, беременности после экстракорпорального оплодотворения, тазовом предлежании плода и ряде других состояний.

Показания к кесареву сечению при преждевременных родах:

- патология, угрожающая жизни матери;
- тазовое предлежание плода (при массе плода не менее 1500 г);
- многоплодная беременность – при неправильном положении или тазовом предлежании одного или обоих плодов;
 - аномалии родовой деятельности;
 - беременность после экстракорпорального оплодотворения и использования других репродуктивных технологий;
 - тяжелые формы привычного невынашивания;
 - отсутствие эффекта лечения острой или хронической гипоксии, задержка внутриутробного развития ребенка, выраженная гипотрофия плода;
 - для исключения передачи плоду вируса простого герпеса (ВПГ).

Кесарево сечение при тазовом предлежании плода. Рандомизированные исследования свидетельствуют о преимуществах планового кесарева сечения у первородящих. Практический интерес представляют показания к операции, разработанные в Центре планирования семьи и репродукции (Москва). К ним относятся:

- возраст женщины старше 30 лет;
- неподготовленность родовых путей при доношенной беременности;
- перенесенная беременность;
- масса плода менее 2000 г и более 3600 г;
- смешанное ягодичное предлежание при первых родах;
- ножное предлежание независимо от числа родов;
- преждевременное излитие околоплодных вод при неподготовленной шейке матки; слабость родовой деятельности в первом или втором периоде (если тазовый конец плода находится не ниже широкой части полости малого таза). Вместе с тем, перечисленные показания не являются абсолютными и должны оставлять право индивидуального выбора, особенно в случаях смешанного ягодичного предлежания и не осложненного течения родов.

Кесарево сечение при многоплодной беременности. Операция может быть рекомендована по следующим показаниям:

- тройня;
- монохориальная двойня;
- тазовое предлежание первого плода у первородящей женщины;
- поперечное положение второго плода.

Противопоказания к кесареву сечению:

- внутриутробная смерть плода или его уродства, несовместимые с жизнью;
- глубокая недоношенность;
- гипоксия плода, если нет уверенности в рождении живого (единичные сердцебиения) и жизнеспособного ребенка и нет показаний для операции со стороны матери;
- наличие потенциальной или клинически выраженной инфекции.

Противопоказания теряют силу, если возникает угроза для жизни женщины.

Условия для выполнения операции:

- добровольное, информированное согласие женщины, оформленное письменно в истории родов;
- наличие живого и жизнеспособного плода;
- наличие условий для реанимации и интенсивной терапии новорожденного, родившегося в состоянии асфиксии, не доношенности или незрелости.

REFERENCES

1. Gilbert G.L. Infections in pregnant women. *Med J Aust* 2002; 176: 229– 236. <https://www.mja.com.au/journal/2002/176/5/1-infections-pregnant-women>;
2. Palasanthiran P, Starr M, Jones C, Giles M; editors. *Management of perinatal infections*. Sydney: Australasian Society for Infectious Diseases, 2014.
3. Public Health Laboratory Network. *Laboratory case definitions for diagnosis of communicable diseases*. Canberra: Commonwealth of Australia, 2017.
4. LeBaron C.W., Forghani B, Beck C, et al. Persistence of mumps antibodies after 2 doses of measles-mumps-rubella vaccine. *J Infect Dis* 2009; 199: 552– 560.
5. Best J.M. Rubella. *Semin Fetal Neonatal Med* 2007; 12: 182– 192.
6. Cradock-Watson J.E., Ridehalgh MK, Anderson MJ, Pattison JR. Outcome of asymptomatic infection with rubella virus during pregnancy. *J Hyg (Lond)* 1981; 87: 147– 154.
7. Ahn K.H., Park YJ, Hong SC, et al. Congenital varicella syndrome: a systematic review. *J. Obstet. Gynaecol* 2016; 36: 563– 566.
8. Gilbert G.L. Parvovirus B19 infection and its significance in pregnancy. *Commun Dis. Intel.l* 2000; 24 (Suppl): 69– 71.
9. Bascietto F., Liberati M, Murgano D, et al. Outcome of fetuses with congenital parvovirus B19 infection: systematic review and meta-analysis. *Ultrasound Obstet Gynecol* 2018; 52: 569–
10. Tuksanova, D. I. (2019). Osobennosti sostoyanie parametrov gomeostaza i kardiogemodinamiki u zhenshchin s fiziologicheskim techeniem beremennosti. *Novyj den' v medicine-Tibbiyotda yangi kun-2019*, 1(25), 159-163.
11. Tuksanova, D. I. (2019). Features of the state of parameters of homeostasis and cardiodynamics in women with the physiological course of pregnancy. *Tibbietda yangi kun.-Tashkent*, (1), 25.
12. Zaripova D.Ya., Tuksanova D.I., Negmatullaeva M.N. Osobennosti techeniya perimenopauzal'nogo perekhoda zhenshchin s ozhireniem. *Novosti dermatovenerologii i reproduktivnogo zdorov'ya*. № 1-2.2020 Str.39-42.– 66.
13. Zaripova D.Ya. Sharipova R.G. Efficiency of hormone replacement therapy in prevention menopausal therapy. *Academicia an international multidisciplinary research journal*. Vol.10, issue 8. Page 422.
14. Zaripova D. and Sharipova R. Comparative evaluation of the use of aleandronic acid in menopausal women complicated by osteoporosis. *European journal of biomedical and pharmaceutical sciences*. Vol-7, issue-6.

15. Djalilova, Z. (2023). PEDAGOGICAL EDUCATIONAL TECHNOLOGY: ESSENCE, CHARACTERISTICS AND EFFICIENCY. Академические исследования в современной науке, 2(23), 29-38.
16. Djalilova, Z. (2023). THE SIGNIFICANCE AND POSITION OF TEACHING METHODS IN PROFESSIONAL TRAINING. Solution of social problems in management and economy, 2(10), 31-42.
17. Djalilova, Z. (2023). THE USE OF LATIN TERMINOLOGY IN MEDICAL CASE. Академические исследования в современной науке, 2(14), 9-15.
18. Obidovna, D. Z., & Sulaymonovich, D. S. (2022). Physical activity and its impact on human health and longevity. Достижения науки и образования, (2 (82)), 120

**ГЕОЛОГО-ТЕХНИЧЕСКИЕ ФАКТОРЫ, ВЛИЯЮЩИЕ НА
ЭФФЕКТИВНОСТЬ ПРОВЕДЕНИЯ ГРП ДЛЯ МЕСТОРОЖДЕНИЙ С
КАРБОНАТНЫМИ КОЛЛЕКТОРАМИ**

Авляярова Н.М.

Каршинский инженерно-экономический институт, г. Карши.

<https://doi.org/10.5281/zenodo.10693965>

***Аннотация.** Выбор оптимальной технологии воздействия на призабойную зону пласта (ПЗП) для карбонатных коллекторов осложнен постоянно меняющимися условиями разработки. В статье рассмотрены различные геолого-технические факторы, влияющие на эффективность проведения кислотного гидроразрыва в карбонатных коллекторах.*

***Ключевые слова:** продуктивный пласт, проницаемость, карбонатные коллекторы, геолого-технические факторы, эффективность грп, КГРП, проппант, ПЗП, ГТМ.*

**GEOLOGICAL AND TECHNICAL FACTORS AFFECTING THE
EFFECTIVENESS OF FRACTURING FOR FIELDS WITH CARBONATE
RESERVOIRS**

***Abstract.** The choice of the optimal technology for influencing the near-wellbore formation zone (BZZ) for carbonate reservoirs is complicated by constantly changing development conditions. The article discusses various geological and technical factors influencing the efficiency of acid fracturing in carbonate reservoirs.*

***Keywords:** productive formation, permeability, carbonate reservoirs, geological and technical factors, hydraulic fracturing efficiency, hydraulic fracturing, proppant, reservoir, protection, geological and technical measures.*

Нефтегазовая отрасль является одной из основных в структуре народного хозяйства нашей Республики. По прогнозу развития народного хозяйства в ближайшую и отдаленную перспективу ее роль не будет снижаться. Интенсификация добычи нефти является одной из главных задач при эксплуатации нефтяных и газовых скважин. Одним из таких способов является гидроразрыв пласта.

Залежи нефти в карбонатных коллекторах содержат 40-45% мировых запасов нефти, и на них приходится около 60% мировой добычи нефти.

Главные отличия карбонатных коллекторов от терригенных: наличие, в основном, только 2х основных породообразующих минерала - кальцита и доломита; фильтрация нефти и газа обусловлена, в основном, трещинами, кавернами.

Практически все запасы нефти, сосредоточенные в карбонатных коллекторах, относятся к категории природных трудноизвлекаемых запасов. Для вовлечения в разработку запасов из таких коллекторов необходимо уже на начальном этапе привлекать различные геолого-технические мероприятия, направленные на увеличение естественной проницаемости пластов. В карбонатных пластах основными видами геолого-технических мероприятий являются дострелы и перестрелы пластов, проведение обработок призабойной зоны пластов различными химическими реагентами, больше объемные солянокислотные обработки, термогазо-химическое воздействие и проведение кислотного

гидроразрыва пласта, а также проведение многостадийного ГРП для скважин с горизонтальным окончанием.

Одной из наиболее эффективных технологий воздействия на малопродуктивные и слабопроницаемые трещиноватые карбонаты является кислотный гидравлический разрыв пласта (КГРП). По оценкам отечественных и зарубежных исследователей в настоящее время около трети запасов нефти можно извлечь только с использованием этой технологии.

Поэтому, КГРП рассматривается как важнейший элемент разработки нефтяных месторождений.

Кислотный гидравлический разрыв пласта – это стандартный ГРП с дополнительной закачки оторочки концентрированной кислоты перед стадией заполнения трещины проппантом.

Проведение кислотного гидроразрыва пласта (КГРП) целесообразно в карбонатном коллекторе с относительно большой по размерам и ухудшенной призабойной зоной пласта (ПЗП).

Сущность КГРП заключается в создании на забое скважины давления, превышающего горное геостатическое давление. Объем продуктивного пласта разрывается по плоскостям минимальных напряжений горного давления при закачке жидкости в пласт и сопровождается возникновением трещины гидроразрыва. После создания искусственной трещины в пласт закачивается кислота под давлением, выше давления раскрытия трещины.

Кислота взаимодействует с породой на поверхности трещины, в результате чего образуется шероховатая неоднородная поверхность. Поэтому после снятия избыточного давления в трещине остаются взаимосвязанные щели. Для эффективности КГРП важно, чтобы вытравленные кислотой поровые каналы оставались открытыми. В карбонатных отложениях, представленных кальцитом и доломитом, которым присуща определенная прочность, можно создать достаточно протяженные стабильные каналы. Результатом проведения КГРП является существенное увеличение проницаемости ПЗП, которая может стать даже выше проницаемости удаленной зоны пласта (УЗП). Повышение проницаемости в свою очередь вызывает увеличение продуктивности скважины, а также коэффициента извлечения нефти в результате увеличения зоны дренирования скважины.

Однако технология КГРП является достаточно сложной. Если проектирование КГРП проведено не на должном уровне, то успешность ГТМ может быть нулевой и даже отрицательной, а материальные затраты не оправдают ожиданий, главным образом из-за недостаточного знания реальных характеристик пласта. Поэтому во многих случаях перед применением основного ГРП производится тестовый гидроразрыв (мини-ГРП), после которого корректируются все параметры модельного «дизайна» КГРП.

Для анализа эффективности мероприятий необходимо учитывать большое количество геологических и технологических факторов. К геологическим факторам относятся: текущая нефтенасыщенность пласта (которая впоследствии будет влиять на обводненность), проницаемость и гидропроводность, расстояние до водонефтяного контакта, текущая нефтенасыщенная толщина, коэффициенты литологической

неоднородности по разрезу и по латерали, текущие извлекаемые запасы, приходящиеся на скважину и другие параметры.

Основными определяющими факторами для подбора технологии и типа (либо типов) жидкостей для кислотных обработок являются:

1) свойства коллектора:

- минеральный состав;
- наличие трещиноватости (вторичной пористости);
- пластовая температура коллектора;
- мощность продуктивного пласта;
- наличие близлежащих газо- и/или водонасыщенных горизонтов;
- глубина залегания продуктивного пласта;
- наличие тектонических стрессов;

2) свойства нефти:

- вязкость;
- содержание асфальтенов и парафинов.

К технологическим факторам можно отнести следующие: величина пластового давления перед ГТМ, расстояние до нагнетательной скважины, величина приемистости, коэффициент текущей и накопленной компенсации, коэффициент промывки и т.д. Для проведения оценочных мероприятий по анализу эффективности ГТМ пользуются такими показателями как, прирост дебита нефти после проведенного воздействия, кратность прироста дебита нефти, величина накопленной добычи нефти, рентабельность, величина продолжительности эффекта во времени, величина NPV.

При этом для выяснения наличия или отсутствия взаимосвязей между указанными выше параметрами и кратностью прироста дебита нефти в промысловой практике пользуются широко известным корреляционным и регрессионным анализами, позволяющими выделить наиболее значимые параметры, оказывающие наибольшее влияние. Критериями эффективности проведенных мероприятий при этом могут быть: рентабельность добычи нефти за определенный промежуток времени (обычно 5-20 лет), величина прироста дебита нефти, окупаемость.

Операция КГРП является одной из самых высокочрезвычайных операций в нефтедобыче. В среднем, с учетом практики работ в России зарубежных фирм, один процесс обходится в 100 тыс. долларов. Поэтому, к КГРП предъявляются жесткие технологические и экономические требования. Для проведения эффективных кислотных

ГРП необходимо детально проводить анализ геологических особенностей месторождений и состава нефти. Хорошо проведенный анализ позволяет правильно подобрать технологию проведения работы; состав кислотной системы. Это является залогом успешности работы и получения приростов дебита нефти в несколько раз выше, чем при использовании «обычного» метода – закачки чистой соляной кислоты (12–15% концентрации).

Современный КГРП должен обеспечить увеличение продуктивности скважин в 2–3 раза, с успешностью не менее 85–90 % и с продолжительностью эффекта не менее 2–3 лет.

Только при соответствии этим критериям КГРП считается успешным и экономически целесообразным.

REFERENCES

1. Сучков Б. М. Добыча нефти из карбонатных коллекторов. Москва - Ижевск, 2005.
2. Рузин, Л. М. Методы повышения нефтеотдачи пластов (теория и практика); учеб. пособие/Л.М.Рузин, О.А.Морозюк – Ухта: УГТУ, 2014.–127 с.
3. Авляярова, Н. М. (2023). Кислотный гидравлического разрыв пласта в карбонатных коллекторах. INNOVATION IN THE MODERN EDUCATION SYSTEM, 3(35), 441-444.
4. Авляярова, Н. М. (2022). Инновационный метод гидроразрыва пласта. O'ZBEKISTONDA FANLARARO INNOVATSIYALAR VA ILMIY TADQIQOTLAR JURNALI, 1(12), 347-350.
5. Авляярова, Н. М. (2023). Новые методы увеличения нефтеотдачи и интенсификации добычи. PEDAGOGICAL SCIENCES AND TEACHING METHODS, 2(20), 58-61.
6. Avlayarova, N. M. (2023). Multistage hydraulic fracturing in horizontal wells. Modern Science and Research, 2(10), 759-762.
7. Mahmudovna, A. N., & Shahlo, M. (2021). New technologies for developing hard-to-remove oil reserves. Asian Journal of Multidimensional Research (AJMR), 10(2), 37-41.
8. Avlayarova, N. M. (2023). REQUIREMENTS FOR WELL DESIGNS AT THE UMID FIELD. Modern Science and Research, 2(10), 1027-1031.
9. Mahmudovna, A. N. ENVIRONMENTAL ASPECTS OF THE IN-PLASTIC COMBUSTION METHOD. INTERNATIONAL JOURNAL OF INNOVATIONS IN ENGINEERING RESEARCH AND TECHNOLOGY [IJIERT] ISSN: 2394-3696 Website: ijiert.org VOLUME 8, ISSUE 10, Oct. -2021

TA'LIM SOHASIDA XALQARO HAMKORLIK

Buxoro Davlat Universiteti
Arxeologiya va Buxoro tarixi kafedrası
gulbahorsrojeva@gmail.com

<https://doi.org/10.5281/zenodo.10695268>

Annotatsiya. Biz bugun yoshlarga qanchalik yetarli bilim bersak, ma'naviy – madaniy merosimizdan bahramand etsak, zamonaviy madaniyat yutuqlarini o'rgatsak, ular shunchalik mustaqil davlatimiz rivojiga, jamiyatni yangilash, moderni-zatsiyalashga tayyor bo'ladi va shunga intiladi.

Kalit so'zlar: TESIS, FONTIS Universiteti, BMT, ABU Konsalt, AKSELS.

INTERNATIONAL COOPERATION IN THE FIELD OF EDUCATION

Abstract. The more we give young people enough knowledge, enjoy our spiritual and cultural heritage, and teach them the achievements of modern culture, the more they will be ready for the development of our independent state, the renewal and modernization of society, and they will strive for it.

Keywords: TESIS, FONTIS University, BMT, ABU Consult, AKSELS.

МЕЖДУНАРОДНОЕ СОТРУДНИЧЕСТВО В СФЕРЕ ОБРАЗОВАНИЯ

Аннотация. Чем больше мы будем давать молодым людям достаточно знаний, пользоваться нашим духовным и культурным наследием, обучать их достижениям современной культуры, тем больше они будут готовы к развитию нашего независимого государства, к обновлению и модернизации общества, будет стремиться к этому.

Ключевые слова: ТАСИС, Университет ФОНТИС, BMT, ABU Consult, AKSELS.

Mustaqillik yillarda davlatning iqtisodiyotga aralashuvi birmuncha kamaydi.

Respublikamizda iqtisodiyotni erkinlashtirish bo'yicha belgilangan vazifalar ta'lim sohasida ham amalga oshirilmoqda. O'zbekistonning BMT doirasida jahon mamlakatlari bilan hamkorligi ilmiy, texnik, madaniy, ma'rifiy, ma'naviy sohalardagi ko'p qirrali aloqalar xalqimizning yaqinlashuvida qimmatli ahamiyat kasb etmoqda. Bu aloqalar gumanizm, insonparvarlik, do'stlik, o'zaro hamkorlik ruhini mustahkamlash bilan bir qatorda davlatlararo iqtisodiy-siyosiy munosabatlarni mustahkamlashga, ta'lim tizimining barqaror rivojlanishiga, davlatlarning gullab-yashnashiga xizmat qilmoqda.

Mustaqillikning ilk yillaridan boshlab respublikamizda ta'lim sohasida xorijiy tajribalarni o'rganish, ular bilan ishlash yuzasidan muayyan tajriba to'plandi. Milliy kuzatish markazi, shuningdek, TESIS ning «Ta'lim tizimini isloh qilishda Xalq ta'limi vazirligi hamda Oliy va o'rta maxsus ta'lim vazirligiga ko'maklashish» loyihalari buning yorqin misolidir.

Mazkur loyihaning asosiy kontraktori Niderlandiyadagi – FONTIS Universitetidir.

Loyihada Buyuk Britaniya Kengashi va ABU Konsalt, Niderlandiya, Belgiya, Buyuk Britaniya, Germaniya, Polsha, Vengriya, Rossiyadan xorijiy ekspertlar qatnashadi. Loyiha ta'limni rivojlantirishning besh yo'nalishini: qonunchilik, boshqaruv, moliyalashtirish, bilimlarning sifati va ularga baho berish hamda axborotlashtirishni nazarda tutadi.

Respublikamizda 1992 yil fevral oyidan boshlab BMT doirasida «Ozbekistonda boshlang'ich kasb tayyorgarligini rivojlantirishni qo'llab – quvvatlash» loyishasi amalga

oshirish boshlandi. O'zbekistonda ayrim mutaxassisliklar bo'yicha o'qitish, tayyorlash turlarini keng qamrovli joriy etish loyishaning maqsadidir. 1993 yilda taxminan 3,0 mln. Germaniya markasidan 15 % o'quv yurtlarini zarur asbob-uskunalar jishozlash uchun ajratildi.¹

1997-1999 yillarda Yaponiya hukumatining imtiyozli narx krediti bo'yicha manfaatdor yapon kompaniyalari bilan hamkorlikda 200,0 mln. AQSh dollari miqdorida moliyalashtirildi. Loyishani kreditlashning muddati qirq yil bo'lishi taxmin qilinmoqda. Hozirda ushbu mablag'larni maktabgacha ta'lim muassasalarini tegishli asbob – uskunalar bilan ta'minlashga, ularning moddiy – texnik bazasini mustashkamlashga, yetkazib berilayotgan asbob – uskunalarining mushandis – texnik tomonidan o'zlashtirib olinishiga yo'naltirish nazarda tutilmoqda.

Shu o'tgan qisqa davr ichida Respublikamiz ta'lim taraqqiyotini ta'minlay oladigan darajada ko'pgina ijobiy, muvaffaqiyatlar qo'lga kiritildi. Bu borada Navoiy viloyat xalq ta'limining ham o'z o'rnini, salohiyati, bor. Shu o'rinda viloyat mutasaddi tashkilotlarining tashabbuskorligini qayd etish joiz.

Jumladan, "Ta'lim to'g'risida"gi qonun, "Kadrlar tayyorlash Milliy dasturi" qabul qilinganga qadar ham bizda maktabgacha tarbiya to'g'risida biryozlama fikr yuritib kelgan edi. Bugun esa avvalgidan farqli ravishda bu masalaga, biz chuqurroq va yangicha mas'uliyat bilan yondashmoqdamiz. So'nggi yillarda maktabgacha ta'lim muassasalarining yangi tarmoqlari, oilaviy ta'limning ko'rinishlaridan biri – "Xonadon bog'chasi" shuningdek, "Bolalar bog'chasi - boshlang'ich maktab" majmualarini tashkil topganligini ta'kidlash o'rindir. Oz fursat ichida viloyatimizda bunday bog'chalar ko'plab tashkil etilgan.

Mustaqillik yillarida viloyatimiz maktabgacha tarbiya tarkibida ham katta o'zgarishlar amalga oshirildi. Istiqloq sharofati bilan 22 ta yangi turdagi ta'lim muassasalari tashkil topdi, maktabgacha ta'lim muassasalari huzurida maktabga tayorlash yo'nalishdagi sinflar faoliyat boshladi.

Istiqloq sharofati bilan, ta'lim sohasida xalqaro hamkorlik uchun keng yo'l ochildi, ta'lim va til o'rganish bo'yicha AKSELS tashkilotining ko'p bosqichli tanlovlari Navoiy hashar o'quvchilaridan so'nggi 4 yil davomida ishtirok etgan va g'oliblik shohsupasiga ko'tarilgan 11 nafar o'quvchi Amerikaning turli shtatlarida ta'lim olib qaytishdi.¹ Bular kechagina boh'cha tarbiyalanuvchilari edi. Hozirgi kunlarda viloyatimizning sobiq o'quvchilari bo'lmish Xudoyorov Ixtiyor, (Zarafshon shahri), Sharipov Bashodir (Qiziltepa tumani) Faxriddinov Ma'ruf (Xatirchi tumani) Yo'ldoshev Shamsiddin (Xatirchi tumani) lar "Umid" jamg'armasi orqali o'zlarining puxta bilimini namoyish etgan sholda xorijiy mamlakatlar (Fransiya va AQSh) ning o'quv yurtlarida tahsilni tugatib ish faoliyatini o'zining jonajon yurtida davom ettirmoqdalar.¹

Bugungi kunda viloyat Xalq ta'limi boshqarmasi 11 ta xalqaro tashkilot bilan shamkorlik o'rnatgani o'z samarasini berayotgani faxrlidir. Xalqaro tashkilotlar BMT doirasida beminnat yordam ko'rsatib kelayotganligi natijasida sohaning moddiy-texnika bazasi mustahkamlanib, jahon andozalari, zamonaviy o'quv qurollari bilan jihazlanmoqda.

¹ Мустақиллик одимлари, ислохотдаги туб бурилишлар ва натижалар.Навоий.2001. 3-6

¹ Мустақиллик одимлари, ислохотдаги туб бурилишлар ва натижалар.Навоий.2001. 4-6

¹ Мустақиллик одимлари, ислохотдаги туб бурилишлар ва натижалар.Навоий.2001.23-6

Biz bugun yoshlarga qanchalik yetarli bilim bersak, ma'naviy – madaniy merosimizdan bahramand etsak, zamonaviy madaniyat yutuqlarini o'rgatsak, ular shunchalik mustaqil davlatimiz rivojiga, jamiyatni yangilash, moderni-zatsiyalashga tayyor bo'ladi va shunga intiladi.

Yoshlarni dunyoga chiqishlari uchun bilim sirlarini puxta egallashlari hamda jahon hamjamiyatida mamlakatimiz obro'sini mustahkamlash maqsadida 2012 yil 10 dekabrda O'zbekiston Respublikasi Prezidentining "Chet tillarni o'rganish tizimini yanada takomillashtirish chora-tadbirlari to'g'risida"gi qarori qabul qilindi. Qarorda zamonaviy pedagogik va axborot kommunikatsiya texnologiyalaridan foydalangan holda o'qitishning ilg'or uslublarini joriy etish yo'li bilan yosh avlodning chet tillarda erkin so'zlasha oladigan qilib o'qitishning huquqiy asoslari yaratildi. Bu jarayon maktabgacha ta'lim muassasalaridan boshlab o'yin tarzidagi darslar o'tkazish, asosan ingliz tilini o'rganish, mutaxassis o'qituvchi va murabbiylarni bog'chalarga ko'proq jalb etish masalalariga katta e'tibor qaratildi.

Davlatimizning yosh pedagog va murabbiylarga g'amg'o'rlik ko'rsatishi, ularni huquqiy va ijtimoiy jihatdan himoya qilish, milliy-madaniy an'analarning avlodlardan-avlodga o'tishi hamda ma'naviy aloqalarni ta'minlash, eng muhimi chet el mamlakatlari yoshlari bilan bellasha oladigan, o'sha tilda raqobatlasha oladigan komil insonni tarbiyalash bosh vazifa qilib belgilandi.

Zero, yoshlarimizning faoliyati yanada yorqinroq bo'lishi e'tirof etilmoqda.

Ta'lim soshasida bozor iqtisodiyoti munosabatlarini shakllantirishni rivojlan-tirish va takomillashtirish borasida, fermer, soliq, bojxona, auditlardan iborat yangi kasblarni yoshlarga bolaligidan o'rgatish maqsadida Navoiy shahridagi maktabgacha ta'lim muassasalarining 4 – 11 –16 bog'chalarida tarqatma material-lar asosida mashg'ulotlar o'tkazish yo'lga qo'yilgan.

Modernizatsiya – zamonaviylashtirish, eng so'nggi innovatsion g'oyalar, yangi pedagogik ta'lim tizimini joriy etish - fan – texnika yutuqlarini hayotga tadbiiq etish demak.

Yoshlarimiz katta avlodga xos bo'lgan mahdudlikni, qoloq texnologiyalar sharoitida shakllangan psixologiyaning nomukammalligidan xalos bo'lishi, ularda sog'lom milliy iftixor, g'urur, "men hech kimdan kam emasman" degan tuyg'u shakllanishi, eng muhimi ijtimoiy qo'rquv bo'lmasligi kerak.¹ Zero, o'z-o'zidan ayonki, har bir avlod jamiyat taraqqiyotiga, uning moddiy va ma'naviy yuksalishiga o'z hissasini qo'shib, ilm–fanni boyitadi, yangi texnologiyalar yaratadi. Bu esa, kichik bolalik paytidan boshlab yoshlarimizni ana shu yangi texnologiyalar bilan qurollantirish zaruriyatini keltirib chiqarmoqda.

REFERENCES

1. Srojeva G. (2024). SOLUTIONS, RESULTS AND PROBLEMS OF REFORMS IN THE FIELD OF EDUCATION. *Modern Science and Research*, 3(1), 782–788.
2. Srojeva, G. (2024). EFFECTIVE FORMS OF SPIRITUAL AND MORAL EDUCATION AND EDUCATIONAL WORK IN A PRESCHOOL EDUCATIONAL INSTITUTION. *Modern Science and Research*, 3(2), 247–253. Retrieved from <https://inlibrary.uz/index.php/science-research/article/view/29010>

3. Vahobovna, S. G. (2021). Khoja Abdulkhaliq Ghijduvani And Its Method. *European Journal of Humanities and Educational Advancements*, 2(10), 39-
4. Srojeva, Gulbahor. "CONTINUITY IN EDUCATION-CHIEF MEZON." *Modern Science and Research* 2.12 (2023): 834-839.
5. Srojeva G. (2024). SOLUTIONS, RESULTS AND PROBLEMS OF REFORMS IN THE FIELD OF EDUCATION. *Modern Science and Research*, 3(1), 782–788.
6. Srojeva, G. (2023). LOWER ZARAFSHAN OASIS TOURISM OPPORTUNITIES. *Modern Science and Research*, 2(10), 199–204.
7. Srojeva, G. (2024). STRENGTHENING THE MATERIAL AND TECHNICAL BASE OF PRESCHOOL EDUCATION AND TRAINING INSTITUTIONS. *Modern Science and Research*, 3(2), 673–681. Retrieved from <https://inlibrary.uz/index.php/science-research/article/view/29450>
8. Shokir o'g'li, S. U. (2023). MAHALLANING JAMIYAT IJTIMOYIY TARAQQIYOTIDAGI O'RNI. *Научный Фокус*, 1(6), 369-371.
9. Sadullayev, U. (2024). THE NEIGHBORHOOD IS THE CRADLE OF VALUES. *Modern Science and Research*, 3(1), 607–613. Retrieved from <https://inlibrary.uz/index.php/science-research/article/view/28343>
10. Sadullayev, U. (2023). ABOUT THE EMERGENCE OF THE CONCEPT OF NEIGHBORHOOD. *Modern Science and Research*, 2(12), 722-727.
11. Sadullayev Umidjon Shokir O'g'li. (2023). THE IMPORTANCE OF THE MAHALLA SYSTEM'S REFORMATIONS IN NEW UZBEKISTAN. *International Journal Of History And Political Sciences*, 3(10), 25–30. <https://doi.org/10.37547/ijhps/Volume03Issue10-05>
12. Sadullayev Umidjon Shokir o'g'li. (2023). The History of the Creation and Formation of the Neighborhood. *American Journal of Language, Literacy and Learning in STEM Education* (2993-2769), 1(10), 480–485. Retrieved from <https://grnjournal.us/index.php/STEM/article/view/2142>
13. O'gli, S. U. S. (2023). ELUCIDATION OF ISSUES OF THE HISTORY OF BUKHARA GUZARS IN OA SUKHAREVA AND HER STUDIES. *International Journal Of History And Political Sciences*, 3(11), 30-35.
14. Sadullayev, U. (2023). ABOUT THE EMERGENCE OF THE CONCEPT OF NEIGHBORHOOD. *Modern Science and Research*, 2(12), 722–727.
15. Shokir o'gli, S. U. (2023). The Essence of State Policy on Youth in New Uzbekistan. *American Journal of Language, Literacy and Learning in STEM Education* (2993-2769), 1(9), 554-559.
16. Sadullayev, U. (2023). THE ROLE OF THE NEIGHBORHOOD IN RAISING A SPIRITUALLY MATURE GENERATION. *Modern Science and Research*, 2(10), 488-493.
17. Sadullayev, U. (2023). O'zbekistonda xotin-qizlarga berilayotgan e'tibor: mahalla boshqaruvida xotin-qizlarning roli. In *Oriental Conferences* (Vol. 1, No. 1, pp. 551-556). OOO «SupportScience».
18. Sadullayev, U. (2023). THE ROLE OF THE NEIGHBORHOOD IN THE SOCIAL DEVELOPMENT OF SOCIETY. *Modern Science and Research*, 2(10), 755-

19. Shokir o'gli, U. S. (2023). MILLIY QADRIYATLARIMIZ ASROVCHISI. *Journal of new century innovations*, 35(1), 79-80.
20. Sadullayev, U. (2023). THE ROLE OF WOMEN IN NEIGHBORHOOD MANAGEMENT IN UZBEKISTAN. *Modern Science and Research*, 2(9), 132-135.
21. Бобохусенов, А. (2024). ИСТОРИЧЕСКАЯ ГЕОГРАФИЯ БУХАРСКОГО ОАЗИСА. СОВРЕМЕННАЯ НАУКА И ИССЛЕДОВАНИЯ, 3(2), 634–640. <https://doi.org/10.5281/zenodo.10667247>
22. Бобохусенов, А., и Ганиев, Х. (2024). ПРОБЛЕМЫ ПРОИСХОЖДЕНИЯ САКСКОЙ АРХЕОЛОГИЧЕСКОЙ КУЛЬТУРЫ ЦЕНТРАЛЬНОЙ АЗИИ. СОВРЕМЕННАЯ НАУКА И ИССЛЕДОВАНИЯ, 3(2), 641–645. <https://doi.org/10.5281/zenodo.10667306>
23. Akmal B. (2024). THE GREAT WALL OF THE EARLY MIDDLE AGES - KANPIRAK WALL. *Modern Science and Research*, 3(1), 694–698. Retrieved from <https://inlibrary.uz/index.php/science-research/article/view/28381>
24. Bobohusenov Akmal. (2023). BUXORO VOHSINING ANTIK DAVRI SHISHA BUYUMLARI. *TADQIQOTLAR*, 25(2), 208–211. Retrieved from <http://tadqiqotlar.uz/index.php/new/article/view/307>
25. Bobohusenov Akmal Ashurovich. (2023). THE MATERIAL CULTURE OF THE TOMBS OF THE ANCIENT AND EARLY MEDIEVAL PERIOD. *International Journal Of History And Political Sciences*, 3(11), 24–29. <https://doi.org/10.37547/ijhps/Volume03Issue11-06>
26. Bobohusenov Akmal. (2023). ANTIK VA ILK O'RTA ASRLAR DAVRI MOZOR-QO'RG'ONLARI MODDIY MADANIYATI . *ОБРАЗОВАНИЕ НАУКА И ИННОВАЦИОННЫЕ ИДЕИ В МИРЕ*, 35(3), 65–70. Retrieved from <https://www.newjournal.org/index.php/01/article/view/10037>
27. Bobohusenov Akmal. (2023). ANTIK VA ILK O'RTA ASRLAR DAVRI MOZOR-QO'RG'ONLARI MODDIY MADANIYATI . *ОБРАЗОВАНИЕ НАУКА И ИННОВАЦИОННЫЕ ИДЕИ В МИРЕ*, 35(3), 65–70. Retrieved from <https://www.newjournal.org/index.php/01/article/view/10037>
28. Tursunova, M., & Bobohusenov, A. (2023). QADIMGI VARAXSHA DEVORIY GANCH VA LOY BEZAKLARI. *SCHOLAR*, 1(28), 303–308. <https://doi.org/10.5281/zenodo.10026873>
29. Bobohusenov Akmal. (2023). BUXORO VOHSINING ANTIK DAVRI SHISHA BUYUMLARI. *TADQIQOTLAR*, 25(2), 208–211. Retrieved from <http://tadqiqotlar.uz/index.php/new/article/view/307>
30. Bobohusenov Akmal Ashurovich. (2023). VARAKHSHA MURAL GANCH AND CLAY PAINTINGS. *International Journal Of History And Political Sciences*, 3(12), 48–53. <https://doi.org/10.37547/ijhps/Volume03Issue12-09>
31. Bobohusenov Akmal, & Naimov Ismat. (2023). BAQTRIYANING BRONZA DAVRI ARXELOGIYA YODGORLIKLARINING JOYLASHUVI VA MODDIY MADANIYATI. *Innovations in Technology and Science Education*, 2(8), 73–80. Retrieved from <https://humoscience.com/index.php/itse/article/view/557>

32. Bobohusenov A. (2023). BUXORO VOHASINING ANTIK DAVRI YODGORLIKLARI. *SCHOLAR*, 1(28), 298–302. Retrieved from <https://researchedu.org/index.php/openscholar/article/view/5055>
33. Bobohusenov Akmal. (2023). BUXORO VOHASI QOYATOSH SURATLARINING DAVRIY TASNIFI. *ОБРАЗОВАНИЕ НАУКА И ИННОВАЦИОННЫЕ ИДЕИ В МИРЕ*, 29(1), 142–146. Retrieved from <https://newjournal.org/index.php/01/article/view/8667>
34. Ollomurodov Arjunbek Orifjonovich. (2023). Metaphoric Analysis of “The Kite Runner” by Khaled Hosseini. *American Journal of Language, Literacy and Learning in STEM Education (2993-2769)*, 1(10), 573–578. Retrieved from <https://grnjournal.us/index.php/STEM/article/view/2175>
35. Ollomurodov A. (2024). REFLECTION OF HUMAN PSYCHOLOGICAL AND EMOTIONAL STATE IN LITERARY DISCOURSE. *Modern Science and Research*, 3(1), 600–606.
36. Orifjonovich, O. A. (2024). INSON PSIXOLOGIK-EMOTSIONAL HOLATINING BADIY DISKURSDA AKS ETTIRILISHI.
37. Ollomurodov Arjunbek Orifjonovich. (2023). LANGUAGE AND SOCIETY IN CINEMATIC DISCOURSE. *International Journal Of Literature And Languages*, 3(12), 44–50. <https://doi.org/10.37547/ijll/Volume03Issue12-09>
38. Ollomurodov, A. (2023). COMPARATIVE ANALYSIS OF THE TRANSLATION OF CONCEPTUAL METAPHORS IN UZBEK AND ENGLISH. *Modern Science and Research*, 2(12), 608-614.
39. Orifjonovich, O. A. (2023). The Main Features of Conceptual Metaphors in Modern Linguistics. *American Journal of Language, Literacy and Learning in STEM Education (2993-2769)*, 1(9), 365-371.
40. Orifjonovich, O. A. (2023). INGLIZ VA OZBEK TILIDAGI KONSEPTUAL METAFORALAR TARJIMASINING QIYOSIY TAHLILI.
41. Ollomurodov, A. (2023). CINEMA DISCOURSE ANALYSIS AND THEORETICAL FOUNDATIONS IN LINGUISTICS. *Modern Science and Research*, 2(10), 500-505.
42. Ollomurodov, A. (2023). MULTIDISCIPLINARY AND INTERDISCIPLINARY STUDY OF METAPHOR. *Modern Science and Research*, 2(9), 136-139.
43. Orifjonovich, O. A. (2023). METAFORANING KO'P TARMOQLI VA FANLARARO O'RGANILISHI.
44. Orifjonovich, O. A. (2023). KINODISKURS LINGVISTIK SISTEMANING BIR QISMI SIFATIDA. O'ZBEKISTONDA FANLARARO INNOVATSIYALAR VA ILMIY TADQIQOTLAR JURNALI, 2(23), 208-211.
45. Orifjonovich, O. A. (2023). Cognitive-Discursive Approach to the Analysis Of Film Discourse. *International Journal Of Literature And Languages*, 3(10), 25-31.
46. Sulaymonovna, Q. N., Tashpulatovna, K. M., & Orifjonovich, O. A. (2023). COGNITIVE AND LINGUOCULTURAL CHARACTERISTICS OF. VOLUME, 3, 30-35.
47. Sulaymonovna, Q. N., & Orifjonovich, O. A. (2023). XOLID HUSAYNIYNING ASARLARI TARJIMALARIDA KONSEPTUAL METAFORALAR TALQINI VA.

48. Sulaymonovna, Q. N., Tashpulatovna, K. M., & Orifjonovich, O. A. (2023). COGNITIVE AND LINGUOCULTURAL CHARACTERISTICS OF METAPHORS. *Finland International Scientific Journal of Education, Social Science & Humanities*, 11(3), 849-854.
49. Sulaymonovna, Q. N., & Orifjonovich, O. A. (2023, May). XOLID HUSAYNIYNING ASARLARI TARJIMALARIDA KONSEPTUAL METAFORALAR TALQINI VA TAHLILI. In *Integration Conference on Integration of Pragmalinguistics, Functional Translation Studies and Language Teaching Processes* (pp. 147-150).
50. Sulaymonovna, Q. N., & Orifjonovich, O. A. (2022). KONSEPTUAL METAFORALARNING LINGVOMADANIY HAMDA KOGNITIV XUSUSIYATLARI VA TIL TARAQQIYOTIDA TUTGAN ORNI. *Scientific Impulse*, 1(3), 594-600.
51. Sulaymonovna, Q. N., & Orifjonovich, O. A. (2022). KONSEPTUAL METAFORALARNING LINGVOMADANIY HAMDA KOGNITIV XUSUSIYATLARI VA TIL TARAQQIYOTIDA TUTGAN ORNI. *Scientific Impulse*, 1(3), 594-600.
52. Utkerovna, B. S. (2023). UNLOCKING LANGUAGE LEARNING POTENTIAL: THE IMPACT OF MULTIMEDIA IN LANGUAGE EDUCATION.
53. Utkerovna, B. S. (2023). Teaching Grammar Effectively: Strategies for Success. *American Journal of Language, Literacy and Learning in STEM Education (2993-2769)*, 1(10), 241-245.
54. Berdiyeva, S. (2024). EXPLORING INNOVATIVE APPROACHES TO TEACHING. *Modern Science and Research*, 3(1), 923-927.
55. Utkerovna, B. S. (2023). Effective Ways of Improving Language Learners' Communication Skills through Story-Based Approach. *American Journal of Language, Literacy and Learning in STEM Education (2993-2769)*, 1(9), 563-567.
56. Berdiyeva, S. U. (2023). THE DIFFERENCE BETWEEN GAME-BASED LEARNING AND GAMIFICATION [Data set]. Zenodo.
57. Bafoeva, R. (2023). INGLIZ VA O'ZBEK MAQOLLARIDA TA'LIM TUSHUNCHASI.
58. Bafoeva, R. (2023). XORIJIY TILLARNI O'QITISHNING YANGICHA USULLARI.
59. Bafoeva, R. (2024). THE IMPORTANCE OF PROVERBS IN ENGLISH, RUSSIAN, UZBEK LANGUAGES. *Modern Science and Research*, 3(1), 33-38.
60. Bafoeva, R. (2023). The concept of family in English, Russian and Uzbek proverbs. *American Journal of Language, Literacy and Learning in STEM Education (2993-2769)*, 1(10), 651–654. Retrieved from <https://grnjournal.us/index.php/STEM/article/view/2279>
61. Rokhila Bafoeva 2023. The Concept of Education in English and Uzbek Proverbs. *American Journal of Language, Literacy and Learning in STEM Education (2993-2769)*. 1, 9 (Nov. 2023), 292–296.
62. Bafoeva, R. (2023). NEW METHODS OF TEACHING FOREIGN LANGUAGES. *Modern Science and Research*, 2(10), 58-63.

63. Pirmanovna, N. G., & Bafoeva, R. (2022). NATIONAL AND CULTURAL PROVERBS IN ENGLISH AND UZBEK LANGUAGES AND THEIR UNIVERSAL FEATURES. *Новости образования: исследование в XXI веке*, 1(4), 500-503.
64. Pirmanovna, N. G., & Bafoeva, R. (2023). INGLIZ VA O'ZBEK MAQOLLARING GENDER XUSUSIYATLARI. *World of Science*, 6(5), 167-169.
65. Pirmanovna, N. G., & Bafoeva, R. (2023). O'ZBEK VA INGLIZ MAQOLLARINING JAMIYATDAGI TUTGAN O'RNI VA ULARNING O'RGANILGANLIK DARAJASI. *SCIENTIFIC APPROACH TO THE MODERN EDUCATION SYSTEM*, 2(14), 74-76.
66. Bafoeva, R. (2023). INGLIZ VA O'ZBEK MAQOLLARINING SHAKLLANISH VA O'RGANILISH MASALALARI. *Научный Фокус*, 1(3), 29-31.
67. Bafoeva, R. (2023). INGLIZ VA O'ZBEK MAQOLLARINING KOGNITIV TAHLILI Ingliz va ozbek maqollari tizimlari haqida gap ketganda ularning mohiyati bir-biridan ajralib turishi aniq bo'ladi, chunki ular turli xil tarixiy, ijtimoiy va iqtisodiy sharoitlarda rivojlangan, va bu maqoll. *World of Science*, 6(6), 207-211.
68. Pirmanovna, N. G., & Bafoeva, R. (2023). LINGUISTIC AND CULTURAL ANALYSIS OF ENGLISH AND UZBEK PROVERBS. *Finland International Scientific Journal of Education, Social Science & Humanities*, 11(4), 227-230.
69. Bafoeva, R. (2023). THE IMPORTANCE OF INTERACTIVE GAMES IN LEARNING FOREIGN LANGUAGES PROCESS. *Modern Science and Research*, 2(10), 510-512.
70. Nosirova, D. . (2024). EVALUATION IN ENGLISH LANGUAGE INSTRUCTION: A THOROUGH EXAMINATION. *Modern Science and Research*, 3(1), 497–503.
71. Dilnoza Rizoqulovna, N. (2023). Assessment in English Language Teaching: A Comprehensive Analysis. *American Journal of Language, Literacy and Learning in STEM Education* (2993-2769), 1(10), 660–665.
72. Nosirova, D. (2023). HARNESSING DIGITAL TOOLS FOR ENGLISH LANGUAGE LEARNING. *Modern Science and Research*, 2(10), 39–44.
73. Nosirova, D. (2023). USING DIDACTICAL GAMES IN SPEAKING LESSONS. *MODERN SCIENCE AND RESEARCH*, 2(10), 706–709.
74. Rizoqulovna, N. D. (2023). LEARNING ENGLISH AS A SECOND LANGUAGE: CHALLENGES AND STRATEGIES.
75. Nosirova, D. (2023). SECOND LANGUAGE ACQUISITION AND THE ROLE OF DIDACTIC GAMES IN SLA. *Modern Science and Research*, 2(5), 1143–1145.
76. Nosirova, D. (2023). LEARNING ENGLISH AS A SECOND LANGUAGE: CHALLENGES AND STRATEGIES. *Modern Science and Research*, 2(9), 165–170.
77. Носирова, Д. Р. (2023). ИЗУЧЕНИЕ ИНОСТРАННОГО ЯЗЫКА И РОЛЬ ДИДАКТИЧЕСКИХ ИГР В ИЗУЧЕНИИ ИНОСТРАННОГО ЯЗЫКА. *Educational Research in Universal Sciences*, 2(4), 256-260.
78. Носирова, Д. Р. (2023). ТИПОЛОГИЧЕСКАЯ ХАРАКТЕРИСТИКА ЧАСТЕЙ РЕЧИ РУССКОГО, УЗБЕКСКОГО И АНГЛИЙСКОГО ЯЗЫКОВ И МЕТОДИКА ИХ ОБУЧЕНИЯ В НАЧАЛЬНЫХ КЛАССАХ. *PEDAGOGS journali*, 1(1), 87-87.

79. Носирова, Д. Р. (2022). ТВОРЧЕСКИЕ СПОСОБЫ ОБУЧЕНИЯ ЧАСТЯМ РЕЧИ НА УРОКАХ РУССКОГО ЯЗЫКА В НАЧАЛЬНЫХ КЛАССАХ. *PEDAGOGS jurnali*, 1(1), 66-68.
80. Nosirova, D. (2023). TYPOLOGICAL CHARACTERISTICS OF THE PARTS OF SPEECH OF THE RUSSIAN, UZBEK, AND ENGLISH LANGUAGES AND THEIR TEACHING METHODS IN PRIMARY EDUCATION. *Modern Science and Research*, 2(4), 564–567.
81. Nosirova, D. (2023). LEARNING GRAMMAR THROUGH CONTEXT: ENHANCING LANGUAGE PROFICIENCY. *Modern Science and Research*, 2(7), 349–351.
82. Nosirova, D. (2023). TYPOLOGICAL CHARACTERISTICS OF THE PARTS OF SPEECH OF THE RUSSIAN, UZBEK, AND ENGLISH LANGUAGES AND THEIR TEACHING METHODS IN PRIMARY EDUCATION. *Modern Science and Research*, 2(4), 564-567.
83. Fayzullayeva, N. (2024). WALT WHITMAN AND HIS POEM ABOUT AMERICA. *Modern Science and Research*, 3(1), 35–39. Retrieved from <https://inlibrary.uz/index.php/science-research/article/view/28918>
84. Fayzullayeva, N. (2024). "AMERICAN DREAM" IN WALT WITHMAN'S POEMS. *Modern Science and Research*, 3(1), 220–224. Retrieved from <https://inlibrary.uz/index.php/science-research/article/view/27940>
85. Fayzullayeva, N. S. qizi. (2023). Theoretical Views on the Use of the Term "Concept" in Cognitive Linguistics. *EUROPEAN JOURNAL OF INNOVATION IN NONFORMAL EDUCATION*, 3(5), 27–31. Retrieved from <https://www.inovatus.es/index.php/ejine/article/view/1685>
86. Sur'at qizi Fayzullayeva, N., & Kilicheva, M. R. (2022). UOLT UILTMAN NASRIDA "AMERIKA ORZUSI" KONSEPTI. *INTERNATIONAL CONFERENCE ON LEARNING AND TEACHING*, 1(8), 574-576.
87. Fayzullayeva, N. (2023). THE IMPROVING OF LISTENING SKILL. *Modern Science and Research*, 2(10), 272–276. Retrieved from <https://inlibrary.uz/index.php/science-research/article/view/25086>
88. Fayzullayeva, N. (2023). THE CONCEPT OF THE AMERICAN DREAM AND WALT WHITMAN. *Solution of social problems in management and economy*, 2(11), 137-142.
89. Fayzullayeva, N. (2023). THE ROLE OF THE AMERICAN DREAM IN UOLT WILTMAN'S POEMS. *Modern Science and Research*, 2(10), 714–718. Retrieved from <https://inlibrary.uz/index.php/science-research/article/view/24676>
90. Fayzullayeva, N. (2023). USAGE OF THE FLORA IN THE EARLY MODERN ENGLISH POETRY. *Modern Science and Research*, 2(9), 36–39. Retrieved from <https://inlibrary.uz/index.php/science-research/article/view/24078>
91. Ilniyoz o'g'li, S. F. (2023). XIX ASRDA XONLIKLARNING O 'ZARO SAVDO MUNOSABATLARI. *JOURNAL OF SCIENCE, RESEARCH AND TEACHING*, 2 (8), 111–114.
92. Sayfutdinov Feruz Ilniyazovich. (2023). USING GIS SOFTWARE AND THE IMPORTANCE OF DIGITAL HISTORY IN THE STUDY OF HISTORY . *International*

- Journal Of History And Political Sciences*, 3(10), 31–33.
<https://doi.org/10.37547/ijhps/Volume03Issue10-06>
93. Sayfutdinov, F. (2023). THE IMPORTANCE OF DIGITAL TECHNOLOGY IN TEACHING HISTORY. *Modern Science and Research*, 2(10), 719–723. Retrieved from <https://inlibrary.uz/index.php/science-research/article/view/24678>
94. Sayfutdinov Feruz Ilniyoz o'g'li. (2023). XIX ASRDA XONLIKLARNING O'ZARO SAVDO MUNOSABATLARI. *JOURNAL OF SCIENCE, RESEARCH AND TEACHING*, 2(8), 111–114. Retrieved from <https://jsrt.innovascience.uz/index.php/jsrt/article/view/284>
95. Sayfutdinov, F. (2023). ANALYSIS OF DATA ON LAND OWNERSHIP AND LIVESTOCK FARMING OF KARAKALPAKS. *Modern Science and Research*, 2(10), 650–657. Retrieved from <https://inlibrary.uz/index.php/science-research/article/view/25727>
96. Sayfutdinov Feruz Ilniyozovich. (2023). LAND OWNERSHIP RELATIONS BASED ON THE NATIONAL ECONOMY OF KARAKALPAK. *International Journal Of Literature And Languages*, 3(11), 20–27. <https://doi.org/10.37547/ijll/Volume03Issue11-04>

ГОЛОС МОЛОДЫХ В СИСТЕМЕ ОБРАЗОВАНИЯ БУДУЩЕГО ПОКОЛЕНИЯ

Каликназарова Шахзода Бегисбай кызы

студент факультета «Начальное образование» Нукусского государственного педагогического института имени Ажинияза.

<https://doi.org/10.5281/zenodo.10694017>

***Аннотация.** Эта статья исследует роль и значение голоса молодых людей в системе образования будущего поколения. Образование является ключевым компонентом развития общества и формирования будущего, и поэтому важно учитывать мнение и потребности молодежи при разработке и реализации образовательных стратегий. В статье анализируются различные аспекты влияния молодежи на систему образования, включая их представления о целях образования, стилях обучения, технологическом влиянии и потребностях в развитии навыков. Также рассматриваются возможности для участия молодежи в принятии решений и создании политик, направленных на улучшение образовательной системы. Исследование указывает на необходимость активного включения молодежи в диалог о будущем образования для обеспечения его соответствия потребностям и вызовам грядущих поколений.*

***Ключевые слова:** Молодежь, Образование будущего, Навыки, Технологии, Критическое мышление, Коммуникационные навыки, Управление временем, Адаптация, Решение проблем.*

THE VOICE OF THE YOUNG IN THE EDUCATION SYSTEM OF THE FUTURE GENERATION

***Abstract.** This article explores the role and significance of young people's voice in the education system of the next generation. Education is a key component of community development and shaping the future, and it is therefore important to take into account the views and needs of young people when developing and implementing educational strategies. The article examines various aspects of youth influence on the education system, including their beliefs about the goals of education, learning styles, technological influence and skill development needs. Opportunities for youth participation in decision-making and policy creation to improve the educational system are also explored. The study points to the need to actively include young people in the dialogue about the future of education to ensure it meets the needs and challenges of coming generations.*

***Keywords:** Youth, Future Education, Skills, Technologies, Critical Thinking, Communication Skills, Time Management, Adaptation, Problem Solving.*

В современном быстро меняющемся мире система образования является не просто инструментом передачи знаний, а ключевым аспектом формирования будущего общества.

Она оказывает значительное влияние на социальные, экономические и культурные аспекты жизни, определяя не только профессиональное развитие, но и ценности, мышление и поведение индивидов. Однако, в контексте быстрого развития технологий и социальных изменений, система образования должна эволюционировать вместе с потребностями и ожиданиями будущего поколения.

В этой статье мы обратимся к роли и значению голоса молодых людей в этом процессе. Именно их мнения, взгляды и потребности являются ключевыми факторами при разработке и совершенствовании системы образования будущего. Понимание и учет их голоса становятся необходимостью для создания образовательной среды, которая будет способствовать развитию полноценных и успешных членов общества.

Далее в статье будут рассмотрены различные аспекты этой проблематики, включая представления молодежи о целях образования, их предпочтения в стилях обучения, влияние технологий на образовательный процесс и потребности в развитии навыков для успешной адаптации к быстро меняющемуся миру труда. Также будет рассмотрено участие молодежи в принятии решений относительно образовательной политики и стратегии. Все это поможет нам понять, каким образом голос молодых людей может быть интегрирован в систему образования, чтобы обеспечить ее соответствие вызовам и потребностям будущего.

Молодежь играет важную роль в определении целей и задач образования будущего. Их уникальные жизненные опыты, ценности и видение мира формируются в контексте современной социокультурной среды, отличающейся от той, что была актуальна для предыдущих поколений. Эти различия в опыте и видении могут привести к новым представлениям о целях и ценностях образования.

Например, молодежь может придавать большее значение практическим навыкам и компетенциям, которые могут быть более релевантными для реальной жизни и рынка труда, чем традиционные академические знания. Их представления о значимости мягких навыков, таких как коммуникация, сотрудничество и критическое мышление, также могут отличаться от представлений предыдущих поколений.

Молодежь сегодня ожидает от образовательного процесса большей гибкости и интерактивности, чем это было ранее. Современные технологии и социокультурные изменения сформировали у них уникальные предпочтения и ожидания от стилей обучения. Они ожидают, чтобы образовательные программы были более адаптивными и способствовали развитию их индивидуальных потенциалов.

Одним из ключевых аспектов стилей обучения, которые привлекают молодежь, является интерактивность. Они предпочитают образовательные форматы, которые позволяют им активно участвовать в процессе обучения, обсуждать материалы, решать проблемы вместе с другими учащимися и применять полученные знания на практике.

Такие методы, как групповые проекты, дискуссии, игровые сценарии и практические занятия, часто оказываются более привлекательными и эффективными для молодежи, чем традиционные лекции и учебники.

Гибкость также играет важную роль в предпочтениях молодежи по стилям обучения. Они ждут от образовательной системы возможности выбора, адаптации и персонализации обучения в соответствии с их индивидуальными потребностями и интересами. Это может включать в себя возможность выбора курсов, обучающих материалов и методов оценки, а также гибкое расписание занятий, которое учитывает их другие обязательства и интересы.

В результате, интеграция интерактивных и гибких методов обучения может не только повысить мотивацию и эффективность обучения молодежи, но и помочь им

развить навыки самостоятельности, критического мышления и сотрудничества, которые являются важными в современном обществе. Учет предпочтений молодежи в стилях обучения становится ключевым аспектом создания образовательной среды, которая будет успешно адаптирована к потребностям будущего.

Технологическое влияние на образовательный процесс будущего поколения нельзя недооценивать. Современная молодежь растет в окружении постоянно развивающихся технологий, и они воспринимают их как неотъемлемую часть своей жизни. Поэтому интеграция технологий в образовательные программы становится необходимостью, а не просто вариантом.

Одним из ключевых аспектов технологического влияния является улучшение доступности образования. Интернет и цифровые технологии позволяют доставлять образовательные ресурсы в самые отдаленные уголки мира, обеспечивая доступ к знаниям и обучению даже в тех регионах, где ранее это было затруднено из-за географических или экономических препятствий.

Технологии также могут значительно повысить эффективность образовательного процесса. Использование интерактивных образовательных программ, онлайн-курсов, виртуальной реальности и других инновационных методов обучения может сделать обучение более увлекательным, эффективным и привлекательным для молодежи.

Более того, интеграция технологий в образовательный процесс может способствовать улучшению реактивности системы образования. Благодаря использованию аналитики данных и адаптивных алгоритмов, учителя могут более точно оценивать потребности и успехи каждого ученика, разрабатывать персонализированные образовательные планы и предлагать индивидуализированные подходы к обучению.

Таким образом, технологическое влияние на систему образования будущего поколения представляет собой не просто возможность, а необходимость. Учет технологических трендов и активное внедрение инновационных решений позволят создать более эффективную, доступную и адаптивную образовательную среду, способствуя успешному развитию будущих поколений.

Быстро меняющийся мир требует от молодежи не только усвоения конкретных знаний, но и развития широкого спектра навыков и компетенций, которые могут быть критически важны для успешной адаптации и профессионального развития. В связи с этим, система образования будущего поколения должна активно уделять внимание развитию следующих ключевых навыков:

1. Критическое мышление: В условиях информационного общества критическое мышление становится жизненно важным навыком. Молодежь должна уметь анализировать информацию, выявлять и оценивать различные точки зрения, делать информированные выводы и принимать обоснованные решения.

2. Коммуникационные навыки: В современном мире, где взаимодействие с другими людьми играет центральную роль, умение эффективно общаться становится ключевым. Это включает в себя умение выражать свои мысли и идеи, слушать и понимать других, работать в команде и решать конфликты.

Учитывая эти потребности в развитии навыков, система образования будущего поколения должна предоставлять студентам возможности не только усвоения

академических знаний, но и развития практических навыков, которые будут полезны им в их будущей карьере и личной жизни. Кроме того, важно создавать образовательную среду, которая стимулирует самостоятельное мышление, творческий подход к решению задач и поощряет учеников к постоянному обучению и развитию.

REFERENCES

1. "The Role of Youth in Shaping the Future of Education":
<https://www.edutopia.org/article/role-youth-shaping-future-education>
2. "The Importance of Technology in Education":
<https://www.teachthought.com/technology/importance-technology-education/>
3. "Developing Critical Thinking Skills in the Classroom":
<https://www.cmu.edu/teaching/assessment/basics/alignment-critthink.html>
4. "Effective Communication Skills for Students":
<https://www.thoughtco.com/communication-skills-for-students-4142553>
5. Ganiyeva, M. (2023). Bo'lajak boshlang'ich sinf o'qituvchilarining darslarda o'quvchilarning mantiqiy fikrlarini o'stirish metodikasi. Toshkent davlat pedagogika universiteti ilmiy habarlari.
6. Ganiyeva, M. (2023). Mantiqiy tafakkurni rivojlantirishda TRIZ ning imkoniyatlari. Scienceweb academic papers collection.

HOZIRGI O‘ZBEK SHE’RIYATIDA SINEKDOXANING O‘RNI VA VAZIFALARI

Berdiyeva Zebo Uralovna

f.f.f.d. (PhD).

Toshkent tibbiyot akademiyasi Termiz filiali

“O‘zbek va xorijiy tillar” kafedrasini mudiri

<https://doi.org/10.5281/zenodo.10694065>

Annotatsiya. Maqolada Metafora, sinekdoxa va vazifadoshlikdan tashqari, ma’no ko‘chishining qorishiq holda qo‘llanishi hamda metafora-metonimiya, metonimiya-sinekdoxa tarzida uchraydigan ko‘chimlar og‘zaki nutqda ham, badiiy adabiyotda ham ko‘p uchrashi. “Adabiyotshunoslik lug‘ati”da badiiy adabiyotda, ayniqsa, metaforik tafakkur yetakchilik qilayotgan zamonaviy adabiyotda metonimiya metaforaga nisbatan kam uchrashi, estetik funksiyadorligi jihatidan u metaforadan quyiyoq turishi olam va ijtimoiy borliqqa munosabati hamda unda tutgan o‘rni muammo sifatida o‘rganilgan.

Kalit so‘zlar: metafora, metonimiya, sinekdoxa, metaforik obraz, badiiy ko‘chim, istiora g‘oyaviy-estetik yangilanish, meditativlik.

THE ROLE AND FUNCTIONS OF SYNECDOCHE IN CONTEMPORARY UZBEK POETRY

Abstract. In the article, in addition to metaphor, synecdoche, and idiom, the mixed use of meaning transfer and metaphor-metonymy, metonymy-synecdoche transfers are common both in oral speech and in fiction. In "Dictionary of Literary Studies" metonymy is rare compared to metaphor in fiction literature, especially in modern literature where metaphorical thinking is the leader, and in terms of aesthetic functionality it is inferior to metaphor, its relation to the world and social existence and its role in it are studied as a problem.

Key words: metaphor, metonymy, synecdoche, metaphorical image, artistic transfer, metaphor, ideological-aesthetic renewal, meditateness.

РОЛЬ И ФУНКЦИИ СИНЕКДОХИ В СОВРЕМЕННОЙ УЗБЕКСКОЙ ПОЭЗИИ

Аннотация. Помимо метафоры, синекдохи и функции, как в устной речи, так и в художественной литературе распространено смешанное употребление переноса смысла и метафоры-метонимии, метонимии-синекдокса. В «Словаре литературоведения» метонимия встречается редко по сравнению с метафорой в художественной литературе, особенно в современной литературе, где метафорическое мышление является лидером, а по эстетической функциональности она уступает метафоре, ее отношению к миру и социальному существованию и ее роль в нем изучаются как проблема.

Ключевые слова: метафора, метонимия, синекдоха, метафорический образ, художественный перенос, метафора, идейно-эстетическое обновление, медитативность.

Sinekdoxa (yun. Synekdoxe– nisbat berish) – ko‘chim turi, butun-qism aloqasi asosidagi ma’no ko‘chishi, metonimiyaning bir ko‘rinishi. Sinekdoxada ham ma’no aloqadorlik asosida

ko'chadi, shu sababli unga metonimiyaning bir turi (uning miqdoriy ko'rinishi) sifatida qaraladi¹³⁰.

Rus tilshunosligida – metafora, metonimiya, sinekdoxa va vazifadoshlik kabi to'rt tur ajratishga alohida urg'u berilsa-da, ayrim tadqiqotchilarning ishlarida tafovut mavjud. Masalan, N.M.Shanskiy¹³¹, D.N.Shmelev¹³²lar metafora, metonimiya va vazifadoshlik turlarini e'tirof etishadi va badiiy ko'chimning sinekdoxa va boshqa ko'rinishlarini shu ikki turning tarkibiga kiritishadi.

Umuman olganda, dunyo va o'zbek tilshunosligida bugunga qadar bu masalada yagona xulosaga kelinmagan. Ayni shu holatni adabiyotshunoslikda ham kuzatish mumkin. Trop, majoz, ko'chim xususidagi fikrlar turlichaligi ba'zi chalkashliklarga olib keladi. Masalan, metaforaning majoz, istiora kabi turlicha nomlar bilan ishlatilishi hozirga qadar davom etmoqda.

Ayrim olimlar fikriga ko'ra: "ma'no ko'chish turlarini kengaytirmagan ma'qul, balki ularni ixchamlashtirish muhimroq, chunki kontekstda metafora bilan vazifadoshlikni, metonimiya bilan sinekdoxani farqlashda muammolar yuzaga kelmoqda. Zero, ular o'rtasidagi farq unchalik katta emas". Mazkur tasnif sobiq sho'ro tilshunosligida ommalashgan, ta'lim tizimiga ham joriy etilgandi. Turkiy tillar bo'yicha tadqiqotlar olib borgan olimlarning aksariyati ma'no ko'chish usullari tasnifida rus tilshunoslari an'analari izidan borishadi¹³³. Shuningdek, tilshunos Ye.Berdimuratov ma'no ko'chish usullaridan ikki turini–metafora va metonimiyagina qayd etadi va ularning qolganlarini ushbu ikki turning ichida qaraydi¹³⁴. Tatar tili bo'yicha darslikda K.S.Sabirov ma'no ko'chish turlarini yana bittaga ko'paytiradi: o'xshashlik, aloqadorlik, vazifadoshlik, qamrash doirasiga ko'ra, xususiyat yaqinligiga ko'ra.

O'zbek tilshunoslari ham, aksariyat boshqa milliy respublikalar tilshunosliklari kabi yuqorida aytilgan A.A.Reformatskiyning tasnif izidan borishadi. Ijodning yagona va o'zgarmas quroli bo'lgan so'zdan o'z iste'dodi, uslubi, poetik maqsadiga muvofiq foydalanadi. Zahmatkash tilshunos M.Mirtojiyevning shu masala bilan bog'liq mulohazalarida bir so'z bir vaqtning o'zida ham badiiy tasvir usuli, ham ifoda vositasi ekanligiga diqqat qilingan. Masalaning e'tiborli jihati shundaki, ayni shu xususiyati bilan badiiy tasvir va ifoda vositalari lingvopoetik xususiyat kasb etadi. Chunki she'rdagi fonetik (alliteratsiya, assonans,) semantik (allegoriya, metafora, epitet, metonimiya, sinekdoxa), sintaktik (ritorik so'roq, ruhiy parallelizm), leksik (arxaizm, dialektizm) kabi usullari lirik ifodaviylikni kuchaytirish uchun ishlatiladi.

Atoqli otlarning turdosh otga ko'chishiga ko'chimning bir turi sifatida qarashlar mavjudligini ko'rib chiqqan edik. Jumladan, rus tilshunosligida metaforalarni tadqiq etganlardan biri Ye.M.Galkina-Fedoruk ham atoqli otning turdosh otga o'tishi; vazifadoshlik ma'no ko'chish usullari qatorida ko'rsatib o'tadi¹³⁵. Professor D.Quronovning umumiy tahriri ostida nashr

¹³⁰ Куронов Д., Мамажонов З., Шералиева М. Адабиётшунослик луғати. – Тошкент: Akademnashr, 2013.–Б. 277-278.

¹³¹ Шанский Н.М. Очерки порусскому словообразованию и лексикологии. – М.: Высшая школа, 1959.

¹³² Шмелев Д.Н. Очерки по семасиологии и русского языка. – М.: Просвещение, 1964. (–244с.) – С.57- 65

¹³³ Мусабоев Г.Г. Современный казахский язык. – Алма-Ата: Мектеп, 1959; Жафаров С. Муасир азарбайжан дили. – Баку: Маариф, 1970. – С.21-23.

¹³⁴ Бердимуратов Е. Ҳазирги қарақалпақ тилининг лексикологияси. – Ноқис: Қарақалпақстан, 1968. – Б.55-67.

¹³⁵ Е.М.Галкина-Федорук. Современный русский язык. Лексика. – М., 1954. – С.54-56.

etilgan “Adabiyotshunoslik lug‘ati”da ham badiiy asarlarda atoqli otlarning turdosh ot ma’nosida qo‘llanishi sinekdoxalarning bir turi sifatida qayd etilgan¹³⁶.

Rauf Parfi “Abdurauf Fitrat” she’rida yozadi:

Riyozat qamchisi kabi savaydir,
Ulkan yomg‘ir buzg‘un tanizorimni...
Ulug‘ Turkistonni kimlar sevmaydir?!
Fir‘avnlr sevmas mening borimni¹³⁷.

G‘aflatga g‘arq insonni riyozatgina halokatdan qutqara oladi. Buzilgan, xarob tanizor, ulkan yomg‘ir, riyozat so‘zlari – she’rning ochqichi. Fir‘avn qadimgi Misr hukmdorining xos ismi, unga sig‘inish o‘z davrida urf bo‘lgan. Qur‘oni karimda ham Fir‘avn “Baqara” va “Arof” to‘g‘risida ma’lumotlar berilgan. Jumladan, Fir‘avn Muso va unga ergashganlarga qasd qilib ularning ortidan tushadi. Shunda dengizdan o‘n ikkita yo‘l ochiladi va Muso lashkari omon-esson o‘tib ketadi, keyin ularni quvib kelayotgan Fir‘avn lashkarlari dengiz o‘rtasigacha kirib kelganlarida Alloh taolo suvni yurgizib yuborgani va Fir‘avn o‘z lashkari bilan g‘arq bo‘lib, halok bo‘lgani bayon etilgan. Shoir fir‘avnlr deganda mana shu toifadagi johil, ma’rifatsiz, zolim, kibrga berilgan kishilarni nazarda tutgan.

Asqar Mahkam esa bo‘lak (qorin) orqali butun (inson)ni shunday ifodalaydi:

Ulug‘ el ko‘nglini sof qildi toat,
Muslim nurlar indi ayqirgan qonga.
Qorni uchun xalqni qilmadi g‘orat,
Xanjarini qalqon qildi iymonga¹³⁸.

Ulug‘ el – epitet, muslim nurlar – eptitet, ayqirgan qon – eptiet, qonga indi- metafora, qorni uchun – sinekdoxa. Uchinchi satrda qo‘llangan “qorin” so‘zi insonning o‘zini, kontekstda esa nafsni anglatib kelmoqda. Sinekdoxa xalq jonli tilida ham ko‘p qo‘llanadi. Sinekdoxa orqali so‘zning ta’siri ortadi. Masalan, “vafot etdi” birikmasiga nisbatan adabiy tilda ishlatiladigan “dunyodan ko‘z yumdi”, “yuragi urishdan to‘xtadi” sinekdoxalarining bo‘yoqdorligi yuqori, ma’no ottenkasi kuchli. Keltirilgan parchadagi sinekdoxa “nafs” so‘zi bilan almashtirilsa, she’rning ta’sirchanligi pasayadi.

Islomiy manbalarda ushbu olam “Bo‘l”, ya’ni “Kun fayakun” so‘zidan yaralganini ko‘pgina ulug‘ allomalarimiz ta’kidlashgan. Jumladan, shoir Asqar Mahkam so‘z borasida eng zaruriy jumlaning keltiradi: “So‘z va ruh bilan yolg‘iz qolgan shoir iymonli bo‘lsa, bu jarayon ibodatdir. Agar bordi-yu so‘z bilan yolg‘iz qolgan shoir jismida nafsoniyat ustun bo‘lsa, bu aysh va sahovat. Undan ham battar – fitna va buzg‘unchilik bo‘lishi mumkin. Iymonli so‘z va ruhning bir vujudga kechadigan umri xayrli toat bo‘lib, o‘z sohibini ezguliklar sari eltadi, o‘zgalarga ham yaxshilik keltiradi...”

Darhaqiqat, lisonda mavjud so‘zlar, uning hech bir harfini zoye qilmaganimizda, bizning toat-ibodatimizga aylanishi mumkin. Sharq dunyosida milliy pedagogikaning o‘ziga xos ko‘rinishi – kishilarni yaxshilikka da’vat qilish, har bir voqea-hodisadan kerakli to‘g‘ri xulosa chiqarishga chorlash pand-nasihati, bedilxonlik, navoiyxonlik singari suhbatlar orqali amalga

¹³⁶ Qarang: Куронов Д., Мамажонов З., Шералиева М. Адабиётшунослик луғати. – Тошкент: Akademnashr, 2013. –Б.277-278.

¹³⁷ Парфи Р. Сайланма. Тошкент: Академнашр, 2013.. –Б.318.

¹³⁸ Маҳкам Асқар.Ҳақ.Сайланма. Душанбе, Адиб, 1998. –Б.284.

oshgan zakovat va fashohat sohiblari ishtirok etgan bunday adabiy kechalardagi suhbatlarda jumlar va uning tarkibiy qismi – soʻzlarning maʼno qatlari sinchilik bilan oʻrganilgan. Sharq adabiyotining hazrat F.Attor, J.Rumiy, A.Jomiy, A.Navoiy, Fuzuliy, Mashrab kabi mutafakkirlari ijodida “soʻz”ga eʼtibor qaratiladi va “kalima” insonni Allohga qiluvchi vosita sifatida xizmat qiladi.

*Soʻz din oʻlukning tanida ruhi pok,
Ruh dogʻi tan aro soʻz din halok*

Soʻz ila soʻngan ruhni koʻtarish yoki aksincha, koʻtarinki ruhiyatni bir zumda soʻndirish mumkin. “Hayrat ul-abror”da “soʻz”ga ehtirom koʻrsatar ekan, hazrat Navoiy uni jonbaxsh neʼmat sifatida qadrlaydi va jonsizga jon bagʻishlay olish xislatini aytadi. Kunlik hayotimizda soʻzlardan foydalanib oʻz ishlarimizni bitiramiz, ehtiyojlarimizni qondiramiz, hattoki ruhimiz uchun quvvat olib turamiz. Ammo koʻp holda bu soʻzlarni biz nimalarga va qanday maqsadlar yoʻlida sarflayotganimizga ahamiyat bermaymiz. Yoki, bizga neʼmat atalmish “soʻz” qudrati berilmaganida qanday ahvolga tushishimiz mumkinligi haqida fikr yuritmaymiz. Hozirda, koʻpchiligimiz, balki barchamiz, jamiyat, oddiy kishilar, turli sohaning olim va mutaxassislari ham soʻzga nisbatan beparvo boʻlmoqdamiz.

Zero, dunyoni inson oʻzgartiradi, insonni esa uning yuragi. “Soʻz” esa, yurakni boshqaradi.

Baʼzan huda-behuda aytilayotgan, eshitilayotgan va oʻqilayotgan soʻzlar qalblarimizni oʻldirib, ruhimizni esa zaiflashtirib, aqlimiz va teran fikrlash qobiliyatimizni xiralashtirib, insoniy neʼmatlardan bizni mosuvo qilib borayotganini payqamay qolamiz. Hadislarda tilni saqlash odobi xususida bejiz gapirilmagan: Abu Hurayradan, Alloh undan rozi boʻlsin, rivoyat qilindi:

Paygʻambar (s.a.v.) aytdilar: “Kishi musulmonligining goʻzalligi maʼnosiz soʻzlarni tark qilishligidir”. “Soʻz” boshqarish va taʼsir etish layoqatiga ega ekan, undan unumli foydalansakkina koʻzlangan maqsadga erishamiz va ruhimizni poklab, harakatlarimiz, feʼl-atvorimizni isloh qila olamiz.

Buning uchun amallarimizni soʻz qudrati darajasiga koʻtarishimiz, yon-atrofimizdagilarga ixcham, oqibatli soʻz va xolis xizmatlarimiz bilan ibrat boʻla olishimiz kerak. Ayniqsa, bu har bir yosh filolog, adabiyotshunos zimmasidagi masʼuliyatli vazifadir. Chunki filolog soʻz bilan muomala qiluvchi sanʼatkor. Uning bu mahorati oddiy kishilarga taʼsir etmay iloji yoʻq. Filolog nafaqat soʻz terishni, balki uni ommaga yetkaza olishni, oʻz navbatida axborotni toʻgʻri, hissiy taʼsirlarsiz ijobiy qabul qilishni va ularga foydali javob berishni ham oʻrganishi, muntazam oʻz ustida shugʻullanib, ruhiyatini sayqallab borishi kerak.

Shunda u jamiyatga xizmat qilgan, xalqni ezgulikka chorlagan chinakam fidoiy insonga aylanadi. Ozod Sharafiddinov taʼbiri bilan aytganda: “Odam erkin ekanman deb ogʻziga kelgan narsani valdirashi, koʻngliga kelgan nomaʼqulchilikni qilishi mumkin emas... Ijod erkinligi xalqqa, vatanga fidokorlik bilan xizmat qilish erkinligidir... Bugungi dunyoda yovuzlikka qarshi turadigan, muqarrar tarzda undan gʻolib keladigan qudrat bor – bu muhabbatdir, bu mehrdir”.

*Bugun soʻzlar Ayyubdek xasta
yo barchadan u ham toʻydimi...
Menga barglar shivirlar asta:
“Endi biron sheʼr oʻqiydimi!...”*

*Nahot So'zdan qolmadi nishon
garchi ular bozorda lak-lak...¹³⁹*

Asqar Mahkam ijodida har bir so'zning o'zgacha ta'sir kuchi, joni bor deyish mumkin. "Tabriz daftari" yoki "Analhaq" kitobini o'qigan she'rxon buni darrov fahmlaydi. Unda til so'zlari emas, balki dil so'zlari bitilgandir.

So'zning hozirgi ahvolini xasta Ayyub payg'ambar (a.s.)ga o'xshatgan shoir, shaxsiy manfaatlar tobora kuchayib, inson kimligini unutib qo'yayotganini, "so'z" esa o'z ta'sirini yo'qotgan; endilikda faqat kishilarning manfaat va ehtiyojlari yo'lida xizmat qilayotgan oddiy muomala vositasiga aylanib borayotganidan so'zlaydi. Va: *Menga gullar shivirlar giryon. "Bugun she'ring kimga ham kerak!.."* – deya afsuslanadi. Chunki nazm va nasr ba'zi erkin "ijodkorlar" tomonidan eplasa bo'ladigan san'at turiga, oddiy qiziqish yoki xususiy tijorat yo'lga aylanib borayotganidan, ular ta'sirida esa adabiyot olamida so'zning qadsizlanishi kishilar uchun ijobiy natijalar bera olmayapti.

Balki, shu sababdan kamdan kam kishilar kitoblarga, zamonaviy nazm va nasrga e'tibor berishadi. Adabiyot uchun oddiy hisoblangan narsani qo'llab-quvvatlashimiz, unga rahm aylab ko'klarga ko'tarishimiz oqibatida badiiy ijod ommaviy erkin mulkka, ko'pchilik qilishi mumkin bo'lgan oson vazifaga aylanib bormoqda.

Vaholanki, san'atda ham, kuylash, rasm chizish, musiqa bastalash kabi jarayonlar ilohiy ilhom bilan amalga oshadi. Yuzaki hamda shuhratparastlik niyatida qilingan har qanday harakatning muxlislari muvaqqatdir. Bugun o'rtamiyona ijodkorga porloq kelajak tilaganimiz bilan, ertaga uning asarlari uzoq vaqt yashab qolishiga hech kim kafolat bera olmaydi. Ijodning asosiy belgisi unda yashaydigan ilhom bilan namoyon bo'ladi.

Ilhomsiz ijod esa, quruq harakatdan boshqa narsa emasdir. Ijodkorlikka da'vogar shaxs, avvalo ijodni anglash baxtiga sazovor bo'lmog'i kerak. Bu o'ta murakkab ishdir. Kitobxon saviyasi yozuvchi nigohini ko'ra olishi uchun teran dunyoqarashga, yuksak ma'rifat va qalb pokligiga sohib bo'lishi talab etiladi.

Umuman olganda, hech qaysi ijodkorning imkoniyati cheksiz emas, o'z navbatida adabiyot ulkan va cheksiz ummondek ko'rinadi; aslida uning ham mezon nuqtalari mavjud.

Chunki adabiyotdan asl muddao "adab"dir. Ijodkor bu mezon nuqtalarida harakatlanmas ekan, maqsadsiz qalam surar ekan, uning mahsuli avlodlarga meros bo'lib qoladigan asarlar qatoridan o'rin ololmaydi. Tabiiyki, nega bugungi kunning Hofizlari, Sa'diylari, Navoiy va Jomiyarlari chiqmayapti degan savolga javob, aynan shu erda ko'rinadi.

Ko'ngil va ruh ma'noga oshuftadir. Jismning asosi esa jon va ruhda. Inson qachon bo'lmasin, shaklbozlikdan bezib, yana ma'noga qaytadi. O'shanda chang bosib o'qilmayotgan devonlar, kulliyotlar, ruboiylar, hikmatlar qo'lga olinadi. Qalam ahli Navoiy va Jomiy bo'lishga intiladi. Nazm gulistonining cheksiz ma'rifat taratuvchilari yuzaga keladi.

Adabiyotga havas, ustozlar ijodiga mehr, libosining ziynatiga aylandi. Navoiy, Hofiz, Rumi, Shams Tabriziy kabi yetuk allomalar bir-birlariga hamohang bo'lganlaridek, Hirot, Sheroz, Balx-u Tabriz ham aziz avliyolar va ustozlar qadamidan sharaflandi va hozirga qadar bu maskanlar biz uchun muborakdir. Agar teran nigoh tashlasak, bu she'rlar zamirida hikmat va ibrat dunyosini ko'ra olishimiz mumkin. Zero, Asqar Mahkam tasavvuf ruhiyatiga murojaat

¹³⁹ Маҳкам Асқар. Ҳақ. Сайланма. Душанбе, Адиб, 1998.

qilganida uning qoidalari va odoblariga ijodda ham amal qila olgan insonlardandir. U hatto “Xoja Hofiz g‘azali bilan tili chiqqan bitta shoirman” deganida ham, o‘z ijodi zamirida Hofizdek ustozlar turishini tavozelik bilan tan oladi. Navoiy ta’biri bilan aytganda, o‘z ijodi va hayotidan masrurlik, unga mahliyo bo‘lishlik shoirga mutlaqo begonadir.

She’rlardagi keskir qarashlar, shirin va ba’zan achchiq so‘zlar shoir ijodida haqqoniy tilga olingan. Ya’ni, u yasama so‘z termaydi, hijron deganida, boshqalar ham qo‘shilib yonadi.

Ishq deganida, o‘zgalar ham oshiq bo‘ladi, shoir nadomat chekkanida, o‘quvchi ham qo‘shilib, o‘sha ruhiy holga beixtiyor tusha oladi. Shundan bilish mumkinki, Asqar Mahkam Haq yo‘lida haqiqatni kuylab o‘tgan yirik shoirlardan biri bo‘lgan. Uning ijodidan bahra olgan qalb esa, hamisha osudalikda, shoir dunyosida u bilan birga yashaydi.

Sinekdoxaning spetsifik tabiatini yondosh-o‘xshash hodisalar qiyosida tavsiflash ijodkorlarning kutilmagan yangi ko‘chimlar kashf etishga, shu orqali voqelikning metaforik qiyofasini yorqinroq aks ettirishga harakat qilayotganliklarini ko‘rsatadi.

REFERENCES

1. Куронов Д. Адабиётшунослика кириш. – Тошкент: А. Қодирий номидаги халқ мероси илмий нашриёти, 2004. –Б.209.
2. Раҳмонов В. Шеър санъатлари. – Тошкент: 2001;
3. Рустамов А. Навоийнинг бадий маҳорати. – Тошкент: 1979;
4. Афоқова Н. Бизнинг эра. – Тошкент: Ижодпресс, 2019. –Б.72.
5. Султон И. Адабиёт назарияси. – Тошкент: Ўқитувчи, 1986. – Б.366.
6. Маҳкам Асқар.Ҳақ.Сайланма. Душанбе, Адиб, 1998. –Б.284.
7. Парфи Р. Сакина. – Тошкент: “Мухаррир”, 2013. –Б.376.

ЭКОНОМИЧЕСКАЯ СУЩНОСТЬ, ПОКАЗАТЕЛИ МАТЕРИАЛОЕМКОСТИ И МЕТОДЫ ИХ ОПРЕДЕЛЕНИЯ

Бекбосынов Куралбай Кдырбаевич

Старший преподаватель КГУ имени Бердаха.

<https://doi.org/10.5281/zenodo.10694250>

***Аннотация.** В статье рассматривается понятие материалоемкости предприятий, эволюция взглядов ученых на его содержание и структуру. Результаты обобщения теоретических позиций представлены в виде сравнительных таблиц. Анализ, оценка и прогнозирование показателя материалоемкости служат условием эффективности работы предприятия, способствуют выявлению экономического потенциала предприятия и возможности оперативного управления им. Показатель материалоемкости отражает уровень использования прошлого (овеществленного) труда, поэтому четкость и точность его определения имеет не только методическое, но и большое практическое значение.*

***Ключевые слова:** материалоемкость; материальные затраты; промышленные предприятия; машиностроение; амортизация; эффективность промышленного производства; стимулирования экономического роста; прибыль предприятия.*

ECONOMIC ESSENCE, INDICATORS OF MATERIAL INTENSITY AND METHODS OF THEIR DETERMINATION

***Abstract.** The article examines the concept of material intensity of enterprises, the evolution of scientists' views on its content and structure. The results of generalization of theoretical positions are presented in the form of comparative tables. Analysis, assessment and forecasting of the material consumption indicator serve as a condition for the efficiency of the enterprise, help identify the economic potential of the enterprise and the possibility of its operational management. The material intensity indicator reflects the level of use of past (materialized) labor, therefore the clarity and accuracy of its definition is not only methodological, but also of great practical importance.*

***Key words:** material intensity; material costs; industrial enterprises; mechanical engineering; depreciation; industrial production efficiency; stimulating economic growth; enterprise profit.*

Преимущества рыночной экономики в комплексе отношений отношения собственности средства производства является самым главным. От того, в чьей собственности находятся средства производства зависят отношения распределения и обмена. В условиях рыночной отношений средства производства должны быть в руках частной собственности. При частной собственности дехкани не допускает потерь времени, труда, материальных ресурсов, стремиться к всемерному ускорению роста экономики, а также регулирования материалоемкости продукции.

Материалоемкость-экономическая категория, выражающая систему общественных отношений по поводу производственного потребления материальных ресурсов. Она характеризует одну из важнейших сторон эффективности производства-уровень

использования ежегодно применяемой части материальных ресурсов. Материалоемкость определяют по формуле: $M = \frac{C}{B_n}$

где М-материалоемкость; С потребленные средства производства; B_n - произведенная продукция.

Материалоемкость как экономическая категория синтезирует специфические отношения потребления материальных ресурсов в различных формациях. Из широкого спектра общественных отношений она охватывает лишь отношения производственного использования материальных ресурсов. Именно они является её внутренней сущностью, хотя действуют и развиваются параллельно с отношениями производства, обмена и распределения.

Материалоемкость одно из результативных показателей и должен рассматриваться в совокупности и другими обобщающими показателями эффективности производства. Она аккумулирует широко разветвленную и взаимосвязанную систему отношений, возникающих в процессе потребления материальных ресурсов между обществом в целом как собственником средств производства и предприятиями, а также трудящимся, использующими в процессе производства материальные ресурсы между производителями и потребителями и отдельными тружениками.

Результативность функционирования материальных ресурсов в сельском хозяйства, как ни в какой отрасли, зависит от факторов окружающей среды особенно это относится к Республике Каракалпакстан. Это должны быть учтены при оценке степени использования материальных ресурсов по годам и хозяйствам, планирования производства и возмещения их затрат с учетом прогноза обеспеченности водными ресурсами, создании резервных и страховых фондов семян и кормов. Соблюдение научно обоснованных рекомендаций по производству и применению предметов труда на основе технологических карт – необходимая предпосылка улучшения производственные, экономическая и экологической обстановки.

Специфика отношений материалоемкости в сельском хозяйстве связана с сезонностью производства. Этим обусловлена относительно большая потребность в материальных ресурсах, сравнительно высокие нормативы запасов и получения готовой продукции.

Сельское хозяйство характеризуются территориальной разобщенностью процесса производства. Особенно это относится к Республикам Каракалпакстан. Она не позволяет широко применять наиболее экономичные виды топлива и энергии, ведет к увеличений грузоперевозок, предъявляет повышенные требования к учету и контролю за поступлением и движением материальных ресурсов. Поэтому для сельского хозяйства экономически выгодно дальнейшая совершенствование и снижение цены на промышленных товаров, транспортных услуг и энергоносителей, а также совершенствовать диспаритет цены на товары промышленности и сельского хозяйства.

За последние годы снижение эффективности производства в сельском хозяйстве Республики Каракалпакстан является одной из объективных причин, которую необходимо

при формировании нормативной базы затрат материалов, топлива и энергии на отраслевом, региональном и хозяйственном уровнях.

Рассмотрим взаимосвязь материалоемкости с себестоимостью продукции.

Себестоимость-выражение в денежной форме расходов конкретного хозяйственного хозяйства. Затраты материальных ресурсов выступают составляющей совокупных расходов сельскохозяйственных товаропроизводителей. Они оказывают непосредственное влияние на себестоимость продукции. Возмещение использованных материальных ресурсов в натуральной и денежной форме является необходимой предпосылкой простого воспроизводства. Причем роль материальных ресурсов в воспроизводственном процессе постоянно возрастает. Так, в Республике Каракалпакстан, за период с 2001 по 2021 годы удельный вес материальных затрат в себестоимости хлопка-сырца увеличился с 40% до 60%.

Себестоимость тоже оказывает влияние на материалоемкость продукции, что обусловлено внутриотраслевыми и внутрихозяйственными оборотами. Около 15% валовой продукции сельского хозяйства входит в процесс воспроизводства в натуральной форме, минуя акт купли-продажи. Поэтому себестоимость семян, кормов и других предметов труда собственного производства в значительной мере определяет уровень материалоемкости продукции.

Для себестоимости и материалоемкости присущи не только взаимно пересекающиеся, но и обособленные грани отражения эффективности производства. Если себестоимость единицы продукции характеризует результативность использования всех видов ресурсов (трудовых материальных, финансовых), то материалоемкость- лишь вещественных элементов производства. Однако сфера применения себестоимости продукции как хозяйственной категории значительно уже, чем материалоемкости.

Особый интерес представляет связь материалоемкости с использованием трудовых ресурсов, с производительностью живого труда. Уровень и темпы изменения материалоемкости зависят в конечном счете от производительности живого труда в предшествующих циклах воспроизводства. Рост общественной производительности труда одновременно есть результат экономии живого и прошлого труда. Благодаря большой эффективности функционирования живого труда экономия материальных ресурсов принимает форму добавочного чистого продукта.

В конкретной действительности влияние производительности труда на материалоемкость продукции проявляется в снижении совокупных затрат на орудия труда, сырье и вспомогательные материалы, потребляемые в сельском хозяйстве. Соблюдение последовательности и сокращение продолжительности технологических операций даже при неизменных материальных затратах на 1 га позволяют повысить урожайность полей и снизить материальные затраты, сырья, энергии и. др. на единицу продукции.

Представляет интерес показатель материалоемкости в расчете на 1000 сум валовой продукции. Он позволяет сопоставлять уровень материалоемкости различных продуктов.

При сопоставлении материалоемкости продукции растениеводства, животноводства и в целом по сельскохозяйственной продукции необходимо учитывать отраслевую структуру производства.

REFERENCES

1. Анализ хозяйственной деятельности в промышленности. / Н.А. Русак, В.И. Стражев, О.Ф. Мигун и др.; Под общ. ред. В.И. Стражева. – 4-е изд., испр. и доп. – Мн.: Выш. шк., 1999– 398 с.
2. Вишневер В.Я. Материалоотдача – важный показатель эффективности производства // Интенсификация и эффективность общественного производства. – Л.: ЛГУ, 1984. – 54 с.
3. Mamutova A., Ibragimov A. IMPROVING THE ANALYSIS OF FINANCIAL RESULTS IN BANKING INSTITUTIONS //Modern Science and Research. – 2023. – Т. 2. – №. 10. – С. 561-567.
4. Mamutova A., Ablezova B. THE ROLE OF AGRICULTURAL PRODUCTION IN THE ECONOMY //Modern Science and Research. – 2024. – Т. 3. – №. 1. – С. 270-273.
5. Abishov M., Mamutova A. FEATURES OF TAXATION OF CONSTRUCTION COMPANIES IN FOREIGN COUNTRIES AND THEIR USE IN OUR COUNTRY //Modern Science and Research. – 2024. – Т. 3. – №. 2. – С. 296-304.
6. Rustamovich R. D. et al. TIJORAT BANKLARIDA DAROMAD VA XARAJATLAR HISOBI //IMRAS. – 2024. – Т. 7. – №. 1. – С. 226-234.
7. Ismailov A. M. et al. Science and Education in Karakalpakstan ISSN 2181-9203.
8. Исмаилов К. С., Байжанов С. Х., Бекбосынов К. К. Современное состояние рынка труда и проблемы занятости //Бюллетень науки и практики. – 2021. – Т. 7. – №. 7. – С. 212-220.
9. Бекбосынов К. К., Бекбосынов А. К. ОБРАЗОВАТЕЛЬНЫЕ РЕФОРМЫ ДЛЯ ПОВЫШЕНИЯ ЭКОНОМИЧЕСКОЙ КОНКУРЕНТОСПОСОБНОСТИ //Матрица научного познания. – 2020. – №. 6. – С. 164-166.
10. Бекбосынов К., Халкназарова Г. Анализ факторов влияния на инновационную активность предприятия //Академическая публицистика. – 2021. – №. 7. – С. 94-96.
11. Бекбосынов К. К. Факторы устойчивого развития регионов Узбекистана в условиях формирования рыночных отношений //Экономическое развитие России: точка баланса в мировой экосистеме и инфраструктура будущего. – 2022. – С. 96-101.
12. Бекбосынов К. К. Состав, учет и оценка материальных затрат сельскохозяйственного производства. – 2021.
13. Бекбосынов К. К., Бекбосынов А. К. ОБРАЗОВАТЕЛЬНЫЕ РЕФОРМЫ ДЛЯ ПОВЫШЕНИЯ ЭКОНОМИЧЕСКОЙ КОНКУРЕНТОСПОСОБНОСТИ //Матрица научного познания. – 2020. – №. 6. – С. 164-166.
14. Бекбосынов К. К. ТЕОРЕТИЧЕСКИЕ ОСНОВЫ УЧЕТА ТМЗ //Наука и молодежь: новые идеи и решения. – 2017. – С. 81-82.
15. Агайдаров И. К., Дюсебаев Б. К. КОРМОПРОИЗВОДСТВО В КАЗАХСТАНЕ: СОСТОЯНИЕ И ПЕРСПЕКТИВЫ //Молодые ученые в решении актуальных проблем науки. – 2016. – С. 11-13.
16. Бекбосынов К. К. МАТЕРИАЛЬНО-ТЕХНИЧЕСКИЕ РЕСУРСЫ СЕЛЬСКОХОЗЯЙСТВЕННЫХ ПРЕДПРИЯТИЙ //Организаційний комітет. – С. 22.

17. Бекбосынов К. К. ГОСУДАРСТВЕННОЕ РЕГУЛИРОВАНИЕ ВОСПРОИЗВОДСТВА ОСНОВНЫХ ПРОИЗВОДСТВЕННЫХ СРЕДСТВ //Організаційний комітет. – С. 20.

ЭФФЕКТИВНОСТЬ ПРОИЗВОДСТВА, ЕЕ КРИТЕРИЙ И ПОКАЗАТЕЛИ.

Бекбосынов Куралбай Кдырбаевич

Старший преподаватель КГУ имени Бердаха.

<https://doi.org/10.5281/zenodo.10694306>

***Аннотация.** Статья посвящена изучению эффективности сельского хозяйства, выяснению её сущности, функций, видов и основных показателей эффективности. В статье даются понятия экономической, социальной и социально-экономической эффективности. Представлена система показателей эффективности сельскохозяйственной деятельности.*

***Ключевые слова:** сельское хозяйство, эффективность, экономическая эффективность, растениеводства и животноводства, выработка, трудоемкость, показатели рентабельности.*

PRODUCTION EFFICIENCY, ITS CRITERIA AND INDICATORS.

***Abstract.** The article is devoted to the study of the efficiency of agriculture, clarifying its essence, functions, types and main indicators of efficiency. The article gives the concepts of economic, social and socio-economic efficiency. A system of indicators of the effectiveness of agricultural activities is presented.*

***Key words:** agriculture, efficiency, economic efficiency, crop and livestock production, output, labor intensity, profitability indicators.*

Устойчивое развитие отраслей агропромышленного комплекса представляет собой важнейшую проблему. Научной основой его является система ведения агропромышленного производства.

Многолетняя практика свидетельствует о том, что систематическое внедрение мероприятий по рациональному ведению сельского хозяйства способствует росту производства продукции растениеводства и животноводства. Поэтому государственная политика развития агропромышленного комплекса должна быть направлена на реализацию мер по максимальному использованию агроклиматического потенциала, создание специализированных зон по производству и переработке основных видов сельскохозяйственной продукции и развитию на этой основе рациональной межрегиональной кооперации. В этих условиях реальными станут перспективы стабилизации роста сельского хозяйства за счет наращивания производственного потенциала, внедрения ресурсосберегающих технологий.

Углубление институциональных преобразований в агропромышленном комплексе будет способствовать проводимая земельная реформа, а также кооперация, включая по направлениям деятельности сельскохозяйственную кооперацию фермерских хозяйств, кооперацию по переработке сельскохозяйственной продукции, в области снабжения и сбыта, а также кредитную и страховую кооперацию. Будет осуществляться агропромышленная интеграция в различных ее формах по всей технологической цепочке (от производства продукции до ее реализации) с образованием финансово – промышленных групп, концернов, агрокомбинатов, агрофирм и иных формирований по производству, переработке, хранению и торговле сельскохозяйственной продукцией и продовольствием.

С увеличением реальных денежных доходов населения возрастает спрос на продовольственные товары в целом, и, прежде всего высокого качества. На этой основе будут созданы реальные предпосылки для достижения роста собственного производства. Уже сейчас население все в большей мере предпочитает продукты питания собственного производства, нежели импортные. Усиление такой тенденции должны способствовать расширение ассортимента, повышение качества продукции, а также удовлетворение потребности перерабатывающей промышленности в современных видах тароупаковочных материалов, обеспечивающих сохранность продукции, современное внешнее оформление, увеличение выпуска товаров в мелкой расфасовке.

Таким образом аграрная политика формируется с учетом двух факторов – макроэкономического и микроэкономического. С учетом микроэкономических позиций необходимо, чтобы существенная часть бюджета расходовалась на поддержание низкого уровня цен на сельхозпродукцию и продовольствие (в виде субсидии фермерам).

Потребители за счет высоких налогов должны компенсировать эти расходы.

Макроэкономический вектор политики заключается в том, что избранная ценовая политика и протекционизм создавали такие условия, при которых избыток (в условиях Узбекистана плодоовощная и бахчевая) продукция производства продовольствия сокращал импорт и способствовал экспорту субсидируемых товаров (хлопок, зерно). Поэтому аграрная политика в условиях стабилизации и устойчивости сельского хозяйства требует постоянного совершенствования: во-первых, продовольственная безопасность всегда является ключевой задачей любого государства. Эта цель достижима лишь при само обеспечении аграрной продукцией и создания запасов, гарантирующих обеспечение продовольствием, в случае неурожая. Во-вторых, сельское хозяйство является особым сектором экономики, так как оно сильно зависит от условий окружающей среды, на которые человек не всегда может повлиять. Иногда погодные условия вызывают серьезные отклонения от средних урожаев и, таким образом на доходы фермеров.

Меры государственной политики в сельском хозяйстве должны быть направлены на создание четких финансово-кредитных механизмов, которые способствовали бы изменившимся экономическим условиям, законам рынка и конкуренции, обеспечивая в итоге паритет цен на промышленную и сельскохозяйственную продукцию. Государство будет все в меньшей степени участвовать в экономическом процессе в этом секторе национальной экономики, как непосредственный субъект, сосредотачивая усилия на поддержке возникающих рыночных институтов, инфраструктуры сельского хозяйства.

Государство должно направить необходимые усилия на обеспечение экономической безопасности, прежде всего продовольственной независимости, что предполагает, на наш взгляд, осуществление мер по сохранению необходимого фонда плодородных земель и минимально необходимого уровня поголовья скота, развитию семеноводства и т.д.

Поддержка аграрного сектора должна быть дифференцированно по продуктам и регионам. Для сельскохозяйственных продуктов конкурентных на международных рынках, будут создаваться условия стимулирующие производства в экспорт. В регионах массового и эффективного сельскохозяйственного производства меры поддержки будут направлены, прежде всего, на повышение эффективности производства. В отстающих

регионах субсидии переориентируются на создание дополнительных источников доходов для сельского населения.

Программы государственной поддержки производства сельскохозяйственных продуктов должны быть преимущественно ориентированы на расширение сбыта этой продукции при сохранении на этапе государственной поддержки сельхозпроизводителей. Экономический рост агропромышленного производства позволит продвигаться в решении проблем устойчивого развития сельских территорий. Этому должны способствовать меры по повышению престижности сельскохозяйственного труда, развитию инженерного обустройства села, созданию новых рабочих мест на основе развития малых предприятий и сферы услуг, возрождения традиционных ремесел и промыслов.

Для оценки эффективности производства, ее количественной характеристики применяют различного рода статистика – экономические показатели, с помощью которых выражается количественная сторона общественных явлений. Количественную определенность соответствие результатов производства требованиям критерия эффективности можно получить только через показатели. Вот почему наряду с установлением критерия эффективности производства возникла потребность в ее количественных характеристиках, которые соизмеряли бы экономический эффект и требуемые для этого затраты

1) Производственно- технологическую, характеризующую комплексом показателей (валовая продукция сельского хозяйства в сопоставимых ценах на 100 га условной пашни, среднегодового работника, на 100 сум основных производственных фондов сельскохозяйственного назначения) отражающих степень использования земельных, трудовых и материальных ресурсов в процессе производства путем сравнения фактических данных с нормативным уровнем, полученным при помощи методов математической статистики;

2) Производственно – экономическую, для оценки которой рекомендуется использовать такие показатели, как выход валовой продукции сельского хозяйства (в текущих ценах) в расчете на 100 га условной пашни, валовой доход на среднегодового работника, чистый доход (прибыль или убыток) на 100 сум основных производственных фондов сельскохозяйственного назначения;

3) социально – экономическую, отражающую степень реализации системы экономических интересов, то есть степень достижения цели производства и его эффективности, во – первых, с позиций общества (когда предприятие производит необходимый объем конечной продукции при затратах материальных и трудовых ресурсов, не превышающих общественно нормальной уровень) во – вторых, с позиции коллективных интересов (когда обеспечиваются условия расширенного воспроизводства), в- третьих, с точки зрения личных интересов (создаются ли условия для удовлетворения материальных и духовных потребностей членов коллектива).

При этом используется система показателей: стоимость конечной продукции на 100 га условной пашни; фонд накопления на 100 сум производственных основных фондов; фонд потребления на среднегодового работника.

REFERENCES

1. Котова Н.Н. Оценка эффективности бизнеса организации. – Вестник ЮУрГУ. Серия «Экономика и менеджмент». – том 8, №2, 2014 год.
2. Куценко, А.В. Организационно - экономический механизм управления эффективностью деятельности предприятий потребительской кооперации: монография / А.В. Куценко. - Полтава: РИО ПУСКА, 2014. - 205 с.
3. Аксёнов, А.П. Экономика предприятия / А.П. Аксёнов. - М.: КноРус, 2014.—460 с.
4. Mamutova A., Ibragimov A. IMPROVING THE ANALYSIS OF FINANCIAL RESULTS IN BANKING INSTITUTIONS //Modern Science and Research. – 2023. – Т. 2. – №. 10. – С. 561-567.
5. Mamutova A., Ablezova B. THE ROLE OF AGRICULTURAL PRODUCTION IN THE ECONOMY //Modern Science and Research. – 2024. – Т. 3. – №. 1. – С. 270-273.
6. Abishov M., Mamutova A. FEATURES OF TAXATION OF CONSTRUCTION COMPANIES IN FOREIGN COUNTRIES AND THEIR USE IN OUR COUNTRY //Modern Science and Research. – 2024. – Т. 3. – №. 2. – С. 296-304.
7. Rustamovich R. D. et al. TIJORAT BANKLARIDA DAROMAD VA XARAJATLAR HISOBI //IMRAS. – 2024. – Т. 7. – №. 1. – С. 226-234.
8. Ismailov A. M. et al. Science and Education in Karakalpakstan ISSN 2181-9203.
9. Исмаилов К. С., Байжанов С. Х., Бекбосынов К. К. Современное состояние рынка труда и проблемы занятости //Бюллетень науки и практики. – 2021. – Т. 7. – №. 7. – С. 212-220.
10. Бекбосынов К. К., Бекбосынов А. К. ОБРАЗОВАТЕЛЬНЫЕ РЕФОРМЫ ДЛЯ ПОВЫШЕНИЯ ЭКОНОМИЧЕСКОЙ КОНКУРЕНТОСПОСОБНОСТИ //Матрица научного познания. – 2020. – №. 6. – С. 164-166.
11. Бекбосынов К. К. Факторы устойчивого развития регионов Узбекистана в условиях формирования рыночных отношений //Экономическое развитие России: точка баланса в мировой экосистеме и инфраструктура будущего. – 2022. – С. 96-101.
12. Бекбосынов К., Халкназарова Г. Анализ факторов влияния на инновационную активность предприятия //Академическая публицистика. – 2021. – №. 7. – С. 94-96.
13. Бекбосынов К. К. Состав, учет и оценка материальных затрат сельскохозяйственного производства. – 2021.
14. Бекбосынов К. К., Бекбосынов А. К. ОБРАЗОВАТЕЛЬНЫЕ РЕФОРМЫ ДЛЯ ПОВЫШЕНИЯ ЭКОНОМИЧЕСКОЙ КОНКУРЕНТОСПОСОБНОСТИ //Матрица научного познания. – 2020. – №. 6. – С. 164-166.
15. Бекбосынов К. К. ТЕОРЕТИЧЕСКИЕ ОСНОВЫ УЧЕТА ТМЗ //Наука и молодежь: новые идеи и решения. – 2017. – С. 81-82.
16. Агайдаров И. К., Дюсебаев Б. К. КОРМОПРОИЗВОДСТВО В КАЗАХСТАНЕ: СОСТОЯНИЕ И ПЕРСПЕКТИВЫ //Молодые ученые в решении актуальных проблем науки. – 2016. – С. 11-13.
17. Бекбосынов К. К. МАТЕРИАЛЬНО-ТЕХНИЧЕСКИЕ РЕСУРСЫ СЕЛЬСКОХОЗЯЙСТВЕННЫХ ПРЕДПРИЯТИЙ //Організаційний комітет. – С. 22.

18. Бекбосынов К. К. ГОСУДАРСТВЕННОЕ РЕГУЛИРОВАНИЕ ВОСПРОИЗВОДСТВА ОСНОВНЫХ ПРОИЗВОДСТВЕННЫХ СРЕДСТВ //Організаційний комітет. – С. 20.

USMONIYLAR DAVLATINI BUYUK QILGAN G'OYA
(QIZIL OLMA II)

Umidjon Xayrullayev

Osiyo Xalqaro Universiteti tarix fani o'qituvchisi.

<https://doi.org/10.5281/zenodo.10694367>

Annotatsiya. Ushbu maqolada Usmoniy davlatini buyuk qilgan g'oya haqidagi ma'lumotlar keltirilgan.

Kalit so'zlar: "Qizil olma", To'pqopi, O'g'uzlar, Xazar xoqon, Alparslon, Onadulu, Sulon Salim, Fotih Sulon, Otranto, Qoziaskar, Vena, Manzikert.

THE IDEA THAT MADE THE OTTOMAN STATE GREAT
(RED APPLE II)

Abstract. This article contains information about the idea that made the Ottoman state great.

Keywords: "Red apple", Topqopi, Oguzlar, Khazar Khagan, Alparslan, Onadulu, Sultan Salim, Fatih Sultan, Otranto, Qaziaskar, Vienna, Manzikert.

ИДЕЯ, КОТОРАЯ СДЕЛАЛА ОСМАНСКОЕ ГОСУДАРСТВО ВЕЛИКИМ
(КРАСНОЕ ЯБЛОКО II)

Аннотация. В данной статье содержится информация об идее, сделавшей Османское государство великим.

Ключевые слова: «Красное яблоко», Топкопи, Огузлар, Хазарский каган, Алпарслан, Онадулу, Султан Салим, Фатих Султан, Отранто, Казиаскар, Вена, Манцикерт.

Tarixda olti asrdan ko'proq vaqt davomida hukmronlik qilgan Usmoniy turklar davlatida butun dunyoni islom bayrog'i ostida birlashtirib yagona turkiy davlat qurish g'oyasi ilgari surilgan.

Bu g'oyaning nomi "Qizil olma" dir. Hattoki usmoniy davlati mashhur To'pqopi saroyidan topilgan bir albomda usmoniy hukmdorlar tasvirlangan bo'lib sultonlarni ba'zilar qo'llarida biror bir olma bilan tasvirlangan¹⁴⁰. Usmoniy turklar davlati zaiflashganida Qizil olma g'oyasi unutildi va XX asr boshlaridan turkchilik oqimi va milliy mafkurasiga aylanib qaytadan shakllandi¹⁴¹.

Qizil olma motivi turklar orasida juda qadimgi e'tiqod va urf-odatlariga asoslangan.

Yenisey bitiklarida aytilishicha, o'g'uzlar Enasoy bo'yida yashagan o'g'uzlar, Har doim bu yerdan g'arbga olib borgan kuch Qizil olma edi. O'g'uzlar Xazar xoqonining o'tovida hokimiyatning ramzi bo'lgan oltin to'pni qo'lga kiritish maqsad qilindi¹⁴². Saljuqiylar hukmdori Alparslon Qizil olmasi Onadulu bo'lgan. Shuning uchun ham Manzikert jangiga kirgan. Ertug'ul

¹⁴⁰ Orhan Şaik Gökyay. Kızılelma.:Istanbul-2002. S. 560

¹⁴¹ Fatih Özdemir. KIZIL ELMA'YI ARAYAN ÜÇ YAZAR: ÖMER SEYFETTİN, ZIYA GÖKALP, RAGİP ŞEVKİ YEŞİM.: International Periodical For the Languages, Literature and History of Turkish or Turkic Volume 3/5 Fall 2008. S 505

¹⁴² Orhan Şaik Gökyay, "Kızılelma", İslâm Ansiklopedisi, Cilt 25, Türkiye Diyanet Vakfı, İstanbul, 2002, s.560.

G'oziy va Murod I Hudavendig'orning qizil olmalari Alparslonnikidan farq qilmasdi, faqat g'arbga qarab uzoqlashardi¹⁴³.

Fotih Sulton Mehmet Otrantoni bosib olgach, Italiyaning ichki qismlarini zabt etishni o'z oldiga maqsad qilib qo'yadi. Ushbu maqsadga erishish uchun italyan va yunon tillarini biladigan Umar ismli kishini Italiyaning ichki qismiga josuslik qilish maqsadida yuborgan. Bir qancha adabiyot va manbalarda "Qizil olma" ning josular orasidagi parol ekanligini keltiriladi¹⁴⁴. Fotih sulton zaharlanganidan so'ng tez orada vafot etadi va "Qizil olma" yang fath hududiga ko'chadi.

Yovuz Sulton Salim esa eng qisqa fursatda eng keng qamrovli istilolarni amalga oshirib, xalifalikni qabul qilib, qizil olmaga erishdi. Kunlarning birida sulton Sulaymon qonuniy harbiy yurish oldidan qarorgohida o'tirgan vaqtda tashqaridan yanicharlarning "Qizil olmaga" degan hayqiriqlari eshitildi. Shu vaqtda sulton Sulaymon "Qizil olma" qayerdaligi xayoliga keldi, va ming martalab nomini eshitgan bu mamlakat qayerdaligi haqida fikr yuritdi va atrofidagi Mehmet Poshsho, Ayoq Poshsho, Iskandar Poshsholardan so'radi lekin tayinli javob ololmadi.

Qoziaskarlar "Qizil olma"ning xalq tomonidan to'qib chiqarilgan bir afsona ekanligini bu haqda na shariatda na ilmda biror asos yo'qligini iddao qildilar. Shundan so'ng sulton Sulaymon uch askarni huzuriga chaqirtirdi va ulardan "Qizil olma" qayerdaligini so'radi. Uchala askar ham "Qizil olma" podshohimiz bizni zafarga boshlaydigan yer uning qayerdaligini faqat podshohimizning o'zi biladi deb javob berishadi. Sultonning Qizil olmasi Vengriya va Vena edi¹⁴⁵.

Har bir usmonli hukmdorining o'z "Qizil olma"si bo'lib bu g'oya bir hukmdordan ikkinchisiga meros bo'lib o'tavergan.

REFERENCES

1. Fatih Özdemir. KIZIL ELMA'YI ARAYAN ÜÇ YAZAR: ÖMER SEYFETTİN, ZIYA GÖKALP, RAGIP ŞEVKI YEŞİM. International Periodical For the Languages, Literature and History of Turkish or Turkic Volume 3/5 Fall 2008.
2. Orhan Şaik Gökyay. Kızıl elma. İstanbul-2002
3. Orhan Şaik Gökyay, "Kızıl elma", İslâm Ansiklopedisi, Cilt 25, Türkiye Diyanet Vakfı, İstanbul, 2002
4. Ragıp Şevki Yeşim, Kızıl elma, Türkiye Yayınevi, İstanbul 1971.
5. Бобохусенов, А. (2024). ИСТОРИЧЕСКАЯ ГЕОГРАФИЯ БУХАРСКОГО ОАЗИСА. СОВРЕМЕННАЯ НАУКА И ИССЛЕДОВАНИЯ, 3(2), 634–640. <https://doi.org/10.5281/zenodo.10667247>
6. Бобохусенов, А., и Ганиев, Х. (2024). ПРОБЛЕМЫ ПРОИСХОЖДЕНИЯ САКСКОЙ АРХЕОЛОГИЧЕСКОЙ КУЛЬТУРЫ ЦЕНТРАЛЬНОЙ АЗИИ. СОВРЕМЕННАЯ НАУКА И ИССЛЕДОВАНИЯ, 3(2), 641–645. <https://doi.org/10.5281/zenodo.10667306>

¹⁴³ Nevzat Kösoğlu, "Kızıl elma", Türkler, Ed. Hasan Celâl Güzel, 2. Cilt, Yeni Türkiye Yayınları, Ankara, 2002, s.857.

¹⁴⁴ Ragıp Şevki Yeşim, Kızıl elma, Türkiye Yayınevi, İstanbul 1971. S 22

¹⁴⁵ Ragıp Şevki Yeşim, Kızıl elma, Türkiye Yayınevi, İstanbul 1971. S 36

7. Akmal B. (2024). THE GREAT WALL OF THE EARLY MIDDLE AGES - KANPIRAK WALL. *Modern Science and Research*, 3(1), 694–698. Retrieved from <https://inlibrary.uz/index.php/science-research/article/view/28381>
8. Bobohusenov Akmal. (2023). BUXORO VOHSINING ANTIK DAVRI SHISHA BUYUMLARI. *TADQIQOTLAR*, 25(2), 208–211. Retrieved from <http://tadqiqotlar.uz/index.php/new/article/view/307>
9. Bobohusenov Akmal Ashurovich. (2023). THE MATERIAL CULTURE OF THE TOMBS OF THE ANCIENT AND EARLY MEDIEVAL PERIOD. *International Journal Of History And Political Sciences*, 3(11), 24–29. <https://doi.org/10.37547/ijhps/Volume03Issue11-06>
10. Shokir o'g'li, S. U. (2023). MAHALLANING JAMIYAT IJTIMOYIY TARAQQIYOTIDAGI O'RNI. *Научный Фокус*, 1(6), 369-371.
11. Sadullayev, U. (2024). THE NEIGHBORHOOD IS THE CRADLE OF VALUES. *Modern Science and Research*, 3(1), 607–613. Retrieved from <https://inlibrary.uz/index.php/science-research/article/view/28343>
12. Sadullayev, U. (2023). ABOUT THE EMERGENCE OF THE CONCEPT OF NEIGHBORHOOD. *Modern Science and Research*, 2(12), 722-727.
13. Sadullayev Umidjon Shokir O'g'li. (2023). THE IMPORTANCE OF THE MAHALLA SYSTEM'S REFORMATIONS IN NEW UZBEKISTAN. *International Journal Of History And Political Sciences*, 3(10), 25–30. <https://doi.org/10.37547/ijhps/Volume03Issue10-05>
14. Sadullayev Umidjon Shokir o'g'li. (2023). The History of the Creation and Formation of the Neighborhood. *American Journal of Language, Literacy and Learning in STEM Education* (2993-2769), 1(10), 480–485. Retrieved from <https://grnjournal.us/index.php/STEM/article/view/2142>

OTANING BEBAHO MEROSI

Abduraxmonov Abdulxodiy Abdulatif o'g'li

Osiyo Xalqaro universiteti, Tarix va filologiya kafedrası o'qituvchisi.

<https://doi.org/10.5281/zenodo.10694394>

Annotatsiya. Bu maqolada tarbiya haqida gap yuritilgan. Xozirgi kunda farzandlarni tarbiyasi bilan shug'ullanishlik juda ham muhimdir. Aynan ota-onalar bunga jiddiy ahamiyat berishliklari kerak bo'ladi. Toki farzandlarini kelajakda jamiyatda yaxshi iz qoldirishlari uchun.

Kalit so'zlar: Ota-ona, farzand, tarbiya, ahloq, ta'lim, telefon.

FATHER'S INVALUABLE LEGACY

Abstract. This article is about education. Nowadays, it is very important to deal with the education of children. It is the parents who should pay serious attention to this. So that their children leave a good mark in society in the future.

Key words: Parents, children, education, morals, education, phone.

БЕСЦЕННОЕ НАСЛЕДИЕ ОТЦА

Аннотация. Эта статья об образовании. В наше время очень важно заниматься образованием детей. Именно родителям следует обратить на это серьезное внимание. Чтобы их дети в будущем оставили хороший след в обществе.

Ключевые слова: Родители, дети, образование, нравственность, воспитание, телефон.

Bugungi kunda ota onadan farzandlar tarbiyasiga yanada e'tiborliroq bo'lishga zamonning o'zi undamoqda. Chunki bugun kechadan shiddatliroq odimlamoqda.

Hazrati Ali roziyallohu anhu: "Farzandlaringizga o'zingiz yashagan oldingi zamonga moslab emas, o'z zamonlariga mos ilm beringlar. Chunki ular sizlarning zamonlaringizda yashamaydilar, balki o'z zamonlarida yashaydilar", deganlar.

Shu bois tarbiya masalasiga o'ta jiddiy yondoshish kerak. Hazrat Navoiy bobomiz:

"Balog'at ostonasida turgan avlodingizga siz kabi ishonchli bir do'st topilmas. Ularga eng yaqin do'st siz bo'ling", deb maslahat berganlar. Ayrim ota-onalarning hayot hikmatlarini unutib, farzandlarining oz holiga tashlab qo'yishlari oqibatida esa necha-necha adashgan yoshlar noto'g'ri yo'llarga kirib, yosh umrlari hazon bo'lmoqda. Shuning uchun ham Abdulla Avloniy:

"Bugungi o'g'ri, firibgar va xulqi yomon kimsalar kecha tarbiyasiga e'tibor berilmagan bolalardir", degan edilar. Tarbiya faqat uyni ichidagina emas jamoat joylarida ham davomiy bo'sagina foydalidir.

Yoshlarning ichkilikbozlik, giyohvandlik dardlariga muhtalo bo'lishi, qimmatli vaqtlarini behuda sovurib, ahloqsiz, ko'ngilochar maskanlarda tentirab yurishlari milliy va diniy qadiryatlarimizga ziddir. Aslida farzandlar ota-ona, ustoz-murabbiylar g'amho'rligida va ko'magida ilm olib, hunar o'rganishlari, Vatanimizga foyda keltiradigan inson bo'lib yetishishlari shartdir.

Bu vazifalarni ajdodlarimiz juda yaxshi his etganlar va farzand tabiyasiga mas'uliyat bilan qaraganlar. Zahridin Muhammad Bobur bobomiz farzandlarining ta'lim tarbiyasi haqida har doim o'ylab, mulohaza bilan ish yuritganlar, ularni o'qish va o'rganishga da'vat qilganlar.

U hatto farzandlariga qaysi kitob zarurligini bilib, o‘zi tallab olib berar, ularning imlosi, inshodagi xatolarini tekshirar, bexato, sodda ravon va yozishni o‘rgatganliklari taxsinga sazovordir.

Darhaqiqat, biron ota-ona yo‘q-ki, bolasini kelajagini, kamolini baxtu-kamolini o‘ylamaydigan. Ammo bugungi kunda vaziyat juda nozik, birgina bola qo‘lidagi telfonga beparvolik, bola ongini juda tez zaharlovchi, bemehr bo‘lib ulg‘ayishiga sabab bo‘ladi.

Farzandingizni telfondan internetdan oqilona, yaxshilik yo‘llarida foydalanishiga yo‘naltirmog‘ingiz, joiz bo‘lsa, o‘zingiz ham bu ishda namuna bo‘lmog‘ingiz lozimdir.

Rasululloh sollallohu alayhi vasallam: “Kishining farzandiga chiroyli odob berishi har kuni miskinlarga yarimta non sadaqa qilganidan afzaldir”, deganlar (Imom Termiziy rivoyati).

Baxtli farzandlar ota-onasidan chiroyli tarbiya ko‘rganlardir, chunki farzandlarga otadan qoladigan eng bebaxo meros bu go‘zal tarbiyadir hamda uning hayoti davomida asqotadigan ma‘naviy tirgagidir.

Payg‘ambarimiz sollallohu alayhi vasallam: “Ota o‘z farzandiga chiroyli tarbiyadan yaxshiroq meros qoldirolmaydi”, degan da‘vatlarini yodimizdan chiqarmaylik.

REFERENCES

1. Muhammad ibn Ismoil al-Buxoriy. “Sahihi Buxoriy”. Karachi: “Maktabatul bushro” nashriyoti 2017 y.
2. Muhammad Sodiq Muhammad Yusuf. “Oltin silsila”. Toshkent: “Hilol nashriyoti” 2013 y.
3. Abu Iso at-Termiziy. “Sunani Termiziy”. Baytur: “Muassasatur risalatun nashirun” 2019 y.
4. Abdulla Avloniy. “Turkiy gulston yohud axloq”. Toshkent: “O‘zbekiston milliy ensiklopediyasi” Davlat ilmiy nashriyoti 2004 y.

МАРКАЗИЙ ОСИЁДА АЁЛЛАРГА НИСБАТАН ҚЎЛЛАНИЛГАН МУРОЖААТ СЎЗЛАР ВА ТАРИХИЙ АТАМАЛАР

Н.Ў.Хидирова

т.ф.н.дотцент,

ТДПУ “Ўзбекистон тарихи” кафедраси ўқитувчиси.

тел: 90 988-02-34.

<https://doi.org/10.5281/zenodo.10694474>

Аннотация. Мазкур мақолада ўрта асрларда аёлларга нисбатан қўлланилган мурожаат сўзлар ва тарихий атамалар манбаларга таяниб таҳлил этилган. шунингдек, Қадимги туркий халқларда аёл жинси, унвони ҳамда насаби ва ҳасабини билдирувчи эпитет ҳамда сифатлар ҳақида маълумотлар берилган.

Калим сўзлар: она, она, сингил, буви, хола, қиз, малика, урф-одат, ижтимоий, оила.

ADDRESSING WORDS AND HISTORICAL TERMS USED IN RELATION TO WOMEN IN CENTRAL ASIA

Abstract. In this article, references to women in the Middle Ages are analyzed with reference to words and historical terms. The ancient Turkic peoples also reported on the feminine gender, title, epithet and adjectives denoting origin and Khasabi.

Keywords: mother, sister, grandmother, aunt, daughter, queen, tradition, society, family.

ОБРАЩЕНИЕ К СЛОВАМ И ИСТОРИЧЕСКИМ ТЕРМИНАМ, ИСПОЛЗУЕМЫМ ПО ОТНОШЕНИЮ К ЖЕНЩИНАМ В ЦЕНТРАЛЬНОЙ АЗИИ

Аннотация. В этой статье упоминания о женщинах в средние века анализируются со ссылкой на слова и исторические термины. древние тюркские народы также сообщали о женском роде, титуле, эпитете и прилагательных, обозначающих происхождение и хасаби.

Ключевые слова: мать, сестра, бабушка, тетя, дочь, королева, традиция, общество, семья.

Ўзбек тили тарихидан маълумки, қон-қариндошлик билан боғлиқ терминлар келиб чиқиш тарихига кўра қадимий бўлиб, улар туркий халқларда қабила-уруғчилик муносабатлари шаклланаётган дастлабки босқич даврини ифода этувчи атамалар сифатида яратила бошлаган¹⁴⁶. Аёлларга нисбатан қўлланилган мурожаат сўз ёки шаклларни насаб ва ҳасабига кўра, қуйидагича тасниф қилиш мумкин:

- қариндошлик даражалари (насабига қараб);

¹⁴⁶Жалилова Н. Ўзбек тилида қон-қариндошлик терминларининг пайдо бўлиш даврига кўра типологияси. Uluslararası Türk Lehçe Araştırmaları Dergisi (TÜRKCLAD) Cilt 1 Sayı 1, 2017 s. 1–14. <https://dergipark.org.tr/tr/>; «Авесто» бўйича қариндошликнинг тўққиз босқичи қайд этилган: 1) ота-оналар; 2) фарзандлар; 3) ака-ука ва опа-сингиллар; 4) бобо ва буви; 5) неваралар; 6) тоғалар ва холалар; 7) амакиваччалар ва аммаваччалар; 8) жиянлар; 9) ака-ука ва опа-сингил неваралари. Зардушт таълимотида қариндошлик муносабатлари оталик, меросхўрлик, ўзаро ҳуқуқ ва мажбуриятлар, қонунларни бузганликдаги жавобгарлик масалаларини тартибга солишда катта аҳамиятга эга бўлган. Қаранг: Ртвладзе Э.В., Саидов А.Х., Абдуллаев Е.В. Қадимги Ўзбекистон цивилизацияси: давлатчилик ва ҳуқуқ тарихидан лавҳалар. Тошкент. 2001. – Б.229.

● ижтимоий аҳволи ва бажарган вазифасига қараб номланишлар (ҳасабига¹⁴⁷ қараб).

Марказий Осиё халқлари урф-одат ва анъаналарига мувофиқ аёлнинг оила ва жамиятдаги мавқеи асосан ёши билан боғлиқ бўлган. Чунки аёлнинг улғайган сари оиладаги мавқеи ҳам ошиб борган ва унинг фарзандли бўлиши эса бу ҳолатнинг янада мустаҳкамланишига хизмат қилган¹⁴⁸. Қадимдан Шарқда аёл, энг аввало, она сифатида улуғланган, шу боис аёллар кўп ҳолларда сабр-бардош ва меҳр-муҳаббатнинг тимсоли сифатида гавдаланар эди. Иккинчидан эса улар ҳаётда опа-сингил, турмуш ўртоқ, фарзанд каторида ҳам кўрилган. Манбаларда қайд қилинишича, туркий халқларда аёлларга тил теккизиш ёки уларни ҳақорат қилиш катта айб саналиб, баъзан гуноҳ ҳам ҳисобланган¹⁴⁹.

Хусусан, аёл ҳаёти давомида маълум бир мақом даражалари (момо, эна, она, қиз, опа-сингил, амма, хола ва ҳоказо)га эга бўлган ва бу қариндошлик ришталари билан боғланган. Қариндошликнинг биринчи бўғини **буви** бўлиб, унга нисбатан маҳаллий сўзлашув шеваларида момо, эна, катина (катта эна), анна¹⁵⁰ каби сўзлар қўлланилган.

Қадимги туркий тилларда эса кекса аёлга нисбатан ачи (*ачи*) сўзи ҳам ишлатилган¹⁵¹.

Бобур «Бобурнома»да битишича, она томонидан бўлган бувиси Эсон Давлат бегим ва ота томондан бўлган бувиси Шоҳ Султон бегимларга улуғ онам, улуғ энам деб мурожаат қилган¹⁵².

Қиз *قىز* (*қиз*) сўзи асосан қиз бола фарзандга нисбатан қўлланилиб, бу сўз қимматбаҳо нарса ёки *чўри*¹⁵³ маъноларини ҳам англатган¹⁵⁴. «Девону луғотит турк»да *قىز* (*қиз қирқин*) сўзи чўри, *او قىز* (*эв қизи*) бўйи етган қиз, озод қиз ва сотиб олинган чўри қизларга нисбатан ҳам ишлатилганлиги қайд этилади. Шунингдек, *تىلكو* (*тилкў*) қизларга киноя тарзида қўлланилиб, тукқан аёлдан ёки доядан тулкими ё бўрими деб сўралган. Қизлар айёр ва ялинчоклик сифатларига эга бўлганлиги учун тулкига, ўғил болалар эса ботирлик характериға эга бўлганлиги учун бўриға қиёс қилинган¹⁵⁵.

¹⁴⁷ *حسب* - юқори табақага мансублик, номланиш; асл насаб, кадр-қиммат. Персидско-Русский словарь. Под редакцией Ю.А. Рубинчика. Москва. – С.503.

¹⁴⁸ Бу ерда асосий ҳолат эътиборга олинди, фарзанд кўрмаган аёллар ҳам ўзига хос мавқега эга бўлганлиги ва тарихий ҳужжатлар буни тасдиқлашини эслатиб ўтиш жоиз.

¹⁴⁹ Ибн Арабшоҳ. Ажоиб ал-мақдур фи тарихи Таймур (Темур тарихида тақдир ажойиботлари). Араб тилидан таржима ва изоҳлар муаллифи: У. Уватов. Биринчи китоб. Тошкент. 1992. – Б.258 – 259.

¹⁵⁰ Фарғона водийсининг айрим ҳудудларида (масалан: Данғара тумани Қум-қияли қишлоғида) буви сўзидан кўра Катина (ўтган асрнинг 80–90-йилларида ҳам бу сўз истемолда учрар эди, ҳозирда деярли ишлатилмайди) ва Анна сўзлари кўп қўлланилади. Қашқадарё воҳаси шеvasида бувиларга «катта эна» деб мурожаат қилиш ҳозиргача сақланиб қолган.

¹⁵¹ Маҳмуд Кошғарий. Девону луғотит турк. 1-жилд. – Б.114.

¹⁵² Заҳрирдин Муҳаммад Бобур. Бобурнома. Нашр.тайёр.: П. Шамсиев, С. Мирзаев, Эйжи Моно, С. Ҳасанов. «Бобурнома», В. Раҳмонов ва К. Муллаҳўжаева табдили. Тошкент. 2008. – Б.43, 70.

¹⁵³ Чўри – кул хотин, тутқунликдаги аёл; хизматкор хотин, оксоч. Ўзбек тилининг изоҳли луғати. II том. – Б.387.

¹⁵⁴ Маҳмуд Кошғарий. Девону луғотит турк. 1-жилд. – Б.315. С. Муталлибоев кигиз (намат) сўзи киз шаклида ҳам учрашини ва Алишер Навоий ҳам асарларида ушбу сўзни киз тарзида қўллаганини келтиради. Қаранг: Муталлибов С. Морфология ва лексика тарихидан қисқача очерк (XI аср ёзма ёдгорликлари асосида). Тошкент. 1959. – Б.18.

¹⁵⁵ Маҳмуд Кошғарий. Девону луғотит турк. 1-жилд. – Б.404.

Она (آنا) «Авесто»да «Матри» дейилиб, «тарбияловчи» маъносида изоҳланган¹⁵⁶.

Ўғуз тилида **ابا** (*аба*) қарлуқ туркманларида эса **اپا** (*ана*) дейилган¹⁵⁷. С. Муталлибовнинг фикрича, XI асрда кўпгина туркий қабилалар она сўзини асосий вариант сифатида ишлатган ва апа қарлуқларда, ума тубут қабиласида муомалада бўлган¹⁵⁸. Бундан ташқари «Девону луғотит турк»да «аба» термини уч хил маънода қўлланилган. Аба-она, аба-ота, аба-айиқ. Онаси катта уруғдан отаси оддий халқ вакилидан бўлган одамдан туғилган фарзанднинг исми **إنال** (*инал*) бўлган¹⁵⁹. Л. Будагов ушбу сўз қирғизларда шоҳ, хон маъносини англатганлигини айтиб ўтган¹⁶⁰.

Қайнона **فنن** (*қазин*)¹⁶¹ дейилиб, унга қадимдан алоҳида ўзига хос эътибор ва муомала-муносабат бўлганлиги манбаларда келтирилади. Жумладан, Маҳмуд Кошғарий «қариндошларга оға-ини келди деса унга эътибор берилмади. Она (ота) [қайнона-қайнота] келди дейилган эди, дарров унга қаради» деган мақолни айтиб ўтган¹⁶².

اراغوت (*урағут*)¹⁶³, **اخشاغو** (*охшағу*)¹⁶⁴, **كس** (*кис*)¹⁶⁵ каби сўзлар қадимги туркий тилда **хотин** маъносини билдирган. С. Муталлибов *урағут* сўзи «Девони луғатит турк»да кўп учрашига урғу бериб, *киши, эшлар, тиши* сўзлари ҳам хотин маъносида ишлатилганлигини қайд этади¹⁶⁶. Шунингдек, жувон аёл ва хотинга нисбатан **قنز** (*қазуз*) сўзи ҳам қўлланилганини таъкидлайди¹⁶⁷.

Опа **اكا** (*эка*), **ازا** (*эза*), **اجا** (*ача*); **келин** **اكتك** (*эгамлик*), турмуш куриш **اغشلاندى** (оғушланди)¹⁶⁸, талоқ қилиниш, ажрашиш эса **باشندی** (бошанди) дейилган. Бошанди сўзи фарзандини туғиб бўлган аёлга нисбатан ҳам қўлланилган.

Опадан ташқари қариндош аёлларга нисбатан сингил, хола, амма сўзлари ҳам ишлатилади. Сингил ҳам опа каби меҳрибон бўлиб, «Авесто»да «Совасри» шаклида қўлланилади ва «муқаддам, хайрихоҳ» маъносини англатади¹⁶⁹.

Холанинг ўғли **جفن** (*чиқан*) дейилган¹⁷⁰. Кўпинча етим қолган болани парваришлаш хола ёки амма зиммасига юклатилган ва бу ҳолат нафақат қозилик хужжатларида, балки мумтоз бадий адабиётда ҳам ўз аксини топади. Жумладан, Абдурахмон Жомийнинг «Юсуф ва Зулайҳо» достонида онасидан етим қолган икки яшар Юсуфни аммаси ўз фарзандидек бағрига босиб, меҳр билан катта қилганлиги бадий талқин қилинади¹⁷¹.

¹⁵⁶Ҳомидов Ҳ. «Авесто» файзлари. Тошкент. 2001. – Б.62.

¹⁵⁷Маҳмуд Кошғарий. Девону луғотит турк. 1-жилд. – Б.113.

¹⁵⁸Муталлибов С. Морфология ва лексика тарихидан қисқача очерк (XI аср ёзма ёдгорликлари асосида). – Б.140.

¹⁵⁹Маҳмуд Кошғарий. Девону луғотит турк. 1-жилд. – Б.144.

¹⁶⁰Будагов Л. Сравнительный словарь турецкого-татарских наречий. Том-1. – С.212.

¹⁶¹Ушбу сўз қайнона, қайнота, қайниларга нисбатан қўлланилган. Маҳмуд Кошғарий. Девону луғотит турк. 1-жилд. – Б.383.

¹⁶²Маҳмуд Кошғарий. Девону луғотит турк. 1-жилд. – Б.383.

¹⁶³ Қўрсатилган манба. – Б.157.

¹⁶⁴ Қўрсатилган манба. – Б.156.

¹⁶⁵ Маҳмуд Кошғарий. Девону луғотит турк. 1-жилд. – Б.318.

¹⁶⁶ Муталлибов С. Морфология ва лексика тарихидан қисқача очерк (XI аср ёзма ёдгорликлари асосида). – Б.140.

¹⁶⁷ Маҳмуд Кошғарий. Девону луғотит турк. 1-жилд. – Б.346.

¹⁶⁸ Қўрсатилган манба. – Б.288.

¹⁶⁹Ҳомидов Ҳ. «Авесто» файзлари. – Б.62.

¹⁷⁰ Қўрсатилган манба. – Б.382.

¹⁷¹Абдурахмон Жомий. Юсуф ва Зулайҳо. Огоҳий таржимаси. Тошкент 1974. – Б.15.

Тарихий манбаларда ҳукмдорларнинг хола ва аммаларига кўрсатган чексиз ҳурмати ҳақида ҳам маълумотлар учрайди. Хусусан, бобурий маликалардан бири *Гулбаданбегим* «Хумоюннома» асарида отаси Бобурнинг ҳар жума кунлари аммаларини кўришга борганлигини фахр билан тилга олади¹⁷².

Опа, сингил, хола, келин каби нисбий даражалар сўзлашув услубида бегона аёлларга нисбатан ҳам ҳурмат маъносида қўлланилганлигини кузатиш мумкин.

Қадимги туркий халқлар урф-одати ҳамда ислом ахлоқ-одоби ва тартиб-қоидаларига кўра, хотин кишининг омонлиги, соғлиғини билиш учун айнан «хотининг қандай?» – деб сўралмаган. Ўрта Осиёга ташриф буюрган саёҳатчилар бунга эътибор қаратиб, туркий халқлар ҳаётида эркаклар ўз хотинларини «ҳарам», «оила», «чолик-чужук»; форслар эса «хона», «аёлу-авлод» (аёл-оила, авлод-бола); туркманлар «ова»; Ўрта Осиёликлар «бола-чақа» деб айтишини таъкидлаб ўтади¹⁷³. Ўз навбатида, хотинлар ҳам ўз эрларини исми билан чақирмаган ва бу эрга нисбатан ҳурматсизлик маъносини билдирарди. Натижада табу¹⁷⁴ сўзлар вужудга келиб, келинчақлар эрини «энамнинг ули», «байим», айрим ҳудудларда бош фарзанднинг исми билан, кексалар эса «чолим» деб атаган¹⁷⁵.

Аёлларнинг ижтимоий аҳволи ва бажарган хизмат ё вазифасига қараб ҳам улар алоҳида сўзлар ёки атамалар билан номлангани кузатилади. Маҳаллий урф-одат ва анъаналарга кўра, маҳаллаларда бўладиган тўй ёки мотам моросимларига оқсоқоллар бошчилик қилган бўлса-да, аёллар учун махсус *кайвони* (ёки дастурхончи)лар¹⁷⁶ тайинланган¹⁷⁷. Кайвони аёл, биринчи навбатда, аёллар орасида ҳурматга сазовор бўлиши керак эди. Бундан ташқари ундан ўтқир хотира, тез фикрлай олиш, ташкилотчилик қобилияти, қатъий тартибли бўлиш, маҳаллий урф-одат ва анъаналарни яхши билиш ҳам талаб этилган. Шу билан бирга, кайвони аёлга ёрдамчи сифатида бева, ишга муҳтож, ҳаракатчан, эпчил, жисмонан чаққон бўлган, астойдил хизмат қиладиган ёрдамчи ходим аёл ҳам тайинланарди¹⁷⁸.

*Доялик*¹⁷⁹ ҳам тиб илми билан боғлиқ, ўзига хос, қадимдан келаётган касб тури ҳисобланиб, у билан ёши катта аёллар шуғулланган¹⁸⁰. Доя сўзи асосан аёлларни туғдириш

¹⁷²Гулбаданбегим Заҳириддин Бобур қизи. Хумоюннома. Заҳириддин Муҳаммад Бобурнинг ўғли – Хумоюн подшоҳнинг аҳволи. Форс тилидан С. Азимжонова таржимаси. Тошкент. 1998. – Б.37 – 38.

¹⁷³Вамбери А. Путешествие по Средней Азии. Текст приводится по изданию А. Вамбери. Москва. 2003. – С.67.

¹⁷⁴Табу – ўзига хос диний ёки ижтимоий тақиқ.

¹⁷⁵Ражабов Н. Ўзбек шевашунослиги. Тошкент. 1996. – Б.288.

¹⁷⁶Кайвони – дастурхончи; уй бекаси; кўп нарса биладиган; билимдон. Ўзбек тилининг изоҳли луғати. З.М. Маъруфов таҳрири остида. II том. Москва. 1981. I том. – Б.358.

¹⁷⁷О.А. Сухареванинг таъкидлашича, оқсоқол эркаклар томонидан, кайвони эса аёллар томонидан сайланган (ёки танланган). Қаранг: Сухарева О.А. Квартальная община позднефеодалного города Бухары (в связи историей кварталов). Москва. 1976. – С.34.

¹⁷⁸Кўрсатилган манба. – С.34.

¹⁷⁹Доя – тўлғоқдаги аёлларни туғдирувчи хотин; энага; акушерка; гўдакларни тарбияловчи аёл. Ўзбек тилининг изоҳли луғати. З.М. Маъруфов таҳрири остида. II том. Москва. 1981. I том. – Б.235.

¹⁸⁰Шундай бўлса-да, бу касб авлоддан-авлодга ўтган бўлиши керак ва кизлар ёки жувонлар бу ишга ёшлигидан ўргатилиб борилгани эҳтимолдан холи эмас. Хусусан, Абдулла Қодирий «Ўткан кунлар» асарида Қумушни туғдирган доя ва дояча аёл ҳақида ёзади. Қаранг: Абдулла Қодирий. Ўткан кунлар. Тошкент. 2008. – Б.203. <http://ferlibrary.uz>. Дояча сўзи ўзбек тилининг изоҳли луғатида ёш доя, ёш энага деб талкин этилган. Қаранг: Ўзбек тилининг изоҳли луғати. I том. – Б.235.

билан шуғулланадиган аёлларга нисбатан қўлланилган бўлса-да, айрим манбаларда энагалар ҳам доя сифатида тилга олинади. Кайковуснинг «Қобуснома» асарида «агар кизинг бўлса, уни мастура дояларга топширғил, токи яхши парвариш қилғайлар ва каттароқ бўлғондан сўнг муаллимга топширғил» деб маслаҳат берилади¹⁸¹. Фикримизча, доялар ижтимоий табақаларга қараб аёлни туғдирувчи ёки болани тарбияловчи энага вазифаларини ҳам бажарган. Айрим доялар юқори табақа аёлларини туғдириб, уларнинг фарзандларига энагалик ҳам қилганлар. Гарчи бу ҳақда тарихий манбаларда тўлиқ маълумотлар келтирилмаса-да, бадий адабиётлар орқали бунинг исботини топиш мумкин.

Масалан, «Юсуф ва Зулайҳо»да энага (асарда: доя) «мен сени биринчи бўлиб юзинги кўрганман ва киндигингни кесганман. Сутимни сенга овқат қилиб берганман. Мени оғушимда ухлар эдинг, қаерга юрсам бағримда эдинг. Кечаю кундуз хизматингда эдим», деб *Зулайҳога* писанда қилган лавҳалар бор¹⁸².

Халқ оғзаки ижоди ва тарихий манбаларда айрим *энагаларнинг*¹⁸³ номлари сақланиб қолган. Шулардан бири *Бобожа хотундир*. Бу аёл *Ойша бибининг* энагаси бўлиб, ҳозирги кунда унинг қабри Қозоғистон Республикасининг Жамбул вилояти ҳудудида жойлашган¹⁸⁴.

Ривоятларга кўра, *Ойша биби* Сулаймон Боқирғонийнинг¹⁸⁵ кизи бўлиб, Тароз хукмдори Қорахон Муҳаммад билан бир-бирларини севиб қолишади. Лекин уларнинг никоҳига отаси¹⁸⁶ рози бўлмайди. *Ойша биби* уйдан яширинча қочиб кетаётган вақтда уни йўлда илон чақиб ўлдиради. Қорахон Муҳаммад қиз вафот этган ерга уни дафн қилиб, мақбара қурдирган. *Бобожа хотун* қизнинг энагаси сифатида то вафотигача *Ойша биби* мақбарасининг ёнида яшайди. Вафот этгач, у ушбу мақбарадан йигирма қадам узоқликдаги масофада дафн этилади. *Бобожа хотуннинг* номи ўз фарзандидек бўлиб қолган ва тарбия қилган қизга садоқат рамзи сифатида ардоқланиб, ҳозирги кунгача оғиздан-оғизга ўтиб келмоқда. *Бобожа хотун* мақбарасининг қурилиши Ўрта Осиё архитектурасида кам учрайдиган ноёб икки қобикли гумбаздан иборат¹⁸⁷.

Самарқандда жойлашган Шоҳи Зинда мажмуасида кичикроқ гўрхона ҳам қурилган бўлиб, унинг шифти нозик сталактит (сув томчиларига ўхшаш) оқ фон кўринишидаги кўк

¹⁸¹Кайковус Унсурулмаолий. Қобуснома. Нашрга тайёрловчилар: Долимов С., Долимов У. Тошкент. 1994. – Б.89.

¹⁸²Абдурахмон Жомий. Юсуф ва Зулайҳо. Огаҳий таржимаси. – Б.31.

¹⁸³Энага-кимса (бирова)нинг боласини тарбиялаб катта қилган хотин; момо, ача. Ўзбек тилининг изоҳли луғати. II том. – Б.446.

¹⁸⁴Бобожа хотун ва Ойша биби тўғрисида 28 га яқин афсона мавжуд. Қаранг: <https://kazakhstan.travel>, <https://kapital.kz>

¹⁸⁵Сулаймон Боқирғоний XII асрда яшаб фаолият юритган тасаввуф вакили. У Хоразмнинг Боқирғон қишлоғида туғилган. Халқ орасида Ҳаким ота билан машҳур бўлган. Баъзи ривоятларда Ойша биби Занги отанинг кизи сифатида келтирилади.

¹⁸⁶Айрим ривоятларга кўра отаси вафотидан кейин Ойша биби шайх Ой хожа томоидан тарбияга олинган ва айнан шу шахс бу никоҳга рози бўлмаган.

¹⁸⁷Глауддинов Б., Глауддинова М. Казахстан. Художественная культура Центральной Азии и Азербайджана IX–XV веков. Том. IV. Архитектура. Самарқанд-Ташкент. 2013. – С.16.

ранга бўялган¹⁸⁸. Ушбу гўрхона халқ оғзаки ривоятларига кўра, Амир Темурнинг кўкрак сути билан эмизган энагаси *Улжон энага* ва унинг қизи *Биби Синобга* тегишлидир¹⁸⁹.

Шарафуддин Али Яздий теурий шахзодалардан бири Шоҳрух (1377 – 1447)нинг иккинчи ўғли Иброҳим мирзо (1394 – 1435)ни Тумон оғо томонидан тарбия қилишга олинганлигини келтирар экан, унга *Сотқин оғо*¹⁹⁰ энага қилиб, турмуш ўртоғи амир Усмон Аббос эса отабек этиб тайинланганини айтиб ўтган¹⁹¹.

Дунёнинг бошқа ҳудудларида ташкил топган исломий давлатлар тарихида ҳам шахзодаларни эмизиб катта қилган ва юксак мақомга эга бўлган энагалар ҳақида маълумотлар учрайди. Хусусан, Тунис шахзодасининг энагасига «Мусҳаф ал-ҳадина» нисбати берилган ва у юксак дид билан безатилган Қуръони карим нусхаларини чоп эттирган¹⁹². Ҳиндистондаги мусулмон шахзодаларнинг энагалари Лаҳор¹⁹³ ва Манду¹⁹⁴ шаҳарларида мухташам бинолар барпо эттирганлар. Мандуда XV асрда бунёд этилган «энаганинг кичик синглиси кўргони» деб аталган серҳашам бино мавжуд¹⁹⁵.

Қадимги туркий халқларда аёл жинси, унвони ҳамда насаби ва ҳасабини билдирувчи сўзлар махсус қўлланилгани фанда маълум. Шулардан бири *-чин* аффикси бўлиб, ушбу қўшимча аёл жинсидаги исмлар яшашга хизмат қилган¹⁹⁶. Бунга Барчин исмини мисол қилиб келтириш мумкин. Бундан ташқари, маликалар исми ёнига хотун (*qatin*) унвони қўшиб айtilган. Аслида хотун генетик жиҳатдан сўғд тилига мансуб бўлиб, «малика» маъносини англатади¹⁹⁷. Маҳмуд Кошғарий текинлар¹⁹⁸ ва Афросиёб¹⁹⁹ авлодидан бўлган хотинларнинг барчаси (катта-кичиги)га *ترم* (*тарим*)²⁰⁰ сўзи ишлатилганлигини, подшо хотинларининг лақаблари *التن ترم* (*алтин тарим*) бўлганлигини таъкидлаган²⁰¹. Яна муаллиф асарнинг бошқа бир жойида Афросиёб қизларидан туғилган аёлларга нисбатан *قатون* (*қатун*) исми қўлланилганини ҳам келтириб ўтади²⁰². Шунингдек,

¹⁸⁸Пугаченкова Г.А. Ремпель Р.И. Выдающиеся памятники архитектуры Узбекистана. Ташкент. 1958. – С. 111.

¹⁸⁹Кўрсатилган манба. – С.111.

¹⁹⁰Муаллифнинг маълумотига кўра, Сотқин оғо Амир Темурга қариндош бўлган.

¹⁹¹Шарафуддин Али Яздий. Зафарнома. Сўзбоши, табдил, изоҳлар ва кўрсаткичлар муаллифлари: Ашраф Аҳмад, Ҳ. Бобобеков. Тошкент. 1997. – Б.172.

¹⁹²Аннемарие Шиммел. Жонон менинг жонимда. Ислом оламида хотин-қизлар сиймоси. – Б.87.

¹⁹³Лаҳор – ҳозирги кунда Покистоннинг Карачидан кейинги иккинчи катта шаҳри. XIII асрда Деҳли султонларининг йирик ислом ва тасаввуф марказларидан бири бўлган.

¹⁹⁴Манду – ҳозирда Ҳиндистоннинг Мадхья Пардеш штатининг шимолий қисмида жойлашган. XIII асрда Деҳли султонларининг пойтахти.

¹⁹⁵ Аннемарие Шиммел. Жонон менинг жонимда. Ислом оламида хотин-қизлар сиймоси. – Б.87.

¹⁹⁶Мусаева Ф.Т. Ўзбек тилида жинс тушунчасининг ифодаланиши. Филология бўйича фалсафа доктори (PhD) диссертацияси автореферати. Тошкент. 2019. – Б.11.

¹⁹⁷Ўрозбоев А. Огаҳийнинг «Риёз уд-давла» асарида ижтимоий-сиёсий лексика. – Б.66. Kh-davron. uz

¹⁹⁸Текин (ёки тегин)лар – бу ерда: Ҳазнавийлар сулоласи вакиллари Алп тегин (901 – 963), Сабук тегин (977 – 997)лар назарда тутилган бўлса керак.

¹⁹⁹Афросиёб – Туроннинг қадимги подшоҳи. Мил.ав. VII – VI асрларда ҳозирги Самарқанд ҳудудида жойлашган шаҳар номи.

²⁰⁰Тарим – аслида қўл ва қўлмақларга қуйиладиган сувларнинг қирғоқлари, уйғурларда оқадиган сув маъносини англатган. Қаранг: Маҳмуд Кошғарий. Девону луғотит турк. 1-жилд. – Б.376.

²⁰¹Маҳмуд Кошғарий. Девону луғотит турк. 1-жилд. – Б.376.

²⁰² Кўрсатилган манба. 3– Б.88.

اشلار (*iulär*) хотин асли اشپلار (*iuijlär*) хоним²⁰³ اغلاغو قاتون (*оғлоғу қатун*) саида хотун²⁰⁴ иборалари ҳам қўлланилган.

Бону сўзи хурмат маъносида аёллар исми ёнига қўшиб ишлатилган²⁰⁵. «Авесто»да ҳам ушбу сўз рамзий моҳиятга эга эканлиги таъкидланиб, «чароғон, ёруғлик» маъносини англатган²⁰⁶.

Хусусан, теурийлар даврида юқори табақага мансуб хотин-қизлар ҳақиқий исмлари билан тилга олинмай, бошқа жумлалар билан аталган. Бунга *хонум, бегим, оғо/оға, оқа/ака, бекач* ёки иккинчи исм билан номланишларини кузатиш мумкин²⁰⁷. Ҳаттоки, оилада қиз фарзанд туғилса, «*пардалик бола*», «*зийнат соҳиби*» ёки «*мастура*» каби сўз ва иборалар қўлланилган. Араб сайёҳи Ибн Баттутанинг маълумотига кўра, турк султонларига яқин қариндош бўлган аёл ва эркакларга ҳам «ағо» деб мурожаат қилинган. Демак, «ағо» сўзи туркий тилда «катта, улуғ» деган маънони англатган²⁰⁸. Б. Д. Кочнев Қорахонийларнинг 1013 – 1034 йиллар оралиғида зарб қилган дастлабки тангаларида ноёб ном ва бошқа туркий компонентлар билан биргаликда *ака-оға* сўзи ҳам учрашини келтирган²⁰⁹.

Ислом дини Ўрта Осиёга кириб келгандан бошлаб оғзаки сўзлашувда ва ёзма манбаларда аёлларга хос туркий эпитетлар билан бирга исломий (ёки исломлашган)лари ҳам қўлланила бошлайди. Хусусан, Муҳаммад (с.а.в.)нинг қизлари Фотима (р.а.) билан Али (р.а.)дан дунёга келган Имом Ҳасан ҳамда Имом Ҳусайндан тарқаган авлодларгина «Саййидлар» деб аталади. Бу авлод аёллари «Саййида» деб эозланган. Ҳадича (р.а.) ва Фотима (р.а.)га нисбатан «хайруннисо» яъни «аёлларнинг (аълоси) яхшиси» деган ўзига хос даража берилган²¹⁰. Худди шундай номланишлар вақф ҳужжатларида ҳам учрайди. Жумладан, айрим аёллар Ҳадича-и даврон (даврон Ҳадичаси), Фотима-и замон (замон Фотимаси), Билқис-и макон сифатлари билан васф қилинган²¹¹. Ушбу ҳужжатларни ёзишда аёлларни улуғлаб сифатловчи турли хил ижобий маъноли сўзлардан ҳам фойдаланилган.

Масалан, «иффатпаноҳ²¹², исмат²¹³ дастгоҳ²¹⁴ мосаммат²¹⁵ *Чучук ойим* бинти Қул Муҳаммад додхоҳ» кабилар²¹⁶. Баъзи вақф ҳужжатларида эса аёллар «икки ҳарам эгаси»

²⁰³Маҳмуд Кошғарий. Девону луғотит турк. 1-жилд. – Б.140.

²⁰⁴اغلاغو (оғлағу) – тўқлик, мўллик билан ўсган одам. Маҳмуд Кошғарий. Девону луғотит турк. 1-жилд. – Б.156.

²⁰⁵Бону – юқори табақаларга, зодагонларга мансуб аёллар унвони; хурмат юзасидан аёллар исмига қўшиб ишлатилади. Ўзбек тилининг изоҳли луғати. З.М. Маъруфов таҳрири остида. I-том. – Б.130.

²⁰⁶Ҳомидов Ҳ. «Авесто» файзлари. – Б.62.

²⁰⁷Нафасов Т. Имена женщин теурийдского происхождения // Тезисы международной научной конференции «Амир Темури и его место в мировой истории». Ташкент. 1996. – С.103.

²⁰⁸Ибн Баттута. саёҳатнома. – Б. 299.

²⁰⁹Кочнев Б.Д. Нумизматическая история Караханидского каганата (991 – 1209 гг.) часть I. Источниковедческое исследование. Москва. 2006. – С.28 – 29.

²¹⁰Аннемарие Шиммель. Жонон менинг жонимда. Ислом оламида хотин-қизлар сиймоси. – Б. 25.

²¹¹Ўзбекистон Республикаси Миллий архиви. (Бундан кейинги ўринларда: ЎЗР МА. Ф.) 323. 1-рўйхат. №568.

²¹²Иффатпаноҳ – иффатли, номусли. Навоий асарлари луғати. – Б.288.

²¹³Исмат – поклик, бегуноҳлик, маъсумлик. Навоий асарлари луғати. – Б.281.

²¹⁴Дастгоҳ – асбоб, асбоб-ускуна, яроғ; бойлик, савлат, қудрат, иқтидор. Навоий асарлари луғати. – Б.183.

²¹⁵Масамот – бирон лақаб билан номланиш. Персидского-русский словарь: в 2-х тт. Ю.А. Рубинчик. 2-том. – С.511; Масомот – майда тешиқлар, хужайралар. Навоий асарлари луғати. – Б.370.

²¹⁶ЎЗРМА. И-323. 1-рўйхат, 129/10.

сифатида таърифланади²¹⁷. Айрим маликалар эса «Маҳди улиё» (юксак бешик, тахт ворисининг онаси)²¹⁸, «Билқиси соний» эпитети остида улуғлангани кузатилади. Шундай маликалардан бири Шайбонийхоннинг келини *Меҳри хоним* (ёки *Меҳрибон хоним*)дир²¹⁹. Айрим ҳужжатларда эса аёллар исми ёнига *хотун* сўзи ҳам қўшиб ишлатилган²²⁰. Вақф ҳужжатларида аёллар исмига *бека* сўзи ҳам қўшиб битилган. Бундай эпитет номлар кўпроқ Хива хонлиги ҳужжатларида учрайди²²¹. Баъзи бир тадқиқотчиларнинг фикрича, *бека* (ёки *бекам*) деб юқори табақа аёлларига нисбатан мурожаат сўзлар ҳам қўлланилган²²².

Шунингдек, аёлларга тегишли қабр тоши битикларида ҳам маъсума (беғунох), мукаррама (хурматли, азиз), афифа (хаёли, иболи, покдомон), муаззама (буюк, улуғ), «тож ул-муҳаддирот» (номусли, ифбатли аёллар тожи), «зайн ал-мастурот», яъни «мастура, покдоман аёлларнинг зийнати» каби эпитетлар учрайди²²³.

Хулоса қилиб айтганда аёлларга нисбатан қўлланилган мурожаат сўзлар ва тарихий атамаларни ўрганиш ҳозирги кунгача Ўзбекистон тарихини номаълум бўлиб қолаётган жиҳатларини ўрганиш имконини беради.

²¹⁷ «Икки ҳарам эгаси» эпитети асосан Макка ва Мадинада ҳукмдор бўлган эркакларга нисбатан ишлатилган. Аммо биз ўрганган вақф ҳужжатларида ушбу ибора аёлларга нисбатан қўлланган кўчма маънодаги эпитет эканлигини ҳам учратдик. Айрим аёллар ҳаж зиёратчилари учун ҳам вақфлар ажратганлиги маълум. Балки ҳаж амалларини бажарган ёки шу масалада вақф қилган аёлларга нисбатан ҳам бу ибора қўлланилгандир. Чунки Носир Хусравнинг «Сафарнома», Ибн Баттутанинг «Саёҳатнома» асарларида шу каби аёллар тилга олинади. Афсуски, ўрта асрлар даврида Ўрта Осиёдан ҳажга борган аёллар тўғрисида маълумотлар кам сақланиб қолган. Шу боис келгусида бу масалани ҳам чуқурроқ тадқиқ қилиш талаб этилади. Ушбу масала юзасидан мен билан фикрлашган Ўзбек тили, адабиёти ва фольклори институти катта илмий ходими, филология фанлари номзоди Б. Ражабовага ўз минатдорлигимни билдираман.

²¹⁸ Айрим ҳолларда бу ибора тахт вориси бўлмаган, фарзанд кўрмаган аёлларга нисбатан ҳам қўлланилган. Масалан, Шарафуддин Али Яздий «Зафарнома»да Сароймулкхоним (Бибиҳоним)ни Маҳди Улиё деб тилга олган. Шубҳасиз, бу Сароймулкхонимнинг теурий шахзодаларни тарбиялаш ишларига бош-қош бўлганлиги билан боғлиқ.

²¹⁹ Мукминова Р.Г. К истории аграрных отношений в Узбекистане XVI в. По материалам «Вақф-наме». Ташкент. 1966. – С.5.

²²⁰ Вақф ҳужжатларида Фаҳриддин Давлат хотун, Амина хотун, Утарчин хотун каби бир нечта аёллар номи учрайди. Батафсил қаранг: Чехович О.А. Бухарские документы XIV в. Ташкент. 1965. – С. 135, 156, 159.

²²¹ Хидирова Н. Ў. Хива хонлиги оила-никоҳ муносабатларида аёлларнинг мавқеи (XIX аср охири – XX аср бошларига оид архив ҳужжатлари асосида) // Хоразм тарихи замонавий тадқиқотларда. Тошкент-Урганч. 2019. – Б.379 – 384.

²²² «Ичан қалъа» давлат музей-қўриқхонаси катта илмий ходими тарих фанлари номзоди К. Худайбергановнинг фикрича, Хива хонлигида юқори табақа аёлларига бека деб мурожаат қилинган (Хива. 2016 йил, 18 май, монография муаллифи билан бўлган суҳбат).

²²³ Аминов Б. Б. Қабртош битикларида аёллар исмлари. Ўрта асрлар даври тарихи бирламчи манбаларда: муаммолар ва ёндашувлар мавзусидаги илмий-амалий семинар материаллари. Тошкент. 2019. – Б.36 – 37.

ANDRAGOGIK YONDASHUV ASOSIDA BO'LAJAK PEDAGOGNING TANQIDIY TAFAKKURINI RIVOJLANTIRISH

Gadayeva Munira Muxammedovna

Osiyo xalqaro universiteti "Pedagogika va psixologiya" kafedrasida katta o'qituvchisi

<https://doi.org/10.5281/zenodo.10694541>

Annotatsiya. Mazkur maqolada integratsion ta'limda mantiqiy va tanqidiy tafakkurning ta'lim oluvchilar faoliyatidagi ahamiyati, shuningdek uning pedagogik-psixologik xususiyatlari haqida tushunchalar keltirilgan.

Kalit so'zlar: "tanqid", tanqidiy tafakkur vaziyatni idrok etish va javob berish usuli, kasbiy salomatlik, ta'sirning intensivligi.

DEVELOPMENT OF CRITICAL THINKING OF THE FUTURE EDUCATOR BASED ON THE ANDRAGOGIC APPROACH

Abstract. This article provides the role of logical and critical thinking of learners in the integrated education as well we will get information about pedagogical and psychological aspects of the education.

Keywords: Psychological stress, stressful event, way of perceiving and responding to the situation, stressors, long-term stresses, emotional reactions, chronic stressors, stress and occupational health, intensity of exposure.

РАЗВИТИЕ КРИТИЧЕСКОГО МЫШЛЕНИЯ БУДУЩЕГО ПЕДАГОГА НА ОСНОВЕ АНДРАГОГИЧЕСКОГО ПОДХОДА

Аннотация. В статье рассматриваются значения критического и логического мышления в деятельности обучающихся по интеграционному обучению, а также даны понятия о психолого-педагогических свойствах этой технологии.

Ключевые слова: "критика", критическое мышление, осмысление ситуации и прием передачи мыслей, профессиональное здоровье, интенсивность воздействия.

Yangi tahrirdagi Ta'lim to'g'risidagi qonunning 19-moddasida katta yoshdagilarni o'qitish va ularga ta'lim berishga alohida e'tibor qararilgan. Katta yoshdagilarni o'qitish va ularga ta'lim berish butun umr davomida o'qitishning markaziy tarkibiy qismi bo'lib, ta'lim berish hamda o'qitishning jamiyat hayotida va mehnat faoliyatida katta yoshdagilarning ishtirok etishini ta'minlashga qaratilgan barcha shakllarini o'z ichiga oladi, shuningdek rasmiy, norasmiy va informal o'qitish jarayonlarining butun majmuini qamrab oladi.

Ilmiy adabiyotlarda ta'kidlanilganidek, yosh davrining ortishi va o'quv jarayonini egallanilishi davomida ko'rgazmali-obrazli materiallardan foydalanish o'rnini so'z mantiqiy stimullardan foydalanish egallab boradi. Bu esa o'z o'rnida materialni eslab qolish samaradorligini oshiradi. Ta'lim jarayonida so'zli, ko'pincha mavhum bo'lgan materialdan foydalanilishi so'z-mantiqiy eslab qolish xususiyatining ham ortishiga olib keladi

1950-yilgacha biz ta'lim metodlari va usullari haqida bilgan deyarli hamma narsa bolalarning ta'lim olishiga, an'anaviy maktab jarayoniga, ilmiy til bilan aytganda pedagogikaga qaratilgan edi. Nihoyat, o'tgan asrning 60-yillarning oxiriga kelib, amerikalik olim **Malkolm Noulz** (1913-1997) "andragogika" atamasini katta yoshdagi o'quvchilarga nisbatan ishlata boshladi. Ushbu nazariyaga ko'ra, katta yoshdagi ta'lim oluvchi biror narsani nima maqsadda

o'rganayotganligini aniq bilishi muhimdir. Katta yoshdagilar o'zini o'zi boshqaradi va o'quvchi o'z bilimi uchun to'liq javobgar bo'ladi.

Bu shuni anglatadiki, kattalar ilm olishning har bir jabhasida o'qituvchi yoki biron-bir ko'rsatma beruvchiga muhtoj emas. O'qituvchi jalb etilgan holda esa, uning asosiy roli bu – o'quvchining harakatini rag'batlantirishdir. Agar malaka oshirish kurslari misolida baholasak, o'qituvchi-trener o'rganuvchini rag'batlantirish bilan birga kurs tinglovchisining o'z tajribasi va fikrlari bilan o'rtoqlashishiga, muammoni muhokama qilishiga bo'lgan harakatini rivojlantirishga yordam beradi. Hayotiy tajriba – kattalarning ta'lim jarayonida juda muhim rol o'ynaydi va yangi bilimni o'zlashtirishda, uni takomillashtirishda eng boy manba hisoblanadi. Kattalar o'qish jarayonida real vaziyatlarda qo'llanilishi mumkin bo'lgan yechimlarni o'rganishni, vazifalarni bajarishda esa, hayotiy misollarga tayanish, muammoli vaziyatlarni keyslar orqali tahlil qilish, o'z-o'zini baholash kabilarni afzal ko'radilar. Bunda o'rganish markazi mazmunga emas, balki muammoga qaratilgan bo'lishi kerak. Katta yoshdagilar ichki motivatsiyaga tayanadilar va shu sababli o'rgangan narsalarining natijalarini ko'rish, shaxsiy hayotiga ta'sirini his etish, ya'ni masalan malakasining oshishi, hayot sifatining yaxshilanishi, tan olinishi, muvaffaqiyatga erishish (samorealizatsiya) kabilar ularni ilm olishga yanada undaydi.

Tanqiy tafakkurning o'zi nima?

Yunon tilidan tarjimada “tanqid” so'zi izolyatsiya, ajralish degan ma'noni anglatadi. O'zbek tilida tanqid tushunchasi boshqa ma'no kasb etdi va ko'p o'lchovli. Tanqid tushunchasi insonning barcha aqliy faoliyatini o'z ichiga oladi.

Tanqidiy tafakkur bir nechta ma'nolarga ega. Ushbu tushunchalar fikrlashning rivojlanish bosqichlarini, tahlil qilish qobiliyatini, voqelikka munosabatini ifodalaydi. Bu o'qituvchiga, o'quvchilarning aqliy faoliyatini rag'batlantirish uchun tanqidiy tafakkurni rivojlantirish texnologiyasida foydalanadigan texnikasi va vositalariga bog'liq. Tanqidiy tafakkur “baholash” va “o'z-o'zini baholash”, “tanqidiylik” va “o'z-o'zini tanqid qilish”, “isbotlash” va “rad etish”, “tanqidiy tahlil” kabi tushunchalarni o'z ichiga oladi.

Tanqidiy tafakkur madaniyati amalda qo'llaniladigan ishonchli dalillarning usullari va usullarini o'z ichiga oladi. Bularning barchasi shaxsni rivojlantirishga, o'quvchilar dunyoqarashini shakllantirishga yordam beradi.

Judi Bruz va Devid Vud Tanqidiy tafakkurni aks ettiruvchi fikrlash deb bilishadi. Fikrlash o'z “men” ini anglash, ob'ektiv bo'lish, o'z nuqtai nazarini hisobga olgan holda boshqa nuqtai nazarlarni qabul qila olish va ba'zan o'z xurofotlaridan voz kechish orqali shakllanadi. Muammolarni echishda yangi g'oyalarni ilgari surish va ularni echish yo'llarini ko'rish imkoniyatiga ega bo'lish kerak.

Tanqidiy tafakkur texnologiyasining asoschilari S. Temple, K. Meredikt va D. Stilubejden Tanqidiy tafakkurni o'rganish mumkin, ammo siz bilimga qiziquvchan bo'lishingiz, o'zingizga savollar berishingiz va ularga javob topishingiz kerak-deb takidlashgan. «Tanqidiy tafakkur ko'p darajalarda ishlaydi, faktlar bilan kifoyalanmay, balki ushbu faktlarning sabablari va oqibatlarini ochib beradi. Tanqidiy tafakkur muloyim skeptisizmni, umumiy qabul qilingan haqiqatlarga shubha qilishni, ma'lum bir masala bo'yicha nuqtai nazarni rivojlantirishni, uni mantiqiy dalillar bilan himoya

qilish qobiliyatini taxmin qiladi. Tanqidiy tafakkur belgilangan mahorat emas, balki ko'plab ko'nikmalarning birlashmasidir. "Psixologlar K. Veyd va K. Tavris Tanqidiy tafakkurni har xil bayonotlarni baholash va yaxshi to'plangan dalillar asosida ob'ektiv hukm chiqarish, ya'ni ob'ektiv haqiqatga erishish qobiliyati deb biladilar. Tanqidiy tafakkurga bo'lgan ehtiyoj, berilgan bayonotlarni tekshirishda namoyon bo'lganligi sababli, ya'ni kimdir tomonidan ongli ravishda yoki ongsiz ravishda yo'ldan ozish ehtimoli mavjudligini anglatadi.

S.I.Zair-Bekning fikricha, tanqidiy tafakkur ochiq fikrlashdir. Bu yangi g'oyalarni rivojlantirishni o'z ichiga oladi, ba'zan hatto hayot tajribasi doirasidan tashqariga chiqadi. O'z e'tiqodlaringizni tahlil qilish qobiliyati. O'z g'oyalarini tahlil qilish, ularni boshqalarning qarashlari bilan bog'lash. I.Kant qarashlariga asoslangan tanqidiylik, bu holda ularning jamiyat haqidagi qarashlarining nomukammalligi, nomukammalligi nuqtai nazaridan qaraladi.

Tanqidiy tafakkur - bu faoliyat idrok etish va idrok etish darajasi yuqori bo'lgan odam kimdir tanqidiy fikrlay oladimi? Jan Piagetning yozishicha, 14- 16 yoshgacha Tanqidiy tafakkurning eng katta rivojlanishi jarayoni sodir bo'ladi. Ammo shunga qaramay, fikrlash hamma uchun bir tekis rivojlanmaydi va ko'plab o'quvchilar intellektual vazifalarni bajara olmaydilar. Kertis Meredit, Charlz Temple va Jinni Still Tanqidiy tafakkur nazariyasini amalda qo'lladilar. Keyin ular o'z ishlarini pedagogik texnologiyaga olib kelishdi. Natijani baholashning bosqichlari, uslubiy texnikasi va mezonlari chiqarildi. Shu tufayli hozirgi kunda ko'plab o'qituvchilar ushbu texnologiyadan foydalanmoqdalar.

Fikrlay oladigan odam qanday qilib savol berishni biladi. Va bu, o'z navbatida, gapiruvchiga ham, tinglovchiga ham foydali ta'sir ko'rsatadi. Palinsar va Braun o'quvchilarga yetakchi savollar berilganda, ular yangi materiallarni yetakchi savollarsiz oddiy ma'ruzalardan ko'ra yaxshiroq singdirishini aniqladilar. Suhbat davomida qanday qilib to'g'ri savollar berishni o'rganish, o'quvchilar tomonidan matnni tushunishni aniqlash kerak.

Tanqidiy tafakkur mustaqil va ijtimoiy tafakkurdir. Bunday fikrlashning boshlang'ich nuqtasi zarur dalillarni topib, savollar berishdan va yechilishi kerak bo'lgan vazifalarni ko'rib chiqishdan yangi ma'lumotlarni olishdir. Argument uchta elementni o'z ichiga oladi. Asosiy mezon - bu asosiy g'oya. Tasdiq argumentlar bilan qo'llab-quvvatlanadi. Isbotlash nuqtai nazaridan matndan parchalar, shaxsiy tajriba qo'llaniladi. Bahsning barcha nomlangan elementlari ostida - bayonot, mulohaza va dalillar asos bo'lib, poydevor barcha bahslarning asosidir.

Zamonaviy dunyoda yashash, axborot oqimida harakat qilish va muvaffaqiyatli bo'lish ijtimoiy tanqidiy tafakkurni rivojlantirishga yordam beradi. Ijtimoiy tanqidiy tafakkur - bu insonning jamiyat bilan o'zaro ta'siri, ijtimoiy voqelik haqidagi qarash va jamiyat g'oyasini qayta aniqlashga tayyorlikni o'z ichiga olgan ijtimoiy voqelikning dizayni shuningdek, ijtimoiy Tanqidiy tafakkur - bu ijtimoiy haqiqatni anglash qobiliyati va mavjud vaziyatdan chiqish yo'lini ko'rish, muhim hayotiy masalalarda asosli qarorlar qabul qilish.

Ijtimoiy va tanqidiy tafakkurni rivojlantirishga maktabdagi ijtimoiy fanlar darslari yordam beradi. Ular zamonaviy dunyoda o'quvchilarning shaxsiy fazilatlarini rivojlantirishga yordam beradi. Bunday fikrlash bugungi ta'limning tamal toshiga aylanib bormoqda.

Ta'limning asosiy mavzusi - bu bola va kattalarning unga bo'lgan munosabati. Shu munosabat bilan, bugungi kunda o'quvchilarning har tomonlama rivojlanishiga, ularning ijodiy qobiliyatlarini rivojlantirishga qaratilgan shaxsga yo'naltirilgan texnologiyalar ustuvor vazifa hisoblanadi. Ushbu texnologiyalardan biri tanqidiy rivojlanish texnologiyasi:

Gershunskiy "Tanqidiy tafakkurni rivojlantirish" texnologiyasining quyidagi maqsad va vazifalarini ajratib turadi:

Xususiyatlari:

-ma'lum qarorlarni qabul qilishda ochiqlik, moslashuvchanlikni shakllantirish;
-shaxsiy fazilatlarni rivojlantirish, fikrlash ijodkorligi, ta'lim jarayonining boshqa ishtirokchilariga nisbatan bag'rikenglik, qaror qabul qilish uchun javobgarlik; - analitik fikrlashni rivojlantirish; Vazifa:

- sababiy munosabatlarni ajratib ko'rsatish;

-keraksiz yoki noto'g'ri ma'lumotni rad etish;

-fikir yuritishda xatolarni topish;

-matnda aks etgan sozlamalar bo'yicha xulosalar chiqarish;

-o'zlarining hukmlarida turkumlikdan qochish;

-noto'g'ri xulosalarga olib kelishi mumkin bo'lgan soxta stereotiplarni aniqlash;

- haqiqat, taxminlar va shaxsiy fikrlarni ajrata bilish;

-olingan ma'lumotni so'roq qilish; - asosiydan asosiyini aniqlash.

-o'qish madaniyatini, manbalar bilan ishlash qobiliyatini shakllantirish.

-mustaqil ijodiy faoliyatni rag'batlantirish.

Shunday qilib, biz xulosa qilishimiz mumkinki, Tanqidiy tafakkur

texnologiyasi bu tizimda va butun ta'lim jarayonida shakllanadigan ko'nikma va malakalarning butun majmuasidir. Ammo bu ko'nikmalar sinfda faol o'qitish metodlaridan foydalanilsa va o'quvchilar faol tinglovchilar bo'lsa, ya'ni yangi ma'lumotlarni faol qidirib topsalar, o'rganganlarini o'zlarining amaliy tajribalari bilan o'zaro bog'lashsa tezroq shakllanadi.

Tanqidiy tafakkur - bu turli usul va usullarni oqilona qo'llashdir. Har bir o'quvchi o'z fikrini rivojlantirishga o'rganadi.

Texnologiyaning maqsadi: o'quvchilarni o'quv jarayoniga faol jalb qilish orqali Tanqidiy tafakkurni rivojlantirish.

Tanqidiy tafakkurni rivojlantirish texnologiyasi ma'lum metodlar, uslublar va strategiyalarni va ularni har bir darsda bosqichma-bosqich amalga oshirilishini nazarda tutadi.

Tanqidiy tafakkur texnologiyasining ma'lum usullari va usullarini birlashtirib, darslarni rejalashtirish mumkin, shu bilan birga o'quvchilarning qobiliyatlari, yosh xususiyatlari, darsga qo'yilgan maqsadlarni hisobga olish oson, bu o'qituvchilar uchun juda muhimdir.

REFERENCES

1. O'ZBEKISTON RESPUBLIKASINING QONUNI TA'LIM TO'G'RISIDA Toshkent sh., 2020 yil 23 sentabr, O'RQ-637-son
2. Aysmontas B. B. *Общая психология. Схемы.* М., 2002. – 288 s.

3. Belkova Ye. A. Aktivnye i innovatsionnye metody obucheniya. Obuchenie vzroslykh Yaroslavl. Akademiya Pastuxova, 2010. - 259 s.
4. Ворытко N.M, Solovsova I.A., Baybakov A.M Pedagogicheskie tekhnologii. Volgograd: VGIPK RO, 2006.- 369 s.
5. Bogoyavlenskaya D.B. Puti k tvorchestvu. M.: Znanie, 1986.- 297 s.
6. Braus Dj., Vud D. Invayronmetralnoe obrazovanie v shkolax / per. s angl. M.:NAAEE, 1994. – 103 s.
8. Brushlinskiy A. V. Sub'ekt: myshlenie, uchenie, voobrajenie. M.: Izdatelstvo Moskovskogo psixologo-sotsialnogo instituta, 2008.- 348 s.
9. Butenko A.V., Xodos Ye.A. Kriticheskoe myshlenie: metod, teoriya, praktika. M.: Miros, 2002.- 407 s.
10. Ucheb.-metod. Posobie. M.: Miros, 2002.- 407 s.
11. Glebova M. V. Osnovy problemy razvitiya produktivnogo myshleniya // Psixologiya, pedagogika, sotsiologiya.. M., 2001.- 272 s.
12. Psixologiya, pedagogika, sotsiologiya.. M., 2001.- 272 s.
13. Dubrovina I. V. Psixologiya: uchebnik dlya stud. sred.mped. ucheb, zavedeniy pod red. I. V. Dubrovina, Ye. Ye. Danilova, A. M. Prixojan. M.: «Akademiya», 2004.- 179 s.
14. Varennikov, Ya. Vospityvat kulturu kriticheskogo myshleniya / Ya. Varennikov // Vyssh. obrazovanie v Rossii № 6. – 141 s.
16. Muxamedovna, G. M. (2023). XXI ASR KÓNIKMALARINI SHAKLLANTIRISHDA INTEGRATSIYALASHGAN TA'LIMNING MUAMMO VA YECHIMLARI. *PEDAGOGICAL SCIENCES AND TEACHING METHODS*, 3(26), 93-96
17. Muxamedovna, G. M. (2023). XXI ASR KÓNIKMALARINI SHAKLLANTIRISHDA INTEGRATSIYALASHGAN TA'LIMNING MUAMMO VA YECHIMLARI. *World scientific research journal*, 20(1), 135-138.
18. Muxamedovna, G. M. (2023). INNOVATION TEXNOLOGIYARNI O'ZLASHTIRISHDA TALABALARNING KREATIVLIK SALOHİYATINI RIVOJLANTIRISHNING AHAMIYATI. *ОБРАЗОВАНИЕ НАУКА И ИННОВАЦИОННЫЕ ИДЕИ В МИРЕ*, 21(3), 3-6.
19. GADAYEVA, M. M. INTEGRATION TA'LIMDA MANTIQUIY VA TANQIDIY TAFAKKURNING PEDAGOGIK-PSIXOLOGIK ASOSLARI. *PSIXOLOGIYA Uchrediteli: Buxarский государственный университет*, (2), 60-64.
20. Universiteti, G. M. M. O. X. (2023). UCHINCHI RENESANS DAVRIDA AJDODLARIMIZ MEROSINI ORGANISH ORQALI INTEGRATION TA'LIMNI YANADA TAKOMILLASHTIRISH TAMOYILLARI: ЧАСТЬ 1 ТОМ 1 ИЮЛЬ 2023 год. *Лучшие интеллектуальные исследования*, 1(1), 11-16.
21. Gadayeva Mohigul Muxamedovna. (2023). HISTORY OF PATRIOTIC WOMEN. *International Journal Of History And Political Sciences*, 3(12), 69–75. <https://doi.org/10.37547/ijhps/Volume03Issue12-12>
22. Gadayeva, M. (2023). THE UNIQUE SIGNIFICANCE OF MASTERING SOCIAL SCIENCES DURING THE DEVELOPMENT OF THE NEW UZBEKISTAN. *Modern Science and Research*, 2(10), 459–464. Retrieved from <https://inlibrary.uz/index.php/science-research/article/view/25292>
23. Gadayeva, M. (2024). EFFECTIVE WAYS TO USE THE "THOUGHTSTORM" METHOD ON THE THEME OF THE "EASTERN RENAISSANCE" ERA. *Modern*

- Science and Research*, 3(1), 1024–1027. Retrieved from <https://inlibrary.uz/index.php/science-research/article/view/28631>
24. Gadayeva, M. (2024). ATTACK ACTION. *Modern Science and Research*, 3(1), 1028–1033. Retrieved from <https://inlibrary.uz/index.php/science-research/article/view/28634>
25. Gadayeva M. (2023). ONE OF THE TIMURID QUEENS IS BIBIKHONIM. *Modern Science and Research*, 2(12), 749–754. Retrieved from <https://inlibrary.uz/index.php/science-research/article/view/27189>
26. Gadayeva Mohigul Muxamedovna. (2023). INNOVATSION TA'LIM-BUYUK KELAJAK POYDEVORI . *World Scientific Research Journal*, 17(1), 74–76. Retrieved from <http://www.wsrjournal.com/index.php/wsrj/article/view/2767>
27. Ro'zigul, B. (2023). TA 'LIM TARBIYA JARAYONIDA INTERFAOL MEDOTLARDAN FOYDALANISH. ITALY" ACTUAL PROBLEMS OF SCIENCE AND EDUCATION IN THE FACE OF MODERN CHALLENGES"., 14(1).
28. Bozorova, R. Z., & Avezov, O. (2023). DINIY MASALALARDA TA'LIM-TARBIYANING AKS ETISHI. Theoretical aspects in the formation of pedagogical sciences, 2(11), 153-156.
29. SHarofovna, B. R. Z. (2023). ILM NARSALARNING ENG FOYDALISIDIR. Научный Фокус, 1(6), 372-375.
30. Ro'zigul, B. (2023). ROLE OF HUSBAND AND WIFE IN THE FAMILY AND CAUSES OF DIVORCE. *Modern Science and Research*, 2(10), 127-130.
31. Ismatovna, I. L. (2023). Improvement of Quality of Knowledge by Using Videos at Lessons. *JOURNAL OF SCIENCE, RESEARCH AND TEACHING*, 2(4), 100-102.
32. Idiyeva, L. I. (2017). LISTENING AT LESSONS OF A FOREIGN LANGUAGE. *Достижения науки и образования*, (5), 65-66.
33. smatovna, I. L. (2021). Typology of parts of speech and content of grammatical categories in two languages. *ACADEMICIA: An International Multidisciplinary Research Journal*, 11(8), 53-57.
34. Ismatovna, I. L. (2023). Humour in the Upbringing and Education of the Modern Teenager. *Научный Фокус*, 1(5), 507-509.

SHE'RIYAT VA RANG-TASVIR SAN'ATI UYG'UNLIGI

Sultonqulova Shaxnoza Bobonazarovna

Erkin tadqiqotchi

<https://doi.org/10.5281/zenodo.10694578>

Annotatsiya. Badiiy adabiyot boshqa san'at turlari bilan chambarchas bog'liqdir. Badiiy adabiyot san'atning boshqa turlari rivojiga kuchli ta'sir ko'rsatgani kabi boshqa san'at turlari ham badiiy adabiyot taraqqiyotiga o'z ta'sirini ko'rsatadi. Ya'ni, adabiyot boshqa san'at turlari bilan aloqada yashaydi va ular ta'sirida takomillashadi. Ranglar hamisha ijodkor uchun fikr quroli, o'xshatish vositasi sifatida xizmat qilgan. Maqolada rassomchilik va she'riyatning bir-biriga o'xshash xususiyati bo'lgan rang-tasvir tilidan foydalanishi va ranglarning ramziy ma'no ifodalashi xususida tahlillar keltirilgan.

Kalit so'zlar: San'at, rassomchilik, badiiy san'at, rang-tasvir tili, adabiyot, she'riyat, ramziylik, oq, qora, yashil, sariq, qizil, sog'inch rangi.

HARMONY OF POETRY AND ART OF COLOR

Abstract. Fiction is closely related to other types of art. Just as fiction has a strong influence on the development of other types of art, other types of art also have their influence on the development of fiction. That is, literature lives in contact with other types of art and improves under their influence. Colors have always served as a tool of thought, a means of analogy for the artist. The article analyzes the use of color-image language, which is a similar feature of painting and poetry, and the symbolic expression of colors.

Key words: Art, painting, fine art, color language, literature, poetry, symbolism, white, black, green, yellow, red, color of longing.

ГАРМОНИЯ ПОЭЗИИ И ИСКУССТВА ЦВЕТА

Аннотация. Художественная литература тесно связана с другими видами искусства. Подобно тому, как художественная литература оказывает сильное влияние на развитие других видов искусства, так и другие виды искусства оказывают свое влияние на развитие художественной литературы. То есть литература живет в контакте с другими видами искусства и совершенствуется под их влиянием. Цвета всегда служили для художника инструментом мысли, средством аналогии. В статье анализируется использование цветообразного языка, являющегося родственной чертой живописи и поэзии, а также символическое выражение цвета.

Ключевые слова: Искусство, живопись, изобразительное искусство, язык цвета, литература, поэзия, символика, белый, черный, зеленый, желтый, красный, цвет тоски.

San'at deganda insonning go'zallik qonuniyatlari asosida borliqni badiiy o'zlashtirish (va o'zgartirish)ga qaratilgan yaratuvchilik faoliyati hamda uning natijasi o'laroq vujudga kelgan narsalar jami tushuniladi. San'at so'zining ma'no qirralari nihoyatda rang-barang. Bu ma'no qirralarini esa san'atning qaysi yo'nalishi bo'lmasin birlashtirib turuvchi bir jihat borki, u ijodkorning yo'nalishidan qat'iy nazar, go'zalikni yuksak mahorat va nozik did bilan badiiy ifoda etishi bilan belgilanadi. Demakki, go'zallik mezonlari asosida mahorat va did bilan yaratilgan yaratilarning hammasi san'at asari hisoblanadi. Badiiy adabiyotning boshqa san'at turlari bilan chambarchas bog'liqdir. Badiiy adabiyot san'atning boshqa turlari rivojiga kuchli ta'sir ko'rsatgani kabi boshqa san'at turlari ham badiiy adabiyot taraqqiyotiga o'z ta'sirini ko'rsatadi.

Olim D.Quronov bu haqida shunday ta'kidlaydi: "San'at turlari o'zaro diaiektik aloqada, bir-birining kamini toldirib, boyib-boyitib yashaydi. Jumladan, adabiyot ham boshqa san'at turlari bilan o'zaro tig'iz aloqada yashaydi va rivojlanadi. Adabiyot san'atning boshqa turlari rivojiga, o'z navbatida, boshqa san'atlar uning taraqqiyotiga ta'sir ko'rsatadi. Masalan, o'zbek musavvirlarining Alisher Navoiy, Bobur, Abdulla Qodiriy, Oybek kabi so'z san'atkorlari yaratgan asarlarga ishlagan illyustratsiyalari miilij rangtasvirda alohida sahifani tashkil etadi. Yoki «O'tkan kunlar», «Maysaraning ishi», «Shum bola» kabi adabiyotimizning durdona asarlari asosida ishlangan filmlar o'zbek kino san'atining olmas namunalariga aylangan"[1:80].

Milliy rang-tasvir san'atining, xususan, undagi portret va peyzaj janrlarining rivoji milliy nasrimizdagi peyzaj, portret tasviridagi o'zgarishlar, shu bilan birga peyzaj she'rlarning ham yangi uslub va ko'lamda yaratilishiga sabab bo'ldi. Ayon bo'ladiki, badiiy adabiyotning tasvir va ifoda imkoniyatlarining kengayishi va takomilida uning boshqa san'at turlari bilan aloqasi muhim ahamiyat kasb etadi. Shu bois ham hozirgi adabiyotda nafaqat adabiy turlar orasidagi sintezlashuv, balki boshqa san'at turlari bilan sintezlashuv hollarini ham kuzatiladi[1:83].

Adabiyot va rassomchilik san'ati bir-biriga o'xshash jarayondir. Rassomchilik san'atida rassom o'z kechinmalari yoki atrofdagi voqea-hodisalarni ranglar vositasida, shoir esa so'z yordamida tasvirlaydi. Bu ikki san'atning bir-biriga bog'liq ikki xususiyati mavjud. Birinchidan, badiiy adabiyot ham rang-tasvir san'ati ham san'atning badiiy san'at deb ataluvchi ya'nikim, insonning ma'naviy dunyosiga ta'sir etib boyituvchi turiga mansubdir. Ikkinchidan, birida so'z, birida tasvir orqali kechinmalar bayon qilinuvchi bu ikki san'atdagi ramzlar, ko'chimlar, ifodaviylik bir xil. Faqat tasvirlash manbayi ikki xil xolos. Hozirgi o'zbek she'riyatida ma'no va ko'lam jihatidan yangi qiyofa aks etmoqda.

Shu jihatdan, ijodkorlarning rang-tasvir ramzlaridan foydalanishi ham yangicha shakl va mazmun kasb etyapti. Ranglar vositasida kechinma va holatni bayon etish hamda bir nechtasini misrada ketma-ket qo'llash, ham mazmunan ham shaklan yaxlitlikda g'oyani ifodalash uslubi hozirgi davr ijodkorlarining yangi uslubini kashf qilishga sabab bo'lyapti. Shuning uchun rang bilan bog'liq ramziy obrazlar o'zbek she'riyatida inson ruhiy iqlimlarida yuz berayotgan turfa holatlarni, o'zgarish evrilishlarni nisbatan to'liq va ta'sirchan ifodalashga xizmat qiladi.

Bundan tashqari ranglarning shunday uslubiy xususiyatlari mavjudki, she'riyatda rang bilan bo'liq ramziy obrazlar yaratish, ularda hayotimizning barcha talotumlarini, zamondoshlar qalbida, ongida charx urib yurgan nozik hamda ziddiyatli kechinmalarni, o'ylarini aniq, obrazlar sifatida shakllantirib, she'rxonga taqdim etish, deyarli, barcha shoirlarimizga xos xususiyatdir[2:350]. Tasviriylik asosida obraz yaratishga intilish, albatta, lirikaning inson his-kechinmalarini ifodalash maqsadiga xizmat qiladi. Hozirgi zamon she'riyatida lirikaga ko'rish orqali idrok etiladigan, tasviriy san'atga xos usullarni ham olib kirdi [3:45].

Surxon vohasidan chiqqan iste'dodli shoirlarimizdan biri Shodmonqul Salom ijodidagi rang-tasvir bilan bog'liq ifodalar va ularning she'rdagi ahamiyati haqida to'xtalib o'tishni lozim ko'rdik:

Bizning dashtga bahor erta kelar edi,
Oq turnalar aziz qo'shni bo'lar edi.
Yonboshlagan yashil chopon bobo qirlar,
Yelkasiga mindirardi aytib sirlar[4:65].

Shodmonqul Salom ijodidagi o'ziga xos rang-tasvir mahorati singdirilgan ushbu misrada bahorning tashrifi bilan bog'liq ifoda rassomchilik san'atidagi kabi peyzaj uslubida yaratilgan. She'rdagi "oq turna" o'z va ko'chma ma'nolarda qo'llanilgan bo'lib, ramziy ma'nosi beg'ubor orzular, yangi umidlar timsolidir. "Yashil choponli qirlar" ham xuddi shu kabi "yangilanish", "tabiatning bahorga quchoq ochishi" ma'nolarini ifodalab kelmoqda. Shoir bu o'rinda yashil rangini qo'llash orqali yil fasllarning boshlanishi –bahor fasliga, bahor faslining esa yoshlikka belgisiga ega ekanligiga asoslangan bo'lsa, ikkinchi tomondan shu leksemani qo'llash bilan takrordan qochishga intilgan.

Rassomchilik san'atida erkinlik, beg'uborlik, poklik ramzi bo'lgan oq va uning ziddi sifatida talqin etiluvchi qora rang shoirlar ijodida so'z vositasida quyidagicha ifodalangan:

Qora sahar oq niyatlar elar edi,

Maktabxaltam orzu bilan to'lar edi[4:35].

Shunidek, qora rang she'riyatda rang bilan qarshilantirilgani holda, keng uslubiy ma'nolarda qo'llaniladi. Shoirning quyidagi misralariga e'tibor qilsak, inson ruhiyatidagi qarama-qarshilikni ranglar vositasida ifodalanganiga guvoh bo'lamiz:

Egnimda kayfiyat – qop-qora palto,

Bo'g'zimda oppoq sharf – bir tola umid[3:74].

Oq rang hamisha ezgulik, pokiza tuyg'ular, orzu, yoshlik kabi ijobiy sifatlarga ega holda talqin qilingan. Shoir Shodmonqul Salom ijodida ham oq rang yoshlik, hayotdan quvonch topish kabi tushunchalarni ifodalab kelmoqda:

Oppoq sutning qaymog'iday oq tonglarda,

Gul ko'nlimni cho'miltirgan ul onlarda[3;77].

Barcha ranglar qatori qizil rang ham shoirlar ijodida turli kechinma va holatlarni ifodalash maqsadida keltiriladi. Ayniqsa, bu rang istiqloq davri ijodkorlari she'rlarida mustamlakachilik zulmi, sobiq tuzum adolatsizliklarini ifodalaganiga guvoh bo'lishimiz mumkin. Ta'sirchanlikni kuchaytirishda, emotsionalekspressivlikni berishda ham ushbu rangga murojaat qilingan. Shoir Shodmonqul Salom ijodida esa bu rang "muhabbat", "jo'shqin his-tuyg'ular" va shu barobarda "ishq dardidan iztirob chekish" ma'nolarini ifodalash uchun qo'llanilgan:

Qizning qo'lida qizil

Olma dilday qizardi[4: 24].

Sariq so'zi kamalak nurining asosiy ranglaridan biri bo'lib, badiiy uslubda uning o'rnida ba'zan qahrabo, zar kabi ma'nodosh variantlar qo'llanadi. Mumtoz adabiyotda sariq ma'nosini ifodalovchi za'faron, somon, oltin, oltin rang, tilla rang, ko'hiy so'zlari ham qo'llanadi. Shu bilan birga quyosh, hayot, muqaddaslik kabi ramziy ma'nolarga ega. Shoir Shodmonqul Salom esa bu rangdan orzularning armonga aylanishi, umuman olganda, kuz fasli misol hazonga yuz tutgan umidlarni ifodalash maqsadida foydalangan:

Bahorlarim bahorini sarg'aytirgan

Tashriflarim ko'zlarini qabartirgan[24].

Yana bir o'rinda shoirning sariq rang so'zini ishlatmay turib, bu rangga ishora qiluvchi so'zdan foydalanganiga guvoh bo'lamiz. Bunda shoir ifoda etgan "sog'inchi rangi" – sariq ma'nosini ifodalab, qisman bo'lsa-da ayriliq tushunchasiga ramziy ishora qilib o'tgan.

Ranglar hamisha ijodkorlar uchun fikr quroli, asosiy o'xshatish vositasi sifatida xizmat qiladi. She'riyatni rangsiz tasavvur etib bo'lmaydi, bu ayni haqiqat. Chunonchi, she'r rang majoz

va badiiy ko‘chimlar bilan jozibali, ular bilan tirik hamda navqirondir. Ular she‘riyatga yangicha ma‘no va mohiyat bag‘ishlash bilan bir qatorda so‘zning ham yasharishi, jilo topishi, yangi-yangi ma‘nolar kasb etishi uchun imkon yaratadilar shu ma‘noda o‘zbek she‘riyatiga nazar tashlasak, har bir ijodkor poeziya maydoniga yangi ranglarni ramz sifatida ishlatishiga guvoh bo‘lasiz.

Xulosa o‘rnida aytish mumkinki, san‘at turlari bir-biriga chambarchas bog‘liq. Xususan, rassomchilik va she‘riyatda rang bilan bog‘liq ramziy obrazlar yaratsih, ularda hayotimizning barcha talotumlarini, zamondoshlar qalbida, ongida charx urub yurgan nozik hamda ziddiyatli kechinmalarni, o‘ylarni aniq, obrazlar sifatida shakllantirib muxlislarga taqdim etish, deyarli, barcha shoirlar va rassomlarimizga xos xususiyatdir. Muallif ongidagi tasavvurlar badiiy asarda ranglar orqali yoritilsa, san‘at ixlosmandi bilan o‘zaro tajriba almashinadi.

Boshqacha aytganda, shoir va rassomlar ranglardan foydalanish orqali o‘z kitobxonini va muxlisi bilan samarali muloqot olib boradi. Ranglar his-tuyg‘ularni mamoyon etish tufayli she‘rlarning hissiy ta‘sirini oshirishi mumkin. She‘riyatda shoir tomonidan inson kechinmalari, ta‘sirlanishlari, hayotiy tajribalarining ranglar bilan tasvirlanishi she‘rning o‘qimishlilikini orttiradi.

REFERENCES

1. Quronov D. Adabiyotshunoslik nazariyasi asoslari. – Toshkent: “Navoiy universiteti” nashriyoti. – 2018. 80-83-betlar.
2. Sultonqulova, F. (2021). *Metaphors of colors in Usman Azim poetry. ISJ Theoretical & Applied Science, 02 (94), 350-353. Soi: <http://s-o-i.org/1.1/TAS>.*
3. Куронов С. Ифода ва ифодавийлик. Илмий мақолалар тўплами. – Тошкент: Академнашр, 2013. – Б.64.
4. SHodmonqul Salom. She‘r sayyorasi. – Toshkent: Adabiyot nashriyoti. 2020.
5. @shodmonqul_salom_ijodi

ВОЛШЕБНЫЕ СКАЗКИ В РУССКОЙ ЛИНГВОКУЛЬТУРОЛОГИИ

Шарипова Умида Шавкатовна

преподаватель кафедры истории и филологии

Азиатского международного университета

sharipovaumi11@gmail.com

<https://doi.org/10.5281/zenodo.10694417>

Аннотация. В данной статье сделана попытка представить принцип лингвокультурологического изучения и лексико-семантической классификации языковых средств, функционирующих в языке волшебной сказки. Особое внимание уделено анализу волшебства как компонента сказки, что позволяет проследить средства выражения волшебства в сказке с когнитивной точки зрения.

Ключевые слова: концепт «волшебство», лингвокультурологический аспект, русское языкознание.

MAGIC TALES IN RUSSIAN LINGUOCULTUROLOGY

Abstract. This article makes an attempt to present the principle of linguoculturological study and lexical-semantic classification of linguistic means functioning in the language of a fairy tale. Particular attention is paid to the analysis of magic as a component of a fairy tale, which allows us to trace the means of expressing magic in a fairy tale from a cognitive point of view.

Ключевые слова: the concept of "magic", linguocultural aspect, Russian linguistics.

Цель данной статьи — осветить основные вехи в истории исследования культурной специфики волшебных сказок в русском языкознании. Также предполагается проследить основные тенденции развития различных лингвокультурологических исследований фразеологизмов внутри русской фразеологической традиции. Особое внимание уделено подходу к фразеологизмам, получившему название «лингвокультурологический» (от термина «лингвокультурология») [2] и разработанному представителями Московской фразеологической школы, основанной Вероникой Н. Талией.

Проблемы взаимоотношения языка и культуры, языка и фольклора являются в настоящее время актуальными и во многом приоритетными. Это связано с тем, что древнейшие представления о мире зафиксированы в фольклоре, мифологии и влияют на формирование и отражение менталитета.

Особое место в сборнике А.Н.Афанасьева отведено именно этим сказкам. "Если можно говорить о классической форме волшебной сказки, то ее следует искать прежде всего в русском фольклоре [1, 800].

«Универсальность», «повсюдность» народной волшебной сказки позволяют использовать ее как обильный материал для многих дисциплин науки, и прежде всего для лингвистики.

Выбранная тема определяется пониманием волшебной сказки как особой разновидности фольклорного жанра, реализующейся при помощи комплекса специфических языковых средств, недостаточно исследованных в рамках лингвокультурологии. А также обуславливается такой же особой ролью сказки как текста,

недостаточностью изучения языковых аспектов сказки в сопоставительном плане; необходимостью исследования лингвокультурологических и мифопоэтических параметров сказки как текста, потому как это понятие традиционно изучалось и интерпретировалось в основном в рамках литературоведения.

Волшебная сказка представляет особый жанр эпического характера, относящийся к устному или письменному народному творчеству. Основой волшебной сказки является фантазия, магия и волшебство. Волшебная сказка основана на вымысле, реализуемом в языке посредством системы архетипов, символов, персонажей и семантических пространств. Архетипическое пространство волшебной сказки по содержательно-смысловым параметрам многоуровнево, оно представлено матрицами культур разных народов.

Язык волшебной сказки характеризуется развернутым комплексом лексико-семантических средств, обусловленных лингвокультурологическими и мифопоэтическими особенностями (свойствами, признаками и характеристиками) русского и узбекского языков (дискурсивные способы словообразования, рифмовка, аллитерация, иноязычные вкрапления и пр.) [2].

Волшебная сказка как один из способов фиксации освоения мира и опыта человека является полем для реализации некоторых культурных концептов, причем доминирующим является концепт "Волшебство". Культурологический аспект исследования подтверждает национальную специфику языка волшебной сказки, заключающуюся в особенностях вербализации концепта "Волшебство", который формируется посредством трех лексико-тематических групп, а также системой сказочных персонажей, специфичных для русского и узбекского языков.

Анализ основных лингвистических особенностей создания образов персонажей волшебных сказок позволяет сделать вывод, что, с одной стороны, при описании внешности, действия и характера сказочных персонажей, как положительных, подобных Ивану Быковичу, Ивашку-Медведку, так и отрицательных, подобных Бабе-Яге, Чуду-Юду, носящих ирреальный характер, широко распространены традиционные формулы, устойчивые сочетания, постоянные определения и т.д.; с другой стороны, при создании образов как положительных, подобных бедному батраку, беззащитной падчерице, так и отрицательных, подобных жадному попу, злой мачехе, используются языковые средства более индивидуального характера, чаще всего это стилистически окрашенная, эмоционально-экспрессивная лексика с яркими оценочными оттенками, относящаяся к разным категориям речи.

И наконец, лингвостилистический анализ русских волшебных сказок позволяет убедиться в том, что своеобразная национальная специфика волшебных сказок дает возможность использовать их текст как ценный источник создания фоновых страноведческих знаний в процессе обучения и преподавания русского языка вообще, и как иностранного особенно.

Сказки предоставляют множество возможностей для преподавания английских тем.

Каждая сказка имеет свою волшебную обстановку и разделена на несколько сцен. В каждой сцене есть набор словарного запаса, который вы можете использовать. Ниже мы

рассмотрим несколько наиболее известных сказок и выделим некоторые возможные области, на которых вы можете сосредоточиться.

Фольклорная картина мира, запечатленная в сказках, является фрагментом концептуальной картины мира этноса, она «осознается как одна из ипостасей, одно из воплощений картины мира традиционной народной культуры» [5, 11]. В связи с этим учеными выделяется особая отрасль научного знания – фольклорная концептология, которая является «частью лингвистической концептологии, возникшей в рамках антропоцентрической лингвистики на стыке лингвокультурологии и когнитивной лингвистики» и изучает «фольклорные концепты как специфические ментальные сущности и их связи в фольклорно-языковой картине мира» [6, 13-14].

Исследования памятников устного народного творчества свидетельствуют о том, что к фольклору следует подходить «как к определенной системе мировоззрения и народных представлений» [7, 48]. Фольклорный мир, по мнению ученых, «представляет собой одну из разновидностей ментальности, коллективной картины мира, традиционной народной культуры, запечатленной в поэтической и прозаической памяти народа» [8]. Особенности фольклорной картины мира воплощены в языковых формах – в фольклорно-языковой картине мира, которая представляет собой «воплощение народного миропонимания в языковой форме, в языковых стереотипах».

Изучение в сопоставительном аспекте онтологической сущности концептов сказок позволяет выявить оригинальность национальной фольклорно-языковой картины мира разных лингвокультур, особенности их лексико-семантических репрезентаций.

REFERENCES

1. Афанасьев А.Н. Поэтические воззрения славян на природу.- М.: Издание К. Солдатенков, 1865. Т.1. 800 с.
2. Бахтин М.М. Проблема текста в лингвистике, филологии и других гуманитарных науках. Опыт философского анализа // Русская словесность: от теории словесности к структуре текста. М., 1977.
3. Виноградов В.В. Стилистика. Теория поэтической речи. Поэтика. М., 1963.
4. Давыдова О.А. К вопросу о традиционных языковых приемах и средствах русской волшебной сказки // Проблемы современной и исторической лексикологии. М.: Наука, 1977.- С. 113-124.
5. Лингвистический энциклопедический словарь. М., 1990.
6. Литературный энциклопедический словарь. М., 1987.
7. Karasik, V.I. Language circle: personality, concepts, discourse [Text]. Volgograd: Change, 2002. 477 p.
8. Муродова, Д. А. (2023). ХУДОЖЕСТВЕННЫЕ ГЕРОИ В СОВРЕМЕННОЙ РУССКОЙ ЛИТЕРАТУРЕ.
9. Xasanova, S. (2023). STRUCTURAL – SEMANTIC CHARACTERISTICS OF PROVERBS. *Modern Science and Research*, 2(12), 619–625. Retrieved from <https://inlibrary.uz/index.php/science-research/article/view/27109>
10. https://nbpublish.com/library_read_article.php?id=3842

PARANJI TARIXI, YOXUD O`RTA ASR AYOLLARINING KIYIMI HAQIDA

Gadayeva Mohigul Muxamedovna

Osiyo xalqaro universiteti

“Tarix va filologiya” kafedrasida assistenti.

<https://doi.org/10.5281/zenodo.10694497>

Annotatsiya. Ushbu maqolada ayollarning ustki kiyimi hisoblanmish paranji tarixi, uning turli hududlarda turlicha tikilishi, ayollarning ko`chada paranji kiyib yurishlari haqida so`z boradi.

Kalit so`zlar: chachvon, paranji, to`n, burka.

ABOUT THE HISTORY OF THE VEIL OR MEDIEVAL WOMEN'S DRESS

Abstract. This article talks about the history of the burqa, which is considered a women's outerwear, how it is made differently in different regions, and how women wear the burqa on the street.

Key words: chachvan, veil, ton, burka.

ОБ ИСТОРИИ ВУАЛИ ИЛИ СРЕДНЕВЕКОВОЙ ЖЕНСКОЙ ПЛАТЬЯ

Аннотация. В данной статье рассказывается об истории паранджи, которая считается женской верхней одеждой, о том, как ее по-разному изготавливают в разных регионах и как женщины носят паранджу на улице.

Ключевые слова: чачван, чадра, тон, паранджа.

Paranji (arabcha-faranji- keng ko`ylak)-musulmon ayollari yopinchi g`i bo`lib, chachvon bilan birga ansambl hosil qilgan.

Tadqiqotchilarning aniqlashicha, paranji Misrda pardo bo`lib, keyinchalik Sharq mamalakatlariga tarqalgan. Paranji ayollar gavdasini boshidan oyoq yashirib turishga xizmat qiladi. Bichimi keng to`n shaklida bo`lib, yelkadan pastga tomon torayib boruvchi uzun bandagi (yengi) etakka yaqin joyda bir-biriga chatib birlashtirilgan. Ayol yuzini chachvon to`sib turgan. Paranji avra-astarli qilib titikib, avrasi baxmal kimxob, banoras, olacha va boshqa matolardan tikilib, chetlariga kashta tikilib, kashtali jiyaklar tutib bezatigan, astari chit, satindan tayyorlanib, hamda chetlariga zangori, Pushti yoki sidirg`a shoyidan adip qilingan. Paranjining ikki yoniga (cho`ntak o`rniga) tik tushgan (25 sm uzunlikda) 2 ta jiyak tutashtirib chatilgan, jiyaklar uchidan popukchalar chiqarilgan, ba`zan qo`ng`iroqchalar osilgan. Paranjining o`tmishdoshi faraji ham erkaklar, ham ayollarning yengil keng ustki kiyimi bo`lgan. Paranji ayollarning gavdasini, yuz-ko`zini yashirib turishga xizmat qilgan va uydan tashqarida yopinilgan. Paranjining old tomoni to`rsimon chachvon (chimmat, tojikcha, chashmband – ko`zto`sar) bilan berkitilgan.

M. Asomiddinova «paranji» so`zi arabcha forajiya, farojat so`zidan olingan bo`lib, atama arablarda din ahllari, ulamolar, sultonlarning qimmatbaho matodan keng qilib tikilgan ustki kiyimi ekanligini ta`kidlab, Vatanimizda yashovchi uyg`urlarning ayrim etnik guruhlar orasida yaqin o`tmishgacha perejenomi bilan yuritilgan mazkur kiyim erkaklarning yengi uzun kiyimi bo`lganligini keltiradi. Olima paranji atamasini turkmanlardagi p`yrenchek//b`yrynchak–burkanmoq fe`liga bog`lashga harakat qiladi va dalil sifatida «Devoni lug`otit turk» asarida uchraydigan b`yryndi – kiydi, burkanib oldi, yopindi fe`lini keltiradi. Ayni tadqiqotchi etnograf N.P.Lobachevaning fikrlari asosida quyidagilarni keltiradi: «qadimda ust kiyim vazifasini

o'tagan turkmancha po'rençyek keyinchalik kiyimlik vazifasidan chiqa borib, oddiy bir yopinchiqqa aylanib, uning yenglari ingichkalashib, oddiy bir bezak holatiga kirgan. Uning o'mizi (yeng o'rni, yeng o'tkaziladigan o'yma) tanaga to'kilib, qo'ltiq qismidagi qulpagi saqlangan va shu shakldan paranch(j)i kelib chiqqan». Tarixiy, xususan, arxeologik manbalarda ayollarning paranchi ko'rinishidagi kiyimda tasvirlangan namunalari mavjud. Masalan, eftaliylar davriga (V-VI asrlar) oid Bolaliktepa (Surxondaryo vohasi) yodgorligi devoriy suratlarida ziyofat manzarasida ishtirok etayotgan ayollarning yelkasiga yopilgan yengsiz parchabof matodan tikilgan kiyim ayni biz ko'zda tutgan paranjining o'zidir.

Paranjining ayollar ko'chalik ustki kiyimi ma'nosidagi vazifasi O'rta Osiyoda islom madaniyati doirasida o'zgarishga uchragan. Bunga ayollarning erkaklar jamiyatidan ajratilishi sabab bo'lgan. Paranchi ayol kishining ochiq yuzini ko'rsatmaslik shartiga binoan yelkadan boshga ko'tarilib, ayol yuzining «nomahram» nazaridan berkitilishiga xizmat qila boshlagan. Shu sababli paranchi deganda boshga yopiladigan yengsiz kiyim tushunib kelinadi.

[Markaziy Osiyoda XVI asrda](#) ilm ahlining ustki kiyimi hisoblangan,shu asrdan ayolni begona ko'zlardan yashiruvchi yopinchiq'iga, uzun yenglari bezak qismiga aylangan. Paranchi yopinish islom [shariatiga](#) mos kelgan.

Paranchi tikilishining ham o'ziga xos ma'nolari bo'lgan.Masalan, yengi bir-biriga ulab tikib qo'yilgan paranjini turmushga chiqmagan qiz bola kiygan. Agar yenglari alohida tursa, demak turmush qurgan ayolga tegishli. Ikki yengi ulangan paranjidan esa cho'ntak sifatida ham foydalanish mumkin bo'lgan.

Kim biladi deysiz, mana shu paranjining yengidan qancha shirinlik bolachalarga chiqarib berilgan ekan...

O'zbekiston hurodi tumanlarida paranjilar o'ziga xos, bir-biridan ajralib turadigan belgilarga ega bo'lgan. Toshkent va Farg'onada paranjilar serxusham bo'lib, ipak kashtalari bilan ajralib turgan. Ularning bichigi Samarqandnikiga o'xshash, lekin yoqalari kengligi bilan farqqilgan. Samarqand paranjisi esa shakl jihatdan Qashqadaryoning erkaklar choponiga o'xshash bo'lgan. Buxoro paranjisi yoqasining yarmi qisqa shaklda tikilgan. Buxoro va Samarqandda paranchi qora va gulli matolardan kashtasiz tikilgan, faqat chetlari va yenglari jiyaklar bilan bezatilgan, ularda qizil va oq rang ustunlik qilgan. Qashqadaryoda ayollar yana jelak ham kiyishgan. Jelaklar ip gazlamadan astarsiz tikilgan.

Qashqadaryo va Surxandaryo ayollari yoz mavsumida oq va rangdor jelaklar kiyishgan.

Xorazmda paranchi tarkibi shimoliy hududlardagi chit chakmon modelini o'zida mujassamlashtirgan. Etaklari to'g'riburchak, yeng uzunligi etaklarigacha yetgan.

Xorazm paranjisining boshqalardan farqli yana bir tomoni uning uzunligida, (170-180 sm) va kashtasiz tikilishida.

O'zbekiston tarixi Davlat muzeyi fondlarida turli hududlarga tegishli bir necha paranchi saqlanadi. Toshkentda 1927-yili elshunos Ye.M.Pesherova tomonidan muzey uchun sotib olingan paranchi ip-gazlama mato – parpashadan tayyorlangan. 1935-yilda muzeyda xalq xo'jaligi ko'rgazmasidan Qashqadaryoga mansub ikki paranchi berilgan. Qalami bo'zdan tayyorlangan bu paranjilarning yoqalari va etaklariga jiyaklar tikilgan. Paranjining tarkibiy qismi bo'lgan chachvonlar ham o'zining badiiy bezagi bilan e'tiborni tortadi.

Vaqt o'tishi bilan paranchi kundalik kiyimdan marosim kiyimiga aylandi. XX asr boshlaridagi to'ylarda kuyov uyiga kelinni paranjida olib borishgan. Kelin paranjida so'zana

ostida o‘tirgan va u holda kuyov uni go‘shangaga olib kirgan. Kelinni kuyov qarindoshlari oldiga kelin salomga paranjida olib chiqishgan. Davrlar o‘tishi bilan parangi milliy qadriyat sifatida faqat muzeylarimizda saqlanib qolgan.

REFERENCES

1. M.M.Ishoqov, tarix fanlar doktori, B.S.G‘oyibov, tarix fanlari doktori
2. “Vodiynoma” jurnalining 2019-yil 1-soni
3. «Moziydan sado” jurnali. №4 2013 yil. Yulduz G‘aybullayeva
4. G.M.M.O. X. (2023). UCHINCHI RENESANS DAVRIDA AJDODLARIMIZ MEROSINI ORGANISH ORQALI INTEGRATSION TA’LIMNI YANADA TAKOMILLASHTIRISH TAMOYILLARI: ЧАСТЬ 1 ТОМ 1 ИЮЛЬ 2023 год. *Лучшие интеллектуальные исследования*, 1(1), 11-16.
5. Gadayeva Mohigul Muxamedovna. (2023). HISTORY OF PATRIOTIC WOMEN. *International Journal Of History And Political Sciences*, 3(12), 69–75. <https://doi.org/10.37547/ijhps/Volume03Issue12-12>
6. Gadayeva, M. (2023). THE UNIQUE SIGNIFICANCE OF MASTERING SOCIAL SCIENCES DURING THE DEVELOPMENT OF THE NEW UZBEKISTAN. *Modern Science and Research*, 2(10), 459–464. Retrieved from <https://inlibrary.uz/index.php/science-research/article/view/25292>
7. Gadayeva, M. (2024). EFFECTIVE WAYS TO USE THE "THOUGHTSTORM" METHOD ON THE THEME OF THE "EASTERN RENAISSANCE" ERA. *Modern Science and Research*, 3(1), 1024–1027. Retrieved from <https://inlibrary.uz/index.php/science-research/article/view/28631>
8. Gadayeva, M. (2024). ATTACK ACTION. *Modern Science and Research*, 3(1), 1028–1033. Retrieved from <https://inlibrary.uz/index.php/science-research/article/view/28634>
9. Gadayeva M. (2023). ONE OF THE TIMURID QUEENS IS BIBIKHONIM. *Modern Science and Research*, 2(12), 749–754. Retrieved from <https://inlibrary.uz/index.php/science-research/article/view/27189>
10. Gadayeva Mohigul Muxamedovna. (2023). INNOVATION TA’LIM-BUYUK KELAJAK POYDEVORI . *World Scientific Research Journal*, 17(1), 74–76. Retrieved from <http://www.wsrjournal.com/index.php/wsrj/article/view/2767>
11. Toshpolatova Shakhnoza Shuhratovna. (2023). ETHNOLOGICAL ANALYSIS OF NATIONAL COSTUMES AND RITUALS OF TAJIKS IN THE WORKS OF M. S. ANDREYEV. *International Journal Of History And Political Sciences*, 3(12), 42–47. <https://doi.org/10.37547/ijhps/Volume03Issue12-08>
12. Toshpo‘latova S. (2023). M. S. ANDREYEV-SCIENTIFIC CAREER. *Modern Science and Research*, 2(12), 801–807. Retrieved from <https://inlibrary.uz/index.php/science-research/article/view/27191>
13. Toshpulatova Shakhnoza Shuhratovna. (2023). ETYMOLOGY OF TAJIK MARRIAGE CEREMONY. *International Journal Of History And Political Sciences*, 3(11), 17–23. <https://doi.org/10.37547/ijhps/Volume03Issue11-05>
14. Toshpo‘latova, S. (2023). ETHNOLOGICAL ANALYSIS OF CALENDRIAL CALCULATION AND LENGTH MEASUREMENTS OF KHUF VALLEY TAJIKS IN

- THE RESEARCHES OF MS ANDREYEV. *Modern Science and Research*, 2(10), 291-299.
15. Toshpo'latova, S. S. (2023). TOJIKLAR MILLIY KIYIM-KECHAKLARI VA "BESHMORAK" MAROSIMINING ETNOLOGIK TAHLILI. *SCHOLAR*, 1(28), 395-401.
 16. Toshpo'latova, S. (2023). A STUDY OF THE WEDDING CEREMONY OF THE TAJIKS OF AFGHANISTAN. *Modern Science and Research*, 2(9), 84-89.
 17. Toshpo'latova, S., & Ashurova, G. (2023). THE HISTORY AND DESCRIPTION OF THE WORK OF MS ANDREYEV-" ARK BUKHARI". *Modern Science and Research*, 2(9), 404-409.
 18. Muxamedovna, G. M. (2023). XXI ASR KÓNIKMALARINI SHAKLLANTIRISHDA INTEGRATSIYALASHGAN TA'LIMNING MUAMMO VA YECHIMLARI. *PEDAGOGICAL SCIENCES AND TEACHING METHODS*, 3(26), 93-96
 19. Muxamedovna, G. M. (2023). XXI ASR KÓNIKMALARINI SHAKLLANTIRISHDA INTEGRATSIYALASHGAN TA'LIMNING MUAMMO VA YECHIMLARI. *World scientific research journal*, 20(1), 135-138.
 20. Muxamedovna, G. M. (2023). INNOVATION TEXNOLOGIYARNI O'ZLASHTIRISHDA TALABALARNING KREATIVLIK SALOHİYATINI RIVOJLANTIRISHNING AHAMIYATI. *ОБРАЗОВАНИЕ НАУКА И ИННОВАЦИОННЫЕ ИДЕИ В МИРЕ*, 21(3), 3-6.
 21. GADAYEVA, M. M. INTEGRATSION TA'LIMDA MANTIQUIY VA TANQIDIY TAFAKKURNING PEDAGOGIK-PSIXOLOGIK ASOSLARI. *PSIXOLOGIYA Uchrediteli: Buxarский государственный университет*, (2), 60-64.
 22. Shokir o'g'li, S. U. (2023). MAHALLANING JAMIYAT IJTIMOİY TARAQQIYOTIDAGI O'RNI. *Научный Фокус*, 1(6), 369-371.
 23. Sadullayev, U. (2024). THE NEIGHBORHOOD IS THE CRADLE OF VALUES. *Modern Science and Research*, 3(1), 607-613. Retrieved from <https://inlibrary.uz/index.php/science-research/article/view/28343>
 24. Sadullayev, U. (2023). ABOUT THE EMERGENCE OF THE CONCEPT OF NEIGHBORHOOD. *Modern Science and Research*, 2(12), 722-727.
 25. Sadullayev Umidjon Shokir O'g'li. (2023). THE IMPORTANCE OF THE MAHALLA SYSTEM'S REFORMATIONS IN NEW UZBEKISTAN. *International Journal Of History And Political Sciences*, 3(10), 25-30. <https://doi.org/10.37547/ijhps/Volume03Issue10-05>
 26. Sadullayev Umidjon Shokir o'g'li. (2023). The History of the Creation and Formation of the Neighborhood. *American Journal of Language, Literacy and Learning in STEM Education* (2993-2769), 1(10), 480-485. Retrieved from <https://grnjournal.us/index.php/STEM/article/view/2142>
 27. O'gli, S. U. S. (2023). ELUCIDATION OF ISSUES OF THE HISTORY OF BUKHARA GUZARS IN OA SUKHAREVA AND HER STUDIES. *International Journal Of History And Political Sciences*, 3(11), 30-35.

28. Sadullayev, U. (2023). ABOUT THE EMERGENCE OF THE CONCEPT OF NEIGHBORHOOD. *Modern Science and Research*, 2(12), 722–727.
29. Shokir o'gli, S. U. (2023). The Essence of State Policy on Youth in New Uzbekistan. *American Journal of Language, Literacy and Learning in STEM Education* (2993-2769), 1(9), 554-559.
30. Sadullayev, U. (2023). THE ROLE OF THE NEIGHBORHOOD IN RAISING A SPIRITUALLY MATURE GENERATION. *Modern Science and Research*, 2(10), 488-493.
31. Sadullayev, U. (2023). O'zbekistonda xotin-qizlarga berilayotgan e'tibor: mahalla boshqaruvida xotin-qizlarning roli. In *Oriental Conferences* (Vol. 1, No. 1, pp. 551-556). OOO «SupportScience».
32. Sadullayev, U. (2023). THE ROLE OF THE NEIGHBORHOOD IN THE SOCIAL DEVELOPMENT OF SOCIETY. *Modern Science and Research*, 2(10), 755-757.
33. Shokir o'gli, U. S. (2023). MILLIY QADRIYATLARIMIZ ASROVCHISI. *Journal of new century innovations*, 35(1), 79-80.
34. Sadullayev, U. (2023). THE ROLE OF WOMEN IN NEIGHBORHOOD MANAGEMENT IN UZBEKISTAN. *Modern Science and Research*, 2(9), 132-135.
35. Srojeva G. (2024). SOLUTIONS, RESULTS AND PROBLEMS OF REFORMS IN THE FIELD OF EDUCATION. *Modern Science and Research*, 3(1), 782–788.
36. Srojeva, G. (2024). EFFECTIVE FORMS OF SPIRITUAL AND MORAL EDUCATION AND EDUCATIONAL WORK IN A PRESCHOOL EDUCATIONAL INSTITUTION. *Modern Science and Research*, 3(2), 247–253. Retrieved from <https://inlibrary.uz/index.php/science-research/article/view/29010>
37. Vahobovna, S. G. (2021). Khoja Abdulkhaliq Ghijduvani And Its Method. *European Journal of Humanities and Educational Advancements*, 2(10), 39-40.
38. Srojeva, Gulbahor. "CONTINUITY IN EDUCATION-CHIEF MEZON." *Modern Science and Research* 2.12 (2023): 834-839.
39. Srojeva G. (2024). SOLUTIONS, RESULTS AND PROBLEMS OF REFORMS IN THE FIELD OF EDUCATION. *Modern Science and Research*, 3(1), 782–788.
40. Srojeva, G. (2023). LOWER ZARAFSHAN OASIS TOURISM OPPORTUNITIES. *Modern Science*
41. Akmal B. (2024). THE GREAT WALL OF THE EARLY MIDDLE AGES - KANPIRAK WALL. *Modern Science and Research*, 3(1), 694–698. Retrieved from <https://inlibrary.uz/index.php/science-research/article/view/28381>
42. Bobohusenov Akmal. (2023). BUXORO VOHSINING ANTIK DAVRI SHISHA BUYUMLARI. *TADQIQOTLAR*, 25(2), 208–211. Retrieved from <http://tadqiqotlar.uz/index.php/new/article/view/307>
43. Bobohusenov Akmal Ashurovich. (2023). THE MATERIAL CULTURE OF THE TOMBS OF THE ANCIENT AND EARLY MEDIEVAL PERIOD. *International Journal Of History And Political Sciences*, 3(11), 24–29. <https://doi.org/10.37547/ijhps/Volume03Issue11-06>
44. Ashurovich, B. A. (2023). VARAKHSHA MURAL GANCH AND CLAY PAINTINGS. *International Journal Of History And Political Sciences*, 3(12), 48-53.

45. Akmal, B. (2023). ANTIK VA ILK O‘RTA ASRLAR DAVRI MOZOR-QO‘RG‘ONLARI MODDIY MADANIYATI. *ОБРАЗОВАНИЕ НАУКА И ИННОВАЦИОННЫЕ ИДЕИ В МИРЕ*, 35(3), 65-70.
46. Bobohusenov, A. (2023). BUXORO VOHASINING ANTIK DAVRI YODGORLIKLARI. *SCHOLAR*, 1(28), 298-302.
47. Bobojonova, D. (2023). THE IMPORTANCE OF UZBEK FOLK PROVERBS. *Modern Science and Research*, 2(10), 670–675. Retrieved from <https://inlibrary.uz/index.php/science-research/article/view/25751>
48. More Citation Formats
49. Bobojonova Dilnoza Okhunjonovna. (2023). A Proverb is a Product of Folk Wisdom. *American Journal of Language, Literacy and Learning in STEM Education (2993-2769)*, 1(9), 333–338. Retrieved from <https://grnjournal.us/index.php/STEM/article/view/1509>
50. Bafoeva, R. (2023). The concept of family in English, Russian and Uzbek proverbs. *American Journal of Language, Literacy and Learning in STEM Education (2993-2769)*, 1(10), 651–654. Retrieved from <https://grnjournal.us/index.php/STEM/article/view/2279>
51. Rokhila Bafoeva 2023. The Concept of Education in English and Uzbek Proverbs. *American Journal of Language, Literacy and Learning in STEM Education (2993-2769)*. 1, 9 (Nov. 2023).
52. Bafoeva, R. (2023). NEW METHODS OF TEACHING FOREIGN LANGUAGES. *Modern Science and Research*, 2(10), 58-63.
53. Pirmanovna, N. G., & Bafoeva, R. (2022). NATIONAL AND CULTURAL PROVERBS IN ENGLISH AND UZBEK LANGUAGES AND THEIR UNIVERSAL FEATURES. *Новости образования: исследование в XXI веке*, 1(4), 500-503.
54. Pirmanovna, N. G., & Bafoeva, R. (2023). INGLIZ VA O‘ZBEK MAQOLLARING GENDER XUSUSIYATLARI. *World of Science*, 6(5), 167-169.
55. Xasanova, III. (2024). <https://doi.org/10.5281/zenodo.10651477>. MODERN SCIENCE AND RESEARCH, 3(2), 425–435. <https://doi.org/10.5281/zenodo.10651477>
56. Xasanova, S. (2023). USING EXPRESSIVE VOCABULARY IN RUSSIAN PROVERBS. *MODERN SCIENCE AND RESEARCH*, 2(11), 403–408. <https://doi.org/10.5281/zenodo.10107320>
57. Xasanova, S. (2024). DIFFERENCE BETWEEN PROVERB AND SAYING. *Modern Science and Research*, 3(1), 140–147. Retrieved from <https://inlibrary.uz/index.php/science-research/article/view/27853>
58. Nosirova, D. (2024). EVALUATION IN ENGLISH LANGUAGE INSTRUCTION: A THOROUGH EXAMINATION. *Modern Science and Research*, 3(1), 497–503.
59. Dilnoza Rizoqulovna, N. (2023). Assessment in English Language Teaching: A Comprehensive Analysis. *American Journal of Language, Literacy and Learning in STEM Education (2993-2769)*, 1(10), 660–665.
60. Ollomurodov Arjunbek Orifjonovich. (2023). Metaphoric Analysis of “The Kite Runner” by Khaled Hosseini. *American Journal of Language, Literacy and Learning in STEM*

Education (2993-2769), 1(10), 573–578. Retrieved from
<https://grnjournal.us/index.php/STEM/article/view/2175>

61. Ollomurodov A. (2024). REFLECTION OF HUMAN PSYCHOLOGICAL AND EMOTIONAL STATE IN LITERARY DISCOURSE. *Modern Science and Research*, 3(1), 600–606.
62. Orifjonovich, O. A. (2024). INSON PSIXOLOGIK-EMOTSIONAL HOLATINING BADIY DISKURSDA AKS ETTIRILISHI.

PEDAGOGICAL TECHNOLOGIES IN THE DEVELOPMENT OF PROFESSIONAL CORRECTIONAL ACTIVITIES IN FUTURE TEACHERS

Allambergenov Salamat Jaqsibayevich

Karakalpak State University named after Berdaq 3rd year student.

<https://doi.org/10.5281/zenodo.10694532>

Abstract. *Pedagogical technologies are a collection of instructional strategies, technologies, and practices aimed at enhancing the learning experiences of students. These technologies are particularly important in the development of professional correctional activities in future teachers. In this article, we will explore the significance of pedagogical technologies in the context of correctional activities for future teachers.*

Key words: *future teachers, activities, circles, development, pedagogical technologies, literature, methods, modern education.*

ПЕДАГОГИЧЕСКИЕ ТЕХНОЛОГИИ В РАЗВИТИИ ПРОФЕССИОНАЛЬНОЙ КОРРЕКЦИОННОЙ ДЕЯТЕЛЬНОСТИ БУДУЩИХ УЧИТЕЛЕЙ

Аннотация. *Педагогические технологии представляют собой совокупность учебных стратегий, технологий и практик, направленных на повышение качества обучения учащихся. Эти технологии имеют особое значение в развитии профессиональной коррекционной деятельности будущих учителей. В данной статье мы рассмотрим значение педагогических технологий в контексте коррекционной деятельности будущих учителей.*

Ключевые слова: *будущие учителя, деятельность, кружки, развитие, педагогические технологии, литература, методика, современное образование.*

INTRODUCTION. Correctional activities refer to the provision of support and guidance to individuals who have been excluded from society due to their criminal behavior. Such individuals require specialized care to help them re-enter society and become productive members of society. Correctional activities require a unique set of skills, including emotional intelligence, patience, perseverance, and empathy, to name a few. It is through the integration of pedagogical technologies that these skills can be developed in future teachers.

Many schools and colleges now offer courses in correctional activities, and these courses can benefit significantly from the use of pedagogical technologies. These technologies can be used to provide students with an interactive and immersive learning experience, which can help to develop their critical thinking skills and provide them with the knowledge they need to work as correctional officers.

One of the significant benefits of pedagogical technologies is that they reduce the gap between theory and practice. Technologies such as simulations and virtual reality can provide students with a realistic experience of working as a correctional officer. They can learn how to make quick decisions, handle difficult situations, and communicate effectively with inmates.

Additionally, these technologies can be used to simulate different scenarios, allowing students to develop their problem-solving skills and make informed decisions.

Another advantage of pedagogical technologies is that they can be used to cater to different learning styles. Students who prefer visual learning can benefit from the use of videos and animations, while those who prefer auditory learning can benefit from podcasts and audio

recordings. Meanwhile, other students can benefit from interactive learning materials that allow them to engage with the subject matter at their own pace.

LITERATURE ANALYSIS. Pedagogical technologies play a crucial role in the development of professional correctional activities in future teachers. These technologies provide effective tools and approaches to address the diverse needs of students, including those with learning disabilities, behavioral issues, or special educational needs. Here are some pedagogical technologies that can support the development of professional correctional activities.

Inclusive Education: Inclusive education focuses on providing equal opportunities for all students, regardless of their abilities or disabilities. Future teachers can be trained in inclusive education strategies, such as differentiated instruction, Universal Design for Learning (UDL), and assistive technologies. These approaches help create inclusive classrooms where every student can actively participate and learn at their own pace.

Assistive Technologies: Assistive technologies encompass a wide range of tools and devices that support students with disabilities in their learning process. Future teachers should be familiar with various assistive technologies, including screen readers, text-to-speech software, speech recognition tools, adaptive keyboards, and alternative communication devices.

Understanding how to integrate these technologies into the classroom can enhance the learning experience for students with special needs.

Behavior Management Systems: Future teachers need to develop effective behavior management strategies to address challenging behaviors in the classroom. Positive Behavior Intervention and Supports (PBIS) is a widely used approach that focuses on creating a positive learning environment and teaching appropriate behaviors. Technology-based behavior management systems, such as behavior tracking apps or online behavior charts, can help monitor student behavior, provide feedback, and reinforce positive actions.

Virtual Learning Environments: With the advancement of technology, virtual learning environments have become increasingly relevant. These platforms offer opportunities for personalized and flexible learning experiences. Future teachers can utilize virtual learning environments to provide individualized instruction, access to resources, and interactive activities that cater to the diverse needs of students.

Data-Driven Instruction: Data-driven instruction involves analyzing student data to inform instructional decisions. Future teachers should be trained in using assessment tools and data analysis techniques to identify learning gaps, monitor progress, and make informed interventions.

Educational software and digital platforms can assist in collecting and analyzing student data, enabling teachers to customize their teaching approaches and provide targeted support to students who require additional assistance.

Collaborative Learning Tools: Collaborative learning promotes teamwork, communication, and problem-solving skills. Future teachers can leverage various collaborative learning tools, such as online discussion forums, collaborative document editing platforms, and video conferencing applications. These technologies facilitate collaboration among students and encourage active participation, especially for students who may face challenges in traditional classroom settings.

RESEARCH METHODOLOGY. Collaborative Learning Tools: Collaborative learning promotes teamwork, communication, and problem-solving skills. Future teachers can leverage various collaborative learning tools, such as online discussion forums, collaborative document editing platforms, and video conferencing applications. These technologies facilitate collaboration among students and encourage active participation, especially for students who may face challenges in traditional classroom settings.

It is important for future teachers to receive comprehensive training and professional development in these pedagogical technologies. Integrating these approaches into teacher education programs can enhance their ability to address the diverse needs of students and promote inclusive and effective correctional activities in the classroom.

Development of the pedagogical bases of formation of the modern teacher both as professional and as the creative person possessing pedagogical skill becomes one of key problems.

From the point of view of development future teachers' pedagogical skill one of the important stages is the efficiency of the development and holding classes on the example of the course Pedagogics. These classes provide formation of future teachers' personal qualities which are significant for their future professional activity, and also knowledge, the abilities providing pedagogical skill. The classes projected on the basis of productive pedagogical technology is included in the content of experimental work as classes of innovative type. Results of experiment proved the efficiency of this technology.

Currently, in modern educational conditions, teaching methods are going through a complex period associated with the transformation of educational goals, the development of a new generation of state educational standard, built on a competency-based approach. Difficulties also arise in the base curriculum as hours are reduced to study individual subjects. All these cases entail new pedagogical research in the field of methodology of teaching subjects, the search for innovative tools, forms and methods of teaching and education, which are associated with the development and introduction of modern educational and information technologies into the educational process. The main goal of secondary vocational education is to prepare a competitively qualified specialist in the labor market, capable of effective professional activity in his specialty.

Currently, in modern educational conditions, teaching methods are going through a complex period associated with the transformation of educational goals, the development of a new generation of state educational standard, built on a competency-based approach. Difficulties also arise in the base curriculum as hours are reduced to study individual subjects. All these cases entail new pedagogical research in the field of methodology of teaching subjects, the search for innovative tools, forms and methods of teaching and education, which are associated with the development and introduction of modern educational and information technologies into the educational process. The main goal of secondary vocational education is to prepare a competitively qualified specialist in the labor market, capable of effective professional activity in his specialty.

The basis of education should not be academic subjects, but methods of thinking and acting. At a high level, it is necessary not only to release a trained specialist, but also to develop

new technologies, adapt it to the conditions of a particular production environment, independently enter the stage of training. making management decisions.

Based on the experience of using innovative methods in pedagogical activity, some of their advantages can be distinguished: they help students teach active methods of mastering new knowledge; give the opportunity to master a high level of personal social activity; create conditions in the educational process that students cannot learn; stimulate student creative activity; help to bring reading closer to the practice of everyday life,

At the present stage, education is aimed, first of all, at developing the personality, increasing its activity and creative abilities, and, consequently, at expanding the use of students' independent work, self-control, self-control methods. active forms and methods of training can be achieved only when there is interest in all this. student science. Cognitive interest is an intellectual and emotional attitude to the learning process, the student's desire to learn, the performance of individual and general tasks, interest in the activities of the teacher and other students.

ANALYSIS AND RESULTS. Cognitive activation is a continuous process of motivation for targeted learning. A modern teacher in his activities should use various methods of activation, combining various forms, methods, teaching tools that stimulate the activity and independence of students, introduce innovative pedagogical technologies into the educational process. Graduates of secondary specialized vocational training institutions are placed with high requirements for admission to higher education institutions or employment. They need to be able to adapt to a complex modern world: they need not only the knowledge gained, but also the ability to find them themselves, to feel as capable people in any area in order to successfully establish themselves in life, to think creatively. . The teacher will be able to achieve good success in gaining knowledge only by increasing his interest in his science.

To do this, it is necessary to use a system of methods aimed at independently mastering knowledge and skills by students in the process of active cognition, and not at providing ready-made knowledge by students, memorizing and repeating them. activity. Some traditional teaching techniques and methods are one of the reasons for this loss of interest. To promote students' interest in learning science, it is also necessary to use traditional methods of teaching using methods that contribute to motivating students to practical and mental activities; the formation and development of cognitive interests and abilities; the development of creative thinking, as well as elements of innovative technologies (problem-based, student-oriented educational elements, information and communication technologies, etc.). The success of training and the strength of knowledge are directly proportional to the level of development of students' cognitive interests in science.

An important aspect of the lesson for the student is the understanding of the need for personal interest in obtaining knowledge so that students can feel their competencies not only as a result, but throughout the entire learning process. influence of education on the development of the personality of the student. Therefore, the modern lesson should be built in the combination of specially organized classes and simple interpersonal contacts, therefore, through a personal communication plan in the lesson, the age, psychological characteristics of students are taken into account: their willingness to expand their circle.

Communication is sympathy for adult problems, a desire for self-affirmation. Modern educational technologies help to achieve the set goals, for example: technology for differentiating the level of Education; Group Technologies; computer teaching technologies; game Technologies;

Technology for problematic and research learning; technologies for intensifying training based on schematic and symbolic models of educational material; collaborative pedagogy.

CONCLUSION. Pedagogical technologies can play a significant role in the development of professional correctional activities in future teachers. These technologies can provide an interactive and immersive learning experience, cater to different learning styles, and reduce the gap between theory and practice. As such, it is important for institutions that offer correctional activities courses to integrate these technologies into their curriculum to ensure that their students are fully equipped with the skills required to improve the lives of those who have been excluded from society.

REFERENCES

1. Muslimov N.A. Problems of a systematic approach to pedagogical activity // vocational education. – 2004. – № 3. – B. 24.
2. Muslimov N.A. Methodological principles and technologies for creating an electronic textbook // Infocom.UZ., 2004. – № 7. – B. 62-66.
3. Muslimov N.A, Qulieva Sh.H. Problematic situations in the implementation of a systematic approach to the process of training teachers of vocational education. - T.: Science and technology, 2007. – 54 b.
4. Olimov Q. Farova L. Halimov E et al. Methodology for teaching special subjects . - T.: Science, 2004. – 120 b.
5. Explanatory Dictionary of pedagogy / J. Hasanboev, X.To ' raqulov, m.Heydarov, O. Hasanboeva, N.Usmanov. - T.: Science and technology, 2009. – 672 b.
6. O'.Q.Tolipov., M.Usmanboeva . Applied foundations of pedagogical technologies. - T.: Science, 2006. – 262 b.
7. Holikov.A, pedagogical skill, T.,2011yil.
8. Munavvarov A.Q. Pedagogy. T., 2016.
9. Gaibullaev N., Khabirov R., Mamatqulova R., Toshmurodova Q., Pedagogical lecture text. T., 2016.
10. B.Ziyomammedov, fundamentals of pedagogical skill, T.2019yil
11. Tleumuratova A. HISTORICAL THEME IN WORLD ANIMATION ART, INTERPRETATION OF IMAGES AND ITS ROLE IN UZBEK ANIMATION ART //Modern Science and Research. – 2023. – T. 2. – №. 10. – С. 1105-1111.
12. Tleumuratova A. JAHON ANIMATSIYA SAN'ATIDA TARIXIY MAVZU, OBRAZLAR TALQINI VA O'ZBEK ANIMATSIYA SAN'ATIDA TUTGAN O'RNI //ВЕСТНИК КАРАКАЛПАКСКОГО ГОСУДАРСТВЕННОГО УНИВЕРСИТЕТА ИМЕНИ БЕРДАХА. – 2023. – Т. 61. – №. 3. – С. 221-223.
13. Tleumuratova A. J. FORMATION AND SPECIFIC FEATURES OF THEATER ART IN KARAKALPAKSTAN //Modern Science and Research. – 2024. – Т. 3. – №. 1. – С. 408-411.

14. Tleumuratova A. J. QORAQALPOG'ISTONDA TEATR SAN'ATINING SHAKLLANISHI VA O'ZIGA XOS XUSUSIYATLAR. – 2024.
15. Aziza T., Zakir A. The Role of Animated Films Based on the Works of Alisher Navoi in Shaping Children's Worldview //Zien Journal of Social Sciences and Humanities. – 2022. – T. 6. – C. 100-103.
16. Aziza T. TARIXIY ASARLANING JAMIYAT TARAQQIYOTIDA TUTGAN O'RNI: "YULDUZLI TUNLAR" ASARINING BOSH G'OYASI //Journal of Integrated Education and Research. – 2022. – T. 1. – №. 4. – C. 42-46.
17. Хожамуратов К. Б. МАҲОБАТЛИ РАНГТАСВИР АСАРЛАРИНИНГ МАЪНАВИЙАҲАМИЯТИ //Ученый XXI века. – 2022. – №. 2 (83). – С. 31-33.
18. Bazarbaevich K. K. THE SPIRITUALITY OF MAHOBATLI PAINTING WORKS IMPORTANCE //Archive of Conferences. – 2021. – C. 224-227.
19. Xojamuratov Q. B. ISSUES OF THE DEVELOPMENT OF FINE ARTS IN SCHOOLS //Modern Science and Research. – 2024. – T. 3. – №. 2. – C. 333-336.
20. Bazarbaevich X. K. TASVIRIY SAN 'AT DARSLARIDA TALABALARNI MUSTAQIL TA'LIM OLISH FAOLIYATIGA YO 'NALTIRISH METODLARI //BOSHQARUV VA ETIKA QOIDALARI ONLAYN ILMIIY JURNALI. – 2023. – T. 3. – №. 2. – C. 526-529.
21. Xojamuratov K. B. THE FOUNDATIONS AND FORMATION OF PAINTING IN THE FINE ARTS OF KARAKALPAKSTAN IN THE 1970S AND 1980S //Modern Science and Research. – 2024. – T. 3. – №. 2. – C. 341-345.
22. Alliyarov, M. . (2023). Importance of Excavation Work in the Organization and Enrichment of Museums. *Procedia of Philosophical and Pedagogical Sciences*, 2(6), 35–40. Retrieved from
23. Alliyarov, M. (2023). Primitive Community Layout Architecture. *Spanish Journal of Innovation and Integrity*, 18, 36-38. Retrieved from <http://sjii.indexedresearch.org/index.php/sjii/article/view/833>
24. Alliyarov M. THE ARCHITECTURE OF THE GOTHIC PERIOD IS ALSO HISTORICAL //Modern Science and Research. – 2023. – T. 2. – №. 5. – C. 182-184.
25. Alliyarov M. A., Rakhimbaev O. D. MONUMENTAL ARCHITECTURE OF ANCIENT KHOREZM //Матрица научного познания. – 2019. – №. 1. – С. 145-152.
26. Orinbaevich A. J., Muratbaevich I. A., Alimovich T. M. THE MEANING OF THE COLOR COMPOSITION IN THE VISUAL ARTS //Spectrum Journal of Innovation, Reforms and Development. – 2022. – T. 3. – C. 67-69.
27. Orinbaevich A. J. An Integrative Approach to Teaching Students to Understand Fine Art Samples //Journal of Pedagogical Inventions and Practices. – 2023. – T. 24. – C. 49-53.
28. Muratbaevich I. A., Zakir A. YOSHLAR TARBIYASIDA MILLIY QADRIYATLARIMIZNING AHAMIYATI //Journal of Integrated Education and Research. – 2023. – T. 2. – №. 6. – C. 58-60.
29. Zakir I. A. M. A. THE IMPORTANCE OF OUR NATIONAL VALUES IN THE EDUCATION OF YOUTH //Journal of Integrated Education and Research. – 2023. – T. 2. – №. 6. – C. 61-63.

O'ZBEKISTON ENERGETIKA TIZIMIDA ELEKTR ENERGIYA ISHLAB CHIQRISHDA MUQOBIL ENERGIYAGA MANBASI ULUSHINI OSHIRISH IMKONIYATLARI TAXLILI.

Babur Nemadjanovich Raymdjanov

Andijon qishloq xo'jaligi va agrotexnologiyalar instituti, "Agroinjeneriya va gidromelioratsiya fakulteti", "Elektr energiyasi va nasos stansiyalaridan foydalanish" kafedrasasi asistenti.

Turg'unboyeva Moxinur Jobirbek qizi

Andijon qishloq xo'jaligi va agrotexnologiyalar instituti, "Agroinjeneriya va gidromelioratsiya fakulteti", "Qishloq va suv xo'jaligida energiya ta'minoti" yo'nalishi 3-bosqich 105-gurux talabasi.

<https://doi.org/10.5281/zenodo.10694569>

Annotatsiya. Muqobil energiya manbalari turlaridan biri mikroGESlardir. MikroGES - bu suvning potensial va kinetik energiyasidan foydalangan holda elektr energiya ishlab chiqarishga mo'ljallangan qurilmadir. Odatda 100 kVattgacha elektr energiyasi ishlab chiqaradigan gidroelektrstansiyalarni mikroGESlar deb ataladi. MikroGESlarni tatbiq qilish bilan birgalikda fermerlar, kichik korxonalar, aholi va tadbirkorlar orasida ommalashtirish orqali yurtimizni elektr energiyaga bo'lgan ehtiyojini muqobilenergiya xisobiga qondirish imkoniyatiga ega bo'lamiz.

Kalit so'zlar: Gidroelektr stansiyalar, mikroGESlar, muqobil energiya manbalari, issiqlik elektr stansiyalari, an'anaviy energiya ishlab chiqarish.

ANALYSIS OF OPPORTUNITIES TO INCREASE THE SHARE OF ALTERNATIVE ENERGY SOURCES IN THE PRODUCTION OF ELECTRICITY IN THE ENERGY SYSTEM OF UZBEKISTAN.

Abstract. One type of alternative energy source is micro hydropower. A micro hydropower is a device designed to generate electrical energy using the potential and kinetic energy of water. Hydropower plants that normally generate up to 100 kwatt of electricity are called microges. Together with the implementation of microges, through popularization among farmers, small farms, residents and entrepreneurs, we will be able to satisfy our country's need for electricity in an alternative form of energy.

Keywords: Hydroelectric power plants, micro hydropower, alternative energy sources, thermal power plants, conventional energy production.

АНАЛИЗ ВОЗМОЖНОСТЕЙ УВЕЛИЧЕНИЯ ДОЛИ АЛЬТЕРНАТИВНЫХ ИСТОЧНИКОВ ЭНЕРГИИ В ПРОИЗВОДСТВЕ ЭЛЕКТРОЭНЕРГИИ В ЭНЕРГОСИСТЕМЕ УЗБЕКИСТАНА.

Аннотация. Одним из видов альтернативных источников энергии являются микрогидроэлектростанции. МикроГЭС — устройство, предназначенное для производства электроэнергии с использованием потенциальной и кинетической энергии воды. Гидроэлектростанции, производящие обычно до 100 кВт электроэнергии, называются микро-ГЭС. Вместе с реализацией микро-ГЭС у нас появится возможность обеспечить потребности нашей страны в электроэнергии за счет альтернативной энергетики, за счет популяризации среди фермеров, малых предприятий, жителей и предпринимателей.

Ключевые слова: Гидроэлектростанции, микроэлектростанции, альтернативные источники энергии, тепловые электростанции, традиционное производство энергии.

Bugungi kunda butun dunyoda va shu qatorda Respublikamizda elektr energiya iste'moli ortib borishi bilan elektr energiyasini ishlab chiqarishni orttirish masalasi talab qilinmoqda. Elektr energiyasini ishlab chiqarish uchun tabiiy resurslarining zahirasi tobora kamayayotganligi hamda ananaviy usulda ishlab chiqarilayotgan elektr energiyasi manbalari ekologiyaga katta zarar yetkazishi insoniyatdan boshqa usulda elektr energiyasi ishlab chiqarish zaruriyatini ko'rsatmoqda. Bunday muammolarga hozirgi kundagi yechimlardan biri muqobil energiya manbalarini xissasini oshirishdir. Muqobil energiya manbalaridan biri gidroelektrostansiyalardir.

Xozirgi kunda Respublikamiz imkoniyatlarini misol qiladigan bo'lsak ko'plab daryo, kanal, ariq va suv havzalari mavjud va bulardan unumli foydalanib GES orqali elektr energiyasini ishlab chiqarib muqobil energiyasi ulushini oshirish imkoniyatlari ko'plab mavjud.

Bu esa o'z navbatida energiya resurslarining tejashni va ekologik muhitni yaxshilashga asos bo'lib xizmat qiladi. Ananaviy usulda elektr energiya ishlab chiqarish xisobiga tabiiy yer qazilma boyliklarining energetik zaxiralari borgan sari kamayib bormoqda va bunga hozirgi kunda yagona yechim muqobil energiya manbalariga ulushini oshirish zaruriyati mavjud, buning uchun elektr energiyasi istemolchilari yani fermerlar, kichik korxonalar, aholi va tadbirkorlar orasida muqobil energiyasi manbaalarini ommalashtirish orqali yurtimizda elektr energiyaga bo'lgan ehtiyojini qondirish imkoniyatiga ega bo'lamiz. Xozirgi kunda butun dunyoda muqobil energiyasi manbalari yani quyosh elektr stansiyalari, shamol elektr stansiyalari, bioenergetika va shu qatorda gidroelektr stansiyalarini ishga tushirish bo'yicha jadal ishlar olib borilmoqda. Ayni paytda dunyoning 80 ga yaqin mamlakatlarida muqobil energiya manbalaridan foydalanish dasturlari asosida ilmiy-tadqiqot ishlari olib borilmoqda. Bunday tadqiqotlardan biri esa MikroGES (mikro gidroelektrostansiyalar) qurilmasini joriy qilish va optimallashtirishdir. Kichik va mikro GESlar kichik gidroenergetika inshootlari hisoblanadi. Elektr energiya ishlab chiqarishning ushbu yo'nalishida quvvati 5MVt gacha gidroelektr stansiyalari suv resurslari va gidrotexnika tizimlarining energiyasidan foydalanish bilan shug'ullanadi.

Xozirgi kunda dunyo mamlakatlarining deyarli barchasida gidroelektrostansiyalarni rivojlantirish bilan birgalikda kichik va mikroGES qurilmalarini ham rivojlantirishga katta etibor qaratilmoqda. Bizning yurtimizda ham kichik va mikroGESlarga talab va etibor kuchaytirilmoqda. Bularga misollar keltiradigan bo'lsak O'zbekiston Respublikasi prezidentimizning 22.08.2019 dagi PQ-4422- son qarori, 2022-yil 9-sentyabrdagi muqobil energiya manbalari ulushini oshirish bo'yicha o'tkazgan videoselektorida qo'yilgan masalalar hamda O'zbekiston Respublikasi Prezidenti PF -220 qaroriga asosan qayta tiklanuvchi energiya manbalari hissasini energetika tizimida oshirish bo'yicha qo'ygan topshiriqlarini ijrosiga javoban shu yo'nalishlarda mamlakatimizda qator ishlar olib borilmoqda.

Jumladan Prezidentimizning Andijon viloyatiga qilgan oxirgi tashrifida ushbu xududda 41 ta kichik va mikroGESlar qurilishi masalasini qo'ydi. O'zbekistonimizning 85% elektr energiyasi ananaviy usulda yani issiqlik elektr stansiyalari va issiqlik elektr markazlarida ishlab chiqarilayotganligi va ularda ishlatiladigan tabiiy resurslarning cheklanganligi hamda yildan-yilga elektr energiyasiga bo'lgan ehtiyojlarning oshib borayotganligi, an'anaviy usuldagi elektr energiya ishlab chiqarishidagi atmosferaga chiqarilayotgan zararli gaz moddalarining tabiatga

ko'rsatayotgan salbiy ta'sirini oldini olish uchun muqobil energiyasini ishlab chiqarishini ulushini orttirish zarurligini ko'rsatmoqda.

MikroGESlarni qurish va rekonstruksiya qilish nafaqat ekologik toza elektr energiyasi bilan ta'minlash va shu bilan birgalikda elektr energiyasi yetkazib berish muammoli bo'lgan xududlarni ham elektr energiyasi bilan ta'minlash imkonini beradi.

Qayta tiklanuvchi energiya manbai asosidagi charxpalak tipidagi mikro GES qurilmasi orqali ishlab chiqarilgan elektr energiyasi: xavfsiz, ishonchli, avtonom rejimda ishlay oladigan, tannarxi arzon, ishlash muddati yuqoriligi va texnik ishonchli qurilma sifatida ishlaydi. Asosan kichik suv oqavalaridan foydalanib elektr energiya olinganda bir soatiga 1 kilovatt elektr energiya ishlab chiqarilib 1000 so'mdan davlatga sotilsa, 1 yilda ishlab chiqarilgan 8640 kilovatt elektr energiyava narxi 8640000 so'mni tashkil qiladi. Demak sarflangan mablag'lar 1,5 yilda qoplanadi.

Muqobil energiyasi ananaviy energiya ishlab chiqarishga nisbatan ko'plab afzalliklarga ega. Afzalliklariga misollar keltirsak: Suv inshootlari konstruksiyasini butunligini saqlanishi, tez muddatlarda qurib bitkazilishi, oson montaj va demontaj qilinishi, ishlash muddati davomiyli, ekologik tozaligi, ishonchli uzluksiz ishlashi, ekspluatatsiya qilish qulayligi, kamchiqimligi va mustaxkamligi. Bundan tashqari qurilmaning landshaftga, xayvonot olamiga va suvning sifatiga bezararliligi va uzluksiz 24 soat davomida ishlashi shular jumlasidandir. Iqtisodiy samaradorlik borasida mikro va mini GESlar bu yerda ham ko'plab afzalliklarga ega.

Shu bilan birga, mikro GESlar ham avtonom, ham elektr tarmog'ining bir qismi sifatida ishlashi mumkin. Eng asosiy afzalliklaridan biri mikroGESlarning kichik o'lchamdagi energiya ob'ektlari gidroinshootlarini o'zgartirish yoki suv omborlarini tashkil qilishni talab qilmaydi. Muqobil energiya manbalariga kiruvchi quyosh elektr stansiyalari va shamol elektr stansiyalariga nisbatan mikroGESlar bir qancha afzaliklarga ega.

Avvalam bor Quyosh elektr stansiyasi va shamol elektr stansiyari nisbatan mikroGESlar katta yer maydonini egallamasligi, konstruksiyasining ixcham hamda mustaxkamligi, tan narxining arzonligi va xizmat ko'rsatish qulayligi kabi bir qancha afzalliklarga ega. Aynan o'sha afzalliklari mikroGESni muqobil energiya manbalari ichida eng ko'p qo'llanilish imkoniyatini bermoqda. Andijon viloyatida mikroGESlardan foydalanish imkoniyati ko'plab mavjud, chunki Andijon viloyatining Xonobod shaxrida joylashgan Kampir obod suv omboridan boshlab suv tarmoqlari butun viloyatni qamrab olgan. Viloyatimiz xududida Qora daryo, Shaxrixon soy, bir qancha kanal va ariqlar mavjud va bu bizga ko'plab mikroGESlar qurish imkoniyati borligini ko'rsatadi.

Qayta tiklanuvchi energiya manbai asosidagi charxpalak tipidagi mikro GES qurilmasi orqali ishlab chiqarilgan elektr energiyasi: xavfsiz, ishonchli, avtonom rejimda ishlay oladigan, tannarxi arzon, ishlash muddati yuqoriligi va texnik ishonchli qurilma sifatida ishlaydi.

Asosan kichik suv oqavalaridan foydalanib elektr energiya olinganda bir soatiga 1 kilovatt elektr energiya ishlab chiqarilib 1000 so'mdan davlatga sotilsa, 1 yilda ishlab chiqarilgan 8640 kilovatt elektr energiyava narxi 8640000 so'mni tashkil qiladi. Demak sarflangan mablag'lar 1,5 yilda qoplanadi.

REFERENCES

1. Berezovskiy N.I. va boshqalar energiya tejash texnologiyasi 2. Volkov S.G., Gidroenergetika, Sankt-Peterburg, 1997 y. 3. Alternativ energiya manbalari. Darslik. S.A. Sattorov, A.A. Mustafaqulov, I.H. Siddiqov, F.M. Yuldashev, O.N. Olimov Toshkent-2020. 5-8 betlar
2. Кирйигитов, Б. А., Бозаров, О. О., & Райимджанов, Б. Н. (2020). Анализ использования малых гидроэлектростанций на удаленных территориях. ТЕСНика, (3), 15-19. <https://cyberleninka.ru/article/n/analiz-ispolzovaniya-malyh-gidroelektrostantsiy-na-udalennyh-territoriyah>
3. Кирйигитов, Б., Бозаров, О., & Райимджанов, Б. (2020). Анализ использования малых ГЭС. "INNOVATIVE ACHIEVEMENTS IN SCIENCE", 79.
4. https://d1wqtxts1xzle7.cloudfront.net/65097098/International_scientific_online_conference_1-libre.pdf?1607008078=&response-content-disposition=inline%3B+filename%3D65097098.pdf&Expires=1696486036&Signature=GKIKn033~5Ywc8lfWWol3t09zblC1JTvjvv9pU4U0EUWUE8BuCi3sxT96MVHA9hSJD9NtIK2FJk5BIJyF4ijnlt2iH06nxECd31~gtzB~21pw6B9UJGD4GNS8aa4q2JbpS7CDVZCFFNmWVA6GojIVYYc66mS94shX243xt7cd5eraZ2Ti2QNHt-ZgzMvQD~0e9UdKDbRIe4sifxIMp1nWh2To5HXJ6v6n9glsBrTORO3nYnD27PkGU~hnshjTBfxsOf5OBKP-OmhiX26lxiw5kjWaWlwPITEsIfpZDFOSy3rBbaNzb0YE2j-gdQVfk14tLHPcELZtN~hqO87IEmKg_&Key-Pair-Id=APKAJLOHF5GGSLRBV4ZA#page=79
5. Raimjanov, B., & Azimov, A. (2022). METHODS FOR IMPROVING THE EFFICIENCY OF USING SOLAR ENERGY IN POWER PLANTS. *Экономика и социум*, (6-2 (97)), 193-195.
6. <https://cyberleninka.ru/article/n/methods-for-improving-the-efficiency-of-using-solar-energy-in-power-plants>
7. Raimjanov, B., & Azimov, A. (2022). ANALYSIS OF HYDROENERGETIC POTENTIAL OF WATER SOURCES IN THE NORTHERN TERRITORY OF ANDIZHAN REGION. *Экономика и социум*, (6-2 (97)), 196-199.
8. <https://cyberleninka.ru/article/n/analysis-of-hydroenergetic-potential-of-water-sources-in-the-northern-territory-of-andizhan-region>
9. Мамедов, Р. А. О. (2021). Райимджанов Бабур Немаджанович. *НЗ4 Наука и инновации в XXI веке: Материалы Международной*, 329. https://scholar.google.com/citations?view_op=view_citation&hl=ru&user=1usYJ2oAAAAJ&citation_for_view=1usYJ2oAAAAJ:qjMakFHDy7sC

**BOSHLANG'ICH SINIF O'QUV-TARBIYA JARAYONINI TASHKIL ETISH
BO'LGAN DAVLAT STANDARTLARI, TALABLAR.**

Bosimova Mahliyo Dilshod qizi

Termiz davlat pedagogika instituti 2-kurs talabasi.

<https://doi.org/10.5281/zenodo.10694631>

Annotatsiya. Ushbu ilmiy maqolada boshlang'ich sinf o'quv-tarbiya jarayonini tashkil etish bo'yicha talablar. Shuningdek, ta'lim bilan bir qatorda tarbiyaning o'rni haqida va davlat ta'lim standarti o'quv dasturlar haqida ma'lumot berilgan.

Kalit so'zlar: O'quv-tarbiya, xulq-atvor, jismoniy, shaxs faoliyati, shakllantirish, ko'maklashish, milliy, bilim darajasi, interfaol metodlar.

**STATE STANDARDS, REQUIREMENTS FOR THE ORGANIZATION OF
PRIMARY CLASS EDUCATION PROCESS.**

Abstract. In this scientific article, there are requirements for the organization of the primary school educational process. Also, information is provided about the role of education along with education and the state educational standard curriculum.

Key words: Education, behavior, physical, personal activity, formation, assistance, national, level of knowledge, interactive methods.

**ГОСУДАРСТВЕННЫЕ СТАНДАРТЫ, ТРЕБОВАНИЯ К ОРГАНИЗАЦИИ
ОБРАЗОВАТЕЛЬНОГО ПРОЦЕССА НАЧАЛЬНОГО КЛАССА.**

Аннотация. В данной научной статье представлены требования к организации образовательного процесса начальной школы. Также представлена информация о роли образования наряду с образованием и государственного образовательного стандарта.

Ключевые слова: Обучение, поведение, физическая, личностная активность, формирование, помощь, национальный, уровень знаний, интерактивные методы.

KIRISH.

Tarbiya jarayonining mohiyati inson, uning har tomonlama uyg'un kamol topishi va farovonligi, shaxs manfaatlarini ro'yobga chiqarishning sharoitlari va ta'sirchan mexanizmlarini yaratish, eskirgan tafakkur va ijtimoiy xulq-atvorning andozalarini o'zgartirish mamlakatimizda amalga oshirilayotgan islohotlarning asosiy maqsadi va harakatlantiruvchi kuchi sifatida qaralmoqda.

Mamlakatimizda ta'lim mazmuni, uning samaradorligiga katta ahamiyat berilib, davlat ta'lim standarti o'quv dasturlarining yangi tahrirdagi ko'rinishlari tajriba sifatida amaliyotga joriy etilmoqda.

Maktablarda joriy etilgan "Tarbiya" darslarini loyihalashda, uning asosiy g'oya va maqsadlarini o'quvchilar ongiga to'liq singdirishda darslarni o'quvchilar yoshi, fiziologik holatidan kelib chiqqan holda, har bir o'quvchi shaxsiga individual yondashish asosida darslarni tashkil etish muhim ahamiyat kasb etadi.

Aynan hozirgi kunda biz pedagoglardan talab qilinayotgan vazifalar quyidagilardir:

-o'quvchilarni har tomonlama, jismoniy, ruhiy, ma'naviy-axloqiy rivojlantirish orqali ijtimoiy hayotga moslashtirish va turli murakkab vaziyatlarda to'g'ri qaror qabul qilishga o'rgatish; bolada faol fuqarolik pozitsiyalarini shakllantirish;

-dunyo dinlarining ko'p asrlar davomida avloddan avlodga o'tib kelayotgan ma'naviy qadriyat ekanini tushuntirish bilan bir qatorda, hech bir dunyo dinida zo'ravonlik, terrorizm va ekstremizm g'oyalari targ'ib etilmasligini tushuntirish;

-shaxs faoliyatida ijtimoiy-ma'rifiy institutlar bilan hamkorlikni kuchaytirish; ma'naviy-axloqiy jihatdan muammosi bor yoki tarbiyasida bo'shliqlar mavjud bo'lgan yoki notinch oila farzandlari, jinoyatchilikka moyil bo'lgan yoki profilaktik ro'yxatda turadigan yoshlar bilan individual tarzda ishlash kabi vazifalarimizda munosib ko'makchi qo'llanma ekanligi quvonarli holdir.

Tarbiya fani o'quvchilarda faol fuqarolik pozitsiyasini shakllantirish, ularning har tomonlama ijtimoiylashuviga ko'maklashish, samarali hamkorlik qilish, vaqtini mazmunli tashkil etish, milliy, ma'naviy va umuminsoniy qadriyatlarni hurmat qilish, o'zlarining intellektual va ijodiy salohiyatini ro'yobga chiqarishga xizmat qiladi.

ASOSIY QISM.

O'quv-metodik majmua ta'lim sohasidagi davlat siyosatining asosiy prinsiplari asosida yaratilganligi; o'quvchilarning aqliy va jismoniy imkoniyatlari, yoshi, psixofiziologik xususiyatlari, bilim darajasi, qiziqishlari, layoqatlari hisobga olinganligi; o'quvchilarda vatanparvarlik va milliy iftixor tuyg'usini shakllantirishga qaratilganligi; umumiy o'rta ta'limining zarur hajmi berilganligi, o'quvchilarda mustaqil ijodiy fikrlash, tashkilotchilik qobiliyati va amaliy tajriba ko'nikmalarini rivojlantirishga yo'naltirilganligi; mavzularning mazmunan izchilligi, ilg'or pedagogik texnologiyalar, media-mahsulotlardan unumli foydalanilganligini e'tirofga sazovordir.

O'zbek xalqining mentalitetiga zid bo'lmagan tegishli illyustratsiyalar bilan boyitilganligi, savol va topshiriqlarning aniq ifodalanganligi, o'quvchilarni fikrlashga, yozishga, tasvirlashga, chizma chizishga, hisoblashga, amaliy ishlarni bajarishga, tajribalar o'tkazishga o'rgatishda pedagogik texnologiyalardan foydalanish nazarda tutilganligi o'quvchilarni vatanparvarlik ruhida tarbiyalashga yanada ko'maklashadi.

XULOSA.

Ta'lim jarayonida interfaol metodlar, innovatsion texnologiyalar pedagogik va axborot texnologiyalarini o'quv jarayonida qo'llashga bolgan e'tibor kundan-kunga kuchayib bormoqda. Buning sabablaridan biri, shu vaqtgacha an'anaviy ta'limda o'quvchilarni faqat tayyor bilimlarni egallashga o'rgatilgan bolsa, zamonaviy texnologiyalar ularni egallayotgan bilimlarini chuqur o'zlashtirishlariga, mustaqil o'rganib tahlil qilishga, katta ijodiy xulosalar chiqarishlariga ham o'rgatadi. Oqituvchi bu jarayonda shaxsning rivojlanishi, shakllanishi, bilim olishi va tarbiyalanishiga sharoit yaratadi, shu bilan bir qatorda boshqaruvchanlik, yonaltiruvchanlik vazifasini bajaradi.

Tarbiya darslari ijodiy, noananaviy suhbat, o'yin, oilada, tabiatda, bahs, munozara, uchrashuv shaklida bo'lishi maqsadga muvofiqdir.

Tarbiya darslarida pedagogik texnologiyalardan foydalanishda nimalarga e'tibor beriladi:

1. Darsdagi ta'lim-tarbiya maqsadining aniqligi;
2. Pedagogik texnologiya mazmunining hozirgi davr talabiga mosligi;
3. Pedagogik texnologiya jarayonida didaktik qoidalar;
4. Oqituvchining mahorat texnikasi.

Pedagogik texnologiyani qo'llashda o'qituvchi quyidagi qoidalarga amal qilishi lozim:

1. Zamonaviylik ta'lim-tarbiya amaliyotiga asoslangan tajriba, sinovdan o'tgan didaktika sohasidagi yangiliklarni joriy etish;
2. Ta'lim-tarbiya mazmunini uzluksiz yangilab borish. Oquv dasturlariga ham befarq bo'lmasdan sinchkovlik bilan o'rganish;
3. Umumiy va milliy qadriyatlar sohasidagi yangi ijodlarni o'rganib borish;
4. Oquv jarayonida o'quvchi bilan o'qituvchi faoliyatini optimallashtirish, faollashtirish. Ularning ichki ruhiyati va tarbiya darajasini kengaytirish;
5. Ilmiylik - yangi usul vosita muammosi holatlaridan foydalanib, o'quvchilarni mustaqil fikrlash va o'zini anglashga o'rgatish;
6. Buning uchun bolalarni dastur mavzulari asosida amaliy faoliyatga jalb etish muhimdir;
7. Ilg'or tajribalarga suyanish;
8. Dars maqsadining aniqligi, mazmunining zamonaviyligi, milliy ma'naviy qadriyatlar bilan boyitishi, o'quvchilarni mustaqil ijodiy faoliyati, darsda "Xalq og'zaki ijodi" rubrikasida: maqol, ertaklardan o'rinli foydalanishi, o'yin, test savollari, korgazmali qurollar, savol va topshiriqlardan foydalanish;
9. Yangi pedagogik texnologiyani amalga oshirish uchun har bir o'qituvchi tarbiyani o'rgatishda nazariy chuqur bilimga ega bolishi zarur. Demak, tarbiya darslarini turli shakllarda tashkil etish mumkin.

REFERENCES

1. Azizxo'jayeva N.N. Pedagogik texnologiyalar va pedagogik mahorat. T. 2006 y.
2. Ro'ziyeva D va b. 3-sinf tarbiya fani darsligi. T. «SANO-STANDART».
3. Shermuxamedova S va b. 4-sinf tarbiya fani darsligi. T. «O'zbekiston» 2020 y.
4. Abdullaeva B. S. et al. The specifics of modern legal education and upbringing of schoolchildren in the countries of the post-soviet world //Journal of Advanced Research in Dynamical and Control Systems. - 2020. - T. 12. - №. 2. -C.2706-2714.

ЖИЗНЬ И СКАЗОЧНОЕ ТВОРЧЕСТВО ИВАНА АНДРЕЕВИЧА КРЫЛОВА

Исчанова. Д.К

Ташкентский государственный педагогический университет имени Низами
факультет иностранных языков преподаватель методики преподавания русской
литературы.

Абдусатторова Хадича Азизжон кизи

102 студента Ташкентского государственного педагогического университета
имени Низами.

<https://doi.org/10.5281/zenodo.10701516>

Аннотация. Иван Андреевич Крылов был известным русским писателем и баснописцем, жившим с 1769 по 1844 год. Благодаря своим знаменитым сказкам и басням о животных Крылов смог тонко критиковать и комментировать российское общество и политику на протяжении всей своей жизни. Его работы долговечны благодаря своему уму, мудрости и урокам, которые остаются актуальными, и до сих пор широко читаются. В этой статье исследуются жизненные переживания и влияние Крылова, анализируются его самые известные сказки и рассматривается его непреходящее наследие как одного из самых дорогих рассказчиков России.

Ключевые слова: период его жизни, способ письма, сказки, русский уклад, переживания, критика.

THE LIFE AND FANTASTIC WORK OF IVAN ANDREEVICH KRYLOV

Abstract. Ivan Andreevich Krylov was a famous Russian writer and fabulist who lived from 1769 to 1844. Through his famous fairy tales and fables about animals, Krylov was able to subtly criticize and comment on Russian society and politics throughout his life. His work has longevity for its intelligence, wisdom, and lessons that remain relevant and are still widely read today. This article explores Krylov's life experiences and influences, analyzes his most famous tales, and examines his enduring legacy as one of Russia's most treasured storytellers.

Key words: period of his life, way of writing, fairy tales, Russian way of life, experiences, criticism.

Введение: когда Крылов был просто сенсационистом, он активно значительно развивался. Он был создателем комедий, комических шоу, несчастий, комическим обозревателем и писателем. Ему пришлось изменить типы научного движения из-за проблемы контроля над своими мыслями. Лучшие открытые двери для этого были открыты в иллюстрированном виде.

В 1803 году он создал "первую" фантазию (запомнившуюся за свой фантастический ассортимент) - "дуб и тростник", а затем "зашифровал" другую, кроме "Ла Фонтена" - "избранную даму часов". По сути, это произведение Крылова было свободным как внутри, так и снаружи от мысли и урока рассказа до языка.

В любом случае, было полезно представить его работу в качестве перевода. Интерпретации произведений неизвестного писателя-диалекта (как правило, санкционированные в реальных кругах) долгое время были излюбленным типом русских журналистов (Пушкин, Некрасов, и т. д.), Чтобы закрыть свои политически сильные и эффективные мысли в русской литературе. Однако очевидно, что русские эссеисты пошли

на толкования и сочинения не только для того, чтобы уйти от контроля. Аналогичным образом, возникло желание переехать в размышления, мыслительные процессы, неожиданные перемены, картины с родины, и познакомить их с соотечественниками.

Фантазия Крылова о избранной даме является отражением выбранной эссеистом профессии сенсуалиста: Крылов связал свою судьбу с таким научным типом, который до этого считался нематериальным и рассматривался до его времени; фантазия после первых двух старик и его судьба после трех лет закрепились в этой душе. Этот путь включал в себя стремление узаконить, с определенной точки зрения, участие в работе в очень позднем возрасте - развитие дерева фантазии в стихах на русской земле.

В "фантазии о гробе" Крылов определяет для каждого читателя, как исследовать свои фантазии, как им помочь. В любом случае, важно, чтобы этот случай был очень запутанным, но сначала нужно было попытаться решить его с помощью самого простого и полезного использования, то есть просто попытаться открыть сундук.

Каждая фантазия Крылова-вот такой секретный ящик. Возьмем, к примеру, самые незабываемые фантазии, которые он когда-либо создавал (он кропотливо настраивал их, обновлял, очевидно, он изо всех сил пытался перенести свой гнев из-под контроля царя в свою волю), но эссеист уважал их, постоянно возвращая их. Дуб и тростник. В статье довольный дуб подходит для Кавказа (в переводах легенды он загораживает солнце от целых долин).

В своей первой книге сказок, изданной в 1809 году, Крылов, единственный в своей жизни, сумел напечатать безоговорочное утверждение о том, что наилучшей формой государственного управления является народное правление. В сказке "лягушки просят короля" он утверждал, что только в сумасшедшем состоянии можно отказаться от свободного существования. Последовательная серия королей, захваченных лягушачьим обществом, убеждает читателя в том, что лучшим может быть только первый-осиновый деревянный брус, король абсолютно неподвижен, любая другая версия самодержавия - это трансформация из одного угнетения.

Заключительная, девятая книга самых поздних мифов, созданных Крыловым - дворянство и легенды - прямо перекликается с одной из первых - лягушками, которые просили короля. Герой сказки, сатрап, посмертно вознесенный на небеса за бездействие и глупость, почитается как благодетель народа, спаситель страны от разорения и чумы:

Если с такой силой

Он занимался бизнесом, к сожалению,

Ведь это уничтожит всю страну!

Гибель самодержавия в любом его многообразии, просвещенном или варварском-взаимосвязанная тема всех замечательных произведений Крылова. Идя по пути разоблачения самодержавия более последовательно и бескорыстно, чем многие его современники, Крылов неизбежно сталкивался с препятствиями, налагаемыми царской цензурой, и в некоторых случаях оказывался непреодолимым. Царская цензура совсем не пропустила сказку о разноцветных овцах. Другие мифы приходилось повторять снова и снова в соответствии с требованиями цензуры.

Так, например, это было связано с легендой о танце рыб. В ней в художественно обобщенном виде он изобразил реальный исторический факт: царь, встретив жестокую,

разрушительную эксплуатацию народа, одобрил своих чиновников и спокойно отправился в следующий раз.

Во время одного из своих путешествий по России, - рассказывал очевидец, - император Александр остановился где-то в городе, в Губернаторском доме. Готовясь к отъезду, он увидел через окно, что к дому приближается много людей. Когда Государя спросили, что это значит, губернатор ответил, что это депутат от населения, которое хочет поблагодарить Великобританию за благополучие региона. Государь, спеша уйти, отказался принять этих лиц после этого ходили слухи, что они тем временем пришли с жалобой к губернатору, получившему награду.

От Крылова он потребовал закончить легенду словами об осуждении своих уголовных чиновников, о борьбе с ними. И Крылов изменил концовку. Но потом он изменил название: рыбный танец - вместо рыбного танца, если такие танцы являются постоянным явлением, а не отдельным явлением, как думают некоторые читатели, то исключением является справедливое решение короля. Затем в первом издании слова король, государь пишутся со строчной буквы, а во втором - с заглавной. Это еще раз подчеркнуло, что мы говорим о человеческом обществе.

Напротив, во втором издании роль чиновника, угнетающего людей, играет не безликий крестьянский вождь, а дикая лиса. В общем, сказка превратилась в обучение царя (царей) тому, как править (в отличие от того, как на самом деле правил Александр). Кажется, что Король Лев наказывает воеводу, но не ради справедливости, а просто потому, что другого выхода нет ... терпеть явную ложь. И судьба рыбы не ясна. Судя по всему, Лев все же дает им возможность танцевать на сковороде, но только под музыку.

Иван Андреевич Крылов был известным русским баснописцем и рассказчиком с оригинальным и влиятельным стилем письма. Хотя Крылов часто известен своими рассказами о животных, мораль которых дает мудрость или социальный комментарий, он написал множество сказок, демонстрирующих его языковые навыки и способность создавать вымышленные, но поучительные повествования. Анализ басенного письма Крылова проливает свет на основные литературные элементы и стили, которые способствовали его продолжающемуся влиянию и наследию в русской литературе.

Одним из важнейших аспектов написания басни Крыловым была его способность к простому, но яркому повествованию. Даже при создании фантастических сказок Крылов наделял сюжеты простотой и легкостью исполнения, при этом рисуя читателя богатым описательным языком. Он наполнил свои сказки незабываемыми персонажами, как человеческими, так и сверхъестественными, личности которых ожили благодаря экономным, но захватывающим характеристикам. Крылов также преуспел в создании ярких сцен с помощью редких, но ярких деталей, которые позволяли читателям визуализировать волшебные земли и странные встречи. Такое сочетание точного развития сюжета и захватывающего построения мира сделало сказки Крылова очень доступными и интересными для зрителей всех возрастов.

Помимо овладения основами повествования, Крылов продемонстрировал хорошее понимание человеческой природы и психологии при написании сказок. Представляя магические или сверхъестественные элементы, басни Крылова часто отражали вневременные представления о человеческих эмоциях, отношениях и социальной

динамике. Его персонажи сталкивались с проблемами, вызывающими сочувствие, и в то же время давали скрытые жизненные уроки. Крылов обладал способностью сочинять нравоучительные сказки, которые разочаровывали читателей, а не дидактические. Даже в его самых фантастических рассказах была мудрость и руководство, которые находили отклик у потомков русских. Эта смесь фантастического чуда и практической философии — отличительная черта успешного сказочного стиля Крылова.

Формальный, но живой язык был еще одной отличительной чертой смелости Крылова писать сказки. Он создавал лирическую, мелодичную прозу с изящной простотой и точностью выражения. Знание Крыловым русского языка позволило ему воплотить в жизнь фантастические миры посредством ярких, но экономических описаний. Тонкие поэтические приемы, такие как метафоры, олицетворения и рифмы, обогатили его повествование, не переусердствовав. Этот баланс артистизма и языкового комфорта способствовал тому, что Крылова любили как умелого Рассказчика как для детей, так и для взрослых. Его сказки широко читаются в России из-за их способности привлекать и обучать читателей посредством хорошо продуманного повествования и лингвистических навыков.

Заключение

Крылов жил во времена четырех русских царей и за свою жизнь стал свидетелем многих политических потрясений и социальных изменений. Благодаря тонкой критике человеческой природы в своих сказках и баснях он смог прокомментировать ошибки, которые он наблюдал в российском обществе и руководстве, не подвергая опасности цензуру. Его произведения стали очень популярны среди русских читателей, а Крылов приобрел славу любимого рассказчика. После его смерти влияние Крылова продолжало распространяться долго и широко, так как его сказки были переведены на многие языки мира. По сей день он остается одним из самых уважаемых авторов в истории русской литературы за свой ум, мудрость и вневременные истории. Жизнь и творчество Ивана Крылова демонстрируют, какое удовольствие и важный урок могут преподнести сказки и детям, и взрослым.

REFERENCES

1. Janko Lavrin. Gogol. Haskell House Publishers, 1973. 6-bet.
2. Lekarstvo ot skuki i zobot — Bukvitsa. bukvisa.org. Ma'lumotlar obrashcheniya: 26 mart 2020 yil.
3. ESBE/Lekarstvo ot skuki i zobot — Vikiteka. ru.wikisource.org. Ma'lumotlar obrashcheniya: 26 mart 2020 yil.
4. Nikolay Smirnov-Sokolskiy. Rasskazy o knigax. - 1959 yil. — S. 202.
5. Utrennie chasy — Bukvitsa. bukvisa.org. Ma'lumotlar obrashcheniya: 26 mart 2020 yil.
6. Kulinarne pristrastiya velikix / Sostavitel N. Z. Bykovskaya. — M.: AST; SPb.: Sova, 2005. - S. 56—60. — 286 s. — ISBN 5-17-029290-2. — ISBN 985-13-3239-9.
7. Markova, Anna. Ivan Krilovning ertak nashri. // Bibliofil xabarnomasi, jild. 2, Parij, 2009 Arxivnaya kopiya ot 18 fevral 2013 yil Wayback Machine.
8. Rarenko M. B. I. A. Krylov: izdatel, perevodchik, basnopisets // Literaturovedcheskiy jurnal. — M., 2019. — № 46. — S. 15—19. Arxivirova 25 dekabr 2021 yil.

9. Krylov, Ivan Andreevich // Kazaxstan. Milliy entsiklopediya. — Almati: Qozoq entsiklopediyasi, 2005. — T. III. — ISBN 9965-9746-4-0. (CC BY-SA 3.0)

YOSHLAR ORASIDA KITOBXONLIKNI RIVOJLANTIRISH

Ongarbaeva Qutlibiyke Jen'isbay qizi

O'zbekstan ma'mleketlik kórkem óner hám mádeniyat instituti Nókis filiali.

Texnogen hám kórkem ónertaniw fakulteti,

Kitapxana bolimi 3 kurs student.

<https://doi.org/10.5281/zenodo.10701527>

Annotatsiya. Maqola asosan yoshlar uchun kitobxonlikning rivojlantirilishi bo'yicha mustahkam ma'lumotlar va taqdimotlar orqali, o'quvchilarning o'z fikrlarini ifoda qilish, ijodiylik va tahliliy fikrlash qobiliyatlari oshiriladi. Ular uchun motivatsiyani oshirish, o'qishning qiziqishni oshirish va ma'naviy rivojlanishlarini ta'minlashni ko'rsatish, turli metodlar va texnikalar bilan qisqa vaqt ichida samarali o'rganish va o'quvchilarning yoshlar orasidagi kitobxonlikni rivojlantirishni ta'minlash uchun tavsiyalar beriladi.

Kalit so'zlar: Yoshlar, Kitob, Rivojlanish, Qiziqish, Ijodiylik, Ma'naviyat, Kreativlik.

DEVELOPMENT OF READING AMONG YOUNG PEOPLE

Abstract. The article focuses on the development of reading skills for young people through solid information and presentations that will increase students' expressive, creative and analytical thinking skills. Recommendations are made for them to increase motivation, increase interest in reading and ensure spiritual development, effective learning in a short time with various methods and techniques, and ensure the development of reading among young students.

Keywords: Youth, Book, Development, Interest, Creativity, Spirituality, Creativity.

РАЗВИТИЕ ЧТЕНИЯ СРЕДИ МОЛОДЕЖИ.

Аннотация. В статье основное внимание уделяется развитию чтения у молодежи, благодаря достоверной информации и презентациям будет повышаться способность учащихся выражать свои мысли, творческие способности и аналитическое мышление. Им даны рекомендации по повышению мотивации, повышению интереса к чтению и обеспечению духовного развития, эффективного обучения в короткие сроки различными методами и приемами, а также обеспечению развития чтения у младших школьников.

Ключевые слова: Молодежь, Книга, Развитие, Интерес, Творчество, Духовность, Творчество.

Kitobxonlik ma'daniyati o'qish va o'qitish faoliyatlarini, kitoblarga oid ma'lumotlarni, adabiyotlarni, fanlarni va ularning tarixini o'z ichiga olgan yo'nalish hisoblanadi. Bu ma'daniyatning asosi, insonlarning bilimni oshirish, tarbiyalash, ijodiy soha va insoniyatning rivojlanishida o'rni yuqori darajada ega bo'lgan o'qish-tahsil jarayonidir. Kitobxonlik ma'daniyati, taraqqiyotning asosiy qismi sifatida ko'riladi, chunki kitobxonlik bilim va fikrlarni ko'paytirish, insonlarning o'zlarini rivojlantirishiga yordam beradi. Bu ma'daniyat asosan kitoblar, maqolalar, adabiyotlar va boshqa matnlar orqali ifodalangan. Bu esa, insonlarning malakasini oshiradi, o'zining ko'nikma, g'oyaviy tushunchalari va tushuntirish usullarini rivojlantiradi.

Kitob, matnlar, suratlar, grafikalar va boshqa turdagi ma'lumotlarni o'z ichiga olgan qog'oz yoki elektron vosita bo'lib, o'qish, o'rganish, maslahat berish, yozish, ijodiylik maqsadlari uchun ishlatiladi. Kitoblar, insonlar o'rtasida ma'lumot almashish va tarbiyalash uchun juda

muhim vosita hisoblanadi. Ular, umumiy ravishda qonuniy yoki axborot muhitlariga qarashli emas, balki odamlar bilan bir-biriga ta'sir ko'rsatish, ularning fikrlarini shakllantirish va tarbiyalash uchun muhim vosita hisoblanadi. Kitoblar, iboralar, fikrlar va san'atlar yordamida insonning dunyoviy bilimni kengaytiradi, insoniyatga ta'sir ko'rsatadi va uning rivojlanishini ta'minlaydi. Bu esa kitoblarni, ulardagi ma'lumotlarni, fikrlarni va o'zgarishlarni tushuntiradi.

Kitoblar, inson tadbirlari tarixida ahamiyatli o'rin egallab kelgan. Ular, qadimiy davrda qalamda yozilgan yoki uni yoritish bilan boshlangan. Kitoblar, mamlakatlarning, xalqaro almashishning va insoniy g'oyalarining rivojlanishiga olib kelgan. O'qish va yozishning tarixi qadimiydir; ammo, kitoblar ayni paytda shakllangan, bog'langan va tarqalgan.

Kitoblar aslida qadimiy ko'p yozilgan va ko'p o'qilgan qalamli asarlar bilan boshlandi.

Qadimiy Bobil, Misr, Yunon va Rim ma'daniyatlari, shuningdek, eski Tojikiston, Xitoy va hind ma'daniyatlari ham qadimiy kitoblar bilan yoritilgan. [1.73]

Maktab tizimining rivojlanish bilan, kitoblar ko'proq aholi tomonidan yozilgani va o'qilgani uchun ularning ko'payishiga ko'ra, kitobxonlik va kitoblar yaratish sohani yanada rivojlandi.

Chop etishning qadimgi tarixi esa, turli qadimiy xalqlar va ma'daniyatlar orasida farq qiladi. Qur'on, Torah, Biblia kabi muhim dini matnlar qadimiy davrlarda yozib borilgan eng qadimiy kitoblardan ba'zilaridir.

Katta amirliklar va imperiyalar davrining o'rtalaridan, kitoblar ko'proq ilmiy va adabiy mavzular bo'yicha yozilgan va tarqalgan. Ko'pgina ilmiy qog'ozlar, dasturlar va fikrlar ko'p qator kitoblar orqali e'lon qilingan.

Bugungi kunda esa, elektronik kitoblar va internet o'ziga xos bir tarzda kitobxonlik ma'rifatini kengaytirishda o'z maqomiga ega. Elektronik kitoblar internet orqali yanada keng doiradagi o'qish o'lchamiga erishmoqda. [2.14]

Kitobxonlik amalda keng joriy etish jarayonida birinchi navbatda mavjud kutubxonalarni rekonstruksiya qilish, ularning moddiy-texnik bazasini yangilash, kerakli ilmiy va badiiy adabiyotlar bilan ta'minlash, kutubxonalar faoliyatida zamonaviy innovatsion texnologiyalarni keng joriy etishimiz va undan samarali foydalanishimiz mumkin. Bu ishlarni amalga oshirilishi uchun zarur chora-tadbirlar belgilab berilgan va ularning ijrosi muntazam nazorat qilib borilmoqda. Buning yorqin dalili sifatida yurtimizni rivojlantirishdagi 5 ta muhim tashabbusga

Yoshlar ma'naviyatini yuksaltirish, ular o'rtasida kitobxonlikni keng targ'ib qilish bo'yicha tizimli ishlarni tashkil etishni yo'nalish sifatida belgilab berilganligi fikrimizga yorqin misol bo'ladi.

Buyuk bobokalonlarimiz ham bola tarbiyasida kitobning o'rni benihoya katta ekanligini, uni tafakkurning tolmas qanoti sifatida inson ma'naviy olamini boyitishi, yuksak ijodiy va yaratuvchilik vositasi sifatida nihoyatda qadrlash hamda undan samarali foydalanish zarurligini ta'kidlan o'tganlar. Mutaxassislar bola hayotining ilk yosh davrini "mo'jizalar davri" deya nomlaganlar. Bu davrda bolalarga kitob o'qishga tayyorlanadi. Bunda avval nutq malakalarini, eshitish va so'zlashishni mukammal o'rganib olishlari lozim. Bolalarni kitobga bo'lgan qiziqishlarini shakllantirish jarayonini biz albatta oiladan boshlasak juda ijobiy natija berishi va undan keyin maktabgacha ta'lim tashkilotlarida oila bilan hamkorlikda davom ettirsak kutilgan natijaning yanada samarali bo'lishi mumkin. Oilada tarbiyaning barcha mezonlari shakllantirilganidek, kitobxonlik madaniyati ham sh maskandan boshlansa yaxshi samara beradi.

Chunki, “Qush uyasida ko’rganini qiladi, degan behudaga aytilmagan. Muqaddas maskanda ota-ona bolalarni kitobga bo’lgan qiziqishlarini orttirishda o`zlari namuna bo`lishlari va o`zlari kitob mutoola qilishlari yaxshi samara beradi. Va ayniqsa yoshlar hozirgi kunda kitobga bo'lgan muhabbati birqancha oshganini ko`rishimiz mumkin. Masalan, har bitta uyda bir kitobxon bolaning bo'lishi oddiy ko'rinishga aylandi. Bunga birqancha omillar sabab bo'ldi. [3.192]

Kitobxonlikni yoshlar orasida rivojlantirishning juda katta ahamiyati bor, chunki yoshlar uchun kitoblar ilmiy bilimni, insoniyat tarixini, ijodiylikni va ma'noli fikrlarni o'rganishning boshlang'ich vositasi hisoblanadi. Yoshlarning kitobxonlik orqali rivojlanishi ularni o'z fikrini ifoda qilish, analitik va tahliliy qobiliyatlarini rivojlantirish, yangi fikrlarni qabul qilish va insoniyatga oid mufassal bilim olish imkoniyatini beradi.

REFERENCES

1. Murodova N.A va boshqalar. Kitob va jamiyat. T.: Ilm,ziyo,2006
2. M.G.Davletshin., Sh.Do'stmuxamedova, M.Mavlonov, S.To'ychiyev. —Yosh davrlari va pedagogi psixologiyall. O'quv qo'llanma. T., 2004-y.
3. N.K.Nazarova “Maktabda kitobxonlik”. “TDPU” nashriyoti, T.: 2013-y.
4. Ganiyeva, M. (2023). Mantiqiy tafakkurni rivojlantirishda TRIZ ning imkoniyatlari. Scienceweb academic papers collection.
5. Ganiyeva, M. (2023). BOSHLANG'ICH SINIF O'QUVCHILARINI MANTIQUIY TAFAKKURINI RIVOJLANTIRISHDA DIDAKTIK O'YINLARDAN FOYDALANISHNING AHAMIYATI. TA'LIM FIDOYILARI.
6. Ganiyeva, M. (2023). BOSHLANG'ICH SINIF O'QUVCHILARINI MATEMATIK TAFAKKURINI RIVOJLANTIRISHDA MURAKKAB MASALALARNING AHAMIYATI. Scienceweb academic papers collection.
7. Ganiyeva, M. (2023). Bo'lajak boshlang'ich sinf o'qituvchilarining darslarda o'quvchilarning mantiqiy fikrlarini o'stirish metodikasi. Toshkent davlat pedagogika universiteti ilmiy habarlari.
8. Maftuna, G. (2023). SCIENTIFIC AND THEORETICAL FOUNDATIONS OF METHODOLOGICAL TRAINING OF PRIMARY SCHOOL TEACHERS FOR LOGICAL THINKING. Modern Science and Research, 2(10), 91-94.
9. Ganiyeva, M. (2023). Bo'lajak boshlang'ich sinf o'qituvchilarini mantiqiy fikrlashga tayyorlashning pedagogik shart-sharoitlari. МУФАЛЛИМ ҲАМ ҲЗЛИКСИЗ БИЛИМЛЕНДИРИЎ.
10. Мусурмонова, Ш. И. (2021). IN PRIMARY SCHOOL STUDENTS-INTEGRATIVE CONTENT OF EDUCATION. Интернаука, (24-3), 84-85.

TEACHING ENGLISH IN MEDICAL STUDENTS BY USING MODERN APPROACHES AND INTERACTIVE METHODS

Atamuratova Munira Makhamadievna

Teacher, Termez branch of Tashkent medical academy.

E-mail: munira.atamuratova.91@gmail.com

<https://doi.org/10.5281/zenodo.10701537>

Abstract. *In teaching English as a foreign language, in the development of speech competences, it is important to use the pragmatic aspect and modern approaches and interactive methods. This article is devoted to how to improve the students' pragmatic competence by using the modern approaches and innovative methods in teaching English in medical groups and the description of methods and the issues of creating methodical support in teaching English.*

Developing exercises and tasks related to teaching English in the field of medicine developed and put into practice, organization of personalized education and transparency in education.

Key words: *innovative, knowledge, communicative competence, pragmatic aspect, understanding, interactive method.*

ОБУЧЕНИЕ АНГЛИЙСКОМУ ЯЗЫКУ СТУДЕНТОВ МЕДИЦИНЫ С ИСПОЛЬЗОВАНИЕМ СОВРЕМЕННЫХ ПОДХОДОВ И ИНТЕРАКТИВНЫХ МЕТОДОВ

Аннотация. *При обучении английскому языку как иностранному в развитии речевых компетенций важно использовать прагматический аспект и современные подходы и интерактивные методы. Данная статья посвящена вопросам повышения прагматической компетентности студентов путем использования современных подходов и инновационных методов преподавания английского языка в медицинских группах, а также описанию методов и вопросов создания методического обеспечения преподавания английского языка. Разработаны и внедрены в практику развивающие упражнения и задания, связанные с преподаванием английского языка в сфере медицины, организацией персонализированного обучения и прозрачности обучения.*

Ключевые слова: *инновационность, знания, коммуникативная компетентность, прагматический аспект, понимание, интерактивный метод.*

Introduction: Nowadays, teaching and learning foreign languages is one of the most important aim and opportunities and great attentions have been given for that in our country. On December 10, 2012, the Presidential Decree “On measures to further improve the system of teaching foreign languages” expanded the opportunities for learning foreign languages. In our republic, new methods and requirements for foreign language teaching and assessment of knowledge and skills of foreign language teachers have been developed in accordance with the recommendations of European countries (CEFR, IELTS, PIRLS, and PISA). According to it, textbooks and educational materials are being created for students of general education schools and vocational colleges. The demand for learning a foreign language is increasing day by day.

Foreign language science is divided into four aspects (reading, age, listening comprehension and speaking), and separate concepts, skills and skills are given for each of them.

Educational technologies mean effective use of modern information technologies in the educational process. It is also intended to increase the quality and efficiency of education by introducing modern innovative technologies into the educational process. In particular, there are several advantages of using such information and communication technologies in learning a foreign language. Currently, the role of the modern approach in language learning and teaching is incomparable.

Literary review: A number of scholars have expressed their opinions about the use of interactive methods in the higher education system, including A. Abduqadirov, L. Golish, R. Djurayev, R. Ishmukhamedov, modern technologies are given special attention defined, J. Jalolov, N. Muslimov, M. Usmonboyeva and others studied the issues of practical application of knowledge, skills and competences acquired by pedagogical technologies, N. Azizkhodjayeva, N. Saydakhmedov, In the work of Khodzhanizyazova and others, the methods of demonstrating pedagogical skills were studied in detail. Modern methods of teaching by scientists from the countries of the Commonwe

alth of Independent States (CIS) such as K. Angelovsky, V. Bepalko, T. Vasilyeva, V. Monakhov, Z. Slastyonin, BShadrikov scientific researches were carried out. The use of advanced pedagogical technologies by scientists such as Dewey, H. Cairns, Sure de F, H.D. Brown, Gardner, R.C and Lambert, Domyei Zolton, J. Hammond, P. Mehisto, D. Marsh, M. J Frigols, problematic the issues of education have been thoroughly studied among the foreign scientists. In our republic, there are textbooks, training manuals and a number of audio-visual materials based on different approaches to teaching a foreign language and forming their speaking competences.

Research methodology: The use of technological devices comes in handy in every aspect of foreign language learning (reading, writing, listening comprehension and speaking) with interactive, non-traditional tasks. For example, in order to listen and understand, of course, this process cannot be carried out without a computer, player, CD discs. Listening comprehension is one of the most important parts of language learning. At the same time, the reader is required to pay attention to the speaker's pronunciation, compliance with grammatical rules, vocabulary and its meanings. An important factor in the use of modern technologies in the educational process is that students know information and communication technologies well and are able to use them.

Teaching and learning a foreign language using modern technologies is one of the most fruitful methods, and it is advisable to use it in a combinative way with interactive tasks. In this process, including:

- when using computers, the student can watch and listen to foreign language video clips, demonstrations, dialogues, films or cartoons, and at the same time learn by imitating them;
- possibility to listen and watch foreign language radio broadcasts and television programs;
- to have a large base of language learning through the use of smartphones and social networks, which are considered non-traditional methods;

The use of this technical equipment ensures that the process of learning a foreign language is more interesting and effective for students, besides, by means of mobile games, students' attention is focused in one place during the lesson. It is known that the lesson is based on various games, which expands the opportunities of students and helps them to show their hidden abilities,

concentrate, increase their knowledge and skills, and become stronger. The teaching method, which consists of a combination of role-playing games and activities aimed at finding solutions to problem situations, prevents students from losing their attention during the lesson and creates skills in finding solutions to problems and conducting independent research.

According to psychologists, the psychological mechanisms of action games rely on the fundamental needs of a person to express one, find a stable place in life, self-control, and realize his potential. Any game should be based on generally accepted educational principles and tactics.

Educational games should be based on educational subjects. In the process of games, the student is more interested in this activity than in a regular lesson and works freely.

Today, we cannot imagine language learning and teaching without computer technologies.

At the same time, the teacher now explains all the information and does not organize a lesson in the traditional way, but only instructs and explains and creates an opportunity for students to search independently. Instead, it requires a system of unusual innovative interactive tasks and lesson organization in the educational process. When interactive tasks are used, competition, competition, argumentative spirit strongly affects the intellectual activity of students. This is manifested when people look for a solution to a problem in an organized manner. In addition, he is influenced by such psychological factors, and urges him to express his similar, close, or completely opposite opinion to any opinion expressed by those around him. Below we will consider the differences and effective aspects of interactive methods and tasks from the traditional educational process.

The role and possibilities of interactive methods and assignments in the educational and training process: Interactive method - by increasing the activity between students and the teacher in the educational process, it serves to activate the acquisition of knowledge of students and to develop their personal qualities. The use of interactive methods helps to increase the effectiveness of the lesson. The main criteria of interactive education: conducting informal debates, the opportunity to freely describe and express the educational material, the number of lectures is small, but the number of seminars is large, the creation of opportunities for students to take initiative, small group, large group, class team assignment, written work and other methods, which are of special importance in increasing the effectiveness of educational work.

Reasons for the effectiveness of interactive training: Currently, one of the main directions in the field of improving educational methods is the introduction of interactive education and training methods. Teachers of all subjects are increasingly using interactive methods in the course of lessons. As a result of the use of interactive methods, the students' skills of independent thinking, analysis, drawing conclusions, expressing their opinion, being able to defend it based on reasons, healthy communication, discussion, debate are formed and developed.

In this matter, the American psychologist and pedagogue B. Bloom created taxonomy of pedagogical goals in cognitive and emotional areas, which is called B. Bloom's taxonomy (Taxonomy-a theory of classification and systematization of complex structured areas of existence). He divided thinking into six levels according to the development of cognitive abilities. According to him, the development of thinking is at the levels of knowledge, understanding, application, analysis, generalization, and evaluation. Each of these levels is represented by the following symbols and examples of verbs corresponding to each level, including: Knowing is the

initial thinking level where the student can pronounce terms, know specific rules, concepts, facts, and so on. Examples of verbs according to this level of thinking: to be able to return, to be able to strengthen, to be able to convey information, to be able to tell, to be able to write, to be able to express, to distinguish, to be able to recognize, to tell, to repeat.

When having comprehension level thinking, the student understands facts, rules, schemes, tables. Based on the available information, he can predict future consequences.

Examples of verbs according to this level of thinking: justify, replace, clarify, define, explain, translate, rearrange, illuminate, interpret, and clarify. At the level of application thinking, the student also in non-traditional situations and apply them correctly.

Examples of verbs according to this level of thinking: introduce, calculate, demonstrate, use, teach, determine, implement, calculate, implement, solve. At the analytical level of thinking, the student can distinguish parts of the whole and their interrelationships see errors in the logic of thinking, distinguish between facts and consequences, and evaluate the importance of information.

Examples of verbs according to this level of thinking: generate, separate, classify, classify, guess, predict, spread, distribute, check, group. Students perform creative work at the level of generalization, plan an experiment, and use knowledge in several areas. Examples of verbs according to this level of thinking are: to innovate, to generalize, to combine, to plan, to develop, to systematize, to combine, to create, to compose, to design. At the evaluative level of thinking, students are able to distinguish language learning criteria, follow them, see the variety of criteria, evaluate the compatibility of conclusions with available information, and distinguish between facts and evaluative opinions.

Examples of verbs according to this level of thinking are: diagnose, prove measure, control, justify, approve, evaluate, check, compare, and contrast. There are many different interactive methods, and all of them, like any progressive methods, first of all, require a lot of preparation from the teacher before the lesson.

Analysis and results: In the organization of these classes, the main features of the interactive lesson can be more clearly understood by considering some of its differences compared to the traditional lesson.

Nowadays, interactive methods are used in conducting interactive training. In the future, these methods will to some extent be combined with interactive technology. In our opinion, the difference between the concepts of this interactive method and technology can be described as follows. Interactive education method is implemented by each teacher at the level of available tools and capabilities. In this, each student learns at different levels according to his motivations and intellectual level. Interactive learning technology ensures that every teacher can provide an engaging lesson for all students.

Conclusion: Therefore, in conclusion, it can be said that secondary processing is carried out by the teacher in order to improve the design of educational materials from a didactic and methodological point of view, to apply them to the educational process, that is, the educational process is designed. It is necessary to pay special attention to increasing the student's activity in the design of educational materials. At the same time, it is desirable to implement this task with the help of interactive methods that are widely used in educational practice.

The cooperative activities of the teacher and the student (under the influence of all didactic factors) are ensured only in a fixed and defined time interval. Educational texts occupy the main place as educational tools. At the same time, educational texts are presented in new educational tools (electronic textbooks, video films, audio lessons, audio and video cassettes, video discs and other information technologies).

REFERENCES

1. Kasper, G. (1997). Can pragmatic competence is taught? (Net Work #6) [HTML document].Honolulu: University of Hawai'i, Second Language Teaching &Curriculum Center. Retrieved July 11, 2010 fromwww.nflrc.hawaii.edu/Net Works/NW06
2. Kasper, G. and Schmidt, R. (1996). Developmental issues in interlanguage pragmatics. *Studies in Second Language Acquisition*, 18, pp.149-169
3. Harmer, J. (2008). How to teach English. *ELT journal*, 62(3), 313-316.
4. Villalobos, O. B. (2013). Content-based instruction: A relevant approach of language teaching. *Innovaciones educativas*, 15 (20), 71-83.
5. Nunan, D. (2004). *Task-based language teaching*: Ernst Klett Sprachen.
6. Leaver, B. L., & Stryker, S. B. (1989). Content-based instruction for foreign language classrooms. *Foreign language annals*, 22(3), 269-275.
7. Long, M. H. (1990). Task, Group, and Task-Group Interactions.
8. Makhamadievna A. M. Effective Teaching English Language to Non-Linguistic Students by Using Project Based-Learning //The Peerian Journal. – 2022. – T. 6. – C. 48-51.
9. Makhamadievna A. M., Abduganiyevna K. O. THE EFFECTIVE AND INNOVATIVE WAYS OF TEACHING ENGLISH LANGUAGE IN THE FIELD OF NON-LINGUISTICS //Archive of Conferences. – 2021. – C. 57-58.
10. Makhamadievna A.M. Theoretical Issues of Improving the Communication Skills of Higher Education Students Using Cultural and Pragmatic Aspects Based On Innovative Technologies and Interactive Methods // Web of Synergy: Int. Interdisciplinary Res. J. – 2023. – Vol. 2, №2. – P. 299-301.
11. Jalolov J. *English Language Teaching Methodology*. – Tashkent, 2015.

НАЗАР ЭШОНҚУЛНИНГ «МАЙМУН ЕТАКЛАГАН ОДАМ» ҲИКОЯСИДА
ШАХС ВА ЖАМИЯТ ТАЛҚИНИ

Дўстбек Сулаймонов

<https://doi.org/10.5281/zenodo.10701555>

Аннотация. Ушбу мақолада Назар Эшонқулнинг «Маймун етаклаган одам» ҳикоясида шахс ва жамият талқини ҳақида кенг мулоҳаза юритилган.

Калим сўзлар: истеъдод, образлар олами, ноанъанавий талқин, Адиб, сўз санъати, ҳикоя.

INTERPRETATION OF PERSONALITY AND SOCIETY IN NAZAR ESHANQUL'S
STORY "MAN LED BY A MONKEY".

Abstract. In this article, Nazar Eshanqul's story "A Man Led by a Monkey" discusses the interpretation of personality and society.

Key words: talent, world of images, non-traditional interpretation, Adib, poetic art, story.

ИНТЕРПРЕТАЦИЯ ЛИЧНОСТИ И ОБЩЕСТВА В РАССКАЗЕ НАЗАРА
ЭШАНГУЛА «ЧЕЛОВЕК, ВЕДОМЫЙ ОБЕЗЬЯНОЙ».

Аннотация. В данной статье в рассказе Назара Эшангула «Человек, ведомый обезьяной» рассматривается трактовка личности и общества.

Ключевые слова: талант, мир образов, нетрадиционная интерпретация, Адиб, поэтическое искусство, рассказ.

Кейинги йиллар ҳикоячилигида ўз истеъдодини намоён қилаётган ижодкорлардан бири Назар Эшонқулдир. Адиб асарларида ўзига хос услуб, образлар олами, ноанъанавий талқин хусусиятларини юзага чиқара олган ижодкордир.

Сўз санъатида янги тамойилларнинг шаклланиши, наср ва назмда XX асрнинг 80 - йиллар адабиётида кўзга ташлана бошлади. Бу ҳақида истеъдодли ижодкор Хуршид Дўстмуҳаммад ёзади: «1989 йилнинг 6 январ куни замонавий ўзбек насри тарихида фавқуллодда воқеа юз берди: «Ўзбекистон адабиёти ва санъати» газетасида Назар Эшонқулнинг «Маймун етаклаган одам» ҳикояси эълон қилинди!.. «Маймун етаклаган одам» шу маънода ноанъанавий эди.

Ҳикоя ҳажман тўрт-беш қоғоздан каттароқ, қисқа ва лўнда ҳам ёзилмаган, айниқса, ундаги мунгли-вазмин оҳанг кўп йиллар мобайнида ёзувчиларимиз кўниктирилган ясама кўтаринкиликдан мутлақо фарқланди». Шуни алоҳида қайд этиб ўтиш лозимки, бугунги ҳикоячилигимизда муҳум фазилятлардан бири адибларнимизнинг ширин ёлғондан узоқлашиб, ҳаётнинг конкрет ва реал муаммолари хусусида сўз юритаётганлиги билан ажралиб туради.

Бунинг натижасида шахс психологиясини жамият, табиат воқеа ходисалари билан омукта яъни бирликда бадий-фалсафий тадқиқ этиш тамойили кучайиб бормоқда. Чунки халқимиз йиллар мобайнида собиқ шўроларнинг «бахт-саодат»га бўлган ишончига эътиқод қилиб яшади. Бугунги адабиёт эса ўзлигини таниб, эркин ва соғлом фикрловчи индивидуал қаҳрамонлар образини яратиш йўлидан бормоқда.

Кейинги йиллар ҳикоячилигида олам ва одам сир-саноатларини фалсафий идрок этишга қаратилган инсон тафаккури бош қаҳрамонга айланмоқда. Ҳозирги ҳикоячилигимизда шахсни ижтимоий-психологик планда таҳлил қилиш бадий-эстетик

тадқиқотчиликнинг муҳум хусусиятларидан биридир. Шу нуқтаи назардан Назар Эшонкулнинг «Маймун етаклаган одам» ҳикояси шахс ва жамият ўртасидаги узвийликни, ижтимоий муҳитнинг шахс характери ва психологиясини ўзгаришига таъсир этиш жараёнларини жуда гўзал ўз аксини топади.

Ҳикояда психологик таҳлил, шахс ва жамият ўртасидаги узвийлик, туйғулар реализми ўзгача кўринишга эга.

Бу ҳикояда қаҳрамон исм-шарифли эмас. Умрининг сўнггида рассомлик билан шуғулланиб келаётган шахс тилидан яъни унинг ҳаётини акс эттирганини гувоҳи бўламиз.

Қаҳрамон талқинида ўша давр қиёфасини ва унинг фожеий ҳолатларини рамзий акс эттиради. «Рамз - воқеликнинг тимсолидир. Воқеликнинг айнан ўзи гўзал эмас, унинг тимсоли гўзалдир. Илло тош эмас, тошга йўнилган хаёл гўзал. Адабиётнинг илоҳий кучи - ана шу хаёлни ярата олишда кўринади», - деб ёзади Назар Эшонкул.

Ҳикояда шахс концепцияси ва ижтимоий муҳит масаласи рамзий образлар зиммасига юкланган фалсафий мазмундорлик орқали ёритилган. Инсоннинг маънан ва фикран комиллик хусусиятларига эга бўлиши учун тафаккур эркинлигига етишиши зарур.

Инсон мустақил фикрлаш, ҳаётга асосли қараш, у ёки бу масалада ўз қарашларини ишончли баён эта олиш учун ҳам онгдаги занжирларни, бир ёклама қарашларини, тўсиқларни етиб ўтиши талаб қилинади: «...Охирги, айвоннинг бурчагига осиб қўйилган суратнинг тагига «1921» санаси ёзиб қўйилган эди: чол шу йилдан бошлаб расм чиза бошлаган бўлса керак, деб ўйладим.

Сурат анча укувсизларча чизилган бўлса-да, ранглар ёрқин ва тиниқ эди. Суратда қуюқ ўрмондан маймунни етаклаб чиқаётган барваста гавдали йигит тасвирланган эди. Йигитнинг кўзлари тийрак ва ишонч билан порлаб турар, маймуннинг бўйнига солинган кишан таранг тортилган эди. Расмда чол нима демоқчи бўлганини тушунмасам-да, лекин йигитнинг юзидаги ишончдан ҳайратга тушдим».

Юқорида келтирилган парчадаги алоҳида диққат қилиниши лозим бўлган ҳолатлардан бири шуки, бу - бўйинга кишан тортилган маймун ҳамда йигитнинг ишончдан порлаган кўзалари. Маймун билан нур чуқур рамзий маънодорликка эга.

Кейинги йиллар ҳикоячилигида ҳам инсон «мени»ни тадқиқ ва таҳлил этиш хусусиятлари кенгайиб борди. Чунки бадиий адабиёт ўз тараққиётининг барча давларида инсонни турли тамондан ва турли қамровдан тадқиқ этиб келинган.

Айниқса, адиб ҳикояларида қаҳрамонни муҳит, жамият ва сиёсат билан боғлиқ бўлган ижтимоий ҳодиса сифатида эмас, балки такрорланмас, ўзига хос олам сифатида ўрганишга эътибор кучайди.

Ҳаётни, кишилар жамиятини тасвирлаш учун турли рамзий, мажозий образларга муурожаат қилганлигига амин бўламиз.

Адабиётшунос Умарали Норматов бу ҳақда: «Ҳикоя қаҳрамони мўйқалами томонидан яратилган ўз ижодий-ижтимоий фаолият ибтидоси ва интиҳосига дахлдор икки бадиий палотно - қоронғу тўқайзордан «нурафшон маскан» сари маймун етаклаб чиқаётган навқирон шижоаткор йигит ва қари маймун етагида тўқайзор томон қайтаётган мункиллаган чол сурати, айни ўша рамзий-символик тимсоллар ташийдиган маънонинг теран ва кўламдорлиги, қаҳрамон ҳаёт йўлининг чуқур таҳлили», - деб таъкидлайди.

Дарҳақиқат, маънисиз ўтган умр манзаралари жуда асосли талқин этилади. Маймун қаҳрамоннинг мутеликка маҳкум этилган кўнгли. Шу боисдан ҳам рассом чол тақдири, ҳаёти билан боғлиқ ҳар бир детал, ҳолат, кайфият ҳикоянинг бадиий-психологик ҳолати юзага келтиради.

«Маймун етаклаган одам» ҳикоясида ижтимоий муҳитнинг, даврнинг қурбонига айланган шахс сиймоси, мутеликка, қулликка ўрганган кўнгил тимсоли ҳам янгича услубда ўз талқининини топади.

Хуллас, истеъдодли ижодкор Назар Эшонқулнинг бу ҳикояси насримиздаги ноанъанавий талқин хусусияти билан бир қаторда шахс ва жамият ўртасидаги зиддиятларни ҳам ўз таркибга сингдиради. Ўша давр ва шахсларининг маънавий қиёфасини очиб беради.

UDK: 631.

ТИПИК БО‘З ТУПРОQLAR SHAROITIDA G‘O‘ZADA ORGANIK O‘G‘ITLAR VA KOMPOSTLARNI QO‘LLASH SAMARADORLIGI VA TEXNIKASI

Raimova Nasiba Sherqo‘zi qizi

Toshkent davlat agrar universiteti magistranti

nasibaraimova33@gmail.com

Ibragimov Dilmurod Ziyodullajon o‘g‘li

Toshkent davlat agrar universiteti talabasi

dilmiro@mail.ru

Baxtiyorov Abdulaziz Sanjar o‘g‘li

Toshkent davlat agrar universiteti talabasi

Bobonazarov Maqsud Salim o‘g‘li

Toshkent davlat agrar universiteti talabasi.

<https://doi.org/10.5281/zenodo.10701576>

Annotatsiya. Tuproq unumdorligini yaxshilash va olinadigan qishloq xo‘jalik mahsulotlari sifatini oshirishda organik o‘g‘itlar va kompostlar muhim o‘rinni egallaydi. Mamlakatimiz qishloq xo‘jaligida organik o‘g‘itlarga bo‘lgan talab yuqori bo‘lib, ayrim hollarda ularning yetishmasligi kuzatiladi. Masalan O‘zbekiston sharoitida gumus balansini defitsitsiz holatda ushlab turish uchun har bir gektar sug‘oriladigan yerga har yili 20 tonna organik o‘g‘it qo‘llanilishi kerak aslida.

Lekin, hozircha ushbu miqdordagi organik o‘g‘itlarni to‘plash imkoniyati yo‘q. Statistik ma‘lumotlarga qaraganda, har yili qishloq xo‘jaligini azotli o‘g‘itlarga bo‘lgan talabi 85-90%, fosforli o‘g‘itlarga hamda kaliyli o‘g‘itlarga bo‘lgan talabi esa undan ham kamroq (45-55% va 45-50%) qondirilmoqda. Organik o‘g‘itlar bilan tuproqqa o‘simlik uchun zarur bo‘lgan barcha oziq elementlar bilan bir vaqtda ancha miqdorda mikroorganizmlar ham tushadi.

Kalit so‘zlar: Organik va kompostli o‘g‘it, g‘o‘za o‘simligini o‘sishi va rivojlanishiga, tasiri o‘simlikni o‘sish davrlari o‘g‘itlar samaradorligi.

EFFECTIVENESS AND TECHNIQUES OF APPLYING ORGANIC FERTILIZERS AND COMPOSTS TO COTTON UNDER TYPICAL GRAY SOIL CONDITIONS

Abstract. Organic fertilizers and composts play an important role in improving soil fertility and increasing the quality of agricultural products. In the agriculture of our country, the demand for organic fertilizers is high, and in some cases there is a shortage of them. fertilizer should be applied in fact. However, it is not possible to collect this amount of organic fertilizers.

According to statistics, the annual demand for nitrogen fertilizers in agriculture is 85-90%, and the demand for phosphorus fertilizers and potash fertilizers is even less (45 -55% and 45-50%) are satisfied. With organic fertilizers, along with all the nutrients necessary for the plant, a large amount of microorganisms also fall into the soil.

Keywords: Organic and compost fertilizers, the growth and development of cotton plants, the growth periods of cotton plants, the effectiveness of fertilizers.

ЭФФЕКТИВНОСТЬ И ПРИЕМЫ ВНЕСЕНИЯ ОРГАНИЧЕСКИХ УДОБРЕНИЙ И КОМПОСТОВ ПОД ХЛОПЧАТНИК В ТИПИЧНЫХ СЕРОЗЕМНЫХ УСЛОВИЯХ.

Аннотация. Органические удобрения и компосты играют важную роль в повышении плодородия почвы и повышении качества сельскохозяйственной продукции. В сельском хозяйстве нашей страны потребность в органических удобрениях высока, а в ряде случаев наблюдается их нехватка. Однако собрать такое количество органических удобрений невозможно.

По статистике, годовая потребность сельского хозяйства в азотных удобрениях составляет 85-90%, а в фосфорных и калийных еще меньше (45-55% и 45-50%). С органическими удобрениями вместе со всеми необходимыми растению питательными веществами в почву попадает и большое количество микроорганизмов.

Ключевые слова: Органические и компостные удобрения, рост и развитие растений хлопчатника, периоды роста растений хлопчатника, эффективность удобрений.

Kirish. Respublikamizda hozirgi vaqtda sug'oriladigan yerlarda bug'doy paxta yetishtirish evaziga hosil mustaqilligiga erishilib, bir qismini xorij davlatlariga sotish imkoniyatlariga erishildi.

Endigi vazifa sug'oriladigan yerlarda dehqonchilikni intensiv rivojlantirish, resurstejamkor texnologiyalar orqali mineral o'g'itlar samaradorligini oshirishdan iborat. O'zbekiston Respublikasi qishloq xo'jaligini rivojlantirishning 2020-2030-yillarga mo'ljallangan strategiyasida "...aholining oziq-ovqat xavfsizligini ta'minlash, qishloq xo'jaligida ilm-fan, ta'lim, axborot va maslahat xizmatlari tizimini rivojlantirish, qishloq xo'jaligida intensiv innovatsion texnologiyalarni joriy qilish, atrof-muhitni muhofaza qilish, tuproq unumdorligini oshirish, ekologik sof mahsulot yetishtirish" kabi vazifalar belgilangan. Kuzda yoki qishning boshida maydonning butun yuzasi bo'ylab 1 m² ga 10 kg hisobidan dag'al organik o'g'itlarni sepib chiqing. O'g'itlar ildizmevalilar va butgullilar oilasiga mansub o'simliklar ekiladigan maydonlarga beriladi, ammo oriq yerlarga chirigan go'ng yoki kompost bir tekis yaxshilab sepib chiqiladi. Ma'lumki, hamma xo'jaliklarda ham qishloq xo'jalik hayvonlari boqilavermaydi, go'ngni sotib olish esa ancha qimmatga tushadi.

Shu bois xo'jalik sharoitida o'simlik qoldiqlari va oshxona chiqindilaridan kompost tayyorlashni o'rganib olish maqsadga muvofiq.

Kompost tayyorlashda kletchatkaga boy bo'lgan somon, hazon, qirzilgan eski gazeta qog'ozlari kabilarni qo'shishni ham unutmang. Kompostning qotib qolishiga yo'l qo'ymang hamda uni yomg'ir suvlari tushishidan asrang. Yerni chopishdan oldin panshaxa vositasida tuproqqa dag'al organik o'g'itlarni sepib chiqing. Organik o'g'itlarni har yili berish, hech bo'lmaganda maydonning bir qismiga berish zarur. Bu esa tuproqda ozuqaviy moddalar miqdorining ko'payishi, tuproq nam sig'imining ortishi hamda tuproq strukturasi yaxshilanib borishiga imkon beradi.

Tadqiqot uslubiyati. Kuzgi bug'doy o'tkaziladigan agrotexnik tadbirlarga bog'liq holda ma'dan o'g'itlar jumladan mineral o'g'itlarni maqbul me'yorlarining samaradorligi ko'pgina izlanishlarda jumladan, F.X. Xoshimov, A.Ergashev, I.N.Niyozaliev, T.P.Piraxunov, D.S.Sattarov, D.U.G'ofurov., B.K.Atojev, S.K.Maxammadiyev, M.A.Usmonova va boshqa olimlar – tadqiqotchilar tomonidan o'rganilgan. Ammo, respublikamiz tuproqlarida fosfor, kaliy

va organik o'g'itlarning yetishmaganligi, almashlab ekish tizimi o'zgarganligi, ma'dan o'g'itlarni bir tomonlama qo'llanilishi tufayli tuproq unumdorligi pasayib bormoqda.

Bugungi kunda dunyoda yangi holatdagi organik o'g'itlar, biogumus, qoramol go'ngi, o'simlik qoldiqlari va daraxt barglarining aralashmalaridan turli nisbatlarda kompost tayyorlash va organik paxta xom ashyosini olishda ularni g'o'zada qo'llashning samaradorligi borasida tadqiqotlar yetarlicha o'rganilmagan. Tuproq va o'simlik namunalarining agrokimyoviy tahlili "Методы агрохимических, агрофизических и микробиологических исследований в поливных хлопковых районах" usulnomasiga binoan amalga oshiriladi.

Tadqiqot natijalar Ta'kidlab o'tamizki, Sug'oriladigan tipik bo'z tuproqlar sharoitida o'tkazilgan tajribaning natijalari o'rtacha eng yuqori paxta hosili (40,0 va 39,7 s/ga) $N_{150}R_{100}K_{75}$ kg/ga bilan birgalikda kompost (18 t/ga) va biogumus (8 t/ga) qo'llanilganda olinib, nazoratga nisbatan qo'shimcha paxta hosili 23,1-23,2 s/ga ni, $N_{150}R_{100}K_{75}$ kg/ga qo'llanilgan variantga nisbatan 11,5-11,8 s/ga ni, faqat go'ng (20 va 30t/ga) qo'llanilgan variantlarga nisbatan 11,5-12s/gani tashkil etganligi kuzatildi.

Demak, o'simlik tomonidan umumiy organik o'g'it va NPK miqdorlarini o'zlashtirilishiga, ayniqsa barg, poya va hosil unsurlarida to'planishiga ijobiy ta'sir etdi.

G'o'zani quruq massa to'plashi haqidagi ma'lumotlar ichida uning pishish davridagi vegetativ va hosil bo'laklarini og'irligi diqqatga sazovordir, chunki o'simlik oziqa Demak, o'simlik tomonidan umumiy NPK miqdorlarini o'zlashtirilishiga, ayniqsa barg, poya va hosil unsurlarida to'planishiga ijobiy ta'sir etdi.

G'o'zani quruq massa to'plashi haqidagi ma'lumotlar ichida uning pishish davridagi vegetativ va hosil bo'laklarini og'irligi diqqatga sazovordir, chunki o'simlik oziqa moddalar bilan to'yingan bo'lsa, uning organlarida to'plangan quruq massa og'irligi sezilarli darajada bo'ladi moddalar bilan to'yingan bo'lsa, uning organlarida to'plangan quruq massa og'irligi sezilarli darajada bo'ladi. G'o'zani 1 gektar maydondan o'zlashtirilgan azot, fosfor va kaliy miqdorlari bo'yicha olingan ma'lumotlar asosida 1 tonna paxta hosili uchun sarflangan oziqa moddalar miqdorini hisobladik. Ushbu ma'lumotlarga ko'ra, o'g'itsiz qo'llanilgan 1-variantda (nazorat) 1 tonna paxta hosili uchun 33.4 kg/ga azot, 12.8 kg/ga fosfor va 38,2 kg/ga kaliy sarflangan bo'lsa, qoramol go'ngi gektariga 10,20,30,40 tonna qo'llanilgan 2, 3, 4, 5 variantlarda azot 43.0; 49.3; 44.5; 45.37 kg va fosfor 15.7; 20.6; 19.2; 19.26 kg, kaliy 44.0; 50.0; 45.7; 44.47 kg o'zlashtirilgani aniqlandi.

G'o'zaning o'sishi va rivojlanishi qo'llanilgan organik o'g'itlarni mineral o'g'itlar fonida g'o'zani gullash davridan boshlab sezila boshladi. 1-avgust kuni o'tkazilgan fenologik kuzatuvlarning natijalariga ko'ra nazorat (1) variantda bosh poya balandligi 66,3 sm ni, hosil shoxlar soni 6,16 donani va ko'saklar soni 7,12 donani tashkil etganligi aniqlangan.

Tuproqda o'g'itsiz, nazorat variantida harakatchan fosfor miqdori erta bahordan yoz oylariga qarab ortib bordi, keyin o'simlikni o'suv javrining avj olishi bilan harakatchan fosfatlar miqdori kamaydi, o'suv davri oxirida ular yana ortdi. Tovuq go'ngi qo'llash natijasida harakatchan fosfor miqdori nazoratga nisbatan sezilarli ortdi. Bu ayniqsa vegetasiya davrining oxirlariga kelib yanada yaqqolroq namoyon bo'ldi.

Organik o'g'itlar qo'llanilgandan keyin ayniqsa tuproq oziq rejimining muqobillashishi, g'o'za oziqlanishini kuchayishi natijasida g'o'zaning o'sishi va rivojlanishi jadallashdi. Demak organik o'g'itlar qo'llash natijasida tuproq unumdorligi, jumladan harakatchan oziq moddalar

miqdori ortishi g'oz'a o'sishi va rivojlanishiga ijobiy ta'sir ko'rsatdi. O'g'it berilmagan nazorat variantida g'oz'a asosiy poyasi balandligi dinamikasi sekin o'zgardi. Ushbu variantda g'oz'aning o'sish jadalligi gullash fazasida ham kuchsiz namoyon bo'ldi. 30 t/ga tovuq go'ngi qo'llash natijasida g'oz'aning o'sishi sezilarli darajada kuchaydi. Bu ayniqsa azotli uning tarkibida azotning ko'pligi bilan bog'liq bo'ldi. Shonalash fazasiga kirishi bilan barcha variantlarda g'oz'aning o'sishi keskin kuchayish tomonga o'zgardi. Tovuq gungi yarim chirigan qoramol go'ngiga nisbatan g'oz'a asosiy poyasi balandligiga ta'siri kuchli bo'ldi. Yarim chirigan qoramol go'ngi g'oz'a asosiy poyasining balandligiga tovuq go'nginikidan nisbatan kuchsiz ta'sir qildi.

Xulosalar.

Tabiiyki organik o'g'it sifatida qo'llanilgan tovuq go'ngi va yarim chirigan qoramol go'ngi tuproqdagi harakatchan oziq moddalar miqdorini-ammoniy shaklidagi azot, nitrat shaklidagi azot, mineral azot, harakatchan fosfor va almashuvchan kallyiy miqdorini butun o'suv davri davomida nazoratga nisbatan barqaror oshirib boradi. Bu holat har ikala organik o'g'it qo'llanilganida ham kuzatiladi.

Organik o'g'itlarni 30 t/ga me'yorida qo'llash g'oz'aning o'sishi rivojlanishiga ijobiy ta'sir ko'rsatadi. Bunda nazoratga nisbatan g'oz'a o'simligining bo'yi, barg soni, simpodial shoxlar soni, shona soni, gul soni va ko'saklar sonini sezilarli oshiradi.

G'oz'a o'simligida 1 tonna paxta hosili uchun oziqa unsurlarini nisbatan maqbul sarflashi 14 va 15-variantda kuzatilib, N 150 kg/ga, P₂O₅ 100kg/ga, K₂O 45 kg/ga bilan birgalikda kompost 18t/ga va biogumus 8t/ga qo'llanilganda 42,4-43,2 kg azot, 17,4-18,2 kg fosfor va 46,6-47.5 kg kaliy sarflagani, N 150 kg/ga, P₂O₅ 100kg/ga, K₂O 75 kg/ga qo'llanilganga yuqori bo'lganligi aniqlangan. (g'oz'a va kuzgi bug'doy qisqa rotatsiyali navbatlab ekish tizimida) mineral va organik o'g'itlarni qo'llash me'yor va muddatlarini aniqlashdan iborat. Kirish, adabiyotlar sharhi, tajriba olib borish uslubiyoti, tuproq-iqlim sharoitlari, asosiy qismda esa- olib borilgan tajriba natijalarining ilmiy taxlili, mavzuda o'rganilgan ekin hosil ko'rsatkichlari tahlili, xulosa va takliflardan iborat.

REFERENCES

1. O'zbekiston Respublikasi Prezidentining PF-4947 - son Farmon "O'zbekiston Respublikasini yanada rivojlantirish bo'yicha Harakatlar strategiyasi to'g'risida" 2017-yil 7-fevral.
2. Xoliqulov Sh., Ortiqov T., Bobobekov I. Sug'oriladigan bo'z tuproqlarning texnogen ifloslanishi va unga o'g'itlarning ta'siri. // O'zbekiston qishloq xo'jaligi ilmiy ilovasi AGRO-ILM 4 (16) son. 2010. 26-27bet.
3. 49 Xoliqulov Sh.T., Toshmatov N.E. Organik chiqindilardan tayyorlangan kompostlarning tuproq hajm massasiga ta'siri. // Тезисы докладов II съезда почвоведов и агрохимиков Узбекистана (16-18 ноября 1995 г, Ташкент). Ташкент, 1995 -С.173.
4. Niyazaliyev B.I., Nazarov R.S., Tillabekov B.X. Yangi organo-ma'dan o'g'itlarining g'oz'adagi samaradorligi. Paxtachilik va donchilikni rivojlantirish muammolari. Ilmiy-amaliy konferensiya. Toshkent-2004. 162-264 b.

YOPIQ YOTIQ DRENAJLARNI TOZALASHNI TAKOMILLASHTIRISH

Raxmatov Behzod Elmurod o'g'li

Usmanov Nail Kayumovich

Ilmiy rahbar. dots.

Toshkent irrigatsiya va qishloq xo'jaligini mexanizatsiyalash
muhandislari instituti" milliy tadqiqot universiteti.

<https://doi.org/10.5281/zenodo.10701627>

Annotatsiya. Ushbu maqolada yopiq yotiq drenajlarni tozalash ishlarini tahlil etilib, ularni tozolahda ishlatiladigan zamonaviy takomillashtirilgan texnikalar orqali tozalashning umumdorligi isbotlangan.

Kalit so'zlar va iboralar: "Drenaj, yopiq drenaj, kollektor, ПДТ-125, gorizontal drenaj, dyuralyumin."

IMPROVING THE CLEANING OF CLOSED BED DRAINS

Abstract. In this article, the cleaning of closed drainages is analyzed and the universality of cleaning is proven by means of modern improved techniques used in their cleaning.

Key words and phrases: "Drain, closed drain, collector, PDT-125, horizontal drain, duralumin."

УЛУЧШЕНИЕ ОЧИСТКИ КРЕПЛЕНИЙ С ЗАКРЫТЫМ СЛОЕМ

Аннотация. В данной статье анализируется очистка закрытых дренажей и доказываается универсальность очистки с помощью современных усовершенствованных методик, используемых при их очистке.

Ключевые слова и фразы: «Дренаж, закрытый трап, коллектор, ПДТ-125, горизонтальный трап, дюралюминий».

KIRISH.

Sho'rlangan yerlarning sho'rini yuvish hamda yer osti suvlari sathining ko'tarilishining oldini olish maqsadida ochiq yoki yopiq drenajlardan foydalaniladi. Ochiq drenajlar (ayrim hollarda kollektor yoki zaxkashlar deb ham yuritiladi) yer osti gruntlarining uncha zich bo'lmagan, suv o'tqazish qobiliyati yaxshi bo'lgan maydonlarda qurilib, har ikki, uch yilda ularni cho'kindi va turli o'tlardan tozalab turishni taqozo etadi. Ochiq gorizontal drenajlar egallagan maydonlar qishloq xo'jaligi ekinlarini ekishga mo'ljallangan umumiy yer maydonlarini chegaralashga olib keladi. Bu esa yerlardan foydalanish koeffitsientining kamayishiga sabab bo'ladi.

Yopiq gorizontal drenajlar asosan yer osti gruntlarining suv o'tkazish imkoniyati kam bo'lgan sharoitlarda qo'llaniladi.

Yopiq gorizontal drenajlarning qurilishi ikki xil usulda amalga oshiriladi: ulardan biri yarim mexanizatsiyalashgan deb yuritilib, u asosan turg'un bo'lmagan gruntlarda, o'ta qattiq gruntli joylarda va yer osti suvlarining sathi yer sirtiga juda yaqin bo'lgan joylarda qo'llaniladi.

Ko'p yillik kuzatishlar shuni ko'rsatadiki, haqiqatdan ham yopiq gorizontal drenajlar barcha qoidalarga amal qilib qurilgan taqdirda ham ularni ko'p yillik ishlashi davrida drenaj quvurlari ichida har xil begona o'to'simliklar o'sib, ularni yuzasini kamaytiradi bu esa drenaj ni to'la quvvat bilan ishlashini chegaralaydi.

TADQIQOT METODLARI.

Tadqiqot jarayonida ilmiy va o'quv-uslubiy adabiyotlar tahlili, kuzatuv, umumlashtirish, metodlaridan foydalanildi.

TADQIQOT NATIJALARI VA MUHOKAMALAR.

Yopiq gorizontal drenajlarni himoyalash vositalaridan yana biri ularni ko'rsatilgan muddatlarda tozalash hisoblanadi. Chunki drenaj dan foydalanish natijasida drenaj quvurlari ichida har xil begona o'simliklar o'sib, uni ishlashini murakkablashtiradi. Shu o't-o'lanlar va boshqa cho'kindilardan tozalash maqsadida drenaj quvurlarini har ikki-uch yilda tozalash talab qilinadi. Bundan tashqari drenaj ish faoliyati tekshirish uchun o'rnatilgan nazorat quduqlarini asrash, ularni tozalash va himoyalash zarur. Nazorat quduqlarining vazifasi drenajni ish faoliyatini tekshirish hamda har uch yilda drenaj quvurlarini tozalashda undan foydalanishdan iborat.

Drenaj quvurlarini tozalovchi maxsus mashina va mexanizmlar mutaxassis va olimlar tomonidan tavsiya etilib, ularning ayrimlari ish lab chiqarishga tadbiq etilgan, ammo texnik, texnologik va ayrim tash kiliy ishlarning noqulayligi sababli ishlab chiqarishda keng qo'llanilmasdan kelinmoqda. Shulardan biri ПДТ-125 markali drenaj quvur larini suvning bosimi ostida yuvib tozalovchi mashinadir.

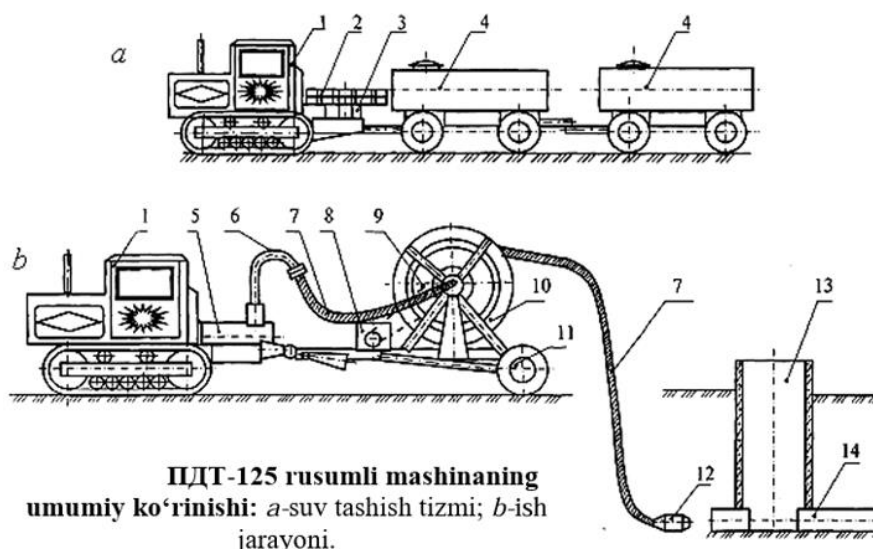

Bu mashina ish jarayonining texnologiyasi qo'yidagilardan iborat;

- suv tashuvchi traktor yordamida suvni ish joyiga olib kelish;
- drenaj quvurlarini yuvishni, uning sho'r suvlarni quyuvchi qismidan drenaj nishabligiga qarshi tomondan boshlash;
- drenaj nishabligining yo'nalishi bo'yicha oxirida joylashgan
- nazorat quduqni ishga tayyorlash;
- yuvuvchi ish jihoziga ega bo'lgan traktorni nazorat quduq oldiga olib kelish va uni ishga tayyorlash;

Ko'rinib turibdiki, ishni bajarish texnologiyasi ancha murakkab bo'lib, tozalash uchun sarf qilinadigan suv miqdorini haddan tashqari ko'p talab qilinishi va uni ayniqsa tashib kelinish jarayoni qiyinchilik bilan amalga oshiriladi.

Drenaj quvurlarini yuvib-tozalashga muammo sifatida qaralib, bu muammoni hal qilish maqsadida drenaj quvurlarini tozalovchi yangi texnologiya ishlab chiqilgan. Yangi texnologiya

bo'yicha drenaj quvurlarini qurilish jarayonida ularning ichiga chidamli zanglamas arqon yotqizilib, bu arqondan drenaj quvurlarini tozalashda foydalaniladi ya'ni tozalash vaqti kelganda nazorat qudug'iga tushib drenaj quvur ichidagi arqonga maxsus tozalovchi moslama o'ranatiladi.

Maxsus qurilma orqali quvur ichidagi arqon quvurdan tortilib, tozalovchi arqonning oldinga va orqaga harakat qildirish orqali drenaj quvurlari tozalanadi.

2-rasm. Drenaj quvurlarini yuvib-tozalovchi qurilma:

1-dastak; 2-chi g'ir; 3-nazorat qudug'i; 4-po'lat arqon; 5-blok; 6-tozalovchi moslamaning

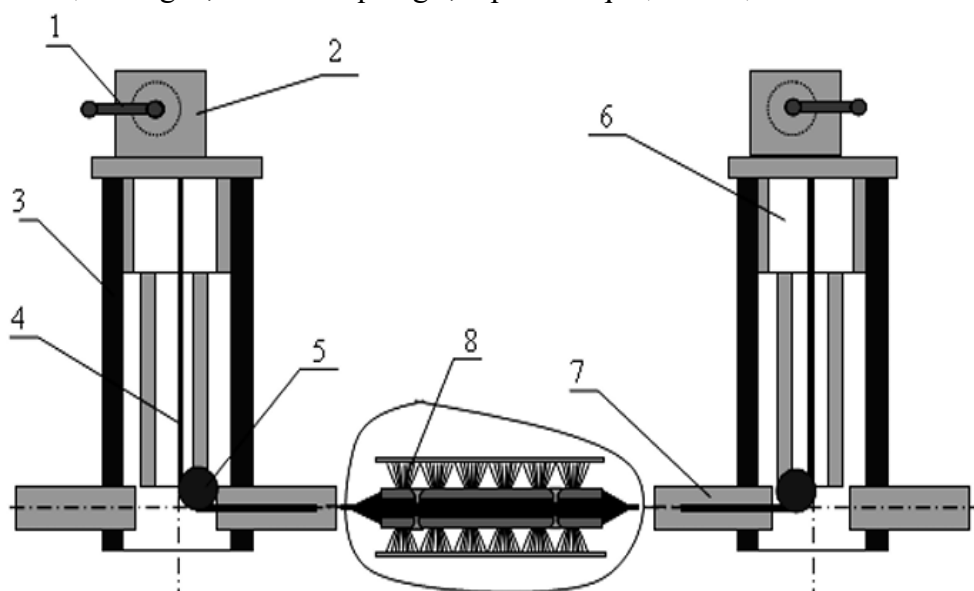

ramasi; 7- drenaj quvuri; 8-yuvib, tozalovchi ish jihozi.

Drenaj quvurlarini tozalash texnologiyasining quyidagi uchta turi ilmiy tadqiqotlar asosida yaratilgan:

1. Qurilma oddiy konstruksiyaga (3,a-rasm) ega bo'lib, yer osti suvlari drenaj quvurlarini qamrab olgan holatda qo'llaniladi. Bu ish jihozi dyuralyumindan yasalgan konusli o'zak 6 ga maxsus boltlar 3 yordamida mahkamlangan (temir yoki plastmassali) tikanlar 2 dan tashkil topgan. Ish jihozini harakatga keltiruvchi po'lat arqonlarni ulovchi halqalar 1 ham konusli o'zakka o'rnatilgan.

2. Oldingi konstruksiyaga suv berish yo'li bilan amalga oshirilib (3,b-rasm), yer osti suvlari drenaj quvurlaridan past bo'lgan holatda qo'llaniladi. Ushbu ish jihozi oldingi ish jihozining o'zi bo'lib, unga suv beruvchi rezina quvurini bog'lovchi metall quvur hamda korpus orqali o'tkazilgan suv yo'llari ochilgan bo'lib, u suv tarqatuvchi teshiklar 4 qo'shimcha qilingan.

3. Murakkab konstruksiyali ish jihozi bo'lib (3,d-rasm), drenaj quvurining ichi har xil o'tlar va cho'kindilar bilan to'lgan holatda qo'llaniladi. Bu ish jihozi nisbatan murakkab bo'lib, drenaj quvurlari cho'kindi bilan to'liq to'lgan hollarda qo'llaniladi. Ish jihozi (3,d rasm) maxsus ramaga o'rnatilgan rezina g'ildirakli rolik 7 lar yordamida quvur 5 ichida harakatlanadi.

Maxsus rama ichiga elektor motor 13 o'rnatilgan bo'lib, u o'tlarni qirquvchi rotor 14 ni harakatga keltiradi.

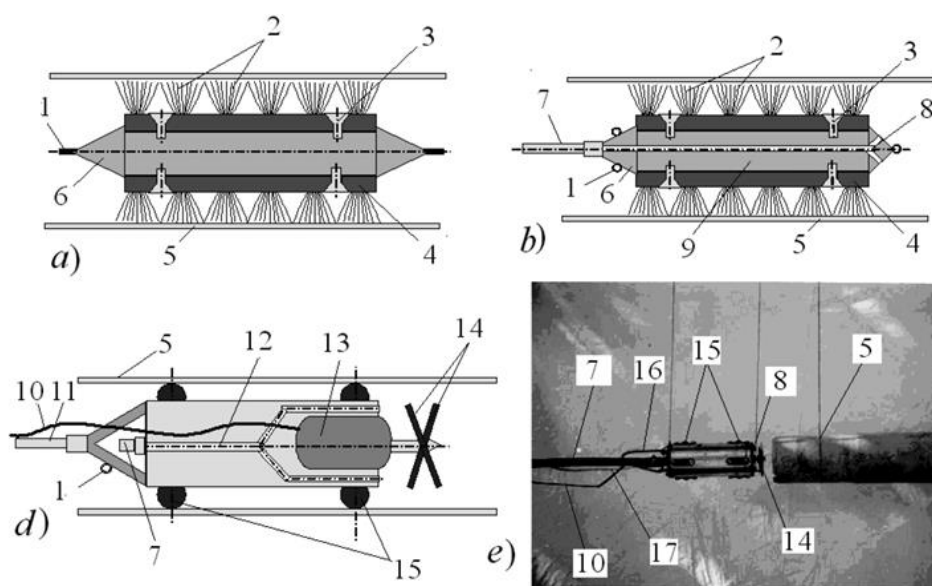

3-rasm.

Drenaj quvurlarini yuvib-tozalash turlari: a-oddiy; b-oddiy suv bilan; d-murakkab; e-umumiy ko‘rinishi; 1-arqonni bog‘lovchi moslama; 2 yuvib-tozalovchi yumshoq tikanli (cho‘tkalar); 3-cho‘tkalarni o‘rnatuvchi shu ruplar; 4-cho‘tkali moslama; 5-drenaj quvuri; 6-konusli o‘zak; 7-suv quvuri; 8 suv purkovchi teshiklar; 9-o‘zak; 10-elektr kabel; 11-turtkich; 12-suv yo‘li; 13 elektr dvigateli; 14-rotor; 15-roliklar.

Bu texnologiya murakkab bo‘lishiga qaramasdan uni qo‘llash orqali quvurni tozalash jarayonida tozalovchi ish jihoziga maxsus po‘lat orqon ulanib, u drenaj quvuri ichiga keyingi muddatdagi tozalash ishlarini bajarish uchun qoldirib ketiladi. Tashlab ketilgan po‘lat arqon yordamida quvurni tozalash birinchi tur texnologiyasi bilan amalga oshiriladi.

XULOSA.

Barcha texnik va texnologik talablar asosida sifatli qurilgan yopiq gorizontal drenajlarni ishonchli ishlashini ta‘minlovchi asosiy vositalarga; drenaj transheyasini qayta ko‘mishda gruntning zichlash, yotqizilgan drenaj quvurlarini tasdiqlangan reja asosida tozalash ishlari kiradi.

Yopiq gorizontal drenajlarni samarali ishlashi uchun uning tran sheyasidagi gruntning sifatli zichlash bilan bir qatorda gruntlarni tran sheya devorlari bilan mustahkam bog‘lanishini ta‘minlash zarur. Chunki ko‘p cho‘michli ekskavatorlar yordamida qazilgan transheya devorlari ish jihozining aylanma harakati natijasida transheya devorlari silliq qatlam hosil qiladi. Bu qatlam, qayta ko‘milib, zichlangan grunt bilan tabiiy (ona) gruntning mustahkam birlashi shiga (qovushishiga) imkon bermaydi.

Ko‘p yillik kuzatishlar shuni ko‘rsatadiki, haqiqatdan ham yopiq gorizontal drenajlar barcha qoidalarga amal qilib qurilgan taqdirda ham ularni ko‘p yillik ishlashi davrida drenaj quvurlari ichida har xil begona o‘t-o‘simliklar o‘sib, ularni yuzasini kamaytiradi bu esa drenajni to‘la quvvat bilan ishlashini chegaralaydi.

Haqiqatdan ham Yopiq gorizontal drenajlarini loyihada ko‘rsatilgan qoidalarga amal qilib qurilsa va drenaj transheyasidagi grunt yaxshi zichlansa hamda drenaj quvurlari o‘z vaqtida tozalanib turilsa, ularning yaxshi ishlashiga sharoit yaratiladi.

Yuqoridagi talablar bajarilganda gorizonttal yopiq drenajlar himoyalangan bo‘lib, ularning to‘liq ishlashiga imkoniyat yaratiladi.

REFERENCES

1. Хамидов М.Х., Шукурлаев Х.И., Маматалиев А.Б. Қишлоқ хўжалиги гидротехника мелиорацияси – Т.: Шарқ, 2008. 403 б.
2. Қишлоқ хўжалигида суғориш мелиорацияси. / Рахимбоев Ф.М. ва бошқалар. Амалий ўқув дарслик. –Т.: Мехнат, 1994. –326 б.
3. Интернет сайтлари: www.Ziyonet.uz, www.lex.uz.
4. Мурадов С. ПРОБЛЕМЫ ТУШЕНИЯ ПОЖАРОВ КЛАССА Е ЛИЧНЫМ СОСТАВОМ ПОЖАРНОЙ ОХРАНЫ В МИРЕ //International journal of advanced research in education, technology and management. – 2023. – Т. 2. – №. 5.
5. Sultonova D. N., qizi Siddiqova M. A. COLOR SCHEME IN THE FORMATION OF THE ARTISTIC ENVIRONMENT OF THE INTERIOR OF MODERN EDUCATIONAL CENTERS //Educational Research in Universal Sciences. – 2023. – Т. 2. – №. 14. – С. 109-115.
6. Рахматов Бехзод Элмурод ўғли. ЁПИҚ ЁТИҚ ДРЕНАЖ ТИЗИМЛАРИНИ ТОЗАЛАШ ТЕХНОЛОГИЯСИ// «ҚИШЛОҚ ВА СУВ ХЎЖАЛИГИНИНГ ЗАМОНАВИЙ МУАММОЛАРИ» мавзусидаги анъанавий XXII – ёш олимлар, www.tiame.uz магистрантлар ва иқтидорли талабаларнинг илмий-амалий анжумани. Тошкент - 2023 йил www.tiame.uz

KTZM QO‘LLANILADIGAN OBYEKTlardagi AVARIYADA KIMYOVIY HOLATNI BAHOLASH.

Muradov Sirojiddin

Qarshi muhandislik-iqtisodiyot institute,

“Mehnat muhofazasi va texnika xavfsizligi” kafedrasida stajyor-o‘qituvchisi.

sirojiddinmuradov0@gmail.com

<https://orcid.org/0009-0001-4270-8600>

<https://doi.org/10.5281/zenodo.10701651>

Annotatsiya. Ushbu maqolada, kimyoviy holatni baholash, taxlil qilish usllari hamda sano'at obektlarida REM, (KTZM)ni aniqlash, kimyoviy holatni baholashda havoning turg'unlik darajasi belgilari haqida muallifning nazariy, umumlashtiruvchi fikrlari keltirilgan. Maqola mehnat muhoazasi va texnika xavfsizligi yunalishlari talablari, mehnat muhofazasi va xavfsizlik mutaxassislari hamda keng izlanuvchilar uchun muljallangan.

Kalit so'zlar va iboralar: “Kimyoviy holat, kimyoviy holatni baholash, xavfsizlik, KTZM, izotermiya, konveksiya, sanoat korxonalarini, agressiv moddalar”.

ASSESSMENT OF THE CHEMICAL SITUATION IN AN ACCIDENT IN FACILITIES USING KTZM.

Abstract. In this article, the author's theoretical and general opinions are presented about methods of chemical state assessment, analysis, determination of REM, (KTZM) in industrial objects, signs of air stagnation level in chemical state assessment. The article is intended for the requirements of labor protection and technical safety directions, labor protection and safety specialists, and general readers.

Key words and phrases: "Chemical state, assessment of chemical state, safety, KTZM, isotherm, convection, industrial enterprises, aggressive substances."

ОЦЕНКА ХИМИЧЕСКОЙ СИТУАЦИИ ПРИ АВАРИИ НА ОБЪЕКТАХ, ИСПОЛЬЗУЮЩИХ КТЗМ.

Аннотация. В статье изложены теоретические и общие мысли автора об оценке химического состояния, методах анализа, определении РЗМ (КТЗМ) на промышленных объектах, признаках уровня застоя воздуха при оценке химического состояния. Статья предназначена для требований направлений охраны труда и технической безопасности, специалистов по охране труда и технике безопасности, а также широкого круга читателей.

Ключевые слова и фразы: «Химическое состояние, оценка химического состояния, безопасность, КТЗМ, изотерма, конвекция, промышленные предприятия, агрессивные вещества».

Kirish. Kimyoviy holat deb- dushman tomonidan kimyoviy qurollar ishlatilganda, yoki kimyoviy obyektlarda halokat yuz berganda atrof-muhitga kuchli ta'sir etuvchi zaharli moddalar (KTZM) tarqalganligi natijasida hosil bo'lgan sharoitga aytiladi.

Kimyoviy holatni baholash deganda – kuchli ta'sir etuvchi zaharli moddalarni odamlarga, hayvonlarga, suv va boshqa obyektlarga ta'sir etish darajasini aniqlash hamda kimyoviy hujum yoki ishlab chiqarish tarmoqlaridagi falokat oqibatlarini tugatish uchun eng maqbul uslubni tanlash tushuniladi.

Tadqiqot metodlari. Tadqiqot jarayonida ilmiy va o'quv-uslubiy adabiyotlar tahlili, pedagogik-tarixiy kuzatuv, umumlashtirish, metodlaridan foydalanildi.

Tadqiqot natijalari va muhokamalar. KTZM ishlatiladigan obyektlardagi avariya kimyoviy holatni baholash, fuqarolarni zaharlanish o'choqlarida bo'lishlari mumkin bo'lgan holda, ularni himoyalanihini tashkil etish maqsadida o'tkaziladi.

Kimyoviy holatni baxolashda bashorat usuli bo'yicha zaxarlangan xavoning tarqalishi uchun qulay b'lgan sharoitda (inversiya, shamol tezligi 1m/s. da) ob'ektdagi barcha KTZM zaxiralarning tashqariga chiqib ketishi (tukilish) okibatlarini o'rganish orkali aniqlanadi.

KTZM saqlanadigan zaxirasining falokatini baxolash, xaqiqatda sodir bo'lgan vaziyatda utkaziladi. Bunda zaxarli moddalarning aniq miqdori va ob xavo sharoitlari xisobga olinadi.

SHunga xam ahamiyat berish lozimki, qaynash xarorati 20°S dan past bo'lgan zaxarli moddalarni (masalan, fozgen, vodorod ftorid va shunga uxshashlar) to'kilishi bilan juda oz vaqt mobaynida bug'lanib ketadi va bug'langan zaxarli modda miqdori, uning tukilgan suyuq miqdoriga teng b'ladi. Agar qaynash harorati 20°S dan yuqori bo'lgan (uglerod (IV) sulfid, sinil kislotasi va boshqalar) va qaynamaydigan zaxarli suyuqliklar (ammiak, xlor, oleum va xokazolar) usha ob'ekt hududi bo'ylab tarqaladi va xavoning yer ustki qatlamini zaharlaydi.

KTZM bo'lgan joylardagi kimyoviy xolatni baxolashda, kimyoviy zaxarlangan hudud o'lchamini, kimyoviy shikastlanish uchog'ini, zaxarli havoning hududga yetib kelish va shikastlash vaqtini xamda kimyoviy shikastlanish uchoqlarida fuqarolarni talafotlanish extimollari ko'zda tutiladi.

Shunga ham ahamiyat berish lozimki, qaynash harorati 20° S dan past bo'lgan zaxarli moddalarni (masalan, fozgen, vodorod ftorid va shunga o'xshashlar) to'kilishi bilan juda oz vaqt mobaynida bug'lanib ketadi va bug'langan zaxarli modda miqdori, uning to'kilgan suyuq miqdoriga teng bo'ladi. Agar qaynash harorati 20° S dan yuqori bo'lgan (uglyerod (IV) sul'fid, sinil kislotasi va boshqalar) va qaynamaydigan zaxarli suyuqliklar (ammiak, xlor, oleum va h.k.) o'sha obyekt hududi bo'ylab tarqaladi va havoning yer ustki qatlamini zaharlaydi.

KTZM bo'lgan joylardagi kimyoviy holatni baholashda, kimyoviy zaxarlangan hududni o'lchami, kimyoviy shikastlanish o'chog'i, zaxarli havoni hududga etib kelish vaqti, shikastlash vaqti hamda kimyoviy shikastlanish o'choqlarida fuqarolarni talofatlanish ehtimollari ko'zda tutiladi.

Ochiq joyda KTZM bilan zaharlangan havoning tarqalish chuqurligi (KTZM idishi himoyalangan, Shamol tezligi 1m/s, izotermiya)*

1-jadval

KTZM nomi	Idishdagi KTZM miqdori (obyektda), (Tona)					
	5	10	25	50	75	100
Xlor, fozgen	4,6	7	11,5	16	19	21
Ammiak	0,7	0,9	1,3	1,9	2,4	3
Oltinugurt (II) oksid	0,8	0,9	1,4	2	2,5	3,5
Vodorod sulfid	1,1	1,5	2,5	4	5	8,8

* Izoh: inversiyada havo qatlamining tarqalish chuqurligi taxminan 5 barobar katta, konveksiyada esa izotermiyaga nisbatan 5 marta kichik bo'ladi.

Havoning vertikal turg'unlik darajasini shamol tezligiga bog'liqligi (holatlar uchun to'g'rilovchi koeffitsient).

2-jadval

Havoning vertikal turg'unlik darajasi	Shamol tezligi, m/s					
	1	2	3	4	5	6
Inversiya	1	0,6	0,45	0,38	-	-
Izotermiya	1	0,71	0,55	0,5	0,45	0,41
Konveksiya	1	0,7	0,62	0,55	-	-

Ba'zi KTZM larning parchalanish vaqti (Shamol tezligi – 1m/s)*

3-jadval

KTZM nomi	Saqlanish turi	
	Himoyalangan	Himoyalangan
Xlor	1,3	22
Fozgen	1,4	23
Ammiak	1,2	20
Oltinugurt (IV) oksid	1,3	20
Vodorod sulfid	1	19

*Izoh. SHamol tezligi 1 m/s.dan yuqori bo'lganda quyidagi to'g'rilovchi koeffitsientlardan foydalaniladi:

4-jadval

Shamol tezligi m/s	1	2	3	4	5	6
To'g'rilovchi koeffitsient	1	0,7	0,55	0,43	0,37	0,32

Ilova : Shamol tezligi 1m/s dan yuqori bo'lganda quyidagi to'g'rilovchi koeffitsientlar olinadi:

KTZM ta'siridagi shikastlanish chog'ida fuqarolarning talofotlanish soni, foiz *
Odamlarning joylashgan sharoiti fuqarolarning gazniqob bilan ta'minlanganligi, foiz

5-jadval

Odamlarning joylashgan Sharoiti	Fuqarolarning gazniqob bilan ta'minlanganligi, foiz								
	0	20	30	40	50	60	70	80	90
Ochiq joyda	90-100	75	65	58	50	40	35	25	18
InShootlarda, oddiy boshpanada	50	40	35	30	27	22	18	14	9

*Izoh: shikastlanish chog'ida odamlarning taxminiy talafotlanish darajasi (foiz): yengil darajada shikastlanish-25; O'rtacha va og'ir darajada-40; O'lim bilan yakunlanadigan holatda-35.

6-jadval

Shamol tezligi	Inversiya		Izotermiya		Konveksiya	
	R<10km	R>10km	R<10km	R>10km	R<10km	R>10km
1m/s	2	2.2	1.5	2	1.5	1.8
2m/s	4	4.7	3	4	3	3.5
3m/s	6	7	4.5	6	4.5	5
4m/s	-	-	6	8	-	-
5m/s	-	-	7.5	10	-	-
6m/s	-	-	9	12	-	-

Ilova : Zaxarli xavoning urtacha tezligi.

Xulosa. Kuchli ta'sir etuvchi zaharli moddalar bilan ishlaydigan sanoat tarmoqlarida nafaqat avariya oqibatidan fuqarolarga qavf-xatar keltirishi mumkin, balki shu tarmoqlardan chiqindi maqsulotlar xam (atmosfera yoki suv qavzalariga chiqarib yuborilishi) atrof muqitni va tabiatni ifloslantirishi oqibatida insonlar qayotiga jiddiy xavf soladi. Bu borada ayniqsa, metallurgiya, kimyo, biotexnologiya, rezina-texnika, neftni qayta ishlovchi va boshqa sanoat tarmoqlarining salbiy ta'siri juda kattadir. Respublikamizdagi ayrim sanoati rivojlangan ayrim shaharlarda, jumladan, Samarqand, Farqona, Andijon, Qo'qon, Angren, Olmaliq, Chirchiq, Navoiy va boshqa shaxarlarda havoning ifloslanish darajasi me'yoridan 1,5-2 marta xatto ayrim joylarda 3-6 marta ortiq.

REFERENCES

1. Xidirova Dildora, Muradov Sirojiddin. O'zbekiston respublikasi hududida seysmoaktiv hududlar va zilzilaning xavfliligi//Innovative Development in Educational Activities. 2024. 167-172
2. Muradov S. ЭCONOMIC ANALYSIS OF PROFITS IN THE FIELD OF LABOR PROTECTION //Modern Science and Research. – 2024. – T. 3. – №. 1. – С. 1239-1245.
3. Мурадов, С. (2024). PRINCIPLES OF ENSURING THE SAFETY OF USING LIFTING CRANES IN CONSTRUCTION-ASSEMBLY WORKS. MODERN SCIENCE AND RESEARCH, 3(2), 933–939. <https://doi.org/10.5281/zenodo.10684936>
4. МУРАДОВ СИРОЖИДДИН учитель-стажер. Каршинский инженерно-экономический институт кафедра «Охрана труда и техника безопасности» Республики Узбекистан. (2024). НЕКОТОРЫЕ АСПЕКТЫ БЕЗОПАСНОСТИ ПРИМЕНЕНИЯ ГРУЗОПОДЪЕМНЫХ КРАНОВ В СТРОИТЕЛЬНО-МОНТАЖНЫХ РАБОТАХ. Zenodo. <https://doi.org/10.5281/zenodo.10684166>
5. Muradov Sirojiddin. Mehanatni muhofaza qilishning tashkiliy-psixologik asoslaridagi mavjud muammolar//“Ekologiya, aholi xavfsizligi va mehnat muhofazasining hozirgi kundagi dolzarb masalalari va istiqbollari”. 2023. 133-137.
6. Muradov Sirojiddin. Mehnat sharoitlari va muhitini “kaizen” usuli yordamida takomillashtirishning innovatsion yechimlari//“Ekologiya, aholi xavfsizligi va mehnat muhofazasining hozirgi kundagi dolzarb masalalari va istiqbollari”.2023. 249-253.
7. Muradov Sirojiddin. Mehnatni muhofaza qilish sohasida yuk ortish va tushirish ishlaridagi yukchilar uchun ishlarning xavfsizligi kategori va qoidalari tahlili//“Ekologiya, aholi

- xavfsizligi va mehnat muhofazasining hozirgi kundagi dolzarb masalalari va istiqbollari”. 2023. 232-242
8. Muradov Sirojiddin. Mehnatni muhofaza qilishning rivojlanish tarixiy bosqichlarini o‘rganish//“Ekologiya, aholi xavfsizligi va mehnat muhofazasining hozirgi kundagi dolzarb masalalari va istiqbollari”. 2023. 243-248
 9. Muradov Sirojiddin. Sanoat korxonalarini rahbar va mutaxassislarining mehnat muhofazasi bo‘yicha bilimlarini tekshirishni raqamli texnologiyalar asosida tashkil etishning ahamiyati//“Ekologiya, aholi xavfsizligi va mehnat muhofazasining hozirgi kundagi dolzarb masalalari va istiqbollari”. 2023. 146-150
 10. Muradov Sirojiddin. Xavfli sanoat korxonalarida ishchilarni xavfli gaz va zaxarli moddalar ta’siridan himoya qilishga qaratilgan inovatsion yechimlar//“Ekologiya, aholi xavfsizligi va mehnat muhofazasining hozirgi kundagi dolzarb masalalari va istiqbollari”. 2023. 402-405
 11. Muradov Sirojiddin Husan o‘g‘li. Sanoat korxonalarini rahbar va mutaxassislarining mehnat muhofazasi bo‘yicha bilimlarini tekshirishni raqamli texnologiyalar asosida tashkil etishning ahamiyati// Aholi bandligi sohasidagi davlat siyosatining amalga oshirishning dolzarb masalalari. 2023/10/26. 180-183
 12. Мурадов Сирожиддин. Определение отдыха и отпусков на основании нового трудового кодекса// Aholi bandligi sohasidagi davlat siyosatining amalga oshirishning dolzarb masalalari. 2023/10/26. 17-21
 13. MURADOV SIROJIDDIN HUSAN O‘G‘LI. Mehnatni muhofaza qilishning rivojlanish tarixiy bosqichlarini o‘rganish// Aholi bandligi sohasidagi davlat siyosatining amalga oshirishning dolzarb masalalari. 2023/10/26. 8-16
 14. Muradov, S. (2023). ISHLAB CHIQRISHDAGI AVARIYALARNI O‘RGANISH VA TAHLIL QILISH. Educational Research in Universal Sciences, 2(16), 474–477. Retrieved from <http://erus.uz/index.php/er/article/view/5015>
 15. Muradov Sirojiddin. Ishlab chiqarishdagi avariyalarni o‘rganish va tahlil qilish// Educational Research in Universal Sciences, 2(16), 474–477.
 16. Muradov S. ISHLAB CHIQRISHDAGI AVARIYALARNI O‘RGANISH VA TAHLIL QILISH //Educational Research in Universal Sciences. – 2023. – T. 2. – №. 16. – C. 474-477.
 17. Sirojiddin M., Umurzoq E. INNOVATIVE SOLUTIONS FOR IMPROVEMENT OF WORKING CONDITIONS AND ENVIRONMENT THROUGH THE KAIZEN METHOD //International journal of advanced research in education, technology and management. – 2023. – T. 2. – №. 12. – C. 42-47.
 18. Sulstonova , D. N., & Siddiqova , M. A. qizi. (2023). COLOR SCHEME IN THE FORMATION OF THE ARTISTIC ENVIRONMENT OF THE INTERIOR OF MODERN EDUCATIONAL CENTERS. Educational Research in Universal Sciences, 2(14), 109–115. Retrieved from <https://erus.uz/index.php/er/article/view/4394>
 19. Sulstonova D. N., qizi Siddiqova M. A. COLOR SCHEME IN THE FORMATION OF THE ARTISTIC ENVIRONMENT OF THE INTERIOR OF MODERN EDUCATIONAL CENTERS //Educational Research in Universal Sciences. – 2023. – T. 2. – №. 14. – C. 109-115.

20. Muradov Sirojiddin Husan o'g'li, Xakimov Xurshid Hamidulla o'g'li, & Siddiqova Madinabonu Asatilla qizi. (2021). NEW INNOVATIVE ENGINEERING SOLUTIONS TO THE PROBLEMS OF SIGNALIZATION AND SECURITY SYSTEMS. *European Journal of Life Safety and Stability* (2660-9630), 2, 28-30. Retrieved from <http://www.ejlss.indexedresearch.org/index.php/ejlss/article/view/13>
21. Muradov , S. H. o'g'li, & Zayniyev , U. U. o'g'li. (2023). PRINCIPLES OF PASSING AND DOCUMENTING INSTRUCTIONS ON SAFETY TECHNIQUES. *Educational Research in Universal Sciences*, 2(14), 116–119. Retrieved from <http://erus.uz/index.php/er/article/view/4395>
22. Muradov Sirojiddin Husan o'g'li, Zayniyev Ulfat Utkir o'g'li. PRINCIPLES OF PASSING AND DOCUMENTING INSTRUCTIONS ON SAFETY TECHNIQUES. *Educational Research in Universal Sciences*. 2023-11
23. Sirojiddin M., Umurzoq E. INNOVATIVE SOLUTIONS FOR IMPROVEMENT OF WORKING CONDITIONS AND ENVIRONMENT THROUGH THE KAIZEN METHOD //International journal of advanced research in education, technology and management. – 2023. – T. 2. – №. 12. – C. 42-47.
24. Muradov Sirojiddin; Egamberdiyev Umurzoq. INNOVATIVE SOLUTIONS FOR IMPROVEMENT OF WORKING CONDITIONS AND ENVIRONMENT THROUGH THE KAIZEN METHOD//International journal of advanced research in education, technology and management. – 2023. – T. 2. – №. 12. – C. 42-47.
25. Husan o'g'li M. S., Hamidulla o'g'li X. X. Siddiqova Madinabonu Asatilla qizi. NEW INNOVATIVE ENGINEERING SOLUTIONS TO THE PROBLEMS OF SIGNALIZATION AND SECURITY SYSTEMS //European Journal of Life Safety and Stability (2660-9630). – 2021. – T. 2. – C. 28-30.
26. Husan o'g'li M. S., Shavkat o'g'li E. D. INNOVATIVE SOLUTIONS TO PROTECT WORKERS FROM DANGEROUS GAS AND TOXIC SUBSTANCES IN HAZARDOUS INDUSTRY ENTERPRISES //Educational Research in Universal Sciences. – 2023. – C. 11-17.
27. Muradov , S. H. o'g'li, & Egamov , D. S. o'g'li. (2023). INNOVATIVE SOLUTIONS TO PROTECT WORKERS FROM DANGEROUS GAS AND TOXIC SUBSTANCES IN HAZARDOUS INDUSTRY ENTERPRISES. *Educational Research in Universal Sciences*, 2(14), 340–342. Retrieved from <http://erus.uz/index.php/er/article/view/4443>
28. O'G E. L. A. A. et al. PHYSIOLOGICAL AND HYGIENE BASIS OF HUMAN LABOR ACTIVITY //International journal of advanced research in education, technology and management. – 2023. – T. 2. – №. 11.
29. MURADOV SIROJIDDIN HUSAN O'G'LI; ESHPO'LATOV AZIZBEK ADHAM O'G'LI. PHYSIOLOGICAL AND HYGIENE BASIS OF HUMAN LABOR ACTIVITY//International journal of advanced research in education, technology and management.2023.266-273.
30. Rakhimov, O. D., and S. H. Muradov. "Digitalization of Instructions on Labor Protection and Safety Techniques." *European journal of life safety and stability (EJLSS)* 24 (2022): 80-86.

31. O.D. Rakhimov, Muradov S.H. Digitalization of Instructions on Labor Protection and Safety Techniques. // European journal of life safety and stability (EJLSS). 2022. №24. P.80-86.
32. O'G'LI M. S. H. ANALYSIS OF "MEASURES TO ENSURE OCCUPATIONAL SAFETY IN THE FIELD OF CARGO TRANSPORTATION AND LOADING." //International journal of advanced research in education, technology and management. – 2023. – Т. 2. – №. 9.
33. MURADOV SIROJIDDIN HUSAN O'G'LI. ANALYSIS OF "MEASURES TO ENSURE OCCUPATIONAL SAFETY IN THE FIELD OF CARGO TRANSPORTATION AND LOADING."// INTERNATIONAL JOURNAL OF ADVANCED RESEARCH IN EDUCATION, TECHNOLOGY AND MANAGEMENT. Vol. 2 No. 9 (2023). 127-133
34. ЎҒЛИ Р. Х. Ф., СИРОЖИДДИН М. ИЗУЧЕНИЯ УСЛОВИЯ ТРУДА В КОМПАНИИ ЕВРОПЫ. МУРАДОВ СИРОЖИДДИН //International journal of advanced research in education, technology and management. – 2023. – Т. 2. – №. 10.
35. ЎҒЛИ, РАЖАБОВ ХУРШИД ФАХРИДДИН, and МУРАДОВ СИРОЖИДДИН. "ИЗУЧЕНИЯ УСЛОВИЯ ТРУДА В КОМПАНИИ ЕВРОПЫ. МУРАДОВ СИРОЖИДДИН." International journal of advanced research in education, technology and management 2.10 (2023).
36. ЎҒЛИ, Р. Х. Ф., & СИРОЖИДДИН, М. (2023). ИЗУЧЕНИЯ УСЛОВИЯ ТРУДА В КОМПАНИИ ЕВРОПЫ. МУРАДОВ СИРОЖИДДИН. International journal of advanced research in education, technology and management, 2(10).
37. Rayimkulov A., Murodov S. Some Issues of Safety in the Use of Tower Cranes Used in Construction Projects //JournalNX. – С. 301-308.
38. Rayimkulov A., Murodov S. Some Issues of Safety in the Use of Tower Cranes Used in Construction Projects //JournalNX. – С. 301-308.
39. Мурадов, Сирожиддин. "ПРОБЛЕМЫ ТУШЕНИЯ ПОЖАРОВ КЛАССА Е ЛИЧНЫМ СОСТАВОМ ПОЖАРНОЙ ОХРАНЫ В МИРЕ." International journal of advanced research in education, technology and management 2.5 (2023).
40. Мурадов С. ПРОБЛЕМЫ ТУШЕНИЯ ПОЖАРОВ КЛАССА Е ЛИЧНЫМ СОСТАВОМ ПОЖАРНОЙ ОХРАНЫ В МИРЕ //International journal of advanced research in education, technology and management. – 2023. – Т. 2. – №. 5.
41. Мурадов, С. (2023). ПРОБЛЕМЫ ТУШЕНИЯ ПОЖАРОВ КЛАССА Е ЛИЧНЫМ СОСТАВОМ ПОЖАРНОЙ ОХРАНЫ В МИРЕ. International journal of advanced research in education, technology and management, 2(5).
42. Raximov O.D, Muradov S.H. SANOAT KORXONALARI RAHBARI VA MUTAXASSISLARINI MEHNAT MUHOFAZASI BO'YICHA O'QITISH VA BILIMLARINI SINOVDAN O'TKAZISHNI RAQAMLASHTIRISH. MONOGRAFIYA.2023.1-96
43. Raximov O.D, Muradov S.H. SANOAT KORXONALARI RAHBARI VA MUTAXASSISLARINI MEHNAT MUHOFAZASI BO'YICHA O'QITISH VA BILIMLARINI SINOVDAN O'TKAZISHNI RAQAMLASHTIRISH// INTELLEKT. MONOGRAFIYA.2023

44. Dustkabilovich, R. O. ., & o`g`li, M. S. H. . (2021). Innovative Technologies in Teachingdirectors and Specialists of Industrial Enterprises on "Labor Protection". European Journal of Life Safety and Stability (2660-9630), 80-85. Retrieved from <http://ejlss.indexedresearch.org/index.php/ejlss/article/view/3>
45. Rakhimov Oktyabr Dustkabilovich; Muradov Sirojiddin Husan o`g`li. Innovative Technologies in Teachingdirectors and Specialists of Industrial Enterprises on "Labor Protection"// European Journal of Life Safety and Stability (2660-9630), 2021/12/29. 80-85.
46. Muradov S.H; Safarov Sh. O'. MEHNAT SHAROITLARI VA MUHITINI "KAIZEN" USULI YORDAMIDA TAKOMILLASHTIRISHNING INNOVATSION YECHIMLARI// PAXTA TOZALASH, TO'QIMACHILIK VA YENGIL SANOAT SOHALARINING TEXNOLOGIYASINI TAKOMILLASHTIRISH. 2023. 90-92
47. СИРОЖИДДИН МУРАДОВ. ИЗУЧЕНИЯ ОХРАНА ТРУДЫ НА ПРОИЗВОДСТВЕ КОРЕИ// ХӨДӨЛМӨР, НИЙГМИЙН ХАРИЛЦАА СУДЛАЛ. 2023. 242-247
48. Muradov Sirojiddin Husan ugli; Odilov Muzaffar. MAIN INDICATORS OF LABOR PROTECTION MEASURES EFFICIENCY// INTERNATIONAL JOURNAL OF SCIENTIFIC RESEARCHERS0 2023. 201-206
49. Sultonova D. N., qizi Siddiqova M. A. COLOR SCHEME IN THE FORMATION OF THE ARTISTIC ENVIRONMENT OF THE INTERIOR OF MODERN EDUCATIONAL CENTERS //Educational Research in Universal Sciences. – 2023. – Т. 2. – №. 14. – С. 109-115.
50. Maxmayusufovich E. L. PRIMARY CONCEPTS ABOUT EARTHQUAKES AND THEM ENSURING THE SAFETY OF THE PUBLIC WHEN IT HAPPENS //International journal of advanced research in education, technology and management. – 2023. – Т. 2. – №. 10.
51. Эшмухамедов Л. М. СОВЕРШЕНСТВОВАНИЕ СИСТЕМЫ ГОСУДАРСТВЕННОГО УПРАВЛЕНИЯ В ОБЛАСТИ ПРЕДУПРЕЖДЕНИЯ И ЛИКВИДАЦИИ ЧРЕЗВЫЧАЙНЫХ СИТУАЦИЙ //Вестник науки и образования. – 2022. – №. 6-2 (126). – С. 24-27.
52. Эшмухамедов Л. М. ОХРАНА ТРУДА НА ПРЕДПРИЯТИИ //МОЛОДЕЖЬ. НАУКА. БУДУЩЕЕ. – 2022. – С. 160-164.
53. Eshmuhamedov L. M. 21-ASR PEDAGOGIKASI: O 'QITISHNING INNOVATSION USULLARI //Educational Research in Universal Sciences. – 2023. – Т. 2. – №. 14. – С. 372-376.
54. Maxmayusufovich E. L. ORGANIZE LABOR PROTECTION IN ENTERPRISES //International journal of advanced research in education, technology and management. – 2023. – Т. 2. – №. 11.
55. Eshmukhamedov L. M. IMPROVING THE SYSTEM OF PUBLIC ADMINISTRATION IN THE FIELD OF PREVENTION AND LIMITATION OF EMERGENCY SITUATIONS //International journal of advanced research in education, technology and management. – 2023. – Т. 2. – №. 9.

56. Эшмухамидов Л. М. ТЕХНОСФЕРНАЯ БЕЗОПАСНОСТЬ ЧЕЛОВЕКА В СОВРЕМЕННЫХ УСЛОВИЯХ //International journal of advanced research in education, technology and management. – 2023. – Т. 2. – №. 6.
57. Eshmuxamedov L. M. et al. LABOR PROTECTION IMPROVE WORKING CONDITIONS, INCREASE EMPLOYEES'PRODUCTIVITY, IMPLEMENTATION OF REST REGIME //Educational Research in Universal Sciences. – 2023. – Т. 2. – №. 3. – С. 1161-1166.
58. Otabek M. et al. Dynamics And Stability Of A Composite Feed Cylinder In The Feeding Area Of Rotor Spinning Machines //Journal of Pharmaceutical Negative Results. – 2023. – С. 1152-1157.
59. Рахимов О. Д., Эшмухамедов Л. М., Ашурова Л. МУСТАҚИЛ ТАЪЛИМНИ РАҚАМЛИ ТЕХНОЛОГИЯЛАР АСОСИДА ТАШКИЛ ЭТИШ ТЕХНОЛОГИЯСИ: Рахимов Октябр Дусткабилевич, Қарши муҳандислик-иқтисодиёт институти “Экология ва меҳнат муҳофазаси” кафедраси профессори Эшмухамедов Латиф Маҳмаюсуфович, Қарши муҳандислик-иқтисодиёт институти “Экология ва меҳнат муҳофазаси” кафедраси ассистенти Ашурова Лайло, Қарши муҳандислик-иқтисодиёт институти “Экология ва меҳнат муҳофазаси” кафедраси ассистенти //Образование и инновационные исследования международный научно-методический журнал. – 2022. – №. 6.
60. Рахимов О. Д., Эшмухамедов Л. М. ЧЕТ ЭЛ ОЛИЙ ЎҚУВ ЮРТЛАРИДА ТАЪЛИМ СИФАТИНИ БАҲОЛАШ //INTERNATIONAL CONFERENCE ON LEARNING AND TEACHING. – 2022. – Т. 1. – №. 6. – С. 68-76.
61. Эшмухамедов Л. М. ВЕСТНИК НАУКИ И ОБРАЗОВАНИЯ //ВЕСТНИК НАУКИ И ОБРАЗОВАНИЯ Учредители: Олимп. – С. 24-27.
62. Джураев Б. Х. ЭВАКУАЦИИ НАСЕЛЕНИЯ НА ОБЪЕКТАХ МАССОВОГО ПРЕБЫВАНИЯ ЛЮДЕЙ ПРИ ЧРЕЗВЫЧАЙНЫХ СИТУАЦИЯХ //Проблемы науки. – 2023. – С. 27.
63. Khudaynazarovich J. B. CORRECT CONDUCT OF THE POPULATION IN EMERGENCY SITUATIONS //International journal of advanced research in education, technology and management. – 2023. – Т. 2. – №. 9.
64. Жураев Б. Х. МЕТОДЫ И СРЕДСТВА ПОДГОТОВКИ ХОЗЯЙСТВЕННЫХ ОБЪЕКТОВ К ЧРЕЗВЫЧАЙНЫМ СИТУАЦИЯМ //Вестник науки и образования. – 2022. – №. 6-2 (126). – С. 20-24.
65. Khudaynazarovich J. B. CORRECT CONDUCT OF THE POPULATION IN EMERGENCY SITUATIONS //International journal of advanced research in education, technology and management. – 2023. – Т. 2. – №. 9.
66. Khudainazarovich D. J. B. WORK AS THE MAIN CATEGORY OF ERGONOMICS //International journal of advanced research in education, technology and management. – 2023. – Т. 2. – №. 5.
67. Khudaynazarovich J. B. RESEARCH OF OCCUPATIONAL SAFETY PROBLEMS OF WORKERS IN AGRICULTURAL INDUSTRIES RESEARCH OF PROBLEMS OF LABOR PROTECTION OF WORKERS IN AGRICULTURAL INDUSTRIES //Multidisciplinary and Multidimensional Journal. – 2023. – Т. 2. – №. 5. – С. 60-71.

68. Норбаев Эшкuvat Курбанович, Хужакулов, Абдулазиз Хаким Угли, “Доля затрат на эксплуатацию техники для подготовки кормов” *Life Sciences and Agriculture* Страницы. 2020.- 21-24
69. Parakhat Berdimuratov, Bakhtiyar Shaymardanov, Dilshod Ruziyev, Abdulaziz Khujakulov, Irina Gorlova and Ohunjon Usarov “Seeder of exact seeding of seeds of cotton on the crest with drip irrigation” *E3S Web of Conferences* 264, 04044 (2021)
70. Oktabr Dustkabilovich Raximov, Abdulaziz Hakim Ugli Xujakulov, Вахром Хусанович Shomurotov, Dilrabo Oktabrovna Raximova. Неиспользуемые возможности: дистанционного образования в Узбекистане. *Научный журнал*. 2021.- Страницы 72-75.
71. Abdulaziz Hakim O‘G‘Li Xujaqulov. Muhandislik ta‘lim yo‘nalishi talabalarini kasbiy tanlovga ta‘sir etuvchi omillar. *Science and Education*. 2023.- Страницы 493-496
72. А.Х.Хужакулов.Значение инновационных технологий в организации самостоятельной работы студентов в системе высшего образования. *Вестник науки*. 2023.- Страницы 113-117
73. Xujaqulov Abdulaziz Hakim o‘g‘li. Muhandislik yo‘nalishi talabalarining umumkasbiy tayyorgarligiga qo‘yilgan talablar. *Prospects and main trends in modern science 2023*.- Страницы 60-63
74. Xujaqulov Abdulaziz Hakim o‘g‘li. Umumkasbiy fanlarni o‘qitish orqali talabalar tomonidan shakllanadigan tadqiqotchilik qobiliyatlari. 2023.- Страницы 321-326
75. Ж.У.Шоназаров, А.Х.Хужакулов.Творческая и инновационная деятельность будущего преподавателя и способы достижения профессиональных навыков. 2020.- Страницы 55-60
76. Rakhimov Oktyabr Dustkabilovich, Manzarov Yusufjon Khurramovich, Keldiyarova Malika, Hudjakulov Abdulaziz Hakim Ugli. Modern lectures and methods of organizing problematic lectures. *Проблемы науки* 2020.- Страницы 46-49.
77. Husanovich S. B., Ravshanovich B. Z., Laylo A. ANALYSIS OF DEVELOPMENTAL EDUCATION MODELS //Проблемы науки. – 2020. – №. 11 (59). – С. 86-90.
78. Rakhimov O. et al. Methodology for using foresight technology in training future ecologists in Uzbekistan //E3S Web of Conferences. – EDP Sciences, 2023. – Т. 462. – С. 03048.
79. Laylo A. ISHLAB CHQARISH XONALARI HAVOSINI OPTIMALLASHTIRISH UCHUN KONDITSIONER USKUNASINING ISHINI QIYOSIY TAHLIL QILISH VA UNI MODELLASHTIRISH //Sanoatda raqamli texnologiyalar/Цифровые технологии в промышленности. – 2023. – Т. 1. – №. 1. – С. 184-192.
80. Rakhimov O. D., Ashurova L. THE MAIN FACTORS AND CRITERIA OF QUALITY EDUCATION //GOLDEN BRAIN. – 2023. – Т. 1. – №. 31. – С. 163-169.
81. Rakhimov O. et al. Methodology for using foresight technology in training future ecologists in Uzbekistan //E3S Web of Conferences. – EDP Sciences, 2023. – Т. 462. – С. 03048.
82. Ashurova L. ON THE TECHNOLOGY FOR THE DEVELOPMENT OF SCIENTIFIC AND CREATIVE ACTIVITY IN STUDENTS //Innovative Development in Educational Activities. – 2023. – Т. 2. – №. 23. – С. 294-298.

83. Ashurova L. METHODOLOGY OF USING TELECOMMUNICATION STUDY PROJECTS IN INDEPENDENT EDUCATION //Educational Research in Universal Sciences. – 2023. – Т. 2. – №. 17. – С. 135-140.
84. Рахимов О. Д., Эшмухамедов Л. М., Ашурова Л. МУСТАҚИЛ ТАЪЛИМНИ РАҚАМЛИ ТЕХНОЛОГИЯЛАР АСОСИДА ТАШКИЛ ЭТИШ ТЕХНОЛОГИЯСИ: Рахимов Октябр Дусткабилович, Қарши муҳандислик-иқтисодиёт институти “Экология ва меҳнат муҳофазаси” кафедраси профессори Эшмухамедов Латиф Маҳмаюсуфович, Қарши муҳандислик-иқтисодиёт институти “Экология ва меҳнат муҳофазаси” кафедраси ассистенти Ашурова Лайло, Қарши муҳандислик-иқтисодиёт институти “Экология ва меҳнат муҳофазаси” кафедраси ассистенти //Образование и инновационные исследования международный научно-методический журнал. – 2022. – №. 6.
85. Rakhimov O. et al. Methodology for using foresight technology in training future ecologists in Uzbekistan //E3S Web of Conferences. – EDP Sciences, 2023. – Т. 462. – С. 03048.
86. Rakhimov O. D., Kh M. Y., Ashurova L. Initial foresight studies in the higher education system of Uzbekistan //Modern education (Uzbekistan). – 2021. – №. 4. – С. 101.
87. Dustkobilovich R. O., Laylo A. Types of modern lectures in higher education, technology of their design and organization //Проблемы современной науки и образования. – 2020. – №. 12-1 (157). – С. 41-46.

**ФУТБОЛЧИЛАРНИНГ ТЕХНИК-ТАКТИК ҲАРАКАТЛАРИ
САМАРАДОРЛИГИНИНГ ЖИСМОНИЙ ТАЙЁРЛАНГАНЛИК ДАРАЖАСИ
БИЛАН БОҒЛИҚЛИГИ.**

Р.А.Мельзидинов

Б.Н.Акрамов

Казоқов Р.Т

Ўзбекистон давлат жисмоний тарбия ва спорт университети,
Чирчиқ шаҳри, Ўзбекистон.

<https://doi.org/10.5281/zenodo.10701662>

Аннотация. Мазкур мақолада ёш футболчиларнинг техник-тактик ва жисмонан ривожлантириши бўйича спорт соҳасидаги маҳаллий ва хорижий олимларнинг илмий ва амалий тажрибалари, илмий адабиёт манбааларида келтирилган илмий-назарий маълумотлар ўрганилган. Ёш футболчиларнинг машгулот жараёнини таҳлил қилиши орқали уларнинг техник-тактик ҳамда жисмоний тайёргарлигини ривожлантиришининг замонавий усуллари тадқиқот жараёнида қўлланилган. Тайёргарлик даражасини назорат қилиши юзасидан илмий-назарий фикрлар илгари сурилган ҳамда илмий тадқиқот ишлари олиб борилган, тадқиқотдан олинган натижалар қиёсий таҳлил қилиниб, тегишли хулосалар чиқарилган.

Калитли сўзлар: тезкор-куч, техник-тактик тайёргарлик, йиллик тайёргарлик, тадқиқот гуруҳи, назорат гуруҳи, ўқув машгулотлар.

**THE RELATIONSHIP OF THE EFFICIENCY OF TECHNICAL-TACTICAL
ACTIONS OF FOOTBALL PLAYERS WITH THE LEVEL OF PHYSICAL
PREPARATION.**

Abstract. This article studied the scientific and practical experience of domestic and foreign scientists in the field of sports on the technical, tactical and physical development of young football players, scientific and theoretical information presented in the sources of scientific literature.

Modern methods of developing the technical, tactical and physical fitness of young players through the analysis of the training process were used in the research process. Scientific and theoretical ideas on the control of the level of readiness were put forward and scientific research was carried out, the results of the research were analyzed comparatively and appropriate conclusions were drawn.

Key words: speed strength, technical and tactical training, one-year training, experimental group, control group, educational training.

**СВЯЗЬ ЭФФЕКТИВНОСТИ ТЕХНИКО-ТАКТИЧЕСКИХ ДЕЙСТВИЙ
ФУТБОЛИСТОВ С УРОВНЕМ ФИЗИЧЕСКОЙ ПОДГОТОВКИ.**

Аннотация. В данной статье изучен научный и практический опыт отечественных и зарубежных ученых в области спорта по технико-тактическому и физическому развитию юных футболистов, научно-теоретические сведения, представленные в источниках научной литературы. Путем анализа тренировочного процесса юных футболистов в процессе исследования использовались современные методы развития их технико-тактической и физической подготовленности. Были выдвинуты научно-теоретические заключения по контролю уровня подготовки и

проведены научно-исследовательские работы, проведен сравнительный анализ полученных результатов исследований и сделаны соответствующие выводы.

Ключевые слова: *скоростная сила, технико-тактическая подготовка, годовичная подготовка, экспериментальная группа, контрольная группа, учебная тренировка.*

Замонавий футбол ўта тезкорлиги ва катта ғайрат талаб қилувчи спорт ўйинлари турига мансубдир. Юқори техник-тактик маҳоратга сазовар бўлиши учун биринчи навбатда футболчиларнинг жисмоний сифатлари мукамал даражада ривожланган бўлиши керак.

Футбол ўйини ўйинчидан каттагина жисмоний ва техник тайёргарликни, бутун ўйин давомида аниқлик билан ҳаракат қилишларини талаб етмоқда, чунки жисмоний тайёргарликни маромида бўлмаслиги майдонда барча ҳаракатларнинг самарасиз тугалланишига, жамоанинг муваффақиясиз ўйинига олиб келади.

Бироқ мусобақалар даврида ўқув машғулотларини оптималлаштириш муоммоси четда қолиб кетган. Барчамизга маълумки, спорт ўйинларида айниқса футболда мусобақалар даврида машғулотларни режалаштириш ва аниқ бир дастур асосида ўтказишнинг спесифик аҳамияти бор. Футбол бўйича мусобақаларни кўп “тур”дан иборат бўлиши ўйинчиларнинг ҳар бир “тур”га жисмоний ва психологик тайёргарлиги юқори даражада бўлишини таъминлаш учун оптимал дастурга эга бўлишимиз шарт.

Мусобақалар даврида “тур”ларнинг тиғизлиги муносабати билан ўйинчиларни ҳар бир “тур”га тайёрлаш учун улардан юқори даражада жисмоний тайёргарликни ва техник-тактик маҳоратини ривожлантириш талаб етилади.

Тадқиқотнинг долзарблиги. Замонавий футбол мусобақаларида ўзаро рақобатнинг кескинлашуви ва ўйин шиддатини ниҳоятда ўсиб бораётганлиги ўқув машғулот жараёнига янгича илмий назар билан ёндашишни тақозо этмоқда. Юқсак техник маҳорат, кенг жисмоний ва функционал имкониятларга эга, истеъдодли ҳамда рақобатбардош футболчиларни тайёрлаш муаммоси муқобил ва самарадор педагогик технологияларни ишлаб чиқиш заруратини белгилаб бермоқда.

Футболчиларнинг тезкор-кучини ошириш учун бир қатор мутахассислар ўз услубиятини тавсия етишган. Лекин ҳозирги кунда футболчиларни тайёрлашда тезкор-куч сифатларини техник-тактик ҳаракатлар билан боғлиқ жиҳатларига кам эътибор берилмоқда. Энг аввало, бошланғич ихтисослик босқичидан бошлаб машғулот юқлмаларини тўғри тақсимлаш ва тезкор- куч сифатларини ривожлантиришга катта эътибор қаратиш лозим. Футболчиларни юқори даражада ўйин кўрсатишлари учун организмнинг турли тизимларини яхши ривожлантиришга еришиш зарур бўлади.

Тадқиқотнинг мақсади: ёш футболчиларни йиллик тайёргарлик давридаги техник – тактик тайёргарлигини самарадорлигини ошириш ҳамда унинг жисмоний тайёргарлик билан боғлиқлигини ўрганиш.

Илмий изланишнинг олиб борилишидан мақсад: ёш футболчиларни йиллик тайёргарлик давридаги техник – тактик тайёргарлигини самарадорлигини ошириш ҳамда унинг жисмоний тайёргарлик билан боғлиқлигини ўрганиш.

Тадқиқотдан олдин тажриба ва назорат гуруҳларининг жисмоний тайёргарликлари бўйича назорат синовлари қабул қилинди ва қуйидаги натижалар олинди.

Тажриба гуруҳи шуғулланувчилари тадқиқотдан олдин 30м. га югуриш назорат меъёри бўйича ўртача 4.8 сонияни, 400 метрга югуриш бўйича 69,2 сонияни, жойидан узунликка сакрашда 186 сантиметр, 30м. га тўп билан югуришда 5.3, тўпни оёқда ўйнатишда 77 та, тўпни узоққа тепишда ўнг оёқда 29,7 метрни ва чап оёқда тепишда 24,4 метрни. Ҳамда аутдан тўп ташлашда 14,2 метр натижани кўрсатишди (6-жадвал).

Назорат гуруҳи шуғулланувчилари тадқиқотдан олдин 30м. га югуриш назорат меъёри бўйича ўртача 4.9 сонияни, 400 метрга югуриш бўйича 68,6 сонияни, жойидан узунликка сакрашда 187 сантиметр, 30м. га тўп билан югуришда 5.3, тўпни оёқда ўйнатишда 72,7 та, тўпни узоққа тепишда ўнг оёқда 29,3 метрни ва чап оёқда тепишда 24,3 метрни.

Ҳамда аутдан тўп ташлашда 14,2 метр натижани кўрсатишди. (1-жадвал)

Тажриба гуруҳининг тадқиқотдан олдин жисмоний ва техник-тактик тайёргарликни баҳолаш бўйича тест синовлари (1-жадвал)

№	Ф.И.Ш.	30 м. га югуриш	400 м.га югуриш	Жойидан узунликка сакраш	30м га тўп билан югуриш	Тўпни оёқда ўйнатиш	Тўпни узоққа тепиш		АУТ
	Абдуқосимов Ж.	5.0	70	190	5.3	51	30	20	14
	Авалов А.	4.8	70	180	5.4	62	28	22	13
	Ахмедов Д.	4.7	72	185	5.5	95	31	23	15.5
	Баркинов С.	4.9	70	190	5.2	80	26	31	14
	Дусейкулов Д.	5.0	69	180	5.1	60	31	21	13
	Ишхўжаев Ш.	5.1	70	190	5.4	63	32	28	14
	Исломов А.	4.9	68	200	5.3	92	27	30	14
	Камилов К.	4.9	69	180	5.3	60	26	23	13
	Маматов Х.	4.7	70	185	5.6	63	30	20	15
	Маматалиев Б.	4.8	70	180	5.4	97	38	19	15.5
	Нортожиев Ў	4.9	69	180	5.1	53	29	25	13.5
	Норбоев Д.	4.9	68	180	5.0	85	26	31	15
	Турсуналиев А.	4.8	67	185	5.3	112	29	26	13
	Умаров А.	4.7	69	200	5.1	101	30	20	15.5
	Холмуродов У.	4.8	70	180	5.5	58	31	18	15
	Егамбердиев Д.	4.7	71	190	5.6	90	32	27	14.5
	Юлчиев М.	5.1	68	195	5.3	101	30	25	14
	Косимов Ш.	4.9	67	180	5.1	89	30	22	14.5
	Шералиев С.	4.8	69	180	5.5	102	29	26	15.5
	Зокиров М.	5.0	68	190	5.4	78	30	31	13

X	4.8	69.2	186	5.3	77	29.7	24.4	14.2
---	-----	------	-----	-----	----	------	------	------

Шундан сўнг тадқиқот гуруҳида йиллик тайёргарлик даврида техник ва тактик тайёргарлигини самарадорлигини ошириш мақсадида, ўқув соатларини режалаштиришда, техник-тактик машғулотлар нисбати оширилди, ўйин эпизотларига яқинлаштирилган жисмоний тайёргарлик машқлари қўшилди ва тажриба гуруҳида шу тақсимланиш орқали машғулотлар олиб борилди. Олти ойлик ўқув машғулотлари ўтказилгандан сўнг, тажриба гуруҳи футболчиларидан қайтадан назорат меъёрлари қабул қилдик.

Назорат гуруҳининг тадқиқотдан олдин жисмоний ва техник-тактик тайёргарликни баҳолаш бўйича тест синовлари (2-жадвал)

№	Ф.И.Ш.	30 м. га югуриш	400 м.га югуриш	Жойидан узунликка сакраш	30м га тўп билан югуриш	Тўпни оёқда ўйнатиш	Тўпни узоққа тепиш		АУТ
	Абдукодиров Ж.	5.1	69	185	5.6	68	28	18	13
	Абдуфаизов М.	4.9	71	190	5.4	70	27	22	14
	Абдумажидов Н.	4.8	67	180	5.2	59	25	24	13.5
	Акрамжонов А.	4.9	68	190	5.5	48	22	26	15
	Алгадуморов Г.	5.0	68	200	5.3	51	29	32	14
	Абдувалиев С.	4.9	69	185	5.1	62	31	28	13.5
	Бўриев В.	5.0	67	195	5.6	87	33	20	14
	Ганиев А.	4.9	70	190	5.3	99	31	26	15.5
	Зокиров Б.	5.0	70	180	5.5	133	29	21	14
	Махаматов Х.	5.1	69	180	5.5	48	27	25	13
	Мирзаев М.	4.9	68	195	5.4	59	32	24	14.5
	Мадусманов Ж.	4.9	68	190	5.3	75	31	22	14
	Носирхонов Н.	4.8	67	185	5.2	81	29	24	15
	Омонов А.	4.9	69	200	5.0	72	28	22	16
	Рахимов Т.	4.8	69	190	5.2	42	29	31	14
	Рахимов С.	4.9	68	180	5.1	44	33	24	15
	Рустамов С.	4.8	70	185	5.3	87	31	28	15
	Садритдинов Ш.	5.0	71	180	5.4	129	32	19	14.5
	Тожибоев Б.	4.9	68	185	5.6	66	30	24	14
	Ергашев О.	4.7	67	190	5.5	74	29	26	13.5
X		4.9	68.6	187	5.3	72.7	29.3	24.3	14.2

Тажриба гуруҳи шуғулланувчилари тадқиқотдан олдин 30м. га югуриш назорат меъёри бўйича ўртача 4.8 сония натижа кўрсатга бўлишса, тадқиқотдан сўнг бу кўрсаткич 4,6 сонияни ташкил етди, 400 метрга югуриш бўйича тадқиқотдан олдин 69,2 сонияни,

тадқиқотдан сўнг 66,8 сония, жойидан узунликка сакрашда тадқиқотдан олдин 186 сантиметр, тадқиқотдан сўнг 197 сантиметр, 30м. га тўп билан югуришда 5.3, тадқиқотдан сўнг 5.0 сония, тўпни оёқда ўйнатишда тадқиқотдан олдин 77 та, тадқиқотдан сўнг 108 та, тўпни узокка тегишда ўнг оёқда 29,7 метрни ва чап оёқда тегишда 24,4 метрни, тадқиқотдан сўнг ўнг оёқда 32,9 метрни ва чап оёқда тегишда 27,4 метрни ташкил етди. Ҳамда аутдан тўп ташлашда тадқиқотдан олдин 14,2 метр натижани кўрсатишган бўлса, тадқиқотдан сўнг бу кўрсаткич 16,1 метрни ташкил қилди (3-жадвал).

Тажриба гуруҳининг тадқиқотдан кейин жисмоний ва техник-тактик тайёргарликни баҳолаш бўйича тест синовлари (3-жадвал)

№	Ф.И.Ш.	30 м. га югуриш	400 м.га югуриш	Жойидан узунликка сакраш	30м га тўп билан югуриш	Тўпни оёқда ўйнагиш	Тўпни узокка тегиш		АУТ
1.	Абдуқосимов Ж.	4.8	66	200	5.0	89	35	24	16
2.	Авалов А.	4.6	67	190	5.2	97	33	26	14.5
3.	Ахмедов Д.	4.6	68	200	5.3	130	32	28	16.5
4.	Баркинов С.	4.7	68	200	5.0	180	30	35	16.5
5.	Дусейкулов Д.	4.8	66	190	5.0	160	36	27	15.5
6.	Ишхўжаев Ш.	4.7	66	210	5.2	76	38	33	16.5
7.	Исломов А.	4.8	67	215	5.0	130	31	33	18
8.	Камилов К.	4.8	65	190	5.1	86	29	25	16.5
9.	Маматов Х.	4.5	67	200	5.0	78	32	24	16.5
10.	Маматалиев Б.	4.7	68	190	5.2	105	36	22	17
11.	Нортожиёв Ў	4.6	68	190	5.0	139	30	27	15
12.	Норбоев Д.	4.8	67	205	4.8	78	28	34	16
13.	Турсуналиев А.	4.6	66	190	5.0	167	31	28	15.5
14.	Умаров А.	4.5	66	185	4.9	91	33	21	17
15.	Холмуродов У.	4.6	67	200	5.2	90	34	19	16
16.	Егамбердиев Д.	4.6	68	200	5.3	73	36	29	16
17.	Юлчиев М.	4.7	69	200	5.2	363	32	33	17
18.	Косимов Ш.	4.8	65	205	5.1	97	36	28	17
19.	Шералиев С.	4.6	66	190	4.9	107	34	24	15.5
20.	Зокиров М.	4.6	67	205	4.8	126	32	28	16
	Х	4,6	66,8	197	5.0	108	32.9	27.4	16.1

Назорат гуруҳидаги машғулотлар ўзгаришсиз олиб борилди ва 6 олийк ўқув машғулотларидан сўнг уларни ҳам назорат меъёрлари орқали қайта текширдик. **Назорат гуруҳи** шуғулланувчилари тадқиқотдан олдин 30м. га югуриш назорат меъёри бўйича ўртача 4.9 сония натижани кўрсатган бўлсалар, тадқиқотдан сўнг бу кўрсаткич 4,8

сонияни ташкил етди. 400 метрга югуриш бўйича тадқиқотдан олдин 68,6 сония, тадқиқотдан сўнг 67,8 сония, жойидан узунликка сакрашда 187 сантиметр, тадқиқотдан сўнг 191 сантиметр, 30м. га тўп билан югуришда тадқиқотдан олдин 5.3 сония, тадқиқотдан сўнг 5,2 сонияни ташкил етди.

Тўпни оёқда ўйнатишда 72,7 та, тадқиқотдан сўнг 90.2 та, тадиқотдан олдин тўпни узоққа тепишда ўнг оёқда 29,3 метрни ва чап оёқда тепишда 24,3 метрни кўрсатган бўлса, тадқиқотдан сўнг бу кўрсаткич ўнг оёқда 30,8 метр ва чап оёқда 26,7 метрни кўрсатди.

Аутдан тўп ташлашда тадқиқотдан олдин 14,2 метр натижани кўрсатишган бўлса, тадқиқотдан сўнг бу кўрсаткич 14,7 метрни ташкил етди (4-жадвал).

Назорат гуруҳининг тадқиқотдан кейин жисмоний ва техник-тактик тайёргарликни баҳолаш бўйича тест синовлари (4-жадвал)

№	Ф.И.Ш.	30 м. га югуриш	400 м.га югуриш	Жойидан узунликка сакраш	30м га тўп билан югуриш	Тўпни оёқда ўйнатиш	Тўпни узоққа тепиш		АУТ
1.	Абдукодилов Ж.	5.0	68	190	5.4	80	30	21	14
2.	Абдуфаизов М.	4.9	69	190	5.2	105	29	22	14
3.	Абдумажидов Н.	4.7	67	185	5.1	145	29	27	14.5
4.	Акрамжонов А.	4.9	67	190	5.4	135	26	30	15.5
5.	Алгадуморов Г.	5.0	68	200	5.3	170	32	35	14
6.	Абдувалиев С.	4.8	67	190	5.1	65	32	30	14
7.	Бўриев В.	4.9	66	200	5.4	89	33	25	15.5
8.	Ганиев А.	4.9	69	195	5.2	138	31	28	15.5
9.	Зокиров Б.	4.9	68	185	5.4	100	31	24	14
10.	Махаматов Х.	5.0	68	185	5.3	70	28	26	14
11.	Мирзаев М.	4.8	68	195	5.2	105	33	28	15
12.	Мадусманов Ж.	4.8	67	200	5.1	89	32	24	14.5
13.	Носирхонов Н.	4.7	66	190	5.2	90	30	25	15
14.	Омонов А.	4.8	68	190	5.0	88	28	26	16.5
15.	Рахимов Т.	4.7	69	195	5.1	50	31	32	15
16.	Рахимов С.	4.8	67	185	5.0	70	34	26	16
17.	Рустамов С.	4.8	68	190	5.1	40	33	29	15
18.	Садритдинов Ш.	4.9	69	185	5.2	51	34	24	15
19.	Тожибоев Б.	4.8	68	195	5.2	45	31	24	14
20.	Ергашев О.	4.8	70	190	5.3	80	30	28	14.5
	Х	4.8	67.8	191	5.2	90.2	30.8	26.7	14.7

Хулоса

Махсус адабиётлар шуни кўрсатадики, футболчиларнинг мусобақа фаолиятини назорат қилиш футболчиларни тайёрлаш жараёнида муҳим ўрин эгаллайди.

Индивидуал техник-тактик ҳаракатларнинг баҳолаш билан бирга футболчилар тезлик куч сифатларини махсус чаққонликни, чидамкорликни ва техник ҳаракат қобилиятларни аниқласа бўлади. Таҳлил натижаларига асосланиб, футболчининг турли тайёргарлик томонларига мақсадли таъсир еца бўлади.

Техникага ўргатиш уни такомиллаштириш бир қанча омилларга, масалан, ўйинчиларнинг тайёргарлик даражаси тренировка даври тўплар сони майдон ҳолати ва метериологик шароитларга боғлиқ. Ҳаракатларга ўргатишнинг мунтазам назорат қилиш тренер ишини онгли равишда ташкил етишга хизмат қилади ва ёш футболчиларга катта ёрдам беради. Назорат қилиш ва ўз-ўзини назорат қилиш футболчида тетиклик, ўзига ишонч ҳиссини уйғотади.

Ўйин техникасига ўргатиш ва тренировка усуллари уйин моҳиятига зид бўлмаслиги лозим, аксинча техникага ўргатишда уйин талабларини ҳар доим ҳисобга олиш зарур. Уйин вазиятларига яқинлаштирилган ва ўйинчиларнинг уйиндаги мажбуриятларини ҳисобга олиб танланган машқлар жуда муҳим бўлиб, тренировка машғулотлари ўқув материалининг 50-60 % ташкил етиш керак.

REFERENCES

1. Kazakov R. T. et al. MULTIMEDIA SYSTEMS AND DISTANCE LEARNING TECHNIQUES IN SPORTS SOX //Modern Science and Research. – 2023. – Т. 2. – №. 9. – С. 99-105.
2. Kazakov R. T., Rasulov Q. Q. TRAINING IN INTERNATIONAL WRESTLING TECHNIQUES AND TACTICS //Modern Science and Research. – 2023. – Т. 2. – №. 9. – С. 180-186.
3. Yusupova N. R. SOCIO-GENDER ASPECTS OF MODERN WOMEN'S SPORTS //Modern Science and Research. – 2023. – Т. 2. – №. 9. – С. 118-124.
4. Kazakov R. T. THE MAIN PHYSICAL QUALITIES OF ATHLETES //Modern Science and Research. – 2023. – Т. 2. – №. 6. – С. 719-725.
5. Kazakov R. THE METHOD OF IMPROVING PHYSICAL AND SPECIAL PHYSICAL FITNESS INDICATORS OF SHORT-DISTANCE RUNNERS //Журнал иностранных языков и лингвистики. – 2023. – Т. 6. – №. 2.
6. Казоқов Р.Т., Абдиев Б.С., Джўрабаев А.М., Бўриев Б.Ў. Спортчилар тайёрлаш тизимини бошқарув асослари турлари. // "ОММАВИЙ СПОРТ ТАДБИРЛАРИНИ ТАШКИЛ ЕТИШ: МУАММОЛАР, ТЕНДЕНСИЯЛАР ВА ИСТИҚБОЛЛАР" ЎзДЖТСУ, 1, 530-538
7. Kazoqov R., Jo'raqo'ziev O., Eshpo'latov S. ҚИСҚА МАСОФАГА ЮГУРУВЧИ СПОРТЧИЛАРНИНГ МАШҒУЛОТ ДАВРЛАРИНИ ТУЗИЛИШИ //Modern Science and Research. – 2023. – Т. 2. – №. 4. – С. 5-11.
8. Qutlimurodov I. X., Kazoqov R. T., Vo'ronov A. B. FUTBOLDA INNOVATION TECHNOLOGIYALARNI QO'LLASH //Академические исследования в современной науке. – 2023. – Т. 2. – №. 11. – С. 111-117.

9. Buriyev B. U., Qodirov R. R., Kazoqov R. T. Jismoniy tarbiya va sportda axborot kommunikatsiya texnologiyasining tuzilishi va tamoyillari //Ta'limda zamonaviy axborot texnologiyalaridan foydalanishning innovatsion usullari. – 2021. – T. 5. – №. 5. – С. 555-559.
10. P.T Казоқов.,Талабаларга ахборот хавфсизлигини таъминлаш компонентлигини ривожлантиришнинг ҳуқуқий асослари.,Ўзбекистон давлат саънат ва маданият институти хабарлари 4 (12), 61-6811.Казоқов P.T.,Кейс стади технологияларидан фойдаланиб талабаларнинг масофавий таълим технологиялари асосида педагогик маҳоратини шакллантириш.,Замонавий футболни ривожлантириш тенденциялари:муаммо ва ечимлари 11 (1 ...
11. Давурбаева М. Ж., Казоқов Р. Т., Мадаминов М. П. Интернет тармоқларида талаба ёшларнинг мустақил таълим олишдаги билим ва кўникмаларининг такомиллаштириш //SPORT MENEJMENTI VA MARKETINGI: MUAMMOLAR, TENDENSIYALAR VA ISTIQBOLLAR. – 2019. – Т. 1. – №. 5
12. Казоқов Р. Т. Талабаларга ахборот хавфсизлигини таъминлаш компонентлигини ривожлантиришнинг ҳуқуқий асослари //Ўзбекистон давлат саънат ва маданият институти хабарлари. – 2019. – Т. 4. – №. 12. – С. 61-68.
13. P.T Казоқов, Ш.Қ Бекназаров, Ибодов, А. И.Футболчиларнинг антропометрик ўлчамлари ва тезлик сифатлари орасидаги корреляциясини ўрганишда акт дан фойдаланиш.,Тиббиёт ва спорт 1 (10), 27-30.
14. Казоқов, Р. Т., & Джўрабаев, А. М. Юлдашева К.А ЎЗБЕКИСТОНДА ЖИСМОНИЙ ТАРБИЯНИНГ РИВОЖЛАНИШИ. *SPORT MENEJMENTI VA MARKETINGI: MUAMMOLAR, TENDENSIYALAR VA ISTIQBOLLAR*, 1-237.
15. Джўрабаев А. М., Казоқов Р. Т. Биомеханик таҳлиллар асосида енгил атлетикачиларнинг функционал тайёргарлигидаги корреляция алоқаларининг таҳлили //Yoshlarni qo 'llab-quvvatlash va aholi salomatligini mustahkamlash yili" ga bag'ishlangan. – 2021. – Т. 4. – №. 4. – С. 198-208.
16. Kazoqov R. T., Djurabaev A. M. Kredit modul tizimi nima //Ta'limni raqamlashtirish sharoitida pedagog kadrlarni qayta tayyorlash va malakasini oshirish. – 2021. – Т. 4. – №. 4. – С. 198-206.
17. Казоқов Р. Т., Джўрабаев А. М. Юлдашева КА ЎЗБЕКИСТОНДА ЖИСМОНИЙ ТАРБИЯНИНГ РИВОЖЛАНИШИ //SPORT MENEJMENTI VA MARKETINGI: MUAMMOLAR, TENDENSIYALAR VA ISTIQBOLLAR. – С. 1,237-240.
18. Казоқов Р. Т. и др. МАМЛАКАТИМИЗ ЯНАДА ЮКСАЛИШИДА БОЛАЛАР СПОРТИНИНГ ЎРНИ //Академические исследования в современной науке. – 2023. – Т. 2. – №. 9. – С. 5-11.
19. Казоқов Р. Т. и др. ПЕДАГОГИКА ОЛИЙ ТАЪЛИМДА КЕЙС-СТАДИ ТАЪЛИМ ТЕХНОЛОГИЯСИ АСОСИДА ПЕДАГОГИК МАҲОРАТИНИ ШАКЛЛАНТИРИШ ЮЗАСИДАН ТАЖРИБА-СИНОВ ИШЛАРИНИНГ НАТИЖАЛАРИ //Академические исследования в современной науке. – 2023. – Т. 2. – №. 6. – С. 111-115.
20. Казоқов Р. Т. Кейс стади технологияларидан фойдаланиб талабаларнинг масофавий таълим технологиялари асосида педагогик маҳоратини шакллантириш

- //Замонавий футболни ривожлантириш тенденциялари: муаммо ва ечимлари. – Т. 11. – №. 1.
21. Казоқов, Р. Т., Джўрабаев, А. М., Бўриев, Б. Ў., & Ахматов, Ж. О. (2023). ПЕДАГОГИКА ОЛИЙ ТАЪЛИМДА КЕЙС-СТАДИ ТАЪЛИМ ТЕХНОЛОГИЯСИ АСОСИДА ПЕДАГОГИК МАҲОРАТИНИ ШАКЛЛАНТИРИШ ЮЗАСИДАН ТАЖРИБА-СИНОВ ИШЛАРИНИНГ НАТИЖАЛАРИ. *Академические исследования в современной науке*, 2(6), 111-
22. Казоқов Р. Т., Мирзабдиллаева А. И., Мирзабдиллаева Х. И. МАКТАБГАЧА ТАЪЛИМ МУАССАСАЛАРИДА ТАРБИЯВИЙ ТАДБИРЛАРДА МИЛЛИЙ-МАЪНАВИЙ ҚАДРИЯТЛАРДАН ФОЙДАЛАНИШ //Академические исследования в современной науке. – 2023. – Т. 2. – №. 8. – С. 29-34.
23. Казоқов Р. Т. и др. ПЕДАГОГИКА ОЛИЙ ТАЪЛИМДА КЕЙС-СТАДИ ТАЪЛИМ ТЕХНОЛОГИЯСИ АСОСИДА ПЕДАГОГИК МАҲОРАТИНИ ШАКЛЛАНТИРИШ ЮЗАСИДАН ТАЖРИБА-СИНОВ ИШЛАРИНИНГ НАТИЖАЛАРИ //Академические исследования в современной науке. – 2023. – Т. 2. – №. 6. – С. 111-115.
24. Kazonov R. T., Djurabaev A. M. Kredit modul tizimi nima //Ta'limni raqamlashtirish sharoitida pedagog kadrlarni qayta tayyorlash va malakasini oshirish. – 2021. – Т. 4. – №. 4. – С. 198-206.
25. Давурбаева М. Ж., Казоқов Р. Т., Мадаминов М. П. ТАЛАБА ЁШЛАРНИНГ МУСТАҚИЛ ТАЪЛИМ ОЛИШДАГИ БИЛИМ ВА КўНИКМАЛАРИНИНГ ТАКОМИЛЛАШТИРИШДА ИНТЕРНЕТ РЕСУРСЛАРИДАН ФОЙДАЛАНИШНИНГ АХАМИЯТИ //Академические исследования в современной науке. – 2023. – Т. 2. – №. 5. – С. 26-31.
26. Давурбаева М. Ж., Казоқов Р. Т., Мадаминов М. П. ТАЛАБА ЁШЛАРНИНГ МУСТАҚИЛ ТАЪЛИМ ОЛИШДАГИ БИЛИМ ВА КўНИКМАЛАРИНИНГ ТАКОМИЛЛАШТИРИШДА ИНТЕРНЕТ РЕСУРСЛАРИДАН ФОЙДАЛАНИШНИНГ АХАМИЯТИ //Академические исследования в современной науке. – 2023. – Т. 2. – №. 5. – С. 26-31.
27. Давурбаева М.Ж.,Казоқов Р.Т., Мадаминов М.П.Ёшларнинг мустақил таълим олишдаги билим ва кўникмаларининг такомиллаштиришда интернет ресурсларидан фойдаланишнинг ахамияти//ACADEMIC RESEARCH IN MODERN SCIENCE. - 2023/2/14. – Т. 2. – №. 5. – С. 26-31.
28. Казоқов Р. Т., Жўракўзиёв О. О., Эшпўлатов С. С. СПОРТ МУАССАСАЛАРИДА ТАРБИЯВИЙ ТАДБИРЛАРДА МИЛЛИЙ-МАЪНАВИЙ ҚАДРИЯТЛАРДАН ФОЙДАЛАНИШ //Академические исследования в современной науке. – 2023. – Т. 2. – №. 13. – С. 238-248.
29. Казоқов Р.Т., Бўриев Б.Ў., Абдиев Б.Ш., Джўрабаев А.М., Туропов А.Р.КУРАШ МИЛЛИЙ СПОРТ ТУРИНИ РИВОЖЛАНТИРИШНИНГ АСОСИЙ Йўналишлари // МИЛЛИЙ КУРАШ ТУРЛАРИ ВА УЛАРНИНГ НАЗАРИЙ-АМАЛИЙ МУАММОЛАРИ. - 2023. – Т. 1. – №. 2. – С. 161-163.
30. Джўрабаев А. М., Казоқов Р. Т. Биомеханик таҳлиллар асосида енгил атлетикачиларнинг функционал тайёргарлигидаги корреляция алоқаларининг

- таҳлили //Yoshlarni qo‘llab-quvvatlash va aholi salomatligini mustahkamlash yili” ga bag‘ishlangan. – 2021. – Т. 4. – №. 4. – С. 198-208.
31. Казоқов Р. Т., Расулов А. Ғ., Бўронов А. Б. СПОРТ МАКТАБЛАРИ ЎҚУВ-МАШҒУЛОТ ГУРУҲЛАРИДА ЁШ ФУТБОЛЧИЛАРНИ ТАНЛОВ УСЛУБИЯТЛАРИНИ АСОСЛАШ //Академические исследования в современной науке. – 2023. – Т. 2. – №. 15. – С. 38-46.
 32. Kazoqov R. T., Bo'ronov A. B. SPORTDAGI DOLZARB YANGILIKLAR //Академические исследования в современной науке. – 2023. – Т. 2. – №. 15. – С. 47-56.
 33. Kazoqov R. T., Pirnazarov S. A., Shamsiddinov S. X. STUDENTS LEARN TO ORGANIZE PROFESSIONAL PHYSICAL TRAINING AND CONTROL PHYSICAL DEVELOPMENT //Modern Science and Research. – 2023. – Т. 2. – №. 6. – С. 1195-1202.
 34. Eshpo'latov S. S. METHODS AND PRINCIPLES OF IMPROVING TECHNICAL AND TACTICAL SKILLS AND PHYSICAL TRAINING OF YOUNG VOLLEYBALL PLAYERS //Modern Science and Research. – 2023. – Т. 2. – №. 6. – С. 1296-1302.
 35. Kazoqov R. T., Eshpo'latov S. S. YOUNG VOLLEYBALL PLAYERS ARE THE PROCESSES OF ORGANIZING TRAINING SESSIONS //Modern Science and Research. – 2023. – Т. 2. – №. 6. – С. 1303-1310.
 36. Pirmatov O. Z., Kazakov R. T. ROLE AND PLACE OF SPORTS AND ACTIVE GAMES IN THE GENERAL STRUCTURE OF EDUCATIONAL AND PRODUCTION PRACTICE //Modern Science and Research. – 2023. – Т. 2. – №. 9. – С. 125-131.
 37. Kazakov R. T., Rasulov Q. Q. TRAINING IN INTERNATIONAL WRESTLING TECHNIQUES AND TACTICS //Modern Science and Research. – 2023. – Т. 2. – №. 9. – С. 180-186.
 38. Yugay L. P. et al. RECOVERY OF THE BODY OF SHORT-DISTANCE RUNNING ATHLETES DURING SPORTS TRAINING //Modern Science and Research. – 2024. – Т. 3. – №. 1. – С. 365-371.
 39. Akbarov A. et al. ANTHROPOMETRIC-PHYSIOLOGICAL INDICATORS OF MIDDLE-DISTANCE RUNNERS AND RECOVERY OF THEIR BODY DURING TRAINING //Modern Science and Research. – 2024. – Т. 3. – №. 1. – С. 358-364.
 40. Nurullayeva D. S. et al. ETHICAL PROBLEMS AND THEM IN THE FIELD OF NATURE SOLUTIONS //Modern Science and Research. – 2024. – Т. 3. – №. 1. – С. 480-486.
 41. Kazaqov R. T., Djo'rabayev A. M. MEANS OF RECOVERY OF WORKING CAPACITY OF SHORT-DISTANCE RUNNERS //Modern Science and Research. – 2024. – Т. 3. – №. 1. – С. 902-911.
 42. Kazoqov R. T., Djo'rabayev A. M. DEVELOPMENT OF CYBER SPORTS IN UZBEKISTAN //Modern Science and Research. – 2024. – Т. 3. – №. 1. – С. 893-901.
 43. Шойимардонов Ш. А., Бобомуродов А. Э. ТАЛАБАЛАРДА ПЕДАГОГИК МАҲОРАТ ВА КЎНИКМАЛАРНИ ШАКЛЛАНТИРИШ. – 2023.
 44. Казоқов Р. Т. ҚИСҚА МАСОФАГА ЮГУРУВЧИЛАРНИНГ ЖИСМОНИЙ ВА МАХСУС ЖИСМОНИЙ ТАЙЁРГАРЛИК КЎРСАТКИЧЛАРИНИ РИВОЖЛАНТИРИШ //Fan-Sportga. – 2022. – №. 7. – С. 53-55.

45. Djo'rabayev A. M., Kazoqov R. T. O'ZBEKISTONDA KIBERSPORTNI RIVOJLANISHI. – 2024.
46. Baltayeva I. T. et al. USE OF VIRTUAL LABORATORIES TO CONDUCT FOOTBALL TRAINING //Modern Science and Research. – 2024. – Т. 3. – №. 2. – С. 709-718.
47. Baltayeva I. T. et al. CREATING AN INFORMATION-EDUCATIONAL ENVIRONMENT USING MODERN INFORMATION AND COMMUNICATION TECHNOLOGIES //Modern Science and Research. – 2024. – Т. 3. – №. 2. – С. 700-708.
48. Казоқов Р. Т., Джўрабаев А. М. Юлдашева КА ЎЗБЕКИСТОНДА ЖИСМОНИЙ ТАРБИЯНИНГ РИВОЖЛАНИШИ //SPORT MENEJMENTI VA MARKETINGI: MUAMMOLAR, TENDENSIYALAR VA ISTIQBOLLAR. – С. 1,237-240.
49. Казоқов Р. Т. и др. SPORT MENEJMENTI VA MARKETINGI: MUAMMOLAR //TENDENSIYALAR VA ISTIQBOLLAR. – С. 1-237.
50. Djuraboyev A. M., Akbarov A. Ilmiy tadqiqot materiallari bilan ishlashda zamonaviy AT foydalanish //Zamonaviy sharoitda JT va sportni ommaviy rivojlantirishning innovatsion yo'nalishlari. – 2021. – Т. 1. – №. 2. – С. 188-197.
51. Джумакулов Ш., Джўрабаев А. М., Махмудов А. И. ЎЗБЕК КУРАШНИНГ ТАРИХИЙ РИВОЖЛАНИШИ //Академические исследования в современной науке. – 2023. – Т. 2. – №. 11. – С. 126-133.
52. Djo'rabayev A. M., Bo'riyev B. O. M. Raximboyeva, Lidfulina Kumiya PARADZYUDOSCHILARNI TEZKOR-KUCH QOBILIYATINI RIVOJLANTIRISHDA DINAMIK MASHQLARDAN FOYDALANISH //JISMONIY TARBIYA VA SPORT SOHASIDA ILMIY TADQIQOTLAR: MUAMMOLAR, YECHIMLAR VA ISTIQBOLLAR” MAVZUSIDAGI XALQARO ILMIY-AMALIY ONLAYN ANJUMANI. – Т. 1. – С. 300-303.
53. Махкамбаев А., Джурабоев А. Использование адаптивной физической культуры при обучении студентов с инвалидностью и особыми физическими потребностями //ПРОБЛЕМИ І ПЕРСПЕКТИВИ РОЗВИТКУ СПОРТИВНИХ ІГОР ТА ОДНОБОРСТВ У ЗАКЛАДАХ ВИЩОЇ ОСВІТИ. – 2022. – Т. 1. – С. 133-137
54. juraboyev A. M., Vozorova S. X., Aminova A. A. Jamiyatimizda jismonan sog'lom avlod tarbiyasi //Бешта муҳим ташаббус буюк келажак пойдевори. – 2021. – Т. 3. – №. 3. – С. 205-209.
55. Buriyev B. U., Djurabo'yev A. M. Yosh voleybolchilar texnik va taktik mahoratlarini takomillashtirish va jismoniy tayyorgaliklarin amalga oshirish uslub va tamoyillari //Jismoniy tarbiya sport mashg'ulotlari nazariyasi. – 2022. – Т. 1. – №. 1. – С. 145-147.
56. Акрамов Б. Н. Корпоративное управление в спортивном менеджменте Узбекистана //Научный альманах. – 2017. – №. 4-3. – С. 401-403.
57. Акрамов Б. Н., Шаймарданов Д. Б. Анализ и совершенствование атакующих действий футболистов //Научный альманах.–2018. – 2018. – С. 7-1.
58. Akramov B. N. THE CONCEPT OF QUALITY IMPROVEMENT YOUTH ACADEMY SCHOOL OF FC BUNYODKOR //Инновационное развитие. – 2017. – №. 4. – С. 113-114.

59. Мельзиддинов Р. А. Двигательная активность футболистов как показатель оценки уровня их специальной физической подготовленности //Fan-Sportga. – 2020. – №. 6. – С. 33-36.
60. Мельзиддинов Р. ФУТБОЛЧИЛАРНИНГ ТЕХНИК-ТАКТИК ҲАРАКАТЛАРИ САМАРАДОРЛИГИНИНГ ЖИСМОНИЙ ТАЙЁРЛАНГАНЛИК ДАРАЖАСИ БИЛАН БОҒЛИҚЛИГИ //Ижтимоий-гуманитар фанларнинг долзарб муаммолари/Актуальные проблемы социально-гуманитарных наук/Actual Problems of Humanities and Social Sciences. – 2023. – Т. 3. – №. 5. – С. 286-292.
61. Artikov A. A., Jo'rayev N. BA'ZI BIR FUTBOL TERMA JAMOALARI HAMDA KLUBLARI O'YINCHILARINING YON CHIZIQ (AUT) DAN TO'PNI O'YINGA KIRITISH NATIJALARINING QIYOSIY TAHLILI. – 2023.
62. Pardayev K., Artiqov A. DIAGNOSTIC ANALYSIS OF COMPETITIVE PERFORMANCE OF SKILLED FOOTBALL PLAYERS //Modern Science and Research. – 2023. – Т. 2. – №. 4. – С. 312-322.
63. Norsafarov S., Artiqov A. ANALYSIS OF THE ACTION OF PLAYERS PARTICIPATING IN THE PFL ON THE FIELD //Modern Science and Research. – 2023. – Т. 2. – №. 4. – С. 323-333.
64. Toshboyev S., Artikov A. TECHNICAL TRAINING IS THE BASIS OF PLAYERS'SKILLS //Modern Science and Research. – 2023. – Т. 2. – №. 4. – С. 253-263.
65. Noraliyev U., Artikov A. SPORTS INJURIES AND THEIR REHABILITATION PROCESSES //Modern Science and Research. – 2023. – Т. 2. – №. 4. – С. 334-344.
66. Soliyev D., Artikov A. DEVELOPMENT OF PHYSICAL FITNESS OF YOUNG PLAYERS //Modern Science and Research. – 2023. – Т. 2. – №. 4. – С. 264-274.
67. Sanatullayev I., Artikov A. ANALYSIS OF THE DEFENSIVE ACTIONS OF THE PLAYERS OF THE UZBEKISTAN YOUTH (U-23) NATIONAL TEAM //Modern Science and Research. – 2023. – Т. 2. – №. 4. – С. 274-285.
68. Boyxonov B., Artikov A. STUDYING THE TECHNICAL AND TACTICAL ACTIONS OF HIGHLY QUALIFIED MINI SOCCER GIRLS DURING THE GAME //Modern Science and Research. – 2023. – Т. 2. – №. 4. – С. 400-410.
69. Artikov A., Xasanov D. FEATURES OF TEACHING TECHNICAL AND TACTICAL MOVEMENTS OF 13-15-YEAR-OLD GIRLS IN MINI-FOOTBALL AT A COMPREHENSIVE SCHOOL //Modern Science and research. – 2022. – Т. 1. – №. 1. – С. 335-345.
70. Madaminov J., Artikov A. A STUDY OF THE APPLICATION OF THE" BOUNDED" METHOD IN THE DEVELOPMENT OF QUICK-STRENGTH QUALITIES OF DIFFERENT YOUNG PLAYERS //Modern Science and Research. – 2023. – Т. 2. – №. 4. – С. 356-366.
71. Raimkulov A., Artikov A. DEVELOPMENT OF PHYSICAL FITNESS IN TRAINING //Modern Science and Research. – 2023. – Т. 2. – №. 4. – С. 285-294.
72. Nizomiddinov S., Artikov A. ORGANIZATIONAL ACTIONS OF ATTACKS IN THE GAME OF EUROPEAN FOOTBALL TEAMS //Modern Science and Research. – 2023. – Т. 2. – №. 4. – С. 345-355.

73. Xasanov D., Artikov A. RESULTS OF INCREASING THE TECHNICAL AND TACTICAL CAPABILITIES OF FOOTBALL TEAMS //Modern Science and Research. – 2023. – T. 2. – №. 4. – C. 243-252.
74. Choriyev A., Artiqov A. ANALYSIS OF TEAM TACTICAL GAMES IN THE MODERN FOOTBALL GAME //Modern Science and Research. – 2023. – T. 2. – №. 4. – C. 221-231.
75. Sherqulov S., Artiqov A. BASIC REQUIREMENTS FOR MEANINGFUL TRAINING OF YOUNG PLAYERS //Modern Science and Research. – 2023. – T. 2. – №. 4. – C. 211-220.
76. Xudiyarov S., Artiqov A. THE IMPORTANCE OF INTERNATIONAL FOOTBALL COMPETITIONS IN THE DEVELOPMENT OF GIRLS'FOOTBALL IN OUR COUNTRY //Modern Science and Research. – 2023. – T. 2. – №. 4. – C. 232-242.
77. Artikov A., Abduhamidov J. COMPARISON OF THE RESULTS OF THE PLAYERS DURING THE GAME //Modern Science and Research. – 2022. – T. 1. – №. 1. – C. 302-312.
78. Artikov A., Nizomiddinov S. TECHNICAL AND TACTICAL ACTIONS OF YOUNG PLAYERS STUDY ANALYSIS //Modern Science and Research. – 2022. – T. 1. – №. 1. – C. 557-566.
79. Artikov A., Choriyev A. DEVELOPMENT OF PHYSICAL CONDITION OF YOUNG PLAYERS //Modern Science and Research. – 2022. – T. 1. – №. 1. – C. 546-556.

ЁШ ФУТБОЛЧИЛАРНИНГ ТЕХНИК-ТАКТИК ТАЙЁРГАРЛИГИНИ ТАШКИЛ ҚИЛИШ УСЛУБИ.

Р.А.Мельзиддинов

Б.Н.Акрамов

Р.Т.Қазоқов

Ўзбекистон давлат жисмоний тарбия ва спорт университети,
Чирчиқ, Ўзбекистон.

akramovbaxodir2683@mail.ru

<https://doi.org/10.5281/zenodo.10701700>

Аннотация. Мақолада ёш футболчиларни техник-тактик тайёргарлиги масалалари ёритилган бўлиб, унда, муаллиф томонидан тажрибаларда асосланган, таклиф қилинган ўйин машқларидан ташкил топган услубият футболчиларнинг техник-тактик маҳоратини тезкор ва сифатли такомиллаштириши ҳамда индивидуал техник-тактик тайёргарлигини индивидуал таркибий қисмларига танлаб таъсир кўрсатиши ёритилган.

Калит сўзлар: футбол, ҳаракат амаллари, техника, тактика, техник-тактик тайёргарлик, ўйин ҳаракатлари, ўргатиш, тўп билан ишлаш.

THE STYLE OF ORGANIZING TECHNICAL-TACTICAL TRAINING OF YOUNG PLAYERS.

Abstract. The article deals with the technical and technical training of young players, in which the author's experimental technique, consisting of the proposed game exercises, quickly and qualitatively improves the technical skills of the players and selectively affects the individual components of individual technical training.

Key words: football, motor actions, technique, tactics, technical and tactical training, game movements, training, ball handling.

СТИЛЬ ОРГАНИЗАЦИИ ТЕХНИКО-ТАКТИЧЕСКОЙ ПОДГОТОВКИ ЮНЫХ ИГРОКОВ.

Аннотация. В статье рассматриваются вопросы технико-технической подготовки юных игроков, в которой авторская опытная методика, состоящая из предложенных игровых упражнений, быстро и качественно совершенствует техническое мастерство игроков и избирательно воздействует на отдельные компоненты индивидуальной технической подготовки.

Ключевые слова: футбол, двигательные действия, техника, тактика, технико-тактическая подготовка, игровые движения, тренировка, работа с мячом.

Замонавий футболда барча ҳаракат амаллари мақсадга йўналтирилган ва рационал бўлиши учун ёш футболчиларни мос равишдаги умумий ва махсус техник-тактик тайёргарлигини яхшилаш зарур бўлиб, у, ўйин ҳаракатларининг асоси ҳисобланади ва онгнинг фаол иштирокида ўз ҳаракатларини бошқариш қобилиятини ривожлантиришдан иборат.

Ҳаракат кўникмасини шакллантириш пайтида, ёш футболчиларда техник усул ва унинг элементлари тўғрисида ҳаракат тасавури юзага келади. Улар, қисқа вақт ичида хилма хил ҳаракатларни бажаришлари, ҳар қандай ўйин ҳолатида тезкор қарор қабул

қилишлари ва бунда, югуриш тезлигини назорат қилишлари, дарвозагача бўлган масофани баҳолашлари, яхши реакцияга эга бўлишлари, майдондаги ҳар хил ҳолатлардан туриб дарвозага қарата аниқ зарба беришлари, тезкор қарор қабул қилишлари, фазо ва вақт чегараланган, айрим пайтларда рақиб томонидан босим ўтказилган ҳолатдаги ўйин пайтида юзага келадиган вазифаларни ҳал қилишлари керак. Агарда, жамоа техник жиҳатдан тайёргарлиги юқори, кучли, ўз малакаси ва маҳоратини юқори даражада кўрсата оладиган футболчилардан ташкил топган бўлса, унда, рақиб устидан ғалаба қозониш имконияти юқори бўлади. Замонавий футбол қарма-қаршиликни юқори даражада бўлишини, ўйинни чиройли олиб бориш малакасини – самарали хужум қилиш, моҳирона ҳимояланишни ҳисобга олади, бундай ҳолатда, ўйинчиларни муваффақият қозониши қийин бўлади, техник усуллар кўпинча автоматик тарзда бажарилади, лекин бу, кўп йиллик тренировка ва ўйинчиларни мос равишдаги мусобақа тажрибаси бўлгандагина мумкин бўлади.

Р.Нуримовнинг фикрига кўра: «футбол техникасини ўрганишни бошлаш учун, биринчи навбатда, мос равишдаги етукликка эга бўлиш зарур. Етуклик – танани ўсишини маълум даражасини ва бу билан боғлиқ бўлган қон айланиши, нафас аъзолари ва марказий асаб тизимини ишлашини англатади; бунда, диққат, биринчи галда, тананинг ўсиши ва вазнида эмас, балки ёш футболчиларнинг ички аъзоларини фаолиятини тавсифлайдиган сифат ўзгаришларида акцентлаштирилади [1]. Футбол техникасини яхши жисмоний ва психологик тайёргарлик пайтида ўзлаштириш мумкин ва у, футболчида ўйин вақтидаги қутилмаган кўзғатувчиларга нисбатан самарали жавоб ҳаракатларини танлаш пайтида асаб тизими аъло даражада функция қилганидагина натижавий бўлишини таъкидлаш мумкин.

Тўп билан бир неча ойгина контактда бўлмаган ўйинчи маълум даражадаги қийинчиликларга учрайди, айниқса техникада – тўпга ета олмайди, позицияни нотўғри танлайди, тўпни ҳис қилмайди ва амалиёти бўлмаганлиги туфайли оёқлари ва импульс-буйруқлар жўнатадиган асаб марказлари ўртасида ишлаб чиқилган алоқалар кучсизланади, ҳаракатлар координацияси бузилади ва ўйинчи катта тезлик пайтида хатоликка осон йўл қўяди.

Демак, ўйин техникасини такомиллаштириш бўйича ўқув-тренировка жараёнини узоқ муддатга тўхтатиш мумкин эмас, чунки техник-тактик тайёргарлик бир йил ёки босқичнинг вазифаси эмас, балки йил давомида техник усуллар ва тактик ҳаракатларни барча арсеналини юқори кўникма даражасигача етказиб ўзлаштириш мақсадидаги доимий жараёндир.

Педагогик кузатишлар футбол бўйича машғулотарда ўтказилган бўлиб, ундаги вазифалар усулларни рационал танлаш, ишни амалга оширишнинг аниқ ташкилий шакллантириш, олинган маълумотларни мақсадга йўналтирилган қайта ишлаш ва таҳлил қилиш йўли билан ҳал қилинган. Асосий педагогик тажрибаларда ёш футболчиларнинг техник-тактик тайёргарлигини такомиллаштиришнинг оптимал усуллари асосланган ва уни тренировканинг йиллик циклида такомиллаштириш самарадорлиги аниқланган.

Тадқиқотнинг учинчи босқичида педагогик тажрибада олинган натижаларни математик-статистик қайта ишлаш амалга оширилган.

Индивидуал тактик ҳаракатларга ўргатишнинг кетма-кетлиги қуйидагича бўлди: ўрганилаётган усул тушунтирилганидан ва кўрсатиб берилганидан кейин, ёш футболчилар уни енгиллаштирилган шартлар асосида бир мунча вақт бажаришган (жойида туриб, секинлаштирилган суръатда, рақибнинг қаршилигисиз ва ҳ.к.). Кейин, машқни бажаришга тренернинг кўрсатмаси доирасида ҳаракат қиладиган рақиб қўшилган. Унинг ҳаракатлари доираси секин-аста кенгайтирилган ва шуғулланувчилар ўртасидаги яккакураш рақобатчилик характерига эга бўлган. Ва охир оқибатда, ўрганилаётган усул ҳаракатли ва ўқув ўйинларида, ўйин машқларида мустаҳкамланган.

Дарвозага қарата зарба беришларни ўрганиш пайтида, биз томондан қуйидаги машқлар тавсия қилинган:

1. Танланган нишон бўйича. Деворда бир нечта нишонлар тасвирланади (квадратлар, доиралар). Ўйинчилар 10-12 метр масофадан туриб ҳаракатсиз турган тўпга зарба беришади. Навбатдаги зарбани бераётган ўйинчи, тўпни йўналтирадиган нишонни олдиндан кўрсатади.

2. Кўрсатилган нишон бўйича. Шуғулланувчилар рақамланган дарвоза тасвирланган девор қаршисида жойлашишади. Ҳар бир иштирокчи тренер томонидан олдиндан кўрсатилган рақамга қарата зарба беради.

3. Думалаб келаётган тўпга. Шуғулланувчилар кўтариб ўтиладиган унча катта бўлмаган дарвозадан 36-40 метр масофадан туриб, ушбу нишонга қараб тўпни тепиб олиб боришади ва олдида думалаб кетаётган тўпга ҳар хил масофадан зарба беришади.

4. Тўпни тўхтатмасдан туриб зарба бериш. Шуғулланувчилар шерикларини ён томондан, орқадан ва олд томондан пастдан йўналтирилган тўпларига дарвозага қарата зарба беришади. Ўйинчи, тўпни қайси томондан келишига боғлиқ ҳолда мос равишдаги оёғи билан зарба беради.

5. Тўпни кўкраги билан тўхтатганидан кейин зарба бериш. Шуғулланувчилар дарвозадан 10-12 метр масофада унга орқаси билан турган позицияни эгаллашади.

Шериклари уларга тўпни юқоридан йўллашади, улар тўпни кўкраклари билан тўхтатиб, оёқларига тўғрилаб олишади ва дарвозага қарата зарба беришади.

6. Учиб келаётган тўпга зарба бериш. Ўйинчи дарвоза қаршисида 10-12 метр масофада туради. Унинг шериги ён томондан тўпни шундай узатадики, зарба берадиган ўйинчи югуриб келиб, учиб келаётган тўпга дарвозага қарата зарба бера олиши керак.

7. Рақибнинг таъқибидан кейин зарба бериш. Ўйинчи жарима майдончаси чизигидан 7-8 метр масофада туради. Шериги, унинг ортида 5-6 метр масофада туради. Ўйинчи тўпни дарвоза томон тепиб олиб юради, шериги тўпга зарба беришига қаршилик кўрсатишга уринган ҳолда, уни таъқиб қилади.

8. Финт ва зарба бериш. Ўйинчи тўпни дарвозадан 16 метр масофада турган тўсиннинг ўнг (чап) томонидан тўпни оёғи билан тепади, кейин тўсинни ўнг (чап) томонидан айланиб ўтиб, дарвозага қарата зарба беради.

9. Жарима майдончаси чизигидан зарба бериш. Бир нечта ўйинчилар жарима майдончаси чизигида марказий доирага қараб туришади. Уларнинг олдида 6-7 метр масофада тўплар қўйилади. Ўйинчилар тренернинг сигнали бўйича тўпларга қараб тез югуришади, уларни оёқлари билан ушлаб, айланиб олишади ва дарвозага қараб тепиб

олиб келишади. Дарвозага зарба бериш жарима майдончаси чизиғидан амалга оширилади.

10. Коридордан ўтгандан кейин зарба бериш. Дарвоза қаршисида жарима майдончаси чизиғидан 5 метр масофада марказий доира йўналишида ҳар бир 3 метр масофада 4 та устун ўрнатилади.

Шуғуланувчиларнинг бири коридордан бир неча қадам нарида ён томонда туради.

Қолганлар марказий доирада жойлашади. Биринчи иштирокчи тўпни биринчи устунга қадар тепиб олиб боради ва уни коридордан ташқарида турган ўйинчига пастдан тепиб узатади. Ушбу ўйинчи тўпни биринчи ўйинчига қайтаради ва у, тўпни кейинги устунга қадар тепиб олиб боради ва уни яна коридордан ташқарида турган ўйинчига узатади ва ҳ.к. Биринчи ўйинчи охириги устундан ўтганидан кейин жарима майдонига киради ва дарвозага қарата зарба беради. Сўнгра, ушбу машқни кейинги ўйинчи бажаради. Машқни ўзлаштирилишига қараб, кейинчалик ўйинчилар тўпни бир марта тепиш билан бир-бирига узатишади.

Жамоа ўйинчилари ўйин вақтида ўзаро ҳаракат қилишганида ҳар хил тактик комбинацияларни амалга оширишади – бу, ҳар хил тактик вазифаларни ҳал қиладиган иккита ёки бир нечта ўйинчиларнинг ҳаракатларидир. Тренер, ёш футболчиларни тактик комбинацияларга ўргатиши пайтида, битта звено ёки чизик ўйинчилари, жумладан ҳар хил звеноларда (иккита, учта ва ундан кўп ўйинчилар) ўйнайдиган футболчилар ўртасида ўзаро ҳамжиҳатлик ва уйғунликка эришишга интилиши керак. Ёш футболчилар зарурий техник усулларни, маълум даражадаги назарий билимларни ва ўйинчилар ўртасида ҳамкорликда ҳаракат қилишни ўзлаштириши даражаларига кўра, уларни жамоавий тактик ҳаракатларга ўргатишга ўтиш мақсадга мувофиқ, бунда, ҳар бир ёш футболчининг мойилликлари ва имкониятларини ҳисобга олиш муҳимдир.

Ёш футболчиларнинг ўқув-тренировка амалиётида ўйин машқларини кенг қўллаш тавсия қилинади ва улар ёрдамида маълум бир тактик ҳаракатларни ривожлантириш, қўйилган вазифалар ва шуғуланувчиларнинг тайёргарлиги даражасига боғлиқ ҳолда ўйинчилар сонини ва майдоннинг катталигини ўзгартириш билан ўйинчилар ўртасида ўзаро ҳамкорликни ва ўзаро алоқани ишлаб чиқиш мумкин бўлади.

Ёш футболчиларни жамоавий тактик ҳаракатларга ўргатишнинг асосий воситаси ўқув ўйини ҳисобланади. Уни бошлашдан олдин, тренерга ўйин сценарийсини ишлаб чиқиш ва ўйинчилар билан зарурий суҳбат ўтказиш, ўқув ўйини вақтида эса – ўйинчиларнинг битта гуруҳидан бошқаси олдига, алоҳида ҳолатларда танбеҳ ва кўрсатмалар бериш билан ҳаракатланиши тавсия қилинади. Жамоавий тактик ҳаракатларни мустаҳкамлаш ва такомиллаштириш ўртоқлик ва тақвим ўйинлари жараёнида амалга оширилади, аввалига кучсизроқ рақиб танланади, кейин кучи тенг бўлган ва ундан кейингина кучли рақиб танланади. Мазкур ўйинларнинг асосий мақсади – жамоани ва ҳар бир ўйинчини амалиётда текшириб кўришдан иборат.

Мусобақа фаолиятини баҳолаш учун индивидуал-жамоавий техник-тактик ҳаракатларнинг миқдор ва сифат кўрсаткичларини таҳлил қилиш қўлланилади. Педагогик тажрибани ўтказиш пайтида, биз, ўйинчиларни мусобақа босқичидаги техник-тактик ҳаракатларини қайд қилдик.

Тадқиқот натижаларини қиёсий таҳлили ёш футболчиларнинг ўйин фаолияти оптимал шароитларда ўтишини (бу, ўйин фаолиятида жуда муҳим), шу билан бирга, қийинлаштирилган шароитларда ўтишини кўрсатади. Барча техник-тактик ҳаракатларнинг деярли ярми қийинлаштирилган шароитларда ўтиши футбол учун характерли бўлиб, ушбу ҳаракатларнинг ярмини брак ташкил қилади. Тадқиқот давомида барча гуруҳларда ўйин фаолиятининг нафақат миқдорий, балки сифат кўрсаткичлари ҳам ўзгаргани кўринади ва улар ўзаро анча катта даражада фарқ қилади.

Носпецифик воситалар улушини оширилишига, специфик ва носпецифик юкламалар ҳажмини ойма-ой тақсимланишини носпецифик юкламалар улушини июл ойида ошириш билан ўзгартирилишига асосланган ёш футболчиларни тайёрлаш технологияси жисмоний қобилиятларни, функционал ва техник-тактик тайёргарликни ривожланиши даражалари бўйича анча юқори суммар самарани таъминлайди.

Ишлаб чиқилган машқлар тизими йил давомида қўлланганидан кейин назорат ва тажриба гуруҳи футболчилари иштирокида 12 та ўйин қайд қилинди. Тажриба гуруҳида тўпни узатишни, айланиб ўтиш ва тўпни тортиб олишни бажариш пайтида, дарвозага зарба бериш сифатида, техник-тактик ҳаракатларнинг умумий сонидан ишончли устиворлик аниқланган. Тажриба гуруҳи томонидан бажарилган гуруҳли ўзаро ҳаракатларнинг умумий миқдори 15 марта кўп ва уларни бажариш ишончилиги юқори бўлган.

Мусобақалар вақтида киритилган тўпларни таҳлил қилиш, ўйинни кўп усулли комбинацияларни устивор қўллаш билан олиб боришнинг танланган манераси ўйинчиларнинг спорт маҳоратини ўсиб бориши билан ўйин натижасига таъсир кўрсатишини ортиши аънанасига эга эканлигини кўрсатади. Тажриба гуруҳи мусобақаларда 28 та тўп киритган, назорат гуруҳи эса – 15 та. Ўйинни олиб боришнинг ҳар хил тактик схемаларини қўллаш пайтида, 13-14 ёшли тажриба гуруҳи футболчилари 5 нафар яримҳимоячилар (3-5-2) билан ва 4 нафар яримҳимоячилар (3-4-2-1) билан жамоавий ҳаракатларни муваффақиятли ўзлаштиришган.

Таклиф қилинган ўйин машқларидан таркиб топган тренировканинг тажрибада асосланган услубияти ёш футболчиларнинг техник-тактик маҳоратини тез ва сифатли ўсишига кўмаклашади ҳамда уларнинг индивидуал техник-тактик тайёргарлигини маълум бир таркибий қисмларига танлаб таъсир қилиш имконини беради.

Тренировка юкламаларини йиллик циклда тақсимлашнинг тажриба усули тезкорлик қобилиятларини (югуриш 10 м – 7,8%, югуриш 50 м – 3,8%), чидамлиликни (югуриш 3000 м – 11,2%) ва тезкор-куч сифатларини (10,7%) ривожланиши даражасини сезиларли ортишига, функционал тайёргарлик даражасини анча ортишига, ўйин усулларини бажаришнинг ҳар хил шароитларида техник-тактик ҳаракатлар кўрсаткичларини яхшилашга кўмаклашади.

REFERENCES

1. Kazakov R. T. et al. MULTIMEDIA SYSTEMS AND DISTANCE LEARNING TECHNIQUES IN SPORTS SOX //Modern Science and Research. – 2023. – Т. 2. – №. 9. – С. 99-105.

2. Kazakov R. T., Rasulov Q. Q. TRAINING IN INTERNATIONAL WRESTLING TECHNIQUES AND TACTICS //Modern Science and Research. – 2023. – Т. 2. – №. 9. – С. 180-186.
3. Yusupova N. R. SOCIO-GENDER ASPECTS OF MODERN WOMEN'S SPORTS //Modern Science and Research. – 2023. – Т. 2. – №. 9. – С. 118-124.
4. Kazakov R. T. THE MAIN PHYSICAL QUALITIES OF ATHLETES //Modern Science and Research. – 2023. – Т. 2. – №. 6. – С. 719-725.
5. Kazakov R. THE METHOD OF IMPROVING PHYSICAL AND SPECIAL PHYSICAL FITNESS INDICATORS OF SHORT-DISTANCE RUNNERS //Журнал иностранных языков и лингвистики. – 2023. – Т. 6. – №. 2.
6. Казоқов Р.Т., Абдиев Б.С., Джўрабаев А.М., Бўриев Б.Ў. Спортчилар тайёрлаш тизимини бошқарув асослари турлари. // "OMMAVIY SPORT TADBIRLARINI TASHKIL ETISH: MUAMMOLAR, TENDENSIYALAR VA ISTIQBOLLAR" ЎзДЖТСУ, 1, 530-538
7. Kazoqov R., Jo'raqo'ziev O., Eshpo'latov S. ҚИСҚА МАСОФАГА ЮГУРУВЧИ СПОРТЧИЛАРНИНГ МАШҒУЛОТ ДАВРЛАРИНИ ТУЗИЛИШИ //Modern Science and Research. – 2023. – Т. 2. – №. 4. – С. 5-11.
8. Qutlimurodov I. X., Kazoqov R. T., Bo'ronov A. B. FUTBOLDA INNOVATSION TEXNOLOGIYALARNI QO'LLASH //Академические исследования в современной науке. – 2023. – Т. 2. – №. 11. – С. 111-117.
9. Buriyev B. U., Qodirov R. R., Kazoqov R. T. Jismoniy tarbiya va sportda axborot kommunikatsiya texnologiyasining tuzilishi va tamoyillari //Ta'limda zamonaviy axborot texnologiyalaridan foydalanishning innovatsion usullari. – 2021. – Т. 5. – №. 5. – С. 555-559.
10. Р.Т Казоқов., Талабаларга ахборот хавфсизлигини таъминлаш компонентлигини ривожлантиришнинг ҳуқуқий асослари., Ўзбекистон давлат саънат ва маданият институти хабарлари 4 (12), 61-6811. Казоқов Р.Т., Кейс стади технологияларидан фойдаланиб талабаларнинг масофавий таълим технологиялари асосида педагогик маҳоратини шакллантириш., Замонавий футболни ривожлантириш тенденциялари: муаммо ва ечимлари 11 (1 ...
11. Давурбаева М. Ж., Казоқов Р. Т., Мадаминов М. П. Интернет тармоқларида талаба ёшларнинг мустақил таълим олишдаги билим ва кўникмаларининг такомиллаштириш //SPORT MENEJMENTI VA MARKETINGI: MUAMMOLAR, TENDENSIYALAR VA ISTIQBOLLAR. – 2019. – Т. 1. – №. 5
12. Казоқов Р. Т. Талабаларга ахборот хавфсизлигини таъминлаш компонентлигини ривожлантиришнинг ҳуқуқий асослари //Ўзбекистон давлат саънат ва маданият институти хабарлари. – 2019. – Т. 4. – №. 12. – С. 61-68.
13. Р.Т Казоқов, Ш.Қ Бекназаров, Ибодов, А. И. Футболчиларнинг антропометрик ўлчамлари ва тезлик сифатлари орасидаги корреляциясини ўрганишда акт дан фойдаланиш., Гиббиёт ва спорт 1 (10), 27-30.
14. Казоқов, Р. Т., & Джўрабаев, А. М. Юлдашева К.А ЎЗБЕКИСТОНДА ЖИСМОНИЙ ТАРБИЯНИНГ РИВОЖЛАНИШИ. *SPORT MENEJMENTI VA MARKETINGI: MUAMMOLAR, TENDENSIYALAR VA ISTIQBOLLAR*, 1-237.

15. Джўрабаев А. М., Казоқов Р. Т. Биомеханик таҳлиллар асосида енгил атлетикачиларнинг функционал тайёргарлигидаги корреляция алоқаларининг таҳлили //Yoshlarni qo‘llab-quvvatlash va aholi salomatligini mustahkamlash yili” ga bag‘ishlangan. – 2021. – Т. 4. – №. 4. – С. 198-208.
16. Kazoqov R. T., Djurabaev A. M. Kredit modul tizimi nima //Ta’limni raqamlashtirish sharoitida pedagog kadrlarni qayta tayyorlash va malakasini oshirish. – 2021. – Т. 4. – №. 4. – С. 198-206.
17. Казоқов Р. Т., Джўрабаев А. М. Юлдашева КА ЎЗБЕКИСТОНДА ЖИСМОНИЙ ТАРБИЯНИНГ РИВОЖЛАНИШИ //SPORT MENEJMENTI VA MARKETINGI: MUAMMOLAR, TENDENSIYALAR VA ISTIQBOLLAR. – С. 1,237-240.
18. Казоқов Р. Т. и др. МАМЛАКАТИМИЗ ЯНАДА ЮКСАЛИШИДА БОЛАЛАР СПОРТИНИНГ ЎРНИ //Академические исследования в современной науке. – 2023. – Т. 2. – №. 9. – С. 5-11.
19. Казоқов Р. Т. и др. ПЕДАГОГИКА ОЛИЙ ТАЪЛИМДА КЕЙС-СТАДИ ТАЪЛИМ ТЕХНОЛОГИЯСИ АСОСИДА ПЕДАГОГИК МАҲОРАТИНИ ШАКЛЛАНТИРИШ ЮЗАСИДАН ТАЖРИБА-СИНОВ ИШЛАРИНИНГ НАТИЖАЛАРИ //Академические исследования в современной науке. – 2023. – Т. 2. – №. 6. – С. 111-115.
20. Казоқов Р. Т. Кейс стади технологияларидан фойдаланиб талабаларнинг масофавий таълим технологиялари асосида педагогик маҳоратини шакллантириш //Замонавий футболни ривожлантириш тенденциялари: муаммо ва ечимлари. – Т. 11. – №. 1.
21. Казоқов, Р. Т., Джўрабаев, А. М., Бўриев, Б. Ў., & Ахматов, Ж. О. (2023). ПЕДАГОГИКА ОЛИЙ ТАЪЛИМДА КЕЙС-СТАДИ ТАЪЛИМ ТЕХНОЛОГИЯСИ АСОСИДА ПЕДАГОГИК МАҲОРАТИНИ ШАКЛЛАНТИРИШ ЮЗАСИДАН ТАЖРИБА-СИНОВ ИШЛАРИНИНГ НАТИЖАЛАРИ. *Академические исследования в современной науке*, 2(6), 111-
22. Казоқов Р. Т., Мирзабдиллаева А. И., Мирзабдиллаева Х. И. МАКТАБГАЧА ТАЪЛИМ МУАССАСАЛАРИДА ТАРБИЯВИЙ ТАДБИРЛАРДА МИЛЛИЙ-МАЪНАВИЙ ҚАДРИЯТЛАРДАН ФОЙДАЛАНИШ //Академические исследования в современной науке. – 2023. – Т. 2. – №. 8. – С. 29-34.
23. Казоқов Р. Т. и др. ПЕДАГОГИКА ОЛИЙ ТАЪЛИМДА КЕЙС-СТАДИ ТАЪЛИМ ТЕХНОЛОГИЯСИ АСОСИДА ПЕДАГОГИК МАҲОРАТИНИ ШАКЛЛАНТИРИШ ЮЗАСИДАН ТАЖРИБА-СИНОВ ИШЛАРИНИНГ НАТИЖАЛАРИ //Академические исследования в современной науке. – 2023. – Т. 2. – №. 6. – С. 111-115.
24. Kazoqov R. T., Djurabaev A. M. Kredit modul tizimi nima //Ta’limni raqamlashtirish sharoitida pedagog kadrlarni qayta tayyorlash va malakasini oshirish. – 2021. – Т. 4. – №. 4. – С. 198-206.
25. Давурбаева М. Ж., Казоқов Р. Т., Мадаминов М. П. ТАЛАБА ЁШЛАРНИНГ МУСТАҚИЛ ТАЪЛИМ ОЛИШДАГИ БИЛИМ ВА КўНИКМАЛАРИНИНГ ТАКОМИЛЛАШТИРИШДА ИНТЕРНЕТ РЕСУРСЛАРИДАН ФОЙДАЛАНИШНИНГ АХАМИЯТИ //Академические исследования в современной науке. – 2023. – Т. 2. – №. 5. – С. 26-31.

26. Давурбаева М. Ж., Казоқов Р. Т., Мадаминов М. П. ТАЛАБА ЁШЛАРНИНГ МУСТАҚИЛ ТАЪЛИМ ОЛИШДАГИ БИЛИМ ВА КЎНИКМАЛАРИНИНГ ТАКОМИЛЛАШТИРИШДА ИНТЕРНЕТ РЕСУРСЛАРИДАН ФОЙДАЛАНИШНИНГ АХАМИЯТИ // Академические исследования в современной науке. – 2023. – Т. 2. – №. 5. – С. 26-31.
27. Давурбаева М.Ж., Казоқов Р.Т., Мадаминов М.П. Ёшларнинг мустақил таълим олишдаги билим ва кўникмаларининг такомиллаштиришда интернет ресурсларидан фойдаланишнинг ахамияти // ACADEMIC RESEARCH IN MODERN SCIENCE. - 2023/2/14. – Т. 2. – №. 5. – С. 26-31.
28. Казоқов Р. Т., Жўракўзиев О. О., Эшпўлатов С. С. СПОРТ МУАССАСАЛАРИДА ТАРБИЯВИЙ ТАДБИРЛАРДА МИЛЛИЙ-МАЪНАВИЙ ҚАДРИЯТЛАРДАН ФОЙДАЛАНИШ // Академические исследования в современной науке. – 2023. – Т. 2. – №. 13. – С. 238-248.
29. Казоқов Р.Т., Бўриев Б.Ў., Абдиев Б.Ш., Джўрабаев А.М., Туропов А.Р. КУРАШ МИЛЛИЙ СПОРТ ТУРИНИ РИВОЖЛАНТИРИШНИНГ АСОСИЙ ЙЎНАЛИШЛАРИ // МИЛЛИЙ КУРАШ ТУРЛАРИ ВА УЛАРНИНГ НАЗАРИЙ-АМАЛИЙ МУАММОЛАРИ. - 2023. – Т. 1. – №. 2. – С. 161-163.
30. Джўрабаев А. М., Казоқов Р. Т. Биомеханик таҳлиллар асосида енгил атлетикачиларнинг функционал тайёргарлигидаги корреляция алоқаларининг таҳлили // Yoshlarni qo‘lab-quvvatlash va aholi salomatligini mustahkamlash yili” ga bag‘ishlangan. – 2021. – Т. 4. – №. 4. – С. 198-208.
31. Казоқов Р. Т., Расулов А. Ф., Бўронов А. Б. СПОРТ МАКТАБЛАРИ ЎҚУВ-МАШҒУЛОТ ГУРУҲЛАРИДА ЁШ ФУТБОЛЧИЛАРНИ ТАНЛОВ УСЛУБИЯТЛАРИНИ АСОСЛАШ // Академические исследования в современной науке. – 2023. – Т. 2. – №. 15. – С. 38-46.
32. Kazoqov R. T., Vo'ronov A. B. SPORTDAGI DOLZARB YANGILIKLAR // Академические исследования в современной науке. – 2023. – Т. 2. – №. 15. – С. 47-56.
33. Kazoqov R. T., Pirnazarov S. A., Shamsiddinov S. X. STUDENTS LEARN TO ORGANIZE PROFESSIONAL PHYSICAL TRAINING AND CONTROL PHYSICAL DEVELOPMENT // Modern Science and Research. – 2023. – Т. 2. – №. 6. – С. 1195-1202.
34. Eshpo'latov S. S. METHODS AND PRINCIPLES OF IMPROVING TECHNICAL AND TACTICAL SKILLS AND PHYSICAL TRAINING OF YOUNG VOLLEYBALL PLAYERS // Modern Science and Research. – 2023. – Т. 2. – №. 6. – С. 1296-1302.
35. Kazoqov R. T., Eshpo'latov S. S. YOUNG VOLLEYBALL PLAYERS ARE THE PROCESSES OF ORGANIZING TRAINING SESSIONS // Modern Science and Research. – 2023. – Т. 2. – №. 6. – С. 1303-1310.
36. Pirmatov O. Z., Kazakov R. T. ROLE AND PLACE OF SPORTS AND ACTIVE GAMES IN THE GENERAL STRUCTURE OF EDUCATIONAL AND PRODUCTION PRACTICE // Modern Science and Research. – 2023. – Т. 2. – №. 9. – С. 125-131.
37. Kazakov R. T., Rasulov Q. Q. TRAINING IN INTERNATIONAL WRESTLING TECHNIQUES AND TACTICS // Modern Science and Research. – 2023. – Т. 2. – №. 9. – С. 180-186.

38. Yugay L. P. et al. RECOVERY OF THE BODY OF SHORT-DISTANCE RUNNING ATHLETES DURING SPORTS TRAINING //Modern Science and Research. – 2024. – Т. 3. – №. 1. – С. 365-371.
39. Akbarov A. et al. ANTHROPOMETRIC-PHYSIOLOGICAL INDICATORS OF MIDDLE-DISTANCE RUNNERS AND RECOVERY OF THEIR BODY DURING TRAINING //Modern Science and Research. – 2024. – Т. 3. – №. 1. – С. 358-364.
40. Nurullayeva D. S. et al. ETHICAL PROBLEMS AND THEM IN THE FIELD OF NATURE SOLUTIONS //Modern Science and Research. – 2024. – Т. 3. – №. 1. – С. 480-486.
41. Kazaqov R. T., Djo'rabayev A. M. MEANS OF RECOVERY OF WORKING CAPACITY OF SHORT-DISTANCE RUNNERS //Modern Science and Research. – 2024. – Т. 3. – №. 1. – С. 902-911.
42. Kazoqov R. T., Djo'rabayev A. M. DEVELOPMENT OF CYBER SPORTS IN UZBEKISTAN //Modern Science and Research. – 2024. – Т. 3. – №. 1. – С. 893-901.
43. Шойимардонов Ш. А., Бобомуродов А. Э. ТАЛАБАЛАРДА ПЕДАГОГИК МАҲОРАТ ВА КЎНИКМАЛАРНИ ШАКЛЛАНТИРИШ. – 2023.
44. Казоқов Р. Т. ҚИСҚА МАСОФАГА ЮГУРУВЧИЛАРНИНГ ЖИСМОНИЙ ВА МАХСУС ЖИСМОНИЙ ТАЙЁРГАРЛИК КЎРСАТКИЧЛАРИНИ РИВОЖЛАНТИРИШ //Fan-Sportga. – 2022. – №. 7. – С. 53-55.
45. Djo'rabayev A. M., Kazoqov R. T. O'ZBEKISTONDA KIBERSPORTNI RIVOJLANISHI. – 2024.
46. Baltayeva I. T. et al. USE OF VIRTUAL LABORATORIES TO CONDUCT FOOTBALL TRAINING //Modern Science and Research. – 2024. – Т. 3. – №. 2. – С. 709-718.
47. Baltayeva I. T. et al. CREATING AN INFORMATION-EDUCATIONAL ENVIRONMENT USING MODERN INFORMATION AND COMMUNICATION TECHNOLOGIES //Modern Science and Research. – 2024. – Т. 3. – №. 2. – С. 700-708.
48. Казоқов Р. Т., Джўрабаев А. М. Юлдашева КА ЎЗБЕКИСТОНДА ЖИСМОНИЙ ТАРБИЯНИНГ РИВОЖЛАНИШИ //SPORT MENEJMENTI VA MARKETINGI: MUAMMOLAR, TENDENSIYALAR VA ISTIQBOLLAR. – С. 1,237-240.
49. Казоқов Р. Т. и др. SPORT MENEJMENTI VA MARKETINGI: MUAMMOLAR //TENDENSIYALAR VA ISTIQBOLLAR. – С. 1-237.
50. Djuraboyev A. M., Akbarov A. Ilmiy tadqiqot materiallari bilan ishlashda zamonaviy AT foydalanish //Zamonaviy sharoitda JT va sportni ommaviy rivojlantirishning innovatsion yo'nalishlari. – 2021. – Т. 1. – №. 2. – С. 188-197.
51. Джумакулов Ш., Джўрабаев А. М., Махмудов А. И. ЎЗБЕК КУРАШИНИНГ ТАРИХИЙ РИВОЖЛАНИШИ //Академические исследования в современной науке. – 2023. – Т. 2. – №. 11. – С. 126-133.
52. Djo'rabayev A. M., Bo'riyev B. O. M. Raximboyeva, Lidfulina Kumiya PARADZYUDOSHILARNI TEZKOR-KUCH QOBILIYATINI RIVOJLANTIRISHDA DINAMIK MASHQLARDAN FOYDALANISH //JISMONIY TARBIYA VA SPORT SOHASIDA ILMIY TADQIQOTLAR: MUAMMOLAR, YECHIMLAR VA ISTIQBOLLAR” MAVZUSIDAGI XALQARO ILMIY-AMALIY ONLAYN ANJUMANI. – Т. 1. – С. 300-303.

53. Махкамбаев А., Джурабоев А. Использование адаптивной физической культуры при обучении студентов с инвалидностью и особыми физическими потребностями //ПРОБЛЕМИ І ПЕРСПЕКТИВИ РОЗВИТКУ СПОРТИВНИХ ІГОР ТА ОДНОБОРСТВ У ЗАКЛАДАХ ВИЩОЇ ОСВІТИ. – 2022. – Т. 1. – С. 133-137
54. juraboyev A. M., Vozorova S. X., Aminova A. A. Jamiyatimizda jismonan sog'lom avlod tarbiyasi //Бешта муҳим ташаббус буюк келажак пойдевори. – 2021. – Т. 3. – №. 3. – С. 205-209.
55. Buriyev B. U., Djurabo'yev A. M. Yosh voleybolchilar texnik va taktik mahoratlarini takomillashtirish va jismoniy tayyorgaliklarin amalga oshirish uslub va tamoyillari //Jismoniy tarbiya sport mashg'ulotlari nazariyasi. – 2022. – Т. 1. – №. 1. – С. 145-147.
56. Акрамов Б. Н. Корпоративное управление в спортивном менеджменте Узбекистана //Научный альманах. – 2017. – №. 4-3. – С. 401-403.
57. Акрамов Б. Н., Шаймарданов Д. Б. Анализ и совершенствование атакующих действий футболистов //Научный альманах.–2018. – 2018. – С. 7-1.
58. Akramov B. N. THE CONCEPT OF QUALITY IMPROVEMENT YOUTH ACADEMY SCHOOL OF FC BUNYODKOR //Инновационное развитие. – 2017. – №. 4. – С. 113-114.
59. Мельзиддинов Р. А. Двигательная активность футболистов как показатель оценки уровня их специальной физической подготовленности //Fan-Sportga. – 2020. – №. 6. – С. 33-36.
60. Мельзиддинов Р. ФУТБОЛЧИЛАРНИНГ ТЕХНИК-ТАКТИК ҲАРАКАТЛАРИ САМАРАДОРЛИГИНИНГ ЖИСМОНИЙ ТАЙЁРЛАНГАНЛИК ДАРАЖАСИ БИЛАН БОҒЛИҚЛИГИ //Ижтимоий-гуманитар фанларнинг долзарб муаммолари/Актуальные проблемы социально-гуманитарных наук/Actual Problems of Humanities and Social Sciences. – 2023. – Т. 3. – №. 5. – С. 286-292.
61. Artikov A. A., Jo'rayev N. BA'ZI BIR FUTBOL TERMA JAMOALARI HAMDA KLUBLARI O'YINCHILARINING YON CHIZIQ (AUT) DAN TO'PNI O'YINGA KIRITISH NATIJALARINING QIYOSIY TAHLILI. – 2023.
62. Pardayev K., Artiqov A. DIAGNOSTIC ANALYSIS OF COMPETITIVE PERFORMANCE OF SKILLED FOOTBALL PLAYERS //Modern Science and Research. – 2023. – Т. 2. – №. 4. – С. 312-322.
63. Norsafarov S., Artiqov A. ANALYSIS OF THE ACTION OF PLAYERS PARTICIPATING IN THE PFL ON THE FIELD //Modern Science and Research. – 2023. – Т. 2. – №. 4. – С. 323-333.
64. Toshboyev S., Artikov A. TECHNICAL TRAINING IS THE BASIS OF PLAYERS'SKILLS //Modern Science and Research. – 2023. – Т. 2. – №. 4. – С. 253-263.
65. Noraliyev U. Artikov A. SPORTS INJURIES AND THEIR REHABILITATION PROCESSES //Modern Science and Research. – 2023. – Т. 2. – №. 4. – С. 334-344.
66. Soliyev D., Artikov A. DEVELOPMENT OF PHYSICAL FITNESS OF YOUNG PLAYERS //Modern Science and Research. – 2023. – Т. 2. – №. 4. – С. 264-274.
67. Sanatullayev I., Artikov A. ANALYSIS OF THE DEFENSIVE ACTIONS OF THE PLAYERS OF THE UZBEKISTAN YOUTH (U-23) NATIONAL TEAM //Modern Science and Research. – 2023. – Т. 2. – №. 4. – С. 274-285.

68. Boyxonov B., Artikov A. STUDYING THE TECHNICAL AND TACTICAL ACTIONS OF HIGHLY QUALIFIED MINI SOCCER GIRLS DURING THE GAME //Modern Science and Research. – 2023. – T. 2. – №. 4. – C. 400-410.
69. Artikov A., Xasanov D. FEATURES OF TEACHING TECHNICAL AND TACTICAL MOVEMENTS OF 13-15-YEAR-OLD GIRLS IN MINI-FOOTBALL AT A COMPREHENSIVE SCHOOL //Modern Science and research. – 2022. – T. 1. – №. 1. – C. 335-345.
70. Madaminov J., Artikov A. A STUDY OF THE APPLICATION OF THE" BOUNDED" METHOD IN THE DEVELOPMENT OF QUICK-STRENGTH QUALITIES OF DIFFERENT YOUNG PLAYERS //Modern Science and Research. – 2023. – T. 2. – №. 4. – C. 356-366.
71. Raimkulov A., Artikov A. DEVELOPMENT OF PHYSICAL FITNESS IN TRAINING //Modern Science and Research. – 2023. – T. 2. – №. 4. – C. 285-294.
72. Nizomiddinov S., Artikov A. ORGANIZATIONAL ACTIONS OF ATTACKS IN THE GAME OF EUROPEAN FOOTBALL TEAMS //Modern Science and Research. – 2023. – T. 2. – №. 4. – C. 345-355.
73. Xasanov D., Artikov A. RESULTS OF INCREASING THE TECHNICAL AND TACTICAL CAPABILITIES OF FOOTBALL TEAMS //Modern Science and Research. – 2023. – T. 2. – №. 4. – C. 243-252.
74. Choriyev A., Artiqov A. ANALYSIS OF TEAM TACTICAL GAMES IN THE MODERN FOOTBALL GAME //Modern Science and Research. – 2023. – T. 2. – №. 4. – C. 221-231.
75. Sherqulov S., Artiqov A. BASIC REQUIREMENTS FOR MEANINGFUL TRAINING OF YOUNG PLAYERS //Modern Science and Research. – 2023. – T. 2. – №. 4. – C. 211-220.
76. Xudiyarov S., Artiqov A. THE IMPORTANCE OF INTERNATIONAL FOOTBALL COMPETITIONS IN THE DEVELOPMENT OF GIRLS'FOOTBALL IN OUR COUNTRY //Modern Science and Research. – 2023. – T. 2. – №. 4. – C. 232-242.
77. Artikov A., Abduhamidov J. COMPARISON OF THE RESULTS OF THE PLAYERS DURING THE GAME //Modern Science and Research. – 2022. – T. 1. – №. 1. – C. 302-312.
78. Artikov A., Nizomiddinov S. TECHNICAL AND TACTICAL ACTIONS OF YOUNG PLAYERS STUDY ANALYSIS //Modern Science and Research. – 2022. – T. 1. – №. 1. – C. 557-566.
79. Artikov A., Choriyev A. DEVELOPMENT OF PHYSICAL CONDITION OF YOUNG PLAYERS //Modern Science and Research. – 2022. – T. 1. – №. 1. – C. 546-556.

TAFAKKUR RIVOJLANISHNING OLIY SHAKLI

Ramanov Botirbek Parxad o'g'li

Qoraqalpoq davlat universiteti Amaliy psixologiya yo'nalishi talabasi.

<https://doi.org/10.5281/zenodo.10710803>

Annotatsiya. Bu maqola, tafakkurning insoniy ruhni o'zgartirish va rivojlantirishda o'ynagan muhim rolini ta'riflashga bag'ishlangan. Tafakkur, insonni o'zining dunyoqarashini, maqsadlarini va barqarorlikka olib keladigan tashqi jarayonlar haqida o'ylash, tushunish va bahamjihatlashda katta o'rin egallaydi. Maqolada tafakkurning inson hayotiga olib keladigan o'rni, uning maqsadlari va uning ruhoniyligini rivojlantirishdagi muhimligi, shuningdek, uning erk va barqarorlikka erishishga yo'l qo'yishdagi roli ta'riflangan.

Kalit so'zlar: Aqliy faoliyat, idrok, sezgi, fikr, qalb, ruh, tasavvur, ongli xatti-harakat, mustaqil tafakkur, spekulativ.

THINKING IS THE HIGHEST FORM OF DEVELOPMENT

Abstract. This article is dedicated to describing the important role that meditation plays in the transformation and development of the human spirit. Thinking plays a large role in thinking, understanding and reasoning about external processes that lead to a person's worldview, goals and stability. The article describes the role of thinking in human life, its goals and significance in spiritual development, as well as its role in achieving freedom and stability.

Key words: Mental activity, perception, intuition, thought, soul, spirit, imagination, conscious behavior, independent thinking, speculative.

МЫШЛЕНИЕ – ВЫСШАЯ ФОРМА РАЗВИТИЯ.

Аннотация. Данная статья посвящена описанию той важной роли, которую медитация играет в трансформации и развитии человеческого духа. Мышление играет большую роль в обдумывании, понимании и рассуждении о внешних процессах, которые приводят к мировоззрению, целям и стабильности человека. В статье описывается роль мышления в жизни человека, его цели и значение в духовном развитии, а также его роль в достижении свободы и стабильности.

Ключевые слова: Мыслительная деятельность, восприятие, интуиция, мысль, душа, дух, воображение, сознательное поведение, самостоятельное мышление, умозрительное.

Kirish

“Tafakkur- inson aqliy faoliyatining yuksak shakli; obyektiv voqelikning ongda aks etish jarayoni hisoblanadi. Tafakkur atrof muhitni, ijtimoiy hodisalarni, voqelikni bilish quroli, shuningdek, inson faoliyatini amalga oshirishning asosiy sharti sanaladi. U sezgi, idrok, tasavvurlarga qaraganda voqelikni to'la va aniq aks ettiruvchi yuksak bilish jarayonidir.” Tafakkur, islomiy konsept bo'lib, islom dini tarixida ahamiyatga ega bo'lgan ma'noga ega. Bu o'zaro munosabatlar va dunyo mavzulari haqida o'z fikrlarini tushunish, o'rganish va bahamjihatlashning amaliy jarayonidir.

Tafakkur, qalbni, ruhni va aqlni o'z ichiga olgan, odamning o'zining maqsad va mazmuni haqida g'oyaviy o'ylar o'rganish va bahamjihatlash jarayonidir. Islomiy ma'rifatda, tafakkur, odamni o'z maqom va vazifasiga oid g'oyalar bilan ta'minlash va o'zining dunyo qarash va maqsadlarini aniqlashda juda muhim ahamiyatga ega. Tafakkur, qalb va ruhni shifobaxshligi, fikr

va tushunchalar sohasida boy bo'lish va o'zining insoniy yaratgich bilan munosabatlari orqali yoritiladi. Islomda, tafakkur, odamning ruhiyatini yuqori darajada rivojlantirish va dunyo bilan to'g'ri munosabatlarni saqlashda muhim ahamiyatga ega. Tafakkur, inson hayotida erk va barqarorlikka erishish uchun katta ahamiyatga ega bo'lgan amaldir. Bu jarayon, odamni o'zining dunyoqarash, maqsadlari va barqarorlikka olib keladigan o'ylash va tushunishga yo'l qo'yadi.

Tafakkur, odamni o'zini o'z maqsadlari bilan ta'minlash, dunyo bilan to'g'ri munosabatlarni saqlash va maqsadlarini tushunishda yordam beradi. Bu esa insonni ilmiy bilimlarni oshirish, ma'naviy ravishda o'ziga yondashish va insoniy xususiyatlarni rivojlantirishda katta rol o'ynaydi. Tafakkur, odamni maqsadli, manfaatli va barqaror hayot uchun ilhamlantiradi va uning muvaffaqiyatiga yo'l qo'yadi. Tafakkur-inson miyasining alohida funksiyasi. Uning nerv fiziologik asosi birinchi va ikkinchi signal sistemalarining o'zaro munosabatidan iborat. Tafakkur jarayonida insonda fikr, mulohaza, g'oya, faraz kabilar vujudga keladi va ular shaxsning ongida tushunchalar, hukmlar, xulosalar shaklida ifodalanadi (qarang ong).

Tafakkur til va nutq bilan chambarchas bog'liq ravishda namoyon bo'ladi. Fikrlash faoliyati nutq shaklida namoyon bo'ladi. Nutq aloqasi jarayonida insonning hissiy mushohada doirasi kengayib qolmay, orttirilgan tajriba boshqa kishilarga ham beriladi. Inson o'zining tafakkuri, nutqi hamda ongli xatti-harakati bilan boshqa mavjudotlardan ajralib turadi. Tafakkur aqliy faoliyat, ongli xatti-harakatlar majmui bo'lib, tevarak atrof, ijtimoiy muhit hamda borliqni bilish asosi, inson faoliyatini oqilona, samarali tashkil qilishning muhim sharti hisoblanadi. Kishi fikrlash jarayonida o'zi ko'rgan, idrok qilgan, sezgan, tasavvur etgan narsa va hodisalarning to'g'riligi, aniqligi hamda borliqqa muntini anglaydi.

Tafakkur odam va olam sirlarini o'rganishda hosil bo'lgan qarash, tushuncha va farazlar majmui, u orqali inson xulosa hamda mulohazalarning qanchalik to'g'ri yoki noto'g'riligini bilib oladi. Bu jarayonda u mulohaza yuritib, mazkur jarayon va hodisalar o'rtasidagi munosabatlarni, o'ziga xos xususiyatlarni, ularni bir-biri bilan bog'lab yoki ajratib turgan jihatlari hamda faoliyatini o'rganadi. Fikrlovchining ichki dunyosi qanchalik boy bo'lsa, uning fikrlash saviyasi ham, xatti-harakati ham shunga yarasha bo'ladi. Inson fikrining teranligi, tiniqligi, mantiqiyliqi, erkinligi, mustaqilligi, badiiyligi, ijodiyliqi tafakkurning sifatleri hisoblanadi.

Inson dunyoni tafakkurning aynan shu shakllari orqali anglaydi, uni o'ziga xos tarzda tasvirlaydi, xulosalar chiqaradi. Ruhiyati uyg'ok, qalbi behalovat odam biror narsaga mehr qo'yadi, o'zida yaratish, ijod qilish, kashfiyot ochishga ehtiyoj sezadi. Bu ehtiyoj esa uni harakatga undaydi, ma'naviy kamolot sari yetaklaydi. Inson tafakkuri turlariga xos xususiyatlarni tekshirish va tahlil qilish natijasida mustaqil fikrlash inson oldida turgan muammolari, maqsad va vazifalari belgilangan holda o'z bilimi, dunyoqarashi va hayotiy tajribalariga tayanib, turli yo'l va usul, vositalari yordamida o'zining intellektual imkoniyatlari darajasida mustaqil ravishda hal qilishdan iborat bo'lgan aqliy faoliyatdir.

Kishi tafakkuri mustaqilligi belgilaridan biri – tashabbuskorlik bo'lib, u insonning o'z oldiga aniq maqsad, yaqqol vazifalar qo'yish, ularni amalga oshirish yo'lidagi muammolar yechimini topish, nihoyasiga yetkazish uchun zarur bo'lgan usul va vositalarni o'zi belgilashida namoyon bo'ladi. Bu faoliyatning aniqligi, vazifalarni bajarish jarayonida yangi usul va vositalarni tez topish, saralash hamda qo'llash natijaning salmog'ida ko'rinadi.

Tafakkur mustaqilligining tanqidiyligi esa mustaqil fikrlovchini voqea-hodisalarga munosabati, uning xususiyatlari, muhim-nomuhim jihatlarini ajrata bilishida seziladi.

Mustaqil tafakkurga ega bo'lmagan kishilar tayyor qarashlar asiriga aylanadi va ularda tafakkurning o'sishi o'zining tabiiy darajasidan orqada qoladi. Tafakkur qaramligi, qulligi jamiyat rivojiga, millat taraqqiyotiga to'siq bo'ladi. Tafakkur o'zgarmasa turmush ham o'zgarmaydi.

Shuning uchun ham fikrning mustaqilligi uning sermahsulligi, samaradorligini ta'minlaydi. Qay bir inson tomonidan muayyan vaqt ichida ma'lum soha uchun qimmatli va yangi fikrlar, g'oyalar, tavsiyalar yaratilgan, nazariy va amaliy vazifalar hal qilingan bo'lsa, bunday kishining tafakkuri sermahsul, samarali sanaladi.

Demak, muayyan vaqt oralig'ida mustaqil ravishda bajarilgan ish ko'lami va sifati (tafakkurning kengligi, chuqurligi, tanqidiyligi asosida) tafakkur mustaqilligining o'lchovi bo'lib xizmat qiladi. "Inson uchun xizmat qilmagan tafakkur nihoyatda dahshatlidir."- Sofokl. Inson rivojlanishida tafakkurning o'rni juda katta. Tafakkur, bilim darajasini, va ma'rifatini oshirishga yordam beradi. Bu, odamga o'zini o'ziga yondashish, dunyo va ukhroviy maqsadlarini tushunish, va insoniy xususiyatlarni rivojlantirishda yordam beradi.

Tafakkur, odamni o'z maqsad va maqsadlariga yo'naltiradi, uning dunyoviy va ma'naviy faoliyatlari uchun motivatsiya va yaratuvchanlikni kuchaytiradi. Shuningdek, tafakkur, odamni ilmiy, ruhiy va ma'naviy ravishda rivojlantiradi, uning dunyoviy qobiliyatlarini oshiradi va hayot bilan samarali munosabatlarni o'rganishda yordam beradi.

Bu jarayon, odamni erk va barqarorlikka yetishishda muhim o'rin egallaydi.

"Tafakkur, insoniy rivojlanish va taraqqiyotning yulduzlari ichidir. Bu, o'zining o'zini tushunish va hayotning maqsad va mazmunini aniqlash jarayoni sifatida nazarda tutiladi. Tafakkur, insonlarga motivatsiya va yo'l yo'riq beradi, ularni o'z fikr va idealarini ravshanlash va rivojlanishda qo'llab-quvvatlaydi. Bu, muammolarni yechish va yaratishda yordam beradigan asosiy vosita sifatida ko'zga tashlanadi. Psixologlar tafakkurning, o'zini tushunish, o'z fikrlarini tahlil qilish va o'z maqsadlarini aniqlash jarayonlari ustida ko'plab o'rganishlar olib boradilar.

Yaratuvchilar, ijodiy ishlarini yaratishda tafakkurning muhim rolini tushunishadi va tafakkur tufayli yaratishning o'ziga xos yo'li haqida o'ylashadi.

Shuningdek, amaliy tafakkur, insonlarga muammolar bilan boshlash, ularni hal qilish va yangi yechimlarni topishda yordam beradi. Bu, xatosiz, ravshan va toza o'ylashning qandaydir ko'rsatishidir."

Tafakkurning o'ziga xos xususiyati-bu to'g'ridan-to'g'ri idrok etib bo'lmaydigan ob'ektlar, xususiyatlar va atrofdagi dunyo munosabatlari haqida bilim olish qobiliyati.

Tafakkurning bu xususiyati analogiya va deduksiya kabi xulosalar orqali amalga oshiriladi.

Fikrlash miyaning faoliyati bilan bog'liq, ammo miyaning abstraktsiyalar bilan ishlash qobiliyati insonning amaliy hayot shakllarini, til, mantiq va madaniyat me'yorlarini o'zlashtirishi jarayonida paydo bo'ladi. Fikrlash ma'naviy va amaliy faoliyatning turli shakllarida amalga oshiriladi, unda odamlarning kognitiv tajribasi umumlashtiriladi va saqlanadi.

Tafakkur, shuningdek, nazariy bilimlarning o'ziga xos adekvat shaklida amalga oshiriladi, bu avvalgi shakllarga asoslanib, dunyoni spekulyativ va namunaviy ko'rish uchun cheksiz imkoniyatlarga ega bo'ladi. Tafakkur deyarli barcha mavjud ilmiy fanlar tomonidan

o'rganiladi, shu bilan birga bir qator falsafiy fanlar-mantiq, gnoseologiya, dialektikaning o'rganish ob'ekti hisoblanadi. Tafakkur, o'zining o'ylarini, tushunchalarini va bilimini oshirish uchun kuchli vosita hisoblanadi.

Tafakkur, odamni dunyo mavzulari va maqsadlari haqida o'ylash, tushunish va bahamjihatlashda yordam beradi. Bu amal, insonning fikrlarini rivojlantiradi, uning ma'naviyatini oshiradi va hayotda maqsadli va manfaatli ravishda erishishiga yordam beradi. Tafakkur, insonning ruhoniyligini, bilim darajasini va ma'naviy ravishini oshirishda katta rol o'ynaydi. Bu esa odamni o'z maqsadlari va maqsadlari bilan to'g'ri munosabatlarni o'rnatish va hayotini yaxshilash uchun zarur bo'lgan vositani ta'minlaydi.

Xulosa

Xulosa qilib aytganda, tafakkur nafsni poklaydigan va axloqni saqlaydigan eng muhim omillardan biridir. Tafakkur «fikir «ózagidan olingan bo'lib bir narsa haqida chuqur fikr yuritish ma'nosini anglatadi. Allohning kitobida tafakkur qilishga ón yettida oyatda targ'ib qilingan. «Men sizlarga faqat birgina narsani – Alloh uchun juft-juft, yolg'iz-yolg'iz holingizda turib, so'ngra tafakkur qilishingizni tavsiya qilurman» (Saba' surasi, 46-oyat);

«Osmonlar va yerning yaralishida hamda kecha va kunduzning almashinib turishida aql egalari uchun (bir yaratguvchi va boshqarib turguvchi Zot mavjud ekanligiga) oyat-alomatlar borligi shubhasizdir. Ular turganda ham, o'tirganda ham, yotganda ham Allohni eslaydilar hamda osmonlar va yerning yaralishi haqida tafakkur qilib (deydilar): «Parvardigoro, bu (borliq)ni behuda yaratganing yo'q! Sen (behuda biron ish qilish aybidan) poksan!» (Oli Imron surasi, 190-191-oyatlar).

Nabiyimiz Muhammad Mustafó sollallohu alayhi va sallam: «Bir soatlik tafakkur bir yil ibodat qilgandan xayrliroqdir»,deb marhamat qilganlar.

REFERENCES

1. "O'zbekiston Milliy Ensiklopediyasi" Davlat ilmiy nashriyoti. 2004-yil.
2. Abu Zakariyo Yahyo ibn Sharaf Navaviy "riyozus-solihiy" (Solihlar gulshani) Toshkent. "Movarounnahr" 2004. 26-27 s.
3. Vladimir Vorontsov . "Tafakkur gulshani" (Sharifa Abdurazzoqova tarjimai) Toshkent G'afur G'ulom nomidagi Adabiyot va san'at nashriyoti. 1989. 11-s.
4. Jubatqan S. QUESTIONS OF SPIRITUAL COMMUNICATION OF RURAL WORKERS //Specialusis Ugdymas. – 2022. – T. 2. – №. 43. – C. 2741-2748.
5. Sagindikov J. N. TAKE RESPONSIBILITY IN STUDENT LIFE //Modern Science and Research. – 2024. – T. 3. – №. 1. – C. 1038-1042.
6. Сагиндикова Н. РАЗРАБОТКА СТРУКТУРНОЙ СТРУКТУРЫ ГЕНДЕРНОЙ ОТВЕТСТВЕННОСТИ ЛИЧНОСТИ ПЕДАГОГА //Академические исследования в современной науке. – 2023. – Т. 2. – №. 24. – С. 169-174.
7. Сагиндикова Н. Ж. К вопросу об ответственности студентов в учебной деятельности //Казанский педагогический журнал. – 2014. – №. 5 (106). – С. 155-162.
8. Сагиндикова Н. Ж. Психологияда ижтимоий масъулиятнинг ўрганилиши //Современное образование (Узбекистан). – 2017. – №. 2. – С. 41-46.

9. Nargiza S. STUDENTS' SELF-CONFIDENCE AND MOTIVATION FEATURES IN THE EDUCATIONAL ACTIVITY //European Journal of Research and Reflection in Educational Sciences Vol. – 2016. – Т. 4. – №. 9.
10. Daribaev A., Sagindikova N. HISTORY OF PSYCHOLOGY //Modern Science and Research. – 2024. – Т. 3. – №. 1. – С. 1162-1166.
11. Камилова Р. Т. и др. Характеристика цифровых устройств и их использование в современных условиях детьми школьного возраста //Гигиена и санитария. – 2023. – Т. 102. – №. 9. – С. 968-974.
12. Turemuratova A., Kurbanova R., Saidboyeva B. EDUCATIONAL TRADITIONS IN SHAPING THE WORLDVIEW OF YOUNG PEOPLE IN FOLK PEDAGOGY //Modern Science and Research. – 2023. – Т. 2. – №. 10. – С. 318-322.
13. Jarasovna K. R. The Role of Aesthetic Nature In Developing the Student's Personality //Information Horizons: American Journal of Library and Information Science Innovation (2993-2777). – 2023. – Т. 1. – №. 9. – С. 107-110.
14. Dauletova G. M. MOSLASHISHNING IJTIMOYIY-PSIXOLOGIK SIFATLARI //Педагогика и психология в современном мире: теоретические и практические исследования. – 2023. – Т. 2. – №. 14. – С. 37-40.
15. Muratbayevna D. G., Qurbanbayevna M. N. BOLANING RIVOJLANISH DAVRI PSIXOLOGIYASI //Scientific Impulse. – 2022. – Т. 1. – №. 1. – С. 33-35.
16. Go'zal D., Gulsevar J. OILADA O'SMIRLAR TARBIYASI //THEORY AND ANALYTICAL ASPECTS OF RECENT RESEARCH. – 2023. – Т. 2. – №. 19. – С. 41-44.
17. Go'zal D. O'SMIRLAR ORGANIZMIDA RO'Y BERADIGAN O'ZGARISHLAR //THE THEORY OF RECENT SCIENTIFIC RESEARCH IN THE FIELD OF PEDAGOGY. – 2023. – Т. 1. – №. 6. – С. 50-55.
18. Barno S. TALABALARDA AXLOQIY-ESTETIK QADRIYATLARNI SHAKLLANTIRISHNING PEDAGOGIK XUSUSIYATLARI //IJTIMOIY FANLARDA INNOVASIYA ONLAYN ILMIY JURNALI. – 2023. – Т. 3. – №. 12. – С. 111-114.
19. Esenbaevich J. R. Use of New Educational Programs and Methods of Pedagogical Activity in Schools //American Journal of Language, Literacy and Learning in STEM Education (2993-2769). – 2023. – Т. 1. – №. 9. – С. 491-495.
20. Esenbaevich J. R. Development of a Program for the Use of Modern Methods and Pedagogical Experiences in Educational Processes at School //American Journal of Science on Integration and Human Development (2993-2750). – 2023. – Т. 1. – №. 9. – С. 178-182.
21. Ramuza J., Gulzina K. PEDAGOGIK TEXNOLOGIYA TUSHUNCHASI //Journal of new century innovations. – 2023. – Т. 40. – №. 1. – С. 157-160.
22. Davletbaevna, Oskinbaeva Gulziba. "TALABALIK DAVRIDA O'ZINI O'ZI RIVOJLANTIRISHNING PSIXOLOGIK XUSUSIYATLARI." (2023).
23. Oskinbaeva G. PSYCHOLOGICAL CHARACTERISTICS OF SELF-DEVELOPMENT DURING THE STUDENT PERIOD //Modern Science and Research. – 2023. – Т. 2. – №. 7. – С. 359-362.

24. Begibaevna T. A. Students' Thinking Skills and Outlook through Pedagogical Principles in the Higher Education System Formation //American Journal of Language, Literacy and Learning in STEM Education (2993-2769). – 2023. – T. 1. – №. 8. – C. 358-361.
25. Begibaevna T. A. et al. PEDAGOGICAL AND PSYCHOLOGICAL STUDIES ON INCREASING THE ACTIVITY OF TEACHING STUDENTS IN THE EDUCATIONAL PROCESS OF HIGHER EDUCATIONAL INSTITUTIONS //IJTIMOIY FANLARDA INNOVASIYA ONLAYN ILMIY JURNALI. – 2024. – T. 4. – №. 2. – C. 13-17.
26. Begibaevna T. A. et al. MODERN APPROACHES TO IMPROVING THE PEDAGOGICAL SKILLS AND PSYCHOLOGICAL POTENTIAL OF TEACHERS OF HIGHER EDUCATION INSTITUTIONS //TA'LIM VA RIVOJLANISH TAHLILI ONLAYN ILMIY JURNALI. – 2024. – T. 4. – №. 2. – C. 22-26.

SESTIŇ TIYKARGÍ QÁSIYETLERI

Kurbaniyazov Rufat Karamatdin uli

Ózbekistan Mámleketlik kórkem-óner hám mádeniya institutı,
Nókis filyali oqıtıwshısı.

<https://doi.org/10.5281/zenodo.10711991>

Annotatsiya. *Bul maqldaada Ses baslanıwı, ses dawam etiw waqti dep, onıń belgili bir biyiklikte arnawlı turǵan waqıtına hámde sóniwi, seslerdiń óz klassifikasiyasına qaray túrleri haqqında ayılǵan.*

Gilt sóz: *ses, muzika, garmonika, muzikali sesler, sózli sesler, shawqımlı sesler.*

THE MAIN CHARACTERISTICS OF SOUND

Abstract. *This article talks about the beginning of the sound, the duration of the sound, the time when it stops at a specific height and fades, and the types of sounds according to their classification.*

Key words: *voice, music, harmonica, musical voices, verbal voices, noisy voices.*

ОСНОВНЫЕ ХАРАКТЕРИСТИКИ ЗВУКА

Аннотация. *В данной статье говорится о начале звука, продолжительности звука, времени его остановки на определенной высоте и затухании, а также о видах звуков по их классификации.*

Ключевые слова: *голос, музыка, губная гармошка, музыкальные голоса, словесные голоса, шумные голоса.*

Ses dep, qandayda bir deneniń ekinshi denegе urılıwı nátiyjesinde arnawlı bir boslıqta hawa terbelisleri nátiyjesinde payda bolatuǵın processke ayıladı. Ses olqınları hawada perpendikulyar háreket etedi. Tolqın tarqalıp atırǵan maydan ses mákanı dep ataladı. Tolqınnıń uzınlıǵı ses baslanıp onıń aqırına shekem sóniwine baylanıslı. Sestiń bálentligin tolqınnıń amplitudasi belgilep beredi. Amplituda - bul tolqınnıń úlken yamasa kishiligin belgilep beretuǵın termin. Ses tembirin chastotalardıń háreketi belgilep beredi. Chastota (terbelis) bul - ses shayqalıwı nátiyjesinde payda bolǵan chastotalardıń tezligin belgileytuǵın termin. Ses tezligi tınısh normal hawada, arnawlı bir sharayatta 340 m/s (metr/sekund) tezlikte háreketlenedi. Sestiń bul ózgeshelikleri normal atmosfera basımı bar orında payda boladı yaǵniy 740 - 760 mm sınap (rtut) ústini. Ses dawamlılıǵı 3 tiykarǵı háreket menen belgilenedi:

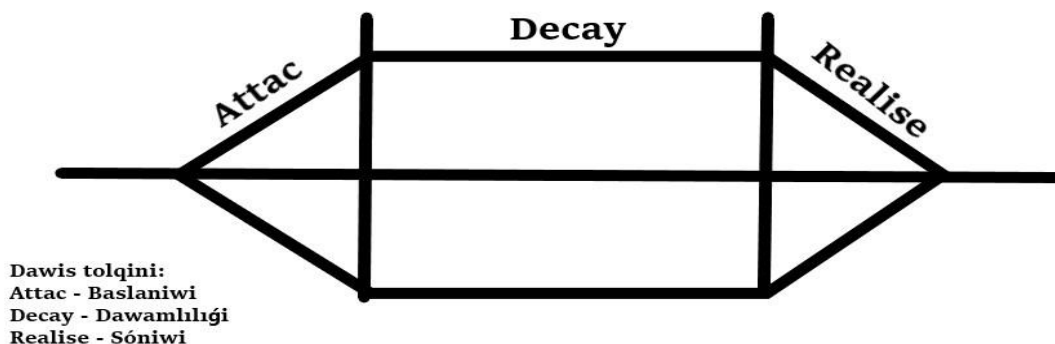

1. Ses baslanıwı bul - 0 den baslap belgili bir biyiklikke eriskenge shekem bolğan aralıq.

Bul aralıq qanshelli uzun bolsa attack sonshelli úlken boladı hám kerisinshe qanshelli kem bolsa attack sonshelli kem boladı.

2. Ses dawam etiw waqti dep, onıń belgili bir biyiklikte arnawlı turğan waqıtına aytiladı, yaǵnıy ses baslanıwı menen onıń sóniw tochkasına shekem bolğan aralıqtı quraydı, bul aralıq qanshelli uzun bolsa, decay da sonshelli uzun boladı.

3. Ses sóniwi tolqın tarqalıwınıń aqırın belgileydi, ses qanshelli áste sónse (release), ol sonshelli kóp boladı hám kerisinshe.

Filosof Fridrix fon Shelling jazǵanınday: Eger muzlatılğan muzıkaday zat bolǵanında (yamasa basqa muzlatılğan ses), bul basım bólar edi. Bul da qulaqqa jaǵimsız boladı, insan basımdı ses sıyaqlı seze almaydı. Biz esitsip atırǵan basımdaǵı ózgeris basımı emes. Eger basım qısqa waqıt ishinde ózgermese biz hesh nárese esitpeymiz.

Bul júdá ápiwayı jaǵday: bul baraban oraması, insan sestı, gromkogovoritel konusi yamasa ol bul zattıń shawqımı arqa aldına vibratsiya qılsa. Onıń ústki bólegi bizdi háreketlendiredi, hám hawadaǵı molekularıdı birge qısadı.

Ses garmonikalari áne sol sestıń sapasın belgilep beredi, belgili bir orında payda bolǵan ses hár tárepke tarqala baslaydı hám olar belgili uzınlıqqa iye boladı. Bul tolqınlardan eń qattisi hám eń uzuni 1- tiykarǵı ses dep ataladı, onnan kishiregi 2-garmonika, onnan keyingisi 3-, 4-, 5-hám taǵı basqa garmonikalar dep ataladı. Ses bálentligi insan esitsip atırǵan sestıń eń kem ózgeriwine baylanıslı. Sestıń eń kem ózgeriwı matematikalıq tilde 100 eseni quraydı, insan qulaǵı esitetuǵın ses bálentliginiń eń minimal ózgeriwı 1 bellge teń. Bunday ózgerisler sanı júdá úlken sanlardı payda etkeni ushın, 10 belldi birlestirip belgilew qabıl etilgen, bul 1 detsibell (db) degeni.

Bul háreket bir molekulanı ekinshisine uriliw esabına ses jolin payda etedi.

Tap billiyard sharlari sıyaqlı: hár bir molekula basqa bir molekulanı jiljitip shıǵadı, lekin olar bir tegislikde bolıwı shárt emes. Axir aqıbette, molekulyar dúgilisiwi sestı hawadan biziń qulaqlarımızǵa shekem jetkeredi. Birdey hawa molekularıbasqa molekularǵa salıstırǵanda vibratsiyani jaqsılaw keltiredi. Sol sebepli de kino qaharmanlar bólek bir sestı esitiw ushın temir jol relslerine qulaq saladı, sebebi, temir sestı júdá jaqsı ótkeredi.

Sesler óz klassifikasiyasına qaray 3 túrge bólinedi:

1. Muzikalı sesler.
2. Sózli sesler.
3. Shawqımlı sesler.

- Muzikalı sesler dep, belgili bir Tonga iye bolǵan insan sestinen, muzikalı áspablardan kelip shıǵıw seslerine aytiladı.

- Shawqımlı seslerge belgili bir biyiklikke iye bolmaǵan dinamikalıq diapazonı belgili bolmaǵan hám tembri belgisiz sesler, shawqımlı seslerge kiredi. Kóbirek tábiy hádiyselerden payda bolatuǵın tolqınlarǵa aytiladı.

- Insannan taraliwshi sesler sózlidegi sesler qatlamına kiredi.

Sestıń dinamikalıq diapazonı dep, insan qulaǵı qabıl etetuǵın eń tómen esitiw shegarasınan qulaqta awrıw payda etetuǵın eń úlken biyiklik arasındaǵı aralıqqa aytiladı.

Insannıń esitetuǵın dinamikalıq diapazonı 120 dbdi quraydı. Simfonik orkestrdiń dinamikalıq diapazonı 80 dbge teń.

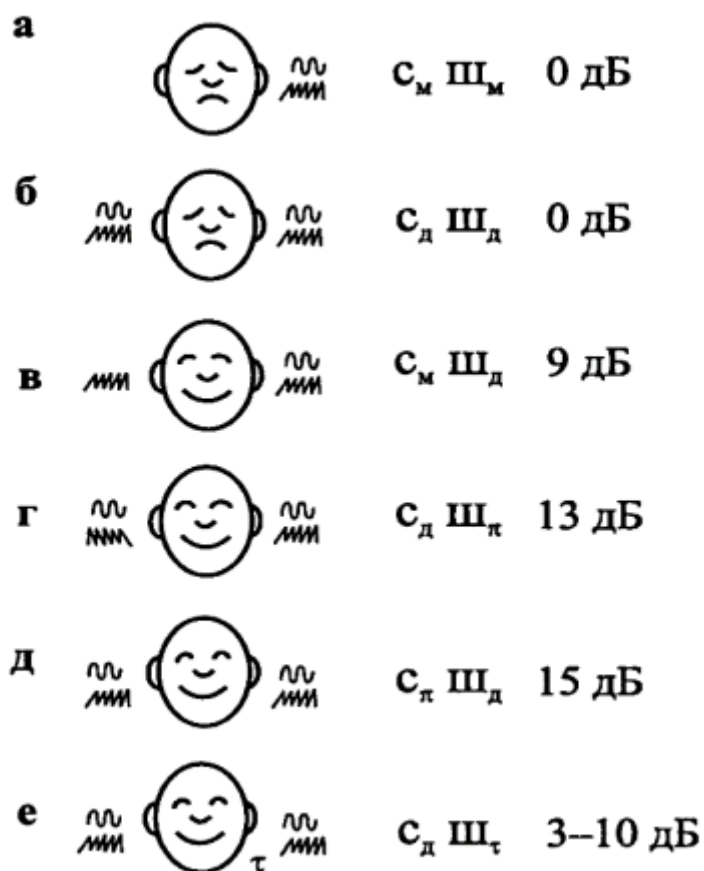

Сúwрет 1. 5. 1 Binaural нıqaplanıw

Muzika seslerdın túrleri. Muzika sesler 5 túrge bólinedi:

- Tarlı kamanlı áspablar
- Tarlı chertpe áspablar
- Uplep shertiletúgın áspablar
- Urma áspablar
- İnsan sestı

1. Kaman menen shertiletúgın barlıq áspablar kiredi. (skripka, alt, violonchel, kontrabas, girjek, sato). Kamanlı tarlı áspablarda ses kamannın tarğa súykeliwi nátiyjesinde payda boladı.

Ol jaǵdayda payda bolǵan terbelis tiyek arqalı dekaǵa ótedi, bunda payda bolǵan ses terbelisleri áne sol áspabtıń tembrin belgilep beredi. Tarlı kamanlı áspablarda ses attackı uzaq boladı, ses sozımı, yaǵnıy shıńǵırı (decay) kamannın tarları qansha kóp júriwine baylanıslı. Ses sóniwi bolsa qısqa boladı (release).

2. Tarlı shertpe áspablarda ses simǵa mexanik tásir etiw járdeminde payda boladı, ol tiyek arqalı áspabtıń kesesine ótedi hám onda belgili tembr payda etıp ses maydanında tarqalıwdı basladı (rubab, tar, tanbur, duwtar, balalayka, gitara, saz áspabları). Tarlı shertpe áspablarda attack 0 ge teń, decay júdá qısqa release sóniwi uzın boladı.

3. Úplep shertiletúgın áspablar toparına insan nápesi arqalı shertiletúgın

áspablar kiredi, bular: (truba, trombon, fleyta, nay, qosnay, dinamik, sınıy hám t.b.). Úplep shertiletuđın áspablar 2 túrlı boladı:

1. Mıstan islengen demli sazlar
2. Ağashtan islengen demli sazlar

Mıs demli áspablarda ses nápesti úlken muđdarda úplew arqalı payda boladı.

Rezonator wazıypasın áspabtađı mundstuk hám atqarıwshınıń erinleri atqaradı. Mıs demli áspablarda attack ortasha boladı. Decay atqarıwshınıń nápes alıwına baylanıslı, ses sóniwi kem boladı (release).

Ağash demli áspablarda ses nápestinıń belgili bir aralıqta aylanıp shıǵıwınan payda boladı, qansha qattı úplense attack sonshellı kóp boladı hám kerisinshe, decay atqarıwshı nápesiniń uzınlıǵına baylanıslı, release kem boladı.

4. Urma áspablar - urma áspablarda ses qandayda bir predmettinıń yamasa áspabtinıń diafragmasına hám rezanatorına urılıw nátiyjesinde payda boladı, bularǵa (barabanlar, litavra, úshmúyeshlik, doira, nağara, tabla, qosnağara hám t. b.)

Urma áspablar 2 túrlı boladı:

1. Tonli muzika urma áspablar
2. Shawqımlı urma áspablar

Muzikali urma áspablarǵa ksilofon, vibrafon, metallofon, marimba, kalimba hám t.b. kiredi. Muzikali urma áspablarda ses tonin shertilip atırǵan áspabtinıń úlken - kishi bólekleri belgilep beredi. Shawqımlı urma áspablarǵa ton bermeytuđın barlıq áspablar kiredi. Urma áspablarda attack 0 ge teń, decay ođırı qısqa, release ses sóniwi áspabtinıń ólshemine baylanıslı.

Terbeliwshi deneler (kamerton, royal yamasa gitara tarları, biziń ses túyinlerilerimiz), hawa tıǵızlıǵınıń birim-birim úlkenlesip kishireyiwin keltirip shıǵaradı. Hawadaǵı molekullardıń háreketi bir-birine tásir etedi, nátiyjede hawa

tıǵızlıǵınıń ózgeriwsheńligi kelip shıǵadı. Bul - ses tolqınları bolıp tabıladı. (súwret

1. 5. 2). Eger biz hawanıń tıǵızlıǵına seziwsheń bolǵan áspabtı belgili bir jerge ornalastırıp, belgili málim bir waqt ishindegi kórsetkishlerdi jazıp alıp, hawa tıǵızlıǵınıń waqtqa bolǵan qatnasın sızılmada keltirsek, sinusoidaga jaqın bolǵan tegis emeslikti alamız. (súwret 1. 5. 3). Mine sol terbelislerdi qulaqlarımız qabıl etip aladı hám sestı esitiw sezimi payda boladı.

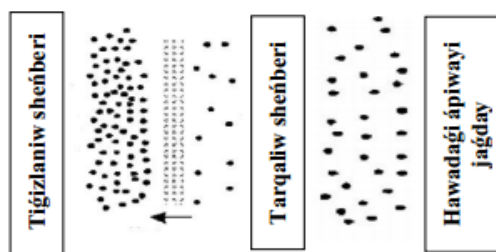

Dene háreketi jónelisi
Súwret 1. 5. 2 Dene terbelgende tolqınınıń payda bolıwı

Qattı, suyıq hám gazsimaq ortalıqtaǵı terbelisler ses dep ataladı. Fizika pániniń akustika bólimi sestı úyrenedi. Ses esitilmewı múmkin: eger onıń chastotası insan esitiw chastotaları shegarasınan shıǵıp, qulaq penen tikkeley baylanısta bolmaǵan qattı zatta tarqalıwi, yamasa onıń energiyası ortalıqta tez tarqalıp ketayotǵan bolsa.

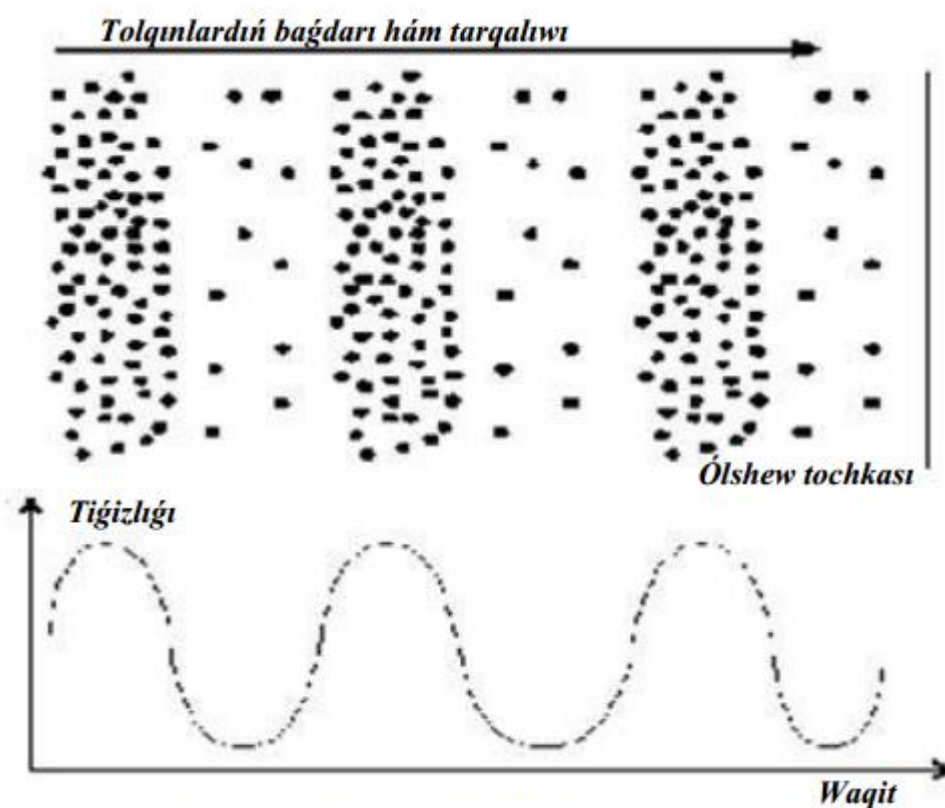

Súwret 1. 5. 3 Hawa tigizlıǵınıń tolqın kóriniside ózgeriwi

Muzikali sesler bálentligi, joqarılıǵı hám tembri menen parıq etedi. Sestiń bálentligi onıń intensivligine baylanıslı; Sestiń joqarılıǵı tonnıń chastotası menen anıqlanadı; bir muzikali áspab yamasa Sestiń ekinshi áspabtan ajratıp turıwshı tembr, garmonikalardaǵı energiyanıń bólekleniwi jáne onıń waqıttaǵı ózgeriwi menen xarakterlenedi. Esitiw sisteması ayırıqsha qabillaǵısh wazıypasın atqarıp, ol esitiw sistemasınıń periferik hám joqarı bólimlerinen dúzilgen.

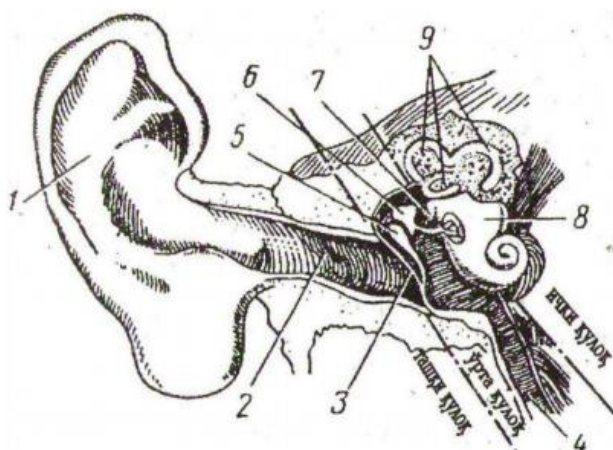

Súwret 1. 5. 4 Insannıń esitiw aǵzası

Periferik bólim tómendegi bólimlerden dúzilgen:

- qulaq sıpası ses signalın qabıl etiwshi, anıqlawshı hám kúsheytiwshi akustikalıq rupor antenna;
- orta qulaq- mikrofon;

- ishki qulaq-chastotali analizator;
- bas miyding joqari bolimlari - bul signaldi nerv impulslarina aylandirip beretugin preobrazovatel.

Ses qabil etilivini ulwma mexanizmin apiyaylastirilgan halda tomendegishe tusindirip beriw mumkin: ses toqlinlari ses kanallaridan otip qulaq perdelerin terbeydi.

Mexanik toqlinlarning nerv toqimalarning diskret elektr impulslarina aylandirip berilwi Korti organida juz beredi.

Bazilar membrana terbelip atirganda, talshiq xujayralardagi kipriksheler iyiledi. Buning natijesinde elektr nerv impulslari agimi juzege keledi ham miyge ses signali haqqida maghlwmat beriledi.

Uluwma alganda, insan qulaqlari 20 Hz den 20 kHz ge shekem bolgan ses diapazonin esite aladi. Aytivlarinsha, "Insanlar alisti 4 minuttan keyin basqara aladi" dep, itimal, ayrim insanlar sonday ete alar, biraq, men emes.

Sanawli insanlar 20 kHz ge shekem esite aladilar, lekin jas otken sayin en jaqsi esitiw qabileti de paseyedi. Kerekli sesler bul qatarqa kirmeydi.

Eger siz analiz qilip atirgan hamma zat tiykarqi toqlinlaniwga kiretugin bolsa:

- Skripkaniñ en joqarqi perdesi shama menen 3,5 kHz ti quraydi.
- Goboyding joqari perdeleri shama menen 1,8 kHz ti beredi.
- Uluwma alganda barliq saz aspablari arasinda tek organ sesleriniñ vibratsiyasi 5 kHz ten joqari tezlikde boladi.

Sestiñ chastotaliq xarakteristikasi.

Ses chastotasi dep, bir sekunda ishindegi terbelisler sanina aytiladi. Har turli chastotadagi toqlinlar xar turli biyikliktegi sesler sipatinda qabil etiledi: az chastotali toqlinlar - tomen bas sesleri bolsa, kop chastotali toqlinlar bolsa joqari sesler bolip tabiladi.

Chastota Gerste olshenedi (Hz): 1Hz=sekundina 1 terbelis; yamasa kilogerslerde (kHz): 1 kHz=1000 Hz. 18 jastan 25 jasqa deyingi kopsilik insanlar esitiw chastotasi 20 Hz ten tap 20000 Hz ge shekem bolgan ses terbelislerin esitiwi mumkin (jas otivi men en joqari shegara paseye baslaydi).

Toqlinlarning naqiz ozi ozgeriwi ses diapazoni dep ataladi. Toqlin chastotasi toqlin uzunligina teris proporsional. Ses chastotasi qanshellilik kop bolsa ses uzunligi sonsha qisqa boladi ham kerisinshe. Toqlin uzunligin tomendegi formula menen tabiw ansat: $l=S/f$, S-ses tezligi (340m/s), f-ses terbelisleriniñ chastotasi. 100 Hz li toqlinniñ uzunligi $340/100=3.4m$.

Toqlinniñ amplitudasi - tizliqtin en joqari ham en tomen manisidegi ayirmashiligina aytiladi. Eki toqlinniñ salistirmali waqt qasiyetlerin (yamasa bir toqlinniñ tur-turli bolimlari) xarakteristikalar ushun toqlinniñ fazasi tusinigi kiritilgen.

Esitiw qabiletiniñ qasiyetleri - bul sestin joqariligin aniqlawi bolip tabiladi. Ses joqariligi chastota, ses basimi ham toqlin formasina baylanisli.

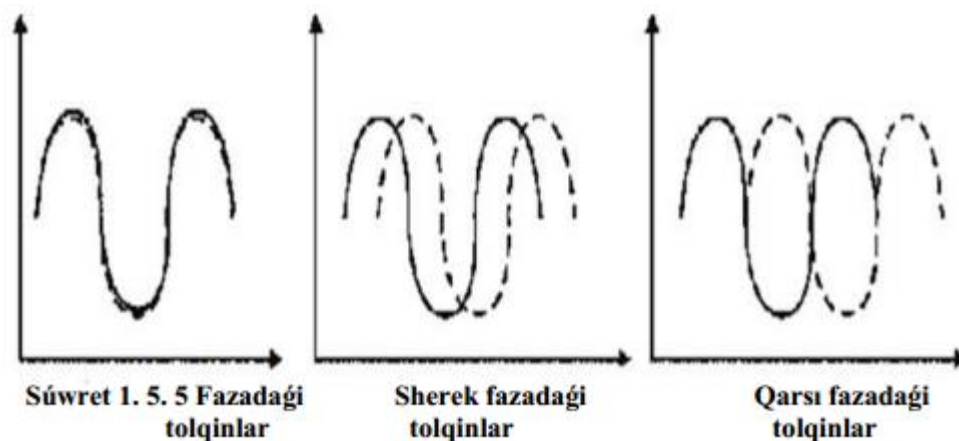

Sonı atap ótiw kerek, esitiw sisteması tek udayı tákirarlanatuǵın signallardıń ses joqarılıǵın ajrata aladı. Eger bul ápiwayı garmonik terbelis bolsa, mısalı generatordıń sinusoidal signalı, terbelisler dáwiri chastotanı belgileydi, sol sebepli joqarılıqdı belgileytuǵın kriteriya signaldıń chastotası esaplanadı. Eger quramalı signal bolsa, esitiw sisteması joqarılıqdı tiykarǵı tonnan anıqlawı múmkin, tek ol udayı tákirarlanatuǵın dúziliske iye bolsa, yaǵnıy onıń spektri garmoniklardan dúzilgen bolsa. Eger bul shártler atqarılsa esitiw sisteması tonniń joqarılıǵın anıqlay almaydı. Mısalı, gong, tabaq sıyaqlı áspablardıń sesleri anıq joqarılıqqa iye emes. Olar ápiwayı tonlar joqarılıǵına iye.

Sestiń chastotası hám qabıl qılınıp atırǵan biyiklik arasındadı parq ótken zamanda Pifagor, Galilley, Gelm-Gols tárepinen úyrenilgen. Házirgi waqıtta tájiriybeler tiykarında, ton bálentligi hám signal chastotasınıń baylanıslılıǵı anıqlanǵan.

Belgili bolıwınsha insanniń esitiw diapazonı 20 Hz ten 20000 Hz ke shekem bolǵan chastotalardı quraydı. Bul 18 jastan 25 jasqa deyingi saw insanlar arasında ótkerilgen tájiriybeler arqalı belgili bolǵan. Sestiń chastotası dep, tarqalıp atırǵan tolqınnıń terbelis tezligin túsinemiz.

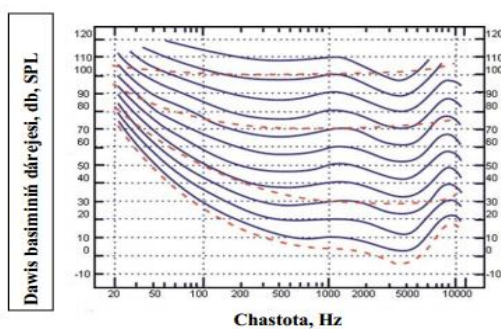

Súwret 1. 5. 6 Signal dárejesiniń túrlı áhmiyeti ushın qıysıq tuwri ses bálentligi

Soǵan qaray, joqarı chastotalarda terbelis tez boladı, tómengi chastotalarda bolsa áste boladı, 20000 Hz ten joqarıraqta ornalasqan chastotalar ultra sesler dep ataladı, 20 Hz den tómende ornalasqan sesler infra sesler dep ataladı. Infra hám ultra seslerdi esitpesekte, olar insan sestinde boladı, lekin zamanagóy jazıw hám esitiw texnikası 20 Hz ten 20000 Hz ke shekem bolǵan chastotalardı qabıllawǵa mólsherlengenligi sebepli, bul chastotalardı jazıp alıp esitiw múmkinshiligimiz joq. Usınıń sebebinen, janlı atqariwdadı ses penen jazıp alınǵan sestıń az bolsa-dabayırmashılıǵı bar. Ses chastotalarınıń barlıǵı da biz ushın birdey

esitilebermeydi, misali, birdey biyikliktegi 50 Hz chastota menen 500 Hz chastotaniń arasında júdá úlken parq bar. Insan qulađı shama menen 50 Hz ten baslanđan seslerdi esite aladı, joqarı chastota diapazonı 10000 Hz ti quraydı. Bul chastota diapazonı muzikalibseslerge tiyisli bolıp tabıladı, sózlidegi sesler bolsa shama menen 150 Hz ten 5000 Hz ke shekem bolđan aralıqta turadı. Barlıq seslerdiń eń jetilisen bálent esitiletuđın chastotası 450 - 500 Hz arasında turadı, sonı aytıp ótiw kerek, chastotalardıń fizikalıq túsinigi menen muzikalı esitiliw arasında parq bar, Dawis basiminiń dárejesi, db, SPL chastotalardıń teń 2ge kóbeytiliwi nátiyjesinde fizikalıq ózgesheligi 2 ret terbelisler kópligin ańlatadı, yađniy 131 Hz chastota 65.5 Hz chastotaniń 2 ret kóbeygenligin ańlatadı. 131 Hz tuń 2 ret kóbeyiwi bolsa 262 Hz ti ańlatadı.

Sonday etip, 65.5 Hz penen 131 Hz aralıǵındađı terbelisler sanı 131 Hz ten 262 Hz ke shekem bolđan terbelisler sanınan 2 ret kem bolıp tabıladı. Bunday nátiyje biziń esitiw qabiletimizǵa uluwma tuwrı kelmeydi, sebebi biz tonlardı nota sistemasında ornalasıwı boyınsha esitemiz, ođan kóre, eki tonniń bir-birinen 2 teńdey ayırmashılıđı bolsa, olardı bir waqıtta esitkende bir-biri menen uyqalasiwin sezemiz. Joqarıda keltirilgen sanlarǵa qaray, 131 Hz do notasınıń kishi oktavada ornalasqanın ańlatadı. Bul bolsa úlken oktavada ornalasqan do notasınan (65.5 Hz) bir oktava bálent bolıp tabıladı, sođan qaray, 1-oktavada ornalasqan do notası (262 Hz) kishi oktavada ornalasqan do notasidan 1 oktava bálent bolıp tabıladı, sonday eken chastotalardıń bir márte kóbeyiwi notaniń 1 oktava kóterilgenligin ańlatadı. Eki márte kóbeygennen basqa ózgerisler oktava arasındadı intervallardı belgilep beredi. 3000 - 4000 Hz eń tómen sharayatta da aktiv esitiledi.

0-16 Hz aralıđı *infra ses*

16-20000 Hz aralıqtađı dawıs terbelislerin adam qulađı esite aladı.

20000 Hz teń joqarı diapazondađı dawıslardı *ultra ses* deymiz.

1 GHz ten joqarı sesler *giper ses*

Binaural effect – (latin tilinen alıńan *bini* – eki, par *auris* - qulaq) – dawıstı eki qulaq penen qabil qılıwda payda bolatuđın tásir.

REFERENCES

1. M. Muhammedov. «Rejissura asoslari». – Toshkent, 2008.
2. «Жанры телевидения». Комитет по радиовещанию и телевидению. – Москва, 1967.
3. M. Aliyev. «Kino asoslari». – «O‘qituvchi» nashriyoti, 1993.
4. M. Muhammedov, F. Fayziyeva. «Televideniya asoslari». – Toshkent, 2009.
5. X. Abulqosimova. «Kino asoslari». – O‘quv qo‘llanma, 2007.
6. Соколов. «Монтаж».
7. Хью Бедли. «Техника документального кинофильма». – Москва, 1972. 8. M. Xudoyqulov. «Jurnalistika va publitsistika». – Toshkent, 2008-yil.
8. A.K. Nosirova. «Montaj asoslari». – Toshkent, 2011-yil.
9. ulı Kurbaniyazov R. K. TELEVIDENIEDA OVOZ REJISSYORINING TUTGAN O ‘RNI //Educational Research in Universal Sciences. – 2023. – T. 2. – №. 5. – С. 659-664.
10. ulı Kurbaniyazov R. K. TELEVIDENIE KECHA VA BUGUN //Educational Research in Universal Sciences. – 2023. – T. 2. – №. 5. – С. 665-672.

MANDAT TIZIMI YAKUNIDA IORDANIYANING FALASTIN NAZORATIDAGI O'RNI

Abduraxmonov Alisher Ulug`bek o`g`li

TDSHU, Sharq sivilizatsiyasi va tarix fakulteti magistr 1-kurs.

Tel: +998900293533

e-mail: abdurahmonov0101.a@gmail.com

<https://doi.org/10.5281/zenodo.10712140>

Annotatsiya. Iordaniya tashkil topganidan beri Falastin bilan bevosita aloqador davlat sifatida e'tirof etiladi. Ayniqsa, qirol Abdullohning hududiy siyosati va geosiyosiy strategiyalari sabab, Iordaniya va Falastin masalari asosiy o'ringa chiqdi. Ushbu maqolada, Ikkinchi jahon urushidan keyin, Iordaniyaning Falastin ustidan yuritgan siyosati yoritiladi.

Kalit so'zlar: Falastin, Iordaniya, yahudiy alyansi, BMT taqsimoti, Arab legioni, ozod zobitlar, G'arbiy sohil, G'azo.

JORDAN'S ROLE IN PALESTINIAN CONTROL AT THE END OF THE MANDATE SYSTEM

Abstract. Since its establishment, Jordan has been recognized as a state directly related to Palestine. Especially due to King Abdullah's territorial policy and geopolitical strategies, the issues of Jordan and Palestine came to the fore. This article examines Jordan's policy on Palestine after World War II.

Keywords: Palestine, Jordan, Jewish Alliance, UN Partition, Arab Legion, Free Officers, West Bank, Gaza.

РОЛЬ ИОРДАНИИ В ПАЛЕСТИНСКОМ КОНТРОЛЕ В КОНЦЕ МАНДАТНОЙ СИСТЕМЫ

Аннотация. С момента своего создания Иордания была признана страной, напрямую связанной с Палестиной. В частности, благодаря территориальной политике и геополитической стратегии короля Абдаллы, вопросы Иордании и Палестины вышли на первый план. В данной статье рассматривается политика Иордании в отношении Палестины после Второй мировой войны.

Ключевые слова: Палестина, Иордания, Еврейский альянс, Раздел ООН, Арабский легион, Свободные офицеры, Западный Берег, Газа.

Ikkinchi Jahon urushi davomida fashistlar tomonidan qirg'inga uchragan yahudiylar dunyo nigohida mazlum holiga kelib qolgandi. Bu esa, AQSH va Angliyaning milliy yahudiy birligini tuzish va yahudiylarni Falastinga ko'chirish siyosatini ahamiyatini oshirib yubordi. 1942-yilda o'tkazilgan Biltmor konferensiyasidan so'ng, AQSH yahudiylarning eng yaqin hamkoriga aylandi, Yahudiy lobbisining ta'siri ostida harakat qilgan Harri Trumen Biltmor konferensiyasi qarorlarini amalga oshirishga faol kirishdi.²²⁴

Angliya va AQShning ayri-ayri olib borgan harakatlari natijasi kutilgandek bo'lmagani sabab, yahudiy qochqinlar masalasi BMT tomonidan ko'rib chiqiladigan bo'ldi, bu esa hech bitmayotgan urushning boshlanish nuqtasi edi. BMTning Falastin yerlarini bo'lish va u yerda

224

“Ürdün-Filistin İlişkilerine Tarihsel Bir Bakış” N. Neşe Kemiksiz

Arab va yahudiy birliklarini tashkil etish qarori, dastlab, ikki tomonning ham noroziliga sabab bo'ldi biroq, keyinchilik, yahudiylar bu taqsimotni qabul qildilar, arablar esa, qurolli to'qnashuvlarga hozirlikni boshladilar. Natijada, 1947-yilda bu o'lkada to'qnashuvlar boshlandi.

Bundan eng manfaatdor o'lka esa, Iordaniya davlati edi. Garchi arab davlati bo'lsa-da, davlat manfaatlari sabab Falastindagi to'qnashuvlardan foyda chiqarishga uringan Iordaniya qiroli Abdulloh Falastin taqsimotidan biroz avval yahudiy alyansi vakili Golda Meyr bilan ko'rishib, Falastin masalasiga Husayn (Falastin ozodlik rahbarlaridan biri) va boshqa arab davlatlarining aralashishiga yo'l qo'ymaslik uchun diplomatik va strategik rejalarni muvofiqlashtirishdi. Kelishuvning yana bir sharti shu ediki, Abdulloh taqsimot asosida berilgan Yahudiy yerlariga kirmaslik va'dasi evaziga, alayansni arab yerlari deya berilgan hududlarni Iordaniyaga qo'shib olishga rozilik berishga majbur qildi.

Abdullohning asl maqsadi Iordan daryosining ikki qirg'og'ini o'z davlatiga birlashtirish edi. Shu maqsadda, u Arab davlatlari ligasida o'zining bu rejasini qabul qilinishi uchun harakat qilib ko'rdi va hatto bu harbiy amaliyotning moliyalashtirilishiga ham erishmoqchi edi. 1948-yil aprel oyida Arab davlatlar ligasining yig'ilishida qiroli Abdulloh mandat tizimi yakuniga yetgach, Iordaniya armiyasining (arab legioni) Falastin hududlariga kirishini e'lon qildi. Garchi Misr keskin qarshilik bildirsa-da, Arab legioni qudrati oldida ojiz edi.²²⁵

Yuqoridagi ma'lumotlardan ko'rinadiki, Falastin hududlari nafaqat yahudiylar uchun balki arab davlatlari uchun ham juda ahamiyatli hudud hisoblangan, misol tariqasida ko'rib o'tilayotgan Iordaniya qirolligi ham Falastinni o'z hududlarinig ichkiki qismi deb hisoblagan, shu ma'noda bu hududlarni egallashga o'z hukmronligini o'rnatishga harakat qilgan. Hatto, Arab-Isroil urushi natijasida, qochqinga aylanib, Iordaniya hududlariga ko'chib o'tgan falastinliklarga Iordaniya fuqaroligini berib, Falastin milliy birligi g'oyasini yo'qotishga ham uringan, chunki Falastin birligi bevosita Iordaniya qirolligi birligi va mavjudligiga xavf sifatida baholangan. Bu fikrlar isbotini quyida ko'rib chiqamiz.

1950-yilda G'arbiy sohilning anneksiya qilinishidan so'ng, 1954-yilda bu yerda yashovchi falastinliklarga Iordaniya fuqaroligi berildi, ularga parlament quyi palatasidan o'rinlar ajratildi. Bu siyosiy harakat qiroli Abdullohining arabizm ideologiyasi sifatida ko'rilsa-da, aslida Iordaniya qirolligi hududlarini kengaytirish siyosati ham edi. Bu anneksiya o'lkadagi demografik jarayonni tubdan o'zgartirib yubordi, bu hududda falastinliklar aholining uchdan ikki qismini tashkil eta boshladi. Bu esa Iordaniyaning falastinliklarga vakillik qilishiga va ushbu joriy etilgan rejimga xavf tug'dira boshladi.²²⁶

Iordaniyaning assimilatziya siyosatiga javoban Misr G'azo sektorini Mirsga qo'shib olinganligini, uning haqiqiy egalari falastinliklar ozod davlat qursa, bu hudud ularga qaytarilishini e'lon qildi. Biroq, Iordaniya tomonidan G'arbiy sohilning egallanishi mustaqil Falastin davlati tuzilishiga katta to'siqqa aylandi.

1948-yildagi urushda arablarning mag'lub bo'lishi Arab milliy birligi g'oyalari kuchayishiga va arab o'lkalari bo'ylab keng tarqalishiga olib keldi. Ayniqsa, Misrda amalga oshirilgan hokimiyat almashinuvi natijasida, hokimiyat tepasiga kelgan jamol Abdul Nosir bu harakatning siyosiy tayanchiga aylandi. Birinchilardan bo'lib, Suriya bilan kelishuv asosida

²²⁵"Jordan, a country known to have received the biggest flow of Palestinian refugees since 1948 and considered to host 41 perc..." (PDF). Archived from the original (PDF) on 28 August 2017. Retrieved 17 August 2018.

²²⁶ "Ürdün-Filistin İlişkilerine Tarihsel Bir Bakış" N. Neşe Kemiksiz

Birlashgan Arab Jumhuriyatining tuzulishi bu g'oylarning amalga oshishi mumkinligini ko'rsatardi. Jamol Abdul Nosirning keyingi faoliyati Falastinga qaratildi. 1959-yilda Arab davlatlari ligasining yig'ilishida Falastin milliy birligi go'yasining ilgari surishini uni bevosita Iordaniya bilan qarshi qarshiga keltirdi. Abdul Nosirning maqsadi Falastinda mustaqil bir birlik qurish edi. Bu Misr, Suriya, Livan va Iordaniyadagi falastinliklar tomonidan tuziladigan kengash edi, bu kengash dastlab, Falastin mustaqilligi uchun kurashishi va keyinchalik, Mustaqil Falastin davlati ta'sischilari bo'lishi nazarda tutilgan edi. Bu rejlar esa Iordaniyada nafaqat G'arbiy sohilning qo'ldan chiqarilishiga balki, qirollik siyosiy rejimiga ham xavf olib keladigan muammo sifatida baholandi.

Bugungi kunimizda eng jiddiy muammo bo'lib turgan Falastin-Isroil muammosi ishtirokchilari ikkitadan ortiq ekanligi ayon edi. Shu o'rinda Iordaniya ham bu konfliktning bevosita ishtirokchisiga aylandi. Tarixda bu ishtirok Iordaniya qiroli Abdullohning Falastin xalqiga "xiyonati" sifatida e'tirof etilsa, ba'zan esa hoshimiylar qirolligining butun arablarni yagona g'oya atrofida birlashtirish siyosatining bir bo'lagi ekanligi ta'kidlanadi.

Biroq, shu holat aniqki, Falastin davlati tuzilmadi va arab davlatlari orasida hech qanday birlik ham hosil bo'lmadi.

Aksincha, Misr va Iordaniya Falastin nazorati ustidan "raqobatlashuv"ga kirishib strategiyalar ayrilgiga borishdi.

Umuman olganda, Iordaniya tarixan va geosiyosiy jihatdan Falastin bilan bog'langan bo'lib, ushbu davlatning amalga oshirgan harakatlari bevosita Falastinga ta'siri bo'laveradi.

REFERENCES

1. "Ürdün-Filistin İlişkilerine Tarihsel Bir Bakış" N. Neşe Kemiksiz
2. <https://arabcenterdc.org/resource/the-jordan-is-palestine-idea-resurfaces-again/>
3. <https://books.openedition.org/ifpo/5014>
4. http://www.kinghussein.gov.jo/his_palestine.html
5. Massad, Joseph A. (11 September 2001). Colonial Effects: The Making of National Identity in Jordan. Columbia University Press. ISBN 9780231505703 – via Google Books.
6. "Jordan, a country known to have received the biggest flow of Palestinian refugees since 1948 and considered to host 41 perc..." (PDF). Archived from the original (PDF) on 28 August 2017. Retrieved 17 August 2018.
7. Israel, Jordan, and Palestine: The Two-State Imperative
8. ASHER SUSSER 2012.
9. Published by: Brandeis University Press

“PEDAGOGNING MAQOMI TO‘G‘RISIDA”GI QONUNDA INSON HUQUQLARINI AKS ETISHI

Fayziev Xurshid Jumaevich

Buxoro viloyati yuridik texnikumi o'qituvchisi.

<https://doi.org/10.5281/zenodo.10712281>

Annotatsiya. Ushbu maqolada “Pedagogning maqomi to‘g‘risida”gi qonunning o‘ziga xos xususiyatlari va ushbu qonunda inson huquqlarini ifodalanishi haqida so‘z yuritilgan.

Kalit so‘zlar: “Pedagogning maqomi to‘g‘risida”gi qonun, inson huquqlari, Adliya vazirligi, pedagogning huquqlari.

REFLECTION OF HUMAN RIGHTS IN THE LAW ON THE STATUS OF A TEACHER

Abstract. This article talks about the specific features of the law "On the status of a teacher" and the expression of human rights in this law.

Key words: the law "On the status of the pedagogue", human rights, the Ministry of Justice, the rights of the pedagogue.

ОТРАЖЕНИЕ ПРАВ ЧЕЛОВЕКА В ЗАКОНЕ О СТАТУСЕ ПЕДАГОГА

Аннотация. В данной статье говорится об особенностях закона «О статусе учителя» и выражении прав человека в этом законе.

Ключевые слова: закон «О статусе педагога», права человека, Министерство юстиции, права педагога.

Ma'lumki jamiyat taraqqiyotida ilm-fanning roli juda ham beqiyosdir. Har tomonlama ziyoli va o'qimishli avlodni ta'minlashda pedagoglarning roli salmoqlidir. O'zbekiston Respublikasi Prezidentining 1 oktyabr – O'qituvchi va murabbiylar kuniga bag'ishlangan tantanali marosimdagi ma'ruzasida ilgari surilgan o'qituvchi va muallimlarning jamiyatdagi nufuzi va mavqeini oshirish kerakligini ta'kidlagandi.

Davlat rahbarining shu tashabbusi ijrosi sifatida Adliya vazirligi tomonidan Xalq ta'limi vazirligi va Oliy va o'rta maxsus ta'lim vazirligi bilan birgalikda “Pedagog xodimning maqomi to‘g‘risida”gi qonun loyihasi ishlab chiqildi[1]. “Pedagogning maqomi to‘g‘risida”gi qonun joriy yilning 1 fevralida prezidentimiz tomonidan imzolandi. Ushbu qonun ilk bor pedagog huquqlarini inson huquqlarining bir qismi sifatida qonunchiligimizda yangi sahifa ochdi. Bundan buyon, pedagogning huquqlari, sha'ni, qadr-qimmat va ishchanlik obro'si davlat himoyasi ostida bo'ladi[2].

Pedagogni siyosiy va ijtimoiy axamiyatga ega bo'lgan tadbirlarga (saylovlarni tashkil etish va o'tkazish jarayonlarida ishtirok etishga, test sinovlarida auditoriya nazoratchisi vazifasini bajarish, aholini ro'yxatga olish ishlarida ko'maklashishga, ta'lim tashkilotlarini tekshirish hamda attestatsiyadan o'tkazish jarayonlarida ekspert sifatida ishtirok etishga va boshqalarga) jalb qilish uning roziligiga ko'ra, u bilan tuzilgan shartnomaga asosan, qo'shimcha haq to'lash evaziga, ishdan bo'sh vaqtda yoki ish joyi bo'yicha o'rtacha ish haqi saqlangan holda amalga oshiriladi[3].

Pedagog o'z kasbiy faoliyatini amalga oshirishda quyidagi huquqlarga ega:

zamonaviy pedagogik texnologiyalarni, o'qitish va tarbiya vositalarini hamda usullarini erkin tanlash va ulardan foydalanish;

belgilangan tartibda mualliflik dasturlarini va o'qitish uslubiyotini ishlab chiqish va joriy etish, ijodiy faollik ko'rsatish, shuningdek tegishli o'quv fanlari, kurslari va modullaridan foydalanish;

kasbiy faoliyatni amalga oshirish uchun zarur shart-sharoitlar yaratilishini talab qilish;

o'quv, ilmiy va uslubiy yo'nalishlardagi davlat axborot-resurs hamda axborot-kutubxona markazlarining xizmatlaridan bepul foydalanish;

davlat ta'lim standartlarini, davlat ta'lim talablarini, malaka talablarini, o'quv rejalari va o'quv dasturlarini ishlab chiqish jarayonida ishtirok etish;

ilmiy, ilmiy-tadqiqot va ijodiy faoliyatni amalga oshirish, tajriba-sinov faoliyatida ishtirok etish, innovatsiyalarni ishlab chiqish va joriy etish;

qonunchilik hujjatlariga muvofiq ijodiy ta'til olish;

ta'lim tashkilotini boshqarishda, shuningdek ta'lim tashkilotining faoliyati bilan bog'liq masalalarni muhokama qilishda ishtirok etish;

o'z kasbiy huquqlarini va manfaatlarini ifoda etish hamda himoya qilish uchun pedagoglarning jamoat birlashmalariga birlashish va ularda ishtirok etish;

o'z kasbiy faoliyatiga g'ayriqonuniy ravishda aralashuvdan himoyalani;

pedagogik faoliyati davomida o'ziga biriktirilgan sinfdagi (guruhdagi, kursdagi) ta'lim oluvchilarning bilimini mustaqil baholash;

ta'lim oluvchilar va ularning ota-onalari (qonuniy vakillari) tomonidan pedagogning kasbiga hurmat bilan munosabatda bo'lishni talab qilish;

davlat sog'liqni saqlash muassasalarida majburiy tibbiy ko'rikdan bepul o'tish (davlat ta'lim tashkilotlari uchun);

ta'lim oluvchilarning huquqlari va qonuniy manfaatlarini himoya qilishda ishtirok etish.

Pedagog qonunchilik hujjatlariga muvofiq boshqa huquqlarga ham ega bo'lishi mumkin[4].

Shu bilan birga, pedagog o'zining kasbiy faoliyatini amalga oshirish davomida o'z sha'ni, qadr-qimmatini va ishchanlik obro'sini himoya qilish uchun sudga da'vo arizasi bilan murojaat qilgan, shuningdek o'z huquqlarini buzayotgan davlat organlarining g'ayriqonuniy qarorlari, ular mansabdor shaxslarining harakatlari (harakatsizligi) ustidan shikoyat qilgan taqdirda davlat bojini to'lashdan ozod qilinishi ham ushbu qonunda nazarda tutilgan.

Hozirgi kunda, O'zbekistonda 10 mingdan ziyod ta'lim muassasalarida 700 ming atrofida pedagoglar faoliyat yuritishmoqda[5].

Ushbu qonunning qabul qilinishi mamlakatimizda inson huquqlari sohasida amalga oshirilayotgan reformalarning bir qismi sifatida qarash lozim.

Albatta bu kelgusida, kelajak avlod ta'limi va tarbiyasi bilan band bo'lgan soha vakillarining faoliyatida samarali ta'sir ko'rsatadi.

REFERENCES

1. <https://qalampir.uz//Pedagog xodimning maqomini belgilovchi qonun loyihasi ishlab chiqildi//Sunnatilla Abdullayev//28 Noyabr 2020>.
2. [https://www.advice.uz//“Pedagogning maqomi to'g'risida”gi Qonun\(O'RQ -901-son, 01.02.2024y.\)Prezident tomonidan imzolandi//02.02.2024](https://www.advice.uz//“Pedagogning maqomi to'g'risida”gi Qonun(O'RQ -901-son, 01.02.2024y.)Prezident tomonidan imzolandi//02.02.2024)

3. [https://www.norma.uz//Pedagogning maqomi maxsus qonun bilan belgilanmoqda// Sobir Nurberdiyev](https://www.norma.uz//Pedagogning%20maqomi%20maxsus%20qonun%20bilan%20belgilanmoqda//Sobir%20Nurberdiyev)
4. [https://www.lex.uz//Pedagogning maqomi to'g'risi'da O'zbekiston Respublikasi Qonuni//01.02.2024 yildagi O'RQ-901-son](https://www.lex.uz//Pedagogning%20maqomi%20to'g'risi'da%20O'zbekiston%20Respublikasi%20Qonuni//01.02.2024%20yildagi%20O'RQ-901-son)
5. [https://www.inform.kz//В Узбекистане вступил в силу закон о статусе педагогов// Сафаргалиева Малика](https://www.inform.kz//В%20Узбекистане%20вступил%20в%20силу%20закон%20о%20статусе%20педагогов//Сафаргалиева%20Малика)

ISTIQBOLLI O'RTA BO'G'IN YURIST KADRLARNI TAYYORLASHNI YUQORI BOSQICHGA OLIB CHIQISHGA QARATILGAN JAHON TAJRIBASI

Xudoynazarova Ozoda Mizrob qizi

Navoiy viloyati yuridik texnikumi o'qituvchisi.

Telefon:+998(93) 506 22 06

22hamza06@mail.ru

O'razaliyeva Ro'shana Abduvahob qizi

Navoiy viloyati yuridik texnikumi o'qituvchisi.

Telefon:+998(91) 856 05 10

rushanaurazaliyeva@gmail.com

<https://doi.org/10.5281/zenodo.10712430>

Annotatsiya. Ushbu maqolada istiqbolli o'rta bo'g'in yurist kadrlarni tayyorlashni yuqori bosqichga olib chiqishga qaratilgan jahon tajribasi o'rganilgan, shuningdek, mazkur sohani rivojlantirishga oid bir nechta takliflar bayon etilgan.

Kalit so'zlar: yuridik ta'lim, yuridik kadr, yuridik texnikum, yuridik universitet, yuridik xizmat, advokat, advokatlik litsenziyasi, xalqaro konvensiya, huquq xartiyasi, huquqshunoslik maktabi, mantiq.

GLOBAL EXPERIENCE TO TAKE THE TRAINING OF PROSPECTIVE MIDDLE LEGAL STAFF TO A HIGHER LEVEL

Abstract. In this article, the world experience aimed at raising the training of promising middle-level legal personnel to a higher level has been studied, as well as several proposals for the development of this field have been presented.

Keywords. legal education, legal staff, legal technical school, law university, legal service, lawyer, lawyer's license, international convention, charter of law, law school, logic.

ГЛОБАЛЬНЫЙ ОПЫТ ПОДВЕДЕТ ПОДГОТОВКУ ПЕРСПЕКТИВНЫХ ЮРИДИЧЕСКИХ СОТРУДНИКОВ СРЕДНЕГО СРЕДНЕГО СРЕДНЕГО УРОВНЯ

Аннотация. В данной статье изучен мировой опыт, направленный на поднятие подготовки перспективных юридических кадров среднего звена на более высокий уровень, а также представлены несколько предложений по развитию данной сферы.

Ключевые слова: юридическое образование, юридические кадры, юридический техникум, юридический вуз, юридическая служба, адвокат, лицензия адвоката, международная конвенция, устав, юридическая школа, логика.

O'zbekiston Respublikasi Prezidentining 2020-yil 29-apreldagi "O'zbekiston Respublikasida yuridik ta'lim va fanni tubdan takomillashtirish bo'yicha qo'shimcha chora-tadbirlar to'g'risida"gi PF-5987-sonli Farmoni ijrosini ta'minlash, shuningdek, kasb-hunar ma'lumotiga ega malakali mutaxassislar, raqobatbardosh yuridik kadrlar tayyorlash jarayonini yanada takomillashtirish maqsadida Vazirlar Mahkamasi tomonidan "O'zbekiston Respublikasi Adliya vazirligi yuridik texnikumlari faoliyatini takomillashtirishga doir qo'shimcha chora-tadbirlar to'g'risida"gi qaror qabul qilingan.

Shuningdek, O'zbekiston Respublikasi Vazirlar Mahkamasining "Yuridik kadrlarni xalqaro standartlar bo'yicha tayyorlash tizimini yanada takomillashtirishga doir qo'shimcha

chora-tadbirlar to'g'risida"gi 2021-yil 6-apreldagi 189-son Qarori imzolangan. Mazkur qonun hujjatlari asosida o'rta bo'g'in yurist kadrlarga quyidagi imkoniyatlar yaratilgan:

- a'lo baholarda texnikumni tamomlagan o'quvchilar yuridik universitetga suhbat asosida o'qishga qabul qilinishi;

- qo'shma ta'lim dasturi asosida chet el o'quv yurtlarida o'qish imkoniyatiga ega bo'lishi;

- yuridik texnikumlarni bitirib davlat korxonasi, muassasalarida yuridik xizmat xodimi sifatida ishlashlari mumkin.

Istiqbolli o'rta bo'g'in yurist kadrlarni tayyorlashni yanada yuqori bosqichga olib chiqish uchun jahon tajribasidan keng miqyosida foydalanish talab etildi. Sababi yangi O'zbekistonning yuristlari jahon standartlariga javob beradigan xalqaro toifadagi kadrlar bo'lib yetishib chiqmog'i lozim.

Shunga asosan, birma-bir xorijiy davlatlarni yuridik ta'lim tizimi bilan tanishib chiqadigan bo'lsak, Buyuk Britaniyada advokat bo'lish uchun siz huquqshunoslik darajasiga ega bo'lishingiz kerak. Buning birinchi usuli Buyuk Britaniyada huquqshunoslik universitetlarida o'qib bakalavr diplomiga ega bo'lish, yoki ikkinchi usuli o'rta bosqich yuridik ta'lim maktablarini tamomlab, intensiv kurslarda o'qib sertifikat olgandan keyin advokatlik litsenziyasiga ega bo'lgan holatda advokatlik faoliyati bilan erkin shug'ullanish mumkin.

Buyuk Britaniya huquqshunos olimi Doktor Doyl Stevik o'zining ilmiy maqolasida Sharqiy Yevropa maktablarida qonun ustuvorligi o'quvchilarga tarbiya sifatida o'rgatilishini bayon qilgan. Bu degani o'quvchilar o'zlari yashayotgan hududlarida o'rganayotgan narsalarini har birini jamoada sinab ko'rishgan. Ya'ni ularda ta'limdan ko'ra tajribaga umumiy e'tibor qaratilgan.

Ko'pgina xorijiy davlatlarda har bir mavzuni xalqaro konvensiyalar va huquq xartiyalari asosida o'tiladi, sababi universitetlarda xalqaro toifalardagi yurist kadrlarni yetishtirib chiqaradi.

Ularda har bir dars tegishli amaliyot joyida olib boriladi.

Talabalarga "Inson huquqlari bo'yicha ta'lim" degan fan moduli o'tiladi. Ushbu ta'lim dasturi ikki qismdan iborat: Birinchisi, Yevropa Kengashining Demokratik fuqarolik uchun ta'lim va inson huquqlari bo'yicha ta'lim Xartiyasi ("Xartiya"), ikkinchisi, BMTning Inson huquqlari bo'yicha ta'lim va ta'lim deklaratsiyasi ("UNDHRET"). Xitoyda qonun ustuvorligi va huquq ustuvorligi degan tushunchalar bir-biriga zid tushuncha sifatida baholanadi. Shuning uchun qonun ijodkorligi talabalarga siyosiyat bilan birga amalga oshiriladi, talabalar faol ravishda siyosatdan xabardor bo'ladilar.

Bundan tashqari, Germaniya o'rta bo'g'in yurist kadrlarini tayyorlovchi huquqshunoslik maktablarida bitiruvchi o'quvchilarni bitiruv malaka imtihonini olish uchun maxsus komissiya tuziladi va komissiya a'zolari ish beruvchilardan iborat bo'ladi, bitiruv malaka imtihonini muvafaqqiyatli topshirgan talabaga diplom bilan birgalikdan o'zining yo'nalishi bo'yicha mavjud bo'sh ish o'rniga joylashishi mumkinligi to'g'risida sertifikat beriladi.

Qolaversa, AQSh huquqshunoslik maktablari ta'limida mantiq bilan fan modullarini o'qitishga va belgilangan o'quv dasturiga kiritishga katta ahamiyat qaratishadi. Sababi mazkur tajriba yuqori bosqich yuridik ta'lim universitetlariga kirish uchun katta yordam beradi.

Xususan, AQShdagi abituriyentlar universitet huquq bo'limiga kirish uchun LSAT (Law School Admission Test) deb nomlanadigan test topshirishlari kerak. Ushbu test taxminan 100 ta savoldan iborat bo'lib, 2.5 soatga davom etadi. Savollarning deyarli barchasi abituriyentning

mantiq asoslari bo'yicha bilimni sinaydi. Mantiq asoslariga tayanish huquq bo'limiga o'qishga kirgandan keyin ham davom etadi. Bunga asosiy sabab AQShda huquqshunoslar yuridik bilimidan ko'ra mantiqiy fikrlash qobiliyatining teranligiga asosan baholanadi.

Chet el universitetlarida talabalar professor va o'qituvchilarga "research assistant" (RA) bo'lib yollanishga harakat qilishadi. "Research assistant"ni "yordamchi tadqiqotchi" deb tarjima qilsa bo'ladi. Bunday ish uchun o'quvchilarga pul to'lanadi.

Yuqoridagi xorijiy tajribalarga asoslangan holda istiqbolli o'rta bo'g'in yurist kadrlarni tayyorlashni yuqori bosqichga olib chiqish uchun quyidagi takliflarni kiritish mumkin:

Birinchi, bitiruvchilarni aniq ish joyi bilan ta'minlash lozim, bu tajriba ish izlashdagi ortiqcha ovoragarchilikni oldini oladi.

Ikkinchi, o'quvchilarda mantiqiy nuqtayi nazarni oshirish lozim, ya'ni mantiq bilan bog'liq modullarni o'quv dasturiga kiritish kerak.

Uchinchi, O'quvchilarni o'rta maxsus ta'limdan boshlab ilmiy ish bilan shug'ullanishini ta'minlash va shu orqali o'quvchi yoshlar huquqshunoslik fani rivojiga o'z hissalarini qo'sha oladilar.

REFERENCES

1. www.lex.uz.
2. www.erteam.ru
3. www.zarnews.uz.
4. www.amerikaovozi.uz.
5. www.blogsvoanews.com.

SHAXSIY DAXLSIZLIK HUQUQINI TA'MINLASH BORASIDA
O'ZBEKISTON VA XORIJ TAJRIBASI

Xudoynazarova Ozoda Mizrob qizi

Navoiy viloyati yuridik texnikumi o'qituvchisi.

Telefon: +998(93) 506 22 06.

22hamza06@mail.ru

Ravshanova Oyshabonu Salom qizi

Navoiy viloyati yuridik texnikumi o'qituvchisi.

Telefon: +998(94) 251 66 55.

<https://doi.org/10.5281/zenodo.10712602>

Annotatsiya. Ushbu maqolada O'zbekiston Respublikasi qonunchiligida insonning shaxsiy daxlsizlik huquqi kafolatlari tahlil etilgan. Shuningdek, mazkur huquq bilan bog'liq xorijiy tajribalar o'rganilgan.

Kalit so'zlar: Shaxsiy hayot, oilaviy sir, fuqarolik, siyosiy huquqlar, jazoni ijro etish tizimi, jismoniy tazyiq, majburiy jamoat ishlari, sud-tergov faoliyati, ma'muriy jazo, majburiy jamoat ishlari, axloq tuzatish ishlari.

UZBEKISTAN AND FOREIGN EXPERIENCE IN PROVIDING THE RIGHT
TO PRIVACY

Abstract. This article analyzes the guarantees of a person's right to privacy in the legislation of the Republic of Uzbekistan. Foreign experiences related to this right have also been studied.

Keywords: Personal life, family secrets, citizenship, political rights, penal system, physical harassment, compulsory community service, judicial investigation activities, administrative punishment, compulsory community service, correctional work.

УЗБЕКИСТАН И ЗАРУБЕЖНЫЙ ОПЫТ ОБЕСПЕЧЕНИЯ ПРАВА НА
КОНФИДЕНЦИАЛЬНОСТЬ

Аннотация. В данной статье анализируются гарантии права человека на неприкосновенность частной жизни в законодательстве Республики Узбекистан. Изучался также зарубежный опыт, связанный с этим правом.

Ключевые слова: Личная жизнь, семейная тайна, гражданство, политические права, уголовно-исполнительная система, физическое притеснение, обязательные общественные работы, судебно-следственная деятельность, административное наказание, обязательные общественные работы, исправительные работы.

Shaxsiy hayot – jismoniy shaxsning o'zi tomonidan olib boriladigan, tashqi ta'sirdan xoli bo'lgan uning jismoniy va ruhiy hayotidir. Shuningdek, shaxsiy hayot bu oilaviy, maishiy muloqot muhiti, diniy munosabati, ishdan xoli mashg'uloti, shaxsiy qiziqishlari va shu doiradagi chegaralangan muhitlar bo'lib, shaxs bular haqida ma'lumotlar oshkor etilmasligini talab qilishi mumkin.

Misol uchun, shaxsiy hamda oilaviy sir sifatida farzandlikka olish sirini, er-xotinning o'zaro hayoti, shuningdek, boshqa shaxslar bilan yashirin munosabatlari hatto ishqiy munosabatlari ham shaxsning o'z roziligisiz oshkor qilinmasligi bo'yicha qonunchilikda belgilab qo'yilgan normalar mavjud.

Birlashgan Millatlar Tashkilotining 1948-yil 10-dekabrda qabul qilingan “Inson huquqlari umumjahon deklaratsiyasi”ning 3-moddasida har kim shaxsiy daxlsizlik huquq ega ekanligi, shuningdek, 12-moddasida hech kimning shaxsiy hayotiga o‘zboshimchalik bilan aralashish mumkin emasligi, shuningdek, har bir inson xuddi shunday aralashuv yoki tajovuzdan qonun orqali himoya qilinish huquqiga ega ekanligi belgilangan.

Bundan tashqari, “Fuqarolik va siyosiy huquqlar to‘g‘risida xalqaro pakt”ning 17-moddasida quyidagicha belgilangan: “Hech kim o‘zining shaxsiy va oilaviy hayotiga o‘zboshimchalik yoki noqonuniy tarzda aralashishga, o‘zining uy-joyi yoki yozishmalari siri daxlsizligiga o‘zboshimchalik yoki noqonuniy tarzda tajovuz qilinishiga yoki uning or-nomusi va sha’niga noqonuniy tajovuz qilinishiga duchor etilishi mumkin emas. Har bir inson xuddi shunday aralashuv yoki tajovuzlardan qonun orqali himoya etilish huquqiga ega”.

O‘zbekiston Respublikasida inson huquqlari va erkinliklari sohasidagi xalqaro majburiyatlarini tashkillashtirishni takomillashtirish bo‘yicha izchil va bosqichma-bosqich, xususan, qiynoqlarning oldini olish uchun zarur tashkiliy va huquqiy shart-sharoitlarni yaratishga qaratilgan chora-tadbirlar amalga oshirilib kelinmoqda.

O‘zbekiston Respublikasining 1995-yil 31-avgustda BMTning Qiynoqlarga qarshi konvensiyasiga qo‘shilishi davlatning inson huquqlari va erkinliklarining umume’tirof etilgan qadriyatlariga bo‘lgan intilishlarini yana bir bor tasdiqladi. Qamoqda saqlanayotgan shaxslarning huquqlariga rioya qilish bo‘yicha bir qator xalqaro standartlarni tan olish, davlat jazoni ijro etish tizimini xalqaro standartlarga muvofiqlashtirish masalalariga e’tiborini yanada kuchaytirdi.

Eng avvalo, insonning shaxsiy daxlsizlik huquqi bilan bog‘liq kafolatlari O‘zbekiston Respublikasi Konstitutsiyasining 27-moddasida belgilangan bo‘lib, har kim erkinlik va shaxsiy daxlsizlik huquqiga ega ekanligi qayd etilgan.

Shuningdek, “Sud-tergov faoliyatida fuqarolarning huquq va erkinliklari kafolatlarini kuchaytirish bo‘yicha qo‘shimcha chora-tadbirlar to‘g‘risida”gi 2017-yil 30-noyabrdagi O‘zbekiston Respublikasi Prezidentining Farmoni sud-huquq sohasini isloh qilishda muhim hodisa bo‘ldi.

Farmonga ko‘ra O‘zbekistonda jinoyat protsessi ishtirokchilari yoki ularning yaqin qarindoshlariga nisbatan qiynoqqa solish, psixologik va jismoniy tazyiq va boshqa shafqatsiz, g‘ayriinsoniy yoxud qadr-qimmatni kamsituvchi muomala turlarini qo‘llash, jinoyat ishi doirasida noqonuniy yo‘l bilan olingan har qanday audio va video yozuv hamda boshqa materiallardan dalil sifatida foydalanish qat’iyan man qilingan.

Bundan tashqari, 2018-yil 4-aprelda qabul qilingan “Sud-tergov faoliyatida fuqarolarning huquq va erkinliklari kafolatlarini kuchaytirish bo‘yicha chora-tadbirlar qabul qilinganligi munosabati bilan O‘zbekiston Respublikasining ayrim qonun hujjatlariga o‘zgartish va qo‘shimchalar kiritish to‘g‘risida”gi O‘zbekiston Respublikasi qonuniga ko‘ra qiynoqqa solish va boshqa shafqatsiz, g‘ayriinsoniy yoki qadr-qimmatni kamsituvchi muomala hamda jazo turlarini qo‘llaganlik uchun mas’uliyat kuchaytirildi.

O‘zbekiston Respublikasi qonunchiligida shaxsiy daxlsizlik huquqiga putur yetkazganlik uchun quyidagicha jazo choralari belgilab qo‘yilgan.

O‘zbekiston Respublikasi Ma’muriy javobgarlik to‘g‘risidagi kodeksining 46¹-moddasiga ko‘ra, shaxsning shaxsiy yoki oilaviy sirini tashkil etuvchi shaxsiy hayoti to‘g‘risidagi ma’lumotlarni uning roziligisiz qonunga xilof ravishda yig‘ish yoki

tarqatish bazaviy hisoblash miqdorining 10 baravaridan 40 baravarigacha miqdorda jarima solishga sabab bo'ladi.²²⁷

Agar shaxs bunday qilmish uchun ma'muriy jazo qo'llanilganidan keyin 1 yil ichida yana shunday qilmish sodir etsa, bu endi jinoyat hisoblanadi.

O'zbekiston Respublikasi Jinoyat kodeksining 141¹-moddasiga ko'ra, shaxsning shaxsiy yoki oilaviy sirini tashkil etuvchi shaxsiy hayoti to'g'risidagi ma'lumotlarni uning roziligisiz qonunga xilof ravishda yig'ish yoki tarqatish shunday harakatlar uchun ma'muriy jazo qo'llanilganidan keyin sodir etilgan bo'lsa, bazaviy hisoblash miqdorining 50 baravaridan 100 baravarigacha miqdorda jarima yoki uch yuz soatgacha majburiy jamoat ishlari yoxud ikki yilgacha axloq tuzatish ishlari bilan jazolanadi.²²⁸

Hozirgi kunda internet aloqa vositalaridan foydalanuvchilar soni tobora ortib bormoqda.

Buning natijasida, ma'lumotlarni o'g'irlash, tijorat sirlarini oshkor qilish, shaxsiy hayotga o'zgalarning aralashishi kabi holatlar ko'p uchrab turibdi. Ayniqsa, mashhur shaxslarning shaxsiy ma'lumotlariga nisbatan internet josusligi natijasida ular haqida matbuot va ijtimoiy tarmoqlarda nomaqbul materiallar paydo bo'lishi holatlari kuzatilmoqda.

Shuningdek, shaxsga oid ma'lumotlarni to'plash, qayta ishlovga qaratilgan maxsus operatsion tizimlarda ishlovchi turli ilovalar hamda "niqoblangan" elektron dasturlar tarqatilmoqda.

Fuqarolarimiz esa fotosuratlar, o'yinlar, qo'llanmalar, elektron hujjatlar, elektron xatlar yoki boshqa fayllar yuklab olishi natijasida shaxsga oid deb qaralayotgan abonentlar kontakt ro'yxati, kirish va chiqish qo'ng'iroqlar tarixi, akkauntlarga tegishli parollar, bank hisob raqamlari, bank kredit yoki debit kartalari ma'lumotlari va boshqa ma'lumotlar dastur muallifiga yashirin tarzda yuboriladi.

Buning natijasida, shaxsiy ma'lumotlar hisoblanuvchi bank karta raqami, pin-kodini boshqalarga aytishda, shaxsni tasdiqlovchi hujjatlar nusxalarini ijtimoiy tarmoqlar orqali yuborilishida ehtiyotkorlik choralarini ko'rmasak, shaxsiy ma'lumotlarni oshkor etilishiga sababchi bo'lgan hisoblanamiz.

Shu boisdan ham shaxsiy ma'lumotlarini oshkor etilishining oldini olish maqsadida quyidagilarga rioya etilishi maqsadga muvofiqdir:

Birinchidan, ijtimoiy tarmoqlar orqali shaxsga oid ma'lumotlarni jo'natmaslik lozim.

Ikkinchidan, "Serdaromad" ish yoki "xorijdagi meros" kabi taklif qiluvchilardan ehtiyot bo'lish kerak.

Uchinchidan, notanish bo'lgan shaxslar bilan messengerlar, ijtimoiy tarmoqlar, turli platformalar orqali muloqot qilishda shaxsiy ma'lumotlar taqdim etmaslik lozim.

To'rtinchidan, shubhali fayllar va ilovalarni ochib ko'rmaslik, noma'lum va shubhali manbalardan ma'lumotlar yuklab olmaslik va shubhali havolalarni ochib ko'rmaslik kerak.

²²⁷ <http://www.lex.uz>

²²⁸ <http://www.lex.uz>

REFERENCES

1. www.legalcity.uz
2. www.constitution.uz.
3. www.pravacheloveka.uz.

INVESTIGATING THE IMPORTANCE OF CONVERSATIONAL IMPLICATURE

Abdulkhamidova Mukhtasar Shokirjon qizi

Master student of University of Business and Science.

abdulhamidovamuhtasar7@gmail.com

<https://doi.org/10.5281/zenodo.10710270>

Abstract. *This study delves into the crucial realm of conversational implicature, exploring its significance in communication dynamics. Through a systematic investigation employing the IMRAD (Introduction, Methods, Results, and Discussion) structure, we aim to unravel the nuanced layers of meaning implicit in everyday conversations.*

According to linguistic theory, conversational Implicature (CI) is the original intent of the speech expressed by a speaker. The assumption is that both the speaker and the receiver understand and respect the communication rules. In conversation theory, this is the significant component that has been the subject of discussion. This study investigates the importance of CI in various contexts of daily conversations. The focus of this study is to identify the violation of Grice's theory in the conversation.

There is a shortcoming in literature to investigate CI in everyday conversations. Moreover, some studies focused on specific discussions, which led to a literature gap. The study's outcome will assist researchers in exploring new ideas in conversational implicature. In addition, it reveals the shortcomings of the usage of implicature. In this study, the researchers analyzed a set of 77 daily conversations.

The study showed that context is critical in determining the meaning of a person's thoughts. In addition, the finding suggests that particularized CI are primarily employed in daily conversations.

Keywords: *Conversational Implicature, cooperative principles, pragmatic analysis, daily conversations.*

ИССЛЕДОВАНИЕ ВАЖНОСТИ РАЗГОВОРНОГО ПОДТЕКСТА

Аннотация. *Данное исследование углубляется в важнейшую сферу разговорной имплицатуры, исследуя ее значение в динамике общения.*

Посредством систематического исследования с использованием структуры IMRAD (Введение, методы, результаты и обсуждение) мы стремимся раскрыть тонкие слои значения, неявно присутствующие повседневным разговорам.

Согласно лингвистической теории, разговорная имплицатура (КИ) — это первоначальный замысел речи, выражаемый говорящим. Предполагается, что и говорящий, и получатель понимают и соблюдают правила общения. В теории разговора это важный компонент, который стал предметом обсуждения. Это исследование исследует важность CI в различных контекстах ежедневных разговоров. Целью данного исследования является выявление нарушения теории Грайса в разговоре. В литературе по исследованию КИ в повседневных разговорах не хватает литературы. Более того, некоторые исследования были сосредоточены на конкретных дискуссиях, что привело к пробелу в литературе. Результаты исследования помогут исследователям в изучении новых идей в разговорной имплицатуре. Кроме того, выявляются недостатки использования имплицатуры. В этом исследовании исследователи проанализировали набор из 77 ежедневных разговоров.

Исследование показало, что контекст имеет решающее значение для определения смысла мыслей человека. Кроме того, результаты показывают, что специфичные КИ в основном используются в повседневных разговорах.

Ключевые слова: разговорная имплицатура, принципы сотрудничества, прагматический анализ, ежедневные разговоры.

Introduction:

In the opening section, we provide an overview of conversational implicature, highlighting its role in conveying implied meanings beyond literal interpretations. The significance of this linguistic phenomenon is underscored, setting the stage for the ensuing exploration. One speaking skill that necessitates the involvement of both communicator and communicant is Conversational Implicature (CI). Even when a speaker makes an indication or an implied statement through their words, it's known as an implicature. When implication is used instead of explicit words, communication can happen more successfully. The branch of linguistics known as pragmatics studies this phenomenon. The concept of conversational implicature can be traced back to Grice's (1975) work, specifically to his 1967 paper "Logic and Conversation," which proved quite important right away even though it wasn't published until 1975.

This study aims to offer theoretical as well as practical insights. It is predicted that the results of this study will broaden the scope of pragmatics analysis to cover more CI and generate new hypotheses that will improve the state of the field. The planned study, according to researchers, will increase our understanding of pragmatics and CI. Additionally, the results will assist readers in broadening their area of study in pragmatics. The real world is anticipated to be affected by the study's conclusions.

Literature Review:

Drawing upon existing research, this section delves into the theoretical foundations of conversational implicature. It synthesizes key studies to establish a comprehensive understanding of how implicature functions in various linguistic and cultural contexts.

Martini (2018) concentrated on the casual conversational expressions of Indonesian students enrolled at the University of Kuningan's English Education Department. According to the authors, people frequently make statements that are either too or too little informational. In this qualitative study, recording and observation served as the main methods of data collecting. These results indicate that, of the 80 utterances in this study, about 40% correspond to general conversational implicature and the remaining 60% to particularized implicature.

In their descriptive, qualitative study, Astria & Fitrawati (2021) examined a single word. The findings distinguish between two types of conversational implication:

Particularized and Generalized, with the latter predominating. Because it works well, this form is increasingly common in everyday conversation. To understand the meaning of what is being said in casual conversation, prior knowledge is not required. This study looks at several different types of maxims, including quantity, quality, relationship, and method. Both the speaker and the listener must have confidence in the information they exchange in regular contact.

Methods:

Detailing our research methodology, we elucidate the criteria for participant selection and the design of conversational scenarios. This section also outlines the tools employed for data collection and analysis, ensuring transparency in the investigative process.

The method used by the researchers to analyze the discussions was qualitative.

To look at CI and maxim violation, two steps of study were conducted. In the first stage, every discussion is examined by hand. Every researcher examined the context as well as the content. The research technique is presented in Figure 3. The context and utterances were read by the researchers in order to analyze the interaction.

Grice's theory and the CI tenets serve as the foundation for CI research. The exchanges were categorized by researchers into GCI, PCI, and SI. If, for example, one speaker gives another speaker specific meaning and complete information throughout a communication, the conversation will be categorized as PCI. Every discussion will also be categorized under GCI, PCI, and SI.

Results:

Presenting the empirical findings, this section sheds light on the prevalence and patterns of conversational implicature in our study. Quantitative and qualitative analyses provide insights into the diverse ways individuals utilize implicature in daily interactions.

Pragmatics addresses the specific occasions, conscious activities of speakers at explicit length, and areas, for the most part with articulation. Normally, rationale and semantics manage terms or their use attributes. It relies upon the specific setting of the discussion. Social standards characterize the best open trade and choose the assumptions for sensible speakers about others etymological activities. This segment frames the discoveries of the review.

Discussion:

Interpreting the results, we discuss the implications of conversational implicature for effective communication. Exploring its role in fostering understanding or creating ambiguity, we consider the broader societal and cultural ramifications of this linguistic phenomenon.

pecialists introduced an answer for RQ1 by exploring the everyday discussions.

They found that setting assumes an essential part in applying CI in conversations. As per Martini (2018), people regularly utilize non-instructive expressions that don't pass sufficiently on or a lot of data. The fundamental information gathering techniques in this subjective review were perception and recording. From one perspective, as indicated by Ali (2019), semantics centers around the exact significance of a given the word or expression. Then again, logical thoughts are worried about how a term or word is used in an expression. He found that Arabic speakers overlooked the agreeable rule in their discourse and on second thought utilized CI. The result of the proposed affirms the discoveries of (Martini 2018; Ali,2019). Besides, GCI and PCI are many times utilized in the discussion, as per Diliaana (2019). As per the information, PCI represented 72.2 % of the aggregate, while GCI represented 27.7%. In like manner, the current review's discoveries likewise got a more critical number of PCI as opposed to GCI and SI.

Conclusion:

Summarizing the study, we reiterate the importance of conversational implicature in communication dynamics. Our findings contribute to the growing body of knowledge on language pragmatics, emphasizing the need for a nuanced approach to interpreting implicit meanings in conversations.

The review means to examine the significance of conversational implicatures in everyday discussions. Likewise, it recognizes how speakers abuse the helpful rule.

Thus, a few ordinary conversational implicatures in different settings were analyzed. 77 discussions were recorded from numerous sources, for example, the current dataset, understudies' conversations, and Web sources. Countless particularized conversational implicatures is utilized in day to day discussion contrasted with summed up and scalar implicatures.

The review's discoveries uncover that setting is the most vital calculate producing implicatures. Setting subordinate conversational implicatures were the most widely recognized sort of implicature in arranging implicatures. Scalar implicatures are additionally dependent on the setting somewhat. It was found that the conversational implicatures are, as a rule, setting subordinate in the assessment into the infringement of the Grice sayings.

Recommendations for Future Research:

Highlighting potential avenues for further exploration, this section suggests areas where future research could deepen our understanding of conversational implicature, possibly expanding its application to diverse linguistic contexts or examining its role in specific professional settings.

Acknowledgments:

Recognizing the contributions of participants and supporters, this section expresses gratitude for their involvement in the study.

REFERENCES

1. Abdel-Karim (2020). Conversational Implicature in Jordanian Arabic Offers 1. 16, 64–75. <https://doi.org/10.34103/ARGUMENTUM/2020/5>
2. Abdul-Kareem, Z. T. (2019). A Pragmatic Analysis of Conversational Implicature in Selected Qur'anic Texts. *Journal of Research Diyala Humanity*, 81–1. <https://www.iasj.net/iasj/article/172615>
3. Akmal, S., & Yana, D. U. (2020). Conversational Implicature Analysis in "Kingdom of Heaven" Movie Script by William Monahan. *Bulletin Al-Turas*, 26(2), 335–350.
4. Ali, A. (2019). Applying Conversational Implicature Upon Libyan Non-Standard Arabic Speakers, 1(1), 186–189. <https://doi.org/10.2991/elslt-18.2019.37>
5. Ali, F. (2020). An Investigation of Conversational Implicature of Functional Words in Some Selected English Exchanges. *Alustath*, 59(2), 91-102. Available at <https://www.iasj.net/iasj/article/182213>.
6. Allan, K. (2001). *Natural language semantics*. Oxford: Oxford Blackwell Publishers.
7. Amirsheibani, Ghazanfari, Pishghadam.(2020) Designing and validating an English humor comprehension test(EHCT) based on Grice's conversational maxims. *JCR*. 7(6), 1029-1033. doi:10.31838/jcr.07.06.177
8. Astria R & Fitrawati (2021), An analysis of conversational implicature found in "UP" movie, *E-Journal of English Language and Literature*, 10,2,1-7.

ZAMONAVIY TA'LIM TIZIMIDA RAQAMLI TEXNOLOGIYALARNING O'RNI VA AFZALLIKLARI

Xudayarov Baxriddin Xurramovich

Surxandaryo viloyati, Qumqo'rg'on tumani
Qumqo'rg'on Agrotexnologiyalari texnikumi
Buhgalteriya hisobi fani o'qituvchisi.

<https://doi.org/10.5281/zenodo.10712767>

Annotatsiya. Ushbu maqolada hozirgi zamonaviy ta'lim tizimida raqamli texnologiyalarning kirib kelishi, ularning ta'lim tizimidagi o'rni va ahamiyati, hamda afzalliklari yoritib berildi.

Kalit so'zlar: ta'lim jarayoni, raqamli texnologiyalar, axborot-kommunikatsiya texnologiyalari, oliy ta'lim tizimi, zamonaviy ta'lim, masofaviy o'qitish, pedagogik texnologiyalar, multimedia vositalar.

THE ROLE AND ADVANTAGES OF DIGITAL TECHNOLOGIES IN THE MODERN EDUCATION SYSTEM

Abstract. This article highlighted the penetration of digital technologies in the current modern educational system, their role and importance in the educational system, as well as their advantages.

Keywords: Educational process, digital technologies, information and communication technologies, higher education system, modern education, distance learning, pedagogical technologies, multimedia tools.

РОЛЬ И ПРЕИМУЩЕСТВА ЦИФРОВЫХ ТЕХНОЛОГИЙ В СОВРЕМЕННОЙ СИСТЕМЕ ОБРАЗОВАНИЯ

Аннотация. В данной статье освещено внедрение цифровых технологий в современную систему образования, их роль и значение в системе образования, а также их преимущества.

Ключевые слова: образовательный процесс, цифровые технологии, информационно-коммуникационные технологии, система высшего образования, современное образование, дистанционное обучение, педагогические технологии, мультимедийные средства.

Kirish

Bugungi kunda raqamli texnologiyalar shiddat bilan rivojlanib bormoqda. U har bir sohaga kirib bormoqda. Axborot olish va foydalanish tezligi juda yiriklashgan hozirgi davrda ta'lim tizimida raqamli texnologiyalardan foydalanish ta'lim sifatini oshirish va ijtimoiy faol yoshlarni tarbiyalashda katta ahamiyatga ega.

Biz ilgari ta'lim dasturlarini an'anaviy usuli, ya'ni ma'ruzani yirik hajmli kitoblar va qo'llanmalar orqali amalga oshirilgan shaklida olib borganmiz. Bu esa o'z navbatida ta'lim sifatining u qadar yuqori bo'lishini ta'minlamagan. Yanada yuqori bosqichga chiqarishda raqamlashtirish dolzarb masala bo'lib qolayotgan hozirgi kunda, ta'lim sohasi noan'anaviy ta'lim texnologiyalari ortib bormoqda. Ushbu texnologiyalar yordamida ta'lim oluvchilarning bilim va malakaviy ko'nikmalarni egallash darajasi an'anaviy texnologiyalarga qaraganda ancha tezdir.

Ushbu texnologiyalar o'quvchilarni bilimlarni yanada rivojlantirish xizmat qiladi.

O'rganilayotgan fanlarning mazmunini chuqurlashtirish va kengaytirish, uni tezda yangilash, samaraliroq o'qitish usullarini qo'llash, shuningdek, har bir o'quvchi uchun ta'lim olish imkoniyatini sezilarli darajada kengaytirish imkonini beradi.

Shu jihatdan, jamiyatning barcha sohalarida raqamli texnologiyalarni joriy etish dolzarb ijtimoiy zaruriyat ekaniga urg'u bergan holda, O'zbekiston Respublikasi Prezidenti SH.M.Mirziyoyev quyidagilarni qayd etib o'tadi: "Taraqqiyotga erishish uchun raqamli bilimlar va zamonaviy axborot texnologiyalarini egallashimiz zarur va shart. Bu bizga yuksalishning eng qisqa yo'lidan borish imkoniyatini beradi. Zero, bugun dunyoda barcha sohalariga axborot texnologiyalari chuqur kirib bormoqda. Albatta, raqamli iqtisodiyotni shakllantirish kerakli infratuzilma, ko'p mablag' va mehnat resurslarini talab etishini juda yaxshi bilamiz. Biroq, qanchalik qiyin bo'lmasin, bu ishga bugun kirishmasak, qachon kirishamiz?! Ertagajuda kech bo'ladi".

Davlat va jamiyat boshqaruvi, ijtimoiy sohada ham raqamli texnologiyalarni keng joriy etib, natijadorlikni oshirish, bir so'z bilan aytganda, odamlar turmushini keskin yaxshilash mumkin.

Raqamli iqtisodiyot bu birgina faoliyat turi emas, balki, ishbilarmonlik, sanoat ob'ektlari, sifatli ta'lim va xizmatlar deganidir. "Raqamli" atamasi barcha sohalarda axborot texnologiyalaridan faol foydalanishni anglatadi. Agar oddiy iqtisodiyotda moddiy buyumlar asosiy resurs hisoblansa, raqamli iqtisodiyotda bu qayta ishlanadigan hamda uzatiladigan axborot, ma'lumotlar bo'ladi. Ularning tahlilidan so'ng esa, to'g'ri boshqarish bo'yicha yechim ishlab chiqiladi.

Tahlil va natijalar

Raqamli texnologiyalar (inglizcha: Digital technology) - signallarni uzluksiz spektr shaklida emas, balki analog darajadagi diskret diapazonlarda ko'rsatishga asoslangan texnologiyalardir.

Boshqacha qilib aytganda, raqamli texnologiya kodlashtirilgan (raqamli signallar yordamida uzatiladigan) axborotlarning diskret holda, ya'ni, uzlukli – qisqa, ammo muayyan vaqt oralig'ida olish imkonini beruvchi texnologiya sanaladi.

Ta'lim tizimida raqamli texnologiyalardan foydalanish "ta'limni raqamlashtirish" deb nomlanadi. Bunda barcha o'quv hujjatlari – o'quv rejalari, fan dasturlari, tegishli fanlarning ishch io'quv dasturlari, guruh jurnallari, o'quv materiallari onlayn shaklga o'tkaziladi. Talabalar istalgan sharoitda – axborot-resurs markazida, uy sharoitida Internetga bog'lanish orqali masofadan tashkil etilayotgan o'quv mashg'ulotlari, sinov va imtihonlarda ishtirok etishi mumkin.

2020-yilning 17-martida Prezidentimizning "Toshkent shahrida raqamli texnologiyalarni keng joriy etish chora-tadbirlari to'g'risida"gi PQ-4642-son17-qarori qabul qilinib, mazkur qarorda ta'limning barcha sohalarini raqamlashtirish bo'yicha aniq vazifalar belgilab berildi. Shu yil 23-martdan talabalar uchun televizion darslar efirga uzatila boshlandi. Bundan tashqari, bir nechta oliy ta'lim muassasalari talabalar va o'quvchilar uchun virtual ta'lim tizimlarini ishga tushirdi.

Masalan, Alisher Navoiy nomidagi Toshkent davlat o'zbek tili va adabiyoti universitetida "O'quv jarayonini tashkil etish va boshqarish" axborot tizimi hamda MOODLE masofaviy ta'lim

platformasi ishga tushirildi. Boshqa oliy ta'lim muassasalarining rasmiy veb-saytlarida ham MOODLE, Platonus, Moodle LMS, SRS (Student Records System), MOOC kabi masofaviy ta'lim platformalari hamda mobil telefon va planshetlar uchun Google Classroom, Ereader ilovalari ishga tushirilib onlayn darslar tashkil qilinishi boshlandi.

Shuningdek, mamlakatimiz oliy ta'lim muassasalarining asosiy faoliyatlarini avtomatlashtirish hisobiga ma'muriy xodimlar, professor-o'qituvchilar va talabalarga elektron ta'lim xizmatlarini taqdim etuvchi HEMIS axborot tizimi yo'lga qo'yildi. Axborot tizimi oliy ta'lim muassasalari bilan Oliy va o'rta maxsus ta'lim vazirligi o'rtasida axborot ko'prigi vazifasini o'taydi, hamda oliy ta'lim muassasalaridan olinadigan turli xil ma'lumotlar sonini keskin kamaytirish, ularning qog'oz shaklidan voz kechish va boshqaruv tizimini raqamlashtirishga xizmat qiladi.

Shu o'rinda bir savol tug'ulishi tabiiy. Xo'sh, o'qitish sifatini saqlab qolgan holda ta'limda raqamli texnologiyalarni samarali qo'llash uchun nimalar qilish kerak?

Birinchiidan, albatta mamlakatimizda Internet infratuzilmasini yaxshilashimiz, mobil operatorlar tomonidan ko'rsatilayotgan xizmatlar sifatini oshirishimiz va eng muhimi aholining, ayniqsa talaba yoshlarni zamonaviy axborot-kommunikatsiya texnologiyalarining so'ngi yutuqlarini o'zlashtirishga shart-sharoitlar hamda imtiyozlar yaratib berishimiz lozim.

Ikkinchiidan, o'quv jarayonini tashkil etishda raqamli texnologiyalardan foydalanish ko'lamini kengaytirish va axborot resurslari, o'qitish vositalari va masofaviy o'qitish texnologiyalarini rivojlantirish, ijodkor talabalarni universitetni raqamlashtirish loyihalariga jalb qilish bilan oliy ta'lim muassasalari faoliyatini tartibga soluvchi normativ-huquqiy hujjatlarga o'zgartirish kiritish bo'yicha vakolatli organlarga takliflar berish, yuqori samaradorlikka ega raqamli qurilmalar bilan jihozlangan tuzilmalar, o'quv xonalari, laboratoriyalar, mediastudiyalar va boshqalarni o'z ichiga olgan markazlarni tashkil etish, hamda unda orttirilgan tajribani O'zbekistonning barcha oliy ta'limmuassasalarida qo'llash.

Uchinchiidan, zamonaviy axborot-kommunikatsiya texnologiyalari va ta'lim texnologiyalarining mustahkam integratsiyasini ta'minlash, bu borada pedagog kadrlarning kasbiy mahoratini uzluksiz rivojlantirib borish uchun qo'shimcha sharoitlar yaratish.

To'rtinchiidan, interfaol taqdimot tizimlaridan foydalanish, ma'ruza va seminar darslari uchun internet bilan bog'liq holda interfaol va multimediali taqdimotlarni ishlab chiqish kabi mavzular bo'yicha o'qituvchilarning malakasini oshirish uchun kurslarni tashkil qilish va o'tkazish.

Beshinchiidan, real vaqt rejimida interfaol taqdimot tizimlari, video- konferensa loqa tizimlari, virtual zallar, elektron resurslardan foydalanib istalgan vaqtda masofaviy o'qitish jarayonini amalga oshirish.

Oltinchiidan, bulutli texnologiyalar, virtual voqelik, kengaytirilgan voqelikdan foydalanish hamda didaktik materiallar va tajriba dizaynlarini ishlab chiqishda 3D printerini qo'llash, raqamli didaktika va raqamli ta'lim modellarini qo'llash, o'qituvchilar va talabalar uchun loyihalar, diplom ishlari, ilmiy izlanishlar va boshqalarini muhokama qilish uchun ilmiy veb-saytlar ishlab chiqish lozim.

Shundagina, biz raqamli texnologiyalardan foydalanib ta'lim sifatini tushirmagan holda talaba yoshlarga bugungi kun talabi darajasida bilim olishlariga erishamiz. Biz ta'lim sifatini oshirish varivojlantirish uchun texnologiyalardan manfaatli foydalanish imkoniyatini yaratishni

istaymiz. Qachonki, planshet ta'lim olishning bir elementiga aylansa, bolalar o'qish jarayoniga katta qiziqish bilan kirishadi. Bu o'yin bilan klassik ta'limni birlashtirishga tengdir. Natijada o'qish jarayoni yaxshilanadi, o'zlashtirish, ta'lim darajasi va kadrlarni tayyorlash samaradorligi oshadi.

Bilimli avlod, professional kadrlar — bu jamiyatning keng miqyosda rivojlanishining garovidir.

Xulosa

Xulosa qilib aytganda, ta'lim tizimida axborot texnologiyalarini ta'lim tizimida qo'llashni umumlashtirib shuni takidlab o'tish mumkinki, bugungi kun auditoriyalari o'n yil avvalgilaridan juda katta farq qiladi va sinf xonalari kompyuterlar, iPad, planshetlar, smart-doskalar va boshqa turdagi ta'lim texnologiyalari bilan jihozlangan. Dunyoning boshqa joylarida bo'lgani kabi, O'zbekistonda ham raqamli avlodning yangi ekranli avlodi - televizor, kompyuter, planshet, fablet, smartfon va smartsoatlari paydo bo'lmoqda.

Bunday zich raqamli muhitga ega bo'lish va u bilan doimiy o'zaro munosabat natijasida bugungi kun talabalarining fikrlashi va axborotlarga ishlov berish jarayonlari oldingi fikr yuritish va axborot jarayonlaridan tubdan farq qilmoqda. Bugungi avlodni o'qitishda qora doska va oq bo'rdan foydalanish ham mumkin emas. Qora doskani oqiga va bo'rni markerga o'zgartirish hech narsani o'zgartirmaydi, ya'ni zamonaviy talabalarni bilim olishga va mehnat bozorida muvaffaqiyatga erishishko'nikmalarini rivojlantirishga undash usuli bo'la olmaydi.

Shuni ham ta'kidlab o'tish lozimki, o'qituvchilar talabalarning ehtiyojlariga yo'naltirilgan interfaol o'quv jarayonida asosiy rolni saqlab qoladi. O'qituvchining obro'si va uning faoliyatining samaradorligi faqatgina kurs mazmunidagi bilimlar darajasi va uning pedagogik qobiliyatiga emas, balki muayyan o'quv materialini to'plash, qayta ishlash va o'qitishda o'qituvchining qanchalik zamonaviy axborot- kommunikatsiya texnologiyalarini qo'llash darajasiga bog'liq bo'ladi.

Boshqacha qilib aytganda, raqamli asrda ta'lim qayta ko'rib chiqilishi va ta'lim paradigmasi o'zgartirilishi shart, sababi talabalar ortiq an'anaviy uslubda o'qishni xohlamaydilar va o'qituvchilar ham bu kabi odatiy usulda o'qitishni davom ettirishlari kerak emas, balki yangi innovatsiyalarni darsda qo'llay bilishi kerak.

REFERENCES

1. O'zbekiston Respublikasi Prezidentining 2022-yil 28-yanvardagi "2022-2026-yillarga mo'ljallangan yangi O'zbekistonning taraqqiyot strategiyasini tasdiqlash to'g'risida"gi PF-60-son Farmoni.
2. O'zbekiston Respublikasi Prezidentining 2020-yil 17-martdagi "Toshkent shahrida raqamli texnologiyalarni keng joriy etish chora-tadbirlari to'g'risida"gi PQ-4642-son qarori.
3. D. Babaraximova. Ta'lim tizimida axborot texnologiyalarini qo'llashning ilmiy pedagogik masalalari; 6 – tom 3 – son / 2022 - yil / 15 – mart. <https://bestpublication.org/index.php/pedg/issue/view/81>

TARIQAT ILMI

Bahronov Firdavs Farrux o'g'li

Osiyo xalqaro Universiteti talabasi.

baxranovfirdavs@gmail.com

<https://doi.org/10.5281/zenodo.10712892>

Annotatsiya. Tariqat ilmining vujudga kelishi, rivojlanishi, O'rta osiyoda yoyilishi hamda uning mazmuni haqidagi ma'lumotlar berilgan. Tariqat ilmining asliyatini poklash, bor ne'matlarga shukronalik keltirish va uni uqtirish haqidagi fikrlar yoritilgan. Qo'shimcha qilib shu aytib o'tish kerakki, tariqat ilmining olimlari va ulamolari haqida ma'lumotlar mavjud.

Kalit so'zlar: Islom dini, tariqat, so'fiylik, tarki dunyo qilish (zuhd), tavakkul, Yassaviya, Kubraviya, komillik, Naqshbandiya, pir, Xo'jagon, zikr, poklik, taqvo, kamtarlik, aqida, tanazzul, ruhiyat, sunnat, zohidlik, mutassiblik, tarki dunyo.

THE SCIENCE OF RELIGION

Abstract. Information about the emergence, development, spread of Tariqat science in Central Asia and its content is provided. The essence of the science of Tariqat, the ideas of purifying the heart, giving thanks for all the blessings, and giving it away, are highlighted. In addition, it should be mentioned that there is information about scholars and scholars of the science of tariqat.

Key words: Islam, tariqat, Sufism, leaving the world (zuhd), tawakkul, Yassaviya, Kubrawiya, perfection, Naqshbandiya, pir, Khojagan, zikr, purity, piety, humility, creed, decadence, spirituality, circumcision, asceticism, bigotry, leaving the world.

НАУКА О РЕЛИГИИ

Аннотация. Даны сведения о возникновении, развитии, распространении науки о религии в Средней Азии и ее содержании. Выделены суть науки Тариқат, идеи очищения сердца, благодарения за все блага и раздачи его. Кроме того, следует упомянуть, что имеются сведения об ученых и ученых науки Тариқат.

Ключевые слова: Ислам, тариқат, суфизм, уход из мира (зухд), таваккуль, Яссавия, Кубравия, совершенство, Накибандия, пир, Ходжаган, зикр, чистота, благочестие, смирение, вера, упадничество, духовность, обрезание, аскетизм, фанатизм, покидая мир.

Yurtimizga islom dini kirib kelishi va chuqur o'rganilishi oqibatida yuzaga kelgan tariqat ilmi haqidagi o'tmishga nazar tashlashdan oldin tariqat haqida ozgina to'xtalamiz. Tariqatga qadam qo'yish — tirikchilikning barcha tashvishlaridan voz kechish hamda ixtiyorni pir-murshid (eshon)ga topshirishdan boshlanadi. Ruhni poklash, qalbini poklash tariqat ilmining asoslaridan hisoblanadi. Tariqat ilmining olimi bizga nafsimizning ibodatini o'rgatadi va o'zi ham nafsining ibodati bilan band bo'ladi. Undan keyin Tariqat yo'lida so'fiy yana bir necha bosqich (maqom)larni, jumladan doim kambag'allikda, tasodifiy rizq hisobiga yashash (faqr), tarki dunyo qilish (zuhd), har narsani faqat xudoga solish (tavakkul), uni sevish va unga intilish (muhabbat, shavq) va boshqa bosqichlarni o'taydi.[1.1]

So'fiylikning ba'zi yo'nalishlari insonni nafaqat zohidlik, balki mutaassiblik yo'liga ham yetaklaydi. So'fiylikda Tariqatlar g'oyatda ko'p bo'lgan. Sufiy yoki solik tirikchilikning barcha tashvishlaridan voz kechishi, doim kambag'allikda qanoat qilib yashashi, tarkidunyo qilishi, har

narsani xudodan deb bilishi, xudoni sevishi va unga intilishi, ixtiyorini pir, murshidga topshirishi lozim. Garchi tasavvuf maktablarining tashkil topishi dastlab Kufa, Bag‘dod, Basra, Misr kabi islom dini keng tarqalgan hududlar bilan bog‘liq bo‘lsa-da, lekin keyinchalik, XI-XII asrlarga kelib, O‘rta Osiyoda butun islom olami miqyosida umume‘tirof etilgan Yassaviya, Kubraviya, Xojagon kabi nufuzli mustaqil tariqatlar vujudga kelgan.

O‘rta Osiyoda keng tarqalgan har qaysi tariqat shu mintaqada azaldan mavjud bo‘lgan diniy rasm-rusumlar ta‘siridan chetda qolmay, balki ularning mahalliy urf-odatlarini o‘zlashtirish jarayonida o‘z ta‘sirini ham ko‘rsata olgan. Shayxlarning jamiyatning ma‘naviy va siyosiy jihatdan rivojlanishiga bo‘lgan mas‘uliyati keyinchalik boshqa tariqatlar uchun ham odatga aylangan. O‘rta Osiyodagi tasavvuf tariqatlari shayxlarning faoliyati mintaqaning ijtimoiy, siyosiy va diniy holatiga katta ta‘sir ko‘rsatgan. Tarixiy yondashuv, tizimlilik, vorisiylik va qiyosiy tipologik tahlil tadqiqotning metodologik asosini tashkil etadi.[2.1]

Komillik, komil inson g‘oyalarining dastlabki kurtaklari tasavvuf tariqatlariga borib taqaladi. Tasavvuf tariqatlari musulmonlar axloqi va dunyoqarashini shakllantirishga katta ta‘sir ko‘rsatib, ularning nafaqat ruhiy-ma‘naviy, balki ijtimoiy-siyosiy va madaniy hayotida ham muhim ahamiyat kasb etmoqda. Shu sababli dunyo bo‘ylab tasavvuf tariqati bilan bog‘liq jarayonlar ustuvor mavzular sifatida o‘rganib kelinmoqda. Islom olamidagi qator ilmiy tadqiqot markazlarida tasavvuf ta‘limoti, tariqatlar ichida naqshbandiyaning o‘rni, ijtimoiy-siyosiy jarayonlar bilan bog‘liqligi, yoyilishi, ma‘naviy silsilasi, tariqat namoyandalarining o‘zaro munosabati, zikrning maxfiy va jahriy ko‘rinishlari ulkan hududlar bo‘ylab keng tarqalishiga doir tadqiqotlar olib borilgan.[3.1]

Tasavvuf tariqatlari insonlarni ruhan poklanishga, halolikka, haqiqat yo‘lidan yurishga, undovchi insoniy, axloqiy tamoyillarni shakllantiruvchi yo‘ldir. Tarixdan ma‘lumki, ushbu yo‘l asosida yashagan, insonlarni to‘g‘ri yashashga chorlagan, insonlar hayotini, faoliyatini, yengillashtirgan, ularga naf keltirgan ne-ne buyuk siymolar mavjud. Ularning hayot faoliyati ibrat maktabi vazifasini o‘taydi.

Bu kabi ajdodlarga misol qilib buyuk sarkarda, Temuriylar davlati asoschisi -Amir Temur xazratlarini, o‘z davrida valiy darajasida ulug‘langan xazrat Xoja Ubaydulloh Axrori, g‘azal mulkining sultoni Mir Alisher Navoiy hazratlarini keltirish mumkin. Tasavvuf tariqatlari tarixiga nazar solinsa, undagi goyalar, ta‘limotlar necha asrlar davomida axloq singari zamon o‘zgargani sayin u ham sayqallanib, takomillashib borgan. Quyida ushbu tarixiy jarayonga qisqacha to‘xtalib o‘tiladi.[4.1.]

Zamoni saodatda va undan keying dastlabki vaqtlarda aqoid, fiqh kabi islomiy ilmlar qatori tasavvuf ham alohida ajralib chiqmagan edi. U davrdagi musulmonlar Rasululoh sallohu alayhi vasallamning hayotlik chog‘larida barcha narsada u zotning o‘zlariga ergashar edilar.

Keyinchalik esa sahobalar o‘zlari Qur‘on va sunnatdan kerakli xulosalarni olib, amal qilib yurdilar. O‘sha paytda ruhiy kamolotga, zikr va zohidlikka moyil zotlar turli oyat va hadislardan o‘zlari uchun dalil topib, mazkur ishlarni o‘z hayotlariga tatbiq qildilar. [5.1]

Tasavvuf tariqatlarining insoniyat ma‘naviyatini yuksaltirishga qo‘shib kelayotgan benazir hissasi butun dunyo xalqi tomonidan e‘tirof etilsada, ba‘zan islom olamida tasavvufga salbiy nazar bilan qarash, uning tariqatlari, mashoyixlar va karomatlarini inkor etish ko‘zga tashlanadi.

Burhoniddin al Biqoiy (1406-1480)ning "Tasawuf inqirozi", Abdurahmon Dimashqiyanning "Naqshbandiya tahlili" kitobi va boshqa kitoblarda tasavvufning barcha tariqatlari va ularga doir asarlar hamda mashoyixlar qattiq tanqid qilingan. Mustaqillik yillaridan beri o'zbekistonda tasawuf tariqatlarini o'rganish, unga doir asarlarni tarjima qilish, atoqli mashoyixlarning maqbaralarini qayta qurish va ta'mirlashga ahamiyat berilmoqda.

Darhaqiqat, tasavvuf tariqatlari musulmonlar axloqi va dunyoqarashini shakllantirishga katta ta'sir ko'rsatib, ularning nafaqat ruhiy-ma'naviy, balki ijtimoiy-siyosiy va madaniy hayotida ham muhim ahamiyat kasb etmoqda. Shu sababli dunyo bo'ylab tasavvuf tariqati bilan bog'liq jarayonlar ustuvor mavzular sifatida o'rganib kelinmoqda.

Islom olamidagi qator ilmiy tadqiqot markazlarida tasavvuf ta'limoti, tariqatlar ichida naqshbandiyaning o'rni, ijtimoiy-siyosiy jarayonlar bilan bog'liqligi, yoyilishi, ma'naviy silsilasi, tariqat namoyandalarining o'zaro munosabati, zikrning maxfiy va jahriy ko'rinishlari ulkan hududlar bo'ylab keng tarqalishiga doir tadqiqotlar olib borilmoqda. [6.1]

Yuqoridagi fikrlardan shuni xulosa qilish mumkinki, tariqat islom shariati talablarini ham ixlos bilan bajargan holda zuhd, taqvo, kamtarlik kabi oliyjanob fazilatlarini o'zida mujassam etib, nafsni poklash yo'li bilan komil inson darajasiga erishishga harakat qilishdan iborat. Tariqat ilmida inson qalbni poklaydi, bu dunyo boyligidan vos kechadi.

Tasavvuf tariqatlari axloqiy Naqshbandiya ta'limoti goyalari insoniyatni kamolotga yetaklaydi va tanazzuldan asraydi. Olib borilgan tadqiqot natijalarining ko'rsatishicha, Bahouddin Naqshbandning ta'limiy-axloqiy merosidan maqsadga muvofiq hamda samarali foydalanish, alloma g'oyalarini o'rganish jarayonida o'quvchi va talabalarning yosh psixologik xususiyatlarini hamda qiziqish va ehtiyojlarini inobatga olish, alloma qarashlari mohiyatidan to'laqonli xabardor bo'lishlari o'rganilayotgan muammoning ijobiy yechimga ega bo'lishini ta'minlaydi.

Bahouddin Naqshband ta'limiy-axloqiy merosi g'oyaviy diniy, falsafiy, madaniy ta'lim-tarbiya ildizidir va milliy istiqloq mafkurasining bosh g'oyasi ozod va obod Vatan, erkin va farovon hayotni ta'minlashga xizmat qiladi.

REFERENCES

1. Ijodiy Parvoz" 2018 y aprel 4(60) son
2. Shayx Muhammad Sodiq Muhammad Yusuf. Tasavvuf haqida tasavvur. Toshkent. Hilol, 2019.54-B.
3. 3.A. Sh. Juzjoniy. Tasavvuf va inson. Toshkent. 2001.67-B.
4. 4.Buxoriy Sadridin Salim. Bahouddin Naqshband yoki yetti pir.Buxoro.2006.90-B.
5. 5.Voxidov R, Maxmudov M, Azimov Yu. Ulug,, Xojaning ibrat va hikmatlari.
6. Pedagogik mahorat, 2005.112-B.
7. Агзамова, Н. Ш. (2018). Этические взгляды восточных мыслителей как важный фактор формирования духовной жизни общества.

NAVOIY VILOYATINING TURIZM SOHASIDAGI O'ZIGA XOS YO'NALISHLARI

Ramatov Murat Qalvayevich

Navoiy Davlat Pedagogika Instituti tarix fakulteti 3-kurs talabasi.

<https://doi.org/10.5281/zenodo.10719003>

Annotasiya. Maqolada turizmning mamlakat ijtimoiy-iqtisodiy rivojlanishiga ta'siri va uni baholashning dolzarb muammolari ko'rib chiqilgan, turizmning mamlakat iqtisodiyotiga bevosita va bilvosita ta'siri o'rganilgan.

Kalit so'zlar: turizm, milliy iqtisodiyot, ijtimoiy-iqtisodiy rivojlanish, turizmning ta'siri, bevosita ta'sir, bilvosita ta'sir.

THE SPECIFIC DIRECTIONS OF NAVOI REGION IN THE FIELD OF TOURISM

Abstract. The article examines the impact of tourism on the socio-economic development of the country and the current problems of its evaluation, and the direct and indirect impact of tourism on the country's economy is studied.

Key words: tourism, national economy, socio-economic development, impact of tourism, direct impact, indirect impact.

СПЕЦИАЛЬНЫЕ НАПРАВЛЕНИЯ НАВОЙСКОЙ ОБЛАСТИ В СФЕРЕ ТУРИЗМА

Аннотация. В статье рассматривается влияние туризма на социально-экономическое развитие страны и современные проблемы его оценки, а также изучается прямое и косвенное влияние туризма на экономику страны.

Ключевые слова: туризм, национальная экономика, социально-экономическое развитие, влияние туризма, прямое влияние, косвенное влияние.

"Turizm — iqtisodiyotning muhim tarmoqlaridan biri. Mavjud imkoniyatlardan samarali foydalangan holda, ushbu tarmoqni yanada takomillashtirish zarur, buni davrning o'zi taqozo etmoqda."

Shavkat Mirziyoyev

Hozirgi kunda iqtisodiyotni rivojlantirishni asosiy masalalaridan biri bu, turizmni rivojlantirish masalasidir. Shunga ko'ra yurtimizda turizmni rivojlantirishda jadal ishlar olib borilmoqda. Buning asosida Prezidentimizni bugungi kunda turizm sohasiga oid chiqarayotgan qaror va farmonlarini ko'rishimiz mumkin.

Misol tariqasida, Prezidentimizning "O'zbekiston Respublikasining turizm sohasini jadal rivojlantirishni ta'minlash chora-tadbirlari to'g'risida"gi farmoni, O'zbekiston Prezidentining «O'zbekiston Respublikasida o'rta istiqbolda turizmni rivojlantirish bo'yicha Kontseptsiyasini hayotga tatbiq etish choralari to'g'risida»gi qarorini hamda Prezidentimizning 2017 yil 16 avgustdagi «2018–2019 yillarda turizm sohasini rivojlantirish bo'yicha birinchi navbatdagi chora-tadbirlar to'g'risida»gi qarori bu boradagi ishlarni yangi bosqichga ko'tardi.

Qarorga ko'ra, 2018–2019 yillarda soha oldida turgan muhim masalalar yechimiga bag'ishlangan alohida dastur tasdiqlandi va uning to'liq ijrosini ta'minlash va sohada olib borilayotgan ishlarni idoralararo muvofiqlashtirish maqsadida Turizmni rivojlantirish bo'yicha muvofiqlashtirish kengashi tuzildi. Ushbu qarorlarga muvofiq boy o'tmishimizdan dalolat

beradigan qadimiy yodgorliklarni asrab-avaylash, Samarqand, Buxoro, Toshkent, Xiva, Shahrisabz, Marg'ilon, Farg'ona, Urganch shaharlaridagi zamonaviy binolar, joylarda faoliyat ko'rsatayotgan milliy hunarmandchilik markazlari ushbu hududlarda nafaqat xalqaro, balki ichki turizmni ham rivojlantirishga oid ishlar olib borilishiga sabab bo'lmoqda. Andijon Buxaro Samarqand shaharlarini o'zaro turizmni yo'lga qo'yilishi ham turizm sohasini rivojlanishiga sabab bo'ladi.

Sayyohlik (turizm) sohasi dunyo iqtisodining eng jadal rivojlanayotgan sohalaridan biridir.

Uning keng qamrovli taraqqiyoti esa, ko'plab mamlakatlar uchun katta daromad manbaiga aylanib bormoqda.

BMTning Jahon sayyohlik tashkiloti ma'lumotida 2015 yilda dunyo bo'yicha 1 milliard 184 million sayyoh qayd etilgan bo'lsa, 2016 yil yakuni bo'yicha bu ko'rsatkich 1 milliard 235 millionga ya'ni, 3.9 foizga oshgan. Sayohatchilarga ko'rsatilgan eksport xizmatlari qiymati 2015 yilda qariyb 1,5 trillion AQSh dollarini tashkil qilgan. 2016–2017 yillarda ham bu raqamlarda katta tafovutni ko'rish mumkin. Bundan ko'rinib turibdiki, sayyohlik sohasi bugungi kunning eng muhim iqtisodiy sohalaridan biriga aylandi. Shu bois dunyoning ko'plab davlatlari ushbu sohani yanada rivojlantirish, bu borada tegishli infrastrukturani jahon standartlari darajasida yaratish va sayyohlar oqimini oshirish bo'yicha barcha chora-tadbirlarni amalga oshirmoqda.

Turizm jahonning ko'plab mamlakatlari iqtisodiyoti tarkibida tez rivojlanayotgan va salmoqli o'rinni egallaydigan tarmoq bo'lib, unda ekologik turizm innovasion yo'nalish sifatida jadal rivojlanayotgan yo'nalishga aylandi.

Ekologik turizm tabiat bilan kishilarning uzviy bog'liqligi va bevosita muloqotini rivojlantirishga va tabiatda huzur-halovat, madad quvvat, bilim, tashkil etuvchilarga esa katta daromad olishga, umuman ekologik iqtisodiy barqarorlik va muvozanatni saqlagan holda faol dam olishga asoslanadi, an'anaviy ko'ngil ochish, maishiy komfort (qulaylik) esa ikkinchi o'ringa tushadi. Unda yuqori darajada xizmat ko'rsatadigan mehmonxonalar o'rnini oddiy chodir, uy-mehmonxona va kempinglar, tabiat qo'ynida dam olish, sayoxat qilish egallaydi.

Ekoturizmni rivojlantirishning zarur shart-sharoiti ekoturistik salohiyatning mavjudligi bo'lib, ular noyobligi, ekologik jozibadorligi, davolash-sog'lomlashtirish xususiyatlari, ekologik turizmni rivojlantirish uchun qulayligi bilan ajralib turadigan tabiiy-ekologik komponentlar, landshaftlar, xo'jalik faoliyati ob'yektlaridan tarkib topadi. Ekoturistik salohiyatdan tegishli moddiy-texnika bazasi – infratuzilma, asosiy fondlar yordamida foydalaniladi.

Turist — investitsiya degani.

Prezidentimiz dunyoning 33 ta mamlakatida O'zbekiston elchixonalari faoliyat ko'rsatayotgan elchilarga qarata qilgan onlayn murojaatida O'zbekistonga xorijiy investitsiya hamda turistlarni jalb qilishni, ayniqsa, har bir elchiga har kuni 10 nafar sayyoh jo'natishga e'tibor berishni ta'kidladi. Ya'ni, turist ham investitsiya degani, degan g'oyani ilgari surdi.

Davlat rahbarining yurtimizda barcha sohalar qatorida turizmga ham katta e'tibor qaratishi bu sohada ko'zga tashlanib kelinayotgan kamchilik va muammolarni bartaraf etish choralarini jadallik bilan amalga oshirilishida dasturulamal bo'lib xizmat qilishi shubhasiz. O'zbekiston yirik turizm salohiyatiga ega mamlakatlar qatorida o'z o'rnini va ahamiyatiga ega ekan, demak biz mavjud imkoniyatlardan maksimal darajada foydalanishimiz kerak.

Hozirgacha xorijiy mamlakatlarda O‘zbekiston haqida ko‘proq ma’lumotlarni targ‘ibot qilishda oqsoqlikka yo‘l qo‘yilmoqda. Xususan, bugungi kunda yurtimizga tashrif buyurayotgan aksariyat sayyohlar turizm firmalari tomonidan jalb etilmoqda. Yevropaning deyarli barcha mamlakatlarida O‘zbekiston haqida aholida yetarlicha ma’lumot yo‘q. Ular aynan turfirmalar orqali eshitib, qiziqish bildirib kelishmoqda.

Shu sohada xizmat qilayotganim bois, ko‘plab xorijiy sayyohlar bilan suhbatda bo‘laman.

Qolaversa, Yevropa mamlakatlarida ijodiy uchrashuvlarda ishtirok etib kelaman. Aynan shunday uchrashuvlarda ko‘plab shu kabi ko‘plab fikrlar bildiriladi.

Joriy yilning 22 dekabr kuni O‘zbekiston Respublikasi Prezidenti Shavkat Mirziyoyev parlamentga Murojaatida barcha sohalar qatorida turizm sanoati borasida quyidagi fikrlarni bildirdi:

«Hozirgi kunda milliy iqtisodiyotga yuqori daromad keltiradigan istiqbolli tarmoqlardan biri – bu turizmdir. O‘zbekiston turizm sohasida dunyo bo‘yicha ulkan salohiyatga ega bo‘lgan davlat hisoblanadi. Yurtimizda 7300 dan ortiq madaniy meros obektlari mavjud va ularning qariyb 200 tasi YuNeSKO ro‘yxatiga kiritilgan.

Shu bilan birga, mamlakatimizning betakror tabiati, go‘zal dam olish maskanlari imkoniyatlaridan foydalanib, yangi turistik yo‘nalishlar ochish mumkin. Bu sohaga jahon brendlarini faol jalb etgan holda, biz ziyorat turizmi, ekologik, ma’rifiy, etnografik, gastronomik turizm va bu sohaning boshqa tarmoqlarini rivojlantirishga alohida e’tibor qaratishimiz zarur.

Bu borada davlat-xususiy sheriklik munosabatlarini qo‘llash sohani taraqqiy ettirishda keng imkoniyatlar ochishini hisobga olishimiz lozim. Samarqand, Buxoro, Toshkent shaharlaridagi muqaddas qadamjolar va yodgorliklarni ziyorat qilish dasturini rivojlantirish va jadallashtirish zarur. Ichki turizm sohasidagi katta imkoniyatlarni ham to‘liq ishga solish lozim».

REFERENCES

1. O‘zbekiston Respublikasi Prezidentining 2019-yildagi “O‘zbekiston Respublikasida turizmni jadal rivojlantirishga oid qo‘shibcha chora-tadbirlar to‘g‘risida”gi PF-5611-sonli Farmoni.
2. O‘zbekiston Respublikasi Prezidentining 2019-yildagi “Turizm tarmog‘ini jadal rivojlantirishga oid chora-tadbirlari to‘g‘risida”gi PQ-4095-sonli Qarori.
3. Pardayev M.Q. va boshqalar. Xizmat ko‘rsatish, servis va turizm sohalarini rivojlantirish: muammolar va ularning yechimlari. O‘quv qo‘llanma. – T.:“Iqtisod-moliya”, 2008. – B.133.
4. Safarov, B., Al-Smadi, H.M., Buzrukova, M., Janzakov, B., Ilieş, A., Grama, V., Ilieş, D.C., Csobán Vargáné, K., Dávid, L.D. (2022). Forecasting the Volume of Tourism Services in Uzbekistan. Sustainability, 14, 7762.
5. <https://doi.org/10.3390/su14137762>
6. 2022-2026 yillarga mo‘ljallangan Taraqqiyot strategiyasi.
7. CBI Ministry of Foreign affairs. <https://www.cbi.eu> sayti.
8. <http://unwto.org> sayt

ДОИРА ЧОЛҒУ АСБОБИНИНГ КЕЛИБ ЧИҚИШ ТАРИХИ ВА ЧАЛИШ УСУЛИ

Гулманов Ибадулло

Ўзбекистон давлат консерваторияси Нукус филиали

Қорақалпоғистон Республикаси Нукус шаҳри.

<https://doi.org/10.5281/zenodo.10719042>

Аннотация. Халқ чолғу ансамбларининг пайдо бўлиш тарихи узоқ ўтмишга бориб тақалади. Мусиқачилик санъатида дастлаб урма зарбли чолғулар пайдо бўлган. Булар Ногора, чилдирма, довулча ва доиралардир. Қадим замонлардан то ҳозирги давримизгача бизга етиб келган доира чолғу асбоби ўзгармаган ҳолда сақланиб келмоқда.

Калим сўзлар: Доира, мусиқа асбоби, чилдирма, доира тарихи, санъат, маданият, урма чолғу, оркестр.

HISTORY AND PLAYING METHOD OF DOIRA MUSICAL INSTRUMENT

Abstract. The history of folk instruments goes back a long way. Percussion instruments first appeared in music art. These are the drum, the chindovul, the drums, the hurricane, and the doira. The doira, which has come down to us from ancient times to the present day, has remained unchanged.

Keywords: Doira, musical instrument, childirma, doira history, art, culture, percussion, orchestra.

ИСТОРИЯ И МЕТОД ИГРЫ ВАШЕГО ДОИРА ИНСТРУМЕНТА

Аннотация. История формирования народных музыкальных ансамблей уходит в далекое прошлое. Ударные инструменты впервые появились в музыкальном искусстве. Это барабаны, трещотки, вихри и круги. С древнейших времен и до нашего времени дошедший до нас круговой музыкальный инструмент остался неизменным.

Ключевые слова: Доира, музыкальный инструмент, погременушка, истории из доира, искусства, культуры, ударные инструменты, оркестр.

Ўрта Осиё ва Шарқ халқлари қатори, ўзбек усуллари, яъни ритмик йўллари ва уларнинг ривожланиш усуллари алоҳида ўрин егаллайди. Чалиш усуллари қоида бўйича уриб чалинадиган мусиқа асбоблари ижросида қўлланилади. Енг кўп тарқалган урма зарбли мусиқа асбобларидан, Ўзбекистонда, Тожикистонда ва Уйғур халқларида ва шу билан бир қаторда, Шарқда ўзининг ширали овозига ега бўлган, мусиқа чолғу асбоби доира ҳисобланади. Доира ибораси баъзан «Дапп», «Чилдирма», «Чирманда» деб ҳам юритилади.

Хоразмда дапп, чилдирма ижрочини еса “Даппчи”-чилдирмачи деб айтадилар, Бухорода доирадаст, Фарғонада чирмандачи, Самарқанда еса доирачи деб юритилади. Ўзбек халқи қадимдан доира асбобини жуда ардоқлаб келган.

Ўтмишда бу асбобларнинг садолари остида халқни майдонларга, тўй-томошаларга, мусобақа курашларга ва ҳар-хил сайилларга чақирганлар. Жумладан: «Навруз байрами» «Ҳосил байрами», «Узум сайли», «Қовун сайли» ва шунга ўхшаш каби мавсумий байрамлар кенг тарқалган. Байрамларда, маданий маросимларда айниқса карнай, сурнай ва ногора, доира каби урма зарбли мусиқа чолғулари кенг қўлланилган. Буюк Шарқ мутафаккирларининг мероси, халқ чолғуларини ўрганиш соҳасида ҳам тарихий қимматга ега. Доира қадимий мусиқа чолғуларидан ҳисобланади. Марказий Осиё (Нисо шаҳри,

ерамиздан аввалги 2-аср)да топилган терракота ёдгорликларида доирачи аёллар тасвирланган. Доира ва унга яқин урма мусиқа чолғулари тожик, арман, озар, уйғурларда дап, дапп, дафф, деф деб номланади. 20-асрда ўзбек доира ижрочилик анъаналарини Уста Олим Комилов, Т.Иноғомов, Д.Соттихўжайев, Раҳим Исохўжайев, Ф.Азимов, Қахрамон Дадайев, О.Камолхўжайев, ака-ука Исломовлар, М.Орипов, Р.Отабойев, Т.Сайфиддинов, Р.Самадов ва бошқалар мукамаллаштирган.

Доиранинг асосий қисми (гардиши) тоқ занги, сўнгги йилларда заранг, акация, лўлиларда тол дарахтларидан ишланади. Гардишнинг ташқи томонига бузоқ, той ёки ечкининг ошланган териси қопланади. Ички томонига еса тамбуринниқига ўхшаш маъдандан ишланган ҳалқачалар осилади. Доиранинг ҳалқасиз турлари ҳам мавжуд²²⁹.

Гардиш диаметри 400—510 мм ни ташкил етади. Доирада товуш икки қўл бармоқлари ёрдамида ҳосил қилинади. Ундан яқка ижрода ҳамда турли хил миллий чолғу ансамблларида жўрнавот чолғу сифатида фойдаланилади.

Доирани чалишда қўлланиладиган ритм бирликлари (нақралар) ҳақида қадимий манбаларда ёзилган. Доира усули одатда икки хил зарбдан иборат. Бири — бак (бака, бако, бакка, бакко). Бак доира гардишига яқин жойга урилганда чиқадиган товушдир. Иккинчи зарб — бум. Бумни чалиш учун бармоқларни чўзиб доиранинг ўртароқ қисмига урилади.

Доира (чилдирма, чирманда) – ўзбек, тожик ва уйғур халқлари орасида кенг тарқалган. Доира ансамбл ва яқка ҳолда ҳам ижро этилади. Доира жўрлигидаги рақслар ўзбек ва тожик халқлари орасида жуда кенг тарқалган. Шашмақом доира усулисиз ижро қилинмайди. Бухорода ҳар бир мақом айтувчи ҳофиз, мақом усулларини доирада усталик билан ўзлаштирганлар ва ўз ашулаларига жўр бўлганлар. Шашмақомдаги ҳар бир куйнинг ўзига хос усули бор. Шунга кўра, усуллар шу куй номи билан юритилади. Масалан: “Усули Муҳаммас” (Муҳаммас усули), “Усули Талқин”, ”Усули Тасниф” ва бошқалар.

Шарқ халқларининг мусиқа меросида бўлгани каби, ўзбек халқ мусиқа меросида ҳам усул етакчи ва муҳим ўринни эгаллайди. Шу боис, ўтмишда яшаб ижод этган Абу Наср Фаробий, Абу Али Ибн Ино, Абдурахмон Жомий, Алишер Навоий, Зойнилобиддин ал Ҳусайний, Мавлоно Кавкабий Бухорий, Дарвешали Чангий каби бир қатор улуғ алломаларимиз ўзларининг мусиқага доир рисоаларининг маълум бобларини усулларнинг назарий таҳлили ва тадқиқига бағишлаганлар. Гарчи, мусиқа ижрочилигимизда “Катта ашула”, “Бухорча”ларнинг даромад қисми, “Мавриги”ларнинг Шаҳд қисмлари усулсиз ижро этилса-да, мақом (Бухоро Шашмақоми, Хоразм мақомлари, Фарғона-Тошкент мақом йўллари)ларимиз, мумтоз асарларимиз қабиларнинг барчаси доира усулининг жўрлиги асосида ижро этилиши табиий ҳолдир. Чунки, доира - мусиқа вазнини, унинг усул ривожланишининг бир меъёрда сақлаб турувчи асосий миллий чолғудир.²³⁰

Қолаверса, усул мусиқанинг пойдевори сифатида тартибга солишдан ташқари ижрочи ва тингловчи-томошабинларга завқ бахшида эта олувчи чолғудир. Дойрачиликнинг мусиқа ижрочилигидаги вазифаси ўта масъулиятли эканлиги ҳам

²²⁹ <https://uz.wikipedia.org>

²³⁰ О.Камолхўжайев, А.Ливиев Дира дарслиги Тошкент 1985 йил

барчамизга аёндыр. Шу боис мазкур созни ўрганиш, халқимиз орасида машҳур дойрачи сифатида ном чиқариш машаққати жуда оғирдир.

Доира санъатини ижро этиш мактабини шакиллантирган уста Олим Комилов 1930 йилларда илк бор ўзбек халқ усулларини мукаммаллаштириб «Доира дарс» («Кўш қарс») китобини ёзган. Уста Олим Комилов томонидан ёзилган бу дарслик бора-бора мукаммаллашиб, рақс ҳаракатларига мослаштрилган усуллар натижасида йўқорида қайд этилган «Кўш қарс» кейинчалик «Доира дарс» деб номлана бошлаган. Доирачиларни таёрлашда республикадаги мусиқа билим юртлари ўз хиссаларини қўшиб келмоқдалар. Бу ўқув юртларининг зиммасига йўқори малакали доирачиларни тарбиялаш, ўқув адабиётлари ва амалий қўлланмаларни таёрлаб бериш вазифаси қўйилган.

Гулманов Шукурлла биринчилардан булиб доира чолғу асбобини қорақалпоғистонга олиб келган. Ўзбекистон давлат санъат ва маданият институти профессори Одил Камалхуджаевдан талъим олган шогирдлари Гулманов Ибодулла, Раҳманов Музаффарлар етишиб чиққан. И.Гулмановдан таълим олиб бугунги кунда ёшларга таълим ва тарбия бериб келаётган шогирдлари Бабажанов Дауранбек Нукус маданият мактабида доира фани ўқитувчиси, Жантилеуов Тимур Есжан Бақсы номидаги 1-сонли болалар мусиқа ва санъат мактаби ўқитувчи, Айтеков Тимур Қорақалпоқ давлат университети мусиқий таълим факултетига ўқитувчи, Шукуруллаев Санъатбек Тошкент шаҳридаги Лазги ашула ва рақс ансамблги доирачиси, Шукуруллаев Бегдулла Ўзбекистон давлат консерваторияси Чолғу ижрочилиги; зарбли чолғулар (доира) таълим йўналишида 2-босқич талабаси.

30 йиллардан сўнг доира усуллари, яъни "Бум" чизик остига "Бак" еса чизик устига ёзилиб, ижро этиладиган бўлди. Бу доира усулларини А.Ейхгорн, В.Лейсок, Н.Миронов, В.Успенскийлар бир нота чизик оралиғида нота йўлида ёзганлар. Доирани товуш баландлиги ноаниқ, яъни унинг териси қандай тортилганига қараб садо беради, аниқ бир нота, яъни товуш, овоз бир хил чиқмайди. Бум билан бак оралиғи кварта интервалига яқинроқ. Ижро ҳар хил усул билан келиши, бармоқлар ҳаракатида товушларнинг ўзгаришига олиб келади. Доира ижроси, ўнг қўл билан чап қўл ҳаракатига боғлиқ, доирани қайси йерига, гардиш ўртасига ё четига ёки бўлмаса гардишдан озгина ўртасига яқинроқ уриб қолиш, ўзига хос товуш чиқаради. Баъзан бармоқларга металдан ясалган нохун тақилиб чалинади.

Мана шунақа ижро этилган бум билан бумни, бак билан бакни фарқи жуда катта бўлади. XX асрнинг 50-60-йилларига келиб, доирани чалиш усуллари А.И.Петросянс томонидан ўзгартирилди, Тошкент экспериментал лабораториясида тасдиқланиб, кўпчилик мусиқашунос олимлар томонидан 4 қаторлик доира чалиш усули жорий этилди ва ҳозиргача қўлланилиб келинмоқда. Ҳар бир қўлнинг, яъни ўнг ва чап қўлларнинг овозлари товушлари алоҳида ёзилади.

REFERENCES

1. О.Камолхуджаев, А.Ливиев Дира дарслиги Тошкент 1985 йил.
2. Акбаров Ил. Мусиқа луғати Т., Санъат 1990 йил.
3. Кароматов Ф. Ўзбек чолғучилик мусиқаси. Москва., Музыка 1980 йил.

4. П.Мамутов А.Обеспечение профессиональными кадрами каракалпасского государственного театра //Проблемы современной науки и образования. – 2023. – №. 3 (181). – С. 104-111.
5. Pirnazarov S. M., Mamutov P. A. History And Development Of Karakalpak National Ethnogenesis //Eurasian Scientific Herald. – 2022. – Т. 7. – С. 193-195.
6. Pirnazarov S. M. Qaraqalpaq teatrini' professionalliqqa o'tiwinde da'slepki adimlar (1930-1939). Ilim hám jámiyet. 62-64-bet.
7. Pirnazarov S. M. A PERIOD OF FORMATION OF THE KARAKALPAK THEATRE (1922-1930). Science and Education in Karakalpakstan. 93-94-bet.

**ULIWMA BILIM BERIWSHI ORTA MEKTEPTIŃ BASLAWISH KLASS
OQIWSHILARIN ÁDEP-IKRAMLILIQQA TÁRBIYALAWDA KLASTAN TIS
TÁRBIYALIQ ISLERDIŃ TUTQAN ORNI.**

Dúysenbaev Jolmırza Temirbek ulı
NMPI Pedagogika fakulteti 2-kurs talabası.

Saparbaev Tajibay
(ilimiy basshı)

Ájiniyaz atındađı NMPI Pedagogika kafedrası docenti,
pedagogika ilimleri. kondidatı.

<https://doi.org/10.5281/zenodo.10719115>

Annotaciya. Maqalada ulıwma bilim beriwshi orta mekteptiŃ baslawish klass oqıwshılarınıń ádep ikramlılıqqa tárbiyalawda klastan tis islerdiŃ pedagogikalıq áhmiyeti hám texnologiyaları sóz etiledi.

Gilt sózler: Mektep, baslawish klass oqıwshıları, ádep-ikramlılıq, klastan tis, jámiyet, tártiplilik, qarım-qatnaslar, ádebiy shıǵarmalar, úlgi, órnek.

**THE ROLE OF EXTRACURRICULAR EDUCATIONAL
ACTIVITIES IN THE EDUCATION OF ELEMENTARY SCHOOL
STUDENTS OF A GENERAL SECONDARY SCHOOL.**

Abstract. The article talks about the pedagogical significance and technologies of extracurricular activities in the moral education of elementary school students of general education secondary school.

Key words: School, elementary school students, manners, extracurricular, society, orderliness, communication, works of art, model, role model.

**РОЛЬ ВНЕКЛАССНОЙ ОБРАЗОВАТЕЛЬНОЙ ДЕЯТЕЛЬНОСТИ
В ОБУЧЕНИИ УЧАЩИХСЯ НАЧАЛЬНЫХ КЛАССОВ
ОБЩЕОБРАЗОВАТЕЛЬНОЙ ШКОЛЫ.**

Аннотация. В статье говорится о педагогической значимости и технологиях внеклассной деятельности в нравственном воспитании учащихся начальных классов общеобразовательной средней школы.

Ключевые слова: Школа, младшие школьники, манеры, внеклассное время, общество, упорядоченность, общение, произведения искусства, модель, образец для подражания.

Oqıwshılardı ádep-ikramlılıqqa tárbiyalaw ulıwma bilim beriwshi orta mekteplerdiŃ eń tiykarǵı wazıypalarınıń biri bolıp esaplanadı. Ádep-ikramlılıq tárbiyası hár qanday tárbiyanıń jetekshisi wazıypasın atqaradı. Ádeplilik degende adamlardıń belgili bir jámiyet ushın tán bolǵan insaniy múnásebetler sisteması menen baylanıslı bolǵan minez qılıqların belgilep beretuǵın nızamlılıq qádelerin túsiniw múmkin. Ádeplilik hár bir jeke adamnıń jámiyetlik ómirinde eń áhmiyetli qásiyetlerdiŃ biri bolıp esaplanadı. Hesh qanday jámiyet óz aǵzalarınıń belgili ádep-ikramlılıq qádelerin retlestirmey olardıń óz-ara normal qatnasın támiyinlewi múmkin emes.

Jámiyet tárepinen belgilengen qádeler, talaplar jeke adam minez-qulqın bahalaw ushın tiykar bolıp esaplanadı.

Mine usı talaplardıń orınlanıwına qaray jeke adamnıń minezindegi ayırım háreketler hám ádetler maqullanadı yáki qaralanadı. Jámıyettıń rawajlanıwı menen ádep-ikramlılıq tárbiyası quramalasıp, jámıyettıń ózgerwi menen ózgerip otıradı. Jámıyettegi adamlardıń ádep ikramlılıq qásiyetleriniń qanday dárejede qalıpleskenligi olardıń óz watanın qan day dárejede súyiwinen belgili boladı desek qátlespeymiz. Sonlıqtan mektepte sabaq paytında, sonday-aq sabaqtan tıs alıp barılatuǵın tárbiyalıq islerde oqıwshılardı ásirese baslawısh klass oqıwshılarınınan baslap ádeplilik qádelerin qalıplestirip barıwımız tiyis.

Adamlarda ádep-ikramlılıqtıń dárejesi onıń basqalar menen bolǵan qatnaslarında da anıq sáwlelenedi. Mısalı: basqalardı húrmet etiwı, basqalarǵa dıqqat bóliwı, basqalarǵa járdemge tayarlıǵı t.b qásiyetlerinde anıq kórinedi. Ádep – ikramlılıqtıń adamlarda qalay qalıpleskenligi onıń jáámátke bolǵan qatnaslarında da belgili boladı. Haqıyqatlıq, hadallıq, gárezsizlik, juwapkershilik, uyat, ar, namıs, sarraslıq, tabanlılıq taǵı basqada páziyetler ádep-ikramlılıqtıń eń áhmiyetli belgileri bolıp esaplanadı. Ádep – ikramlılıq tárbiyasın beriwdiń hár qanday túrleri, jolları, usılları, metodları Ózbekstan óz gárezsizligin algannan soń bir qansha jetilistirilip atr.

Gárezsizlik sharapatı jas óspirimlerde xalqımızdıń milliyliǵı tiykarında tárbiyalawǵa úlken jol ashıp berdi.

Haqıyqatında da milliy mádeniyatımızdıń hár tárepleme rawajlanıwında milliy tárbiyanıń, milliy mekteptıń tutqan ornı oǵada ullı. Házirgi waqıtta mekteplerde ádep – ikramlılıq tárbiyasın jas óspirimlerde beriwde ata – babalarımızdıń násiyatları, oy – pikirleri, jol – jobaları keńnen úyrenilmekte. Beruniy, Farabiy, Rudakiy, Saadiy, Omar Hayyam, Maqtumqulı Berdaq, Ájiniyaz, Abay t.b. Jas óspirimlerde, ásirese baslawısh klass oqıwshılarına ádep – ikramlılıq tárbiyasın ósiriwde klastan tıs islerdiń tárbiyalıq áhmiyeti ullı. Olardan oyınlar háreketli, yarım háreketli, komandalı, estafeta formasındaǵı sonday – aq mazmunlı t.b. Ertekler, gúrrińler, ushrasıwlar, qızıqlı kesheler, bayramlar (Gárezsizlik bayramı, Jańa jıl bayramı, 8 – mart bayramı Nawrız bayramı t.b) Viktorinalar, jarıslar, kórgizbeler, teatrlarǵa aparıw t.b klastan tıs islardı alıp barıw arqalı oqıwshılardı ádep – ikramlılıq tárbiyasın beriw múmkin.

Ádep-ikramlılıqqa tárbiyalaw durıs sanası tereń mazmunlı morallıq sezimlerdeń, minezdiń morallıq erk kelbetlerin, durıs minez qulıq penen birlikte qalıplestiriwdiń uzaq dawam etetuǵın quramalı barısı bolıp esaplanadı. Mektepke 1-kalsqa jańa kelgen balalarda geypara morallıq túsiniqler, minez kelbetleri, minez-qulıqtıń belgili dárejedege kónlikpeleri ornaǵan boladı.

Mısalı ayırım balalar óz joldasları menen tatıw qatnas jasay aladı, birin-biri húrmet etedi al geybir balalarda bul qásiyetlerdeń kerisi júz beriwı múmkin. Olardı ádep ikramlılıq jaslar etip tárbiyalawda klastan tıs tárbiyalıq islerdiń haqıyqatında tutqan ornı oǵada ullı. kerekli jerinde járdem beredi, sherikleledi. Mekteptiń kishi, orta hám joqarı jastaǵı oqıwshılarda qalıplestiriwı lazım bolǵan áhmiyetli morallıq qásiyetleri I-IV klaslarǵa arnalǵan “Mekteptegi tárbiyalıq jumıstıń úlgi joybarında” kórsetilgen. Tárbiyalıq jumıstıń maqseti muǵallimdi balalarda ádep-ikramlılıq belgileriniń baslamasın qalıplestiriwge baǵdarlaydı. Bul eń aldǵı menen balalardıń kúndelikli minez-qulqınıń mazmunına kiretuǵın mektep oqıwshısınıń minez-qulqınıń durıs hám durıs emes qılıqlar haqqında túsiniqler boladı: olardıń óz minnetlerine bolǵan qatnasları, mekteptegi, úydegi, kóshedege, jámıyjetlik orınlardaǵı minez-qulqı . Kishi jastaǵı oqıwshılar ushın diydilengen morallıq kriteriyalar olarǵa túsiniqli bolıp keletuǵın jaqsı menen jamandı ápiwayı ǵana ajratıp alıw prinsipinde ornatıladı: “... jaqsı qılıq degenimiz- oqıwshınıń barlıq

minnetlerin toliq hám sarras orınlawı ... jaman qılıq degenimiz- kórsetilgen talaplardı orınlamawǵa jol qoyıw, jámáátti, joldasların sıylamaw, olardıń pikirlerin bahalamaw”.

Morallıq minez-qulıqtı tárbıyalawdıń wazıypaları balardı minez-qulıqtıń ózleriniń kúshlerine ılayıq keletuǵın normaların hár kúni orınlap barıwǵa úyretiwdi, durıs ádetlerdi qalıplestiriwdi talap etedi. Ádep-ikramlılıq qádeleri tárbıyanıń jańa wazıypalarına hám oqıwshılardıń jaslarına muwapıqlastırıp alınǵan: olar oqıwshıdan inta menen oqıwdı, kópshiliktiń paydası ushın isleytuǵın miynetke qatnasıwdı , jámiyetlik hám jeke múlikke ıqtıyat penen qarawdı, ózinen úlkenlerdi hám kishkenelerdi húrmetlewi, durıs sózlik hám haqıyqatshılıqtı kishi peyillik hám azadalıqtı talap etedi.

Alippeni ózlestiriw bunnan bılay oqıtıw ushın tiykar bolǵanı sıyaqlı ádep-ikramlılıqqa tárbıyalaw ushın óz aldına álippe bolıp qızmet etedi. Sonday aq “Jas óspirimler”, “Jaslar awqamı” basqıshlarınıń talapları da bahalar- balarǵa arnalǵan. Múǵallimniń wazıypası- kishkeneler hám jas óspirimlerde qádeler hám nızamlardı orınlaw ushın juwapkerlik sezimlerin tárbıyalawda tárbıyashılardıǵa járdem beriwden ibarat boladı. Kishi jastaǵı oqıwshınıń minez-qulqın belgilep beretuǵın morallıq túsinikler, sezimler, ádetlerdiń ózine tán bolǵan kompleksı usılay dúziledi.

Ádep-ikramlılıq qásiyetlerin tárbıyalaw tárbıyalıq jumıstıń aytarlıqtay óz aldına ayrıqsha túri emes, al balalar menen alıp barılatuǵın oqıw tárbıya jumısınıń barlıq bólimshelerinde, sabaqlarda, oqıtıw hám miynetke tárbıyalawda estetikalıq hám fizikalıq tárbıyanıń hámme procesinde ámelge asıratuǵın tutas xızmet bolıp esaplanadı. Bul jumıslar ádep-ikramlılıqtı tárbıyalawdıń tiykarǵı jolı, basqalardıń gúllan turmısın hám qızmetin, eń aldı menen mektep jámááttegi oqıwın hám miynetin shólkemlestiriw arqalı ádep-ikramlı minez-qulıq tájiriyelerin toplaw boladı. Ádep-ikramlılıq normaların biykardan biykarǵa úyrenip alıwǵa bolmaydı: baslawısh klass múǵallimlerine kishi jastaǵı oqıwshılardıń hár qanday norma hám talaplardı yadlap alıwı qánshelli jeńil bolsa, olardı umıtwı da sonshelli ánsat ekenligi málim. Túsinilgen eń baslısı jeke tájiriyebede tereń hám emotsional dárejede sınalǵan nárseler bala sanasına bekkem ornalasadı. Bunnan balarǵa olardıń minez-qulıq normaların túsendiriwi usı normalarǵa muwapıqlastırıp olardıń xızmetin sholkemlestiriw menen úlestiriwden ibarat tárbıyalıq isenimlerdiń áhmiyetli prinsipi kelip shıǵadı. Túsendiriw jumısı ballardı qorshaǵan jámiyetlik miynet penen baylanıstırılsa, olaraǵı ádep-ikramlı minez qulıqtıń tájireybesine, olardıń ózleriniń kúshine qaray kópshilik paydası ushın isleytuǵın jumıslarına súyense tásirlirek boladı.

Kishi mektep jasındaǵı oqıwshıları ushın jámiyetlik turmıs penen tanıstırıwdında áhmiyetli orın tutadı, olarǵa ápiwayı, mektepke jaqın jerlerdegi islep shıǵarıw orınları menen tanıstırıw arqalıda bir qansha turmısıy túsiniklerdi qalıplestiriw múmkin. Bul wazıypalardı ámelge asırıwdıń birden-bir jolı sol óndiris orınlarına seyiller, sayaxatlar jasaw múmkin. Sayaxatlardı alıp barıwda mektep pedagog-xızmetkerleriniń juwapkershiligi oǵada ullı. Aldıńǵı qatar miynet adamları menen ushırasıw balalarǵa kúshli emotsional tásir kórsetedi. Múǵallım hám tárbıyashılardıń morallıq normaları menen qádelerdi túsendiriwge baylanıslı sózlerin kartinalar kóriw, kino filimler kóriw sıyaqlı kórsetpele qurallar menen jiwi-jiji biriktirip turıw kerek. Túsendirilgen maǵlumatlardı balalar anıqraq hám emotsional túrde uǵıp alsa, olar bekkemrek ózlestiredi. Oqıwshılardı jámiyetlik miynet waqıyaları menen tanıstırǵanda, olar ózleriniń isleri boyınsha ózleri juwmaq shıǵarıwǵa úyrenen bolsa ǵana bul tanıstırıw olardıń morallıq jaqtan tárbıyalanıwına járdem etedi. Tásirlilik – túsendiriw jumısına qoyılatuǵın minnetli talap. Bul balalardı kópshilik mápi ushın birlesip islenetuǵın jumıstı ózleri belgilep

alıwǵa, bir-birine járdem beriwge, óz miynetiniń nátiyjesin jámáát bolıp bahalaw menen hár bir iske de qatnasıwǵa alıp baratúǵın jol.

Eliklewge kóbirek beyimlesken kishi jastaǵı oqıwshılardı ádep ikramlılıqqa tárbiyalawda jaqsı úlgi kórsetiwdiń rolı ayırıqsha. Qala hám awıllardaǵı aldınǵı qatardaǵı miynetkeshler balalar ushın ádep-ikramlı minez-qılıqtıń janlı mısalları bolıp xızmet etedi. Jaqsı jasawǵa hám islewge umtılıp atırǵan miynet adamları menen jaqsı tárbiyalıq kórilip shólkemlestirgen ushırasıwlarıń tárbiyalıq áhimiyeti oǵada ullı. Balalar xalıq mápi ushın xızmet etken adamlardıń miynetini menen xızmetin qánshelli anıq etip kóz aldına elesletse, olarǵa eliklewide sonshelli boladı Sabaqta oqıw barısında qalıplesetuǵın ádep-ikramlılıq qatnas sıpatı klastan tıs jumıslarda bekkemlenedi yamasa bir qansha ózgerislerge ushraydı. Klastan tıs jumıslar oqıwshılar xızmetiniń hár túrli formalarına hám onıń mazmunına kútá bay. Balalar sabaqta tıs waqıtta jámiyetlik paydalı miynetke aralasadı, kishi mektep jastaǵı balalar tapsırmalardı orınlaydı, birge oynap, birge sayaxatlarǵa baradı, sonday-aq sport islerine qatnasadı juwırıwdan, sekiriwden, mergenlikten hám taǵıda basqada sporttıń túrleri menen shuǵıllanadı. Nátiyjede sporttıń hár bir túriń shártlerin orınlaw arqalı tártiplilik, sarraslıq, ádillik, sabırlılıq, shıdamlılıq qásiyetleri qalıplesip baradı. Balalardıń óz-ara qarım-qatnası ushın olardıń jámáát túrde islesiwini, oynawınıń áhimiyeti ullı. Balalardıń óz hárketlerin basqalardıń hárketleri menen úlestire biliwi, bir-birine járdem bere almawı, olardıń birge bolıwǵa umtılıwın payda etedi, olardıń óz – ara qarım – qatnasına unamsız tásirini tiygizedi.

Balalardıń birlesip hárket etiwge úyreniwini ushın jumıstı jobalastırıp miynetti bólistiriw, ózine berilgen tapsırmanı orınlaw hám barlıq isti bir tutas jumıstı túrinde dıqqatta tutıw, ortaq jumısqa esap bere biliwi ushın múǵállim balalarǵa kórsetpe beredi hám bul islerdi qalay orınlaw kerekligin túsindiredi. Balalardı jámáátlik hárketini usıllarına úyretiw múǵállimniń ayırıqsha hám arnawlı wazıypasın quraydı. Jáamáátlik jumıstıń balalardıń arasındaqı payda bolatuǵın iskerlik qarım – qatnaslar kóplegen jaǵdayda úlkenler tárepinen retlestiredi. Muǵállim jumıstıń sapasına , oyın barısına sonıń menen birge usı jáamáátlik hárketlerge qatnasıwshılar arasında payda bolatuǵın qarım – qatnaslarǵa da anıq talaplar qoyıwı kerek. Balalar bul talaplardı biliwi hám túsiniwi tiyis.

Óz oqıwshılarını oqıtıp hám tárbiyalay otırıp baslawısh klass muǵállimleri olardı miynetkesh qol menen isleytuǵın jerlerde miynet etiwge, bilimniń dawam etiwge tayar turatuǵın mektepti pitkeriwshiler retinde kóredi. Bul idealǵa muǵállim miynet tárbiyasınıń maqsetin, mazmunın, sıyasıy hám ádep – ikramlıq tárbiya menen birge jobalastıra otırıp jumıstı baǵdarlaydı.

Balalar jáamáátinde ádep – ikramlı minez – qılıq rejeleri úlgi normalarǵa tiykarlanıp dúziliwi kerek. Biraq turmıstaǵı hámme qubılıslarǵa, barlıq anıq jaǵdaylarǵa , arnıp aldın ala dál rejelerdi islep qoyıw múmkin emes. Hár bir jaǵdayǵa sáykes minez – qılıqtı quraytuǵında etip morallıq normalardı belgilew baǵdarında is alıp barıw kerek. Ádep – ikramlı minez – qılıq rejelerdi dáslep úlken adamlardan, sońınan keyin barıp balalardıń ózlerinen shıǵatuǵın sırtqı talaplar bolıp tabıladı. Bular balanıń óz- ara qarım – qatnasqa baylanıslı belgili bir hárket normaların payda etiwine járdem etedi, yaǵnıy minez – qılıq rejeleri minez – qılıq normaların anıqlap beredi. Mektep tájriybesinde bul rejeler jeterli jaǵdayda anıq bolıwı kerek. Bul eń aldı menen tapsırma wazıypalardı bólistiriw menen, qollanıw hám járdem beriw menen baylanıslı jaǵdaylar bolıp tabıladı.

Baslawish klastin oqiwshilari oqiwdirin tort jili dawaminda ilimiy bilimlar aladi, tarbiya ham uliwma ruwxiy rawajlaniw basqishlaridan otedi. Olar bul waqitda ozlerini bilim toplawga aktiv, haqiqat qatnasini menen kuzge tusedi. Baqlawlariga baylanisli oz betinshesilewge berilgen tapsirmalardi orinlaw waqtinda olar ozlerin kishkene izertlewshilerdey sezinedi dep joqari baha beriwgede boladi. Muqallimning tabiyat qubulislari baqlawga balardin maqsetli isini, oqiwshilarning dunya taniwdirin jana qirlarin ashup beretugin adabiyat shigarmalari menen tanistiriw balardin sezimin, soylew tilin bayitadi, olarning tabiyatni buringidan da tereñrek ham nazigirek tusiniwin tarbiyalawga jardem beredi. Balalarning kewil–keypini koterinki bolwi adep – ikramlilik tusinigine oqada kushli tasir jasad. Oqiwshilardi baslawish klasslaridan baslap adep – ikramlilikqa tarbiyalaw omirdin ozi talap etken, en ahmiyetli mashqalalarning biri bolip esaplanadi.

Sebebi jamiyettin rawajlaniw, jamiyet agzalalarinin sanasina olarning tarbiyalik dajeresine tikkeley baylanisli. Al usi ahmiyetli mashqalarni sheship, alga qoygan waziyatlardi turmishqa asirwda mekteptin atqaratugin xizmeti oqada ulli. Mekteplerde baslawish klass oqiwshilari menen klastan tis jumislardi duris alip barw ham onin oqiwshilarga tasirli bolwi pedagog-xizmetkerlerden jumisti duris sholkemlestirwdi talap etedi.

REFERENCES

1. Мирзиёев Ш.М. Эркин ва фаровон, демократик Ўзбекистон давлатини биргаликда барпо этамиз. - Т.: “ Ўзбекистон”, 2016.
2. Мирзиёев Ш.М. Танқидий таҳлил, қатъий тартиб - интизом ва шахсий жавобгарлик – ҳар бир раҳбар фаолиятини кундалик қондаси бўлиши керак. - Т.:” Ўзбекистон”, 2017.
3. Sh.Baraktov. O`quvchi shaxsini o`rganish usullari. T.: «O`qituvchi», 1995 y.
4. Ochilov Z. Sinfdan tashqari tarbiyaviy ishlarda kasbga yollashni shakllantirish. – T: “Oqituvchi”, 1996.
5. Jo`raev A.J. Tarbiyaviy soatlarni o`tish. –T.:O`qituvchi, 1994 y.
6. Tajimuratova S. CONCEPT OF FURTHER DEVELOPMENT OF NATIONAL CULTURE IN UZBEKISTAN //Modern Science and Research. – 2024. – T. 3. – №. 1. – С. 251-254.
7. Tajimuratova S. FORMATION OF STUDENTS'SKILLS OF INDEPENDENT PERFORMANCE THROUGH THE TEACHING OF ART HISTORY //Modern Science and Research. – 2023. – T. 2. – №. 10. – С. 841-849.
8. Saginbaevna T. S. FORMATION OF STUDENTS'SKILLS OF INDEPENDENT PERFORMANCE THROUGH THE TEACHING OF ART HISTORY //Spectrum Journal of Innovation, Reforms and Development. – 2022. – T. 9. – С. 386-392.
9. Sag`inbaevna T. S. Cultural Life in Uzbekistan during the Years of Independence //Spanish Journal of Innovation and Integrity. – 2023. – T. 18. – С. 39-41.
10. Tajimuratova S. FORMATION OF STUDENTS'SKILLS OF INDEPENDENT PERFORMANCE THROUGH THE TEACHING OF ART HISTORY //Modern Science and Research. – 2023. – T. 2. – №. 10. – С. 841-849.
11. Saginbaevna T. S. Management and study of culture and art. – 2022.

12. Тажимуратова Ш. С. САНЪАТШУНОСЛИК ФАНЛАРИНИ ЎҚИТИШ ОРҚАЛИ ТАЛАБАЛАРНИНГ МУСТАҚИЛ ИШЛАШ КЎНИКМАЛАРИНИ ШАКЛЛАНТИРИШ. – 2023.
13. Tajimuraova S. S. INFORMATION AND COMMUNICATIONS IN MANAGEMENT //Journal of Integrated Education and Research. – 2022. – Т. 1. – №. 5. – С. 509-511.
14. SAGINDIKOVA N. RESPONSIBILITY AND ITS MANIFESTATION IN YOUTH PSYCHOLOGY.
15. Nargiza S. STUDENTS’SELF-CONFIDENCE AND MOTIVATION FEATURES IN THE EDUCATIONAL ACTIVITY //European Journal of Research and Reflection in Educational Sciences Vol. – 2016. – Т. 4. – №. 9.
16. Сагиндикова Н. Д. Ж. ОСОБЕННОСТИ САМОУВЕРЕННОСТИ СТУДЕНТОВ //PSIXOLOGIYA Учредители: Бухарский государственный университет. – №. 2. – С. 100-102.
17. Сагиндикова Н. Ж. К вопросу об ответственности студентов в учебной деятельности //Казанский педагогический журнал. – 2014. – №. 5 (106). – С. 155-162.
18. Сагиндикова Н. РАЗРАБОТКА СТРУКТУРНОЙ СТРУКТУРЫ ГЕНДЕРНОЙ ОТВЕТСТВЕННОСТИ ЛИЧНОСТИ ПЕДАГОГА //Академические исследования в современной науке. – 2023. – Т. 2. – №. 24. – С. 169-174.
19. Сагиндикова Н. ПСИХОЛОГИЯДА “ЛОКУС ТЕКСЕРИЎ” КОНЦЕПЦИЯСЫНЫҢ ИЗЕРТЛЕНИЎИ Сагиндикова Н.Ж. //ВЕСТНИК КАРАКАЛПАКСКОГО ГОСУДАРСТВЕННОГО УНИВЕРСИТЕТА ИМЕНИ БЕРДАХА. – 2016. – Т. 31. – №. 2. – С. 58-60.
20. Сагиндикова Н. Д. Ж. ОСОБЕННОСТИ САМОУВЕРЕННОСТИ СТУДЕНТОВ //PSIXOLOGIYA Учредители: Бухарский государственный университет. – №. 2. – С. 100-102.
21. Сагиндикова Н. Ж. Психологияда ижтимоий масъулиятнинг ўрганилиши //Современное образование (Узбекистан). – 2017. – №. 2. – С. 41-46. Сагиндикова Н. Ж. УУК: 370.153 ТАЛАБАЛАРДА МАСЪУЛИЯТ ХУСУСИЯТИНИНГ НАМОЁН БУЛИШИ //ХАБАРШЫСЫ. – С. 58.
22. Sagindikova N. J. THEORETICAL ANALYSIS OF THE CONCEPT OF GENDER RESPONSIBILITY //International Scientific and Current Research Conferences. – 2023. – С. 127-130.
23. Sagindikova N. J. FACTOR ANALYSIS OF GENDER CHARACTERISTICS OF STUDENTS'RESPONSIBILITY FOR LEARNING ACTIVITIES //Journal of Positive School Psychology. – 2022. – Т. 6. – №. 2. – С. 3388-3395.
24. Сагиндикова Н. Ж. Психологияда ижтимоий масъулиятнинг ўрганилиши //Современное образование (Узбекистан). – 2017. – №. 2. – С. 41-46.
25. Sagindikova N. J. THEORETICAL ANALYSIS OF THE CONCEPT OF GENDER RESPONSIBILITY //International Scientific and Current Research Conferences. – 2023. – С. 127-130.

26. Сагиндикова Н. РАЗРАБОТКА СТРУКТУРНОЙ СТРУКТУРЫ ГЕНДЕРНОЙ ОТВЕТСТВЕННОСТИ ЛИЧНОСТИ ПЕДАГОГА //Академические исследования в современной науке. – 2023. – Т. 2. – №. 24. – С. 169-174.
 27. SAGINDIKOVA N. RESPONSIBILITY AND ITS MANIFESTATION IN YOUTH PSYCHOLOGY.
 28. Sagindikova N. J. RESEARCHING THE ESSENCE OF GENDER IN PSYCHOLOGY //Modern Science and Research. – 2024. – Т. 3. – №. 1. – С. 999-1003.
 29. Sagindikov J. N. TAKE RESPONSIBILITY IN STUDENT LIFE //Modern Science and Research. – 2024. – Т. 3. – №. 1. – С. 1038-1042.
 30. Sagindikova N. J. RESEARCHING THE ESSENCE OF GENDER IN PSYCHOLOGY //Modern Science and Research. – 2024. – Т. 3. – №. 1. – С. 999-1003.
 31. Daribaev A., Sagindikova N. HISTORY OF PSYCHOLOGY //Modern Science and Research. – 2024. – Т. 3. – №. 1. – С. 1162-1166.
- Internet saytlari:
32. www.tdpu.Uz
 33. www.pedagog.Uz
 34. www.Ziyonet.Uz
 35. www.edu.Uz
 36. dpu-INTRANET.Ped

PSIXOLOGIYANING MUSTAQIL FAN SIFATIDA TARKIB TOPISHI VA OCHIQ INQIROZ DAVRIDAGI PSIXOLOGIYA YO'NALISHLARI

Sipatdinov Arman Sharafatdinovich

Berdoq nomidagi Qoraqalpoq Davlat universiteti
San'atshunoslik fakulteti amaliy psixologiya yo'nalishi 1-bosqich talabasi.

Maturazova Zulfiya

Berdoq nomidagi Qoraqalpoq Davlat universiteti o'qituvchisi.

<https://doi.org/10.5281/zenodo.10719194>

Annotatsiya. Ushbu maqolada psixologiyaning rivojlanish va mustaqil fan sifatida tarkib topish davrida yuzaga kelgan inqirozlar va bir qator olimlarning o'z nazariyalariga tayanib asos solgan psixologik maktablar, shuningdek ushbu maktab vakillari tomonidan bildirilgan fikrlar va ilgari surilgan g'oyalar to'g'risida so'z yuritiladi.

Kalit so'zlar: ong, idrok, introspeksiya, stimul, reaksiya, Fi fenomeni, onglilik ong osti, ongsizlik.

THE COMPOSITION OF PSYCHOLOGY AS AN INDEPENDENT SCIENCE AND DIRECTIONS OF PSYCHOLOGY IN THE PERIOD OF OPEN CRISIS

Abstract. This article talks about the crises that occurred during the development and formation of psychology as an independent science, and the psychological schools founded by a number of scientists based on their theories, as well as the opinions expressed and ideas put forward by representatives of this school.

Key words: consciousness, perception, introspection, stimulus, reaction, Phi phenomenon, conscious subconscious, unconscious.

СОСТАВ ПСИХОЛОГИИ КАК САМОСТОЯТЕЛЬНОЙ НАУКИ И НАПРАВЛЕНИЯ ПСИХОЛОГИИ В ПЕРИОД ОТКРЫТОГО КРИЗИСА

Аннотация. В данной статье говорится о кризисах, произошедших в ходе развития и становления психологии как самостоятельной науки, и психологических школах, основанных рядом ученых на основе их теорий, а также высказанных мнениях и идеях, выдвигаемых представителями этой школы.

Ключевые слова: сознание, восприятие, интроспекция, стимул, реакция, феномен Фи, сознательное подсознание, бессознательное.

Psixologiya fani antik davridan boshlab falsafa, keyinchalik biologiya singari fanlar tarkibida rivojlanib keldi. O'z davrining buyuk faylasuf, biolog, sotsiolog, fiziolog va boshqa olimlari hisoblangan Aristotel, Demokrit, Fales, Dekart, Dj.Lokk, Ch.Darvin, T.Gobbs, D.Gartli, P.Golbaxlar o'zlarining tadqiqotlari orqali psixologiya faning yanada rivojlanishiga va uni ilmiy dalillar bilan boyitishga, shuningdek insonlarda kechadigan turli xil psixologik holatlarni ilmiy asoslar bilan isbotlashga katta hissa qo'shdilar. Shulardan buyuk faylasuf Aristotel o'zining "Jon to'g'risida" asarida psixologiya faniga doir dastlabki ilmiy fikrlarini bayon etdi va keyinchalik insonlarda ruhga bo'lgan qiziqish yanada ortdi. Shu boisdan ko'pgina faylasuflar ham ruh haqida o'z qarashlarini taqdim qila boshladilar.

Masalan, Geroklit va Demokrit singari olimlar ruhni olovdan kelib chiqqan deb hisoblashsa, Anaksimenes havo asosida vujudga kelganligini takidlab o'tgan. Keyinchalik Dj.Lokkning psixik holatlar birlamchi holatlar ekanligi va inson ongi uning hissiyotlari orasiga

yashiringanligi to'g'risidagi nazariyasi, XVII asrga kelib esa T.Gobbs, D.Gartli, P.Golbax singari bir qator ingliz olimlari tomonidan asos solingan determenizm tamoyillari va I.M.Sechenovning bosh miyada joylashgan markazlarning inson harakatlarining aktivligiga tasir qilishini aniqlash bo'yicha o'tkazgan tadqiqoti, shuningdek I.P.Pavlovning shartli va shartsiz reflekslar to'g'risidagi ilmiy dalillari psixologiya fanining mustaqil fan sifatida tarkib topishiga poydevor bo'ldi. 1879-yili Vilgelm Vundt boshchiligida Leypsig universitetida dunyoda eng birinchi eksperimental psixologiya laboratoriyasining tashkil etilishi bevosita psixologiya fanini mustaqil fan sifatida qabul qilish va zamonaviy psixologiya haqida dastlabki qarashlarning paydo bolishiga zamin yaratdi.

Yangi mustaqil psixologiya fanini o'rganish davomida olimlar tadqiqotlar o'tkazish orqali turli xil nazariyalarni yaratdi. Bu o'z mobaynida har xil qarashlarni ilgari suruvchi ko'plab psixologik maktablarning vujudga kelishini ta'minladi. Bu davirda harbir maktab namoyondalari o'z nazariyalarini katta baholashar va uni to'g'ri deb ko'rsatishar, boshqa maktab vakillarining esa kichik xatolarini ham baland ovozda jar solib raqobatlashar edi.

Shu sababli ham bu davr ochiq inqiroz davri sifatida yuritiladi (XX asrning 10-30 yy). Albatta, bu davirni faqat qoralashimiz noto'g'ri, chunki psixologik maktablar o'rtasidagi kuchli raqobat harbir maktabning o'z kamchiliklarini bilib olishiga va ularni qayta ishlab tuzatishiga asos bo'ldi. Bu o'z navbatida zamonaviy psixologiyaning yanada ilmiy faktlar bilan taminlanishiga, ko'pgina farazlarni ilmiy dalillar bilan asoslashga asosiy ustun vazifasini o'tadi.

Psixologiyaning mustaqil fan sifatida tarkib topishida ilmiy maktablarning o'rni katta.

Shulardan biri strukturalizm maktabi hisoblanadi. Bu maktab asoschilari sifatida V.Vundt va E.Titchenerlar ko'rsatiladi. Bu maktab namoyondalarining fikriga ko'ra psixologiya bu – ong va ong tarkibiga kiruvchi psixik hodisalar (his-tuyg'u, sezgi, fikr v.b)ni tadqiq etuvchi fan hisoblanadi. Ular barcha e'tiborni asosan aqlni inson psixik elementlarini ixtiyoriy boshqarish kuchiga egaligini va psixik elementlarni o'rganishga qaratdi. Bu yo'nalishda ular introspeksiya, ya'ni insonlarni rag'batlandirish orqali o'zlarida his qilayotgan narsalarni so'rashga asoslangan usuldan foydalandilar.

XIX asr oxirlarida strukturalizm vakillarining psixologiya ong elementlarini o'rganuvchi fan haqidagi nazariyalariga reaksiya sifatida funksionalizm maktabi paydo bo'lgan. Uning asoschisi U.Djeyms bo'lib, tarafdorlari Dj.Dyui, X.Karr va Dj.Rowlandlar hisoblanadi. Bu maktab nazariyasiga binoan psixologiya nafaqat ong elementlarini, balkim ongning asosiy vazifalarini va unda yuz beruvchi har xil hodisalarni, shuningdek ongning tashqi muxitga moslashishini o'rganuvchi fandır. Strukturalistlar insight usulidan foydalana olmas va buning oqibatida ular hayvonlar, yosh bolalar va aqli zaiflarni o'rganisha olmas edilar. Ulardan farqli o'laroq funksionalistlar ushbu usuldan foydalana olish imkoniga ega edilar.

Hozirgi kunda ushbu XX asrda yaqqol ko'zga tashlangan harakatlarning har ikkisi ham mavjud emas.

Ushbu davrda yuzaga kelgan maktablardan yana biri bixeviorizm (ingliz. "behavior" – xulq-atvor) maktabi hisoblanadi. Bu yondashuv asoschisi sifatida Dj.Uotson takidlanadi. Olim psixologiya – his-tuyg'u, sezgi, istaklar yoki fikrlar, asosan ong haqidagi talimot degan tushunchaga qat'iy e'tiroz bildirgan, hatto bu haqida: "Hechkim hechqachon ongni ko'rmagan, tegmagan, hidlamagan, tatib ko'rmagan yoki harakatga keltirmagan. Ong shunchaki ilmiy

farazdan boshqa narsa emas, uni xuddi “ruh”ning eski tushunchasi kabi eksperimental tekshirish imkonsizdir” deya fikr bildirgan.

U psixologiyani ham fizika, kimyo kabi tabiiy fanlar qatoriga qo‘shishga harakat qilgan, lekin buning uchun ong, sezgi, his-tuyg‘u singari ba‘zi ichki jarayonlarni o‘rganish uchun introspeksiyaning emas, balkim xatti-harakatlarni kuzatish kerakligini takidlagan. Shu bois ilmiy diagrama sifatida S(stimul) va R(reaksiya) tushunchalarini taqdim qildi. Stimul – ichki yoki yashqi tomondan tasir etuvchi kuch. Reaksiya – ushbu tasirga nisbatan organizmning bildirgan javobidir.

Bixevioristlar uchun o‘rganish obyekti hayvonlar va insonlarning xatti-harakatlari va xulq-atvori hisoblanar edi. Ular barcha etiborni ongga emas, balkim xatti-harakatlar, ularning yuzaga kelishi va ma‘lum sharoitlarda o‘zgarishiga qaratish kerakligini da‘vo qilardi. Yo‘nalish tarafdorlarining fikricha xulq-atvorni tadqiq qilish orqali qo‘zg‘atuvchilar orasidagi bog‘liqlik va ularning tashqi tasirga javobini aniqlash, keyinchalik bu orqali xatti-harakatlarni bashorat qilish, shu jumladan boshqarish ham mumkin bo‘ladi.

Germaniyada vujudga kelgan geshtalt yo‘nalishning asoschilari sifatida X.Erenfels, M.Vertgeymer, K.Koffka, V. Köhler va K.Levinlarni ko‘rsatishimiz mumkin. Ushbu yo‘nalish asoschilari ongni molekulyar nuqtai nazardan o‘rganish lozimligi to‘g‘risidagi nazariyani ilgari surgan strukturalistlarga qarshi chiqqanlar. Geshtaltchilar asosan eksperiment obyekti sifatida idrokni o‘rganishgan.

Ular fikricha idrok, ong, sezgi va shunga o‘qshash boshqa hodisalar butun bir yaxlitlikdir.

Alohida olingan qism va elementlar butun yaxlit strukturaning mazmunini belgilay olmaydi, aksincha yaxlit struktura ushbu qism va elementlarning xususiyat va mazmunlarini belgilashga qodirdir. Inson idroki harqanday tasvirlar va shakllarning tarkibiy qismlarini emas, balkim butun bir majmuini qabul qiladi. Masalan, maxsus teshikchalar orqali istalgan harf shaklini yasab, uni barmoq bilan silab qaysi harfligini aytish mumkin. Lekin, o‘sha harfning malum joylarida teshikcha qoldirmasdan yasalsa ham uning qaysi harfligini topish mumkin.

Geshtaltchilar inson idroki yetishmayotgan qismni to‘ldirish va inson ongida yaxlit strukturani xosil qilish qobiliyatiga ega deya takidladilar va ushbu hodisani M.Vertgeymer Fi(Phi) fenomeni bilan asoslab berdi. Keyinchalik ushbu yo‘nalish vakillari nafaqat idrok, balki xotira, iroda, ong va tafakkur hodisalariga ham o‘z talimotlarini tatbiq etdilar.

Shu jumladan psixologiya tarixida katta iz qoldirgan psixoanaliz(freydizm) maktabi ham mana shu davrda vujudga keldi. Bu yo‘nalish namoyandalari sifatida avstriyalik psixolog Z.Freyd va uning shogirtlari A.Adler, shuningdek K.Yunglarni takidlashimiz mumkin. Ushbu yo‘nalish nazariyasining boshqalaridan farqi, ular psixik hodisalarning tuzilishi, vazifalari yoki ong, idrok kabilarga etibor qaratmagan.

Ularni asosan insonlardagi g‘ayritabiiy harakatlar va ularning kelib chiqishi qiziqtirgan.

Tadqiqotlar natijasida Z.Freyd inson ongining 1.onglilik; 2.ong osti; 3.ongsizlik kabi darajalarini aniqlashga muvaffaq bo‘ldi. Bu, albatta, katta yutuqlardan biri edi, chunki ongsizlik tushunchasi insonlardagi g‘ayritabiiy harakatlar, hatto nevroz singari kasalliklarning asoslarini ilmiy isbotlashga zamin yaratdi. Olim o‘z tadqiqotlarida jinsiy qoniqlik masalalariga katta etibor qaratdi.

Lekin, inson hardoim ham o‘z istaklarini amalga oshirishga muvofiq bo‘la bermaydi. Shu asosida olim o‘z vaqtida qondirilmagan harqanday jinsiy mayillar, aytilmagan hissiyotlar yoki

bildirilmagan g'azablar vaqt o'tishi bilan onglilikdan chiqishi, lekin ong osti yoxud ongsizlikda saqlanishi va shu omillar to'satdan insonda psixik o'zgarishlarning yuzaga kelishiga sabab bo'lishini takidladi. Shuningdek, ongsiz tabiiy (jinsiy ehtiyojni qondirishga qaratilgan) mayl va tashqi anglab turilgan vaziyat o'rtasidagi, aniqrog'i ichki ruhiy kechinmalar va odat, axloqiy tamoyillar, ijtimoiy senzuralar orasidagi konfliktlar asosida insonlarda kuchli nevrologik kasalliklar kelib chiqishi mumkinligini qayd etgan.

Z.Freyd bemorlarni davolashda dast avval gipnoz usulidan foydalangan bo'lsa ham, keyinchalik ushbu usulni rad etgan, chunki bu muammoni batamom hal qilish imkonini bermasligini qayd etgan. O'z tadqiqotlari asosida u yangi psixoanaliz deb nomlanuvchi usulni yaratdi.

Unga ko'ra bemordan divanga yotishlari (bu psixoanalitikga bo'lgan ishonch muhitini yaratadi) va barcha narsalarni ro'y-rost aytishlari so'raladi. Bu uslub orqali inson ongidan o'chgan, lekin ong osti yoki ongsizlikda saqlangan barcha malumotlarni, jumladan bolalikdagi har xil travmalar, depressiyalar, stresslar, jinsiy muammolar yoki fobiyalarni aniqlash, bemorga tashhis qo'yish va unga yuqori samarali yo'rdam ko'rsatish mumkin.

Albatta, psixologik yo'nalishlar faqat yuqorida ko'rsatilganlardan iborat emas, bunnan tashqari vyursburg, gumanistik, kognitivizm singari birqancha maktablarni ham ko'rsatishimiz mumkin. Psixologiyaning mustaqil fan sifatida rivojlanish davrida bunday maktablarning ko'pligi, o'z navbatida fanga har tarafdin nazar solishga, nazariyalarning xilma-xilligiga va buning asosida sog'lom raqobatning yuzaga kelishiga turtki bo'ldi.

Raqobatdoshlarning o'z kamchiliklarini zudlik bilan to'g'irlash va nazariyalarini yanada ilmiy isbotlashga urinishlari psixologiya fani zahirasiining aniq ilmiy dalillar bilan boyishiga va mustaqil fan sifatida tarkib topishiga katta hissa qo'shdi. Shu kabi ko'pgina mashaqatli, lekin samarali mehnatlar asosida hozirgi kundagi barchamiz biladigan psixologiya fani boshqa fanlar kabi mustaqil fanlar qatoridan joy oldi.

REFERENCES

1. G'oziev E.G. Umumiy psixologiya. Toshkent. 2007
2. Davletshin M. G. «Umumiy psixologiya» T-2000
3. Karimova V. M. «Psixologiya» T.Sharq 2002
4. MUHAMEDOVA D.G'., MULLABOYEVA N.M., RASULOV A.I. "UMUMIY PSIXOLOGIYA" Toshkent «MUMTOZ SO'Z» 2018
5. <https://fayllar.org/psixologik-maktablarning-yuzaga-kelishi-tarixi-geshtalt-psixol.html?page=2>
6. <https://arxiv.uz/uz/documents/referatlar/psixologiya/psixologiya-maktablari>
7. <https://psy.wikireading.ru/1950>
8. <https://edprodpo.com/blog/psychology/osnovnye-shkoly-psikhologii/>
9. Matiyazovna M. Z. EXPERIMENTAL STUDY OF PATRIOTISM //European Journal of Research and Reflection in Educational Sciences Vol. – 2020. – T. 8. – №. 12.
10. Матуразова З. М. ВОСПИТАНИЕ ПАТРИОТИЧЕСКОГО ЧУВСТВА У ПОДРОСТКОВ НА ОСНОВЕ НАРОДНЫХ ТРАДИЦИЙ //Экономика и социум. – 2019. – №. 5 (60). – С. 930-933

11. Матуразова З. М. и др. ПАТРИОТИЗМ КАК ЭТНОПОЛИТИЧЕСКАЯ КАТЕГОРИЯ ЦЕННОСТНЫХ ОРИЕНТАЦИЙ У МОЛОДЕЖИ РЕСПУБЛИКИ КАРАКАЛПАКСТАН //Восточно-европейский научный журнал. – 2016. – Т. 8. – №. 4. – С. 121-122.

BALALAR DENE TÁRBIYASINDA MILLIY OYINLARDAN PAYDALANIW ZÁRÚRLIKLERI.

Saparbaev Esen Tajibayevish

NMPI “Gumanitar hám jámiyetlik pánlerdi aralıqtan oqıtıw”
kafedrası assistent-oqıtıwshısı.

<https://doi.org/10.5281/zenodo.10720877>

Annotaciya. Maqalada balalardı fizikalıq jaqtan shınıqqan, nawqıran jaslar bolıp jetilisiwinde qaraqalpaq milliy xalıq oyınlarınıń áhmiyeti keń sóz etilgen, sonday-aq xalıq milliy oyınlarınıń aldında turǵan wazıypalar tiykarǵı maqsetler óz sáwleleniwlerin tapqan.

Gilt sóz: Xalıq milliy oyınları, sport oyınları, fizikalıq rawajlanıw, bekkem den sawlıq, pedagog-xızmetkerler, shaqqanlıq, epshillik, kúshlilik, dene mádeniyatı, salamatlastırıw.

THE NEED TO USE NATIONAL GAMES IN CHILDREN'S PHYSICAL EDUCATION.

Abstract. The importance of Karakalpak national folk dances in the development of children into physically fit, well-mannered young people is widely discussed in the article, including the main goals of the national folk dances.

Keywords: National dances of the population, sports dances, physical development, good health, pedagogue-servants, agility, dexterity, strength, physical culture, health promotion.

НЕОБХОДИМОСТЬ ИСПОЛЬЗОВАНИЯ НАЦИОНАЛЬНЫХ ИГР В ФИЗИЧЕСКОМ ВОСПИТАНИИ ДЕТЕЙ.

Аннотация. В статье широко обсуждается значение каракалпакских национальных народных танцев в развитии детей физически крепкими, воспитанными молодыми людьми, в том числе основные цели национальных народных танцев.

Ключевые слова: Национальные танцы населения, спортивные танцы, физическое развитие, хорошее здоровье, педагоги-служащие, ловкость, ловкость, сила, физическая культура, укрепление здоровья.

Xalıqtıń densawlıǵın bekkemlew Ózbekstandaǵı dene mádeniyatınıń tiykarǵı wazıypalarınıń biri. Gárezsizlik dáwirinde ásirese, sport hám dene tárbiyasına bolǵan itibar kúnnen-kúнге kúsheyip barmaqta. Dene tárbiyası aldında dene mádeniyatı hám sporttı xalqımızdıń turmısına kóbirek sińdiriw; jaslardı gárezsizlik ruwında tárbiyalawda dene tárbiya hám sporttıń barlıq túrinen, sonıń ishinde, xalıq dástúrlerinen keń paydalanıw, insanlardıń densawlıǵın jaqsılaw hám olardı ana watandı qorgawǵa tayarlaw hám sol sıyaqlı úlken wazıypalar turıptı. Xalqımızdıń milliy oyınları bolsa mine usı maqsette keń qollanılıp kiyatırǵan áhmiyetli dene tárbiyası hám sport qurallarınan biri. Sonıń ushın xalıq milliy oyınlarına itibardı kúsheytiw zárúriyatı jánede kúsheymekte. { 3.3-5 }

Qádriyatlarǵa itibar qaratıw shıǵıs xalıqları mádeniyatınıń júdá kóp elementlerin saklap qalıwǵa hám olardan ámeliy jumısta paydalanıwǵa imkaniyat jaratıladı. Qádimgi jergilikli xalıqlarımız ushın milliy oyınlar hám milliy bellesiwler bir waqıtları turmısımızdıń ajıralmas bir bólimi bolǵan, olar xalıq máresimlerinde, toylarında hám úrp-ádetlerinde erkin bir taraw sıpatında kóringen, úlken bir áhmiyetke iye bolǵan. Dene mádeniyatınıń bunday ózine tán quralları járdeminde ata-babalarımız ósip kiyatırǵan jas áwladqa shaqqanlıq, epshillik, kúshlilik

hám sabırlılıq kibi qásiyetlerdi qalıplestirgen. Perzentlerimizdi turmıstıń hám tábiyattıń qıyınshılıqlarına shıdamlı, kúshli hám tótepkı bere alatuǵın etip tárbiyaladı.

Jas áwladtıń fizikalıq jaqtan deni saw, miynetke hám watandı qorgawshı sıpatında ósiwden xalıq ta, jámiyet ushın da úlken áhmiyetke iye bolǵan. Bunıń ushın oqıwshılar dene mádeniyatı menen tereń shuǵıllanıwı, túrli milliy oýınlardan paydalanıw sheberligin iyelewi kerek boladı. Bul bolsa jas áwlad tárbiyasın jánede kúsheytiw, olardı óz xalqı, gárezsiz mámleket hám jámiyet aldındaǵı wazıypasın seziniw ruwhında tárbiyalaw áhmiyetli wazıypalar menen baylanıslı.

Balalarda mektepte oqıy baslaǵan birinshi kúnнен baslap-aq miynetke muhabbat, baslaǵan isin aqırına shekem jetkeriw, miynet súygish qábiiletlerin rawajlandırıw imkanın jaratadı. Bunda dene mádeniyatının barlıq zamanagóy quralları menen birge milliy oýınları da qol keledi, sebebi bul oýınlar balalardı fizikalıq, ruwhıy jaqtan tárbiyalawdıń barlıq táreplerin óz ishine aladı.

Millettiń keleshegi bolǵan jaslardı salamat, jetik hám kámil insan etip tárbiyalaw gárezsiz Ózbekstanımız kelesheginin tiykarın bekkem bolıwına xızmet etedi.

Milliy xalıq oýınları hám milliy sport túrleri tariyxıy rawajlanıw barısında ózgergeni, hár bir ekonomikalıq sistema olardıń mazmun hám qaǵıydalarında óziniń izin qaldırǵanı haqqında joqarıda toqtap edik. Mine usınday oýınlardan paydalanıwda olardıń balalardı fizikalıq tásirde tısqarı tárbiyalıq tásir kórsetiwde názerden shette qaldırma, dóretiwshi qollawda maqsetke muwapıq qollanıwımız kerek. Máselen, «Ílaq» oýını degende ádette ot penen oynaytuǵın, shabandozlar haqıyqıy ılaq ushın gúresetuǵın qádimgi kópkeri oýını túsiniledi. Balalardı mólsherlengen «Ílaq» oýını atsız ótkeriledi, oýınshılar eshki terisi menen qaplangan toptı alıw ushın gúresedi. Oýın qaǵıydalarınin bazıbir tárepleri úlkenlerdin oýının qaǵıydalarına usap ketedi. Tezlik, shaqqanlıq hám kúshlilikke tárbiyalawshı bul oýın úlken tárbiyalıq áhmiyetke iye, bunda bir-birin húrmet etiw, jaqsı múnásibette bolıw, qolpallıq etpewge úlken itibar beriledi.

Xalıq milliy oýınları balalardıń fizikalıq sıpatların rawajlandırıwda úlken rol oynaydı. Sebebi oýınlar oqıwshılardıń qızıǵıwshılıǵın asıradı, olardı zavıq baǵıshlaydı, jumıs qábiiletleriniń tezirek tikleniwın támiyinleydi. Oýınlar arqalı balalar sharshawdı umıttadı, shınıǵıwlarıdı dıqqat penen orınlawǵa háreket etedi.

Xalıq milliy oýınlarınin kópshiligi balalardıń organizmine jaqsı tásir etedi. Sonın ushında oýınlarǵa ulıwma fizikalıq tásir kórsetiwshi sıpatında qaraw kerek.

Dene mádeniyatındaǵı barlıq taraw hám basqıshlardıń birden bir maqseti – insandı durıs jasawǵa tayarlaw. Baslanǵısh klass oqıwshıları dene tárbiyasınıń wazıypası balalardıń jasına say ózgesheliklerdi esapqa alǵan halda anıqlanadı, biraq bunda dene mádeniyatınıń ulıwma maqseti názerden shette qalmawı kerek.

Mektepte baslanǵısh klass okıwshıları dene tárbiyasında salamatlastırıwshı, bilim beriw hám tárbiya beriw wazıypaların ámelge asırıw kózde tutıladı. Xalıq milliy oýınları arkalı bul wazıypalardı orınlaw imkaniyatları kóbirek.

Salamatlastırıw wazıypası. 7-8 jaslı yaǵnıy baslanǵısh klass oqıwshıları dene tárbiyanın eń tiykarǵı wazıypası bala turmısın qorgaw hám onıń densawlıǵın bekkemlew, onıń organizmin shınıqtırıw jolı menen ózin qorgaw hám túrli keselliklerge shıdamlılıqtı asırıw, sırtqı ortalıqtıń qolaysız sharayatlarına qarsılıq kórsete alıwǵa úyretiwden ibarat. Bulardan tısqarı balalarda hár qanday jumısqa uqıplılıqtı asırıw oǵada úlken áhmiyetke iye.

Bala organizminiń rauajlanıwı ózine tán ózgesheligine iye bolǵanlıǵı sebepli, onıń wazıypaları birqansha anıq formada sáwlelengen: bala súyeginiń qátesiz hám óz waqtında qatıwına, artqı omırtqadaǵı qıysıq jerlerdiń qalıplesiwi, taban betiniń jaqsı rawajlanıwına, buwın aparatlarınıń pitiwine járdem kórsetetuǵın oynılar; gewde bólekleriniń óz-ara durıs rawajlanıwına imkaniyat jaratıladı; barlıq muskullar rawajlanadı. Sonday-aq, júrek qan-tamır sistemasınıń jaqsı islewine imkaniyat jaratıw kerek: qanıń júrekke qarap aǵıwın kúsheytiw, júrektiń bir qalıpte islewin jaqsılaw hám onıń kútilmegende ózgergen júklemge maslasıw uqıbın rawajlandırıw; kókirek qápesi háreketsheńligin kúsheytiw, tereń dem alıw hám bunıń uzaq waqt turaqlı bolıwın támiyinlew, ókpeniń ómirlik sıyımlılıǵın keńeytiw, murın menen dem alıwdı jaqsılaw, ishki aǵzalardıń durıs islewin támiyinlew, oraylıq nerv sistemasın qalıplestiriw, sonday-aq háreketlendiriwshi analizatordı hám ishki sezimler organlardı kámillikke jetkeriw kerek.

Bilim beriw wazıypaları. 7-8 jaslı oqıwshılar menen milliy xalıq oynıların ótkeriwde bilim beriw wazıypaların orınlaw úlken áhmiyetke iye. Bul wazıypalar: háreket tájiriybeleri hám uqıplılıǵın qalıplestiriw, fizikalıq qásiyetlerdi (shaqqanlıq, tezlik, iyiliwsheńlik, teń salmaqlılıqtı saqlaw, epshilik, kúshlilik, shıdamlılıq) rawajlandırıw, gewdeni tuwrı tutıwdı, dene tárbiya haqqındaǵı bilimlerde ózlestiriwden ibarat. Nerv sistemasınıń iyliwsheńligi sebepli balalarda háreket tájiriybeleri úlkenlerge qaraǵanda ańsıraq qalıplese. Bul tájiriybelerdiń kópshiligi (júriw, júgiriw, sekiriw) dan balalar kúndelikli turmısta háreketleniwshi qurallar sıpatında paydalanadı. Háreket tájiriybeleri balanıń qorshaǵan ortalıq penen qarım-qatnas qurıwdı jeńillestiredi hám onı iyelewine járdemlesedi.

Tańlap alınǵan xalıq milliy oynıların durıs orınlaw bala muskulları, sanları, buwınları, súyek sistemasınıń rawajlanıwına nátiyjeli tásir kórsetedi. Puxta qalıplestirilgen háreket tájiriybelerin ámelde qollaw menen, shınıǵıwları orınlaw waqtında bala kúshin únemlew hám onıń itibarın oynı iskerligi paytında tosattan júz beretuǵın hár túrli tosıqlardıń aldın alıwǵa imkaniyat jaratıp beredi.

Baslanǵısh klass oqıwshılarına dene mádeniyatı menen tıǵız baylanıslı bolǵan bilimler (oynıların paydalı tárepi, fizikalıq shınıǵıwlarıń áhmiyeti hám hám texnikası, olardı orınlaw usılları, xalıq milliy oynılarınıń qaǵıydaları hám basqalar) haqqında maǵlıwmat beriw úlken áhmiyetke iye. Oqıwshılar alǵan bilim qanshelli tereń bolsa, olar xalıq oynılarınan sonshelli aqılana paydalanıwları, oynılar menen sonsheli nátiyjeli shuǵıllanıwları hám mektep jáne shańaraq sharayatında dene mádeniyatı quralların erkin isletip biliwleri múmkin.

Tárbiya beriw wazıypaları. Dene mádeniyatı menen denede, balalarda engizilgen tártipke boysınıw ádetin hám xalıq oynıları menen ilajı bolsa hár kúni turaqlı shuǵıllanıwǵa umtıdıradı, olarda mektep hám úyde usı oyındı erkin úyreniw uqıplılıǵın rawajlandırıw, olardı óz teńlesleri hám ózlerinen kishi bolǵan balalar toparında oynılardı shólkemlestiriw, olardı birgelikte orınlawǵa úyretiw kerek. Oqıwshılarda xalıq milliy oynılarına mehir menen oynı nátiyjelerine qızıǵıp hám sportshılar erisetuǵın utıslarǵa háwes pene qaraw tuyǵısın tárbiyalaw kerek.

Milliy xalıq oynıların úyreniw processinde tárbiyalıq, aqlıy, estetikalıq miynet tárbiyaların ámelge asırıw ushın úlken imkaniyatlar payda boladı. Xalıq oynıların oynaw waqtında balalar háreketinde jaqsı (birge islesiw, intizamlıq, kishi peyillik, mehriybanlıq) hám mánáwiý pazıyletler (hadallıq, ádillik, doslıq tuyǵısı birge islesiw, zaman menen bir bolıp isley

alıw qábileti, tapsırmalardı juwapkershilik penen orınlaw) dı tárbiyalaw, sonıń menen birge shıdamlılıq qásiyetleri (mártlik, anıqlılıq, óz kúshine iseniw, qıyınshılıqlardı sabır menen jeńiw, shıdamlılıq h.t.b) dı kórsetiw ushın eń jaqsı sharayat hám imkaniyatlar payda boladı.

Durıs shólkemlestirilgen milliy xalıq oınları balalar aqılınıń rawajlanıwına qolaylı imkaniyatlar jaratadı. Sebebi bunday jaǵdayda nerv sistemasınıńda, basqa aǵzalar sistemasınıńda jumıs alıp barıwı ushın sharayatlar payda bolıwı anıq.

Xalıq milliy oınların úyretiw processinde oqıwshılar xalıq dástúrlerine sadıq qalǵan halda jaqsı tárbiya kóredi, úyrengen nárselerin puxta eslep qaladı. Balalarda ruwxıy processler (tárbiya, jetiklik, yad, oylaw hám basqalar) iniń, sonıń menen birge, pikirlew iskerlikleri (baqlaw, salıstırıw, analiz etiw, sintezlew, ulıwmalastırıw hám basqalar) iniń, barlıǵı rawajlana baslaydı. Milliy oınlar processinde erisilgen ilim hám tájriyebelerden kórkem paydalanıw uqıplılıǵın balalar ózlerindeki izsheńlik, erkinlik, ziyreklik, tapqırılıq, tayın juwaplıq sıyaqlı pazıyletleri sebepli erisedi. Balalarda jaksı sezimledi, adamlar menen shın kewilden hám quwanışlı múnásibette bolıw sezimlerin tárbiyalaw, sonıń menen birge, júz bergen jaǵımsız ruwxıy xalatlardı sheshe alıw uqıplılıǵın rawajlandıra alıw úlken áhmiyetke iye. Bunıń zárúrligi jaqsı sezimler organizmdegi barlıq aǵzalarǵa paydalı, háreket tájriyebeleriniń tez hám bekkem qalıplesiwin támiyinlewinde kórinedi.

Milliy xalıq oınlarına tiykarlangan dene mádeniyatı estetikalıq tárbiyanı ámelge asırıwǵa jaqsı tásir kórsetedi. Xalıq oınların orınlaw processinde estetikalıq quwanıştı basqara alıw hám ózine sińdiriwdi, gózzallıq, náziklik, mánililik, formalılıq, kiyimleridin qolaylılıǵı, óziniń átrapındaǵı barlıq nárselerdi túsiniw, durıs qádirlewdi rawajlandırıw, estetikaǵa hám óz xulqına daq túsirmewge bolǵan beyimlilik, islep atırǵan jumısı, aytıp atırǵan atırǵan sózi, barlıq háreketlerinde qopallıqqa hasla jol qoymaslıqtı rawajlandırıw kerek boladı. Milliy oınlar menen shuǵıllanıw processinde miynet tárbiyası ámelge asadı. Balalardıń den sawlıǵı jaqsılanadı, olardıń háreketleri qalıplese, miynet iskerligi ushın zárúr bolǵan fizikalıq pazıyletler rawajlanadı. Balalardı miynetke tayarlawda dene mádeniyatınıń, sonıń ishinde halıq milliy oınlarınıń tutqan ornın olarǵa túsindiriw hám bul túsinikti olardıń sanasında qalıplestiriw úlken áhmiyetke iye.

Juwmaqlap aytqanda baslanǵısh klass oqıwshıları fizikalıq tárbiyanıń tómendegi tiykarǵı wazıypaların orınlawda, xalıq milliy oınlarınıń roli hám ornı júdá úlken ekenligi kórinedi:

1. Densawlıqtı bekkemlew, oqıwshılardı durıs fizikalıq rawajlandırıwǵa hám shınıqtırıwǵa járdem beriw
2. Oqıwshılardı dene mádeniyatı hám sportqa baylanıslı arnawlı bilimler beriw, olarǵa gigienalıq bilim hám kónlikpelerdi sińdiriw.
3. Oqıwshılarda háreket tájriyebelerin hám kónlikrelerin qalıplestiriw, jańa háreket túrlerine hám háreket iskerligine úyretiw.
4. Jasqa say ráwishte tiykarǵı háreket sıpatların (kúsh, tezlik, epshillik, shıdamlılıq, h.t.b) rawajlandırıw.
5. Batırlıq, nızamlılıq, toparǵa birlesiw, doslıq sezimin mádeniy xulıq kónlikpelerin, miynetke múnásibetin tárbiyalaw.
6. Turǵanda hám júrgende gewdeni durıs tutıw kónlikpelerin qalıplestiriw.
7. Oqıwshılarda dene mádeniyatı hám sport boyınsha turaqlı shınıǵıwlarǵa qızıǵıw hám kónlikpelerin tárbiyalaw.

8. Oqıwshılarga shólkemlestiriwshilik kónlikpelerin síndiriw, jámiyetlik dene mádeniyatı aktivligin tayarlaw.

Oqıwshılar dene tárbiyasınıń wazıypaları hár dayım, sonıń ishinde, milliy xalıq oınların úyreniw hám úyretiw processinde de úylesken halda sheshiledi. Bul wazıypalalar dene mádeniyatı sistemasınıń balalarga tásir etiwı arqalı gána nátiyjeli orınlanıwı múmkin. Bunıń ushın mekteptiń pútkil pedagog-xızmetkerler jámaáti birgelikte háreket etiwı, ásirese, mektepte shınıǵıwları shólkemlestiriwdiń túrli forma hám usıllarınan, atap aytqanda milliy xalıq oınlarında, barlıq quralları kompleksinen paydalanıw talap etiledi.

REFERENCES

1. Мирзиёев Ш.М. Эркин ва фаровон, демократик Ўзбекистон давлатини биргаликда барпо этамиз. - Т.: “ Ўзбекистон”, 2016.
2. Мирзиёев Ш.М. Танқидий таҳлил, қатъий тартиб - интизом ва шахсий жавобгарлик – ҳар бир раҳбар фаолиятини кундалик қондаси бўлиши керак. - Т.:” Ўзбекистон”, 2017.
3. Qoraboev U. O'zbek xaliq o'yinlari. T., 2001. b 3-5.
4. Normurodov. A. N. O'zbek milliy o'yinlari. Tashkent, 1999
5. Usmonxo'jayev T.S., Xo'jayev. F. «1001» o'yin. Tashkent, 1990.
6. Tleumuratova A. HISTORICAL THEME IN WORLD ANIMATION ART, INTERPRETATION OF IMAGES AND ITS ROLE IN UZBEK ANIMATION ART //Modern Science and Research. – 2023. – Т. 2. – №. 10. – С. 1105-1111.
7. Tleumuratova A. JAHON ANIMATSIYA SAN'ATIDA TARIXIY MAVZU, OBRAZLAR TALQINI VA O'ZBEK ANIMATSIYA SAN'ATIDA TUTGAN O'RNI //ВЕСТНИК КАРАКАЛПАКСКОГО ГОСУДАРСТВЕННОГО УНИВЕРСИТЕТА ИМЕНИ БЕРДАХА. – 2023. – Т. 61. – №. 3. – С. 221-223.
8. Tleumuratova A. J. FORMATION AND SPECIFIC FEATURES OF THEATER ART IN KARAKALPAKSTAN //Modern Science and Research. – 2024. – Т. 3. – №. 1. – С. 408-411.
9. Tleumuratova A. J. QORAQALPOG'ISTONDA TEATR SAN'ATINING SHAKLLANISHI VA O'ZIGA XOS XUSUSIYATLAR. – 2024.
10. Aziza T., Zakir A. The Role of Animated Films Based on the Works of Alisher Navoi in Shaping Children's Worldview //Zien Journal of Social Sciences and Humanities. – 2022. – Т. 6. – С. 100-103.
11. Aziza T. TARIXIY ASARLANING JAMIYAT TARAQQIYOTIDA TUTGAN O'RNI: “YULDUZLI TUNLAR” ASARINING BOSH G'OYASI //Journal of Integrated Education and Research. – 2022. – Т. 1. – №. 4. – С. 42-46.
12. Хожамуратов К. Б. МАҲОБАТЛИ РАНГТАСВИР АСАРЛАРИНИНГ МАЪНАВИЙАҲАМИЯТИ //Ученый XXI века. – 2022. – №. 2 (83). – С. 31-33.
13. Bazarbaevich K. K. THE SPIRITUALITY OF MAHOBATLI PAINTING WORKS IMPORTANCE //Archive of Conferences. – 2021. – С. 224-227.
14. Hojamuratov Q. B. ISSUES OF THE DEVELOPMENT OF FINE ARTS IN SCHOOLS //Modern Science and Research. – 2024. – Т. 3. – №. 2. – С. 333-336.

15. Bazarbaevich X. K. TASVIRIY SAN 'AT DARSLARIDA TALABALARNI MUSTAQIL TA 'LIM OLISH FAOLIYATIGA YO 'NALTIRISH METODLARI //BOSHQARUV VA ETIKA QOIDALARI ONLAYN ILMIY JURNALI. – 2023. – T. 3. – №. 2. – C. 526-529.
16. Xojamuratov K. B. THE FOUNDATIONS AND FORMATION OF PAINTING IN THE FINE ARTS OF KARAKALPAKSTAN IN THE 1970S AND 1980S //Modern Science and Research. – 2024. – T. 3. – №. 2. – C. 341-345.

Internet saytlari:

17. www.tdpu.uz
18. www.pedagog.uz
19. www.Ziyonet.uz

QARAQALPAQ XALÍQ FOLKLORÍ

Abdikarimova Indira

Ózbekstan Mámleketlik Konservatoriyası Nókis Filialı,
“Ulıwma kásiplik hám social gumanitar pánler”
kafedrası muzikatanıw qánigeligi 1-kurs studenti.

Kamalova Gúlmariyam

Ilimiy basshı.

<https://doi.org/10.5281/zenodo.10724460>

Annotaciya. *Bul maqalamızda erte dáwirlerde biziń xalqımız, yaǵnıy qarqalpaq xalqına tiyisli awızeki dóretpeleri esaplangan dástanlar, qıssa-ertekler, naqıl-maqallar, jumbaqlar, qosıqlar, aytıslar, ańız-ápsanalar haqqında sóz etiledi.*

Gilt sózler: *Naqıl-maqallar, folklor, dástanlar, qıssa-ertekler, jumbaqlar, qosıqlar, aytıslar, ańız-ápsanalar, muzıka.*

KARAKALPAK FOLKLORE

Abstract. *In this article, we will talk about the sagas, short stories, proverbs, jumbaks, spoons, sayings, and anecdotes that were told in the early times of our people, the people of the Karkalpak people.*

Key words: *Proverbs, folklore, fables, short stories, jumbaks, spoons, sayings, songs, music.*

КАРАКАЛПАКСКИЙ НАРОДНЫЙ ФОЛЬКЛОР

Аннотация. *В этой статье мы поговорим о сагах, рассказах, пословицах, жумбаках, ложках, поговорках и анекдотах, которые рассказывали в древние времена нашего народа, народа каркалпакского народа.*

Ключевые слова: *Пословицы, фольклор, басни, рассказы, жумбаки, ложки, поговорки, песни, музыка.*

Qaraqalpaq muzıka mádeniyatı rawajlanıw basqıshı óz ishine XIV ásirde házirgi kúnge shekemgi bolǵan aralıqtı aladı. Muzıka mádeniyatınıń rawajlanıwı Orta Aziyadaǵı oyanıw dáwiriniń, yaǵnıy 2- renesansına tuwra keledi. Sol dáwirde kórnekli sóz sheberleri: Soppaslı Sipıra jıraw, Jiyeń jıraw, Shańqay jıraw, Jiyemurat jıraw, Nurabulla jıraw, Erpolat jıraw hám basqalar, baqsılardan bolsa: Aqımbet baqsıdan baslap Musa baqsı, Qız baqsı Húrliman, Qarajan baqsı, Aytjan baqsı, Esjan baqsı hám basqada baqsılar Aqımbet baqsı dawamshıları esaplanadı. Keyin áste aqırınlıq penen folklor rawajlana baslaydı.

Qaraqalpaq folklorı – qaraqalpaq xalqınıń ruwxıy mádeniyatınıń bay bir túri. Ol birneshe janrlarǵa bólinedi, olardıń hár qaysısı óz aldına atqarılıw texnikasına iye. Xalıq folklorı bir ásirdeń ǵana jemisi emes, al onıń pútkil tariyxı menen birge jasap, awızdan-awızǵa, atadan-balaǵa ótip, miyras bolıp kiyatırǵan dóretpeler. Folklorlıq dóretpeler uzaq dáwirde házirgi kúnge shekemgi tariyxın kórkemlep táriyp etedi. Usı kóz qarastan biz folklorı “tariyxıń joldası” dep atawımız múmkin.

Folklor degen sózdiń mánisi xalıq kórkem dóretpesi degen túsinikti ańlatıp, onıń xalıqlıǵınıń belgisin kórsetip turadı. Ol kórkem dóretpeler bolǵanı menen xalıqtıń materiallıq hám mádeniy tariyxın úyreniwde eń bahalı material bolıp esaplanadı.

Folklor ilimi payda bolmastan aldın, erte dáwirlerde biziń xalqımız yaǵnıy qaraqalpaq xalqı óziniń awızeki dóretpeleri esaplangan dástanlarına, qıssa-erteklerine, naqıl-maqallarına, jumbaqlarına, qosıqlarına, aytıslarına, ańız-ápsanalarına iye bolǵan. Qaraqalpaq folklorı jazba ádebiyat penen salıstırǵanda ózine tán ózgeshelikler menen ajralıp turadı. Máselen, folklorǵa tán bolǵan ózgesheliklerdiń biri- bul folklorlıq shıǵarmalardıń kópshilik jaǵdayda awızsha dóretilip, awızsha atqarılıwı hám xalıq arasında awızsha taralıwı bolıp tabıladı.

Ayırım waqıtları folklorlıq dóretpeler jazba túrde de tarqalıwı múmkin. Buǵan mısál retinde kóbinese liro-epikalıq dástanlar «Ǵarip-ashıq», «Sayatxan-Hamra», «Más patsha» h.t.b. aytıp ótiwimizge boladı. Kóbinese bizler folklorlıq dóretpelerdi jáámát tárepinen dóretilgen, atadan-balaǵa miyras bolǵan awızdan-awızǵa ótiwshi shıǵarmalar dep túsinemiz. Qaraqalpaq xalıq folklorları awızdan-awızǵa ótiw menen sheklenip qalmaǵan, bazı folklorlıq shıǵarmalar qanday da bir avtor tárepinen de dóretilgenlerin kórip gúwası bolıwımız múmkin. Qaraqalpaq folklorlıq shıǵarmaların joqarıda aytıp ótkenimizdey Ájiniyaz, Berdaq, Jańabay shayırlardıń shıǵarmalarınń ayırım bir variantlarında ushıratamız. Folklorlıq dóretpeleriniń hár qaysısınıń óz atqarıwshıları bar. Mısalı: dástanlardı baqsılar, jırawlar aytadı, qıssaxanlar oqıydı.

XIX ásirdiń aqırı XX ásirdiń birinshi yarımında dástanlardıń bay úlgileri janlı atqarıwshılardıń atqarǵan halında jıynap alınadı. Jıynalǵan materiallar házirgi kúnde 100 tomlıq toplam bolıp baspadan shıqtı. Bul folklor Orta Aziya ellerinde tek Qaraqalpaqstan Respublikasında ǵana bar, maqala basında aytıp ótilgenindey, bul 100 tomlıq folklor óz ishine dástanlar, avtorlıq dástanlar, mifler hám miflesken ápsanalar, ańızlar, shejireler, ráwiyatlar, sheshenlik sózler, awızeki gúrrinler, anekdotlar, ırımlar hám tıyımlar alǵıslar, qarǵıslar, naqıl-maqallar, jańıltıpaşlar hám basqada sol sıyaqlılardı aladı.

Folklorlıq dóretpelerde xalıq pedagogıkası tiykarǵı orındı iyelep, hár bir folklorlıq shıǵarmalar insanlardıń tálim-tárbiyalıq quralı ekenliginiń gúwası bolamız. Mısalı: dástan, erteklerdiń mazmunı adamlardı iplas islerden awlaq tutup, jaqsılıqqa umtıdırsa, jaqsı insanıyılıq qábiliyetlerdi qalıplestirse, balalar qosıqlarınıń tálim-tárbiyalıq áhmiyeti óz aldına bir dúnya. Sol arqalı adamlardı hám balalardı jaqsılıqqa jetelewimiz múmkin.

REFERENCES

1. Charshemov J. Problems of Using Karakalpak Folklore in Composers //Vital Annex: International Journal of Novel Research in Advanced Sciences. – 2023. – T. 2. – №. 3. – С. 270-273.
2. Charshemov J. A REVIEW OF MARKABAY JIEMURATOV'S WORK //Modern Science and Research. – 2023. – T. 2. – №. 10. – С. 818-821.
3. Niyazbaeva A., Kamalova G. ÓZBEKISTON XALQ BAXSHISI QALLIEV TEÑELBAY GENJEBAEVICH IJODI //Общественные науки в современном мире: теоретические и практические исследования. – 2023. – Т. 2. – №. 7. – С. 22-24.
4. Begis P., Kamalova G. M. SÓN BES JULDIZ //ОБРАЗОВАНИЕ НАУКА И ИННОВАЦИОННЫЕ ИДЕИ В МИРЕ. – 2023. – Т. 32. – №. 2. – С. 55-59.
5. Aysawle J., Kamalova G. M. SAHRA BÚLBÚLI ROZA QUTEKEEVA //ОБРАЗОВАНИЕ НАУКА И ИННОВАЦИОННЫЕ ИДЕИ В МИРЕ. – 2023. – Т. 32. – №. 2. – С. 60-66.

6. Dauletbaeva G., Kamalova G. A SHINING STAR //Modern Science and Research. – 2023. – Т. 2. – №. 10. – С. 880-884.
7. Segizbaeva G., Kamalova G. M. DEVELOPMENT OF THE ORCHESTRA OF MUSICAL INSTRUMENTS IN KARAKALPAKSTAN //Modern Science and Research. – 2023. – Т. 2. – №. 10. – С. 875-879.
8. Niyazbaeva A. J., Kamalova G. M. CHANQOVUZ MUSIQA ASBOBI VA UNING TURLARI //Journal of Integrated Education and Research. – 2023. – Т. 2. – №. 1. – С. 26-30.
9. Kamalova G. M. et al. QARAQALPAQTIN' BAY MIYRASI //ОБРАЗОВАНИЕ НАУКА И ИННОВАЦИОННЫЕ ИДЕИ В МИРЕ. – 2023. – Т. 32. – №. 2. – С. 52-54.
10. Kamalova G. M., Akhmetovna M. A. QOBIZ HÁM JIRAWSHILIQ DÁSTÚRLERIN SAQLAW //Лучшие интеллектуальные исследования. – 2023. – Т. 9. – №. 1. – С. 123-126.
11. Kamalova G., Akhmetovna M. A. THE LEGACY THAT HAS COME DOWN TO US AS “JETI ASIRIM” //Лучшие интеллектуальные исследования. – 2023. – Т. 9. – №. 1. – С. 117-122.
12. Kamalova G. M. et al. ÓZBEKSTAN XALIQ BAQSISI ĠAYRATDIN ÓTEMURATOV //TADQIQOTLAR. – 2023. – Т. 25. – №. 1. – С. 40-42.
13. Kamalova G. M. et al. ÓZBEK MUZIKASINDA BALALAR FOLKLORI //Journal of new century innovations. – 2023. – Т. 39. – №. 2. – С. 85-87.
14. Тажетдинова С. М., Худайбергенова Г. Ж. Формирование музыкальной культуры студентов //Молодой ученый. – 2018. – №. 47. – С. 380-382.
15. Тажетдинова С. М. Народные песни как фактор развития личности учащихся //Вестник Курганского государственного университета. – 2018. – №. 3 (50). – С. 62-62.
16. Allambergenov.K. Qaraqalpaq folklori boyınsha leksiya tekstleri. Nókis-2012
17. Abdikarimova I. T., Kamalova G. M. QARAQALPAQSTAN RESPUBLIKASINDAĠI BIRINSHI FLEYTA ATQARÍWSHÍSÍ //Journal of new century innovations. – 2023. – Т. 43. – №. 3. – С. 178-181.

MEKTEPKE SHEKEMGI JASTAGI BALALARDI MUZIKALIQ TÁLIM ARQALI ÁDEP-IKRAMLILIQQA TARBIYALAW

Ulkpanova Aynur Kadirjaqsievna

Ájiniyaz atındaǵı Nókis mámleketlik gedagogikalıq institutu
“Mektepke Shekemgi tálim” kafedrası. Stajyor-oqıtıwshı.

Omarova Anar

Ájiniyaz atındaǵı Nókis mámleketlik pedagogikalıq institutu
“Muzikalıq tálim” kafedrası assistent oqıtıwshısı.

<https://doi.org/10.5281/zenodo.10724517>

Annotatsiya. Bul maqalada muzika hám onıń muzikalıq tálim arqalı ádep ikramlılıqqa tárbiyalaw, jeke insannıń rawajlanıwındaǵı áhmiyeti haqqında sóz etilgen.

Gilt sóz: muzika, tárbiya, kórkem-óner, mádeniyat, ádeplilik, milliy mádeniyat.

MORAL EDUCATION OF PRESCHOOL CHILDREN THROUGH MUSICAL EDUCATION

Abstract. This article talks about the importance of moral education through music and musical education in the development of a single person.

Key words: music, education, art, culture, manners, national culture.

НРАВСТВЕННОЕ ВОСПИТАНИЕ ДОШКОЛЬНИКОВ ЧЕРЕЗ МУЗЫКАЛЬНОЕ ВОСПИТАНИЕ

Аннотация. В данной статье говорится о значении нравственного воспитания посредством музыки и музыкального образования в развитии отдельно взятой личности.

Ключевые слова: музыка, образование, искусство, культура, нравы, национальная культура.

Muzika mádeniy turmısımızda jeke insannıń rawajlanıwında úlken áhmiyetke iye bolatugın kórkem óner túri bolıp esaplanadı. Muzika tárbiyası ádeplilik tárbiyasınıń tiykarǵı hám qıyın tárepleriniń biri bolıp átiraptaǵı gózzal nárselerdi tuwrı pikirlewge hám qádirlewge úyretedi.

Muzika insandı joqarı sezim menen qurallandıradı hám mádeniy dúń`ya qarasın qáliplestiredi.

Muzika insan qálbine kúshli tásir kórsetiw imkaniyatına iye bolıp, oqıwshılardı ádeplilik álemine alıp kiriw hám tárbiyalawdıń zárúr quralı bolıp esaplanadı.

Milliy mádeniyatımızdıń ullı tulǵası Abu Nasır Farabiy «Bul tek deneniń sawlıǵı ushin paydalıdur» degen edi. Babamız Shayx Sadiy bılay degen edi. «Muzika adam ruwınıń joldasıdur». Muzika insanga tez tásir etiwshi emotsional kúshli aktiv rawajlandırıwshı qural bolıp esaplanadı. Insan qosıq penen ananıń háyiwi arqalı tanısıp, bir ómir qosıq namadan zawıqlanadı hám kúsh aladı.

Qosıq ruwhtıń ajralmas bir bólegi bolıp esaplanadı. Qosıq namadan túrli azıq alıw ushin insan joqarı mádeniyatlı, kewli taza, gózzallıqtı seze alatugın, óz kásibine, ana watanga mehir qoygan bolıwi kerek. Sol sebepten oqıwshılarda insan mádeniyatınıń ajralmas bir bólegi bolgan muzika mádeniyatına tárbiyalaw, muzika tárbiyasınıń bas maqseti bolıp esaplanadı.

Usı maqset hám waziypalardı ámelge asiriw, oqıtıwshılardıń professional hám ádeplilik táreplerinede baylanisli boladı. Hár qanday kórkem-óner xizmetkeri mekteplerde qosıq

sabaqlarin alip bara almaydi. Buniń ushin qosiq oqitiwshisi óz kásibine hám balalarga mehir qoygan, joqari mádeniyatli, dún`ya qarasi keń bolgan insan boliwi kerek.

Ol pedagogika, psixologiya, balalar fiziologiyasi, etika hám estetika teoriyasi, muzika teoriyasiniń ámeliy tarawlariniń qosiq oqitiw, metodikasi páninen tereń bilimge iye boliwi kerek. Qosiq oqitiwshisi, qosiq nama, kórkem óner teoriyasi hám ámeliy tarawlardan jeterli dárejede bilim, kónlikpe hám tájriybege iye boliwi kerek. Yagniy ol hám sázende, dirijer, atqariwshi sipatında is kóriwi lazim. Qosiq oqitiwshisiniń dóretiwshiligi sonda ol bir saatlıq sabaqta stsenariy avtorı, oniń atqariwshisi, rejisseri sipatında is tutadı. Sonlıqtanda qosiq sabagi kórkem óner sabagi delinedi. Mektep turmisında qosiq oqitiwshisiniń barkamal a`wladti ta`rbiyalawda xizmet dárejesi keń.

Mektepten tisqari muzika tárbiyasi túrlerin shólkemlestiriw, kórkem óner ğayratkerleri menen ushrasiwlar, folklor qosıqlardan kontsertler, shayirlar menen ushrasiwlar, «Nawrız», «Álipbe», «Ózbekstan watanım meniń», kórik tańlawlari, bayramlarin shólkemlestiriw, qosiq sabağın oqıtatuğın mugallimge júklenip oniń waziypasi bolip esaplanadı. Sonıń menen birge mektepten tisqari balalar teatr, oqıwshılar sarayları menen baylanista bolip talantlı oqıwshılardı olarga tartıw hám olardıń xızmetin mektep turmisında qollaw, qosiq páni oqıtıwshısınıń waziypası esaplanadı. Ózbekstan Respublikasınıń «Tálim haqqında» ği nizamında toğız jıllıq uliwma orta tálim jurtlarındağı bárshe oqıw pánleri qatarı qosiq páni boyınshada tiyisli konsepsiyasi islep shigarıldı.

Demek jańa bağdarlama mazmunında sabaq ótiw ushin, qosiq oqitiwshisi óziniń muzika teoriyalıq bilimlerin tereńlestiriwi kerek, sonlıqtan mámleketimizge barkamal a`wladti ta`rbiyalawda, Watanga muxabbat ruwında tárbiyalawdıń áhmiyetli bir bólegi insandı mádeniy ruwhta tárbiyalaw máselelerin sheshiwde, jámiet hám mámleketimiz tárepinen qoyılğan úlken júkleme qosiq oqitiwshisiniń aldına qoyılğan waziypa bolip tabiladı. Muzika táliminiń sapalılığın támiynlewde, muzika pánine bolgan qizigiwshiligin ósiriwde, oqıtıwshi jetekshi bolip esaplanadı.

Bul pán muzika tárbiyasi dúzilisinde úlken áhmiyetke iye. Sebebi balalardı aqıllı hámde ádepli bolip rawajlanıwında úlken unamli tásir kórsetedi. Sonıń ushin qosiq sabagin eń aldingi tárbiya sabagi deymiz. Búgingi kúnde muzika-insandı qalıplestiriwde zárúr orin tutadı, oniń sezimin hám fiziologiyasına aktiv tásir kórsetedi. Uliwma tálim mektepleriniń tiykargi waziypalariniń biri bolip, oqıwshılardı pikirlew hám oylawga úyretedi. Bul waziypanı ámelge asiriwda qosiq sabagi úlken áhmiyetke iye. Bunda oqitiwshi balalardı málim bir muzika shigarmasi menen tanistirip, oni tásirli janlı qılıp, atqara bilip, oqıwshılar diqqat itibarin shigarmaga awadaradı, olardıń sóz buwinlarin aytiwin ósiriw pikirlew qábiletin, dún`ya qarasin keńeytedi, emotsional oy sezimlerine aktiv tásir etedi. Qosiq sabaqlariniń mazmunında tek gana ózlestiriw emes, bálki rawajlandiriw, estetik mádeniyatin qalıplestiriw, basqa ishki oy sezimlein rawajlandiriw, folklor qosıqlardı kóbirek tıńlaw názerde tutiladı. Oqıtıwshiniń aldına barkamal a`wladti ta`rbiyalawda bir qansha waziypalar qoyiladi.

Berdaq Ğargabay ulı Qaraqalpaq xalqi ullı shayir sipatında ham Qaraqalpaq xalqında baqsishiliq ónerin mádeniyatimiz benen kórkem ónerimizdi rawajlandiriwda girewli orni bar “Berdaq baqsi mektebine” tiykar salgan ataqli baqsi ustaz sipatında jaqsi biledi ham tán aladi.

Ilimpaz alimlarimizdan: Q. Maqsetovtiń Qallı Ayımbetovtiń Kamal Mambetovtiń, Qırqbay Bayniyazovtiń, Asen Alimovtiń, Tájigúl Adambaevaniń, Ismail Sagitovtiń, Abdusait Pahratdinovtiń ham tagi basqada kórkem ádebiyat ham kórkem óner izertlewshilerimizdiń miynetlerinde keńnen óz sáwleleniwini taptı.

Maqala, statyalar kitaplar, oqıwlıq ham qollanbalarda jazılıp ham keń jurtshiligimizga taralıp kelmekte.

Kandidatlıq, doktorlıq, miynetler jazıldı ham bir qansha manografiyalar ham izertlewler júzege keldi. Misaliga: N. Dawqaraev “ Berdaq shayir ” (1950–jil) M.K. Nurmuhammedov “ Berdaq velikiy poet karakalpakskogo naroda” (Tashkent 1977– jil) I.T. Sagitov “Sayra búlbilim ” (1976 –jil) A. Murtazaev .” Berdaqtiń “Aqmaq patsha ” poeması (Nókis 1979 – jil) , Ó. Alewov. “Pedagogikisheskoe vzglyadiy” Berdaxa (A.K.D. Tashkent 1976-jil) M.Tilewmuratov“Proizvedeniya Berdaxa, kak istochnik po istoriy Karakalpakov (A.K.D. Nykyc 1967г) B. Qurbanbaev “ Berdaq ijodi ” (Toshkent 1977 jil) siyaqli ilimpazlardan Q. Ayımbetov, K. Maqsetov, A. Alimovlar Berdaqtiń baqsishiliq óneri tuwrali kólemlı statyalar, maqalalar, izerlewler alıp bardı ham óz miynetlerinde jazıp kitaplarında keńnen orin berdi.

Qaraqalpaq xalqiniń ádiwli perzenti, ullı shayir ham ataqli baqsı Berdaq babamız tuwrali elede kóplegen táriplewler jazıla beredi ham izertlewler alimlarimiz tárepinen alıp bariladi.

Muzika tárbiyasında jańa metodlardı islew, turmis hám kórkem óner ortasındagi úziliksiz baylanisti, muzika mádeniyatiniń mazmuni hám mánisin sáwlelendirip, túsindiriw maqsetinde anıq hádisler hám misallardan paydalanıw zárúr.

Eger kórkem ádebiyat sóz benen, súwertlew óneri reńleri menen, oyın óneri háreketi menen sáwlelense, muzika basqa, muzikalıq seslerde payda bolgan dawis qurallarında sáwlelenedi.

Joqarida kórkem óner túrlerin kóriw hám esitiw arqalı qabil etsek, muzikani tek gana tińlaw arqalı gana qabil etemiz.

Muzika balalarga aktiv emotsional tásir kórsetedi, quwandıradi hámde dóretiwshilktegi keshirmelerin oyatadi. Jaqsı mazmunlı, qizıqlı qosıq sabagi balalardıń sharshaganın shıgarıp, kórkem mádeniy azıq aladı, shadlı, quwanışlı bolıp shıgadı. Qullası, qosıq sabagi óziniń aktiv psixologik tásiiri menen basqa pánlerden pariqladı.

Sunday-aq qosıq sabagi basqa pánler menen úzliksiz baylanista. Súwretlew kórkem óneri, ádebiyat, ana-tili, tariyx, pedagogika, psixologiya, vokal, ritmika, anatomiya hám tagi basqalar.

Bular qosıq sabagin turmis penen baylanistiriwga, mazmunlı, qizıqlı qılıp sabaq alıp bariwga járdem beredi. Qosıq sabaginiń dúzilisi úsh tiykargi xizmetten turadı` muzika tińlaw, muzika sawati hám xor bolıp (birlikte) qosıq aytiwdan ibarat.

Aytip ketkenindey muzika miyraslarimizdiń tariyxın, baqsı jiarwlar dóretken dástanlardı, folklor qosıqlardı úyretiw zárúrligin kórdik. Qaraqalpaq xalqında milliy mádeniyatında salt dástúrleri, qosıqları ertekleri, ilimpazlar tárepinen izertlenip barmaqta. Salt sóziniń mánisi dástúr eldiń úrp ádeti menen baylanisli. Hár qanday eldiń mádeniy tariyxı, sol eldiń salt dástúr jirlarina bolgan qatnasi arqalı belgilenedi. Dástúr qosıqlarında hár bir xalıqtıń etnografiyalıq ózgeshelikleri, etnogroflar sol eldiń dástúr qosıqların jıynaydı. Yagniy eldiń dástúr qosıqların onıń tariyxında qanday xalıq bolganlıgın hám qanday eller menen qarım qatnasta bolganlıgın,

mádeniyatiniń qanday ekenin kórsetedi. Sonıń ushin belgili kritik V.G.Belinskiy` «Poeziya hámme waqıt tariyqa sadıq. Hátte tariyxıń ózi saqlay almay qalğan waqıyalardıń ózinde poeziya saqlap qaladı»-dep jazgan edi. Sonıń ushında salt dástúr qosıqları hár byuir xalıqtıń ómir tágdiri, jasagan jagdayı, tariyxıy dáwiri, geografıyalıq ortalıgı menen tabaqlas bolğan xalıq. Wómiriniń kóp jıllıq mádeniy miyraslariniń biri olardıń ayırımları erte zamanlardagi massagetler hám saklardıń otqa sıyınıp, xor menen qosıq aytıw dástúrlerin eske túsiredi. Gey paraları Orta aziyada arablar húkimranlıgı dáwirinen ádewir burıngı shaman dininiń belgileri menen baylanisli bolıp keledi. Kórnekli qazaq jazıwshisi Sabiyt Muxanov shaman dinine baylanisli salt dástúr jirlariniń qazaq xalqı arasında da keń taralğanlıgın ayta kelip, «Shaman dininiń qaldıqları bolğan porqan shaqırıp zigir Salıw, tis awırıwın qosıq penen emlew, bádik aytısıw ólik penen sóylesiw xalıq awız eki ádebiyatında elege shekem saqlanıp kiyatır»-dep jazadı.

Bul pikirlerdi mádeniy tariyxı sóz dúrkini Qazaqlar menen ogada jaqın bolğan. Qaraqalpaq xalqında engiziw múmkin. Qaraqalpaq ádebiyatında bul másele menen kóbirek shugillangan professor Q.Ayimbetov «Salt dástúr jirlari dep xalıqtıń salt dástúri menen baylanisli qosıq jirlarin aytamız»-degen edi.

REFERENCES

1. Omanullaev D., Nurmatov Q. «Umumiy urto ta`limninig davlat ta`lim standarti va uquv dasturi» T.1999 y.
2. Omanullaev D. «Umumiy ta`lim maktablari uchun musiqa dasturlari» T.1992 j.
3. Karmiov I. «Kadrlar tayarlaw boyınsha milliy bag`darlama» T.1997j.
4. Du`ysenova T. S.Kenjebeva «Mekteplerde muzikalıq ta`rbiya». «bilim» 2003j.
5. Omarova A. SCHOOL CHEERS THROUGH MUSIC PROFESSIONAL DIRECTION //Modern Science and Research. – 2023. – T. 2. – №. 10. – С. 151-156.
6. Qıslawbayevna O. A. Umumiy ORta TaLim Maktablarida Sinfdan Tashqari Musıqa ToGaragining Maqsadı Va Vazıfaları //Miasto Przyszłości. – 2023. – T. 40. – С. 105-107.
7. Qıslawbayevna O. A. The Influence of Music on the Human Body //Vital Annex: International Journal of Novel Research in Advanced Sciences. – 2023. – T. 2. – №. 5. – С. 30-32.
8. Omarova, A., & Shamurodova, M. (2023). APPLICATION OF INNOVATIVE PEDAGOGICAL TECHNOLOGIES IN THE EDUCATIONAL PROCESS WHEN TEACHING A MUSIC LESSON. *Modern Science and Research*, 2(12), 185–189.
9. Ануаровна О. Р. ҚОРАҚАЛПОҚ ХАЛҚ КУЙЛАРИ ВОСИТАСИДА БОЛАЛАР ИЖОДКОРЛИГИНИ РИВОЖЛАНТИРИШ. – 2023.
10. Omarova, A. (2023). UNIQUE CHARACTERISTICS AND STRUCTURE OF MUSIC LESSONS IN KINDERGARTEN. *Modern Science and Research*, 2(9), 446–448.
11. Омарова А. К. Национальное в современном композиторском творчестве: к проблеме интерпретации песенного первоисточника //Керуен. – 2021. – Т. 71. – №. 2. – С. 18-27.
12. Омарова А. ПРИМЕНЕНИЯ ПЕДАГОГИЧЕСКИХ ТЕХНОЛОГИЙ В ПРЕПОДАВАНИИ ТЕОРИИ КАРАКАЛПАКСКОЙ МУЗЫКИ //Интернаука. – 2021. – Т. 6. – №. 182 часть 1. – С. 52.

13. Омарова А. СОВРЕМЕННЫЕ ТЕХНОЛОГИИ ХУДОЖЕСТВЕННО-ТВОРЧЕСКОГО РАЗВИТИЯ УЧАЩИХСЯ //Матрица научного познания. – 2021. – №. 3-2. – С. 162-164.
14. Омарова А. К. и др. KAZAKH ELITE AND MUSIC (1920-1930) //Научный журнал «Вестник НАН РК». – 2021. – №. 3. – С. 208-213.
15. Kislabayevna O. A. THE PECULIARITIES OF THE METHODS OF TEACHING CONDUCTOR SCIENCE //Galaxy International Interdisciplinary Research Journal. – 2021. – Т. 9. – №. 12. – С. 1086-1090.
16. Уразимова Т. В., Надырова А. Б. Эстетическое воспитание-основа формирования личности //Научные исследования. – 2017. – №. 1 (12). – С. 68-69.
17. Надырова А. Б. Основа воспитания творческой личности //Наука и образование сегодня. – 2017. – №. 2 (13). – С. 75-76.
18. Nadirova A., Ayarova H. MUSICAL SOUND AND ITS CHARACTERISTICS //Modern Science and Research. – 2023. – Т. 2. – №. 12. – С. 1170-1173.
19. Nadirova A., Nuratdinova A. MUSIC IN THE DEVELOPMENT OF PERSONALITY DEVELOPMENT THE ROLE OF EDUCATION //Modern Science and Research. – 2023. – Т. 2. – №. 12. – С. 1166-1169.
20. Надырова А. РОЛЬ МУЗЫКАЛЬНО-ТЕОРЕТИЧЕСКИХ ДИСЦИПЛИН В ПРОЦЕССЕ ПРОФЕССИОНАЛЬНОГО СТАНОВЛЕНИЯ УЧИТЕЛЯ МУЗЫКИ: Надырова Айгуль Базарбаевна, доцент кафедры «Музыкальное образование» Нукусского государственного педагогического института имени Ажинияза //Образование и инновационные исследования международный научно-методический журнал. – 2022. – №. 1. – С. 122-129.
21. Bazarbayevna N. A. Textbook functions in the development of cognitive independence of future music teachers //ACADEMICIA: An International Multidisciplinary Research Journal. – 2022. – Т. 12. – №. 2. – С. 173-178.
22. Надырова А. Б. и др. Қарақалпақ театр өнериниң пайда болыуы ҳәм раўажланыуына тийкар салыушылар //Молодой ученый. – 2020. – №. 24. – С. 543-545.
23. Надырова А. Б. РАЗВИТИЕ ПОЗНАВАТЕЛЬНОЕ САМОСТОЯТЕЛЬНОСТИ СТУДЕНТОВ В УСЛОВИЯХ ВЫСШЕГО МУЗЫКАЛЬНО-ПЕДАГОГИЧЕСКОГО ОБРОЗАВАНИЯ: Надырова Айгуль Базарбаевна, доцент кафедры музыкальное обучение Нукус Государственный педагогический институт //Образование и инновационные исследования международный научно-методический журнал. – 2021. – №. 6. – С. 193-196.
24. Надырова А. Б. Профессиональная компетентность учителя музыки //Проблемы и перспективы формирования педагогической культуры у студентов в условиях реализации профессионального стандарта педагога. – 2016. – С. 53-54.

ИССЛЕДОВАНИЯ ВЛИЯНИЯ СТАНДАРТОВ НА КАЧЕСТВО ОКАЗАНИЯ МЕДИЦИНСКИХ УСЛУГ

Рахимова Нигина Мурод кизи

Преподаватель и Соискатель Совместного Белорусско-Узбекского Межотраслевого института прикладных технических квалификаций в городе Ташкенте.

Тулегенова Сабина Талгат Кизи

Совместный белорусско-узбекский межотраслевой институт прикладных технических квалификаций в городе Ташкенте студент 4-курса.

<https://doi.org/10.5281/zenodo.10724567>

Аннотация. Медицинская индустрия постоянно развивается, стремясь обеспечить высокий уровень заботы о пациентах. Одним из важных факторов, влияющих на качество медицинских услуг, являются стандарты. Стандарты в медицине представляют собой установленные нормы и требования, которые направлены на обеспечение единообразия и качества предоставляемых услуг. Они охватывают широкий спектр аспектов, начиная от клинических протоколов и заканчивая управленческими процедурами. Основная цель стандартов - улучшение безопасности пациентов, эффективности лечения и общего опыта пациента.

Ключевые слова: качество медицинской помощи, нормативные стандарты, безопасность пациентов, клинические протоколы, эффективность лечения, управленческие стандарты, организация здравоохранения, доверие пациентов.

STUDIES ON THE INFLUENCE OF STANDARDS ON THE QUALITY OF MEDICAL SERVICES

Abstract. The medical industry is constantly evolving to provide the highest level of patient care. One of the important factors influencing the quality of medical services are standards. Standards in medicine are established norms and requirements that are aimed at ensuring the uniformity and quality of the services provided. They cover a wide range of aspects, ranging from clinical protocols to management procedures. The main goal of the standards is to improve patient safety, treatment effectiveness and overall patient experience.

Key words: quality of medical care, regulatory standards, patient safety, clinical protocols, treatment effectiveness, management standards, organization, healthcare, patient trust.

Одним из ключевых аспектов исследований является оценка влияния клинических стандартов на результаты лечения. Исследования показывают, что строгие клинические протоколы способствуют снижению частоты ошибок, улучшению диагностики и повышению эффективности лечения. Это особенно важно в сферах, где требуется высокая точность, например, в хирургии и онкологии.

Стандарты управления также играют ключевую роль в обеспечении эффективного функционирования медицинских учреждений. Исследования показывают, что внедрение систем управления качеством в медицинских организациях приводит к улучшению координации, оптимизации ресурсов и снижению рисков ошибок.

Безопасность пациентов является приоритетом в медицинской среде, и стандарты играют ключевую роль в этом контексте. Исследования показывают, что соблюдение

стандартов безопасности приводит к снижению случаев инфекций, ошибок в назначении лекарств и других негативных событий, связанных с оказанием медицинских услуг.

Качество медицинской помощи не оценивается только по клиническим показателям, но и по удовлетворенности пациентов. Исследования показывают, что внедрение стандартов, направленных на повышение качества обслуживания, приводит к улучшению удовлетворенности пациентов, их доверия к медицинским учреждениям и лечащему персоналу. С развитием технологий в медицине стандарты должны постоянно адаптироваться. Исследования в этой области позволяют выявить, как эффективно медицинская система интегрирует новые технологии и соответствует современным стандартам безопасности и конфиденциальности данных.

Исследования влияния стандартов на качество медицинских услуг играют важную роль в современной медицинской науке. Результаты этих исследований не только помогают оптимизировать процессы в медицинских учреждениях, но и способствуют улучшению общего уровня заботы о пациентах. Понимание взаимосвязи между соблюдением стандартов и качеством медицинской помощи является ключевым элементом обеспечения безопасности и эффективности лечения в современном здравоохранении.

Медицинская сфера, подобно любой другой, стремится к постоянному совершенствованию и повышению уровня обслуживания пациентов. Одним из ключевых факторов, влияющих на качество медицинской помощи, являются стандарты. Стандарты в здравоохранении представляют собой нормы и требования, которые регулируют процессы лечения и управления, направленные на повышение эффективности и безопасности. В этой статье мы рассмотрим, как стандарты оказывают влияние на качество медицинской помощи.

Один из первостепенных аспектов воздействия стандартов на качество медицинской помощи - это обеспечение безопасности пациентов. Нормативные стандарты определяют процедуры и протоколы, направленные на предотвращение ошибок, инфекций и других неблагоприятных событий. Исследования показывают, что строгое соблюдение этих стандартов снижает риск осложнений, обеспечивая более безопасное лечение для пациентов.

Внедрение клинических стандартов является ключевым элементом повышения эффективности лечения. Исследования показывают, что использование стандартизированных клинических протоколов способствует более точной диагностике, лучшему мониторингу пациентов и сокращению времени на принятие решений. Это приводит к повышению результатов лечения и снижению вероятности ошибок.

Стандарты управления оказывают воздействие на качество медицинской помощи через оптимизацию управленческих процессов. Исследования показывают, что внедрение систем управления качеством в медицинских учреждениях способствует улучшению координации, распределению ресурсов и повышению эффективности персонала. Это в свою очередь влияет на общую эффективность оказания медицинской помощи.

Качество медицинской помощи также измеряется доверием, которое пациенты испытывают к медицинским учреждениям. Стандарты, направленные на улучшение обслуживания и коммуникации с пациентами, содействуют формированию

положительного опыта. Исследования показывают, что пациенты, обслуживаемые в соответствии с высокими стандартами, имеют более высокий уровень удовлетворенности и большую вероятность рекомендовать лечашее учреждение.

Заключение: Исследования влияния стандартов на качество медицинской помощи подчеркивают их ключевую роль в обеспечении безопасности, эффективности и удовлетворенности пациентов. Стандарты являются основой для высокого уровня профессионализма в здравоохранении и способствуют формированию доверия общества к медицинским услугам. Регулярные исследования в этой области необходимы для постоянного улучшения стандартов и соответствия их современным вызовам, обеспечивая высокий стандарт качества медицинской помощи в будущем.

REFERENCES

1. Артемьева Г.Б., Гехт И.А., Манухина Е.В. Комплексная оценка качества медицинской помощи в системе управления деятельностью медицинских организаций. Методические рекомендации. Рязань. 2011. 20с.
2. Колиева Г.Л., Воробьев П.А., Лукьянцева Д.В. Развитие процесса стандартизации в отечественном здравоохранении //Проблемы стандартизации в здравоохранении. 2010. № 3-4. С. 3-7.
3. Колосницына М. Г., Шейман М. М. Экономика здравоохранения. М.: ГУ ВШЭ. 2009. 479 с.
4. Лукьянцева Д.В. Прошлое, настоящее и будущее медицинских стандартов //Проблемы стандартизации в здравоохранении. 2007. № 8. С. 3-7.
5. Лукьянцева Д.В., Воробьев П.А. Стандартизация медицинских технологий: вчера, сегодня, завтра //Фармацевтическая служба. 2007. № 9. С. 50-52.
6. Семенов В. Ю. Экономика здравоохранения. М.: Медицинское информационное агентство. 2006. 472 с.

MAQOLLARDA ANTONIMLIK MUNOSABATINING IFODALANISHI

Uzoqova Yulduzxon Dilshodbek qizi

Andijon davlat universiteti

Filologiya fakulteti II bosqich talabasi.

<https://doi.org/10.5281/zenodo.10724622>

Annotatsiya. O'zbek tilining emotsional kuchi, jozibasi xalqimizning maqol, matallarida o'z aksini topgan. Maqollardagi qadriyat tushunchalari, ko'pincha, antonim so'zlar bilan ifodalangan. Antonimik xususiyatga ega bo'lgan maqollardan foydalanish ularning ta'sir doirasini kengaytiradi. Ushbu maqola aynan shunday maqollar tahliliga bag'ishlangan.

Kalit so'zlar: maqollar, antonim so'zlar, oppozitsiya, leksema, kontekstual antonimiya, affiksial antonimiya, semasiologiya, lingvistik tahlil.

EXPRESSION OF ANTONYMOUS RELATIONSHIP IN ARTICLES

Abstract. The emotional power and charm of the Uzbek language is reflected in the proverbs and sayings of our people. Concepts of value in proverbs are often expressed by antonyms. The use of proverbs with an antonymic feature expands their scope. This article is dedicated to the analysis of such proverbs.

Key words: proverbs, antonyms, opposition, lexeme, contextual antonymy, affixal antonymy, semasiology, linguistic analysis.

ВЫРАЖЕНИЕ ANTONИМНЫХ ОТНОШЕНИЙ В СТАТЬЯХ

Аннотация. Эмоциональная сила и очарование узбекского языка отражены в пословицах и поговорках нашего народа. Понятия ценности в пословицах часто выражаются антонимами. Использование пословиц с антонимическим признаком расширяет их сферу применения. Анализ таких пословиц посвящена данная статья.

Ключевые слова: пословицы, антонимы, оппозиция, лексема, контекстуальная антонимия, аффиксальная антонимия, семасиология, лингвистический анализ.

Borliqdagi barcha hodisalar o'rtasida oppozitsiya mavjud. Qarama-qarshiliklar olamni anglashda asosiy mezonlardan biridir. Bu hodisa tilshunoslikda antonimiya nomi ostida talqin qilinadi. Antonimiya - til birliklarining semantik jihatdan o'zaro zid, qarama-qarshi bo'lish hodisasi.²³¹ Antonim so'zlar til birliklaridan biri bo'lib, badiiy adabiyotda, publisistikada, shuningdek, maqol va matallarda keng qo'llaniladi. Maqollar insonlar o'rtasida muloqot jarayonida ma'lum bir voqelikka nisbatan bildirilayotgan fikrni ifodalaydi, ularda antonimlardan foydalanish lingvistik tahlilning, antonimiyaga oid bir qator lug'atlar, izlanishlarning oshishini ko'rsatadi. Antonimlarning maqollar tarkibida uchrashini tahlil qilsak, bunday so'zlar bir qancha ma'nolarni qamrab olishini ko'rishimiz mumkin.

Yaxshi gap bilan ilon inidan chiqar,

Yomon gap bilan musulmon dinidan.

Ushbu maqolda "yaxshi", "yomon" so'zlari antonimlik hosil qilmoqda. Maqolda ishlatilgan "ilon" obrazi aslida xavfli hayvon bo'lsa-da, bu obraz tagida salbiy xarakterli insonlar qo'shtirnoq ichiga olinadi. Maqoldagi "yaxshi" so'zining izohli lug'atda bir qancha

²³¹ Хожиев А. Тилшунослик терминларининг изоҳли луғати.- ТОШКЕНТ: "ЎЗБЕК МИЛЛИЙ ЭНЦИКЛОПЕДИЯСИ" ДАВЛАТ ИЛМИЙ НАШРИЁТИ.

ma'nolari keltirilgan, mazkur maqolda uning - ijobiy sifatga ega bo'lgan, biror talabga to'la javob beradigan, kishiga yoqadigan, ma'qul bo'ladigan²³² ma'nosi ifodalangan. Bunga zid ma'noda "yomon" so'zining salbiy, noxush, odob doirasiga sig'maydigan ibora ma'nolari ifodalangan. Umuman, ushbu antonim juftlik ishtirok etgan maqollar talaygina:

Yaxshi oshini yer, Yomon - boshini;

Yaxshi bilan yo'ldosh bo'lsang, yetasan murodga,

Yomon bilan yo'ldosh bo'lsang, qolasan uyatga;

Yomon yashar, yaxshi qaqshar;

Yaxshilikni unutma, yomonlikni ko'zda tutma;

Yaxshi o'zar, yomon to'zar - shu va boshqa maqollarni misol sifatida keltirishimiz mumkin.

Achchiq haqiqat shirin yolg'ondan yaxshiroq. Mazkur maqolda antonim so'zlar sifatida "achchiq", "shirin" so'zlari qo'llanilgan. "Achchiq" va "shirin" so'zlari asli sifat so'z turkumiga tegishli bo'lib, maqolda antonim juftlikni hosil qilmoqda. Maqolda, asosan, leksemalarning ko'chma ma'nosi ifodalangan bo'lib, haqiqat har doim hammaga ham xush kelavermagani uchun uni achchiq ya'ni kishiga qattiq tegadigan, noxush bo'lsa-da, kishiga huzur baxsh etadigan, lekin tag zamiri asliyatdan yiroq shirin yolg'ondan ko'ra afzalligi ifodalangan. Shuni ta'kidlash kerakki, "achchiq", "shirin" so'zlari nutqimizda keng qo'llanilib, o'z va ko'chma ma'nolarda ham qarama-qarshiliklarni ifodalab keladi. Shuningdek, ushbu paremiologik birligimizda kontekstual antonimiya hodisasi ham aks etgan. Kontekstual antonimiya o'zaro zid ma'no ifoda etmagan leksemalarning ma'lum konteks ichida so'zlovchi yoki muallif tomonidan antonimlik munosabatlariga kiritilishidir.²³³ Yuqorida keltirilgan maqol tarkibidagi "haqiqat", "yolg'on" so'zlari tilda aynan antonimlar emas, ammo qo'llanish doirasida zid ma'nolarni ifodalab, kontekstual antonimiya hosil qilgan.

Nodon do'stdan dono dushman afzal. Ushbu maqoldagi "do'st", "dushman" so'zlari o'zaro bir grammatik turkumga mansub bo'lib, nutqda faol qo'llaniladigan antonim so'zlar hisoblanadi. Shuningdek, kontekstdagi "nodon" va "dono" leksemalari ham antonimlik hosil qilmoqda. Ilm-ma'rifatdan xabari yo'q, ongi past, qoloq do'stdan aql-zakovatli, oqil dushman afzalroq degan fikr ilgari surilgan. Insonda nodon do'st bo'lsa, u, albatta, pand berishi mumkin, har qalay foyda bermaydi, lekin dono dushmandan yomonlik kutilsa-da, undan ibrat, tajriba olish mumkin. Zero, "Aqlli dushman bilan kengashish mumkin, lekin johil do'stning maslahatidan qochish kerak".²³⁴

Shuningdek, maqollarda affiksial antonimiyaning ham ko'rishimiz mumkin. Affiksial antonimiya - qo'shimchalar o'rtasidagi zid ma'nolilik. Asosan, sifat so'z turkumidagi qo'shimchalarda ko'p uchraydi. Masalan:

Bilimlining bilimi yuqar,

Bilimsizning nimasi yuqar. Bilimning leksemasidagi **-li** affiksi asosdan anglashilgan narsaga egalik ma'nosini, bilimsizning so'zi tarkibidagi **-siz** affiksi shu narsaga ega emaslik ma'nosini ifodalaydi. Ya'ni **-li** va **-siz** affikslari o'zaro qarama-qarshi qo'yilmoqda. Tilimizda bunday affiksial antonimiya hodisasi uchraydigan xalq maqollarimiz miqdori salmoqli:

²³² @savodxon.uz izohli lug'at.

²³³ <https://azkurs.org> - internet sayti.

²³⁴ Ali ibn Abu Tolib (r.a). <https://islom.ziyouz.com>.

Elli yer - bozor,
Elsiz yer - mozor;
Mehnatli non - shakar,
Mehnatsiz non - zahar.
Mehnatli osh osh bo'lur,
Mehnatsiz osh - tosh.
Mard o'zar, nomard to'zar.

O'zbek tilshunosligida antonimiya hodisasi haqidagi ilk ilmiy qarashlar S.Mutallibov, S.Usmonov kabi olimlarning maqolalarida o'z aksini topgan.²³⁵

Xulosa qilib aytganda, o'zbek xalq maqollari tarkibidagi antonimlarning leksik-semantik, funksional xususiyatlarini o'rganish shu xalq madaniyati, dunyoqarashi, qadriyatlarini haqida muhim ma'lumotlar berishi bilan, qolaversa, o'zbek tili leksikologiyasi, semasiologiyasiga doir bir qancha xulosalar bera olishi bilan ham ahamiyatlidir. Shuningdek, antonim, sinonim lug'atlarni va leksemalarning semantik taraqqiyotiga oid bilimlarni boyitishda muhim manba o'laroq xizmat qiladi.

REFERENCES

1. Ҳожиёв А. Тилшунослик терминларининг изоҳли луғати.-ТОШКЕНТ: “ЎЗБЕК МИЛЛИЙ ЭНЦИКЛОПЕДИЯСИ” ДАВЛАТ ИЛМИЙ НАШРИЁТИ.
2. Раҳматуллаев Ш, Маматов Н, Шукуров Р. Ўзбек тили антонимларининг изоҳли луғати.-Тошкент: Ўқитувчи,1980.
3. Сафаров Ш. Когнитив тилшунослик.-Жиззах. 2006.
4. Комилова Г. “Antonim so'zlar vositasida qadriyat va bahoning ifodalanishi” maqolasi.
5. <https://azkurs.org>.
6. <https://islom.ziyouz.com>.
7. @savodxon.uz. izohli lug'at.

²³⁵ Komilova G. “Antonim so'zlar vositasida qadriyat va bahoning ifodalanishi” maqolasi

AXBOROT- PSIXOLOGIK XAVFSIZLIK TUSHUNCHALARINI SHAKLLANTIRISH IJTIMOIY MUAMMO SIFATIDA

Rajabov Otamurod Rayimberdi o'g'li

Guliston davlat universiteti mustaqil tadqiqotchisi.

<https://doi.org/10.5281/zenodo.10724662>

Anontatsiya. Mazkur maqolada Axborot-psixologik xavfsizlik muammosi tarixan har qanday davlatning shakllanishi va jamiyatda ijtimoiy, siyosiy, iqtisodiy manfaatlar va ularning mafkuraviy sohada ifodalanishi bilan vujudga kelganligi tarixi hamda hozirgi zamonaviy axborot xurujlari to'g'risida manbalar keltirilgan hamda tahlil etilgan. Zotan, shu orqali barqarorlik, rivojlanish bilan birga muayyan xarakterdagi informatsion-psixologik xavf-xatar, ma'naviy tahdidlar ham paydo bo'ladi. Mazkur maqolada axborot xavfsizligi tushunchasi, uning mazmun-mohiyati yoritib berilgan.

Kalit so'zlar: axborot, psixologiya, tahdid, xavfsizlik, inqilob, yoshlar, ta'lim, tarmoq, tizim, ma'naviyat, jamiyat, ong, tushuncha, tarix.

FORMATION OF CONCEPTS OF INFORMATION- PSYCHOLOGICAL SECURITY AS A SOCIAL PROBLEM

Abstract. This article presents and analyzes the history of the information-psychological security problem that arose historically with the formation of any state and social, political, economic interests in society and their expression in the ideological sphere, as well as current modern information attacks. Because of this, together with stability and development, informational-psychological risks and moral threats of a certain nature appear. This article explains the concept of information security and its essence.

Keywords: information, psychology, threat, security, revolution, youth, education, network, system, spirituality, society, consciousness, understanding, history.

ФОРМИРОВАНИЕ ПРЕДСТАВЛЕНИЙ ОБ ИНФОРМАЦИОННО- ПСИХОЛОГИЧЕСКОЙ БЕЗОПАСНОСТИ КАК СОЦИАЛЬНОЙ ПРОБЛЕМЕ

Аннотация. В статье представлена и проанализирована история проблемы информационно-психологической безопасности, возникшей исторически при формировании каких-либо государственных и социальных, политических, экономических интересов в обществе и их выражение в идеологической сфере, а также современные современные информационные атаки. В силу этого наряду со стабильностью и развитием появляются информационно-психологические риски и моральные угрозы определенного характера. В данной статье объясняется понятие информационной безопасности и ее суть.

Ключевые слова: информация, психология, угроза, безопасность, революция, молодежь, образование, сеть, система, духовность, общество, сознание, понимание, история.

Dunyo yagona axborot makoniga aylangan hozirgi davrda g'oyalar kurashi kun sayin turli ko'rinishlarda avj olmoqda. Ma'lumki, har bir gazeta-jurnal, radio, televidenie, internet jamoatchilik ongiga turli darajada psixologik ta'sir etish qudratiga ega. Aytaylik, gazetalarda fikrlar yozma ravishda, kezi kelganda rasmlar vositasida yetkaziladi. Matbuotda berilgan axborotni qayta-qayta o'qish va undan manba sifatida foydalanish ham mumkin. Bosma

nashrlarning afzalliklaridan biri shunda. Axborot tushunchasi bugungi kunda global ahamiyat kasb etmoqda. Chunki u tafakkurimizga turli yo‘nalishlarda ta‘sir o‘tkazuvchi, hayot va undagi minglab taqdirnlarni u yoki bu tomonga burib yuboruvchi, goh salbiy, goh ijobiy mohiyat kasb etuvchi qudratli qurolga aylandi. Umuman olganda, axborot – moddiy dunyoning organizmda yoki organizmlar jamoasida aks etgan hamda ular tomonidan atrof-muhit o‘zgarishlariga moslashish uchun foydalaniladigan moddiy dunyo obyektlarining aksidir [1].

Aslini olganda, axborot tushunchasi dunyoqarashni ifodalovchi barcha bilimlar sohasida qadimdan mavjud bo‘lgan. Yalpi axborotlashtirilgan global tizimning dunyoga kelishi millatlar, xalqlar va butun insoniyat taqdirini bir-biriga chambarchas bog‘ladi. O‘z navbatida, axborot olish, uni ishlash, saqlash va tarqatish texnologiyasining tasavvur qilib bo‘lmaydigan darajadagi taraqqiyoti bugun jiddiy tashvish tug‘dirayotganini ham alohida ta‘kidlash joiz.

Zero, eng so‘nggi avlod kompyuterlari har soniyada ikki milliardgacha vazifani bajara oladi. Axborot texnologiyasining ana shunday mo‘jizasi tufayli kishi yer yuzining xohlagan nuqtasidagi odam bilan soniyalar ichida aloqa o‘rnatishi, o‘zini qiziqtirgan savollarga bir zumda javob topishi mumkin. Ana shu holatning o‘zi inson faoliyatini, tafakkur tarzini, axloqiyu meyorlarini, olamga munosabatlarini, yaxlit olganda yangi yuz yillikdagi insoniyat hayoti va taqdirini ifoda etadi.

Boshqacha qilib aytganda, XXI asr sivilizatsiyasi axborot huruji, axborot-psixologik urushi qiyofasida o‘zini namoyon etmoqda. Har bir fuqaro o‘z shaxsiy nuqtai nazari, qarashlari, ma‘naviy-ma‘rifiy, axloqiyruhiy imkoniyatlari doirasidagina faoliyat ko‘rsatadi. O‘z olami hududida yashaydi va tashqi olamga o‘z aqli doirasida munosabat bildiradi. Har bir individ mustaqil inson sifatida tabiiy-biologik kamolotidan va ruhiy ehtiyojidan kelib chiqib, o‘ziga mos axborotni qabul qiladi, tahlil etadi. Mushohada va tahlillar asosida shaxsiy xulosasiga ega bo‘ladi.

Natijada mazkur shaxs u yoki bu tarzda nuqtai nazarini shakllantiradi [3].

Demak, har qanday axborotning mazmuni, mohiyati, ta‘sir etish darajasi, jamiyatga foydali yoki zararliligi, kishini ezgulikka yoki yovuzlikka da‘vat etishi bilan shaxs, jamiyat, davlat mutanosibligiga ijobiy yoki salbiy ta‘sir etadi. Ana shu jihatdan qaraganda, milliy manfaatlarni asrash va rivojlantirishda informatsion-psixologik xavfsizlikni ta‘minlashning roli yana ham oshadi.

Axborot-psixologik xavfsizlik, avvalo, bevosita inson ruhiyatiga ta‘sir o‘tkazish orqali uni o‘z aqidalaridan, e‘tiqodidan ayiradigan buzg‘unchi g‘oyalardan asrashdir. Bundan kelib chiqib shuni aytish mumkinki, informatsion-psixologik xavfsizligiga ehtiyoj, eng avvalo, bevosita inson va jamiyat, inson va davlat, shaxs va uning daxlsizligi, millat va milliy qadriyatlar, urf-odatlar, an‘analar, tarixiy va madaniy meros, avlodlarga ta‘sir etuvchi buzg‘unchi g‘oyalar va tajovuzkor mafkuralarning mavjudligidan kelib chiqadi.

Qolaversa, axborot-psixologik xavfsizlikka rioya qilinmasa, uning ta‘sirchan choralari ko‘rilmasa, destruktiv g‘oyalar milliy xavsizlikka putur etkazishi mumkin. Tig‘iz axborotlashgan jamiyatda axborot orqali zamonaviy ruhiy ta‘sir texnologiyalarining tobora rivojlanib borayotgani shaxs va jamiyat tafakkurining shakllanishiga u yoki bu tarzda kuchli ta‘sir o‘tkazadi.

Shuni aytish joizki, axborot-psixologik ta'sir asosan OAV, xususan, radioeshittirishlar orqali ko'proq amalga oshiriladi. Buzg'unchi g'oyalarga ega ayrim kimsalar OAVning ana shu kuchidan g'arazli maqsadlari yo'lida ustomonlik bilan foydalanishga harakat qiladilar.

Internetning salbiy jihatlari: xohlagan odam istalgan axboroti bilan virtual maydonga to'siqsiz kirishi mumkin. Bunda birinchi galda, nazorat yo'qligidan foydalanib qoladigan buzg'unchilar ko'payadi. Natijada internet buzg'unchilik, qo'poruvchilik g'oyalarini, pornografiya va boshqa illatlarni targ'ib qiluvchi "makon"ga aylanib qolishi mumkin. OAV sifatida internetning ijobiy va salbiy tomonlari talaygina. Unda avvalo axborot tayyorlash va tarqatilishi arzon, davlat chegaralaridan bemalol o'tib ketaveradi. Internet orqali amalga oshiriladigan axborot xurujlarining oldini olish juda mushkul. [5]

Shundan foydalangan ayrim kimsalar g'arazli maqsadlarini internet orqali amalga oshirishi ommaviy tus olmoqda. Ular har tomonlama ma'naviy tahdid qilishga urinmoqdalar.

Hozirda axborot tarqatish jarayoni butun insoniyatni qamrab olmoqda. XX asrning so'ngi yillariga kelib xalqaro miqyosda kompyutaer tarmog'i – internet tizimining vujudga kelishi va shu bilan birga butun dunyoni qamrab olishi, axborot almashinuvi jarayonlarining tezlashib borishi bir tarafdin biz uchun katta qulayliklar tug'dirsa ikkinchi tarafdin esa misli ko'rilmagan g'oyaviy ta'sir o'tkazish ko'lamining kengayib borishi bo'lib qolmoqda. Internet insoniyatning muhim bir yutuqlaridan bo'lib, axborot va kommunikatsiya jarayonlarini ham misli ko'rilmagan darajada tezlashtirdi. Insonlar uchun qulayliklar yaratdi. Misol tariqasida, AQSH va Yevropada internet tarmog'i orqali amalga oshiriladigan bozor munosabatlari, amalga oshirilayotgan savdo-sotiq aylanmasining umumiy hajmi 5 trilliondan dollordan oshib ketgani buning yaqqol isbotidir. Bunga ko'ra esa 2002 yilda ishlatilgan dollarning yarmi internet tarmog'i orqali ishlatilgan.

IDS taxlilchilarining ma'lumotiga ko'ra, hozirda er yuzining to'rttdan bir qismidan iborat 1.4 milliard kishi internet tarmog'idin muntazam ravishda foydalanadi. Hamda yaqin 8 yillikda bu ko'rsatkich 2 milliarddan oshib ketishi kutilmoqda. Hozirgi kunga kelib internet tarmog'idin foydalanuvchi insonlarning 90 foizi rivojlangan davlatlarga to'g'ri keladi. Dunyoning qolgan aholisi esa shu kichik doiraning mafkuraviy tasirida hayot kechirishadi. Hozirda eng qulay va tez kuchli mafkuraviy ta'sir ko'rsatish vositasi bo'lgan internet tizimi o'ta jiddiy muommalarni keltirib chiqarmoqda. Bu tizim bo'yicha qo'poruvchilik, g'oyalarini "eksport" qilish, odamlar ongini zaxarlash maqsadida foydalanish esa mafkuraviy kurashni yanada keskinlashtirib kelmoqda. Odamlarni elektron xurujlar kiberterrorizm qarshisida chorasiz qilib qo'yadi. Yirik terrorchi guruhlarning internet tizimida olib borayotgan qo'poruvchilik harakatlari insoniyatni juda ko'p tashvishlarga solib qo'ymoqda. Chunki cheksiz, bepayon internetning olamida ularning bu harakatlarini toppish va ularning ildizini toppish o'ta mushkul ishdin. Shu tariqa axborot yovuz kuchlar – uyushgan jinoyatchilik, jahon terrorizmi qo'lida havfli bo'lgan qurollarga aylanmoqda.

Axborot vositasida psixologik ta'sir ko'rsatish o'z mafkurasiga ega bo'lib, aniq bir ob'yektga yo'naltirilganligi bilan ajralib turadi. Ob'yekt sifatida, alohida inson, jamoa (guruh, millat, xalq), davlat tanlanishi mumkin. Ta'sir o'tkazish maqsadi nuqtai nazaridan axborot vositasida psixologik ta'sir ko'rsatish ikki guruhga ajratiladi. Har bir guruh vazifasi va maqsadi jihatidan emas, balki xarakteri, manfaati, maqsadi va yo'naltirilganligi jihatidan axborot vositasida ichki psixologik ta'sir ko'rsatish va axborot vositasida tashqi psixologik ta'sir ko'rsatishga ajratiladi. Axborot vositasida ichki psixologik ta'sir ko'rsatish. Davlat strategiyasini

amalga oshirish uchun, jamiyat a'zolariga muhim bo'lgan tasavvur va ustanovkalarni shakllantirish maqsadida, ijtimoiy faollikni amalga oshirish maqsadida olib boriladi. Axborot vositasida tashqi psixologik ta'sir ko'rsatish. Davlatning tashqi siyosat konsepsiyasi asosida olib borilib, xalqaro siyosiy maydonda mamlakatning imijini ko'tarishga, turli darajalarda xalqaro hamkorlikni amalga oshirish uchun zamin yaratishga qaratilgan bo'ladi.

Axborotning psixologik xavfsizligi tushunchasi quyidagilarda namoyon bo'ladi: birinchidan, axborotning psixologik xavfsizligi deganda, individual, guruhiy (jamoaviy) va ommaviy tarzda inson psixologiyasiga, aniqrog'i insonni hissiy–irodaviy, aqliy, ehtiyojlari kabi sohalariga, jamiyatning ijtimoiy, iqtisodiy, madaniy va siyosiy sohalariga, davlatning ichki yoki tashqi faoliyatiga taalluqli bo'lgan axborotni destruktiv, ya'ni salbiy mazmundagi xossalardan (ta'sir etuvchilardan) himoyalanganlik holatini tushunish lozim.

Ikkinchidan, axborotning psixologik xavfsizligi – bu bevosita inson ruhiyatiga ta'sir o'tkazish orqali uni o'z aqidalaridan, ideallaridan, muqaddas e'tiqodidan ayiradigan buzg'unchi g'oyalardan asrash uchun amalga oshiriladigan faoliyatdir.

Demak, axborotning psixologik xavfsizligini ta'minlashga avvalo inson va uning daxlsizligi, millat va milliy qadriyatlar, urf-odatlar, an'analar, tarixiy va madaniy meros, avlodlar vorisiyligi, millatning istiqboli bilan bog'liq bo'lgan qadriyatlarga qarshi yo'naltirilgan tarkibida buzg'unchi g'oyalar va tajovuzkor mafkuralarni mujassam etgan axborotni zararlantirish uchun amalga oshiriladigan harakatdir.

Uchinchidan, axborotning psixologik xavfsizligini ta'minlash shaxs, jamiyat va davlat darajasida ta'minlanib, bunda milliy manfaatlarni himoyasini ta'minlash birlamchi asos hisoblanib, axborot-kommunikatsiya texnologiyalari vosita hisoblanadi.

To'rtinchidan, axborot-psixologik xavfsizlik va axborotning psixologik xavfsizligi semantik jihatdan farqlanib, axborot-psixologik xavfsizlik texnik jihat, aniqrog'i dasturiy vositalar yordamida axborotni jamlash, saqlash, saralash, uzatish jarayonida uni chiqib ketmasligini ta'minlashni nazarda tutadi.

Axborotning psixologik xavfsizligi deganda mutaxassis tomonidan axborotning tarkibida salbiy xulq namunasini ifodalashga chorlovchi (da'vat etuvchi) tarkiblarni zararlantirish natijasida vujudga kelgan ijtimoiy-psixologik holat tushuniladi.

Axborot hujumining quyidagi turlari mavjud:

- Radioelektron hujum;
- Psixologik hujum;
- Xakerlik hujum;
- Kibernetik hujum.

Radioelektron hujum – bu raqib tomon kompyuter tarmoqlari va tizimlarining faoliyatiga shikast yetkazish yo'li bilan axborotlarni ishlab chiqish, jamlash, saralash va ishlov berish hamda uzatishiga to'sqinlik qilishdir.

Xakerlar tomonidan olib boriladigan axborot xuruji – turli mavzudagi yopiq axborotlarni qo'lga kiritish maqsadida kompyuter tizimlarini buzib, undagi axborotlarni o'g'irlab sotish yoki boshqa bir maqsadda foydalanish uchun amalga oshiriladigan harakat.

Kibernetik hujum – bu virtual maydonda imitatsiya modellaridan foydalangan holda olib boriladigan to'qnashuv turi hisoblanib, biron bir ob'yektning nusxasi tayyorlanib, unga hujum uyushtiriladi va uning o'z konsepsiyasi mavjud.

Psixologik hujum – bu odamlarni dunyoqarashi, fikri, motivlari, xulqi stereotiplari, ustanovkalari, qadriyatlarini o‘zi hoxlagan tomonga yo‘naltirishning usuli hisoblanib, hujum uyushtirilayotgan tomon “tuzgan” reja va maqsadlari asosida faoliyat yuritishni ta‘minlashga erishish uchun olib boriladi.

Ma‘lumotlarga qaraganda axborot taxdidini uyushtirish ustida 120 ga yaqin davlat “hamjihatlilik” bilan ish olib bormoqdalar. Bundan kelib chiqadiki yagona axborot makonini yaratish va undan axborot taxdidi yo‘lida foydalanish shu darajaga etdiki, axborot maydonidagi yuz berayotgan xurujlar yadro poligonlaridan ko‘ra, xavfliroq bo‘lib qolmoqda. Hozirgi kunga kelib 20 dan ziyod davlatlarda yadro qurolini ishlab chiqarish borasida sa‘y-xarakatlar davom etayotgan pallada, axborot taxdidi bilan 120 dan ziyod davlatlarning jiddiy shug‘ullanishi dunyoni yadro urushidan ko‘ra axborot xuruji talvasaga solayotganidan dalolat beradi.

Ayni vaqda kelib axborot xurujining yana bir yangi ko‘rinishi odob-ahloq vas harm-hayo kabi qadriyatlarga tajovuz kabi qaratilgan jarayonlarda namoyon bo‘lib kelmoqda. Mafkuraviy jarayonlarning globallashib borishida madaniy omilning ham o‘rni bor. Ayniqsa, xalqlar o‘rtasida madaniy hamkorlik va ayirboshlashlar jarayonida bir milliy madaniyatdagi ba‘zi yo‘nalishlar boshqa xalqlarning madaniy hayotga ham singib boradi. Bu hol globallashuvning ko‘rinishlaridan biri bo‘lib, mafkuraviy hayotning o‘zgarib borishiga ta‘sir ko‘rsatishi mumkin.

Xulosa o‘rnida aytish mumkinki, dunyo axborot makonida axborot-psixologik xavfsizlikni ta‘minlash eng avvalo mamlakatimiz tinchligi va osoyishtaligini mustahkamlashga xizmat qiladi. Bu sa‘y-harakatlar o‘z navbatida kelajagimiz bo‘lmish yosh avlod ongini yot g‘oyalardan himoya etishga, ularda mafkuraviy immunitetni shakllantirib borish hamda Vatanga sadoqat ruhida kamolga etkazishda ham muhim omil hisoblanadi.

O‘zbekiston sharoitida axborot almashish jarayoni xavfsizligini ta‘minlash uchun o‘ylaymizki, axborot hurujlari sharoitida quyidagi vositalarga alohida e‘tibor qaratish kerak: ya‘ni axborotlashtirish vositalari faoliyatini, milliy o‘zligimiz va manfaatlarimizga zamonaviy usullar orqali muvofiqlashtirish; shaxs axborot xavfsizligiga qarshi barcha zamonaviy vositalardan foydalanish; ichki va tashqi siyosatda ro‘y berayotgan voqealarni yoritishda yangicha yondashuvlarni qo‘llash; O‘zbekistonning xalqaro aloqalarini tahlil qilish borasida tizimli yondashuvlarni ishlab chiqish, islohotlarning axborot ta‘minotini ta‘minlash ishida matbuot va elektron ommaviy axborot vositalari harakatini birlashtirishga alohida e‘tibor qaratish, barcha axboriy ta‘sirlar doirasini nazoratga olish maqsadga muvofiq bo‘ladi.

REFERENCES

1. Abduazimov O. Ommaviy axborot vositalari – fuqarolik jamiyatini barpo etish omili. – Toshkent: Akademiya, 2008 98 b.
2. Kenjaboyev A.T. Axborotlashtirish milliy tizimini shakllantirish muammolari. – Toshkent: Ibn-Sino, 2004. – 252 b.
3. Yoqubova M. Axborot texnologiyalarining falsafiy asoslari. /Uslubiy qo‘llanma. Toshkent: Star – Poligraf. 2008
4. R. Entoni. A. Elliot. Епоха пропаганды: Механизмы убеждения, повседневное использование и злоупотребление. М.: Evrika, 2001 у.

5. Mo‘minov F.A. Ommaviy axborot vositalari va axborot qarama-qarshiligi. /O‘zbekiston Respublikasi Prezidenti huzuridagi Davlat va jamiyat qurilishi akademiyasi joriy arxivi, 2006

OLIV TA'LIM MUASSASALARI RAQOBATBARDOSHLIGINI OSHIRISHDA INNOVATSION FAOLIYATNING AHAMIYATI

Qudratova Gulzoda Mahmudovna

Osiyo xalqaro universiteti o'qituvchisi.

<https://doi.org/10.5281/zenodo.10726064>

Annotatsiya. Ushbu maqolada oliy ta'lim muassasalarda raqobatbardoshlikni oshirish xususida mulohazalar berilgan. Raqobatning turlari haqida fikrlar ilgari surilgan. Innovatsion faoliyatda raqobatning roli ochib berilgan. Oliy ta'limda bu boradagi islohatlar alohida e'tiborga molikligi ta'kidlangan.

Kalit so'zlar: raqobatbardoshlik, narx, qiymat, raqobat muhiti, raqobat muammosi, investitsion yondashuv.

THE IMPORTANCE OF INNOVATIVE ACTIVITY IN INCREASING THE COMPETITIVENESS OF HIGHER EDUCATION INSTITUTIONS

Abstract. This article provides comments on increasing competitiveness in higher education institutions. Opinions about the types of competition are put forward. The role of competition in innovative activity is revealed. Reforms in this regard are of particular importance in higher education.

Key words: competitiveness, price, value, competitive environment, competitive problem, investment approach.

ЗНАЧЕНИЕ ИННОВАЦИОННОЙ ДЕЯТЕЛЬНОСТИ В ПОВЫШЕНИИ КОНКУРЕНТОСПОСОБНОСТИ ВУЗОВ

Аннотация. В данной статье приводятся соображения по повышению конкурентоспособности в высших учебных заведениях. Высказаны мнения о видах конкуренции. Раскрыта роль конкуренции в инновационной деятельности. Реформы в этом плане имеют особое значение в сфере высшего образования.

Ключевые слова: конкурентоспособность, цена, стоимость, конкурентная среда, конкурентная проблема, инвестиционный подход.

Oliy ta'limda yuqori sifatli va raqobatbardosh ta'lim xizmatlarini ko'rsatish eng avvalo xalq ta'limi tizimini tizimli ravishda o'rganishni taqazo qiladigan muhim bir masaladir. Bu o'z navbatida ijtimoiy xizmatlarning tarkibiy qismi sifatida ta'lim xizmatlarini ko'rsatish jarayonlarini rejalashtirishni o'z ichiga oladi. Ya'ni:

- oliy ta'limning, ta'lim xizmatlarining milliy va mintaqaviy bozorlari, shuningdek, o'rta maxsus, kasb-hunar ta'limi bozorining marketing tadqiqotlari kompleksini o'tkazish;
- yuqori malakali mutaxassislar tayyorlashning eng talabchan va ustuvor yo'nalishlarini tushunish uchun milliy va mintaqaviy mehnat bozorlarini o'rganish;
- respublika va ayrim hududlardagi ish beruvchilarning oliy o'quv yurtlarida bitiruvchilarni tayyorlash sifati va natijalaridan qoniqish darajasini o'rganish;
- an'anaviy mutaxassisliklarni moslashtirish, takomillashtirish va milliy va mintaqaviy iqtisodiyot talab qiladigan yangi mutaxassisliklarni joriy etish.

Raqobatbardoshlik tushunchasini o'rganar ekan, V. N. Romanov ushbu atamaning quyidagi muhim ta'rifini belgilaydi: "...raqobatbardoshlik deganda tovarlarning milliy yoki mintaqaviy muvaffaqiyatini belgilovchi iste'molchi, shuningdek narx (qiymat) xususiyatlari

majmuasi tushunilishi kerak.” Yana bir muallif Ambartsumov A.A. ham xuddi shunday pozitsiyaga amal qiladi: “...raqobatbardoshlik – bu tovarlarning turli xil iste’mol xususiyatlarining yig‘indisi bo‘lib, ularning o‘xshash boshqa tovarlardan farqini belgilaydi”. O‘z navbatida, A.V.Busigin quyidagilarni ta’kidlaydi: “...turli xil mahsulotlarni ishlab chiqishda boshqa korxonalarining o‘xshash mahsulotlarining zamonaviy hayot davrlarining mumkin bo‘lgan o‘zaro bog‘liqligini hisobga olish kerak”. Ushbu ta’riflarda raqobatbardoshlik tushunchasi mahsulot xususiyatlarining yig‘indisi sifatida taqdim etilgan, shu bilan birga bu ta’riflar bugungi kunda iste’molchilarni narx-sifat nisbatining mumkin bo‘lgan darajasiga ko‘proq qiziqtirayotganini tushunish bilan bog‘liq bo‘lgan jihatlarni hisobga olmaydi.

“Narx – sifat” nisbatining mumkin bo‘lgan darajasi eng ko‘p qiziqish uyg‘otadi. Ushbu pozitsiyalardan zamonaviy mahsulot bozorlariga, shu jumladan oliy ta’limning ta’lim xizmatlari bozoriga nisbatan quyidagi ta’rifni qo‘llash muhimdir: raqobatbardoshlik darajasi – bu tovarlarning sifat ko‘rsatkichlari va ular bilan bog‘liq xarajatlarning sezilarli darajada yuqori nisbati. uni sotib olish va iste’mol qilish bilan raqobatchilar bilan solishtirganda, bozor talablariga, bozorning muayyan segmentlariga mos keladi. Raqobatbardosh tovarlarni, xizmatlarni hisobga olish kerak, ular uchun ma’lum bir xarajat birligiga foydali ta’sir darajasi boshqalarga qaraganda ancha yuqori va tovarlar, xizmatlarning hech bir xususiyatining qiymati maqsadli iste’molchilar uchun nomaqbul deb hisoblanmaydi.

Bozor iqtisodiyoti sub’ektining iqtisodiy muvaffaqiyati (ko‘pincha omon qolishi), birinchi navbatda, uning namoyon bo‘lish shakllarini qanchalik hisobga olganligi va o‘rganganligi va raqobatga qanchalik tayyor ekanligiga bog‘liq. Xizmat sifati masalasi raqobatning asosiy omiliga aylanib bormoqda. Bu iste’molchiga taklif etilayotgan yechim sifatini oshirish maqsadida mahsulot imidji va taqdimotini doimiy ravishda yaxshilash deganidir.

Tovarlar (xizmatlar) raqobatbardoshligining umumiy empirik formulasi: “raqobatbardoshlik = sifat + narx + xizmat”.ⁱ Shunday qilib, muassasaning raqobatbardoshligi uning salohiyati va uning asosiy tarkibiy qismlarining rivojlanish darajasining oshishi bilan bevosita bog‘liq. Muassasa bozor makrotizimida ishlayotganligi sababli, iqtisodiy potentsialning har bir tarkibiy qismining rivojlanishi bozor potentsiali (imkoniyati, darajasi va rivojlanish sur’ati bilan tavsiflanadi), raqobatchilarning potentsiali va bozor salohiyati bilan birgalikda ko‘rib chiqilishi kerak. Raqobat narxlarni tartibga solishning hal qiluvchi omili, innovatsion jarayonlarni rag‘batlantirish (innovatsiyalarni ishlab chiqarishga joriy etish: yangi g‘oyalar, ixtirolar)ga shart-sharoit yaratadi va shunga kompleksli undaydi. U samarasiz muassasalarni oliy ta’lim xizmatlari bozorida siqib chiqarishga, resurslardan oqilona foydalanishga yordam beradi, xizmat ko‘rsatuvchilarning (monopolistlarning) iste’molchiga nisbatan buyrug‘iga yo‘l qo‘ymaydi.

Oliy ta’lim muassasalari o‘rtasidagi raqobatbardoshlik darajasining asosiy ko‘rsatkichlari quyidagi parametrlardir: narx, sifat, xodimlarning malaka darajasi, ta’lim xizmatlar assortimenti, reklama darajasi, joylashuvi. Asosiy raqobatchilar bilan taqqoslaganda tashkilotning raqobatbardoshlik darajasini baholash “vazn koeffitsientlari” usuli yordamida quyidagi ketma-ketlikda amalga oshiriladi:

- ushbu sohada faoliyat yuritayotgan muassasalar uchun asosiy muvaffaqiyat omillari ro‘yxati shakllantirildi;

- har bir ko'rsatkich bo'yicha tashkilot va uning raqobatchilarining bahosi besh balli shkala bo'yicha amalga oshiriladi va barqaror raqobatbardosh mavqega erishish uchun muvaffaqiyatning asosiy omillarining turli xil ahamiyatini hisobga olgan holda og'irlik omillarini hisoblash amalga oshiriladi. Barcha ko'rsatkichlar uchun vazn koeffitsientlarining yig'indisi 1 ga teng bo'lishi kerak;

- ayrim omillar uchun muassasaning ushbu ko'rsatkich bo'yicha olgan ballini uning og'irligiga ko'paytirish yo'li bilan vaznli ball aniqlanadi;

- har bir firma uchun jami ballni hisoblash, bu ularning har birining raqobatbardoshligini belgilaydi;

- o'rganilayotgan tashkilotning raqobatdosh ustunliklari yoki zaif tomonlari ko'lamini va darajasi bo'yicha xulosa tuziladi, u raqobatchilardan oldinda yoki orqada bo'lgan aniq sohalarni aniqlaydi.

Oliy ta'lim muassasalari o'z mavqeini mustahkamlash va bozorda yetakchi bo'lishi uchun muassasaning raqobatbardoshligini oshirish bo'yicha quyidagi choratadbirlar taklif etildi:

1. Faol reklama kampaniyasi. Reklama sohasidagi strategik muammolarni eng samarali hal qilish uchun biznes va mahsulot xususiyatlarini aniq tushunish, muassasaning kuchli va zaif tomonlarini bilish, u taklif qilayotgani va ushbu bozorda ishlash muammolarini tasavvur qilish, bozor haqida ma'lumotga ega bo'lish imkoniyatlarni bilish kerak. Reklama kompaniyasini tashkilotga jalb qilingan reklama vositalarining vaqtlari, reklama byudjeti va boshqalar nuqtai nazaridan aniq rejalashtirish kerak. Reklama nafaqat iste'molchilarni bozorda talabga ega bo'lgan mahsulot haqida xabardor qiladi, balki bu talabni, ayniqsa, rivojlanayotgan bozorlarda ham yaratadi.

2. Ta'lim xizmatlarini online yetkazib berish. Yil sayin ta'lim xizmatlarini online yetkazib berish tobora ommalashib bormoqda. Zamonaviy ta'lim oluvchi endilikda ta'limni unga eng maqbul shartsharoitlarda olishni istamoqda.

3. Kadrlar malakasini oshirish. Kadrlar malakasini oshirish uni yangi vazifalarni amalga oshirish va zamonaviy texnologiyalardan to'liq foydalanishga o'rgatish, shuningdek, kasbiy ishonchlilikni oshirish va mavjud ko'nikmalarni rivojlantirishni nazarda tutadi.

Kasbiy rivojlanish - bu juda muhim jarayon bo'lib, u orqali individual va tashkilotning o'sishi vaqt o'tishi bilan to'liq potentsialga erishishi mumkin. Malakali va yuqori motivatsiyaga ega professor-o'qituvchilar tarkibi raqobatdosh ustunlikning asosiy va doimiy manbai hisoblanadi.

REFERENCES

1. Khudoynazarovich, S. A. (2021). An Opportunity of Internet Marketing in Tourism Sphere. *International Journal on Economics, Finance and Sustainable Development*, 3(3), 356-361.
2. Шадиев, А. Х. (2020). Факторы, влияющие на развитие экотуризма. *Достижения науки и образования*, (5 (59)), 31-32.
3. Bazarova, M. . (2024). DISTINCTIVE FEATURES OF PERSONAL MANAGEMENT IN THE ACTIVITIES OF COMMERCIAL BANKS. *Modern Science and Research*, 3(1), 563-567.
4. Supiyevna, B. M. (2022). Innovatsion iqtisodiyotda inson kapitalini boshqarish tizimini takomillashtirish.

5. Bahodirovich, K. B. (2023). EVOLUTION OF THE AUDITING PROFESSION IN THE SMART MACHINE AGE. *Gospodarka i Innowacje.*, 41, 450-454.
6. Khalilov Bahromjon Bahodirovich. (2023). The International Financial Reporting Standards (IFRS) Mean to Businesses and Investors in Uzbekistan. *Miasto Przyszłości*, 42, 746–750.
7. Jumayeva, Z. (2024). ROLE OF THE STATE IN REGULATING THE ECONOMY. *Modern Science and Research*, 3(1), 511-516.
8. Bustonovna, J. Z. (2023). INVESTMENTS IN HUMAN CAPITAL AND PECULIARITIES OF THIS PROCESS IN UZBEKISTAN. *International Journal of Education, Social Science & Humanities*. Finland Academic Research Science Publishers, 11(8), 36-44.
9. Abidovna, A. S. (2023). MODERN TRENDS IN MANAGEMENT STRATEGIES AND THEIR APPLICATION IN COMMERCIAL BANKS. *Gospodarka i Innowacje.*, 41, 326-332.
10. Shamsiya, A. (2023). HR MANAGEMENT AND COACHING IN THE INNOVATIVE ECONOMY AS A METHOD OF BUSINESS MANAGEMENT. *Modern Science and Research*, 2(10), 712–717.
11. Sodikova, N. (2024). OTMda “Iqtisodoyotda axborot-kommunikatsiya texnologiyalari va tizimlari” fanini o ‘qitishda raqamli texnologiyalarning o ‘rni. *Modern Science and Research*, 3(1), 1-4.
12. To'rayevna, S. N. (2024). TADBIRKORLIK SOHASINI MALAKALI KADRLAR BILAN TA'MINLASHNING ASOSIY YO'NALISHLARI.
13. Hakimovich, T. M. (2023). BOSHQARUVCHILARNING SAMARADORLIKKA ERISHISHDAGI PROFESSIONALLIGI. *Gospodarka i Innowacje.*, 42, 421-425.
14. Hakimovich, T. M. (2023). TA'LIM TIZIMI BOSHQARUVIDA PEDAGOGIK TAHLIL. *Gospodarka i Innowacje.*, 42, 415-420.
15. Jumayeva, Z. (2024). THE NEED FOR AN INNOVATIVE APPROACH IN MANAGING ORGANIZATIONS. *Modern Science and Research*, 3(1), 557–562.
16. Jumaeva, Z. (2021). Modern trends in the economic development of the regions of Uzbekistan. *InterConf*.
17. Akbarovna, N. N., & Bahodirovich, X. B. (2023). AKSIYADORLIK JAMIYATLARIDA MOLIYAVIY HISOBOTNING XALQARO STANDARTLARI ASOSIDA MOLIYAVIY HISOBOTLARINI TUZISH TARTIBI.
18. Nargiza, N. (2023). THE ROLE OF PROPERTY RELATIONS IN SOCIETY. *Modern Science and Research*, 2(12), 889-893.
19. Ikromov, E. (2024). THEORETICAL FOUNDATIONS FOR THE ORGANIZATION AND CAPACITY BUILDING OF EXECUTIVE EMPLOYEE LABOR IN PUBLIC ADMINISTRATION BODIES. *Modern Science and Research*, 3(1), 939-946.
20. Ibodulloyevich, I. E. (2023). MAHALLALARDA KAMBAG'ALLIKNI QISQARTIRISH VA TADBIRKORLIKNI RIVOJLANTIRISHNI TAKOMILLASHTIRISH. *Gospodarka i Innowacje.*, 42, 504-507.
21. Ibodulloyevich, I. E. (2023). MAHALLIY BUDJET DAROMADLARINI PROGNOZLASHTIRISHNI TAKOMILLASHTIRISHDAGI MUAMMOLAR.

22. Базарова, М. С., Шарипова, М., & Нуруллоев, О. (2021). “РАҚАМЛИ ИҚТИСОДИЁТ” ДА АҲОЛИНИНГ ИШ БИЛАН БАНДЛИГИ ХУСУСИЯТЛАРИ. САМАРҚАНД ДАВЛАТ УНИВЕРСИТЕТИ, 482.
23. Bakhodirovich, K. B. (2023). International accounting models and their characteristics in the conditions of innovative economy. *Zien Journal of Social Sciences and Humanities*, 21, 56-60.
24. Alimova, S. O. FEATURES OF THE STRATEGIC MANAGEMENT SYSTEM OF INDUSTRIAL ENTERPRISES.
25. Raxmonqulova, N. (2024). IMPORTANCE OF PERSONNEL MANAGEMENT IN BUSINESS DEVELOPMENT. *Modern Science and Research*, 3(1), 13-17.
26. Mirzabek, T. (2023). Marketing Kommunikasiyalari Tizimida Og'r Muloqotlar Xususiyatlari. *Innovations in Technology and Science Education*, 2(14), 388-391.

QARAQALPAQ XALIQ DÁSTÚR QOSIQLARINIŇ JIYNALIWI, IZERTLENIWI HÁM HÁZIRGI JAĖDAYLARI.

Bazarbayeva Gulayim Kengesbay qızı

Ájinyaz atındaĖı NMPI Pedagogika fakulteti

Muzika tálimi baĖdari 3-B kurs studenti.

<https://doi.org/10.5281/zenodo.10726198>

Anotatsiya. Bul maqalada Qaraqalpaq xalıq dástúr qosıqlarınıń jıynalıwı, izertleniwı hám házirgi jaĖdayları, folklor hám janrları haqqında sóz etilgen.

Gilt sóz: qosıq, folklor, shólkemlestiriw, milliy, poeziya, janr, salt-dástúr.

COLLECTION, RESEARCH AND CURRENT STATUS OF KARAKALPAK TRADITIONAL FOLK SONGS

Abstract. This article talks about the collection, research and current status of Karakalpak traditional folk songs, folklore and genres.

Key word: spoon, folklore, organization, national, poetry, genre, traditional

СБОРНИК, ИССЛЕДОВАНИЕ И СОВРЕМЕННОЕ СОСТОЯНИЕ КАРАКАЛПАКСКИХ ТРАДИЦИОННЫХ НАРОДНЫХ ПЕСЕН.

Аннотация. В данной статье говорится о сборе, исследовании и современном состоянии каракалпакских традиционных народных песен, фольклора и жанров.

Ключевые слова: ложка, фольклор, организация, национальная, поэзия, жанр, традиционная.

Búgingi kúnde mádeniy rawajlanıwdıń barısı qay dárejede kúshli bolsa da, xalıqtıń folklorǵa degen zárúrligi sónbeydi. SoĖan qaramay, biz qáleymizbe yaki joqpa, dástúriy folklor janrlarınıń, sonıń ishinde dástúr qosıqlarınıń da búgingi jaĖdayı, olardıń janlı jasaw sheńberi sezilerli dárejede ózgeredi. Mine, usınday bir waqıtta biz milliy folklorıtanıwımızdıń bul janrıńıń ideyalıq-kórkemlik tábiyatındaĖı siyasiy funkcionallıq dárejesindegi barlıq ózgerislerdi, hár bir janrdıń janlı atqarılıwındaĖı awhalı, olardıń tariyxıy táĖdirin, izertleniwın úyreniwimiz shárt.

Ásirimizdiń 1930-50 jılları tiykarınan milliy folkloristika tarawında xalıq arasınan qaraqalpaq xalıq poeziyası úlgilerin jıynaw, yaĖnıy xalıq qosıqlarınıń úlgileriniń dáslepki fondın shólkemlestiriw, olardıń quramın anıqlaw, sistemaĖa salıw, janrlıq quramın belgilew menen baylanıslı máselelerdi júzege shıǵarıwı, sonıń menen birge milliy folkloristika maydanında jergilikli milliy kadrlar bazasınıń qáliplesiwı milliy folkloristikanıń bunnan bılay rawajlanıwı ushın sharayat jaratıp beriwı menen de belgilenedi.

1960-jılǵa kelip Q.Ayımbetov, N.Dáwqaraev, O.Kojurov, Q.MaĖsetov sıyaqlı ilimde belgili dárejede tájriybege, ilimiy dárejege iye alımlardan ibarat kontingentke iye edi. Sol dáwirdegi Qaraqalpaq folklorı sektorınıń baslı wazıypalarınń biri bul folklorlıq dóretpelerdi xalıq arasınan jıynap alıw maĖsetinde folklorlıq ekspeditsiyalar shólkemlestiriw edi. 1959-jıldın aqırınan baslap, sol dáwirde Qaraqalpaq folklorı sektorına basshılıq etken Q.MaĖsetov hám sektorǵa qabil etilgen jas alımlar Q.Mambetnazarov, A.Alımov, M.Nizamatdinov, A.Karimov, K.Ernazarov, A.Paxratdinov hám t.b. jas qánigelardıń qatnasıwında Qaraqalpaqstannıń Qońırat, Xojeli, Moynaq, Shımbay Taxtakópir, Kegeyli rayonları aymaqlarına folklorlıq ekspeditsiyalar hám ilimiy saparlar shólkemlestirile basladı.

Ásirimizdiń 1960-70 jıllar aralıǵında shólkemlestirilgen ilimiy ekspeditsiyalar dawamında Respublikanıń ayaqlarınan jazıp alınǵan xalıq poeziyası úlgeri házirgi waqıtta qolda bar hám ilimiy aynalısqá túsken materiallardıń tiykarǵı bólegin quraydı. 1960-jıllarǵa deyin endi qalıplesip kiyatırǵan qaraqalpaq milliy folkloristika iliminiń 1959-jıldıń aqırında Tariyx, til hám ádebiyatı institutınıń hám onıń quramında Qaraqalpaq folklorı sektorınıń ashılıwı menen usı sektordıń 1960-jıldan baslap-aq óz jumısın folklorlıq ekspeditsiyalardı sistemalı túrde shólkemlestiriwden baslawınıń da óz obektiv sebepleri bar edi. Sebebi, usı dáwirge kelip endi qalıplesip kiyatırǵan milliy folkloristikanıń folklorlıq materiallar bazası 1930-40 jıllarda Q.Ayımbetov, N.Baskakov, sonday-aq sol dáwirdegi A.Begimov bassılıǵındaǵı jazıwshılar shólkemi baslaması menen xalıq arasınan jazıp alınǵan folklorlıq materiallardan ǵana ibarat edi. Bul folklorlıq materiallar óziniń kóp ásirlik qalıplesiw tariyxı, bay janrlıq quramǵa, ózine tán milliy ózgeshelikke iye qaraqalpaq folklorın folkloristika iliminiń kóplegen aspektlerinde izertlew ushın júdá jetkiliksiz edi. Olardıń júdá úlken bólegi ele xalıq awzınan jıynalıp alınbaǵan edi. Bul másele dáslep folklorlıq materiallardı xalıq arasınan jıynap alıwdı qaraqalpaq folkloristika iliminde bas wazıypa sıpatında belgilewine sebepshi etedi.

1960-1970-jıllarda Respublika aymaǵına shólkemlestirilgen folklorlıq ekspeditsiyalar nátiyjesinde qalıplesken Filialdıń Fundamental kitapxanasındaǵı Qoljazbalar fondı materiallarına islengen analizler sol dáwirdegi folkloristika iliminiń rawajlanıw dárejesi, ilimiy ekspeditsiyalardı shólkemlestiriwdegi tájriybeniń azlıǵı, xalıq folklorlıq miyraslarınıń arasında ayrımlarına kóbirek dıqqat awdarıp, solardı kóbirek jazıp alıwǵa itibar beriw, sol dáwirdegi xalıq miyrasın xalıq arasınan jıynaw menen baylanıslı bolǵan wazıypalarda orın alǵanlıǵın kórsetedi.

Bizge belgili, sapalı jazıp alınǵan, millet folklorınıń barlıq janrların ózinde qamtıǵan keń kólemge iye folklorlıq materiallar bazası xalıqtıń ruxıy intellektuallıq dárejesin belgileytuǵın dálil ǵana bolıp qalmastan, olar folkloristika iliminiń bunnan bılay da rawajlanıwına, onıń folkloristikanıń túrli aspektlerinde keń kólemde ilimiy jumıslar alıp barıwına múmkinshilik jaratıwshı materiallar bazası da esaplanadı.

Hárqanday ilimiy ekspeditsiya, sonıń ishinde folklorlıq ekspeditsiya da eń aldın menen usı ekspeditsiya jumısları ótkeriletuǵın aymaqtı aldın ala hár tárepleme úyrenip shıǵıw, sol aymaқтаǵı folklorlıq materiallardıń dárege bolǵan informatorlar kontingentin aldın ala anıqlaw, olar haqqında maǵlıwmatlar toplaw, usı maǵlıwmatlar tiykarında ekspeditsiya jumısı rejesin islep shıǵıw, ekspeditsiya aǵzaları arasında jumıs túrlerin bólistiriw sıyaqlı isler tiykarında jumıs alıp barıwı tiyis.

1960-1970 jıllarda alıp barılǵan folklorlıq ekspeditsiya jumısları juwmaqları, ekspeditsiya aǵzalarınıń kúndelikleri tiykarınan folklordıń iri janrı monumental folklorlıq estelikler esaplanǵan – dástanlardı jazıp alıwǵa kóbirek itibar qaratqanın kórsetedi. Durıs, bunday monumental estelikler hárqanday xalıqtıń tiykarǵı milliy baylıqları qatarına kiredi. Biraq, folklorlıq miyras tek dástanlar sıyaqlı iri kólemli xalıq dóretpelerinen ibarat emesligi, ásirese folklorlanıwshı qániygeler ushın ayrıqsha áhmiyetke iye bolıwı zárúr edi. Dástanlar tiykarınan folklorlıq ekspeditsiyalar dawamında tiykarınan professional atqarıwshılar – jıraw hám baqsılar tárepinen jazıp alınıp, olardı jazıp alıw jumısı ekspeditsiya aǵzalarınan kóp waqıtta talap etken. Sol dáwirde tiykarınan bir ay múddetke belgilengen ekspeditsiyalar jumısınıń basım waqtı usı dástan tekstlerin jazıp alıw jumısına arnalǵan. Nátiyjede bunıń esesine xalıq arasınan folklordıń basqa janrlarǵa tiyisli kóplegen úlgeri jazıp alınbay qalǵan. Ótken ásirde 1960-70 jılları xalıq

arasında ele folklorlıq miyraslardı jaqsı biletuđın xalıq tilinde «qatıqulaq» dep atalğan informatorlardıń kóp bolğanlıǵın hám olardıń repertuarındaǵı qaraqalpaq folklorınıń barlıq janlarına tiyisli úlğilerdiń baslı-baslıların ğana qaǵazǵa túskenin esapqa alsaq, sol dáwirledegi folklorlıq ekspeditsiyalardıń alıp barǵan jumıslarındaǵı keyingi dáwirlerde tiklep bolmaytuǵın joǵaltıwlardıń kólemin anıqlaw qıyın emes.

Ótken ásirdeń 1960-jıllarında joqarıda aytılıp ótilgenindey, xalıq qosıqların ilimiy izertlewge tartıw olardı xalıq arasınan jazıp alıw menen baylanıslı bolǵan folklorlıq ekspeditsiyalar shólkemlestiriw jumısları menen qosa alıp barıladı. Nátiyjede folklordıń belgili bir tarawı yamasa belgili bir janrı menen shuǵıllanıwshı ilimiy kontingent júzege keledi.

1960-jıllarda qaraqalpaq xalıq qosıqların óz aldına toplaş baspadan shıǵarıw isleri hám xalıq poeziyasınıń tariyxı, teoriyalıq máseleleri boyınsha birqansha arnawlı ilimiy maqalalar monografiyalıq miynetler jariq kóre baslaydı. Xalıq qosıqlarınıń eń dáslepki toplamı 1965-jılı, 21 baspa tabaq kóleminde Á.Tájimuratovtıń alǵı sózi menen jariq kóredi. Á.Tájimuratov bul baspada xalıq qosıqların «Turmıs salt qosıqları», «Besik jırı hám balalar qosıqları», «Qızlar qosıqları», «Muxabbat qosıqları», «Muń-sher qosıqları», «Násiyat qosıqları», «Oyın dálkek qosıqları», «Dindi áshkaralawshı qosıqlar», «Tolǵawlar hám termeler», «Tariyxıy qosıqlar», «Joqarı qaraqalpaqlardaǵı xalıq qosıqları» degen atamlar menen 11 bólimge bólgen. Bul toplam strukturasındaǵı bul bóliwler Á.Tájimuratovtıń xalıq qosıqları boyınsha alıp barǵan ilimiy jumısları, yaǵnıy xalıq qosıqlarınıń ishki klassifikaciyanıwı máseleleri menen tikkeley baylanıslı boldı. Alım óziniń bul klassifikaciyasında xalıq qosıqların klassifikaciyalaw sistemasındaǵı tiykarǵı kriteriyalardı esapqa almawına qaramastan, bul miynet qaraqalpaq xalıq qosıqlarınıń eń dáslepki toplamı hám xalıq qosıqların basqa folklorlıq janrlardan ajratıp qaraw hám olarǵa ilimiy qarastan baha beriwde bahalı miynetler qatarına kiredi. Á.Tájimuratovtıń xalıq qosıqlarınıń klassifikaciyasına arnalǵan maqalasıda qaraqalpaq xalıq qosıqların klassifikaciyanıwına arnalǵan hám qaraqalpaq folkloristika iliminde xalıq qosıqlarına baylanıslı klassifikaciya haqqındaǵı konsepsiyanıń qalıplesiwine tiykar salǵan miynetlerden esaplanadı²³⁶.

1968-jılı qaraqalpaq folkloristika iliminiń tiykarın salıwshılardan biri, xalıq awızeki ádebiyatınıń jetekshi qániygelerinen esaplangan Q.Ayımbetovtıń «Xalıq danalıǵı» miyneti baspadan shıǵadı. Miynette qaraqalpaq xalıq prozası úlğileri bolǵan ertekler, ańızlar, ápsanalar, xalıq dástanları, epikalıq poeziya atqarıwshıları bolǵan baqsı, jıraw, qıssaxanlar menen birge xalıq poeziyası janrları bolǵan, salt-dástúr jırları, naqıl-maqallar, jumbaqlar, jańıltıwshılar hám olardıń janrlıq ózgeshelikleri haqqında bahalı ilmiy pikirler keltirilgen²³⁷. Bul miynettiń eń baslı qunlılıǵı sonnan ibarat, miynette sol dáwir folkloristika ilimi ushın xarakterli bolǵan hárqanday shıǵarmanı klasslıq kózqarastan bahalaw tendensiyasınıń shetlep ótilip, folklorlıq janrlarǵa obektiv baha beriw menen belgilenedi. Miynette folkloristika iliminiń bunnan bılayǵı rawajı ushın júdá zárúr bolǵan kóplegen maǵlıwmatlar orın alǵan.

1967-jılı N.Dáwqaraev atındaǵı tariyx, til hám ádebiyat institutınıń sol dáwirdegi basshısı Q.Maǵsetov tárepinen respublika basshıları aldına Qaraqalpaq folklorınıń 20 tomlıǵın baspadan shıǵarıw haqqında másele qoyıladı hám usı kóptomlıqtı baspadan shıǵarıw isi 1977-jıldan baslap

²³⁶ Тәжимуратов Ә. Қарақалпақ халық қосықларының классификациясы \ \ Әмиўдәрья журналы 1968. №6. – Б. 126

²³⁷ Айымбетов Қ. Халық даналығы. – Нөкіс: Қарақалпақстан, 1988. – Б. 492

qolga alina baslaydi. Usi 20 tomnan ibarat, qaraqalpaq folkloristika iliminiñ eñ iri jetiskelikleriniñ biri esaplangan miynettiñ V-tomında xalıq qosıqları jarıq kóredi²³⁸. Kóp tomliqtıñ baspadadan shıǵıwı ilimiy ortalıqta qaraqalpaq folkloristika iliminiñ eñ iri jetiskelikleriniñ biri sıpatında qaralıwı menen birge ilimiy ortalıqta ásirese, xalıq poeziyası úlgilerin tomlar ushın tañlap alıw menen baylanıslı birqansha kritikalıq pikirler júzege keledi. Basım kópshilik alımlar ásirese, qaraqalpaq xalıq qosıqları, aytıslar úlgileri basılǵan V, XI, XII –tomlar haqqında kóbirek sın pikirler bildiredi.

Sol dáwirdegi qaraqalpaq folklorıtanıwshılarınıñ kóp jıllar dawamında alıp barǵan fundamentallıq jumıslarınıñ nátiyesi 1977-jılı Tashkentte rus tilinde «Очерки по истории каракалпакского фольклора»²³⁹ miynetinde jarıq kóredi. Miynette qaraqalpaq folklorı sonıñ ishinde xalıq poeziyası janrları haqqında ilimiy izerlewler orın alǵan. Miynetten orın alǵan «Salt-dástúr qosıqları», «Joqlawlar», «Aytımlar» N.Japaqov, «Lirikalıq qosıqlar hám jumbaqlar» A.Alımov, «Terme-tolǵawlar», «Naqıl-maqallar» T.Niyetullaev, «Tariyxıy qosıqlar» A.Kojıqbaev, «Urıstan keyingi xalıq qosıqları» M.Nizamatinov, «Aytıs» J.Xoshniyazov, «Urısqa deyingi xalıq poeziyası» U.Erpolatov, «Urıs dáwirindegi xalıq poeziyası» N.Kamalov hám «Qaraqalpaq sovet folklorı» Q.Maqsetovlar tárepinen islengen ilimiy izertleqlerden ibarat.

Bul miynette ilimpazlar tiykarınan xalıq poeziyası janrlarınıñ xalıq arasınan jıynap alınıwı hám izertleniw tariyxı, klassifikaciyası, janr ishindegi túrleri, janrlardıñ salt-dástúr, tariyxıy, turmıslıq shınlıq penen baylanısı, janrlar funksiyası haqqında máseleler ilimiy izertlewge tartılǵan.

Ilimiy izertlewdiñ N.Japaqov tárepinen islengen «Salt-dástúr qosıqları» bóliminde alım salt-dástúr qosıqlarınıñ quramın burıngı izertlewlerge salıstırǵanda keñirek qamtıydı hám burıngı klassifikaciya daǵı «Toybaslar», «Betashar», «Háwjar», «Sınsıw», «Esittiriw», «Joqlaw», «Yaramazan», «Bádik» sıyaqlı janrlardıñ xalıq dástúrleri menen baylanısı payda bolıw dáwirleri haqqında ayta kele jıl máwsimleri Nawrız benen baylanıslı sonday-aq túrt túlik mal haqqındaǵı shopanlar tárepinen aytilıtuǵın qosıqlar, qız-jigitler otırısqaqlarında aytilıtuǵın soraw-juwap formasındaǵı qosıqlardı da salt-dástúr qosıqları qatarında qaraydı. Óz pikiriniñ dálili sıpatında alım bul qosıqlardıñ qazaq, qırǵız, noǵay xalıqları folklorına tán ekenligin aytıp ótedi. Alımniñ salt-dástúr qosıqları qatarında óz tıyanaqlı ornına iye joqarıda atalıp ótilgen belgili janrlardıñ salt-dástúr menen baylanısı, onıñ quram bólegi ekenligi ilimde óz dálilin tapqan, biraq tórt túlik mal, Nawrız bayramı menen baylanıslı kalendarlıq siklge kiriwshi qosıqlar, sonday-aq soraw-juwap formasındaǵı qız-jigitler qosıqların salt- dástúr qosıqları qatarında qaraw óziniñ ilimiy tiykarına iye emes. Iлимпaz olardıñ belgili bir salt-dástúr menen baylanısın dálillemegen. Máselen soraw-juwap formasındaǵı qosıqlar bizge belgili tek qız-jigitler arasında ǵana emes, al improvizatorlıq uqpqa iye shaxslar arasında hesh qanday dástúrlerge baylanıssız-aq atqarılatuǵınlıǵın dálillewshi faktler kóp.

Alım óz miynetinde dáslep joqlaw hám aytımlardı dáslep salt-dástúr qosıqları qatarında atap ótse de miynette olardı óz aldına bólim sıpatında salt-dástúr qosıqlarınan ayırıp analizleydi. N.Japaqovtıñ qaraqalpaq salt-dástúr jrları boyınsha ilimiy izertlewleriniñ baslı jetiskelikleri

²³⁸ Қарақалпақ фольклоры. Көп томлық. V Том. // Қарақалпақ халық қосықлары хәм салт жырлары. – Нөкис: Қарақалпақстан, 1980.

²³⁹ Очерки по истории каракалпакского фольклора. – Ташкент, 1977. – С. 118.

qatarında alımnıń salt-dástúr qosıqları qatarına kiriwshi hárbir janrdı usı janrdıń folklorda ómir súriwin támiyinleytuǵın sal-qaraqalpaqlar turmısındaǵı salt-dástúr menen tıǵız baylanısın, janrdıń ózine tán ózgesheligin ilimiy qarastan obektiv túrde dálilley alıwı menen parıqlanadı.

REFERENCES

1. Айымбетов Қ. Халық даналығы. – Нөкис: Қарақалпақстан, 1988. – Б. 492.
2. Айымбетов Қ., Кожуров О. Қарақалпақ әдебиятының түрлері // Қарақалпақстан әдебияты хәм искуствосы. 1939. – № 4-5 (38). – Б. 79-80.
3. Алавия М. Ўзбек халқ маросим қўшиқлари. – Тошент, 1959. – Б. 292.
4. Ахметов С., С.Баҳадырова. Фольклорлық терминлердиң қысқаша сөзлиги. – Нөким: Билим, 1992.
5. Asqarova Z. “Folklor- etnografiya jámáátleri menen islesiw metodi” Т. Fan ziyosi 2020
6. Надырова А. Б. Основа воспитания творческой личности //Наука и образование сегодня. – 2017. – №. 2 (13). – С. 75-76.
7. Надырова А. РОЛЬ МУЗЫКАЛЬНО-ТЕОРЕТИЧЕСКИХ ДИСЦИПЛИН В ПРОЦЕССЕ ПРОФЕССИОНАЛЬНОГО СТАНОВЛЕНИЯ УЧИТЕЛЯ МУЗЫКИ: Надырова Айгуль Базарбаевна, доцент кафедры «Музыкальное образование» Нукусского государственного педагогического института имени Ажинияза //Образование и инновационные исследования международный научно-методический журнал. – 2022. – №. 1. – С. 122-129.
8. Bazarbayevna N. A. Textbook functions in the development of cognitive independence of future music teachers //ACADEMICIA: An International Multidisciplinary Research Journal. – 2022. – Т. 12. – №. 2. – С. 173-178.
9. Надырова А. Б. и др. Қарақалпақ театр өнериниң пайда болыўы хәм раўажланыўына тийкар салыўшылар //Молодой ученый. – 2020. – №. 24. – С. 543-545.
10. Надырова А. Б. РАЗВИТИЕ ПОЗНАВАТЕЛЬНОЕ САМОСТОЯТЕЛЬНОСТИ СТУДЕНТОВ В УСЛОВИЯХ ВЫСШЕГО МУЗЫКАЛЬНО-ПЕДАГОГИЧЕСКОГО ОБРОЗАВАНИЯ: Надырова Айгуль Базарбаевна, доцент кафедры музыкальное обучение Нукус Государственный педагогический институт //Образование и инновационные исследования международный научно-методический журнал. – 2021. – №. 6. – С. 193-196.
11. Надырова А. Б. Профессиональная компетентность учителя музыки //Проблемы и перспективы формирования педагогической культуры у студентов в условиях реализации профессионального стандарта педагога. – 2016. – С. 53-54.

TIJORAT BANKLARIDA KOMPLAENS NAZORATNI TASHKIL ETISH ZARURIYATI

Xodiyeva Zuhra Anvarovna

O'zmilliybank aksiyadorlik tijorat banki
Qashqadaryo viloyat bosh boshqarmasi
Jismoniy shaxslarning kredit qarzdorliklarini
Undirish sho'basini bo'yicha menejeri.

<https://doi.org/10.5281/zenodo.10726265>

Annotatsiya. Mazkur maqola mamlakatimiz iqtisodiyot tarmoqlarida, shu jumladan tijorat banklari faoliyatida komplaens nazorat tizimini tashkil etishning zaruriyati, ahamiyati hamda dolzarbligini asoslashga bag'ishlanadi.

Kalit so'zlar: Komplaens nazorat, tekshiruv, huquq, qonun, korrupsiya.

NECESSITY OF ORGANIZATION OF COMPLIANCE CONTROL IN COMMERCIAL BANKS

Abstract. This article is dedicated to justifying the necessity, importance and relevance of the organization of the compliance control system in the economic sectors of our country, including the activities of commercial banks.

Key words: Compliance control, inspection, law, law, corruption.

НЕОБХОДИМОСТЬ ОРГАНИЗАЦИИ КОМПЛАЕНС-КОНТРОЛЯ В КОММЕРЧЕСКИХ БАНКАХ

Аннотация. Данная статья посвящена обоснованию необходимости, важности и актуальности организации системы комплаенс-контроля в отраслях экономики нашей страны, в том числе в деятельности коммерческих банков.

Ключевые слова: Комплаенс-контроль, проверка, закон, закон, коррупция.

Yer yuzida davlat va jamiyat paydo bo'lganidan buyon odamzod poraxo'rlik, korrupsiya va manfaatlar to'qnashuvi taraqqiyot va farovonlikning kushandasi, jamiyatda adolat, tenglik, sog'lom raqobat va halollik tamoyillari ustun bo'lishiga to'sqinlik qiladigan ijtimoiy illatlardan biri, deb baholab kelgan va unga qarshi kurashib yashagan.

Davlat va jamiyat hayotining turli sohalaridagi o'zgarishlar natijasida davlat xizmatida korrupsiya o'zining turli yashirin va zamonaviy ko'rinishlari bilan yuzaga keladi. Bunda korrupsiogen xususiyatga ega bo'lgan huquqbuzarliklar nafaqat moddiy pul va qiymatliklar asosida, balki turli harakatlarni amalga oshirish yoki oshirmaslik natijasida, davlat va jamiyat hayotiga zarar yetkazishga olib keladi.

Manfaatlar to'qnashuvi zamirida ham aynan turli yakka shaxs va guruhlarining, taraflarning manfaatlari bilan davlat va jamiyat manfaatlari to'qnashuvi yuzaga keladi.

Korrupsiyaning tarixiy o'zaklari juda qadimga borib taqalib, bu hol qabilada ma'lum mavqega ega bo'lish uchun qabila sardorlariga sovg'alar berish odatidan kelib chiqqan deb taxmin qilinadi. O'sha davrlarda bu normal holat sifatida qabul qilingan. Biroq davlat apparatining murakkablashuvi va markaziydashuvi korrupsiyaning davlat rivojlanishiga katta to'siq ekanligini ko'rsatdi. Korrupsiyaga qarshi kurashgan birinchi davlat sifatida qadimgi Shumer davlati hisoblanadi.

Qadimgi davlatlarni ayniqsa huquqni muhofaza qiluvchi organlarning poraxo‘rligi qattiq tashvishga solganligi bizgacha saqlanib qolgan manbalardan ma‘lum. Chunki bu holat davlatning obro‘sigacha juda qattiq putur yetkazardi. Dunyoning yetakchi dinlarida ham birinchi navbatda huquqni muhofaza qiluvchi organlarning poraxo‘rligi qattiq qoralanadi.

Korrupsiya tarixi bo‘yicha bundan ham ko‘proq ma‘lumotlar bor hisoblanadi va biz hozirgi paytda davlatimizdagi korrupsiyaga qarshi kurashish tizimi samaradorligini oshirish, eng yuqori darajadagi qulay ishbilarmonlik muhitini yaratish, mamlakatning xalqaro maydondagi ijobiy obro‘-e‘tiborini oshirish maqsadida, shuningdek, 2017-2021 yillarda O‘zbekiston Respublikasini rivojlantirishning beshta ustuvor yo‘nalishi bo‘yicha Harakatlar strategiyalar belgilab berildi.

Shavkat Mirziyoyev O‘zbekiston Respublikasi Prezidenti etib saylangan ilk kunlardan o‘q korrupsiyaga qarshi kurashish sohasida bir qator Qonun va qonun osti Hujjatlar qabul qildi. Bunga qo‘shimcha, Qonunchilik palatasi tomonidan 2016-yil 24-noyabrda qabul qilingan “Korrupsiyaga qarshi kurashish to‘g‘risida”gi Qonunning 4-bobi Korrupsiyaning oldini olishga doir chora-tadbirlar to‘g‘risidagi “Manfaatlar to‘qnashuvining oldini olish va bartaraf etish chora-tadbirlari to‘g‘risida”gi bo‘limining 21-moddasiga ayrim o‘zgartirish va qo‘shimchalar kiritishni taklif qilamiz.

Qonun loyihasida manfaatlar to‘qnashuviga ta‘rif berilgan va biz ushbu ta‘rifga quyidagicha ta‘rif berishni taklif qilamiz: Bu qonunda, asosan, davlat organlarida manfaatlar to‘qnashuvi va korrupsiyaning oldini olish bo‘yicha zudlik bilan chora-tadbirlar ko‘rilishi va bu borada davlat sektorida ishlar olib borilishi hamda mazkur islohotlar bilan bir qatorda bu harakatlar ham alohida ahamiyatga ega ekani belgilab qo‘yilgan. sektalarda ko‘proq tatbiq qilinsa, bu korrupsiyaning oldini olishga xizmat qiladi.

Qonunchilik palatasi tomonidan 2016-yil 24-noyabrda qabul qilingan “Korrupsiyaga qarshi kurashish to‘g‘risida”gi Qonunning 4-bobi Korrupsiyaning oldini olishga doir chora-tadbirlar to‘g‘risidagi “Manfaatlar to‘qnashuvining oldini olish va bartaraf etish chora-tadbirlari to‘g‘risida”gi qonun qabul qilindi va uning 21-moddasida davlat organlari faoliyatining ochiqligini va ularning hisobdorligini ta‘minlash, davlat boshqaruvi tizimining samaradorligini oshirish, davlat organlarining, ular mansabdor shaxslarining va boshqa xodimlarining o‘z zimmasiga yuklatilgan vazifalarni bajarishi yuzasidan mas‘uliyatini kuchaytirish; korrupsiyaga qarshi kurashish sohasida davlat organlarining faoliyati ustidan parlament va jamoatchilik nazoratini amalga oshirish; davlat organlarining va ular xodimlarining faoliyatida korrupsiyaga oid huquqbuzarliklarga yo‘l qo‘ymaslik; davlat organlarining mansabdor shaxslari va boshqa xodimlari tomonidan o‘z mansab yoki xizmat majburiyatlarining bajarilishi samaradorligi mezonlarini, standartlarini va uning sifatini baholash tizimlarini joriy etish;

Jumladan aytib o‘tadigan bo‘lsak, Monitoring tizimi, korrupsiyaga oid jarayonlarni kuzatish, ma‘lumotlarni to‘plash va analiz qilish, hisobotlarni yaratish va ommaviy hisob-kitoblarga o‘tkazish imkonini beradi. Misol: Monitoring tizimi yordamida korrupsiyaga oid riskli sohalarni aniqlash, shaffoflikni ta‘minlash, shikoyatlarni qabul qilish va ularni yechish jarayonlarini monitoring qilish va hisobot berish imkoniyatlari yaratiladi. Komplaens nazorati, korrupsiyani oldin olishda risklarni identifikatsiya qilish, korrupsiyaga oid protseduralarni belgilash, tartibga solish va uni oldini olishga qaratilgan strategiyalarni o‘rnatish imkonini beradi.

Misol: Komplaens nazorati tufayli, komplaens dasturlarini tashkil etish, ta'lim va bilimlarni amalga oshirish, shaffoflik va hisobot berishning jarayonlarni monitoring qilish va hisobot berish imkoniyatlari yaratiladi. Komplaens nazorati tufayli, ochiq va jamiyatning qatnashishini oshirish, qonunlarga rioya etish, etik qoidalar va huquqiy normativlarga amal qilish kabi asosiy prinsiplarni o'rganish, talim berish va o'zlashtirish imkoniyatini beradi. Bu, davlat va huquqiy sohada ishlash uchun professional kompetentsiyani oshiradi, intizomli va muvaffaqiyatli rahbarlikni ta'minlaydi va korrupsiya va og'ir tashkilot muammolarini oldini olish uchun to'liq tayyorlanishni ta'minlaydi.

Bunga qo'shimcha, Jamiyat va davlat hayotining barcha sohalarida korrupsiyaning oldini olish va Manfaatlarni to'qnashuviga qarshi kurashishga qaratilgan davlat siyosatining samaradorligini oshirish maqsadida, Prezidentning 2020-yil 29-iyuldagi "O'zbekiston Respublikasida korrupsiyaga qarshi kurashish tizimini takomillashtirish bo'yicha qo'shimcha chora-tadbirlar to'g'risida" gi PF-6013-sonli Farmoniga asosan, O'zbekiston Respublikasi Korrupsiyaga qarshi kurashish agentligi tashkil etildi. Bundan tashqari, islohotlarning real natijalariga erishish uchun davlat va jamiyat hayotining har bir sohasida korrupsiyaga qarshi kurash samaradorligini izchil ta'minlash alohida ahamiyat kasb etadi.

Ta'kidlash joizki, xalqaro tajribada keng qo'llanilayotgan korrupsiyaga qarshi kurashish va zamonaviy jinoyatlarning oldini olish sohasidagi davlat siyosatini samarali amalga oshirish korrupsiyaning oqibatlari bilan bog'liq emas, balki sabab va shart-sharoitlarni bartaraf etishga qaratilgan. milliy amaliyotga joriy etish ishlari olib borilmoqda.

Bugungi kunda mamlakatimizda fuqarolik jamiyati erkinligini ta'minlash, adolatli jamiyat barpo etish borasida ko'plab ishlar amalga oshirilayotgan bo'lsa, ulardan biri korrupsiyaga qarshi kurashda qonun hujjatlariga rioya etilishini nazorat qilish bo'lsa, hozirda bu yo'nalish mamlakatimizda rivojlanayotgan yo'nalishlardan biri hisoblanadi va milliy qonunchiligimiz bilan jahon standartlariga mos me'yoriy namunalarni birgalikda qo'llash tizimni rivojlantirishga xizmat qilmoqda. Ular orasida quyidagi maqsad va vazifalar hamda asosiy yo'nalishlarni o'z ichiga olgan O'zbekiston Respublikasining korrupsiyaga qarshi kurashish milliy strategiyasini amalga oshirish alohida ahamiyat kasb etadi.

Xulosa qilib aytganda, Korrupsiyaga qarshi komplaens-nazorat tizimi davlat organlari va xo'jalik yurituvchi subektlar, banklar va hususiy sektor faoliyatini korrupsiyaga qarshi kurashish sohasidagi xalqaro standartla, qonun va boshqa me'yoriy-huquqiy hujjatlarga muvofiq, tashkil etilishini ta'minlovchi, korrupsiya havf-xatarlari va manfaatlar to'qnashuvini o'z vaqtida aniqlash hamda ularga chek qo'yish, qonun buzilishi va korrupsiyaga oid huquqbuzarliklar haqida xabar berish kabi qator profilaktik choralarni o'zida mujassam etgan samarali tizimdir.

REFERENCES

1. O'zbekiston Respublikasining 2017-yil 3-yanvardagi "Korrupsiyaga qarshi kurashish to'g'risida"gi O'RQ-419-sonli qonuni. URL: <https://lex.uz/docs/3088008>
2. Burxanov A., Xaydarov T., Qodirov Z., Mamanov S. Korrupsiyaga qarshi ichki nazorat (komplaens) tizimini joriy etish. Qo'llanma. T. 2021. – 65 b.
3. Umarov U.A. Korrupsiyaga qarshi kurashish samaradorligini oshirish: fuqarolik jamiyati taraqqiyotini kafolatlaydi. O'quv qo'llanma. T. 2018. – 80 b.
4. Kampos E., Pradhan S. "Korrupsiyaning ko'p yuzlari" kitobiga izoh. Iqtisodiyot

tarmoqlari va davlat boshqaruvi organlari darajasida zaif tomonlarni aniqlash”. Alpina nashriyoti, 2014 bet. 101.

6. Rakhimov, D., Juliev, M., Agzamova, I., Normatova, N., Ermatova, Y., Begimkulov, D., ... & Ergasheva, O. (2023). Application of hyperspectral and multispectral datasets for mineral mapping. In E3S Web of Conferences (Vol. 386). EDP Sciences.

TIJORAT BANKLARIDA CHAKANA BANK XIZMATLARINI RAQAMLASHTIRISH ISTIQBOLLARI

Xushvaqtova Nargis Bo'ribayevna

“Tashqi iqtisodiy faoliyat Milliy banki” AJ bosh ofis
Chakana biznes departamenti, bosh mutaxassis.

<https://doi.org/10.5281/zenodo.10726455>

Annotatsiya. Ushbu maqolada chakana bank xizmatlarining bank faoliyatidagi ahamiyati, chakana bank xizmatlarining ilmiy-nazariy asoslari o'rganib chiqilib, rivojlangan xorij amaliyotida ularni rivojlantirish amaliyoti o'rganib chiqilgan. Shuningdek, chakana xizmatlarni rivojlantirishda axborot texnologiyalarining ahamiyatini asoslangan holda, ulardan keng foydalanish imkoniyatlari ko'rib chiqilgan.

Kalit so'zlar: riteyl-banking, depozit, masofaviy bank xizmatlari, internetbanking, mobil-banking, Bank-mijoz, onlayn-banking.

PROSPECTS OF DIGITIZATION OF RETAIL BANKING SERVICES IN COMMERCIAL BANKS

Abstract. This article examines the importance of retail banking services in banking, the scientific and theoretical foundations of retail banking services, and the practice of their development in advanced foreign practices. Also, based on the importance of information technologies in the development of retail services, the possibilities of their wide use were considered.

Keywords: retail banking, deposit, remote banking services, internet banking, mobile banking, Bank-client, online banking.

ПЕРСПЕКТИВЫ ЦИФРОВИЗАЦИИ РОЗНИЧНЫХ БАНКОВСКИХ УСЛУГ В КОММЕРЧЕСКИХ БАНКАХ

Аннотация. В данной статье исследовано значение розничных банковских услуг в банковской сфере, научно-теоретические основы розничных банковских услуг, а также практика их развития в передовой зарубежной практике. Также, исходя из важности информационных технологий в развитии розничных услуг, были рассмотрены возможности их широкого использования.

Ключевые слова: розничный банкинг, депозит, дистанционное банковское обслуживание, интернет-банкинг, мобильный банкинг, Банк-клиент, интернет-банкинг.

O'zbekiston Respublikasi bank tizimini rivojlantirish oldida turgan asosiy vazafalardan biri bu bank xizmatlari sifatini oshirish, xizmatlar ko'lamini kengaytirish va ularni rivojlangan davlatlar banklari darajasiga yetkazishdan iborat. Yurtboshimiz ta'biri bilan aytganda, bu borada zamonaviy bank xizmatlarini rivojlantirishva bank xizmatlarini ommabopligiga alohida e'tibor qaratish lozim. O'zbekiston Prezidentining 2017-yil 7-fevraldagi farmoni bilan qabul qilingan.

“2017–2021 yillarda O'zbekistonni rivojlantirishning beshta ustuvor yo'nalishi bo'yicha Harakatlar strategiyasi”da ham “bank tizimini isloh qilish, banklar depozit bazasining kapitalizatsiyasini chuqurlashtirish va barqarorligini oshirish, ularning moliyaviy barqarorligini va ishonchligini mustahkamlash, istiqbolli investision loyihalar hamda kichik biznes va tadbirkorlik sub'ektlarini kreditlashtirishni yanada kengaytirish” vazifasi belgilab berilgan.

Darhaqiqat, tijorat banklari xizmatlar bozorining rivoji nafaqat xalq xo'jaligiga kapitalni taqsimlashga, balki aholiga axborot berish, to'lovlarni tezlashtirish va boshqa bir qancha qulaylik va imkoniyatlarni yaratib beradi. Shu asosda bizning oldimizda chakana bank xizmatlari sohasida xorijiy davlatlar tajribasini o'rganish va ushbu tajribaning ijobiy jihatlarini O'zbekiston banktizimidagi ichki holatdan kelib chiqib joriy etish bugungi kunning dolzarb masalalaridan hisoblanadi.

Tijorat banklarida chakana xizmatlar ko'rsatishni rivojlantirish, ulargi xorij tajribasini joriy etish bilan bog'liq muammolar ko'plab iqtisodchi-olimlar tomonidan tadqiq etilgan. Jumladan, Ikramova N.R, Trofimov D.V, Nikonorov V.V, Bekchanov M., Abduraxmanov R, Omonov A.A, Aliqoriev O. va boshqalar bugungi kunda tijorat banklari tomonidan ko'rsatilayotgan ko'plab chakana xizmatlarning o'ziga xos jihatlarini, ularning rivojlanishidagi mavjud muammolarni tadqiq etganlar. Xususan, A.S. Goncharuk tomonidan "Chakana bank xizmatlari – bu aholiga tijorat bilan bog'liq bo'lmagan shaxsiy, oilaviy ehtiyojlanini qondirish uchun standartlashtirilgan bank mahsulotlariga asoslangan xizmatdir" degan mualliflik ta'rifi shakllantirildi. Bank xizmatlarini yo'naltirish maqsadi va texnologiyasi nuqtai nazaridan qaraydigan bo'lsak, bizning fikrimizcha, "Bank chakana xizmatlari bu jismoniy shaxslarning aniq bir bank xizmatlariga bo'lgan shaxsiy yoki oilaviy ehtiyoj, xohish va talablarini qondirish uchun tijorat banklari tomonidan taklif etiladigan, tijorat faoliyatiga yo'naltirilmaydigan bank xizmatlari yig'indisidir".

Chakana xizmatlarga ixtisoslashgan «raqamli» banklar faoliyatini rivojlantirish va o'z o'rnini ushlab qolish maqsadida banklar Fintech startaplarini moliyalashtirmoqda yoki sotib olmoqda. Butun dunyoda kuzatilayotgan bu vaziyat yurtimiz banklariga ham o'z ta'sirini ko'rsatishi shubhasiz. Efma va Infosys Finacle o'tkazgan so'rov va tadqiqotlarda banklar (74%) 2016-2017 yillarda innovatsion loyihalarga investisiyalarni oldingi yillarga nisbatan ko'paytirganliklarini ta'kidlaganlar. 69% banklar o'zlarining innovatsion banklarga aylanganliklarini ta'kidlashgan va 25% banklar o'z innovatsion faoliyatlarini yuqori darajada, deb hisoblashgan. Banklarning 40% dan ortig'i startaplar bilan ishlamoqda va 30% banklar startaplarga sarmoya kiritganini ta'kidlagan.

Innovatsiya va raqamli transformatsiya o'zaro uzviy bog'liq bo'lib, respondent banklarning 20%i chakana xizmatlarni ixtisoslashgan «raqamli» banklar faoliyatiga o'tkazgan.

Ushbu banklarning 85%i yangi xizmat va tovarlarni taklif etmoqda va 81%i bank faoliyatini yangi tizimlar yordamida olib bormoqda. Innovatsiya va raqamli transformatsiyaning asosi sifatida mijozlarga qaratilgan xizmat va tovarlarni yuqori standartlarda taklif etish 78% banklarning maqsadi bo'lsa, 74% banklar yangi tizimlarni tatbiq etish, 68% mobil va ijtimoiy texnologiyalardan unumli foydalanishni maqsad qilishgan.

Chakana xizmatlarda banklarning asosiy raqobatchilari mobil ilova to'lov tizimlari bo'lib, dunyo banklarining 86%i bu tahdid juda jiddiy ekanligini va bunda banklar oldida faqat ikki yo'l borligini, birinchisi, Fintech va texnologiya kompaniyalari startaplari bilan hamkorlik qilish, ikkinchisi, Fintech va texnologiya kompaniyalari tovar va xizmatlarini banklar tomonidan ishlab chiqish ekanligini ta'kidlashmoqda.

Rivojlangan davlatlar banklari Fintechlarni tinimsiz kuzatib bormoqda. ING Group (Niderlandiya) rahbari Ralph Hamers ma'lum qilishicha, ING Group bozordagi talab va taklifni

doim o'rganib boradi hamda 45 ta Fintechlar bilan to'lov menejmenti, tizimni rivojlantirish, mobillashtirish va kreditlashtirishda hamkorlik qiladi.

Zamonaviy axborot texnologiyalari, yangi bank mahsulotlari va xizmatlarining joriy etilishi mamlakatimiz bank xizmatlari bozori kengayishiga sharoit yaratmoqda. Respublikamizda bozor iqtisodiyoti munosabatlari rivojlangani sari tijorat banklari ham chakana amaliyotlar, mijozlarga taqdim etiladigan xizmatlar turini oshirish orqali o'z faoliyatini diversifikatsiyalashga erishmoqda. Ayni paytda barcha tijorat banklari Internet tarmog'ida o'zlarining websaytlarini ochib, uni bankning faoliyatiga oid ma'lumotlar, yangi xizmat turlari va shartlari, mijozlar manfaatiga tegishli axborotlar bilan muntazam boyitib bormoqda.

Mamlakatimizda masofaviy bank xizmatlarini rivojlantirish barcha banklar tomonidan doimiy ravishda chora-tadbirlar amalga oshirilmoqda. Anu shu choratadbirlar samarasi o'laroq, 2023-yil 1-yanvar holatiga xizmatdan foydalanuvchilar umumiy soni 10 mln dan ortgan. (1-jadval)

1-jadval.

2023-yil 1-yanvar holatiga masofaviy bank xizmatlaridan foydalanuvchilar sonining banklar o'rtasida taqsimlanishi

	Bank	Yuridik shaxslar va YaTTlar	Jismoniy shaxslar	Jami
1	TIF Milliy banki	52 969	1 657 243	1 710 212
2	"O'zbekiston sanoatqurilish banki" ATB	31 464	777 366	808 830
3	"Agrobank" ATB	96 250	1 343 740	1 439 990
4	"Ipoteka-bank" ATIB	98 400	870 055	968 455
5	"Mikrokreditbank" ATB	48 152	639 018	687 170
6	AT Xalq banki	91 332	1 022 259	1 113 591
7	ChEKI "Savdogar" ATB	8 380	67 803	76 183
8	ATB "Qishloq qurilish bank"	18 499	243 333	261 832
9	"Turonbank" ATB	15 783	148 771	164 554
10	ChEKI "Hamkorbank" ATB	69 714	716 852	786 566
11	"Asaka" ATB	19 546	561 568	581 114
12	"Ipak Yo'li" AITB	18 783	314 381	333 164
13	"Ziraat Bank Uzbekistan" AJ	1 174	13 218	14 392
14	"Trastbank" XAB	19 871	81 795	101 666
15	AT "Aloqabank"	14 739	244 809	259 548
16	"Universal bank" ATB	3 371	36 369	39 740
17	"Kapitalbank" ATB	21 519	128 297	149 816
18	"Ravnaqbank" XATB	1 675	8 801	10 476
19	Davr-Bank" XATB	17 772	49 817	67 589
20	"Asia Alliance Bank" ATB	9 551	109 447	118 998

Ma'lumotlar shuni ko'rsatadiki, bugungi kunda bank tizimida chakana mijozlarga ko'rsatiladigan bank xizmatlari salmog'i yildan-yilga oshib bormoqda. Shunga qaramay, G'arb

mamlakatlarida keng foydalaniladigan bank kredit kartalari bilan, qimmatli qog'ozlar bilan, "Internet-banking" orqali jismoniy shaxslarga ko'rsatiladigan bank xizmatlari ko'lami sust rivojlanmoqda.

REFERENCES

1. Ikramova N.R. O'zbekistonda chakana bank xizmatlari: xorij tajribasi va rivojlanish istiqbollari // "Iqtisodiyot va innovasion texnologiyalar" ilmiy elektron jurnali. № 1, yanvar-fevral, 2014 yil, 1-bet
2. Omonov A.A. Tijorat banklarining resurslarini samarali boshqarish masalalari. 08.00.07 – «Moliya, pul muomalasi va kredit» iqtisod fanlari doktori ilmiy darajasini olish uchun taqdim etilgan dissertatsia avtoreferati. Toshkent, 2008, 24-25-bet
3. Efma-Infosys Finacle Innovation tadqiqoti, 2019 yil.
4. Khakimova, M. Kh. (2021). USING THE "BRAINSTORMING" METHOD IN TEACHING SOIL SCIENCE AS A FACTOR OF ACHIEVEMENT OF EFFECTIVENESS. Bulletin of Science and Education (6-3 (109)), 56-61.

EFFECT OF TEMPERATURE ON THE OPTICAL PROPERTIES OF CDSE/ZNSE QUANTUM DOTS

Sharibaev M.B.

Xojaxmetova G.A.

Karakalpak state university named after Berdakh.

Saparniyazova G.

Karakalpak Institute of Agriculture and agricultural technologies, Nukus, Uzbekistan.

<https://doi.org/10.5281/zenodo.10726640>

Abstract. *The emission spectra of quantum-well CdSe/ZnSe heterostructures with quantum dots were determined by an optical method. CdSe/ZnSe heterostructures with quantum dots were grown at different temperatures; therefore, surface and deep-level minibands corresponding to the compositions of the structure were determined in the emission spectra. In the photoluminescence spectra, the shift of the radiative spectra is determined depending on the temperature of the grown quantum-size structures.*

Keywords: *Photoluminescence, photo reflections, quantum dot, relaxation.*

ВЛИЯНИЕ ТЕМПЕРАТУРЫ НА ОПТИЧЕСКИЕ СВОЙСТВА КВАНТОВЫХ ТОЧЕК CDSE/ZNSE

Аннотация. *Спектры излучения квантоворазмерных гетероструктур CdSe/ZnSe с квантовыми точками определены оптическим методом. Гетероструктуры CdSe/ZnSe с квантовыми точками выращивались при разных температурах; поэтому в спектрах излучения определены поверхностные и глубокие мини-зоны, соответствующие составу структуры. В спектрах фотолуминесценции определяется сдвиг спектров излучения в зависимости от температуры выращиваемых квантоворазмерных структур.*

Ключевые слова: *Фотолуминесценция, фотоотражения, квантовая точка, релаксация.*

Introduction

In the recent decade, the processes of quantum dot (QD) formation in CdSe/ZnSe heterostructures grown by molecular beam epitaxy (MBE) as well as their structural, optical and luminescent properties have been extensively studied [1-4]. In particular, it was found that self-organization of CdSe QDs via Stranski-Krastanow growth mode is hindered by cadmium segregation [5, 6] and Cd/Zn interdiffusion [2, 7, 8]. It was shown that because of significant intermixing of CdSe and ZnSe layers a CdSe sheet transforms into cadmium enriched CdZnSe QDs of different sizes buried into 3-4 nm thick two-dimensional CdZnSe wetting layer [2, 4, 7]. The peculiarities of structural properties of epitaxial CdSe/ZnSe QD heterostructures determine their optical and luminescent characteristics in many respects [1, 3, 4]. An interest to CdSe QDs grown by MBE was stimulated by their potential application in optoelectronic devices, in particular in green laser diodes instead of CdZnSe quantum wells (QWs). Green laser diodes based on II-VI compound low-dimensional structures are still of interest because of both absence of commercially available alternatives and high demands for such devices.

Specifically, they can be a new light source for plastic optical fibres with PMMA, compact full colour projector screens, laser TV projectors, etc. The first injection lasers and

optically pumped lasers that used the sheets with CdSe QDs as an active media demonstrated several advantages over QW-based devices, namely a reduced threshold for optical pumping and higher degradation stability. Heterostructures with CdSe QDs were found to be more stable against photo-degradation as compared to CdZnSe QWs. These advantages were explained by effective localization of carriers in QDs that hinders their diffusion to relaxed QDs and other regions where carriers can recombine nonradiatively and stimulate defect multiplication in the active region. However, degradation processes in CdSe QD heterostructures have not been studied in details. In particular, the peculiarities of Cd/Zn interdiffusion stimulated by external influences in asgrown CdSe QD heterostructures have not been studied at all. At the same time, it is known that degradation of light-emitting devices based on CdZnSe QWs is accompanied not only by noticeable reduction of QW emission caused by dislocation multiplication in active region, but also by the shift of QW emission band towards high energy spectral region (blue shift) due to Cd/Zn interdiffusion across QW heterointerface. Study of the processes of Cd/Zn interdiffusion in CdZnSe/Zn(S)Se QW heterostructures by applying thermal annealing revealed that diffusion of Cd from the QW is governed by column II vacancies (V_{Zn} or V_{Cd}) and the diffusion coefficient of Cd can be varied by about two orders of magnitude by varying the concentration of column II vacancies. [9-10]. It was shown also that intermixing of the materials of QW and the barriers under thermal annealing occurs via the vacancies generated at the surface of the sample and diffuse into the structure. In addition, we have found earlier in CdSe/ZnSe QD heterostructures that column II vacancies during the growth gather in the CdSe layers and influence significantly the QD selforganization process up to its full suppression. It can be supposed that presence of the vacancies in the wetting layer will influence degradation of QD luminescent characteristics, too.

In this paper, we report photoluminescence (PL) study of CdSe/ZnSe QD heterostructure subjected to thermal annealing with the aim to find a method for improvement of QD luminescent characteristics and to obtain additional information about their degradation connected with Cd/Zn interdiffusion.

Experimental details

The studied structure was grown on (001) GaAs substrate by MBE and contained 250-nm thick ZnSe buffer layer, 12 vertically stacked CdSe inserts separated by ZnSe spacers of about 15 nm thickness and 150-nm thick ZnSe cap layer. Nominal thickness of CdSe inserts was 5 monolayers. The growth rate was 5 nm/min. The growth temperature was 280 °C for ZnSe buffer layer and 230 °C for the rest of ZnSe layers as well as for CdSe layers. To stimulate QD formation, after the deposition of each CdSe layer the Cd beam was blocked, and the structure was heated up to 340 °C and then cooled down to 230 °C under Se flux. The duration of both steps was 4 min. The reflection high-energy electron diffraction (RHEED) was used for in situ control of threedimensional island formation. The PL signal was dispersed using a prism spectrometer (when the PL was excited by the light of a halogen lamp) or a grating spectrometer (when the PL was excited by the light of an Hg-lamp) and collected by photoelectronic multiplier. Samples cut from wafer were thermally treated for 15 min at 200, 220, 270, 300, 335, 370 and 430 °C in nitrogen ambient to avoid surface oxidation.

Experimental results

The PL spectrum of the as-grown sample is shown in Fig. 1a (curve 1). In the spectrum, the band I_{QD} peaking at 544 nm (2.277 eV) and caused by radiative recombination of excitons in QDs dominates. The full width at a half maximum (FWHM) of this band is ~ 100 meV and is related with dispersion of QDs both in composition and in size. In the PL spectrum, a defect related band I_D peaking at 670 nm (1.844 eV) and of ~ 300 meV FWHM is also present. The intensity of I_D band is more than 10 times lower than that of I_{QD} band. Fig. 1a also shows the excitation spectra of both the QD and defect related bands (curves 2 and 3, correspondingly). The excitation spectrum of I_{QD} band was detected in the low energy tail of the band, while the excitation spectrum of I_D band was measured in the band maximum. In the spectra, in addition to the region caused by absorption of excitation light in ZnSe layers ($\lambda=445$ nm) two peaks can be distinguished: (i) the peak WL_{at} ~ 505 nm (2.455 eV), and (ii) the peak X_{at} ~ 470 nm (2.638 eV). Our previous investigations of similar multistack QD structures have shown that the peak WL is caused by ground state heavy-hole-like exciton absorption in the wetting layer, while the peak X can be ascribed to ground state light-hole-like exciton absorption in the wetting layer. We have found earlier the linear dependence of the I_D band maximum position versus the spectral position of WL peak in I_D band excitation spectra. Approximation of this dependence to the value of the ZnSe energy gap revealed that I_D band is caused by defect complex including column II vacancy and shallow donor. Thus, the excitation spectra of I_D band indicate the presence of column II vacancies in the wetting layer of the as-grown sample. The changes introduced to the PL and PL excitation spectra by thermal treatment at 270, 300 and 370 °C are also depicted in Fig. 1b, c and d, correspondingly.

Fig. 1b shows that annealing at 270 °C results in a noticeable increase in the intensity of both the PL bands and in no change of their spectral position and excitation spectra. However, in the sample annealed at 300 °C the I_D band intensity stops growing, while the intensity of I_{QD} band starts to decrease (Fig. 1c). These are accompanied by the shift to shorter wavelengths of the spectral position of the I_D band maximum and the decrease of WL peak intensity in its excitation spectrum. At the same time, no change is found in the excitation spectrum of the I_{QD} band.

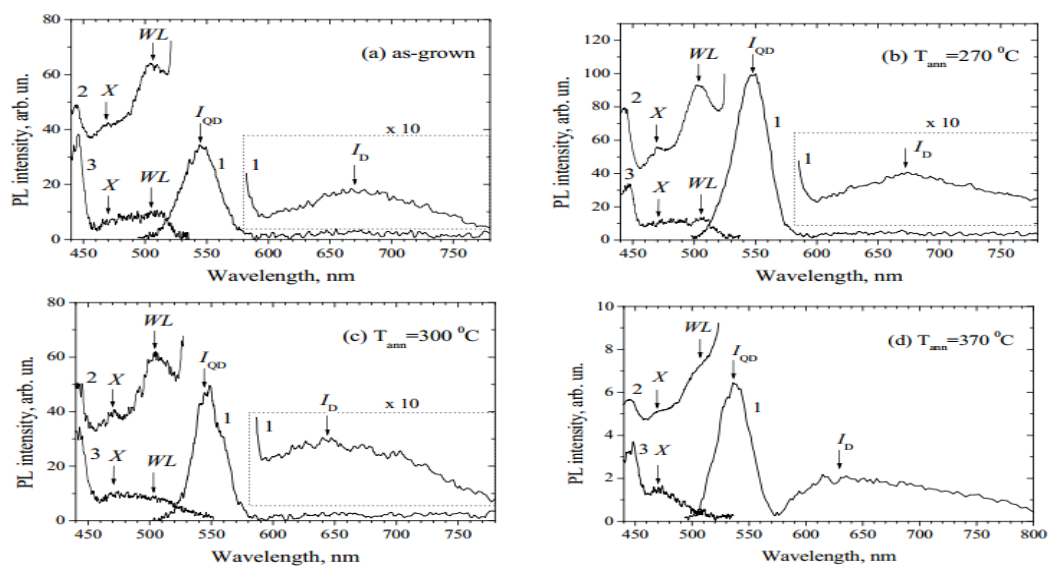

Fig. 1. PL (curves 1) and excitation spectra of I_{QD} band (curves 2) and of I_D band (curves 3) of the as-grown sample (a) and of the sample annealed at 270 (b), 300 (c) and 370°C (d).

In the sample subjected to thermal annealing at 370 °C, the intensity of both PL bands decreases and their spectral position shifts to shorter wavelengths (blue shift) (Fig. 1d).

The excitation spectrum of I_{QD} band still does not change, but in the excitation spectrum of I_D band the intensity of WL peak keeps decreasing.

Thus, the post-growth thermal treatment of CdSe/ZnSe QD heterostructures results in changes in the PL intensity (at first the increase and then the decrease) and in the shift of PL band position to the high-energy spectral region (blue shift). The increase of the PL intensity is observed at low annealing temperatures ($T_{ann} \sim 270^\circ\text{C}$) and is not accompanied by any change in the spectral position of PL bands or in their excitation spectra. The effect of PL intensity increase has been found earlier in CdZnSe/ZnSe QW heterostructures subjected to postgrowth thermal annealing at 250-700 °C and explained by interfacial smoothing resulting from the small-scale lateral diffusion.

The increase in the intensity of QW luminescence band was observed without any changes in its spectral position or with a noticeable blue shift. A similar effect was also found in the InGaAs/GaAs heterostructures with QWs or QDs subjected to thermal treatment and was ascribed to QW interface smoothing or nonradiative defect annealing. We suppose that the increase in intensities of both I_{QD} and I_D bands is the result of the annealing of as-grown defects (point defects, for example) that act as the centers of nonradiative recombination and are located in different layers of heterostructure.

The decrease in intensity of both PL bands observed at higher temperatures ($T_{ann} > 270-335^\circ\text{C}$) is probably caused by generation of the centers of nonradiative recombination under thermal treatment. In particular, it can be due to multiplication of extended defects (dislocations) nearby the stacking faults at ZnSe buffer layer/GaAs substrate interface and their following growing into the active layers (QD layers). It was proposed earlier to explain both quenching of CdZnSe QW emission after rapid thermal annealing treatment and rapid degradation of blue-green laser diodes based on CdZnSe QWs.

However, the only rise of nonradiative defect concentration in the result of annealing can not explain different rates of the decrease of the I_{QD} and I_D band intensities. As it was mentioned above, quenching of the QD emission occurs much sharply than that of defect-related band. This can be due to the increase of concentration of defects giving rise to I_D band and/or the decrease of QD concentration. Of the two mechanisms, the former can be realized if column II vacancies are generated during annealing at the surface of the sample and then diffuse into the structure as it was observed.

This explanation agrees with the blue shift of I_D band position and the decrease of WL peak in its excitation spectra. Both of these are observed in the same range of annealing temperatures ($T_{ann} = 300-335^\circ\text{C}$) and are very likely caused by the increase of contribution of emission of vacancy-related defects localized in the ZnSe layers to the I_D band (Fig. 1c, d). At the same time, the blue shift of defect-related band is accompanied by the increase of its FWHM, which in the sample annealed at 430°C is 1.5 times larger than that in the as-grown one. In addition, the WL peak decreases but not disappears in the I_D band

excitation spectrum upon annealing. These indicate that even after thermal treatment at 430 °C the I_D band remains multicomponent and the contribution of defects localized in the wetting layers to the I_D band is large enough. The data obtained imply that the total concentration of column II vacancies increases in the structure.

Conclusions

In conclusion, we have found that post-growth thermal treatment of CdSe/ZnSe QD heterostructures influences the QD luminescence intensity and results in up to 100 meV blue shift of the QD luminescence band position. It is revealed that annealing of the samples at temperatures up to 270 °C allows raising the QD luminescence intensity by 2 to 3 times with no changes in other QD luminescent characteristics.

The effect is supposed to be due to annealing of as-grown centers of nonradiative recombination. The blue shift occurs at annealing temperatures of 370-430 °C concurrently with the decrease in the QD luminescence intensity and is not accompanied by the changes in the energy of the ground state excitonic transition in the wetting layer. This effect is ascribed to strain-enhanced lateral Cd/Zn interdiffusion in the QD layers through the vacancies generated during the growth of the structure.

REFERENCES

1. I.L. Krestnikov, N.N. Ledentsov, A. Hoffmann and D. Bimberg, Arrays of two-dimensional islands formed by submonolayer insertions: growth, properties, devices // *Phys. Stat. Sol. (a)*83(2), p. 207-233 (2001).
2. N. Peranio, A. Rosenauer, D. Gerthsen, S.V. Sorokin, I.V. Sedova and S.V. Ivanov, Structural and chemical analysis of CdSe/ZnSe nanostructures by transmission electron microscopy // *Phys. Rev. B*61(23), p. 16015-16024 (2000).
3. E. Kurtz, J. Shen, M. Schmidt, M. Grun, S.K. Hong, D. Litvinov, D. Gerthsen, T. Oka, T. Yao and C. Klingshirn, Formation and properties of self-organized II-VI quantum islands // *Thin Sol. Films*367, p. 68-74 (2000).
4. M. Strassburg, Th. Deniozou, A. Hoffmann, R. Heitz, U.W. Pohl, D. Bimberg, D. Litvinov, A. Rosenauer, D. Gerthsen, S. Schwedhelm, K. Lischka and D. Schikora, Coexistence of planar and three-dimensional quantum dots in CdSe/ZnSe structures // *Appl. Phys. Lett.*76(6), p. 685-687. (2000).
5. T. Passow, K. Leonardi, H. Heinke, D. Hommel, D. Litvinov, A. Rosenauer, D. Gerthsen, J. Seufert, G. Bacher and A. Forchel, Quantum dot formation by segregation enhanced CdSe reorganization // *J. Appl. Phys.*92(11), p. 6546-6552 (2002).
6. H. Heinke, T. Passow, A. Stockmann, H. Selke, K. Leonardi and D. Hommel, Analysis of cadmium diffusion in ZnSe by X-ray diffraction and transmission electron microscopy // *J. Cryst. Growth*214/215, p. 585-589 (2000).
7. T. Passow, M. Klude, C. Kruse, K. Leonardi, R. Kroger, G. Alexe, K. Sebald, S. Ulrich, P. Michler, J. Gurowski, H. Heinke and D. Hommel, On the way to the II-VI quantum dot VCSEL // *Adv. in Solid State Phys.*42, p. 13-25 (2002).
8. S.V. Ivanov, A.A. Toropov, S.V. Sorokin, T.V. Shubina, A.V. Lebedev, I.V. Sedova, A.A. Sitnikova, R.V. Zolotareva, P.S. Kop'ev and Zh.I. Alferov, Ultra-low threshold

- ZnSe-based lasers with novel design of active region // J. Cryst. Growth 201/202, p. 942-945 (1999).
9. A. Ishibashi, II-VI blue-green light emitters // J. Cryst. Growth 159, p. 555-565 (1996).
 10. L.V. Borkovska, R. Beyer, M. Hoffmann, A. Holzhey, N.O. Korsunskaya, Yu.G. Sadofyev and J. Weber, Role of Cation Vacancy-Related Defects in Self-Assembling of CdSe Quantum Dots // Defect Diffus. Forum, 230-232, p.55-67 (2004).

MEKTEP OQIWSHILARINA TÁLIM-TÁRBIYA BERIWDE PÁN
DÓGEREKLERINIŇ
ÁHMIYETI HÁM MAZMUNI

Mirzabaeva Aziza Tolıbay qızı

NMPI Pedagogika fakulteti “Pedagogika” tálım bađdarı 2-kurs talabası.

Saparbaev Tajibay

Ájiniyaz atındađı NMPI Pedagogika kafedrası docenti,
pedagogika ilimleri kondidatı.

(ilimiy basshı)

<https://doi.org/10.5281/zenodo.10726926>

Annotaciya. *Bul maqalada mektep oqıwshılarına tálım-tárbiya beriwde pán dógerlekleriniň áhmiyeti hám mazmuni, bađdarları haqqında sóz etilgen ayılğan.*

Gilt sózler: *Pán dógerlekleri, úlketanıw, jas tariyxshı, jas ádebiyatshı, jas tilshi, pedagog xızmetkerler, sayaxat, seyil, ana watan, mektep oqıwshıları, ulıwma bilim beriwshi orta mektep.*

THE USE OF SCIENCE BOOKS IN THE EDUCATION OF SCHOOLCHILDREN
SIGNIFICANCE AND MEANING

Abstract. *This article talks about the importance, content, and directions of science textbooks in the education of schoolchildren.*

Key words: *Science students, local history, young historian, young writer, young linguist, teaching staff, travel, recreation, motherland, schoolchildren, general secondary school.*

ИСПОЛЬЗОВАНИЕ НАУЧНОЙ ЛИТЕРАТУРЫ В ОБУЧЕНИИ ШКОЛЬНИКОВ
ЗНАЧЕНИЕ И ЗНАЧЕНИЕ

Аннотация. *В данной статье говорится о значении, содержании и направлениях учебников по естественным наукам в образовании школьников.*

Ключевые слова: *Студенты-естествоиспытатели, краеведение, молодой историк, молодой писатель, молодой лингвист, преподавательский состав, путешествие, отдых, Родина, школьники, общая средняя школа.*

Ulıwma bilim beriwshi orta mekteplerde oqıwshılarga ilimiy bilimler hám milliy tárbiya beriwde pán dógerlekleriniň tutqan ornı oğada ullı. Pán dógerlekleri pánlerdiň mazmunına qaray otırıp bir neshe bađdarlarda alıp barıladı. Biz sóz etejaq pán dógerlekleri gumanitar pánler bolıp esaplanadı. Mekteplerde alıp barılatuđın pánler dógereginiň túrleri oğada kóp. Olardan: «Jas tariyxshı», «Jas ádebiyatshı», «Jas tilshi», «Úlketanıw» hám basqada pán dógerlekleri sistemalı háreket etip baradı. Bul pán dógerlekleri sol pán boyınsha ótilgen oqıw materiýallarıń bekkemlewege qaratılğan bolsa ekinshi tárepinen oqıwshılardıń qızıǵıwshılıqları qanaatlandırıladı, oqıwdan bos waqıtlarıń kewilli, mazmunlı ótkeriwgede óz tásirin tiygizedi.

Mısalı, «Jas ádebiyatshı» dógereginde túrlishe ádebiyat janların, folklorlıq materiýallardı da jaqsı úyrenip, onıń sırların meńgeriwge boladı. Ásirese gumanitar pánler boyınsha dógerlekler mekteptegi hár qıylı is ilájlarda óz bađdarlamaları menen qatnassa, iláj oğada tásirli bolıp ótiwine úles qosa aladı. Dógerlek jumısları nátiyesi sıpatındađı túrlishe jarıslardı dógerlek basshısınıń shólkemlestiriwshilik qábileti arqalı xalıq pedagogikası úlgeri, jumbaqlardan, naqıl-maqallardan, erteklerden ónimli paylanıwǵa boladı.

«Jas ádebiyatshı» pánler dógereginde dógerekler arasında ótkeriletuǵın jarıslarda jumbaqlardan keń túrde paydalanıw hár bir oqıwshıda jumbaqlardıń aytılıwı menen qızıǵıwshańlıǵına baylanıslı boladı. Jumbaqlar teksti kóbinese dógerek basshısı yáki dógerektiń sardar oqıwshısı tárepinen tańlanıp ol oqıwshılarga gezek penen bólistiriledi. Jumbaq jas ádebiyatshı dógerek aǵzalarınıń dúnya tanıwın rawajlandıradı. Hár qanday zat buyımnıń dúzlisin, túr, sıpatın ańlawǵa múmkinshilikler aladı. Jumbaqlar óz ishki mazmunı tematikası boyınsha bir neshe túrlerge bólinedi.

- Diyxanslıqqa baylanıslı jumbaqlar,
- Sharwashılıqqa baylanıslı jumbaqlar,
- Ańshılıqqa baylanıslı,
- Balıqshılıqqa baylanıslı,
- Quslarǵa baylanıslı,
- úy buyımlarına t.b

Mısalı:

On eki túye,
On biye,
Toǵız sıyır,
Bes eshki,
Eki yarım qoyan,
Eki túlki.

Bul jerde oqıwshılar túyeniń on eki ayda balalaytuǵınlıǵı, jılqılardıń on ayda, sıyırlar toǵız ayda, eshkiniń bes ayda, qoyan eki yarım ayda, túlkiniń úsh ayda balalaytuǵınlıǵı jumbaq fomasında jasırıp úyretilgen. Mısalı, palız eginlerine baylanıslı,

Jazda bazar,
Qısta mazar. (júzim)
Aspannan gúbi tústi,
Gúbiniń túbi tústi. (gúldrmama)
Jer astına qazıq qaqtım,
Basına aydar taqtım. (geshir)
Kishkene ǵana boyı bar,
Qabat-qabat tonı bar. (piyaz)

Demek usı sıyaqlı jumbaqlar ásirese mektep jasındaǵı oqıwshılarga ózin qorshaǵan tábiyat penen tanıstıradı. Al oqıwshılarda usı sıyaqlı jumbaqlardı tez yadlap alıwǵa qolay. «Jas ádebiyatshı», «Jas tilshi» sıyaqlı gumanitar pánler dógereginde naqıl-maqallar onı tillik jaqtan tallap úyreniwge umtıladı. Gumanitar pán dógereklerinde naqıl-maqallar oqıwshılardıń dúnya tanıwshılıq túsinikleriniń keńeyiwinde ádep-ikramlılıq sanaların durıs ayıra biliwge úyretedi, jaman háreketten saqlanıwǵa úyrenedi.

Mekteplerde pán dógerekleri kóbinese hár bir pán tiykarında dúziledi. Mısalı, fizika páni boyınsha jas fizikler, ximiya páni tiykarında-jas ximikler yamasa jas tilshiler t.b. Al dógereklerden belgili pán tiykarında dúzilmegeń túrleride ushırasadı. Mısalı, jas háweskerler, mektep teatr dógeregi, mektep radio dógeregi, mektep jas sayaxatshıları (turizm boyınsha) jas texnikler t.b.

Bunda eń baslısı usı dógerek aǵzalarına tálim hám tárbiya máselesin beriw eń birinshi náwbette turadı.

Dógerek basshıları-bul mektepte dógerek jumıslarına basshılıq etetuǵın pedagog. Dógerek basshıları-dógerek jumısların alıp barıwda óz tastıyıqlanǵan, aldın ala dúzilgen is jobasına tikarlanıp jumıs alıp baradı. Dógerek ushın dúzilgen oqıw jobası-barlıq bilimlendiriw mekemelerinde sózsiz boysınılıwı lazım bolǵan mámleketlik hújjet. Dógerek boyınsha oqıw jobasın dúziwde tómendegi principiierge tiykarlanadı.

1. Oqıw-tárbiya isiniń maqseti, oqıwshılardıǵa onıń ilimiy bilim beriw, alǵan bilimlerin kónlikpege aylandırıp, onı turmısqa qollana alıw imkanyatın beredi.

2. Mektep oqıwshılarına dógerekler arqalı bilim beriw oqıwshınıń jasına qarap belgili bir sistemaǵa salınadı.

Demek mektepte pán dógerek jumısların júrgiziw isleri de onıń oqıw jobasına sáykeslestirip dúzilgen bolıwı kerek. Sebebi dógerek jumısları ushın tematikalıq jobanı hár kim óz qálewine yáki imkaniyatlarına qaray dúziwin durıs dep esaplaymız. Sonlıqtan dógerek basshıları óz jumısların alıp barıwda da usı mámleketlik hújjetke súyenedi. Mektepte pán dógerekleri menen birgelikte onı júrgiziw isleride úlken talapshańlıq hám juwapkershilikti talap etedi. Sońǵı jıllarda ulıwma bilim beretuǵın mekteplerde basqa hújjetler sıyaqlı dógerek basshısınıńda is júrgiziw jurnalı engizildi. Bul pán dógeregi jurnalınıń júrgiziliwinde mektep direktori tastıyıqlaydı. Pán dógerekleriniń jurnalında hár bir oqıw jılı qatnasıwshıları ushın oqıw jobası belgili bolıp, onda ótiletuǵın temalar jobası, ámeliy saat, berilgen múddet bólimleri dógerek basshısı tárepinen toltırıladı. Dógerek aǵzaları tárepinen sol oqıw jılında massalıq metodikalıq jumıslar jobasında temanın atı, saatlar sanı, ajratılǵan waqıt taǵı basqada belgiler kórsetiledi. Bunnan tısqari dógerekteń jazǵı dem alıs kúnleri ushın is jobası, al dógerek aǵzaları ushın maǵlıwmat tómendegi bólimlerden ibarat oqıwshınıń atı familiyası, dógerekke aǵza bolǵan waqıt, tuwılǵan waqıtı, milleti, jası, mektep atı, telefon nomeri, dógerekten shıǵıp ketken waqıtı, turar jeri, ata-anası haqqında maǵlıwmat.

Bul pán dógeregi jurnalında dógerek basshısınıń metodikalıq jumısları (seminarlar, toparlıq másláhátler, dógerek ashıq sabaqları) táriypi berilip, onda jumıs mazmunı, qatnasıwshılar sanı, ótilgen sáneni kórsetiw kerek. Al massalıq jumıslar betinde (kesheler, kórgizbeler, kencertler, ánjumanlar, gazeta-jurnallardaǵı maqalalar t.b) klastan tıs ótkerilgen jumıslar dógerek basshısı tárepinen jazılıp beriledi. Mekteptegi pán dógereklerinde dógerek basshıları tárepinen usı dógerekke aǵza bolǵan oqıwshılar haqqında anıq maǵlıwmatlar kirgiziledi. Dógerek basshıların bolsa óz xızmeti dawamında oqıwshılar menen islesip qoymastan olardıń ata-anaları, oqıwshı jasap atırǵan ortalıq yáki máhálle menen de tıǵız baylanısta bolıwı kerek. Dógerek jumıslarınıń nátiyjesi sıpatında dógerek basshısı tárepinen konkurslar, jarıslar ótkergende mektep oqıwshıların miynet quralları-miynet túrleri menen de tanıstırıwǵa boladı.

«Úlketanıw» dógereginiń tálim-tárbiyalıq áhmiyeti: Úlketanıw dógereginiń sabaqları Ózbekstan Respublikası mektepke shekemgi hám mektep bilimlendiriw ministrliǵı tárepinen tastıyıqlanǵan baǵdarlama boyınsha alıp barıladı. Olar oqıwshılarda jámiyet rawajlanıwı tariyxı nızamlıqları, materiallıq hám ruwxıy qádiriyatlardıń haqıyqıy dóretiwshisi retinde xalıqtıń roli haqqında ilimiy túsiniklerdi qalıplestiriwge járdem beriwı kerek. Social-demokratiyalıq qurılıstıń házirgi basqıshı máselelerin úyreniwge, Demokratiyalıq partiyanıń demokratiyalıq qurılıs

shólkemlestiriwshısı hám basshısı retindegi ósip baratırǵan rolin ashıp beriwge bólek itibar qaratıw kerek. Úlketanıw balalardıń dúnyaǵa kóz qarasın keńeytiredi, olardı jurttı turmısı menen tanıstıradı, watanǵa muhabbat, óz xalqı, búgingi hám ótken zamannıń ájayıp insanları menen maqtanıwdı tárbiyalaydı. Mektep úlketanıwı oqıwshılardı tariyx hám mádeniyat esteliklerin qorǵaw jumıslarına sińiriwde úlken áhmiyetke iye. Házirgi mekteplerde úlketanıw oqıwshılardı oqıtıw hám tárbiyalaw principine aylandı. Bul princip mektep tariyxı kursın úyreniwge de tiyisli bolıp tabıladı, úyrenilip atırǵan mektep kursı menen ana jurttı úyreniw nátiyjesinde alınǵan bilim hám kónikpeler ortasında baylanıs ornalıwın támiyinleydı. Bul bolsa oqıtıwshıǵa tariyx pánin bay anıq material tiykarında oqıtıw imkanıyatın beredi, oǵan ulıwma tariyxıy nızamlıqlardı óz ana watanı rawajlanıwınıń ayrıqsha qásiyetleri menen baylanıstırıw imkanıyatın beredi, bul bolsa oqıwshılardıń ilimiy nızamlıqlardı túsiniw, ideyaların keńeytiwge, bilimlerdiń ıqtıqatqa aylanıwına xızmet etedi. Baslıqtıń qániygeligi, onıń qızıǵıwshılıqları hám qatnasıwshılar kontingentine, sonıń menen birge, jergilikli jaǵdayǵa qaray, úlketanıw dógerekler hár qıylı tematikalıq jónelislerge iye bolıwı múmkin tariyxıy-revolyuciyalıq, áskeriy-watansúyúwshilik, arxeologiyalıq, etnografiyalıq, arxitekturalıq, kórkem óner tariyxı hám basqalar. Dógerek jumısı tariyx pánine qızıǵıwshı VIII-XI klass oqıwshıları ushın mólsherlengen. Ayırım jaǵdaylarda VII-klass oqıwshıları da dógerekke qatnasıwı múmkin. Dógerektiń tiykarǵı maqseti ana jurttı tariyxına tiyisli material toplawdan ibarat. Jıyılǵan materiallar mektep tariyxın úyreniwde paydalanıladı, kórgezbeler, mektep muzeylerin hám arxivlerin shólkemlestiriw ushın tiykar bolıp xızmet etedi.

Toplanǵan materiallar mektep tariyx kabinetinde paydalanıladı, kórizbeler hám mektep muzeyleri hám arxivlerin shólkemlestiriw ushın tiykar bolıp xızmet etedi, olardıń eń qımbatlıları mámleketke ótkeriledi.

Dógerek shınıǵıwları tiykarınan ámeliy harakterge iye bolıp, olardıń kishi bir bólegi lekciya formasında alıp barıladı. Shınıǵıwlar mazmunın eń ápiwayı qıdırıw wazıypaların orınlawdan baslap (jerdegi málim faktler, tariyx hám mádeniyat estelikleri menen tanısw) hám mámleket hám xalıq muzeyleri wazıypaların orınlawǵa shekem basqıshpa-basqısh quramalılastırıw kerek.

Ana Watandı úyreniwde házirgi dáwirde jer qanday ózgergenligi, xalıqtıń materiallıq hám mádeniy turmıs dárejesi jıldan-jılǵa asıp baratırǵanlıǵına ayrıqsha itibar qaratıw pútkil mámleket aldında turǵan milliy wazıypalar bolıp esaplanadı. Úlketanıwshılar “Meniń ana jurttım-Ózbekstan” jaslar hám mektep oqıwshılarınıń pútkil shólkem sayaxatshılıq-úlketanıw ekspediciyasına aǵza bolıwları, úlketanıw tapsırmaların aktiv orınlawları, tábiyat hám átirap-ortalıqtı qorǵaw tuwrısındaǵı nızamlardı ámelge asırıwda órnek bolıwları kerek. Hár bir jańa jumıs aldınnan puqta tayarlıq kórilwi shárt. Dógerek aǵzaları málim bolǵan, kitap, gazeta, jurnallarda, sol muzey materiyyalarında óz sawleleniwini tapqan zatlar menen tanıspaǵansha, izertlewge kirispewi kerek.

Tek ǵana sonday kúshli tayarlıqtan soń maqset anıq boladı-ne izlew hám qáyerge qaraw. Sonı este saqlaw kerek, sayaxatlar toplanǵan materiallar pán ushın úlken qızıǵıwshılıq oyatadı, sol sebepli olar dıqqat penen tekseriliwi hám jaqsı bezetilgen bolıwı kerek. Dógerek jumısı oqıwshılardıń sabaqta alǵan bilimlerine tiykarlanıwı hám dógerektiń teoriyalıq hám ámeliy shınıǵıwları tiykarında bul bilimler islep shıǵılıwı hám bekkemleniwı kerek. Búgan muzeyler hám kórgizbelerge ekskursiyalar, málim este qalarlı jaylarǵa sayaxatlar, qızıqlı waqıyalar gúwaları menen ushırasıw hám olardıń yadların jazıp alıw, sonıń menen birge, texnikalıq oqıtıw

qurallaridan paydalanuvchi - magnitafonli jazıwlar dı tınlaw, kinolentaları hám filmler dı tamasha qılıw járdem beredi. Dógerek jumısın shólkemlestiriwde onıń temaların tańlawǵa bólek itibar beriw, sonday-aq kóp temaǵa berilip ketpew, usınıń menen birge, hár qanday tar mazmundaqı temalar menen sheklenip qalmaǵan maqul boladı.

Dógerek basshısı óz jumısı tuwralı turaqlı túrde esabat beriwı kerek. Bunday reportaj klassta, mektepte hám ata-analar jıynalıslarında, sayaxatshılıq yamasa tariyxıy hám úlketanıw keshelerinde qızıqlı sayaxatlar hám orınlangan úlketanıwlıq tapsırmaları, dıywal gazetaları, byulletenler., Hár qanday esabat ushın tiykar, qaǵıyda joba, sayaxat waqtında jazılǵan kúndelik jazıwlar bolıp tabıladı. Kúndelik júrgizbesten hesh qanday seyil yamasa sayaxatlar ótkerilmewı kerek. Eki kúndelik tutıw usınıs etiledi-sayaxatshılardıń turmısı izbe-iz súwretlengen xojalıq kúndelik hám arnawlı-tariyxıy hám úlketanıwlıq wazıypalarınıń atqarılıwı tuwrısındaǵı maǵlıwmatlar belgilengenı. Eki kúndelik de fotosúwretler, sızılmalar, diagrammalar menen súwretlengen. Arnawlı kúndelikti juwmaqlawda alınǵan tariyxıy maǵlıwmatlar, faktler hám sánelerdi tariyxıy waqıyalardıń ulıwma sxeması menen maslastiriw kerek. Dógerek basshısı sonı esta saqlawı kerek boladı, nátiyjelerdi esap-kitap qılıw hár qanday sayaxat ańsat emes hám oǵada juwapkerli. Jumıstıń bul juwmaqlawshı basqıshına aldınan tayarlanıwıńız hám sayaxatqa tayarlaw hám ótkeriw processinde kóp jumıs etiwińız kerek. Úlketanıw boyınsha qıdırıw tapsırmaların orınlawda siz bunı qaǵıyda retinde qabıllawıńız kerek: "Hámme zatqa soraw beriw". Sayaxatlar dawamında alınǵan maǵlıwmatlardıń haqıyqatqa sáykes keliwi haqqında isenimli dáliller alınbaǵanǵa shekem, olardı isenimli dep esaplaw múmkin emes.

“Jas tariyxshı”: Tariyxıy úlketanıwshılıq oqıwshılardı óz ana jurtı haqqındaǵı bilimler menen bayıtıw, watanǵa muhabbattı tárbiyalaw, puqaralıq túsinikleri hám kónlikpelerin qalıplestiriw dáreklerinen biri bolıp tabıladı. Ol oqıwshılarda ana jurttıń ullı watan menen baylanıslılıǵın ashıp beredi, hár bir qala, awıl, awıl tariyxınıń tıǵız baylanıslılıǵın, birligin ańǵarıwǵa járdem beredi, tariyxına, jurtıwız turmısına iye awıl, oǵan hár bir shańaraq tiyisliligin sezim etiw hám qádirdan úlkemizdiń eń jaqsı dástúrleriniń múnásıp miyrasxorları bolıwdı minnetimiz hám húrmetimiz dep biliw. Usınıń sebebinen, tariyxıy úlketanıwlıqtıń tiykarǵı principi jergilikli region tariyxınıń mámleket tariyxı menen baylanısı bolıp, ol insanlardıń biliw dialektikası boyınsha stilistik pozitsıyasına sáykes keledi. Mektepte tariyxıy úlketanıwlıq oqıwshılardı hár tárepleme tárbiyalawda zárúrli ról oynaydı, ol jaslarda watansúyiwshiliktiń zárúrli qalıplesiwin iyeleydi, tariyxıy úlketanıwlıqta eń aq kewillerdiń turmısı hám iskerligin úyreniw dańqlı orın tutadı. Bul oqıwshılarda ótken áwladlar hám zamanlaslarımız isleri hám dóretiliwshiligine húrmet, jerleslerimiz tabıslarınan maqtanıw sezimlerin qalıplestiriwge xizmet etip atır. Jańa materialdı úyreniwge kirisiwden aldın frontal sawbet arqalı oqıwshılar yadında óz ana jurttıń tariyxıy jayları, tábiyatı, ekonomikası hám mádeniyatı haqqındaǵı bilimlerdi qayta tiklew usınıs etiledi.

REFERENCES

1. Мирзиёев Ш.М. Эркин ва фаровон, демократик Ўзбекистон давлатини биргаликда барпо этамиз. - Т.: “ Ўзбекистон”, 2016.
2. Мирзиёев Ш.М. Танқидий таҳлил, қатъий тартиб - интизом ва шахсий жавобгарлик – ҳар бир раҳбар фаолиятини кундалик қондаси бўлиши керак. - Т.:” Ўзбекистон”, 2017.

3. Ибрагимов Х.И. Абдуллаева Ш.А //Педагогика. Тошкент Фан ва техзнолгия. Нашр.w00u
4. Убайдуллев *. Манавий тарбиянинг узлуксизлигини таминлаш. //Тарбия журн. Тошкент w00i r-сон (w0) u-бет.
5. Ochilov Z. Sinfdan tashqari tarbiyaviy ishlarda kasbga yollashni shakllantirish. .T: “Oqituvchi”, 1996.
6. Tajimuratova S. CONCEPT OF FURTHER DEVELOPMENT OF NATIONAL CULTURE IN UZBEKISTAN //Modern Science and Research. – 2024. – Т. 3. – №. 1. – С. 251-254.
7. Tajimuratova S. FORMATION OF STUDENTS'SKILLS OF INDEPENDENT PERFORMANCE THROUGH THE TEACHING OF ART HISTORY //Modern Science and Research. – 2023. – Т. 2. – №. 10. – С. 841-849.
8. Saginbaevna T. S. FORMATION OF STUDENTS'SKILLS OF INDEPENDENT PERFORMANCE THROUGH THE TEACHING OF ART HISTORY //Spectrum Journal of Innovation, Reforms and Development. – 2022. – Т. 9. – С. 386-392.
9. Sag'inbaevna T. S. Cultural Life in Uzbekistan during the Years of Independence //Spanish Journal of Innovation and Integrity. – 2023. – Т. 18. – С. 39-41.
10. Tajimuratova S. FORMATION OF STUDENTS'SKILLS OF INDEPENDENT PERFORMANCE THROUGH THE TEACHING OF ART HISTORY //Modern Science and Research. – 2023. – Т. 2. – №. 10. – С. 841-849.
11. Saginbaevna T. S. Management and study of culture and art. – 2022.
12. Тажимуратова Ш. С. САНЪАТШУНОСЛИК ФАНЛАРИНИ ЎҚИТИШ ОРҚАЛИ ТАЛАБАЛАРНИНГ МУСТАҚИЛ ИШЛАШ КЎНИКМАЛАРИНИ ШАКЛЛАНТИРИШ. – 2023.
13. Tajimuraova S. S. INFORMATION AND COMMUNICATIONS IN MANAGEMENT //Journal of Integrated Education and Research. – 2022. – Т. 1. – №. 5. – С. 509-511.

Internet saytlari:

14. [www. tdpu. Uz](http://www.tdpu.Uz)
15. www. pedagog. Uz
16. www. Ziyonet. uz

TÁRBIYALIQ TÁSIR KÓRSETIWDE ÓSPIRIM JASINDAĞI BALALARDIŃ FIZIKALIQ RAWAJLANIW ÓZGESHELIKLERIN ESAPQA ALIW

Erjanova Zliyxá Ádilbay qızı.

NMPI Pedagogika fakulteti “Pedagogika” tálım bađdarı 2-kurs talabası.

Saparbaev Tajibay

(ilimiy basshı)

Ájiniyaz atındađı NMPI Pedagogika kafedrası docenti,
pedagogika ilimleri kandidatı.

<https://doi.org/10.5281/zenodo.10728271>

Annotaciya. Maqalada óspirim jası balalarınıń anatomo-fiziologiyalıq, pedagogikalıq, psixikalıq ózgeshelikleri hám olarğa pedagogikalıq tásir jasawda esapqa alınatuđın hár túrli shart-sharayatlar, múmkinshilikler keń sóz etilgen.

Tayanısh tusinikler: Óspirim jası, fizikalıq rawajlanıw, anatomiya, medicina, fiziologiya, psixologiya, gigiena, salamat turmıs tárizi.

TAKING INTO ACCOUNT THE CHARACTERISTICS OF PHYSICAL DEVELOPMENT OF ADOLESCENT CHILDREN IN EDUCATIONAL INFLUENCE.

Abstract. In the article, the anatomo-physiological, pedagogical, mental characteristics of adolescent children and various conditions that are taken into account in pedagogical influence on them are widely discussed.

Keywords: Adolescence, physical development, anatomy, medicine, physiology, psychology, hygiene, healthy lifestyle.

УЧЕТ ОСОБЕННОСТЕЙ ФИЗИЧЕСКОГО РАЗВИТИЯ ДЕТЕЙ ПОДРОСТКОВОГО ВОЗРАСТА В ВОСПИТАТЕЛЬНОМ ВОЗДЕЙСТВИИ.

Аннотация. В статье широко обсуждаются анатомо-физиологические, педагогические, психические особенности детей-подростков и различные условия, которые учитываются при педагогическом воздействии на них.

Ключевые слова: Подростковый возраст, физическое развитие, анатомия, медицина, физиология, психология, гигиена, здоровый образ жизни.

Óspirimlerdeń fizikalıq rawajlanıwı hám onıń den-sawlıđın baqlap barıw, olardıń salamatlıđın meditsinalıq jaqtan qadađalap barıw áhmiyetli wazıypalardıń biri bolıp esaplanadı.

Fizikalıq rawajlanıw degende bala biologiyalıq rawajlanıw dárejesin belgilep beriwshi morfologiyalıq, funktsionalıq belgiler jıyındısı túsınıledi. Sonıń menen birge fizikalıq rawajlanıw hár bir shaxs rawajlanıwınıń bir tárepi bolıp, eń áhmiyetli hám genetikalıq faktorlar menen baylanıslı biologiyalıq taraw boladı.

Hawa rayı túrlishe bolđan geografiyalıq orınlarda hár qıylı sharayatlarda jasawshı óspirimlerdeń fizikalıq rawajlanıwı bir-birinen parıqlanadı. Bul faktorlar: sırtqı ortalıq tásiri, awqatlanıwındađı óziniń ózgeshelikleri hám onıń ádetleri, tárbiyalıq, genetikalıq hám basqa faktorlar menen belgilenedi. Sol múnásebet penen usı jađdaydı úyreniw eń áhmiyetli ilimiy hám ámeliy baqlawdı da arttıradı.

Óspirimlerdeń fizikalıq rawajlanıw ózgesheligi-izertlewler nátiyjelerinde den-sawlıđındađı alğa ilgerilewlerdi salamatlastırıw shólkemleriniń áhmiyetliligin rawajlandırıw hám ođan baha beriw, ósiw kórsetkishleri bolıp ta esaplanıwı múmkin. «Fizikalıq rawajlanıw»

túsinigi kóbinese «Organizmdegi fizikalıq kúsh zapasların belgilep beretuǵın hám jas ózgesheliklerinen óspirim organizminiń normal ósiwi hám rawajlanıw ólshemi bolıp xızmet etetuǵın organizm ózgeshelikleriniń rawajlanıw dárejesi» dep belgilenedi.

Óspirimlerdeń fizikalıq rawajlanıwın úyreniw metodları hám maǵlıwmatlardı statistikalıq jaqtan qayta islew printsiplerin ánsatlastırıwǵa kóplegen meditsinalıq shólkemler ózleriniń úlesin qostı. Bir qansha ilimiy jumıslar Oraylıq Aziya mámleketleri hám basqa da mámleketlerde óspirimlerdeń fizikalıq rawajlanıwın úyreniwge qaratılǵan.

Óspirimlerdeń fizikalıq rawajlanıwı hám den-sawlıǵın úyreniw waqtında belgilengen tapsırmalarǵa tiykarlanıp, olardıń ústinde bir qatar izertlewler ótkergen. Barlıq waqıtta ótkeriletuǵın baqlawlar organizmdegi ol yamasa bul buzılıwları erteden anıqlaw hám olardı joq etiw sharaların kóriw imkaniyatın beredi.

Ayırım óspirimlerdeń fizikalıq rawajlanıwın úziksiz baqlaw – individual izertlew usılı dep ayıldı. Bul usıl shaxstın turmısı, kún tártibi, awqatlanıw tártibi, basının keshirgen kesellikleri hám taǵı basqalar menen baylanıslı ósiwi hám rawajlanıwınıń ózine tán ózgesheliklerin anıqlaw, sonın menen birge barlıq ósiw dáwiri tiykarında fizikalıq rawajlanıw tezleniwın úyreniw imkanın beredi.

Fizikalıq rawajlanıwdıń individual úyreniw usılınan tısqarı, ulıwmalastırıwshı usılı da qollanıladı. Bul usıl járdeminde qısqa waqıt ishinde óspirimlerdeń úlken bir toparı solayınsha tekseriledi. Alınǵan maǵlıwmatlardı statistika járdeminde islep shıǵıw hár bir jas hám jumıslıq óspirimler toparınıń ortasha fizikalıq rawajlanıwın anıqlawǵa imkaniyat beredi.

Ortasha kórsetkishler fizikalıq rawajlanıwınıń jasına qaray belgilenetuǵın boladı. Hár qıylı hawa rayı bolǵan úlkelerde, hár qıylı qala hám awıllarda, túrli máhállelerde meditsinalıq oraylar shólkemlestirilgen. Bul usılda shaxstın fizikalıq rawajlanıwı, ol aǵza bolǵan topardaǵı balalardıń fizikalıq rawajlanıwı menen salıstırıldı.

Fizikalıq rawajlanıwdan tısqarı, profil` járdeminde rawajlanıw sáykesligi anıqlanıadı.

Sigmal aǵıwları anıqlaw jolı menen fizikalıq rawajlanıwǵa baha beriw usılındaǵı úlken kemshilik sonnan kelip shıǵadı. Fizikalıq rawajlandırıldıń hár túrli belgisi óz aldına basqa belgiler menen baylanıspaǵan halda bahalanadı. Fizikalıq rawajlanıwdıń tiykarǵı kórsetkishleri ortasında payda bolǵan qarım-qatnas penen olardı sonday tarawdan islep shıǵılǵan usılınan paydalanıp ámelge asıradı.

Sol maqsette boydıń tik turǵan halındaǵı dene awırlıǵı hám boyınıń tik turǵan halındaǵı kókirek aynalası menen baylanıslılıǵın belgilew ushın baylanıslıq shınjırı dúziledi, baylanıslılıq arqaǵa qaytıw sigması bolıp esaplanadı. Keyingi waqıtlarda fizikalıq rawajlanıwdıń individual bahalaw usılın paydalanıw da múmkin.

Dene awırlılıǵınan jasına qaramay paydalanıw, payda bolǵan jańa pikirlerge tiykarlanıp, balalarda tuwılǵanınan tap 14 jasqa deyin neshe jasta bolıwınan tısqarı ortasha dene awırlılıǵı anıqlanıp alınadı. Házirgi zaman iliminiń toplaǵan ontogenezdıń túrli basqıshlarında túrli organlar hám sistemalardıń dúzilisi hám aktivliginiń ózine tán ózgeshelikleri haqqındaǵı maǵlıwmatlar biologiyalıq jasın anıqlawǵa sharayat jaratıp beredi.

Házirgi waqıtta fizikalıq rawajlanıwǵa baha beriwge boladı. Mektep oqıwshılarınıń biologiyalıq jasın anıqlawda dene uzınlıǵın, jıllıq ósiwin, tisleriniń rawajlanıwı hám jumıslıq jetilisiw dárejesin esapqa alıw kerek boladı. Bul jas rawajlanıwınıń túrli tarawlarında bir-birine baylanıslı boladı. Organizmniń ayırım bólimleri hám organizmniń ósiwi eń aldın menen sol

tarawdın tezligi menen xarakterlenedi. Dene uzınlığı ómiriniń sońına kelip ózgerip baratuǵın integral kórgizbe bolıp, ondaǵı ayırım súyeklerdiń ósiwi hám rawajlanıwı ózine baylanıslı boladı.

Dene awırlığı. Óspirimlerdeń fizikalıq rawajlanıwın bahalaw dene awırlıǵınıń tiykarǵı baqlawlarınan biliwge boladı. Dene uzınlığı hám kókirek aynalasınan parıq qılıp, dene awırlığı tez-tez ózgeriwshen baqlaw bolıp, ol túrli ishki hám sırtqı faktorlar tásirinde tez ózgerip turadı.

Kókirek quwıslığı. Kókirek quwıslıǵınıń ólshemi de fizikalıq rawajlanıwdı bahalawda paydalanılatuǵın tiykarǵı kórsetpe bolıp esaplanadı. Kókirek quwıslıǵınıń ólshemi hám de onıń rawajlanıw dáwirinde bir qansha dárejede ózgeredi. Bul bolsa ishki aǵzalırdıń úlkeyiwi hám de topografiyasınıń ózgeriwine, jelke hám beldegi bulshıq etleriniń fizikalıq awırlıq tásirine hám de onıń ózine say bolıwına, sonıń menen birge kishkene denesiniń vertikal jaǵdayına baylanıslı boladı.

Óspirimlerde kókirek quwıslığı hár qıylı boladı. kóp waqıt aralıǵında natuwrı otırıw yamasa jazıwdan óspirim parta yamasa stanokta qáte otırıwdan kókirek quwıslığı ózgeriwi hám de qáte rawajlanıwı múmkin.

Tós súyeginiń rawajlanıwı ushın gıgienalıq tarawı áhmiyetli orın tutadı. Óspirimlerde tós súyegi bir-birine birigip ketip, erkin úsh súyekten turadı. Boljap qarasaq 7 jastan baslap súyekler bir-biri menen baylanıslı turadı hám bul protsess 20-21 jasqa jetkende tamamlanadı. Bunı ásirese qızlarda esapqa alınıw kerek. Tós súyeginiń rawajlanıwı óspirim qızlardıń biyik óksheli tuflı kiyiwi nátiyjesinde ózgerip keledi. Ayaq normada, tegis, jalpaq bolıwı múmkin. Solay etip óspirim gewdesiniń júdá erte yamasa ol basınan keshirip atırǵan barlıq tosıqlar, otırıwı, turıwı, júriwi hám barlıǵı rawajlanıp baradı.

Jınıslıq garmonlar skeletiniń ósiwi hám de súyekleniwine, ekilemshi jınıslıq belgileriniń payda bolıwına, bulshıq etlerdiń rawajlanıwı hám de bulshıq etleriniń kúshleriniń kóbeyiwine, zatlar almasıwına, ulıwma organizmniń aktivliginiń asıwına járdemlesedi.

Bulshıq etler kúshi qandaǵı jınıslıq garmonlar sanınıń kóbeyiwine baylanıslı boladı. Anıq bir waqıtta jınısqa say bolǵan garmonlardıń ayqın ajıralıwı menen kishi jastaǵı óspirimlerde skelet, bulshıq etler, teri astı may bóliminiń rawajlanıwında jınıslıq ayırmashılıqlar kórinip turadı. Óspirimlik dáwirinde dene hám sırtqı kórinisindegi ózine tán ózgeshelikler tolıq rawajlanadı. Deneniń ósiwi hám ózgeriwindegi ózgesheliklerdi biliw óspirimlerde sport túrlerine (baǵdarlaw) iytermelew hám tańlaw ushın úlken áhmiyetke iye boladı.

Salamatlıqtı úyreniw ólshemleri insanniń den-sawlıǵın, onıń ómiri, qartayǵansha jumıs uqıplılıǵın saqlap qalıwı kóp ásirlerden beri izertlewshilerdiń dıqqat orayında bolıp kiyatır.

Házirgi waqıtta mámleketimizde hám sırt ellerde shıǵarılıp atırǵan ádebiyatlarda «Salamatlıq» túsiniǵi túrlishe kórsetilip berilmekte.

Medicinada bir qanshama «Salamatlıq basqıshları» parıqlanadı. Kórinip atırǵan adam ulıwma saw, den-sawlıǵı jaqsı dep alınıwı múmkin. Barlıq organlar hám sistemalar sırtqı ortalıqta oǵan sáykeslenip hesh qanday kesellik belgileri bolmaǵan adam ulıwma saw-salamat insan boladı.

Ulıwma den-sawlıǵı jaqsı adamlar kóp ushıramaydı.

Anıqlap ótkerilgen fiziologiyalıq, meditsinalıq kóriklerden hám basqa izertlewshiler arqalı ulıwma den-sawlıǵı zor dep tán alınǵan, kóbinese onshellı úlken bolmaǵan, ayırım jaǵdaylarda awırlaw kesellikler anıqlanadı. Bunday kesellikler ádettegi jaǵdayda sub`ektiv seziniwlerde bilinbeydi.

Ayırım organlarning funksionalliq ja'gdayin ham asirese insanning jumis uqiplilqlarin baqlawda insanning gana emes, sol menen birge funksiyalarning normada islewi haqqida boljawlarga da amel etiw gerek. Hazeri waqıtta ulwma insanning ham ospirimler organizminiń tiykarǵı funksiyaları, sistemaları jumis uqipliliginin en anıq darejesi belgilenbegen, tiyisli normativler joq. Sol sebepli insanning dinamikalıq salamatlǵı ham jumis uqipliliginin en ayqın normativlerin islep shıǵıw profilaktikalıq-meditsinaning en ahmiyetli wazıypalarinin biri bolıp esaplanadı.

Salamatlıqtı belgilep beriwshi faktorlar ham ja'gdaylardı baqlap barıw da adamlarning meditsinalıq ja'gdayın úyreniwge kiredi. Bunda tabiiy ham sotsiallıq faktorlarning: tabiiy ja'gdaylar, sotsiallıq turmıs ja'gdayları ham basqa da faktorlarning quramalasqan jıyındısı boladı.

Ósip kiyatırǵan organizmining ham biologiyalıq, ham sotsiallıq funksiyaları qanday rawajlanıp atırǵanın kórsetip beriwshi kópten-kóp baqlawlar ospirimlerding salamatlqlarin úyreniwde shıpakerler júdá ahmiyetli orındı iyelegen.

Óspirimlarning salamatlqlarin úyreniwde qawıplı keselliklerdi anıqlaw ahmiyetli orın tutadı. Adamzat jer júzinde qanshadan beri jasap atırǵan bolsa, kóp waqıtlardan beri uzaq jasaw jolın izlep kelmekte. Tek gana jasawdı emes, ómirinin aqrına shekem jaqsı hareketsheńlikti, salamat aqıl ham kúsh qúdiretti de saqlap qalıwdı arman etpekte.

Hazeri waqıtta salamat turmıs tarizine amel qılmaw erte qartayıwǵa ham olimge sebepshi bolıwı dállilengen. Salamat turmıs tarizi bul – tarbiyalawda zıyanlı adetler: spirtli ishliklerden, nikotin ham de basqalardan uzaq júriwdi tarbiyalaw boladı. Óz nervin basqarıwdı úyreniw – autogen shınıǵıwlardı orınlaw júdá ahmiyetli orın tutadı.

Bul ózin-ózi isendiriw, boysınıw sistemalı rawishte boladı. Bul orında jaqsı pazıyletlerdi sanalı kóriniste kóbeytiriw ham jaman sezimlerdi kemeytiriw yamasa óz sanasın haqıyqatqa iytermelew gerek boladı. Biraq dállilsiz ózin-ózi isendiriwge berilip ketpew gerek.

Bul zıyanlı adet bolıp qalıwı múmkin. Islep shıǵılıp atırǵan maselening aktualıǵın esapqa alıw, Jer júzlik den-sawlıqtı saqlaw shólkemi Evropa regionallıq byurosı den-sawlıqtı saqlaw sistemasındaǵı bir qansha wazıypalar arasınan tómendegishe wazıypalardı kórsetip beredi: «1995-jılǵa barıp Jer júzlik den-sawlıqtı saqlaw shólkemine aǵza bolǵan barlıq mámleketler salamat turmıs tarizin bekkemlew sharaları adewir därejede keńeytirilgen bolıwı gerek. Bul bolsa normada awqatlanıw, shegiwden ózin saqlaw, fizikalıq mádeniyatın rawajlandırıw, sonın menen birge adamlarda nerv kesellikleri ja'gdayınan shıǵıw jolların da tarbiyalaw menen baylanıslı».

Hazeri dawırde sonı aytıp ótiwimiz gerek, barlıq kórsetip ótilgen ospirimlarning salamaligin saqlawǵa, keselliklarning bar ekenligine yamasa joq ekenligine emes, al sonın menen jane olarning qalay rawajlanıwına, funksiyalarinin normal därejesine de baylanıslı boladı.

Medicina xizmetkerleri tarepinen salamatlıqtı baqlap barıwdın tómendegishe ólshemleri islep shıǵılǵan:

1. Tekseriwden ótiw waqtında juqpalı keselliklarning barlıǵı yamasa joqlıǵı;
2. Organizmining tiykarǵı sistemalarinin funksionallıq ja'gdayinin därejesi;
3. Organizmining jaman tasirlerge qarsılıq kórsetiw därejesi;
4. Erisilgen rawajlanıw därejesi ham de oning salamatlıǵı.

Salamatlıqtı baqlap barıwda sırtqı ortalıqtın bala organizminiń ósiwi ham rawajlanıwına qolaysız tasirin kórsetiwshi jaqsı ham jaman isenim ólshemi bolıp, onnan ospirimler salamatlıǵın qadaǵalap barıw, bekkemlew barısında profilaktika jumislarin islep shıǵıw ham olardı

shólkemlestiriw ushın paydalanıladı. Dawalawdıń salamatlastırıw ústinde sáwbetlesiwler ótkeriw paydalı boladı, olardı shólkemlestiriw ushın óspirimler salamatlıǵındaǵı ózgerislerdi erteden anıqlaw, olardıń den-sawlıǵın saqlawdıń áhmiyetli buwınlarınıń biri bolıp esaplanadı.

Medsinalıq kóriklerdiń áhmiyetliligin asırıwda, óspirimlerdiń rawajlanıw hám salamatlıǵındaǵı túrli ózgerislerdi anıqlawdı jaqsı jolǵa qoyıwda, óspirimler salamatlıqların úyreniw tájiriybelerine diagnostika skrining-testler qoyıw áhmiyetli orın tutadı. Óspirimler salamatlıǵın baqlap barıwda olardı 5 toparǵa bólemiz:

Birinshi topar – bular juqpalı keselliklerge shalınbaǵan, tekseriw dáwirinde kesel bolmaǵan yamasa kesel bolǵan hám óz jasına qaray fizikalıq jaqtan jaqsı rawajlangan insanlardan ibarat.

Ekinshi topardı – juqpalı kesellikler menen awırmaytuǵın, biraq funktsionallıq hám ayırım kemshilikler bolǵan, sonıń menen birge tez-tez (bir jılda 4 ret hám onnan kóbirek) yamyasa kóp waqt (bir kesellik boyınsha 25 kúnnen kóp jatqan) awırıw túsip qalatuǵın óspirimler.

Úshinshi topar – juqpalı kesellikler awırıwı tutqanda onshelli awır bolmaytuǵın jaǵdayda ózin normadaǵı shaxslarday sezedi.

Tórtinshi toparǵa – juqpalı kesellikleri bolǵan, tuwma rawajlangan kesellik tutqannan keyin ózin jaman seziniwshi shaxslar kiredi.

Besinshi topar – awır keselliklerde funktsionallıq shınıǵıwları ádewir kemeytirilgen.

Bundaylar kópshiliktiń ishinde júrmeydi, óspirimlerdiń salamatlıq tárepin anıqlawda salamatlıqları haqqındaǵı barlıq maǵlıwmatlardı esapqa alıw kerek boladı. Túrli, hár qıylı toparlarǵa kiriwshi óspirimler dawalawdıń profilaktika jıynalıw túrin shólkemlestiriwge zárúrlilik sezedi.

Óspirimlerdiń salamatlıǵın anıqlawshı ulıwma anıq kórsetpeler payda bolǵan:

- jınayat arqalı arttırılǵan kesellik hár 100 bala hám de óspirim esabınan bir jılda neshe ret keselleniw jaǵdayların esapqa alıw jolı anıqlanǵan,

- salamatlıq indeksi – barlıq tekseriwler arasında bir jıl ishinde ulıwma kesellenbegen insan awırlıǵı payız esabına tez-tez kesellenip turıwshı payız barlıq tekseriwshiler sanına qaray bir jıl dawamında anıqlanadı. Óspirimler rawajlanıwınıń ózine tán ayırım ózgeshelikleri.

Kóbinese boyına ósken óspirimlerde jınıslıq jetiklik jeterli dárejede bolmay, olar ádette awırlıǵı jaǵman arqada qaladı. Olardıń kókirekleri tar, kúshsiz hám shıdamsız boladı, sol sebepten bunday óspirimlerde organizmniń funktsional ilajları ortasha rawajlanıwındaǵı teńqorlarına qarǵanda ádewir kem boladı.

Bir tárepleme akseleratsiya rawajlanıwında bolǵan óspirimler hátteki shıpaker qadaǵalawında bolıwı kerek. Óspirimlerdiń salamatlıǵı fizikalıq hám ruwxıy rawajlanıw jaǵdayındaǵı waqıtları, olardıń fizikalıq tárbiyası, ásirese jınıslıq jetiklik dáwirindegi rawajlanıwında meditsinalıq qorǵaw áhmiyetli orın tutadı.

Óspirimler organizminiń ózine say ózgesheliklerin, ruwxıy hám aqılıy rawajlanıwın biliwleri, pedagogikalıq hám tárbiyalıq jumısın ilimiylilik tiykarda shólkemlestirilgen normada rawajlanıw waqtında hár qanday shaxs tómendegi túrlerdiń birewine durıs keliwi múmkin. Bunda:

1. Gewde uzınlıǵı anıq jas ushın normadan úlken. Jınıslıq jetiliw dárejesi anıq jasqa durıs keletuǵın dárejede pás boladı.

2. Jımslıq jetiliw dárejesi tiyisli jastan joqarı. Dene uzunlıǵı da usı jas normasınan azıraq.
 3. Dene uzunlıǵı hám de jımslıq jetiliw dárejesi hám anıq jasqa tiyisli bolǵan dárejede joqarı. Áne sol sońǵı sáykeslengen organizmniń funksional sharaların paydalanıwı múmkin.
- Aldıńǵı ekewi ádette bunday sharalardıń kemewine alıp keledi. Jumıs penen bolıp qalǵanın normada keltiriwde fizikalıq jaqtan itibarǵa alıw kerek.

REFERENCES

1. Mirziyoev Sh.M. Erkin va farovon, demokratik Uzbekiston davlatini birgalikda barpo etamiz. –T.. “Uzbekiston”, 2016 y.
 2. Mirziyoev Sh.M. Tanqidiy taqlil, qatıy tartib-intizom va shaxsiy javobgarlik-har bir rahbar faoliyatini kundalik qoidasi bulishi kerak. - T.: “Uzbekiston”, 2017 y.
 3. Hasanboev J.I. Uzliksiz talim tizimida tahsil oluvchilarning óquv imkoniyatlarini aniqlash. T. “Fan”. 2005 y
 4. Onalarga psixolog maslahati. T. 2002 y.
 5. Pedagogika (A. Munavvar tahriri ostida) T. 1991 y.
 6. Saparbaev T., Allaberdiyev D. ENVIRONMENTAL EDUCATION OF SCHOOLCHILDREN USE OF FOLK PEDAGOGY RESOURCES IN TEACHING //Modern Science and Research. – 2023. – T. 2. – №. 10. – C. 776-780.
 7. Saparbaev T. PEDAGOGICAL SHARIATS OF THE EXAMPLE OF PARENTS IN SHAÑARAQ //Modern Science and Research. – 2023. – T. 2. – №. 7. – C. 226-229.
 8. Saparbaev T. SHAÑARAQTA ATA-ANALAR ÚLGISINIÑ PEDAGOGIKALIQ SHARAYATLARI. – 2023.
- Internet saytları:**
9. [www. tdpu. Uz](http://www.tdpu.Uz)
 10. [www. pedagog. Uz](http://www.pedagog. Uz)
 11. www. Ziyonet. uz

**TÁLIM-TÁRBIYA MEKEMELERINE BASSHILIQ ETIWDE PEDAGOG-
XIZMETKERLER WAZIYPALARIN BELGILEP BERIWDI REJELESTIRIWDIŃ
PEDAGOGIKALIQ ÁHMIYETI.**

Kazaxbaeva Mexriban Jamalatdin qızı

NMPI Pedagogika fakulteti “Mektep menedjmenti” tálim baǵdarı
2-kurs talabası.

Erejepov Maqsud

Ájiniyaz atındaǵı NMPI Pedagogika kafedrası asisstent oqıtıwshısı.
(ilimiy basshı)

<https://doi.org/10.5281/zenodo.10727053>

***Annotaciya.** Maqalada avtorlar tálim-tárbiya mekemelerine basshılıq etiwde pedagog xızmetkerler wazıypaların belgilep beriwdi rejelestiriwdiŃ pedagogikalıq áhmiyetin ilimiy jaqтан izertlep házirgi kúnde tálim-tárbiya mekemelerine basshılıq etiwshi xızmetkerlerge oǵada kerekli bolǵan másláhátlerdi kórsetip bergen.*

***Gilt sózler:** Mektepti basqarıw, xalıq tálimi, pán dórekleri, klass basshısı, pedagog-xızmetkerler wazıypaların belgilep beriw, qadaǵalaw.*

**PEDAGOGICAL IMPORTANCE OF PLANNING TO DETERMINE THE TASKS OF
PEDAGOGUES AND EMPLOYEES IN THE LEADERSHIP OF EDUCATIONAL
INSTITUTIONS.**

***Abstract.** In the article, the authors have explored the pedagogical importance of planning the tasks of pedagogues in the management of educational institutions, and highlighted the advice that is very necessary for the employees who lead educational institutions.*

***Key words:** School management, public education, subject classes, class leader, pedagogue-employee assignment, control.*

**ПЕДАГОГИЧЕСКОЕ ЗНАЧЕНИЕ ПЛАНИРОВАНИЯ ОПРЕДЕЛЯЕТ ЗАДАЧИ
ПЕДАГОГОВ И СОТРУДНИКОВ РУКОВОДСТВА ОБРАЗОВАТЕЛЬНЫХ
УЧРЕЖДЕНИЙ.**

***Аннотация.** В статье авторы исследовали педагогическую значимость планирования задач педагогов в управлении образовательными учреждениями, а также выделили советы, которые очень необходимы работникам, возглавляющим образовательные учреждения.*

***Ключевые слова:** Управление школой, народное образование, предметные классы, классный руководитель, педагогическое задание, контроль.*

Házirgi dáwir diŃ zárúr talaplarınan biri bolıp, ulıwma tálim, miynet hám kásiplik tayarlıq sıpatın jánede asırıw, tálimniŃ aktiv formaları hám usılların, texnika quralların jáne de keńirek qollaw, tálim-tárbiya birligi, shańaraq, mektep hám jámáátshilik tiŃ bekkem baylanısın ámelge asırıw lazımlıǵı. Mektepti basqarıw processı bilim oshaqların rejelestiriw hám komplektlew, miynet tárbiyası hám tálimi ushın sharayatlar jaratıw sıyaqlılardı óz ishine aladı. Onda oqıw-tárbiya isleri dizimin rejelestiriw shólkemlestiriw, baqlap barıw da óz aldına orın tutadı.

Jas áwladtı hár tárepleme kamal taptırıwdıŃ keń kólemdegi jámiyetlik dástúri bolıp esaplanǵan tiykarǵı jónelis ideaları ámelge asırılıp atırǵan házirgi waqıtta mektep islerin bárshe buwınlarda rejelestiriw júdá zárúr áhmiyetke iye. Mekteptegi tálim-tárbiya islerin nátiyjeli

uslubiniń ajıralmas bólimi esaplanadı. Bizińshe, hár bir basqarıw quralı isinde belgili dizimniń bolıwı shárt. Bunıń mánişi sonnan ibarat, bul is bir-birine baylanısı bolmağan tádbirler jıyındısınan ibarat bolmay, bálki onıń sharayattı, jaǵdaydıń qásiyetin hámde pútkil mektep kollektivi aldında, sonday aq, onıń ayırım buwınları aldında turǵan wazıypalardıń qásiyetlerinesapqa alıw negizinde islep shıǵılǵan, tártipke salınǵan, bir-biri menen baylanısıp hám tereń oylap qórilgen reje tádbirler jıyındısınan ibarat bolıwı lazım. Basshılıqtı esap penen alıp barıwdı támiynlewǵshi tiykarǵı shárt anıq reje menen islew. Bul tiykarǵı máseleni itibardan shette qaldırıp, kúndelik islerge oralasıp qalıw qáwpinen saqlawshı qural esaplanadı. Reje menen islew aldınnan kóre biliw menen baylanıslı. Tuwrı basshılıq qılıw ushın aldınnan kóre biliw, júz beriwı múmkin bolǵan ózgeris hám qıyınshılıqlardı aldınnan bayqap biliw hám názerge ala biliw zárúr.

Bizińshe, mektepte dúzilgen is rejesi usı mektep pedagoglar kollektivi hár bir aǵzasınıń isin tártipke salıwshı nızam, kórsetkishler diziminde belgilengen mámleket tapsırması. Sonı da aytıw kerek, hár qanday wazıypanı nátiyjeli orındlaw, shólkemlestiriw keshelerdi, sol qatardan, xalıq bilimlendiriw hám mektep isine tán bolǵan keshelerdi ámelge asırıw tuwrı rejelestiriw sheberligine baylanıslı boladı. Xalıq tálimi bóliminiń jumısın, solardan mektep isin rejelestiriw áwele onıń wazıypaların, jumıs mazmunı hám usılların anıqlawdan ibarat.

Tuwrı dúzilgen is rejesi qátege jol qoyıwdan asıraw menen birge, ilgeri jol qoyılǵan qáte hám kemshiliklerdi juwmaqlawdıda támiynleydi. Tuwrı dúzilgen reje basshılar ushın ǵana emes, mektep muǵallimler kollektiviniń hár bir aǵzası ushın da jol kórsetedi. Sonıń ushında mektep isin rejelestiriw mektep ishki basqarıw diziminde zárúr orındı iyeleydi.

2. Ulıwma tálim mektepleri ushın shártli ráwishte qabıl qılınǵan is rejeleri bar. Olar tómendegi rejeler mekteptiń málim bir dáwirge móljellep (bir yaki eki bes jıllıq ushın) dúziletuǵın is rejesi. Bunı mekteptiń keleshek is rejesi dep ataladı.

Bul is rejesi ulıwma mektep xalıq xojalıq reje kórsetkishleri tiykarında dúziledi. Bunda mekteptiń málim dáwirge rawajlanıwı (oqıw-materiallıq hám texnika bazası, mektep qurılıwı.

Klasslar sanı oqıwshılar hám oqıtıwshılar sanı, mektepti pitiriwshiler sanı, oqıw bólmeleriniń sanı sıyaqlılar) túrli sanlar tiykarında kórsetiledi. Mekteptiń bir oqıw jılına mólshellengen is rejesi mektep is túrleri tiykarında dúziledi. Mekteptiń usı is rejesiniń mazmunı hám mundarija tiykarında biz keyinrek toqtaymız. Mekteptiń joriy is rejesi. Usı reje mekteptiń bir oqıw jılına shamalap dúzilgen is rejesi tiykarında islenedi. Bul reje qatarına:

- Mektep direktori hám onıń orınbasarlarınń bir oqıw jılına móljellep dúzetuǵın is rejeleri,
 - Mektepte pánler boyınsha shólkemlestirilgen metodik birlespelerdiń is rejeleri,
 - Klass basshılarınıń is rejeleri,
 - Pán dógerekleri basshılarınıń is rejeleri,
 - Mektep kitapxanasınıń is rejesi,
 - Mektep ustaxanasınıń is rejesi,
 - Mektep ata-analar komitetiniń is rejesi,
 - Mektep vrachı hám miyirbiykesiniń is rejesi,
 - Hár bir baslanǵısh hám pán oqıtıwshısınıń kalendar' hám kúndelik sabaqtı ótkeriw rejesi
- sıyaqlı rejeler kiredi.

Jańa Ózbekistan Respublikası xalıq tálimi oázirliginiń mektepler jumısın tekseriw juwmaqları boyınsha dúzgen aktspravka hám axborotlardı úyreniw nátiyjeleri hámde respublika

mekteplerinde dúziletuđın is rejeleriniń (ásirese bir oqıw jılına dúzilgen rejelerdiń) mazmunın úyreniw bul tarawda ele áhmiyettegi ózgerislerge jol qoyılıp atırǵanlıǵın kórsetpekte. Qatar mekteplerdiń is rejeleri buyırıqpazlıq tiykarında dúzilgen. Bunda direktor isin baqlap barıwshı shólkemlerge unawı zárúr miyzanǵa aylanıp qalǵan.

Ayırım mekteplerde kesheler atına belgilengen, kesheler júdá kóp rejlestirilgen. Olardıń kóbi qaǵazda qalıp ketken. Mektep ishki baqlaw máselesi bolsa mekteptiń is rejesinde óz ornın tappaǵan. Mektep rejesi ústinde islew processinde ósip kiyatırǵan jas áwlad táǵdiri haqqında, olardı aqlıy hám fizikalıq kamal taptırıw haqqında, oqımışlıardı ruwxıy tárepten ósiriw hám olardıń ilimiy metodik hám ulıwma pedagogik sheberligin asırıw haqqında oylaw lazım.

Oqıtıwshı mekteptegi bas tulǵa. Bunnan keyin de ol bolıp tabıladı. Sonıń ushın da mekteptiń is rejesinde oqıtıwshılar kollektivindegi kúshlerdi sonday bólistiriw kerek, olardıń hár biri tapsırmalardı orınlawǵa pútkil kúsh hám ǵayratın atlandırıw imkaniyatına iye bolsın. Sonday eken, mekteptiń oqıw-tárbiya islerin rejlestiriwde tómendegi úsh shártke ámel qılıw maqsetke muwapıq.

-Jumıstıń baslıǵısh jaǵdayın tereń pedagogik sheshiw jolı menen, yaǵnıy is rejlestirilip atırǵan waqıtta pedagogik process juwmaǵın anıq biliw.

-Istıń rejlestiriliwi aqırında mektep kollektiv oqıwshılardı bergen tálim hám tárbiyanıń dárejesin anıq kóz aldına keltiriw.

-Mektep isin házirgi kún talapları dárejesine kóteriw ushın, soǵan imkan beretuǵın pedagogik qurallardıń eń maqulın tańlaw.

Jańa oqıw jılı wazıypaları húkimetimizdiń mektep reforması haqqındaǵı nızamlarınan kelip shıǵadı. Bul orında húkimetimizdiń tálim-tárbiya tarawında mektep aldına qoyǵan wazıypalardan kelip shıqqan halda mekteptiń tiykarǵı wazıypaları qalıplestirip barıladı. Anıqlanǵan wazıypalar arasında anıq keshe belgilew rejeniń ekinshi bólimi bolıp esaplanadı.

Mektep rejesiniń shólkemlestirw pedagogik isler bóliminde ulıwma tálim mektebinde jańa oqıw jılın jaqsı tayarlıq penen baslaw hámde onı juwmaqlaw imkanın beriwshı kesheler, bul barıstaǵı mekteptiń basqa shólkemleri menen sherikliktegi isleri belgilenedi. Kóbinese bul orında jumıs bólistiriliwi de anıq kórsetiledi. Tap sonday, oqıtıwshı xızmetshilerdi tańlaw hám óz ornına qoyıw, mektep basshıları, xızmetshiler hám oqıtıwshılar ortasında wazıypa hám tapsırmalardı bólisiw (mısalı kim klass basshısı boladı, usı mekteptiń mikromaydanına kimler biriktiriledi, kim dógerek basshısı boladı, kim oqıw tárbiya hám klasstan, mektepten tısqarı islerdi basqaradı h.t.b) klasslardı pútinlew sıyaqlı máseleler kórsetiledi. Usı orında mektep hákimshiligi menen kollektiv shólkemleri arasında bolatuǵın is bólistiriliwi de kórsetiledi.

Bunnan tısqarı mektep is rejesiniń usı bóliminde pedagog isshiler menen islew hám olardıń lawazımın asırıwǵa qaratılǵan isler.

a) pedagoglardıń bilimin ǵárezsiz asırıwı, túrli temalarda tekst, konferenciya hám sáwbetler shólkemlestirw, oqıwshılar arasında tálim-tárbiya isleri alıp barıw boyınsha pedagog isshiler oqıwın shólkemlestirw sıyaqlılar.

b) oqıtıwshılardıń sheberligin asırıw, óz ústinde ǵárezsiz islewdishólkemlestirw boyınsha koncul'taciyalar, ashıq sabaqlar ótkeriw hám olarǵa qatnasıw,

v) bilimin asırıw hám metodikisler. Mektep reforması talapları tiykarında jańa dástúr boyınsha qısqa múddetli qurallardı shólkemlestirw, oqıtıwshılar bilimin asırıw qala, respublika institutlarındaǵı kurs shınıǵıwlarına qatnasıw,

Metodik keńes, klass basshılarınıń klass toparları, pánler boyınsha metodik birlespeleri islerin shólkemlestiriw. Mektep metodika bólmegin bezew hám toltırıw. Oqıtıwshılar shuǵıllanıp atırǵan pedagogik temalardaǵı máseleler pedagogik konferenciya, kórgizbeler,

g) Oqıtıwshılar attestaciya. Attestaciya komissiyası quramın, bul kesheni ótkeriw múdetin belgilew, oqıtıwshılar haqqında attestaciyaǵa tán hújjetlerdi tayarlaw. Bul keshelerdi ámelge asırıw menen baylanıslı tájiriyelerdi stentte sawlelendiriw. Attestaciyanı ótkeriw dawamında oqıtıwshılardıń sabaqlarına qatnasıw hám basqa isleri menen tanısıw.

d) pedagogik tájiriyelerdi úyreniw, ulıwmalastırıw hám tereńlestiriw. Pedagogik tájiriyelerdi úyreniw, ulıwmalastırıw hám tereńletiriw boyınsha komissiya quramın belgilew, múddeti hám temasın anıqlaw juwapker insanlardı kórsetiw. Tájiriyelerdi ulıwmalastırıw hám ayırbaslawǵa tán kórgizbe hám stendlerdi shólkemlestiriw.

e) Mektep sheńberinde pedagogik oqıwlar ótkeriw kibi tájiriyeler belgilenedi. Mektep is rejesiniń oqıw-tárbiya islerine jolǵa qoyıw dep atalǵan bóliminde oqıw rejesi hám dástúrleriniń óz waqtında, sıpatlı etip orınlanıwın támiynlewshi kesheler mekteptegi tálimniń tiykarın qalıplestiriwshi sabaqtıń nátiyjeliligini asırıw, mekteptegi tálimdi kabinetdiziminde alıp barıw, tálim-tárbiya processinde texnika quralları hám EHM nan paydalanıwdı jolǵa qoyıw sıyaqlı máseleler kórsetiledi. Bunnan tısqari rejeniń usı bóliminde pánler boyınsha tálimiy hám tárbiyalıq isler.

a) Oqıtıwshılardıń oqıwshılar menen tiykarǵı hám fakul'tativ dástúrleri boyınsha oqıw-tárbiyalıq islerin shólkemlestiriliwi pán tiykarların oqıtıwdıń teoriyalıq hám uslublıq dárejesin asırıw,

b) Oqıwshılar menen bilimge pánge tálim processine qızıǵıwdı asırıw boyınsha tárbiyalıq isler alıp barıw. Olardı bilimler hám ǵárezsiz kónlikpe hám bilimler menen qurallandıırıw. Mektepte hám úyde oqıw miynetin ónimli shólkemlestiriw.

v) Kitap penen islew,

g) Qábiletli hám bos ózlestiriwshi oqıwshılar menen óz aldına islew.

Imtixanlarǵa tayarlıq kóriw hám olardı ótkeriw. Jazda oqıw ushın tapsırmalar alǵan oqıwshılar menen islewdi shólkemlestiriw. Gúzgi imtixanlardı ótkerip, bilimlerdi ózlestirgen oqıtıwshılardı klasstan-klassqa kóshiriw. Mektep kitap fondın jaratıw hám toltırıw oqıwshılardı sabaqlıqlar menen alıp baratuǵın oqıw islerin (tematik hám hár bir sabaqqa rejeler dúziw hám olardı úyreniw, kontrol', dóretiwshilik, laboratoriya hám ámeliy isler, oqıw ekskursiyaların ótkeriw hámde shınıǵıwlardı texnika qurallarınan paydalanıwǵa tán rejelerdi islep shıǵıw) rejlestiriw.

Klasstan hám mektepten tısqari tárbiyalıq islerdi. Oqıwshılar jámaát shólkemleri (oqıwshı jaslar shólkemi) jumısına pedagogik basshılıq. Oqıwshılardıń jámaátshilik aktivligin tárbiyalaw hám rawajlandırıwda ádep-ikramlılıq tárbiya, huqıqiy tárbiya, miynet tyrbiyası, kásip tańlaw, ekonomikalıq tárbiya, sanitariya-gigiena sıyaqlı máselelerdi ámelge asırıw orınlı esaplanadı. Orta ulıwma tálim mektepleri is rejesindegi bul kishi bólimsheniń eń zárur wazıypası ulıwma mektep tárbiya kollektivi sholkemlestiriw dizimin ashıp beriwden ibarat ulıwma mektep kollektivi klasslardıń ápiwayı jıyındısınan ibarat bolmay, bálki bul kollektiv bir neshe oqıw jılları dawamında pútkil pedagoglar kollektiviniń úlken kúsh ǵayrat isletiw sebepli júzege keledi.

Respublikamızdıń kóp ǵana mektepler tájiriyesinde klasstan hám mektepten tısqari tárbiyalıq islerdi bir neshe jıllar dawamında ayırım oqıtıwshılardı biriktirip qoyıw sıyaqlı usıl

ózin ańlamaqta, klasstan sırtqı bul tárbıyalıq islerdińbárshe baǵdarları oqıtıwshıdan arnawlı bilimhám tájiriye talap etedi, bunday bilim hám tájiriye beler tezlikte payda bolmaydı. Mekteptiń is rejesindegi ata-analar hám kollektiv penen alıp barılatuǵın isler bóliminde oqıtıwshılardıń ata-analar menen alıp baratuǵın isleriniń túrli formaları ata-analar májilisi, ata-analar menen topar bolıp hám óz-aldına sáwbet hám koncul'taciyalar ótkeriw, máhele hám xalıq jasaytuǵınawıllarda, zavod, favrika hám qurılıs shólkemlerinde alıp barılatuǵın túrli tárbıyalıq temalardaǵı pedagogik tashviqat isleri hámde jámaátshilik hám ata-analardıń mektepke qashan hám qanday járdemin shólkemlestiriw sıyaqlı máseleler kórsetiledi.

Is rejesindegi mekteptiń atalıq shólkemi menen sheriklikte alıp baratuǵın isleri bóliminde mektep binasın remont qılıw, oqıw bólimlerin bezew isine atalıq shólkeminiń itibarın qaratıw, atalıq shólkemindegi issi hám xızmetshiler ushın túrli tárbıyalıq temalarda sáwbetler alıp barıw sıyaqlı isler rejelestiriledi. Mektep is rejesiniń mektep keńesi hám mektep direktorı qasındaǵı jıynalı degen bólimde, mektep keńesi hám direktor qasındaǵı jıynalıstıń is dástúri, keńes isiniń teması hám túsindirmesi anıq kórsetiledi. Is rejeniń pedagogik processti basqarıw hám baqlap barıw, dep atalǵan bóliminde mektep islerin basqarıw hám pedagogik processke basshılıq qılıwdıń tiykarǵı formaları belgilenedi hám bunda oqıwshılar biliminiń sıpatı hám oqıtıwshılardıń oqıw dástúrlerin orınlawı sabaqlarǵa kiriw hám túsindiriw, laboratoriya hám ámeliy isler, ekskursiyalar kontrol', dóretiwshilik isler islepshıǵarıw miyneti, mektep maydanındaǵı tájiriye isleriniń nátiyjelerin anıqlaw, oqıwshılar menen óz aldına islewdińawhalın anıqlaw, dápter tutıw, klass jurnallarında oqıwshılar biliminbahalaw, oqıw pánleri boyınsha oqıwshılar bilimi, túsiniw hám kónlikpe dárejesi.

Fakul'tativler isin baqlap barıw metod birlespeler, oqıtıwshılardıń óz ústinde gárezsiz islewi, klass basshıları, kitapxanashılar, labarantlar jumısın baqlaw, mektep hújjetleriniń qay tártipte júritilip atırǵanlıǵın baqlap barıw sıyaqlı máselelerdi belgilew de zárúr áhmiyetke iye. Sonı da aytıw kerek, pedagogik processti basqarıwdıń zárúr dereklerinden biri úlgeriwshi hám eki jıl bir klassta qalıwshı oqıwshılar menen anıq maqsetke qaratılǵanı alıp barıw. Rejeniń usı bóliminde tómendegi máselelerdi de kórsetiw múmkin.

a) Úlgeriwshi járdem talap oqıwshılardı óz waqtında anıqlap alıw

b) Áne sonday oqıwshılardıń tayarlıqlarındaǵı kemshilik yaki jetispewshiliklerdiń sebeplerin úyreniw.

v) Bos ózlestiriwshi hám ózlestirmeytuǵın oqıwshılardıń bárshe jazba islerin pánler boyınsha berilgen tapsırmalardı orınlawı hám usı oqıwshılardıń awız eki juwapların tekserip barıwdı támiynlew.

g) Úlgeriwshi hám eki jıl bir klassta qalıwshı oqıwshılar menen topar hám óz aldına bólip mudamı islewdi támiynlew.

d) Áne usınday oqıwshılardı ózlestiriwshi oqıwshılar qatarına qosıp alıp barıw barısında ata-analar hám olar islep turǵan karxana menen birgelikte alıp barılatuǵın islerdi nátiyjeli forma hám usıllardı izlep tabıw sıyaqlı qatar máselelerdi belgilew maqsetke muwapıq boladı. Jumıs rejesiniń mekteptiń materiallıq xojalıq isleri dep atalǵan bóliminde mektepte sol oqıw jılında hám onnan keyingi dáwirde oqıw materiallıq bazasın jánede bekkemlew, mámleket hám atalıq shólkemi tárepinen ajratılatuǵın qárejet tuwrı maqsetke muwapıq halda júritiw, finanslıq esap kitaplardı tártipke salıw kesheler belgilenedi.

Juwmaqlap sanı aytıw kerek mekteplerdiń is rejelerinde oqıwshılar menen alıp barılatuǵın tálim tárbiya jumısın tereńlestiriw, ishshiler tájiriyesin asırıw, mekteptiń oqıw materiallıq bazasın bekkemlew, tálim-tárbiya isiniń global máselelerine qaratılǵan túrli temalarda seminarlar konferenciya ótkeriw, mektep oqıwshılarınıń pedagogik oqıwların shólkemlestiriw maqsetke muwapıq. Tarbiya processiniń áxmiyet tereń bilim shólkemlestiriude isbilermenlik hám epshilik, bárshe jana nárselerdi ámelde xiyle nátiyjeligi kollay biliw hám mektep okıushısı shaxsın rawajlandırıu procesine basshılıq qılıw principlerinen biri esaplanadı. Basshılıqtıń zárúr principini rejashilik bolıp, onıń járdeminde pedagogik tásirler dizimin hám tarbiyanıń iste izshilikke eristiledi. Rejelilik direktorga tarbiyanıń bárshe máselelerin onıń ámelge asırılıwına basshılıq hámde baqlawdı shólkemlestirip barıw mektep ishki baskarıw diziminde zarur axmiyetke iye.

Klasstan hám mektepten tısqarı islerdiń oluma mektep rejesin tarbiyalıq isler shólkemshesiniń basshılıǵında, klass basshıları, metodik birlespesi, tájriyebeli okıtıushılar, mektep kitapxanası okıushı jaslar shólkemi, oqıwshılar komiteti, ata-analar komiteti hámde dógerek basshılarınıń aktiv katnasıwında dúziu hámde onıń mekteptiń jıynalıwında, oylasıqdan ótkerip tastıyıqlaw maqsetke muwapıq.

Respublikamızda qatar mektepler direktorlardıń is tájriyelerinde oqıtıwshılar hám klass basshılarınıń tarbiyalıq isine pedagogik basshılıqtıń jaqsılanıwın támiynleytuǵın komplekt dizim payda bolmaqta. Direktor oqıtıwshılar, klass basshıları, tárbiyashılar hám oqıwshılardı tutqan principial jolı hám jumısında birlik bolıwına erisedi. Mekteptiń shańaraq, úlkenlerdiń miynetin kollektivleri, jámaát shólkemleri menen sheriklik qılıwǵa umtıladı. Mekteptiń tarbiyalıq processine basshılıq qılıwda direktor baslanǵısh hám orta klasslar tarbiyalıq isinde izshilikke ámel qılıwǵa óz aldına sonday-aq klasstan tısqarı waqıtta datarbiyalıq úzliksizlik hám izshilik principin ámelge asıradı. Oqıtıwshılar hám klass basshılarınıń isin hár dayım hám ámeliy baqlap turıw tarbiya processine mektep ishinde basshılıq qılıwdıń zárúr quram bólegi. Belgilengen wazıypalardıń orınlanıwın baqlap hám tekseriwden maqset oqıtıwshılar hám klass basshıları isindegi talap táreplerdi anıqlap, olar haqqında náwbettegi pedagoglar jıynalıwında sóylew emes, bálkim tálim processinde hám sabaqtan tısqarı shınıǵıwları tárbiya isin tereńlestiriw, bul istegi eń jaqsı tájriyelerdi joyıw esaplanadı. Tárbiyashılar isin baqlap barıwdı jámaát shólkemleriniń baqlawı menen qosıp alıp barıw orınlı boladı.

Házirgi sharayatta klasstan, mektepten tısqarı tarbiyalıq islerge basshılıq qılıwǵa úlken talaplar qoyılmaqta. Mektep basshıları, oqıtıwshı hám tárbiyashılar, oqıwshılar hám ata-analar shólkemleri menen islewdiń forma hám metodların tereńlestire barıp, oqıwshılardı tarbiyalawda joqarı nátiyjelerge erispekte. Mektep basshılarınıń miyneti oqıw-tárbiya isi ushın sarıplanǵan saatlar sanı menen emes, bálki ámelge asırılǵan reje-keshelerdiń kólemi, mazmunı onıń temasınıń quramalılıǵı, sıpatı, tarbiyalıq processtıń ulıwma shınjırındaǵı zárúr táreplerdi taba biliwi menen ólshenedi. Buǵan kúshli, kishipeyil hám ziyrek, talapshań hám isbilermen mektep basshıları ǵana erise aladı.

REFERENCES

1. Mirziyoev Sh.M. Erkin va farovon, demokratik Uzbekiston davlatini birgalikda barpo etamiz. –T.. “Uzbekiston”, 2016 y.

2. Mirziyoev Sh.M. Tanqidiy taqlil, qatiy tartib-intizom va shaxsiy javobgarlik-har bir rahbar faoliyatini kundalik qoidasi bulishi kerak. - T.: “Uzbekiston”, 2017 y.
3. Murakov I.U., Saifnazarov I.S. Menejment asoslari. – T.: 1997.
4. Abduraxmonov Q. Personalni boshqarish. – T.: Sharq, 1997.
5. Saparbaev T., Allaberdiyev D. ENVIRONMENTAL EDUCATION OF SCHOOLCHILDREN USE OF FOLK PEDAGOGY RESOURCES IN TEACHING //Modern Science and Research. – 2023. – T. 2. – №. 10. – C. 776-780.
6. Saparbaev T. PEDAGOGICAL SHARIATS OF THE EXAMPLE OF PARENTS IN SHANĀRAQ //Modern Science and Research. – 2023. – T. 2. – №. 7. – C. 226-229.
7. Saparbaev T. SHANĀRAQTA ATA-ANALAR ŪLGISINIŪ PEDAGOGIKALIQ SHARAYATLARI. – 2023.

Internet saytlari:

8. [www. tdpu. Uz](http://www.tdpu.Uz)
9. www. pedagog. Uz
10. www. Ziyonet. uz

ÍRZAMURAT AYBATOVTIŃ AKTYORLIQ HÁM REJÍSSYORLIQ JUMISI

T.Seitnazarova

Ózbekstan mámleketlik kórkem óner hám mádeniyat instituti
Nókis filiali «Kórkem ónertanıw» kafedrası assistent oqıtıwshısı

<https://doi.org/10.5281/zenodo.10727152>

Annotatsiya. Maqala Qaraqalpaq jas tamashagóylar teatrniń ataqlı aktyori, bas rejissyori, qatar jetiskenlikler iyesi, Ózbekstan Respublikasında xızmet kórsetken mádeniyat xızmetkeri Irzamurat Aybatovtiń dóretiwshilik iskerligi haqqında.

Gilt sózler: Teatr, aktyor, rejissyor, dramaturg, festival, talantlı aktyor, kórikem óner pidayı.

АКТЕРСКАЯ И РЕЖИССЕРСКАЯ РАБОТА ИРЗАМУРАТА АЙБАТОВА

Аннотация. Статья о творческой деятельности известного актера, главного режиссера Каракалпакского театра юного зрителя, обладателя ряда призов, заслуженного работника культуры Республики Узбекистан Ирзамурода Айбатова.

Ключевые слово: Театр, актер, режиссёр, драматургия, фестиваль, плодовитый создатель и преданный искусству.

ACTING AND DIRECTING WORK OF IRZAMURAT AYBATOV

Abstract. The article is about the creative activity of the famous actor, chief director of the Karakalpak Theater of the young spectator, winner of a number of prizes, Honored Worker of Culture of the Republic of Uzbekistan Irzamurod Aybatov.

Keywords: Theater, actor, director, drama, festival, serkira inventive, art ransom

Ózbek ha`m Qaraqalpaq ko`rkem o`neri ha`m ma`deniyatiniń rawajlanıwına óz u`lesin qosqan, xalqımız kewlinen tereń orın iyelegen, kásiplesleriniń hám shákirtleriniń súyikli ustazı, Ózbekstanǵa xızmet kórsetken mádeniyat xızmetkeri Irzamurat Aybatov házir aramızda joq.

Ol 1961-jılı Qaraqalpaqstan Respublikası Kegeyli rayonında tuwılǵan. Balalıǵınan kórkem ónerge bolǵan qızıǵıwshılıǵı onı 1978-jılı Tashkent mámleketlik teatr hám súwretshilik kórkem óner institutiniń “Drama teatrı hám kino artyorlıǵı” fakultetine oqıwǵa kiriwge sebepshi boladı.

Birinshi ustazı hám kurs basshısı Aman Abdurazzaqovtan tarawdıń sırların úyrendi. Oqıwı dawamında óz qáiletin kórsetip, itibarǵa tústi. Diplom spektakli ushın Molerdiń “Skapenniń hiylesi” shıǵarması saylap alınadı.

Ol Silvestr rolnı tabıslı atqarıp shıqtı. Oqıwdı tamamlap, Qaraqalpaq mámleketlik jas tamashagóyler teatrında aktyor bolıp óziniń dáslepki miynet jolın basladı. Usı kúnnen baslap Qaraqalpaq teatr kórkem óneri rawajlanıwında óziniń múnasip úlesin qosa basladı. Ózbek hám Qaraqalpaq xalqınıń ózine tán milliy kórkem ónerin úgit-násiyatlaw hám olardıń xalıqlar kórkem ónerinde óz-ara baylanısın teatr tarawında sáwlelendiriw maqsetinde tınımsız miynet etti.

Irzamurat Aybatov óziniń aktyorlıq dóretiwshiligi dawamında júzden aslam bir-birin qaytalamaytug’ın roller atqardı. Bular: K.Raxmanovtiń “Toǵız tońqıldaq bir sheńkildek” spektaklinde - Allaniyaz bay, S.Xojaniyazovtiń “Úmit ushqları”nda - Diyqan, S.Jumagulovtiń “Adamlar qalay buzılǵan”da - Wázir, A.Ótalievtiń “Sultan Jalaliddin Manguberdi”de – Toqayxan, S.Jumagulovtiń “Kúyewińdi berip tur”da – Manas, K.Goldoniniń “Eki bayǵa bir

malay”nda –Silvio, Molerdiń “Skapenniń hiylesi”nde – Silvestr sıyaqlı obrazlar dóretip, tamashagóyler kewlinen orın alıp, algıslarına miyassar boldı.

Belgili aktyor I.Aybatov “Qaraqalpaqfilm”de de bir qansha obrazlar dóretti. Atap aytqanda, M.Nızanovtıń “Kurort” kinofilminde – Mırzabay, “Ómirdiń úsh paslında – Jumabay, “Urı”da – Qazaq kisi obrazların sáwlelendirdi hám xalqımızdıń súyikli aktyorına aylandı.

Ádette belgili aktyorlar saxnalastırǵan spektakllerden kewli tolmasa ózin rejissyorlıq tarawda da sinap kóriwge qarar etedi. Bul tarawda oǵan rejissyor Rembay Tóreniyazov ustazlıq etti hám birgelikte S.Salahiddinovtıń “Ómir esik artında” spektaklin saxnalastırdı. Bul spektakl onıń birinshi rejissyorlıq jumısı boldı. Spektakl tabıslı shıqqannan keyin onıń ózine degen isenimi artıp, rejissyor sıpatında bir – birin tákirarlamaytuǵın spektakller saxnalastırdı. Teatr jámaáti oǵan isenim bildirip, 2005-jıldan teatrdiń bas rejissyori etip tayınlandı. Ómiriniń aqırına shekem bas rejissyor bolıp miynet etken I.Aybatov túrli janrlarda 40 tan aslam spektakller saxnalastırdı.

Teatrdaǵı hám kinodaǵı dóretiwshiligi sıyaqlı rejissurada da tanımali bola basladı.

Máselen, H.Muhammad hám T.Azizxojaevlardıń “Kúyewler bellesiwi”, F.Babajanovanıń “Anam, janım anam”, K.Raxmanovtıń “Toǵız tońqıldaq bir sheńkildek”, Q.Mátmuratovtıń “Kempirge talas”, G.Tursunovanıń “Sınaq”, P.Aytmuratovtıń “Ana qızım, shıraǵım”, R.Yurievtıń “Fermer Nurım ata, J.Mahmudovtıń “Sadıq doslar”, P.Aytmuratovtıń “Arzıwlar qanatında”, “Awılǵa qaytıw” sıyaqlı spektakllerdı zamanagóy usılda saxnalastırıp, tamashagóyler hám qánigelerdiń kewlinen orın aldı.

Talantlı insan bir jumıstı qolına alsa onı aqırına shekem jetkeredi. Aktyorlıq hám rejissyorlıq tarawında jetiskenlikke eriskennen soń endi ózin dramaturgiyada da sinap kórdi.

Nátiyjede “Balalıǵım shoxlıǵım”, “On altıǵa shıqpaǵanlar kirmesin”, “Ápsana”, “Jańa jil tamashaları” sıyaqlı shıǵarmalar avtorına aylandı. Onıń dramaturgiyası hám rejissurası jaslardı ruwxıy jetik, bárkamal insanlar etip tárbiyalawshı spektaklgerge aylandı. Belgili hám talantlı dóretiwshi basshılıǵında teatr jámaáti bir qansha sırt el mámleketlerinde festivallargá qatnasıp, tájiriye arttırdı.

Tınımsız izleniwler óz nátiyjesin berdi. 1987-jılı K.Kárimovtıń Qaraqalpaq xalıq ertegi tiykarında saxnalastırǵan “Altın teńge” spektaklindegi – Qarabay obrazın dóretkeni ushın “Jıldıń eń jaqsı milliy obrazı” nominatsiyası jeńimpazı bolǵan bolsa, 1990-jılı Tashkent qalasında ótkerilgen “Orta Aziya hám Qazaqstan jas tamashagóyler teatr festivalında” “Eń jaqsı atqarǵan epizotlıq roli ushın” nominatsiyasın qolǵa kirgizdi. Onıń miynetlerin múnásip bahalap, 1994-jılı Qaraqalpaqstan “Jaslar” sıylıǵınıń laureatı boldı. 2007-jılı Túrkmennistannıń Ashqabat qalasında ótkerilgen “Milliy folklor hám teatr kórkem óneri” festivalında, sol qatarı Mısırdıń Qahira qalasında ótkerilgen IX “Xalıqaralıq eksperimental teatrlar” festivalında eń joqarı nominatsiyaǵa iye boldı. 2011-jılı Tashkent qalasında ótkerilgen “Teatr.uz” ekinshi xalıqaralıq teatr festivalında teatr jámaátiniń miyneti múnásip bahalandı. 2011-jılı “Ózbekstan Respublikasına xızmet kórsetken mádeniyat xızmetkeri” ataǵı menen sıylıqlandı.

Aramızdan erte ketkennen soń, teatr jámaáti Irzamurat Aybatovtıń teatr haqqındaǵı pikirlerin eslep –“Teatr bul meniń ómirim. Teatr – bul bizlerdiń úyimiz. Bul jerde barlıq kásiplesler bir shańaraq aǵzasındaymız” – degen sózlerin esleydi. Baspaso’zdegi maqalasında “Ómirimniń derlik barlıq este qalarlıq waqıtları teatr menen baylanıslı. Usı dárgayǵa kelgenimde mennen baxıtlı adam joq edi. Bul waqıyaǵa 37 jıldan asıptı. Usı dáwir ishinde saxnalastırǵan bir qansha spektakllerim Ashxabad qalasında ótkerilgen “Milliy folklor hám teatr kórkem óneri”,

Qahirada ótkerilgen IX Xalíqaralıq teatr festivalında joqarı orınğa hám nominatsiyağa múnásip dep tabıldı. Miynet adamdı shınıqtıradı, waqtı kelgende sawǵaları menen sıylaydı.

Dóretiwshilikte bir minutta toqtamaw rejissyorıń altın qaǵıydası ...” – degen pikirleri onıń ómiri hám dóretiwshiliginiń esabatına uqsaydı.

- Onıń dostı Turdıbay Orazov - “Irzamurat penen bir mektepte, bir klasta, oqıǵanbiz.

Mektep dáwirimiz qızıqlı waqıyalarǵa bay boldı. Dógereklerge birge qatnastıq. Ol hár bir bayramdaǵa ózgeshe bir jańalıq penen qatnasatuǵın edi. Jaslıǵınan aktyorlıq sheberlıǵı kúshli edi. Mektepti pitkerip ekewimiz Tashkentke birge oqıwǵa kettik. Ol Tashkent mámleketlik teatr hám súwretshilik kórkem óner institutınıń “Drama teatrı hám kino aktyorlıǵı” fakultetine, men Tashkent mádeniyat institutınıń “Kitapxanashılıq” fakultetine oqıwǵa kirdim. Doslıǵımız jáne dawam etti. Men onıń Qaraqalpaq teatr saxnasında belgili aktyor bolıwın biletuǵın edim. Biraq, dostım bizlerdi ornı tolmas qayǵıǵa qaldırıp, kelmes saparǵa erterek ketiwın hesh oylamaǵan ekenmen. Ol haqqında kóp aytıp beriwim múmkin. Shınında da, teatr onıń ómiri edi”- dep maqtanış hám ókinish penen eske aladı.

Ákesiniń kásibin dawam ettirip, Qaraqalpaq mámleketlik Quwirshaq teatrında ádebiy bólim baslıǵı bolıp jumıs islep atırǵan qızı Saltanat Mátkerimova - “Ol qaytalanbas talant iyesi, jaqsı kásiples, shólkemlestiriwshi hám mexriyban ata edi. Anam menen úsh perzentti tárbiyalap, ósirdi. Endi ráhátin kóremen degen waqıtta, aramızdan erte ketti, - deydi qızı.

Juwmaqlap aytqanda, tákirarlanbas talant iyesi, teatr kórkem óner pidayısı, qısqa ómiri dawamında tanımalı bolǵan hám xalqımız kewlinen orın aldı. Ol tamashagóyler kózqarasınan hám kórkem talaptan kelip shıǵıp zamanǵa say qaharmanlardı jaratıw máselesinde úlgi kórsetti.

Irzamurat Aybatovtıń Qaraqalpaq teatrındaǵı xızmeti aktyorlıq sheberligi, rejissyorlıq sheshimi hám dramaturgiyadaǵı izleniwleri ózine tánligi menen tamashagóyler kewlinen shıǵa alǵanı ushın xalqımız qálbinde máńgi jasadı.

REFERENCES

1. Qaraqalpaq mámleketlik jas tamashagóyler teatrı T.: - Teatr // 2019. № 3.
2. Сейтназарова, Тарбия. "БЕРДАҚ НОМИДАГИ ҚОРАҚАЛПОҚ ДАВЛАТ АКАДЕМИК МУСИҚАЛИ ТЕАТРИНИНГ ШАКЛЛАНИШ ЖАРАЁНЛАРИ." *Oriental Art and Culture* 4.1 (2023): 887-893.
3. T.Urazov. Teatr onıń ómiri edi.Qaraqalpaqstan jasları. / 2021.14-yanvar №2.
4. .Seitnazarova, T. "“ÁBIW RAYXAN BERUNIY” TARIYXIY DRAMASINIŃ TEATR SAXNASINDA SAXNALASTIRILIWI HÁM ONIŃ ILIMDI RAWAJLANDIRIWDAǴI, INSANLARDIŃ RUWXIY DÚNYASIN BAYITIWǴA QOSQAN ÚLESİ." *ISSN 2181-4147 VOLUME 1, ISSUE 33 DECEMBER 2023* 1.33 (2023): 187.
5. A.Seytov. Qaraqalpaq mámleketlik jas tamashagóyler teatrı rejissurasınıń tiykarshılarınan biri. T.: - Teatr // 2021. №1.
6. G.Juginisova. Siz mangi jasaysız, teatr saxnasında. .Qaraqalpaqstan jasları.. / 2021.16-yanvar.
7. Сейтназарова Т. БЕРДАҚ НОМИДАГИ ҚОРАҚАЛПОҚ ДАВЛАТ АКАДЕМИК МУСИҚАЛИ ТЕАТРИНИНГ ШАКЛЛАНИШ ЖАРАЁНЛАРИ //Oriental Art and Culture. – 2023. – Т. 4. – №. 1. – С. 887-893.

8. Seitnazarova T. EDUCATIONAL SIGNIFICANCE OF BERDAQ'S POET WORKS AND THE PLACE OF " KHALYK USHIN" OPERA ON THE THEATER SCENE //Modern Science and Research. – 2023. – T. 2. – №. 12. – C. 116-119.
9. Seitnazarova T. “ÁBIW RAYXAN BERUNIY” TARIYXIY DRAMASINIŇ TEATR SAXNASINDA SAXNALASTIRILIWI HÁM ONIŇ ILIMDI RAWAJLANDIRIWDAGI, INSANLARDIŇ RUWXIY DÚNYASIN BAYITIWGA QOSQAN ÚLESI //ISSN 2181-4147 VOLUME 1, ISSUE 33 DECEMBER 2023. – 2023. – T. 1. – №. 33. – C. 187.

O'DK-631

**TIPIK BO'Z TUPROQLARDA JOYLASHGAN ISSIQXONALARDA
YETISHTIRILGAN POMIDORGA MINERAL O'G'ITLAR SAMARADORLIGI**

Abduraxmanov Obidjon Xamidovich

Toshkent davlat agrar universiteti katta o'qituvchisi

Obidjon8108@mail.ru

Norxo'jayeva Dildoraxon Farhod qizi

Toshkent davlat agrar univrsiteti talabasi

dildoraxon@gmail.com

Rajabova Mushtariy Sherzod qizi

Toshkent davlat agrar universiteti talabasi

rajajonibek@gmail.com

Keldibekov Yusufbek Abdulla o'g'li

Toshkent davlat agrar universiteti talabasi

<https://doi.org/10.5281/zenodo.10727233>

***Annotatsiya.** Respublikamizda so'nggi yillarda aholini oziq-ovqat va boshqa qishloq xo'jaligi, xususan, sabzavot mahsulotlariga b'lgan ehtiyojini to'la qondirish maqsadida sabzavotchilik tarmo'ida keng qamrovli chora-tadbirlar amalga oshirilib muayyan natijalarga erishilmoqda. O'zbekiston Respublikasi qishloq xo'jaligini rivojlantirishning 2020-2030 yillarga mo'ljallangan strategiyasida tuproq-iqlim sharoitlaridan kelib chiqqan holda o'g'itdan foydalanishning samarali tizimini joriy etish, tuproq unumdorligini saqlash va yanada oshirish choralarini ko'rish borasida muhim vazifalar ko'rsatib o.,tilgan.*

Issiqxona tuproqlari unumdorligini oshirishning muhim yo'llaridan biri organik chiqindilarning ekologik toza biokonservatsiyasi mahsuloti- biogumusdan oqilona foydalanishdir.

Sabzavot ekinlari orasida Pomidor o'simligi muhim o'rin tutadi va u yurtimizda eng ko'p ekiladigan ekinlar qatoridan joy olgan. Shuning uchun aholini yangi terilgan meva va konserva sanoatini hom-ashyoga bo'lgan talabini qondirish uchun Pomidor ishlab chiqarish hajmini oshirish kerak bo'ladi. Bunga nafaqat yangi serhosil navlarni yaratib, balki Pomidor yetishtirishning jadal texnologiyalarini joriy qilish orqali mahsulot tannarxini pasaytirgan holda hosildorlikni oshirish hisobiga erishish mumkin.

***Kalit so'zlar:** Tuproqlar unumdorligi issiqxonalarda yetishtirilgan pomidorlar, mineral o'g'itlar.*

**EFFICACY OF MINERAL FERTILIZERS ON TOMATOES GROWN IN
GREENHOUSES ON TYPICAL GRAY SOILS**

***Abstract.** In recent years, in order to fully satisfy the population's needs for food and other agricultural products, in particular, vegetable products, comprehensive measures have been implemented in the field of vegetable growing and certain results have been achieved. In the strategy of agricultural development of the Republic of Uzbekistan for 2020-2030, it is important to introduce an effective system of fertilizer use based on soil and climate conditions, to take measures to maintain and further increase soil productivity. shown.*

One of the important ways to increase the productivity of greenhouse soils is the rational use of biohumus, a product of environmentally friendly bioconservation of organic waste.

Tomato plant occupies an important place among vegetable crops and it is one of the most cultivated crops in our country. Therefore, it is necessary to increase the production of tomatoes in order to meet the demand of the population for fresh fruit and canning industry. This can be achieved not only by creating new high-yielding varieties, but also by introducing intensive technologies of tomato cultivation, reducing the cost of production and increasing productivity.

Key words: *Soil fertility tomatoes grown in greenhouses, mineral fertilizers.*

ЭФФЕКТИВНОСТЬ МИНЕРАЛЬНЫХ УДОБРЕНИЙ НА ТОМАТАХ, ВЫРАЩИВАЕМЫХ В ТЕПЛИЦАХ НА ТИПИЧНЫХ СЕРЫХ ПОЧВАХ

Аннотация. *В последние годы в целях полного удовлетворения потребностей населения в продуктах питания и другой сельскохозяйственной продукции, в частности, овощной продукции, реализуются комплексные мероприятия в области овощеводства и достигнуты определенные результаты. В стратегии развития сельского хозяйства Республики Узбекистан на 2020-2030 годы важно внедрить эффективную систему применения удобрений с учетом почвенно-климатических условий, принять меры по сохранению и дальнейшему повышению продуктивности почв.*

Одним из важных путей повышения продуктивности тепличных почв является рациональное использование биогумуса – продукта экологически чистой биоконсервации органических отходов.

Растение томат занимает важное место среди овощных культур и является одной из наиболее возделываемых культур в нашей стране. Поэтому необходимо увеличить производство томатов, чтобы удовлетворить потребности населения в свежих фруктах и консервной промышленности. Этого можно достичь не только за счет создания новых высокоурожайных сортов, но и за счет внедрения интенсивных технологий выращивания томатов, снижения себестоимости продукции и повышения урожайности.

Ключевые слова: *Плодородие почвы томаты выращивают в теплицах, минеральными удобрениями.*

Issiqxona tuproqlari unumdorligini oshirishning muhim yo'llaridan biri organik chiqindilarning ekologik toza biokonservatsiyasi mahsuloti - biogumusdan oqilona foydalanishdir. Issiqxona sharoitida Pomidor yetishtirishning bu texnologiyasini qo'llash o'simliklarning mineral o'g'itlarga talabini to'la qondirish, ekologik toza sifatli mahsulotdan yuqori hosil olishni ta'minlash imkonini beradi. Perednev V.V., Stepuro M.F

Issiqxona tuproqlarini organik o'g'itlar bilan boyitish ularning unumdorligini oshiradi, hamda o'simliklarning o'sishi, rivojlanishi va hosildorligining oshishi uchun qulay sharoit yaratadi. Shu bois Pomirdan muntazam barqaror va yuqori hosil olish uchun nafaqat qo'llaniladigan mineral o'g'itlar me'yorini hisobga olish, balki go'ng va biogumus kabi organik o'g'itlar bilan birgalikda qo'llashni ham o'rganish kerak bo'ladi.

Issiqxonada Pomidor yetishtirishda organik o'g'itlardan foydalanish nafaqat hosildorlikka o'z ta'sirini ko'rsatadi, balki tuproqning unumdorligini yuqori darajada saqlab qolish imkoniyatini ham yaratadi

Mamlakatimizda kuzgi boshqoli don ekinlari yig'ishtirib olinganidan keyin, ularning o'rniga takroriy ekinlar yetishtirish uchun qulay imkoniyat mavjud. O'zbekiston Respublikasini rivojlantirishning beshta ustuvor yo'nalishlari bo'yicha Harakatlar strategiyasi to'g'risida” gi

farmoni, hamda maskur farmonga tegishli qildi me'yoriy xuquqiy xujjatlarda belgilangan vazifalarni amalga oshirishga ushbu dissertatsiya tadqiqoti muayyan darajada xizmat qiladi.

Issiqxonalarda pomidor, bodring uch mavsumda yetishtiriladi, ya'ni yozgi-kuzgi, oraliq va qishki-bahorgi mavsumlardir. Kuzgi-qishki mavsumda yetishtiriladigan ekinlar urug'i ko'chatxonaga iyun oyining oxiri iyul boshlarida sepiladi. Bunda pomidorning F1 Bella, Vindetta, Bona, Menxir, Vilasko, Elpida, Sayxun, bodringning esa Orzu, Ekspoza, Borxan, Djemre, Amur kabi duragaylarini ekish tavsiya etiladi. Pomidor ko'chatlari doimiy joyga avvaldan sug'orib qo'yilgan egatlarga avgust oyi boshlarida o'tqaziladi. Ekib bo'lingandan so'ng egatlarga suv taraladi. Shundan so'ng ular kanop yoki polipropilen iplarga tortiladi. Ekinlarga bitta poya qoldirib shakl beriladi. Birinchi haqiqiy barg chiqarganida ko'chatlar chirigan go'ng bilan 2–3 sm qalinlikda ko'miladi. Bu yosh nihollar poyasining baquvvat o'sishga yordam beradi, chunki harorat yuqori bo'lgani sababli, poyalar so'lib qolishi mumkin. Nihollar 3–4 tadan haqiqiy barg chiqargandan so'ng yorug'lik bilan ko'proq to'yinishi uchun issiqxona yuzasi yaxshilab yuvilishi lozim. Vegetatsiya davrida ko'chatlar ildizi va barglari orqali oziqlantirib turiladi. Ko'chatlar 15–20 kundan keyin yana bir bor ipga tortiladi va o'simlik atrofi chopiq qilinadi. Shundan so'ng mineral o'g'itlar solinib, sug'oriladi. Keyinchalik pomidor o'simligiga shakl beriladi va asosiy poya qoldirilib yon bachkilari olib turiladi.

Mineral o'g'itlar kiritilganda e'tiborni azot va kaliy nisbatining to'g'ri bo'lishiga qaratish lozim. Avvalombor, biz sog'lom va yaxshi rivojlangan o'simliklarni olish uchun kerak. Shuning uchun odatda, qishki oylarda pomidorni kaliy bilan oziqlantirish kuchaytirildi. Aksincha, yanvar-fevral oyida pomidorni mo'l azotli oziqlash vegetativ massaning kuchli rivojlanishiga olib kelib, bu hol meva qilishda o'z aksini topadi.

Pomidor o'simligidan yuqori hosil olishda, nafaqat mineral azot, go'ng, siderat va boshqa organik birikmalar bilan kiritiluvchi azotni ham nazarda tutish kerak.

Demkinning baholashicha pomidor uchun o'g'itlardan oqilona foydalanish uning hosildorligini 600 kg/ga ko'paytirishi mumkin. Sabzavo ekinlarini yetishtirishda mineral o'g'itlarni sistematik ravishda qo'llash, gumus va ozuqa elementlarining xarakatchan shakllarini ko'payishiga olib keldi. Mineral va organik o'g'itlar pomidorlarning sifati va hosiliga ijobiy ta'sir ko'rsatdi

Natijalari. Himoyalangan tuproqdan oqilona foydalanish maqsadida ushbu xo'jalikda kuzgi-qishki ekin almashlab ekishda pomidor birinchi almashlashda, qishki-bahorida esa bodring ekiladi. Bunday almashlab ekishda birinchi ekinni yig'ib – terib olish bilan ikkinchi ekinni ekish o'rtasida uzilish deyarli bo'lmaydi. Tuproqdan bu kabi jadal foydalanish uning unumdorligida va shunga muvofiq sabzavot olinadigan xosilda aks etdi bundan kelib kelib chiqqan holda, biz tomondan asosiy elementlari 1. jadvalda keltirilgan tajriba olib borildi.

Keltirilgan tajriba sxemasidan ko'rinib turibdiki, u ushbu tadqiqotda nazorat rolini o'ynagan. NPK – N₁₉₀ P₂₂₅ K₁₃₅ bir xil fonda olib borildi. Barcha variantlarda (1 jadval) qo'shimcha mineral ozuqa ammiakli selitra ko'rinishida 190 kg hisobida, nitrat ammoniy shaklida – (NH₄NO₃), 225 kg hisobidan bir qorishmali fosfat kalsiy shaklida – Sa(H₂PO₄) va K₂O xlorli kaliy shaklida 135 kg hisobida kiritiladi. Ushbu fondda bir martta kiritilgan go'ng, bo'lib kiritilgan biogumusning Pomidor hosildorligi va tuproq unumdorligiga ta'siri o'rganiladi.

Mineral –organik o'g'itlar birinchi martta oziqlantirish hamma variantlarda yer haydashdan olidin 30 sm chuqurlikda kiritildi. Biogumus bilan oziqlantirish, yoxud bir martta 45t/ga (3 variant), va 15 t/ga (4 variant) yoki bo'lib 15 t/ga (5-7 variant) hisobida olib borildi. So'ngi

holatda biogum bilan oziqlanish birinchi marta 15t/ga hisobida 30 sm chuqurlikda haydalgan yerga (5-7 variant), ikkinchisi – ko‘chatlar tuproqqa ko‘chirib o‘tkazilgandan keyin (5-7 variant), uchinchisi – birinchi meva bandida tugunaklar hosil bo‘layotganda (6-7 variant), va nihoyat, to‘rtinchi biogumus bilan oziqlantirish (15 t/ga) birinchi yetilgan mevalar paydo bo‘lganda (7 variant) (1 jadval).

Вариант	Йиллик ўғит меъёри								Шудгор остига				Ekish davrida			Tuganak hosil bo‘lish boshida			Birinchi pishgan hosil davri
	N		P ₂ O ₅		K ₂ O		Organik		Mineral kg/ga			Orga-nik	Mineral kg/ga		Orga-nik t/ga	Mineral kg/ga		Orga-nik t/ga	
	kg/ga	g/m ²	kg/ga	g/m ²	kg/ga	g/m ²	t/ga	kg/m ²	N	P ₂ O ₅	K ₂ O	t/ga	N	P ₂ O ₅	BG	N	K ₂ O	BG	
NPK-fon	190	59,9	225	68,6	135	38,4			30	150	100		70	75		80	35		
Fon+G	190	59,9	225	68,6	135	38,4	75	22,8	30	150	100	75	70	75		80	35		
Fon+BG	190	59,9	225	68,6	135	38,4	45	13,5	30	150	100	45	70	75		80	35		
Fon+BG	190	59,9	225	68,6	135	38,4	15	4,5	30	150	100	15	70	75		80	35		
Fon+BG	190	59,9	225	68,6	135	38,4	30	9,0	30	150	100	15	70	75	15	80	35		
Fon+BG	190	59,9	225	68,6	135	38,4	45	13,5	30	150	100	15	70	75	15	80	35	15	
Fon+BG	190	59,9	225	68,6	135	38,4	60	18,0	30	150	100	15	70	75	15	80	35	15	15

G-Go‘ng t.
Biogumus .

Birinchi – oltinchi variantlarda, har bir oziqlantirishdan so‘ng PPV dan 70% hisobida – vegetatsiya boshida, 80% yoppasiga meva tugish davrida, va 70% vegetatsiya ohirida, har 4-6 kunlik interval bilan sug‘orish ishlari olib borildi. Yettinchi variantda sug‘orish vegetatsiya boshida – PPV ning 70% hisobida, yoppa meva tugish davrida – 80% va vegetatsiya ohirida – 80% hisobida olib borildi. Ko‘chatlar ikki qatorli lenta shaklida, egatlar oralig‘i 70 sm, lentalar orasi – 90 sm va ekinlar orasi 35 sm li sxemada o‘tkaziladi. Ekishning bu usulida, o‘rtacha, bir kv. m. ga 6 ta ekin to‘g‘ri keladi.

Ekish uchun jo'yaklar qo'lda, shpatel bilan, sharker simi yoki shpagat bilan olindi. Sug'orish 23-24⁰S haroratli suv bilan shlangdan olib borilib, so'ng ko'chatlar joylandi va ildiz tizimi tuproq bilan yopildi. Ekinlarni asosiy ozuqa elementlari bilan ta'minlanganligi avvalombor ularning vegetatsiya davridagi o'sib-rivojlanishida o'z ifodasini topadi. Makro- va mikroelementlar bo'yicha optimal bo'lgan ozuqa nafaqat ekinlarning vegetativ organlarini normal rivojlanishiga olib keladi, balki ularning hosilorligini ham oshiradi.

Barcha tajriba variantlaridagi tadqiqot natijalari ko'rsatishicha ekinlarning o'sish va rivojlanish fenofazasidagi o'tish muddatlaridagi o'tish muddatlarida hech qanday farq kuzatilmadi. Ekinlarning o'sish va rivojlanishi fenofazasidagi farqlar 3 yillik izlanishlar maboynidagi taqqoslashlarda aniqlandi.

O'simliklarning o'sish fenofazasidagi aniqlangan farqlarni ekishning turli muddatlari, hamda tadqiqot olib borilgan yillardagi mavjud issiqxona mikroiklimi sharoitlari bilan tushuntirish mumkin.

Birinchi hosilni terib olishdan, avval bevosita o'lchangan asosiy poya uzunligi, uning mineral-organik oziqlanishiga bog'liqligini ko'rsatdi. Masalan, 3 yillik izlanishlar davomida faqat NPK qo'llanilgan variantlarda asosiy poya uzunligi o'rtacha 121+4,39 sm.ga teng bo'lib, bu qo'shimcha go'ng yoki biogumus kiritilgan boshqa variantlarga nisbatlar statistik jihatdan sezilarli darajada past edi.

Biogumusning 15t/ga hisobida bir marta kiritilishi (N₁₉₀:P₂₂₅: K₁₃₅+BG₁₅) statistik jixatdan go'ng kiritilishiga nisbatan kam edi. Biroq qo'shimcha biogumus kiritilishi asosiy poya uzunligining 133.4+ 6.18 sm (N₁₉₀ : P₂₂₅: K₁₃₅ +BG₃₀) va 138.8+4,08 sm (N₁₉₀:P₂₂₅: K₁₃₅+BG₄₅) gacha o'sishiga olib keladi.

Bundan ko'rinib turibdiki, bir marotaba 45t/ga biogumus kiritilishiga nisbatan 15t/ga hisobida bo'lingan uch martalik kiritilishi asosiy poyaning ko'proq uzayishi va yon novdalarning ko'payishiga olib keladi.

Pomidor hosildorligining asosiy ko'rsatkichi unda gullarning mavjudligi bo'lib, ular hosil beruvchi mevalarning shakllanishiga olib keladi. O'simlik gullashining boshlang'ich fazasida bitta shoxdagi gullarning soni hisoblanganda, bu ko'rsatkich pomidor rivojlangan tuproqdagi mineral – organik o'g'it me'yoriga muayyan bog'liqligini ko'rsatadi. 3.6 jadvaldagi ma'lumotlarga ko'ra NPK fanida kiritiladigan biogumus me'yoringa ortishi bilan bir shoxdagi gullar sonining ko'payishi kuzatildi. Bunda eng ko'p gullar soni NPK fanida biogumus miqdorining 3 marta bo'lib kiritilgan variantiga xarakterli edi.

(N₁₉₀:P₂₂₅: K₁₃₅+BG₄₅). Keyinchalik biogumus miqdorining ko'payishi 7-variant N₁₉₀:P₂₂₅:K₁₃₅+BG₆₀ bitta shoxda gullarning o'rtacha 3 yilda 9,0+2,5 paydo bo'lishiga olib keldi

Xulosa

Himoyalangan tuproq sharoitida Pomidor yetishtirishda ozuqa moddalari manbai sifatida biogumus qo'llanilishi mumkin.

N₁₉₀:P₂₂₅:K₁₃₅ fonida 15 t/ga hisobida 45-60 t/ga biogumusning bo'lib kiritilishi o'simlik oziqlanishiga eng optimal sharoitlarni yaratadi.

Mineral o'g'itlar biogumus birgalikda kiritilganda Pomidor hosil tomonidan oziqlantiruvchi elementlarni so'rab olinishi biogumus me'yori ortishi bilan o'sib boradi. Azot, fosfor va kaliyning optimal tartib olinishi NPK fonida 45-60 t/ga biogumus kiritilgan da kuzatiladi.

NPK fonida 15t/ga hisobida biogumusning uch yoki, to‘rt marta kiritilishi NPK va 75 t/ga go‘ng qo‘llanilgan variantga nisbatan mevalar soni, ularning massasi va tovarbop qiymatini oshiradi.

NPK fonida 45 va 60 t/ga biogumusni 15 t/ga hisobida bo‘lib kiritilishi o‘rtacha uch yilda 16,8 va 17,4 kg/m² ni tashkil qildi.

N₁₉₀:P₂₂₅:K₁₃₅ fonida 45 t/ga biogumus kiritilganda erishildi.

REFERENCES

1. Ostonaqulov T.E. Sabzavot ekinlari yetishtirish texnologiyasi fanidan amaliy mashg‘ulotlar. T., 2001, 160 bet.
2. Zokirov X.X., Normuratov O.U. Pomidordan ekologik toza mahsulot yetishtirishda moldsitim va ekositim biopreparatlarining samaradorligi // Xorazm Ma‘mun akademiyasi axborotnomasi.
3. Xiva -2018 yil №1, 47-51 betlar.Perednev V.V., Stepuro M.F. Vliyanie udobreniy na uroжай i kachestvo ovoidnykh kultur // Teor. i prak. aspekty xim. Zemledeliya. Tez. dokl. nauch. konf. 19 - 20 sen. 1990. – Minsk, 1990. – S. 45 – 47.
4. Permitina G.V. Kompleksony otechestvennogo proizvodstva i vozmojnosti ix primeneniya v teplichnyx xozyaystvax // J.: Udobrenie «mikrovit». Gavrish, 2001. - №3. – S. 19 – 20.

Internet ma‘lumotlari

5. <http://himiy.mnru>
6. <http://chemistry.nonod.ru/nasdel/istoriy.htm>
7. <http://www.akim.dp.ua/mh.htm>
8. <http://www.agno.ru/msg/ur/ru.htm>
9. <http://www.himiy.ucor.ru/index/1-0-0>

МЕТОДЫ ПРЕПОДАВАНИЯ БИОЛОГИИ С ИНТЕРЕСОМ В ШКОЛАХ

Мухиддинов Асадбек Жамшидович

ученик 11 класса СОШ 190.

<https://doi.org/10.5281/zenodo.10727377>

Аннотация. В статье раскрыто понятие “смысловое чтение”, приведены примеры активных форм работы на уроке, применяемые для формирования универсальных учебных действий школьников, раскрыты способы повышения эффективности обучения.

Ключевые слова: Смысловое чтение, групповая работа, активные формы и методы.

METHODS OF TEACHING BIOLOGY WITH INTEREST IN SCHOOLS

Abstract. The article reveals the concept of “meaningful reading”, provides examples of active forms of work in the classroom, used to form universal educational actions for schoolchildren, and reveals ways to increase the effectiveness of learning.

Key words: Meaningful reading, group work, active forms and methods.

Во многом успешность обучения зависит от желания учиться самими учениками. “Учить нужно только того, кто чувствует в этом потребность”, - считал академик В.А. Легасов. Чтобы обучение не было скучным, отягощенным словесными методами передачи информации и для привития ребятам навыков нахождения решения любой проблемы, в школах активно внедряется системно-деятельностный подход. Он предполагает активную позицию ученика, который самостоятельно может поставить цель, найти способы достижения этой цели и решить проблему. Увеличение процента прикладного аспекта в обучении само по себе мотивирует ребят к достижению цели, так как один раз выполнить самому всегда лучше, чем много раз услышать то, как необходимо выполнять ту или иную задачу.

Современных ребят окружает огромное количество информации, которая подается ярко и интересно через различные источники информации: журналы, книги, диски, средства массовой информации, Интернет-ресурсы и другие. Поэтому и на уроке в школе теперь требуется подавать материал иначе. Для того чтобы учиться с интересом и увлечением, учащиеся должны быть вовлечены в разнообразную деятельность на основе личного опыта. Ребята должны знать, зачем им приобретать те или иные знания, где их можно применить, узнать возможности той или иной науки. Это необходимо знать учителю, чтобы повысить мотивацию к изучению своего предмета.

Поэтому на уроках все чаще применяются активные формы и методы обучения, порой связанные с исследованием, или соревновательным элементом при работе в группах.

Какие же из современных методов и форм обучения можно привести в пример. Это, например, постановка опытов как мини-исследований на уроках и проектной и исследовательской работы, которая распространяется и за пределы урока. Они помогают понять те или иные закономерности. Уже давно не является секретом то, что ученикам на уроках интересно тогда, когда понятно. Чаще опыты ставятся на уроках естественно-математического цикла: химия, физика, биология, география.

На уроках необходимо применять смысловое чтение. Смысловое чтение — это такой вид речевой деятельности, при котором происходит смысловое восприятие прочитанного материала, зафиксированного графически. С введением ФГОС ООО основы смыслового чтения и работа с текстом на ступени основного общего образования относятся уже к планируемым результатам освоения как одна из учебных программ. Все чаще, как итоговые работы для учащихся, предлагаются комплексные работы. Комплексная работа проверяет сформированность УУД сразу по нескольким учебным дисциплинам, составляется и выполняется на основе смыслового чтения. Задания к такому виду работы могут быть различными: найти и исправить ошибки в тексте; познакомиться с текстом и ответить на вопросы теста, или другие.

Работая с текстом, ученик производит поиск информации, осуществляет ее преобразование, передачу своими словами, оценку информации, находит способы проверки полученной информации, связывает полученную информацию со своими знаниями по этой теме, выделяет главное, производит расчеты на основе полученной информации, сравнивает, сопоставляет и многое другое. Цель смыслового чтения заключается в максимально полном и точном понимании текста, его деталей, осмысления полученной из текста информации, в том числе и в практической направленности. Чтобы осуществить смысловое чтение ребенок должен понимать смысл текста, следовательно, смысловое чтение не осуществить без познавательной деятельности. Поэтому такой вид работы можно и нужно применять при изучении предметов. Если применять обсуждение прочитанного, обмен мнениями, то помимо регулятивных и личностных УУД смыслового чтения, будут формироваться и коммуникативные УУД. Это способствует развитию речи: устной и письменной.

Примером небольшого смыслового текста может быть следующий текст:

“ Известно, что на окружающую среду влияют растения. Они могут менять состав воздуха: обогащать его кислородом в процессе фотосинтеза, поглощать углекислый газ, увлажняют воздух, очищают его от пыли. Растения изменяют состав почвы. Определенные виды растений поглощают из почвы определенные микроэлементы и выделяют в нее другие. Зная это, человек применяет севооборот. Растительные остатки становятся перегноем, повышая плодородие почвы. Если растения испаряют много влаги, они могут осушать почвы. К таким растениям относится эвкалипт. Корневые системы растений предохраняют почву от разрушения, от выветривания. Поэтому человек применяет посадки растений на склонах оврагов, берегах рек, высаживает лесополосы по периметру сельскохозяйственных полей”.

К такому тексту могут быть составлены задания в виде тестовых вопросов или вопросов с развернутым ответом. Например: Найдите главную мысль текста, найдите фразу, которая содержит дополнительную информацию, озаглавьте текст, составьте два вопроса на понимание текста, выпишите из текста по пунктам конкретные примеры влияния растений на окружающую среду, разбейте текст на абзацы и составьте план текста для пересказа и другие. Если ввести в текст цифры, то могут появиться задания, где необходимо произвести самостоятельный расчет.

К тексту могут составляться инструкции и алгоритмы действия. Одним из таких примеров может быть “Памятка для изучения текста”:

- 1) прочитайте текст
- 2) определите смысл основных понятий текста
- 3) составьте вопросы к тексту, которые отражали бы его основные мысли и найдите на них ответы
- 4) перескажите содержание текста своими словами
- 5) озаглавьте текст.

Уже доказано, что совместное решение учащимися познавательных задач приводит к повышению эффективности обучения. Для этого применяют групповые формы работы: парная работа, работа в группах постоянного или переменного состава. Парную работу можно применять во время проведения лабораторных и практических работ, при изучении нового материала, проверки знаний друг у друга (взаимопроверки). Такую работу можно сопровождать алгоритмами работы, которые помогают организовать работу обучающихся. На уроках, посвященных закреплению материала можно применять взаимную тренировку, где один обучающийся проверяет знания другого. При групповой работе могут быть использованы различные варианты работы: работа по общему заданию для групп, где каждый член группы выполняет свою часть задания; работа в группах, где каждая группа выполняет определенную часть общего задания или группы переменного состава и другие. Иногда, работа группы представляется в виде мини-проекта на листе(ах) бумаги в виде схем, рисунков, кратких записей.

С появлением интердоски учитель может применять различные задания, совмещающие наглядную мыслительную деятельность обучающихся как в индивидуальной работе, так и во фронтальной. Появляются электронные атласы, наглядные пособия с разнообразными проверочными заданиями. С помощью интердоски удобно составлять таблицы и кластеры, тем более что информацию можно сохранить, а по необходимости дополнить или исправить.

REFERENCES

1. Большаков А.П. Основы смыслового чтения и работа с текстом. 7-9 классы. Биология. География/ А.П. Большаков.- Волгоград: Учитель, 2014.- 95с. – ISBN 978-5-7057-3554-9
2. Горленко Н.М. Диагностика сформированности коммуникативных умений у учащихся при обучении биологии/ Н.М. Горленко.- Волгоград: Учитель, 2014. – 75с. - ISBN 978-5-7057-3787-1
3. Маркина И.В. Современный урок химии. Технологии, приемы, разработки учебных занятий/ И.В Маркина – Ярославль: Академия развития, 2008 с. ISBN 978-5-7797-0966-8.

FUTBOLCHILARNING JISMONIY TAYYORGARLIGINI OSHIRISHDA ZAMONAVIY AXBOROT TEXNOLOGIYALARIDAN FOYDALANISH.

Umarov D.X.

O'zDJTSU., p.f.d. (DSc).

Shaymardonov D.B.,

O'zDJTSU., O'qituvchi.

Kazoqov R.T.,

O'zDJTSU., O'qituvchi.

Davurbayeva M.J.

O'zDJTSU., PhD.

<https://doi.org/10.5281/zenodo.10728566>

Annotasiya. Qisqa masofaga yuguruvchilarning texnik tayyorgarligining muhim jihatlari biri bu tananing qismlari va bo'g'inlarining fazo va vaqtdagi harakatining xarakterini boshqarish ko'nikmalarini shakllantirishdir. Umumiy jismoniy va maxsus tayyorgarlikning fiziologik, biomexanik, pedagogik va psixologik tarkibiy qismlari ularning aloqalari va o'zaro bog'liqliklari xususiyatini hisobga olmasdan o'rganiladi, bu tadqiqot natijalarini birlashtirishni qiyinlashtiradi va yangi faktlarni tizimlashtirishni ta'minlamaydi.

Kalit so'zlar: yugurish, tana tebranishlarining amplitudasi, boshqarish, boshqarish, markaziy asab tizimi.

USE OF MODERN INFORMATION TECHNOLOGIES IN IMPROVING PHYSICAL FITNESS OF FOOTBALL PLAYERS.

Abstract. One of the important aspects of the technical training of short-distance runners is the formation of skills to control the character of the movement of body parts and joints in space and time. Physiological, biomechanical, pedagogical and psychological components of general physical and special training are studied without taking into account the nature of their connections and interdependencies, which makes it difficult to combine research results and does not provide systematization of new facts.

Key words: running, amplitude of body vibrations, control, control, central nervous system.

ИСПОЛЬЗОВАНИЕ СОВРЕМЕННЫХ ИНФОРМАЦИОННЫХ ТЕХНОЛОГИЙ В УЛУЧШЕНИИ ФИЗИЧЕСКОЙ ПОДГОТОВЛЕННОСТИ ФУТБОЛИСТОВ.

Аннотация. Одним из важных аспектов технической подготовки бегунов на короткие дистанции является формирование умений управлять характером движения частей тела и суставов в пространстве и времени. Физиологические, биомеханические, педагогические и психологические компоненты общефизической и специальной подготовки изучаются без учета характера их связей и взаимозависимостей, что затрудняет объединение результатов исследований и не обеспечивает систематизацию новых фактов.

Ключевые слова: бег, амплитуда колебаний тела, контроль, контроль, центральная нервная система.

Jismoniy tayyorgarlik o'quv-trenirovka jarayonining muhim bo'limi hisoblanadi.

Jismoniy tayyorgarlik organizmning funksional imkoniyatlari umumiy daraja-sini oshirish, har tomonlama jismoniy rivojlantirish, sog'liqni mustahkamlash bilan uzviy bog'liq bo'lgan jismoniy qobiliyatlarni tarbiyalash jarayonidir. Jismoniy tayyorgarlik umumiy va maxsus tayyorgarlikka bo'linadi. O'quv-trenirovka ishida umumiy va maxsus jismoniy tayyorgarlik vazifalari uzviy bog'liqdir.

Futbolchilarning umumiy jismoniy tayyorgarligi jismoniy qobiliyatlarini har tomonlama tarbiyalash, umumiy ish qobiliyatini oshirish vazifalarini hal qiladi. Umumrivojlantiruvchi mashqlar va shug'ullanuv-chilar organizmiga umumiy ta'sir ko'rsatuvchi sportning boshqa turlaridan olingan mashqlar bunda asosiy vositalar sifatida qo'llaniladi. Bunda mushak paylarining rivojlanishi va mustahkamlanishiga, ichki a'zo va tizimlar funksiyasining takomillashishiga, harakatlar koordina-siyasi va harakat sifatleri umumiy darajasining oshirishiga erishiladi.

Umumiy jismoniy tayyorgarlikni oshirish maqsadida qo'llaniladigan ko'pgina mashqlar organizmga har tomon-lama ta'sir ko'rsatadi, ayni chog'da ularning har biri u yoki bu sifatleri ko'proq rivojlantirishga qaratilgan bo'ladi. Jumladan, baland-past joylarda uzoq muddat yugurish ko'proq chidamlilikni, qisqa masofalarda jadal yugurish esa tezlikni rivojlantirishga, gimnastika mashqlari chaqqonlikni o'stirishga qaratilgandir. Bu mashqlar mashg'ulotning tarkibiy qismiga, ulardan ba'zilar esa ertalabki mashg'ulotga kiritiladi.

Maxsus jismoniy tayyorgarlikning maqsadi – futbol-chi uchungina xos bo'lgan jismoniy sifatlar va funksional imkoniyatlarni rivojlantirish hamda takomillashtirish-dan iboratdir.

Futbolchilarning faoliyati bajarayotgan harakati intensivligining doim o'zgarib turishi bilan ifodalanadi. Mushaklar ishining yuksak intensivligi faollik-ning pasayishi va nisbatan tinch holatga o'tish bilan almashib turadi. Jadal yugurish, ilgari tashlanish, sakrashlar yengil yugurish, yurish, to'xtash bilan almashi-nadi, harakat yo'nalishi, maromi va sur'ati o'zgarib turadi. Bunday faoliyat muayyan jismoniy yuklamani amalga oshirish bilan bog'liq bo'lib, vegetativ jarayonlar, birinchi navbatda, modda almashinuvi, nafas olish va qon aylani-shidagi jiddiy funksional o'zgarishlar bilan davom etadi.

Biroq futbolchilarning o'yin faoliyati faqat sakrash, yugurish va yurishdan iborat emasligini ham hisobga olish kerak. Futbolchilar harakati anchagina murakkab. Yakkama-yakka qattiq kurash sharoitida, eng katta tezlikda va uzoq vaqt davomida g'ayri tabiiy (sirpanish, sakrash, bir oyoqqa tayangan holda) bo'lish futbolchiga ayni paytda murakkab taktik vazifani xal qilgan xolda to'pni samarali egallab olishga monelik qilmasligi kerak. Futbolchilar to'pni qanchalik yaxshi olib yursalar, maydonda qanchalik o'ylab ish tutib harakat qilsalar, futbol tomosha sifatida shuncha qiziqarli bo'ladi. Shuning uchun futbolchilarning jismoniy tayyorgarligi ularning o'yin faoliyati harakatini hisobga olgan holda shunday tashkil qilinishi kerakki, bu ularning texnik va taktik mahoratini takomillashtirish uchun asos bo'lsin.

Ko'proq muayyan jismoniy sifatleri rivojlan-tirishga qaratilgan maxsus mashqlar yordamida yo'l-yo'lakay ayrim texnik usullar ijrosini takomillashtirish mumkin. Buning uchun, odatda, bajarish xarakteri va tuzilishiga ko'ra u yoki bu texnik usul yoxud uning alohida elementlariga o'xshash bo'lgan maxsus mashqlar qo'llaniladi.

Jismoniy tayyorgarlik mashg'ulotlarida ko'proq takro-riy, oralatib o'tkaziladigan, o'zgaruvchan, o'yin va musobaqa uslublari qo'llanib turadi.

Yillik trenirovka siklida avval umumiy jismoniy tayyorgarlik, keyin shu asosda maxsus

jismoniy tayyorgarlik ko‘rish tavsiya qilinadi. Futbol bilan ko‘p yil shug‘ullanish mobaynida umumiy va maxsus jismoniy tayyorgarlik nisbati, shuningdek, ularning muayyan mazmuni, sport maho-ratini o‘stirish yuzasidan maxsus tayyorgarlik salmog‘i asta-sekin ortib borish tomon o‘zgartirilayotir. Futbolchilar-ning umumiy va maxsus jismoniy tayyorgarligida kuch, tezkorlik, chaqqonlik, ephillik asosiy o‘rin tutadi. Ayni shu jismoniy sifatlar futbolchilarning harakat imko-niyatlari darajasini ifodalaydi.

Jismoniy sifatlarni tarbiyalash yagona trenirovka jarayonining bir qismidir.

Futbolchilarning jismoniy tayyorgarligini takomillashtirish uslubiyatini qarab chiqar ekanmiz, bunda biz, avvalo, jismoniy fazilatlarini tarbiyalash uslublarini nazarda tutamiz.

Insonning kuchi mushaklar kuchi orqali tashqi qarshiliklarni yengishi yoki ularga qarshi tura olishida aniqlanadi.

Futbolchi o‘z vazni va to‘p og‘irligi bilan ish tutadi. Boshqacha qilib aytganda, u, asosan, gavdasi va to‘pning inersiyasini bartaraf qilish uchun o‘z kuchidan foyda-lanadi. Harakatning boshlanishi, uni tezlashtirish, to‘xtatish, harakatning yo‘nalishini o‘zgartirish, sakrash, to‘pga zarba berish – mana shu aytib o‘tilganlar futbol-chilarning kuchini namoyon qiladigan sifatlardir.

Ko‘rinib turganidek, hamma holatlarda dinamik xarakterga egadir. Shunday qilib, o‘yin faoliyatining xarakteri o‘yinda namoyon qilinadigan kuchning rivojlanish darajasi va xususiyatlarini belgilaydi. Ko‘p yillik tadqiqotlar yengib o‘tiladigan qarshiliklarning miqdori qanchalik kam bo‘lsa va mushaklarning qisqarish tezligi qancha ko‘p bo‘lsa, maksimal kuch kattaligining qiymati shuncha kam bo‘lishini ko‘rsatmoqda.

Futbolchiga muayyan miqdordagi kuch zarur bo‘ladi va u bu kuchdan qandaydir qisqa vaqt ichida foydalanishi kerak. Mazkur kuch «dinamik kuchdir».

Kuchning darajasini ikki omil: mushakning ko‘ndalang kesimini kattalashtirish va nerv-mushak boshqariluvini yaxshilash hisobiga oshirish mumkin ekanligi ma‘lum.

REFERENCES

1. Kazakov R. T. et al. MULTIMEDIA SYSTEMS AND DISTANCE LEARNING TECHNIQUES IN SPORTS SOX //Modern Science and Research. – 2023. – T. 2. – №. 9. – C. 99-105.
2. Kazakov R. T., Rasulov Q. Q. TRAINING IN INTERNATIONAL WRESTLING TECHNIQUES AND TACTICS //Modern Science and Research. – 2023. – T. 2. – №. 9. – C. 180-186.
3. Yusupova N. R. SOCIO-GENDER ASPECTS OF MODERN WOMEN'S SPORTS //Modern Science and Research. – 2023. – T. 2. – №. 9. – C. 118-124.
4. Kazakov R. T. THE MAIN PHYSICAL QUALITIES OF ATHLETES //Modern Science and Research. – 2023. – T. 2. – №. 6. – C. 719-725.
5. Kazakov R. THE METHOD OF IMPROVING PHYSICAL AND SPECIAL PHYSICAL FITNESS INDICATORS OF SHORT-DISTANCE RUNNERS //Журнал иностранных языков и лингвистики. – 2023. – Т. 6. – №. 2.
6. Казоқов Р.Т., Абдиев Б.С., Джўрабаев А.М., Бўриев Б.Ў. Спортчилар тайёрлаш тизимини бошқарув асослари турлари. // "OMMAVIY SPORT TADBIRLARINI TASHKIL ETISH: MUAMMOLAR, TENDENSIYALAR VA ISTIQBOLLAR" ЎзДЖТСУ, 1, 530-538

7. Kazoqov R., Jo'raqo'ziev O., Eshpo'latov S. ҚИСКА МАСОФАГА ЮГУРУВЧИ СПОРТЧИЛАРНИНГ МАШФУЛОТ ДАВРЛАРИНИ ТУЗИЛИШИ //Modern Science and Research. – 2023. – Т. 2. – №. 4. – С. 5-11.
8. Qutlimurodov I. X., Kazoqov R. T., Vo'ronov A. B. FUTBOLDA INNOVATSION TEXNOLOGIYALARNI QO'LLASH //Академические исследования в современной науке. – 2023. – Т. 2. – №. 11. – С. 111-117.
9. Buriyev B. U., Qodirov R. R., Kazoqov R. T. Jismoniy tarbiya va sportda axborot kommunikatsiya texnologiyasining tuzilishi va tamoyillari //Ta'limda zamonaviy axborot texnologiyalaridan foydalanishning innovatsion usullari. – 2021. – Т. 5. – №. 5. – С. 555-559.
10. P.T Kazoqov., Талабаларга ахборот хавфсизлигини таъминлаш компонентлигини ривожлантиришнинг ҳуқуқий асослари., Ўзбекистон давлат саънат ва маданият институти хабарлари 4 (12), 61-6811. Казоқов Р.Т., Кейс стади технологияларидан фойдаланиб талабаларнинг масофавий таълим технологиялари асосида педагогик маҳоратини шакллантириш., Замонавий футболни ривожлантириш тенденциялари: муаммо ва ечимлари 11 (1 ...
12. Давурбаева М. Ж., Казоқов Р. Т., Мадаминов М. П. Интернет тармоқларида талаба ёшларнинг мустақил таълим олишдаги билим ва кўникмаларининг такомиллаштириш //SPORT MENEJMENTI VA MARKETINGI: MUAMMOLAR, TENDENSIYALAR VA ISTIQBOLLAR. – 2019. – Т. 1. – №. 5
13. Казоқов Р. Т. Талабаларга ахборот хавфсизлигини таъминлаш компонентлигини ривожлантиришнинг ҳуқуқий асослари //Ўзбекистон давлат саънат ва маданият институти хабарлари. – 2019. – Т. 4. – №. 12. – С. 61-68.
14. P.T Kazoqov, Ш.Қ Бекназаров, Ибодов, А. И. Футболчиларнинг антропометрик ўлчамлари ва тезлик сифатлари орасидаги корреляциясини ўрганишда акт дан фойдаланиш., Тиббиёт ва спорт 1 (10), 27-30.
15. Казоқов, Р. Т., & Джўрабаев, А. М. Юлдашева К.А ЎЗБЕКИСТОНДА ЖИСМОНИЙ ТАРБИЯНИНГ РИВОЖЛАНИШИ. *SPORT MENEJMENTI VA MARKETINGI: MUAMMOLAR, TENDENSIYALAR VA ISTIQBOLLAR*, 1-237.
16. Джўрабаев А. М., Казоқов Р. Т. Биомеханик таҳлиллар асосида енгил атлетикачиларнинг функционал тайёргарлигидаги корреляция алоқаларининг таҳлили //Yoshlarni qo 'llab-quvvatlash va aholi salomatligini mustahkamlash yili" ga bag 'ishlangan. – 2021. – Т. 4. – №. 4. – С. 198-208.
17. Kazoqov R. T., Djurabaev A. M. Kredit modul tizimi nima //Ta'limni raqamlashtirish sharoitida pedagog kadrlarni qayta tayyorlash va malakasini oshirish. – 2021. – Т. 4. – №. 4. – С. 198-206.
18. Казоқов Р. Т., Джўрабаев А. М. Юлдашева КА ЎЗБЕКИСТОНДА ЖИСМОНИЙ ТАРБИЯНИНГ РИВОЖЛАНИШИ //SPORT MENEJMENTI VA MARKETINGI: MUAMMOLAR, TENDENSIYALAR VA ISTIQBOLLAR. – С. 1,237-240.
19. Казоқов Р. Т. и др. МАМЛАКАТИМИЗ ЯНАДА ЮКСАЛИШИДА БОЛАЛАР СПОРТИНИНГ ЎРНИ //Академические исследования в современной науке. – 2023. – Т. 2. – №. 9. – С. 5-11.

20. Казоқов Р. Т. и др. ПЕДАГОГИКА ОЛИЙ ТАЪЛИМДА КЕЙС-СТАДИ ТАЪЛИМ ТЕХНОЛОГИЯСИ АСОСИДА ПЕДАГОГИК МАҲОРАТИНИ ШАКЛЛАНТИРИШ ЮЗАСИДАН ТАЖРИБА-СИНОВ ИШЛАРИНИНГ НАТИЖАЛАРИ // Академические исследования в современной науке. – 2023. – Т. 2. – №. 6. – С. 111-115.
21. Казоқов Р. Т. Кейс стади технологияларидан фойдаланиб талабаларнинг масофавий таълим технологиялари асосида педагогик маҳоратини шакллантириш // Замоновий футболни ривожлантириш тенденциялари: муаммо ва ечимлари. – Т. 11. – №. 1.
22. Казоқов, Р. Т., Джўрабаев, А. М., Бўриев, Б. Ў., & Ахматов, Ж. О. (2023). ПЕДАГОГИКА ОЛИЙ ТАЪЛИМДА КЕЙС-СТАДИ ТАЪЛИМ ТЕХНОЛОГИЯСИ АСОСИДА ПЕДАГОГИК МАҲОРАТИНИ ШАКЛЛАНТИРИШ ЮЗАСИДАН ТАЖРИБА-СИНОВ ИШЛАРИНИНГ НАТИЖАЛАРИ. *Академические исследования в современной науке*, 2(6), 111-
23. Казоқов Р. Т., Мирзабдиллаева А. И., Мирзабдиллаева Х. И. МАКТАБГАЧА ТАЪЛИМ МУАССАСАЛАРИДА ТАРБИЯВИЙ ТАДБИРЛАРДА МИЛЛИЙ-МАЪНАВИЙ ҚАДРИЯТЛАРДАН ФОЙДАЛАНИШ // Академические исследования в современной науке. – 2023. – Т. 2. – №. 8. – С. 29-34.
24. Казоқов Р. Т. и др. ПЕДАГОГИКА ОЛИЙ ТАЪЛИМДА КЕЙС-СТАДИ ТАЪЛИМ ТЕХНОЛОГИЯСИ АСОСИДА ПЕДАГОГИК МАҲОРАТИНИ ШАКЛЛАНТИРИШ ЮЗАСИДАН ТАЖРИБА-СИНОВ ИШЛАРИНИНГ НАТИЖАЛАРИ // Академические исследования в современной науке. – 2023. – Т. 2. – №. 6. – С. 111-115.
25. Kazoqov R. T., Djurabaev A. M. Kredit modul tizimi nima // Ta'limni raqamlashtirish sharoitida pedagog kadrlarni qayta tayyorlash va malakasini oshirish. – 2021. – Т. 4. – №. 4. – С. 198-206.
26. Давурбаева М. Ж., Казоқов Р. Т., Мадаминов М. П. ТАЛАБА ЁШЛАРНИНГ МУСТАҚИЛ ТАЪЛИМ ОЛИШДАГИ БИЛИМ ВА КўНИКМАЛАРИНИНГ ТАКОМИЛЛАШТИРИШДА ИНТЕРНЕТ РЕСУРСЛАРИДАН ФОЙДАЛАНИШНИНГ АХАМИЯТИ // Академические исследования в современной науке. – 2023. – Т. 2. – №. 5. – С. 26-31.
27. Давурбаева М. Ж., Казоқов Р. Т., Мадаминов М. П. ТАЛАБА ЁШЛАРНИНГ МУСТАҚИЛ ТАЪЛИМ ОЛИШДАГИ БИЛИМ ВА КўНИКМАЛАРИНИНГ ТАКОМИЛЛАШТИРИШДА ИНТЕРНЕТ РЕСУРСЛАРИДАН ФОЙДАЛАНИШНИНГ АХАМИЯТИ // Академические исследования в современной науке. – 2023. – Т. 2. – №. 5. – С. 26-31.
28. Давурбаева М.Ж., Казоқов Р.Т., Мадаминов М.П. Ёшларнинг мустақил таълим олишдаги билим ва кўникмаларининг такомиллаштиришда интернет ресурсларидан фойдаланишнинг ахамияти // ACADEMIC RESEARCH IN MODERN SCIENCE. - 2023/2/14. – Т. 2. – №. 5. – С. 26-31.
29. Казоқов Р. Т., Жўрақўзиев О. О., Эшпўлатов С. С. СПОРТ МУАССАСАЛАРИДА ТАРБИЯВИЙ ТАДБИРЛАРДА МИЛЛИЙ-МАЪНАВИЙ ҚАДРИЯТЛАРДАН ФОЙДАЛАНИШ // Академические исследования в современной науке. – 2023. – Т. 2. – №. 13. – С. 238-248.
30. Казоқов Р.Т., Бўриев Б.Ў., Абдиев Б.Ш., Джўрабаев А.М., Туропов А.Р. КУРАШ МИЛЛИЙ СПОРТ ТУРИНИ РИВОЖЛАНТИРИШНИНГ АСОСИЙ

- ЙЎНАЛИШЛАРИ // МИЛЛИЙ КУРАШ ТУРЛАРИ ВА УЛАРНИНГ НАЗАРИЙ-АМАЛИЙ МУАММОЛАРИ. - 2023. – Т. 1. – №. 2. – С. 161-163.
31. Джўрабаев А. М., Казоқов Р. Т. Биомеханик таҳлиллар асосида енгил атлетикачиларнинг функционал тайёргарлигидаги корреляция алоқаларининг таҳлили //Yoshlarni qo‘llab-quvvatlash va aholi salomatligini mustahkamlash yili” ga bag‘ishlangan. – 2021. – Т. 4. – №. 4. – С. 198-208.
32. Казоқов Р. Т., Расулов А. Ғ., Бўронов А. Б. СПОРТ МАКТАБЛАРИ ЎҚУВ-МАШҒУЛОТ ГУРУҲЛАРИДА ЁШ ФУТБОЛЧИЛАРНИ ТАНЛОВ УСЛУБИЯТЛАРИНИ АСОСЛАШ //Академические исследования в современной науке. – 2023. – Т. 2. – №. 15. – С. 38-46.
33. Kazoqov R. T., Vo'ronov A. B. SPORTDAGI DOLZARB YANGILIKLAR //Академические исследования в современной науке. – 2023. – Т. 2. – №. 15. – С. 47-56.
34. Kazoqov R. T., Pirnazarov S. A., Shamsiddinov S. X. STUDENTS LEARN TO ORGANIZE PROFESSIONAL PHYSICAL TRAINING AND CONTROL PHYSICAL DEVELOPMENT //Modern Science and Research. – 2023. – Т. 2. – №. 6. – С. 1195-1202.
35. Eshpo'latov S. S. METHODS AND PRINCIPLES OF IMPROVING TECHNICAL AND TACTICAL SKILLS AND PHYSICAL TRAINING OF YOUNG VOLLEYBALL PLAYERS //Modern Science and Research. – 2023. – Т. 2. – №. 6. – С. 1296-1302.
36. Kazoqov R. T., Eshpo'latov S. S. YOUNG VOLLEYBALL PLAYERS ARE THE PROCESSES OF ORGANIZING TRAINING SESSIONS //Modern Science and Research. – 2023. – Т. 2. – №. 6. – С. 1303-1310.
37. Pirmatov O. Z., Kazakov R. T. ROLE AND PLACE OF SPORTS AND ACTIVE GAMES IN THE GENERAL STRUCTURE OF EDUCATIONAL AND PRODUCTION PRACTICE //Modern Science and Research. – 2023. – Т. 2. – №. 9. – С. 125-131.
38. Kazakov R. T., Rasulov Q. Q. TRAINING IN INTERNATIONAL WRESTLING TECHNIQUES AND TACTICS //Modern Science and Research. – 2023. – Т. 2. – №. 9. – С. 180-186.
39. Kazoqov R., Akmuradov M. THE IMPORTANCE OF WORKING MEMORY IN MASTERING JUDO SPORTS TECHNIQUES IN ADOLESCENT ATHLETES //Modern Science and Research. – 2023. – Т. 2. – №. 10. – С. 489-494.
40. Kazoqov, R., & Akmuradov, M. (2023). PSYCHOLOGICAL FOUNDATIONS OF JUDO. *Modern Science and Research*, 2(10), 481–488.
41. Kazoqov R. T., Umaraliyeva F. T. DRAW A KINESICYCLOGRAM OF SHORT-DISTANCE RUNNING AND BUILD A TIMELINE //Modern Science and Research. – 2023. – Т. 2. – №. 10. – С. 1201-1208.
42. Kazoqov R. T. et al. IMPROVEMENT OF TECHNICAL TRAINING OF SHORT-DISTANCE ATHLETES //Modern Science and Research. – 2023. – Т. 2. – №. 10. – С. 1077-1084.
43. Kazoqov R. T. et al. STARTING TECHNIQUE IN SHORT DISTANCE RUNNING //Modern Science and Research. – 2023. – Т. 2. – №. 10. – С. 1070-1076.
44. Xalmuxamedov R. et al. ANALYSIS OF THE DEPENDENCE OF THE CONDITIONS OF THE MIDDLE MOUNTAIN OF INDICATORS OF THE INTENSITY ZONES OF

- TRAINING TRAINING LOADS OF QUALIFIED BOXER WOMEN //Modern Science and Research. – 2023. – T. 2. – №. 10. – C. 473-483.
45. Shoyimardanov S. A., Bobomurodov A. E., Kazaqov R. T. FORMATION OF PEDAGOGICAL SKILLS AND SKILLS IN STUDENTS //Modern Science and Research. – 2023. – T. 2. – №. 12. – C. 425-434.
46. Jumayev U. X. et al. ANALYSIS OF THE FINANCIAL POLICY OF THE RUSSIAN EMPIRE IN OFFICIAL DOCUMENTS //Modern Science and Research. – 2023. – T. 2. – №. 12. – C. 1202-1209.
47. Ziyamuxamedova S. A., Kazaqov R. T., Shukurova S. S. SOME BIOCHEMICAL BLOOD RESEARCHES OF ROWERS DURING PREPARATION PERIOD AND CONTESTS //Modern Science and Research. – 2023. – T. 2. – №. 12. – C. 982-989.
48. Raxmatov B. S. et al. SHORT DISTANCE RUNNING TECHNIQUE //Modern Science and Research. – 2023. – T. 2. – №. 12. – C. 990-1000.
49. Roziqovich X. Z. YANGI O'ZBEKISTONDA AVTOMOBIL SANOATI //BARQARORLIK VA YETAKCHI TADQIQOTLAR ONLAYN ILMIY JURNALI. – 2023. – T. 3. – №. 5. – C. 582-584.
50. Yugay L. P. et al. RECOVERY OF THE BODY OF SHORT-DISTANCE RUNNING ATHLETES DURING SPORTS TRAINING //Modern Science and Research. – 2024. – T. 3. – №. 1. – C. 365-371.
51. Akbarov A. et al. ANTHROPOMETRIC-PHYSIOLOGICAL INDICATORS OF MIDDLE-DISTANCE RUNNERS AND RECOVERY OF THEIR BODY DURING TRAINING //Modern Science and Research. – 2024. – T. 3. – №. 1. – C. 358-364.
52. Kim D. et al. PEDAGOGICAL ANALYSIS OF THE PARTICIPATION OF STUDENT ATHLETES IN THE SWEDISH TEAM AND THE SWEDISH TEAM IN THE UZBEKISTAN CHAMPIONSHIP IN HEIGHT ATHLETICS //Modern Science and Research. – 2024. – T. 3. – №. 1. – C. 346-353.
53. Nurullayeva D. S. et al. ETHICAL PROBLEMS AND THEM IN THE FIELD OF NATURE SOLUTIONS //Modern Science and Research. – 2024. – T. 3. – №. 1. – C. 480-486.
54. Kazaqov R. T., Djo'rabayev A. M. MEANS OF RECOVERY OF WORKING CAPACITY OF SHORT-DISTANCE RUNNERS //Modern Science and Research. – 2024. – T. 3. – №. 1. – C. 902-911.
55. Kazoqov R. T., Djo'rabayev A. M. DEVELOPMENT OF CYBER SPORTS IN UZBEKISTAN //Modern Science and Research. – 2024. – T. 3. – №. 1. – C. 893-901.
56. Yaqubov F. M. et al. METHODOLOGY OF SELECTION OF 10-12-YEAR-OLD PLAYERS AND ORGANIZATION OF TRAINING //Modern Science and Research. – 2024. – T. 3. – №. 1. – C. 1271-1279.
57. Казоқов Р. Т. ҚИСКА МАСОФАГА ЮГУРУВЧИЛАРНИНГ ЖИСМОНИЙ ВА МАХСУС ЖИСМОНИЙ ТАЙЁРГАРЛИК КЎРСАТКИЧЛАРИНИ РИВОЖЛАНТИРИШ //Fan-Sportga. – 2022. – №. 7. – C. 53-55.
58. Djo'rabayev A. M., Kazoqov R. T. O'ZBEKISTONDA KIBERSPORTNI RIVOJLANISHI. – 2024.

59. Балтаева, И. Т., Балтаева, А. Т., Ахмедова, М. А., Ахмедова, М. М., & Казоқов, Р. Т. (2024). USE OF VIRTUAL LABORATORIES TO CONDUCT FOOTBALL TRAINING. MODERN SCIENCE AND RESEARCH, 3(2), 709–718.
60. Балтаева, И. Т., Фозилов, Х. Қ., Тулаганов, Ш. Ф., Казоқов, Р. Т., & Джўрабаев, А. М. (2024). CREATING AN INFORMATION-EDUCATIONAL ENVIRONMENT USING MODERN INFORMATION AND COMMUNICATION TECHNOLOGIES. MODERN SCIENCE AND RESEARCH, 3(2), 700–708
61. Akmuradov M., Kazokov R., Parviyeva M. DEVELOPMENT OF SPEED ABILITIES IN YOUNG RAPIERS, DEPENDING ON INDIVIDUAL PSYCHOLOGICAL FEATURES //Modern Science and Research. – 2024. – Т. 3. – №. 2. – С. 988-996.
62. Чернозуб А. А. и др. Изучение режима физических нагрузок на организм занимающихся атлетизмом лиц //Проблемы качества физкультурно-оздоровительной и здоро-вьесберегающей деятельности образовательных учреждений: сборник. – 2014. – Т. 278.
63. Melziddinov R. A., Akramov B. N., Kazonov R. T. THE RELATIONSHIP OF THE EFFICIENCY OF TECHNICAL-TACTICAL ACTIONS OF FOOTBALL PLAYERS WITH THE LEVEL OF PHYSICAL PREPARATION //Modern Science and Research. – 2024. – Т. 3. – №. 2. – С. 1153-165.
64. Melziddinov R. A., Akramov B. N., Kazonov R. T. THE STYLE OF ORGANIZING TECHNICAL-TACTICAL TRAINING OF YOUNG PLAYERS //Modern Science and Research. – 2024. – Т. 3. – №. 2. – С. 1166-1176.
65. Artikov A. A., Jo'rayev N. BA'ZI BIR FUTBOL TERMA JAMOALARI HAMDA KLUBLARI O'YINCHILARINING YON CHIZIQ (AUT) DAN TO'PNI O'YINGA KIRITISH NATIJALARINING QIYOSIY TAHLILI. – 2023.
66. Pardayev K., Artiqov A. DIAGNOSTIC ANALYSIS OF COMPETITIVE PERFORMANCE OF SKILLED FOOTBALL PLAYERS //Modern Science and Research. – 2023. – Т. 2. – №. 4. – С. 312-322.
67. Norsafarov S., Artiqov A. ANALYSIS OF THE ACTION OF PLAYERS PARTICIPATING IN THE PFL ON THE FIELD //Modern Science and Research. – 2023. – Т. 2. – №. 4. – С. 323-333.
68. Toshboyev S., Artikov A. TECHNICAL TRAINING IS THE BASIS OF PLAYERS'SKILLS //Modern Science and Research. – 2023. – Т. 2. – №. 4. – С. 253-263.
69. Noraliyev U., Artikov A. SPORTS INJURIES AND THEIR REHABILITATION PROCESSES //Modern Science and Research. – 2023. – Т. 2. – №. 4. – С. 334-344.
70. Soliyev D., Artikov A. DEVELOPMENT OF PHYSICAL FITNESS OF YOUNG PLAYERS //Modern Science and Research. – 2023. – Т. 2. – №. 4. – С. 264-274.
71. Sanatullayev I., Artikov A. ANALYSIS OF THE DEFENSIVE ACTIONS OF THE PLAYERS OF THE UZBEKISTAN YOUTH (U-23) NATIONAL TEAM //Modern Science and Research. – 2023. – Т. 2. – №. 4. – С. 274-285.
72. Boyxonov B., Artikov A. STUDYING THE TECHNICAL AND TACTICAL ACTIONS OF HIGHLY QUALIFIED MINI SOCCER GIRLS DURING THE GAME //Modern Science and Research. – 2023. – Т. 2. – №. 4. – С. 400-410.

- 73.Artikov A., Xasanov D. FEATURES OF TEACHING TECHNICAL AND TACTICAL MOVEMENTS OF 13-15-YEAR-OLD GIRLS IN MINI-FOOTBALL AT A COMPREHENSIVE SCHOOL //Modern Science and research. – 2022. – T. 1. – №. 1. – C. 335-345.
- 74.Madaminov J., Artikov A. A STUDY OF THE APPLICATION OF THE" BOUNDED" METHOD IN THE DEVELOPMENT OF QUICK-STRENGTH QUALITIES OF DIFFERENT YOUNG PLAYERS //Modern Science and Research. – 2023. – T. 2. – №. 4. – C. 356-366.
- 75.Raimkulov A., Artikov A. DEVELOPMENT OF PHYSICAL FITNESS IN TRAINING //Modern Science and Research. – 2023. – T. 2. – №. 4. – C. 285-294.
- 76.Nizomiddinov S., Artikov A. ORGANIZATIONAL ACTIONS OF ATTACKS IN THE GAME OF EUROPEAN FOOTBALL TEAMS //Modern Science and Research. – 2023. – T. 2. – №. 4. – C. 345-355.
- 77.Xasanov D., Artikov A. RESULTS OF INCREASING THE TECHNICAL AND TACTICAL CAPABILITIES OF FOOTBALL TEAMS //Modern Science and Research. – 2023. – T. 2. – №. 4. – C. 243-252.
- 78.Choriyev A., Artiqov A. ANALYSIS OF TEAM TACTICAL GAMES IN THE MODERN FOOTBALL GAME //Modern Science and Research. – 2023. – T. 2. – №. 4. – C. 221-231.
- 79.Sherqulov S., Artiqov A. BASIC REQUIREMENTS FOR MEANINGFUL TRAINING OF YOUNG PLAYERS //Modern Science and Research. – 2023. – T. 2. – №. 4. – C. 211-220.
- 80.Xudiyarov S., Artiqov A. THE IMPORTANCE OF INTERNATIONAL FOOTBALL COMPETITIONS IN THE DEVELOPMENT OF GIRLS'FOOTBALL IN OUR COUNTRY //Modern Science and Research. – 2023. – T. 2. – №. 4. – C. 232-242.
- 81.Artikov A., Abduhamidov J. COMPARISON OF THE RESULTS OF THE PLAYERS DURING THE GAME //Modern Science and Research. – 2022. – T. 1. – №. 1. – C. 302-312.
- 82.Artikov A., Nizomiddinov S. TECHNICAL AND TACTICAL ACTIONS OF YOUNG PLAYERS STUDY ANALYSIS //Modern Science and Research. – 2022. – T. 1. – №. 1. – C. 557-566.
- 83.Artikov A., Choriyev A. DEVELOPMENT OF PHYSICAL CONDITION OF YOUNG PLAYERS //Modern Science and Research. – 2022. – T. 1. – №. 1. – C. 546-556.

АЛЛЕРГИЯ И ЗАНЯТИЯ ФИЗКУЛЬТУРОЙ И СПОРТОМ

Жураев Н.Б.

Хамраев И.Е.

Шоймарданов У.Б.

Зайнитдинова Д. Ш.

Казоков Р.Т.

Узбекский Государственный университет физической культуры и спорта,
Чирчик, Узбекистан.

<https://doi.org/10.5281/zenodo.10728706>

Аннотация. В данной статье приведены общие сведения об аллергии и особенностях клинического течения аллергии у спортсменов.

Ключевые слова: аллергия, аллерген, аллергический ринит, бронхиальная астма, спортсмен.

ALLERGY AND EXERCISE AND SPORTS

Abstract. This article provides general information about allergies and the characteristics of the clinical course of allergies in athletes.

Key words: allergy, allergen, allergic rhinitis, bronchial asthma, athlete.

Введение. Понятие «аллергия» было впервые введено педиатром Клеменсом Фон Пирке из Вены в 1906 году, который обнаружил, что у отдельных больных отмечаемые симптомы вызывались определенными химическими веществами (аллергенами) из внешней среды.

Среди наиболее распространенных аллергенов: клещи пыли и домашняя пыль, инородные белки, которые содержатся в вакцинах и донорской плазме, плесневые грибы, пыльца цветущих растений, различные лекарственные препараты, укусы насекомых (осиный и пчелиный яды), пищевые продукты, животные продукты, химические соединения. Для аллергии характерна значительная наследственная предрасположенность.

Аллергия относится к тем редким заболеваниям, причиной которой являются именно факторы окружающей среды (аллергены). Смеси веществ, которые сами по себе не имеют аллергических свойств, а могут способствовать возникновению аллергии, а также оказывать влияние на аллергическое заболевание.

Многочисленные исследования доказывают, что загрязнение воздуха является существенным фактором, способствующим возникновению аллергии.

В помещении самыми важными аллергенными факторами являются табачный дым, пыль, которые способствуют возникновению заболеваний дыхательных путей и кожных заболеваний.

Всё это может вызвать такое заболевание, как аллергия.

Актуальность проблемы. По результатам современных эпидемиологических исследований, каждый третий-четвертый человек на планете страдает аллергическим ринитом (АР), каждый десятый - бронхиальной астмой (БА). Широкомасштабное эпидемиологическое изучение данного вопроса в различных регионах мира показывает, что частота аллергических заболеваний (АЗ) среди населения колеблется до 30-50%.

Подобная тенденция имеет место и в Узбекистане. С учетом вышеуказанного логично предположить, что распространенность аллергических заболеваний среди спортсменов также должна возрастать о чем свидетельствуют клинические наблюдения специалистов и многочисленные литературные данные.

Цель исследования. Проанализировать по результатам многолетнего мониторинга распространенность аллергических заболеваний среди спортсменов по литературным данным.

Материалы и методы. Аллергия, как проявление иммунопатологии, представляет собой системное заболевание, при котором резко снижается качество жизни пациентов, их социальная активность и работоспособность.

БА чаще всего встречается у спортсменов, испытывающих длительные нагрузки, например у лыжников, пловцов и бегунов на длинные дистанции. Эти спортсмены подвергаются многократным и сильным воздействиям холодного воздуха в зимнее время, многочисленных ингаляционных раздражителей и аллергенов в течение всего года.

Результаты и их обсуждение. У спортсменов с симптомами астмы имеет место смешанное эозинофильно-нейтрофильное воспаление бронхов, которое у некоторых из них вызывает нарушения функции легких.

Симптомы астмы у спортсменов обычно бывают легкими и, по крайней мере отчасти, обратимыми, поскольку они могут исчезать у тех из них, кто прекращает интенсивные тренировки.

Наличие обструкции дыхательных путей может нарушать эффективный вентиляционный ответ на физическую нагрузку из-за динамической гипервентиляции.

У здоровых людей во время нагрузки может возникать бронходилатация, кроме того, она может появляться и у больных, у которых в состоянии покоя имеет место бронхоконстрикция.

Вместе с тем у некоторых больных с нормальной функцией легких в состоянии покоя может возникать бронхоконстрикция после короткой субмаксимальной нагрузки или даже во время нее, если нагрузка длится достаточно долго. Характерно наличие связи между возникновением АР и БА. Тесная анатомическая и физиологическая взаимосвязь (общность слизистой оболочки, наличие назальнобронхиального рефлекса) верхних и нижних дыхательных путей, результаты иммунологических исследований (единые медиаторы и цитокины аллергических реакций) позволяют заключить, что симптомы АР и БА можно рассматривать как местное проявление системного воспалительного процесса, который условно называют «аллергическим каскадом».

Физкультура и спорт, как известно, имеют большое значение в жизни современного общества. Однако занятия спортом не всегда благоприятно сказываются на здоровье спортсменов. В ряде случаев заболевания могут быть вызваны большими физическими нагрузками.

Воздействие интенсивных физических упражнений на иммунную систему и функцию внешнего дыхания следует представлять как стрессовый фактор, воздействующий на иммунный статус спортсменов.

Доказано, что после интенсивной тренировки происходят изменения параметров иммунного статуса – снижение числа нейтрофилов, уменьшение Т и В-лимфоцитов,

нарушения синтеза IgA и IgM, снижение количества натуральных киллеров (NK-клеток) и увеличение выделения провоспалительных цитокинов.

Как известно, IgA состоит из 2 фракций - сывороточной и секреторной.

В сыворотке крови его содержание составляет 10-15% от общего количества иммуноглобулинов, в то время как в секретах он является преобладающим. IgA играет важную роль в формировании местного иммунитета дыхательных путей и желудочно-кишечного тракта.

Его основная функция заключается в агрегации микробов и сорбции этих агрегатов на поверхности эпителиальных клеток с одновременным угнетением размножения микробов.

При заболеваниях органов, слизистая оболочка которых имеет непосредственный контакт с внешней средой (респираторный, желудочно-кишечный и урогенитальный тракты), степень защиты от инфекции коррелирует с содержанием антител не в сыворотке крови, а в секретах. IgM образуется при первичном иммунном ответе: в начале ответа появляются антитела класса IgM и лишь через 5 суток начинается синтез IgG.

Имуноглобулины класса M значительно более активны по агглютинирующей и преципитирующей способности, а также по гемолитической активности, чем IgG. К IgM относится основная масса антител против полисахаридных антигенов, O-антигенов грамотрицательных бактерий, ревматоидный фактор, изогемагглютенины.

Ряд авторов указывают на тот факт, что у спортсменов-профессионалов как следствие физического перенапряжения может возникать транзиторная (вторичная) иммунная недостаточность с повышенным риском возникновения инфекций, особенно верхних дыхательных путей. Склонность к вирусным, а также аллергическим заболеваниям у спортсменов можно объяснить возникновением на фоне интенсивных физических упражнений дисфункции хелперов 1-го и 2-го типов (Th1/Th2) в виде их дисбаланса с преобладанием активности хелперов 2-го типа (Th2) и образованием соответствующих цитокинов, участвующих в реализации аллергических заболеваний.

Различные атопические заболевания (например, АР, поллиноз) чаще возникают у спортсменов, занимающихся летними видами спорта, чем у лиц контрольных групп. БА чаще всего встречается у спортсменов, испытывающих длительные нагрузки, например у лыжников, пловцов и бегунов на длинные дистанции.

Эти спортсмены подвергаются многократным и сильным воздействиям холодного воздуха в зимнее время, многочисленных ингаляционных раздражителей и аллергенов в течение всего года, что может вызывать у них в итоге нарушения функции легких.

Заключение. Аллергия - это повышенная чувствительность организма к различным веществам - аллергенам, проявляющаяся симптомами аллергического заболевания. Число случаев аллергии и ее тяжести неуклонно растет во всем мире.

Признавая, что современная медицина способна влиять на аллергическую заболеваемость, ученые все же считают, что главный способ решения этой проблемы — создание экологически чистых зон, а в случаях загрязнения окружающей среды — элиминация неблагоприятных факторов, в том числе и аллергенных. Последнее слово науки в аллергологии еще не сказано. Нужно отметить, что аллергические заболевания в отличие от многих других хронических заболеваний начинаются в молодом возрасте.

Ребенок, страдающий бронхиальной астмой и экземой, лишен многих радостей в детстве и дальнейшей жизни. Смертельные исходы при укусах насекомых или введении аллергенного медикамента в настоящее время нередки.

Необходимо отметить, в начале XX века такие заболевания, как аллергический ринит, бронхиальная астма, сезонная аллергия, считались относительно редкими патологическими состояниями.

В настоящее время, по современным эпидемиологическим данным, бронхиальная астма в странах Европы и США выявляется у 10-15% подростков.

В некоторых странах эти показатели еще выше. В отношении аллергического ринита известны те же данные. Отмечается, что каждые 10 лет заболеваемость этими состояниями удваивалась.

И сегодня аллергия рассматривается медицинской общественностью как «эпидемия».

Наиболее адекватная теория, объясняющая распространенность аллергических заболеваний, это гигиеническая, которая в первую очередь связывает возникновение аллергии с определенным образом жизни человека. Так называемый «западный образ жизни» с высоким уровнем санитарии, а также частое раннее начало искусственного вскармливания, бесконтрольное применение антибиотиков приводит к тому, что, в том числе, нарушается формирование собственной микрофлоры организма, закрепляются особые механизмы иммунного реагирования, которые лежат в основе развития аллергии.

В настоящее время достигнуты успехи в лечении многих аллергических болезней, и это позволяет оптимистически смотреть в будущее.

REFERENCES

1. Kazakov R. T. et al. MULTIMEDIA SYSTEMS AND DISTANCE LEARNING TECHNIQUES IN SPORTS SOX //Modern Science and Research. – 2023. – Т. 2. – №. 9. – С. 99-105.
2. Kazakov R. T., Rasulov Q. Q. TRAINING IN INTERNATIONAL WRESTLING TECHNIQUES AND TACTICS //Modern Science and Research. – 2023. – Т. 2. – №. 9. – С. 180-186.
3. Yusupova N. R. SOCIO-GENDER ASPECTS OF MODERN WOMEN'S SPORTS //Modern Science and Research. – 2023. – Т. 2. – №. 9. – С. 118-124.
4. Kazakov R. T. THE MAIN PHYSICAL QUALITIES OF ATHLETES //Modern Science and Research. – 2023. – Т. 2. – №. 6. – С. 719-725.
5. Kazakov R. THE METHOD OF IMPROVING PHYSICAL AND SPECIAL PHYSICAL FITNESS INDICATORS OF SHORT-DISTANCE RUNNERS //Журнал иностранных языков и лингвистики. – 2023. – Т. 6. – №. 2.
6. Казоқов Р.Т., Абдиев Б.С., Джўрабаев А.М., Бўриев Б.Ў. Спортчилар тайёрлаш тизими бошқарув асослари турлари. // "ОММАВИЙ СПОРТ ТАДБИРЛАРИНИ ТАШКИЛ ETISH: МУАММОЛАР, ТЕНДЕНСИЯЛАР ВА ИСТИҚБОЛЛАР" ЎзДЖТСУ, 1, 530-538
7. Kazoqov R., Jo'raqo'ziev O., Eshpo'latov S. ҚИСҚА МАСОФАГА ЮГУРУВЧИ СПОРТЧИЛАРНИНГ МАШҒУЛОТ ДАВРЛАРИНИ ТУЗИЛИШИ //Modern Science and Research. – 2023. – Т. 2. – №. 4. – С. 5-11.

8. Qutlimurodov I. X., Kazoqov R. T., Vo'ronov A. B. FUTBOLDA INNOVATSION TEXNOLOGIYALARNI QO'LLASH //Академические исследования в современной науке. – 2023. – Т. 2. – №. 11. – С. 111-117.
9. Buriyev B. U., Qodirov R. R., Kazoqov R. T. Jismoniy tarbiya va sportda axborot kommunikatsiya texnologiyasining tuzilishi va tamoyillari //Ta'limda zamonaviy axborot texnologiyalaridan foydalanishning innovatsion usullari. – 2021. – Т. 5. – №. 5. – С. 555-559.
10. P.T Казоқов., Талабаларга ахборот хавфсизлигини таъминлаш компонентлигини ривожлантиришнинг ҳуқуқий асослари., Ўзбекистон давлат саънат ва маданият институти хабарлари 4 (12), 61-6811. Казоқов Р.Т., Кейс стади технологияларидан фойдаланиб талабаларнинг масофавий таълим технологиялари асосида педагогик маҳоратини шакллантириш., Замонавий футболни ривожлантириш тенденциялари: муаммо ва ечимлари 11 (1 ...
12. Давурбаева М. Ж., Казоқов Р. Т., Мадаминов М. П. Интернет тармоқларида талаба ёшларнинг мустақил таълим олишдаги билим ва кўникмаларининг такомиллаштириш //SPORT MENEJMENTI VA MARKETINGI: MUAMMOLAR, TENDENSIYALAR VA ISTIQBOLLAR. – 2019. – Т. 1. – №. 5
13. Казоқов Р. Т. Талабаларга ахборот хавфсизлигини таъминлаш компонентлигини ривожлантиришнинг ҳуқуқий асослари //Ўзбекистон давлат саънат ва маданият институти хабарлари. – 2019. – Т. 4. – №. 12. – С. 61-68.
14. P.T Казоқов, Ш.Қ Бекназаров, Ибодов, А. И. Футболчиларнинг антропометрик ўлчамлари ва тезлик сифатлари орасидаги корреляциясини ўрганишда акт дан фойдаланиш., Тиббиёт ва спорт 1 (10), 27-30.
15. Казоқов, Р. Т., & Джўрабаев, А. М. Юлдашева К.А ЎЗБЕКИСТОНДА ЖИСМОНИЙ ТАРБИЯНИНГ РИВОЖЛАНИШИ. *SPORT MENEJMENTI VA MARKETINGI: MUAMMOLAR, TENDENSIYALAR VA ISTIQBOLLAR*, 1-237.
16. Джўрабаев А. М., Казоқов Р. Т. Биомеханик таҳлиллар асосида енгил атлетикачиларнинг функционал тайёргарлигидаги корреляция алоқаларининг таҳлили //Yoshlarni qo 'lhab-quvvatlash va aholi salomatligini mustahkamlash yili" ga bag 'ishlangan. – 2021. – Т. 4. – №. 4. – С. 198-208.
17. Казоқов Р. Т., Djurabaev A. M. Kredit modul tizimi nima //Ta'limni raqamlashtirish sharoitida pedagog kadrlarni qayta tayyorlash va malakasini oshirish. – 2021. – Т. 4. – №. 4. – С. 198-206.
18. Казоқов Р. Т., Джўрабаев А. М. Юлдашева КА ЎЗБЕКИСТОНДА ЖИСМОНИЙ ТАРБИЯНИНГ РИВОЖЛАНИШИ //SPORT MENEJMENTI VA MARKETINGI: MUAMMOLAR, TENDENSIYALAR VA ISTIQBOLLAR. – С. 1,237-240.
19. Казоқов Р. Т. и др. МАМЛАКАТИМИЗ ЯНАДА ЮКСАЛИШИДА БОЛАЛАР СПОРТИНИНГ ЎРНИ //Академические исследования в современной науке. – 2023. – Т. 2. – №. 9. – С. 5-11.
20. Казоқов Р. Т. и др. ПЕДАГОГИКА ОЛИЙ ТАЪЛИМДА КЕЙС-СТАДИ ТАЪЛИМ ТЕХНОЛОГИЯСИ АСОСИДА ПЕДАГОГИК МАҲОРАТИНИ ШАКЛЛАНТИРИШ ЮЗАСИДАН ТАЖРИБА-СИНОВ ИШЛАРИНИНГ НАТИЖАЛАРИ //Академические исследования в современной науке. – 2023. – Т. 2. – №. 6. – С. 111-115.

21. Казоқов Р. Т. Кейс стади технологияларидан фойдаланиб талабаларнинг масофавий таълим технологиялари асосида педагогик маҳоратини шакллантириш // *Замонавий футболни ривожлантириш тенденциялари: муаммо ва ечимлари.* – Т. 11. – №. 1.
22. Казоқов, Р. Т., Джўрабаев, А. М., Бўриев, Б. Ў., & Ахматов, Ж. О. (2023). ПЕДАГОГИКА ОЛИЙ ТАЪЛИМДА КЕЙС-СТАДИ ТАЪЛИМ ТЕХНОЛОГИЯСИ АСОСИДА ПЕДАГОГИК МАҲОРАТИНИ ШАКЛЛАНТИРИШ ЮЗАСИДАН ТАЖРИБА-СИНОВ ИШЛАРИНИНГ НАТИЖАЛАРИ. *Академические исследования в современной науке*, 2(6), 111-
23. Казоқов Р. Т., Мирзабдиллаева А. И., Мирзабдиллаева Х. И. МАКТАБГАЧА ТАЪЛИМ МУАССАСАЛАРИДА ТАРБИЯВИЙ ТАДБИРЛАРДА МИЛЛИЙ-МАЪНАВИЙ ҚАДРИЯТЛАРДАН ФОЙДАЛАНИШ // *Академические исследования в современной науке.* – 2023. – Т. 2. – №. 8. – С. 29-34.
24. Казоқов Р. Т. и др. ПЕДАГОГИКА ОЛИЙ ТАЪЛИМДА КЕЙС-СТАДИ ТАЪЛИМ ТЕХНОЛОГИЯСИ АСОСИДА ПЕДАГОГИК МАҲОРАТИНИ ШАКЛЛАНТИРИШ ЮЗАСИДАН ТАЖРИБА-СИНОВ ИШЛАРИНИНГ НАТИЖАЛАРИ // *Академические исследования в современной науке.* – 2023. – Т. 2. – №. 6. – С. 111-115.
25. Kazonov R. T., Djurabaev A. M. Kredit modul tizimi nima // *Ta'limni raqamlashtirish sharoitida pedagog kadrlarni qayta tayyorlash va malakasini oshirish.* – 2021. – Т. 4. – №. 4. – С. 198-206.
26. Давурбаева М. Ж., Казоқов Р. Т., Мадаминов М. П. ТАЛАБА ЁШЛАРНИНГ МУСТАҚИЛ ТАЪЛИМ ОЛИШДАГИ БИЛИМ ВА КўНИКМАЛАРИНИНГ ТАКОМИЛЛАШТИРИШДА ИНТЕРНЕТ РЕСУРСЛАРИДАН ФОЙДАЛАНИШНИНГ АХАМИЯТИ // *Академические исследования в современной науке.* – 2023. – Т. 2. – №. 5. – С. 26-31.
27. Давурбаева М. Ж., Казоқов Р. Т., Мадаминов М. П. ТАЛАБА ЁШЛАРНИНГ МУСТАҚИЛ ТАЪЛИМ ОЛИШДАГИ БИЛИМ ВА КўНИКМАЛАРИНИНГ ТАКОМИЛЛАШТИРИШДА ИНТЕРНЕТ РЕСУРСЛАРИДАН ФОЙДАЛАНИШНИНГ АХАМИЯТИ // *Академические исследования в современной науке.* – 2023. – Т. 2. – №. 5. – С. 26-31.
28. Давурбаева М.Ж., Казоқов Р.Т., Мадаминов М.П. Ёшларнинг мустақил таълим олишдаги билим ва кўникмаларининг такомиллаштиришда интернет ресурсларидан фойдаланишнинг ахамияти // *ACADEMIC RESEARCH IN MODERN SCIENCE.* - 2023/2/14. – Т. 2. – №. 5. – С. 26-31.
29. Казоқов Р. Т., Жўрақўзиев О. О., Эшпўлатов С. С. СПОРТ МУАССАСАЛАРИДА ТАРБИЯВИЙ ТАДБИРЛАРДА МИЛЛИЙ-МАЪНАВИЙ ҚАДРИЯТЛАРДАН ФОЙДАЛАНИШ // *Академические исследования в современной науке.* – 2023. – Т. 2. – №. 13. – С. 238-248.
30. Казоқов Р.Т., Бўриев Б.Ў., Абдиев Б.Ш., Джўрабаев А.М., Туропов А.Р. КУРАШ МИЛЛИЙ СПОРТ ТУРИНИ РИВОЖЛАНТИРИШНИНГ АСОСИЙ ЙўНАЛИШЛАРИ // *МИЛЛИЙ КУРАШ ТУРЛАРИ ВА УЛАРНИНГ НАЗАРИЙ-АМАЛИЙ МУАММОЛАРИ.* - 2023. – Т. 1. – №. 2. – С. 161-163.
31. Джўрабаев А. М., Казоқов Р. Т. Биомеханик таҳлиллар асосида енгил атлетикачиларнинг функционал тайёргарлигидаги корреляция алоқаларининг таҳлили

- //Yoshlarni qo‘llab-quvvatlash va aholi salomatligini mustahkamlash yili” ga bag‘ishlangan. – 2021. – T. 4. – №. 4. – С. 198-208.
- 32.Казоқов Р. Т., Расулов А. Ф., Бўронов А. Б. СПОРТ МАКТАБЛАРИ ЎҚУВ-МАШҒУЛОТ ГУРУҲЛАРИДА ЁШ ФУТБОЛЧИЛАРНИ ТАНЛОВ УСЛУБИЯТЛАРИНИ АСОСЛАШ //Академические исследования в современной науке. – 2023. – Т. 2. – №. 15. – С. 38-46.
- 33.Казоқов Р. Т., Во'ронов А. В. SPORTDAGI DOLZARB YANGILIKLAR //Академические исследования в современной науке. – 2023. – Т. 2. – №. 15. – С. 47-56.
- 34.Казоқов Р. Т., Pirnazarov S. A., Shamsiddinov S. X. STUDENTS LEARN TO ORGANIZE PROFESSIONAL PHYSICAL TRAINING AND CONTROL PHYSICAL DEVELOPMENT //Modern Science and Research. – 2023. – Т. 2. – №. 6. – С. 1195-1202.
- 35.Eshpo'latov S. S. METHODS AND PRINCIPLES OF IMPROVING TECHNICAL AND TACTICAL SKILLS AND PHYSICAL TRAINING OF YOUNG VOLLEYBALL PLAYERS //Modern Science and Research. – 2023. – Т. 2. – №. 6. – С. 1296-1302.
- 36.Казоқов Р. Т., Eshpo'latov S. S. YOUNG VOLLEYBALL PLAYERS ARE THE PROCESSES OF ORGANIZING TRAINING SESSIONS //Modern Science and Research. – 2023. – Т. 2. – №. 6. – С. 1303-1310.
- 37.Pirmatov O. Z., Kazakov R. T. ROLE AND PLACE OF SPORTS AND ACTIVE GAMES IN THE GENERAL STRUCTURE OF EDUCATIONAL AND PRODUCTION PRACTICE //Modern Science and Research. – 2023. – Т. 2. – №. 9. – С. 125-131.
- 38.Kazakov R. T., Rasulov Q. Q. TRAINING IN INTERNATIONAL WRESTLING TECHNIQUES AND TACTICS //Modern Science and Research. – 2023. – Т. 2. – №. 9. – С. 180-186.
- 39.Казоқов Р., Akmuradov M. THE IMPORTANCE OF WORKING MEMORY IN MASTERING JUDO SPORTS TECHNIQUES IN ADOLESCENT ATHLETES //Modern Science and Research. – 2023. – Т. 2. – №. 10. – С. 489-494.
- 40.Казоқов, Р., & Akmuradov, M. (2023). PSYCHOLOGICAL FOUNDATIONS OF JUDO. *Modern Science and Research*, 2(10), 481–488.
- 41.Казоқов Р. Т., Umaraliyeva F. T. DRAW A KINESICYCLOGRAM OF SHORT-DISTANCE RUNNING AND BUILD A TIMELINE //Modern Science and Research. – 2023. – Т. 2. – №. 10. – С. 1201-1208.
- 42.Казоқов Р. Т. et al. IMPROVEMENT OF TECHNICAL TRAINING OF SHORT-DISTANCE ATHLETES //Modern Science and Research. – 2023. – Т. 2. – №. 10. – С. 1077-1084.
- 43.Казоқов Р. Т. et al. STARTING TECHNIQUE IN SHORT DISTANCE RUNNING //Modern Science and Research. – 2023. – Т. 2. – №. 10. – С. 1070-1076.
44. Xalmuxamedov R. et al. ANALYSIS OF THE DEPENDENCE OF THE CONDITIONS OF THE MIDDLE MOUNTAIN OF INDICATORS OF THE INTENSITY ZONES OF TRAINING TRAINING LOADS OF QUALIFIED BOXER WOMEN //Modern Science and Research. – 2023. – Т. 2. – №. 10. – С. 473-483.
- 45.Shoyimardanov S. A., Bobomurodov A. E., Kazaqov R. T. FORMATION OF PEDAGOGICAL SKILLS AND SKILLS IN STUDENTS //Modern Science and Research. – 2023. – Т. 2. – №. 12. – С. 425-434.

46. Jumayev U. X. et al. ANALYSIS OF THE FINANCIAL POLICY OF THE RUSSIAN EMPIRE IN OFFICIAL DOCUMENTS //Modern Science and Research. – 2023. – Т. 2. – №. 12. – С. 1202-1209.
47. Ziyamuxamedova S. A., Kazaqov R. T., Shukurova S. S. SOME BIOCHEMICAL BLOOD RESEARCHES OF ROWERS DURING PREPARATION PERIOD AND CONTESTS //Modern Science and Research. – 2023. – Т. 2. – №. 12. – С. 982-989.
48. Raxmatov B. S. et al. SHORT DISTANCE RUNNING TECHNIQUE //Modern Science and Research. – 2023. – Т. 2. – №. 12. – С. 990-1000.
49. Roziqovich X. Z. YANGI O'ZBEKISTONDA AVTOMOBIL SANOATI //BARQARORLIK VA YETAKCHI TADQIQOTLAR ONLAYN ILMIIY JURNALI. – 2023. – Т. 3. – №. 5. – С. 582-584.
50. Yugay L. P. et al. RECOVERY OF THE BODY OF SHORT-DISTANCE RUNNING ATHLETES DURING SPORTS TRAINING //Modern Science and Research. – 2024. – Т. 3. – №. 1. – С. 365-371.
51. Akbarov A. et al. ANTHROPOMETRIC-PHYSIOLOGICAL INDICATORS OF MIDDLE-DISTANCE RUNNERS AND RECOVERY OF THEIR BODY DURING TRAINING //Modern Science and Research. – 2024. – Т. 3. – №. 1. – С. 358-364.
52. Kim D. et al. PEDAGOGICAL ANALYSIS OF THE PARTICIPATION OF STUDENT ATHLETES IN THE SWEDISH TEAM AND THE SWEDISH TEAM IN THE UZBEKISTAN CHAMPIONSHIP IN HEIGHT ATHLETICS //Modern Science and Research. – 2024. – Т. 3. – №. 1. – С. 346-353.
53. Nurullayeva D. S. et al. ETHICAL PROBLEMS AND THEM IN THE FIELD OF NATURE SOLUTIONS //Modern Science and Research. – 2024. – Т. 3. – №. 1. – С. 480-486.
54. Kazaqov R. T., Djo'rabayev A. M. MEANS OF RECOVERY OF WORKING CAPACITY OF SHORT-DISTANCE RUNNERS //Modern Science and Research. – 2024. – Т. 3. – №. 1. – С. 902-911.
55. Kazoqov R. T., Djo'rabayev A. M. DEVELOPMENT OF CYBER SPORTS IN UZBEKISTAN //Modern Science and Research. – 2024. – Т. 3. – №. 1. – С. 893-901.
56. Yaqubov F. M. et al. METHODOLOGY OF SELECTION OF 10-12-YEAR-OLD PLAYERS AND ORGANIZATION OF TRAINING //Modern Science and Research. – 2024. – Т. 3. – №. 1. – С. 1271-1279.
57. Казоқов Р. Т. ҚИСКА МАСОФАГА ЮГУРУВЧИЛАРНИНГ ЖИСМОНИЙ ВА МАХСУС ЖИСМОНИЙ ТАЙЁРГАРЛИК КЎРСАТКИЧЛАРИНИ РИВОЖЛАНТИРИШ //Fan-Sportga. – 2022. – №. 7. – С. 53-55.
58. Djo'rabayev A. M., Kazoqov R. T. O'ZBEKISTONDA KIBERSPORTNI RIVOJLANISHI. – 2024.
59. Балтаева, И. Т., Балтаева, А. Т., Ахмедова, М. А., Ахмедова, М. М., & Казоқов, Р. Т. (2024). USE OF VIRTUAL LABORATORIES TO CONDUCT FOOTBALL TRAINING. MODERN SCIENCE AND RESEARCH, 3(2), 709–718.
60. Балтаева, И. Т., Фозилов, Х. Қ., Тулаганов, Ш. Ф., Казоқов, Р. Т., & Джўрабаев, А. М. (2024). CREATING AN INFORMATION-EDUCATIONAL ENVIRONMENT USING MODERN INFORMATION AND COMMUNICATION TECHNOLOGIES. MODERN SCIENCE AND RESEARCH, 3(2), 700–708

61. Akmuradov M., Kazokov R., Parviyeva M. DEVELOPMENT OF SPEED ABILITIES IN YOUNG RAPIERS, DEPENDING ON INDIVIDUAL PSYCHOLOGICAL FEATURES //Modern Science and Research. – 2024. – Т. 3. – №. 2. – С. 988-996.
62. Чернозуб А. А. и др. Изучение режима физических нагрузок на организм занимающихся атлетизмом лиц //Проблемы качества физкультурно-оздоровительной и здоро-вьесберегающей деятельности образовательных учреждений: сборник. – 2014. – Т. 278.
63. Melziddinov R. A., Akramov B. N., Kazoqov R. T. THE RELATIONSHIP OF THE EFFICIENCY OF TECHNICAL-TACTICAL ACTIONS OF FOOTBALL PLAYERS WITH THE LEVEL OF PHYSICAL PREPARATION //Modern Science and Research. – 2024. – Т. 3. – №. 2. – С. 1153-165.
64. Melziddinov R. A., Akramov B. N., Kazoqov R. T. THE STYLE OF ORGANIZING TECHNICAL-TACTICAL TRAINING OF YOUNG PLAYERS //Modern Science and Research. – 2024. – Т. 3. – №. 2. – С. 1166-1176.
65. Artikov A. A., Jo'rayev N. BA'ZI BIR FUTBOL TERMA JAMOALARI HAMDA KLUBLARI O'YINCHILARINING YON CHIZIQ (AUT) DAN TO'PNI O'YINGA KIRITISH NATIJALARINING QIYOSIY TAHLILI. – 2023.
66. Pardayev K., Artiqov A. DIAGNOSTIC ANALYSIS OF COMPETITIVE PERFORMANCE OF SKILLED FOOTBALL PLAYERS //Modern Science and Research. – 2023. – Т. 2. – №. 4. – С. 312-322.
67. Norsafarov S., Artiqov A. ANALYSIS OF THE ACTION OF PLAYERS PARTICIPATING IN THE PFL ON THE FIELD //Modern Science and Research. – 2023. – Т. 2. – №. 4. – С. 323-333.
68. Toshboyev S., Artikov A. TECHNICAL TRAINING IS THE BASIS OF PLAYERS'SKILLS //Modern Science and Research. – 2023. – Т. 2. – №. 4. – С. 253-263.
69. Noraliyev U., Artikov A. SPORTS INJURIES AND THEIR REHABILITATION PROCESSES //Modern Science and Research. – 2023. – Т. 2. – №. 4. – С. 334-344.
70. Soliyev D., Artikov A. DEVELOPMENT OF PHYSICAL FITNESS OF YOUNG PLAYERS //Modern Science and Research. – 2023. – Т. 2. – №. 4. – С. 264-274.
71. Sanatullayev I., Artikov A. ANALYSIS OF THE DEFENSIVE ACTIONS OF THE PLAYERS OF THE UZBEKISTAN YOUTH (U-23) NATIONAL TEAM //Modern Science and Research. – 2023. – Т. 2. – №. 4. – С. 274-285.
72. Boyxonov B., Artikov A. STUDYING THE TECHNICAL AND TACTICAL ACTIONS OF HIGHLY QUALIFIED MINI SOCCER GIRLS DURING THE GAME //Modern Science and Research. – 2023. – Т. 2. – №. 4. – С. 400-410.
73. Artikov A., Xasanov D. FEATURES OF TEACHING TECHNICAL AND TACTICAL MOVEMENTS OF 13-15-YEAR-OLD GIRLS IN MINI-FOOTBALL AT A COMPREHENSIVE SCHOOL //Modern Science and research. – 2022. – Т. 1. – №. 1. – С. 335-345.
74. Madaminov J., Artikov A. A STUDY OF THE APPLICATION OF THE "BOUNDED" METHOD IN THE DEVELOPMENT OF QUICK-STRENGTH QUALITIES OF DIFFERENT YOUNG PLAYERS //Modern Science and Research. – 2023. – Т. 2. – №. 4. – С. 356-366.

- 75.Raimkulov A., Artikov A. DEVELOPMENT OF PHYSICAL FITNESS IN TRAINING //Modern Science and Research. – 2023. – T. 2. – №. 4. – C. 285-294.
- 76.Nizomiddinov S., Artikov A. ORGANIZATIONAL ACTIONS OF ATTACKS IN THE GAME OF EUROPEAN FOOTBALL TEAMS //Modern Science and Research. – 2023. – T. 2. – №. 4. – C. 345-355.
- 77.Xasanov D., Artikov A. RESULTS OF INCREASING THE TECHNICAL AND TACTICAL CAPABILITIES OF FOOTBALL TEAMS //Modern Science and Research. – 2023. – T. 2. – №. 4. – C. 243-252.
- 78.Choriyev A., Artiqov A. ANALYSIS OF TEAM TACTICAL GAMES IN THE MODERN FOOTBALL GAME //Modern Science and Research. – 2023. – T. 2. – №. 4. – C. 221-231.
- 79.Sherqulov S., Artiqov A. BASIC REQUIREMENTS FOR MEANINGFUL TRAINING OF YOUNG PLAYERS //Modern Science and Research. – 2023. – T. 2. – №. 4. – C. 211-220.
- 80.Xudiyarov S., Artiqov A. THE IMPORTANCE OF INTERNATIONAL FOOTBALL COMPETITIONS IN THE DEVELOPMENT OF GIRLS'FOOTBALL IN OUR COUNTRY //Modern Science and Research. – 2023. – T. 2. – №. 4. – C. 232-242.
- 81.Artikov A., Abduhamidov J. COMPARISON OF THE RESULTS OF THE PLAYERS DURING THE GAME //Modern Science and Research. – 2022. – T. 1. – №. 1. – C. 302-312.
- 82.Artikov A., Nizomiddinov S. TECHNICAL AND TACTICAL ACTIONS OF YOUNG PLAYERS STUDY ANALYSIS //Modern Science and Research. – 2022. – T. 1. – №. 1. – C. 557-566.
- 83.Artikov A., Choriyev A. DEVELOPMENT OF PHYSICAL CONDITION OF YOUNG PLAYERS //Modern Science and Research. – 2022. – T. 1. – №. 1. – C. 546-556.

ЕНГИЛ АТЛЕТИКАЧИЛАРДА ТЕЗКОР-КУЧ ҚОБИЛИЯТЛАРИНИ РИВОЖЛАНТИРИШ УСЛУБЛАРИ.

Казоқов Р.Т.

Абдухакимова М.А.

Джўрабаев А.М.

ЎзДЖТСУ. Чирчиқ.

Ахматов А.О.

М-01-23 гуруҳ магистри.

<https://doi.org/10.5281/zenodo.10728850>

Аннотация. Мазкур мақолада спорт машғулоти вақтида узоқ масофага югурувчи спортчиларнинг организми тиклаш воситалари ҳақида сўз боради. Мақола давомида асосли фикр ва мулоҳазалар бериб ўтилган.

Калим сўзлар: Педагогик воситалар, спорт машғулоти, қисқа масофага югурувчи спортчилар организми тиклаш.

METHODS OF DEVELOPING SPEED-STRENGTH ABILITIES IN ATHLETES.

Abstract. This article talks about the means of recovery of the body of athletes who run long distances during sports training. Reasonable opinions and comments are given throughout the article.

Key words: Pedagogical tools, sports training, body recovery of short-distance runners.

МЕТОДЫ РАЗВИТИЯ СКОРОСТНО-СИЛОВЫХ СПОСОБНОСТЕЙ У СПОРТСМЕНОВ.

Аннотация. В данной статье говорится о средствах восстановления организма спортсменов, бегущих на длинные дистанции во время спортивных тренировок. На протяжении всей статьи даются обоснованные мнения и комментарии.

Ключевые слова: Педагогический инструментарий, спортивная подготовка, восстановление организма бегунов на короткие дистанции.

Кириш. Хозирги кунда энг олис туманларда ҳам замонавий комплекслар барпо этилиб фойдаланишга топширилмоқда. Бу болаларни спорт билан мунтазам шуғулланишига ва уларни соғлигини мустаҳкамлашга кўмаклашмоқда. Ўзбекистон Республикаси Президентининг 2002 йил 24 октябрдаги — Ўзбекистонда болалар спортини ривожлантириш фондини ташкил этиш тўғрисидаги Фармонининг қабул қилиниши мамлакат ҳукуматининг ўсиб келаётган авлод ва унинг жисмоний ривожланиши ҳақида қайғуришининг яна бир исботидир. Бизнинг фикримизча, Фармон болалар ўртасида машҳур ва сеvimли бўлган спорт турларининг ривожланиши учун кенг имкониятларни очиб беради. Бу спорт турларининг барча ёшдаги ўқувчилар ўртасида машҳур бўлишига ёрдам беради. Халқ ва спорт таълими тизимига эрта спорт билан шуғулланиш орқали иктидорли ёшларни намоён қилиш имкониятини берадиган мезонларни киритади.

Долзарблиги. Хозирги вақтда эпчиллик ва тезкор-куч қобилиятлари машқларини такомиллаштириш ва уни ривожлантириш масалаларига бағишланган бир қатор илмий ишлар ва мақолалар мавжуд. Лекин бу ишларнинг таҳлили шуни кўрсатадики, мазкур ишларнинг кўпчилигида машқларни бажариш техникасининг умумий ҳолатини

тасвирлаш билан чекланган, ўқитиш услуби эса тавсиялар шаклида баён этилган ва уларнинг алоҳида томонлари кўриб чиқилган.

Енгил атлетиканинг спорт турлари бўйича болалар ва ўсмирлар спорт мактаблари тренерларининг ишида нафақат ҳаракатни ўзлаштириш жараёнини ўргатиш ва назорат қилиш, балки машғулотларнинг ноанъанавий воситаларидан самарали фойдаланиш имкониятини берадиган кўрсатмалар услубини амалий жиҳатдан қўллаш масаласи очик қолмоқда. Кўриб чиқилаётган ишлар ўз моҳияти жиҳатидан турлича малакага эга бўлган спортчиларнинг жисмоний ва функционал тайёргарлик даражасини ҳисобга олган ҳолда машғулот воситаларини ҳамда ёндоштирувчи-ривожлантирувчи машқларни таснифлаш ва танлашга йўналтирилган.

Тадқиқот мақсади: спорт педагогик маҳоратини ошириш гуруҳи Енгил атлетикачиларини тезкор-куч қобилиятларини тавсия этилган машқлар орқали ривожлантириш

Тадқиқот предмети: спорт педагогик маҳоратини ошириш гуруҳи талабаларини ўқув машғулоти

Тадқиқот фарази: Енгил атлетика машқларини бажаришда тезкор-куч қобилиятларни талабаларда ўрганиб уларни жисмоний сифатларини ривожлантириш.

Келгусида ўзларни машғулот жараёнида самарали восита ва машқларни қўллаб тезкор-куч қобилиятларини ривожлантиришдир.

Амалий аҳамияти: тавсия этилган ва фойдаланилган Енгил атлетика машқлари талабаларни тезкор-куч қобилиятларини ривожлантиришда ва назорат қилиш, талабаларни тайёргарлигини оширишга йўналтирилади ва спорт-техник натижага ижобий таъсир кўрсатишга эришиш. Бунда режалаштирилган материалдан самарали фойдаланиш ва машғулот жараёнида машқларни тўғри тақсимлашдан иборат.

Куч қобилиятларини ривожлантириш усуллари. Куч қобилиятларининг йўналтирилган ривожланиши фақат мушаклар максимал таранглашгандагина юз беради. Шунинг учун куч тайёргарлиги усулиятининг асосий муаммоси, машғулотлар жараёнида мушаклар кучланишининг энг юқори даражасини таъминлашдир. Усулий жиҳатдан максимал кучланишлар ҳосил қилишнинг турли йўллари бор: ўта оғир юкламани бир неча марта кўтариш, катта бўлмаган оғирликдаги юкларни кўп марталаб кўтариш; мушаклар доимий ўзгарган ҳолда ташқи қаршилиқларни енгиш ва ҳ.к. Келтирилган мушак кучланишларини ҳосил қилишнинг қуйидаги усуллари мавжуд:

1. Максимал уринишлар усули
2. Чегаравий бўлмаган ўринишлар усули
3. Изометрик уринишлар усули
4. Изокинетик уринишлар усули
5. Динам уринишлар усули
6. Жадал усул

Таъкидлаб ўтиш керакки, усулларнинг бундай номланиши куч машғулотлари назарияси ва амалиётида кенг тарқалган. Уларнинг яхши томони қисқалигида. Лекин илмий нуқтаи назардан кучни ривожлантириш усулларини бундай номлаш жуда ҳам тўғри эмас, чунки масалан, максимал изотермик ва изометрик уринишлар усуллари, қайтарма

машқлар синфига ҳам киради. Мушакларнинг динамик қисқариши нафақат динамик уриниш усулига, бошқа кўплаб усулар учун ҳам хосдир.

Тезкор-куч қобилиятларни ривожлантириш ва такомиллаштириш борасида жуда кўп ишлар бажарилган. Баъзи бир мутахасислар тезкор-куч қобилиятларни мактабгача ёш болаларни ривожлантириш керак деб фикрлашади. Бошқа мутахасислар эса энг яхши ривожланадиган давр 7-10 ёшгача. Бу ёшда тезкор-куч ҳаракатлар ва эпчиллик қобилиятларни энг

юқори ривожланиш темпини кўрсатишини такидлаб ўтишган. Тезкор-куч қобилиятларни ривожлантиришда Енги атлетикачиларни бир системага келтирилмаган ва олимларнинг фикри билан такидланади. Мисол: Лях В.И. ўз ишларида 11-14 ёшли болалар ўртача ривожланиш кейин эса ривожланиш битта даражада туриб қолганлиги аниқланди. Бу эса морфофункционал системасини ўзгаришлиги ва уни жинс ривожланишига боғлиқ. Ўғил болаларда 14-15 ёшда, қиз болаларда 15-10 ёшда тезкор-куч қобилиятларни ривожланиши, ўсиши кузатилишини айтиб ўтишган. Асосан эпчиллик ва тезкор-куч қобилиятлар спорт ўйинлар турларида ва Енги атлетика турларида ривожланиш темплари кўриниб турибди.

Х У Л О С А.

1.Тезкор-куч қобилиятларининг намоён бўлишида бир-бирига нисбатан боғлиқ бўлмаган 3 та элемент шакллари ўзаро фарқланади:

- ҳаракат (вақт) реакцияси (старт ва бошқа тез англоувчи ҳаракатлар);
- алоҳида ҳаракатлар тезкорлиги;
- бир қанча ҳаракатлар ёки ҳаракат актини бажариш.

Шунинг учун ушбу элементлар ҳар бири алоҳида машқларни талаб қилади. Тезкор-куч маълум машқларда ва аниқ ҳаракат малакаларида ривожланади.

2.Тезкор-куч қобилиятларни ривожланиши талабаларни ҳар хил тайёргарликда бўлгани дастлабки текширишларда аниқланди. Бунинг сабаби айрим талабалар машқларни ўзлаштириши секин ва уни тайёргарлик даражаси паст.

3.Тренировка машқлари бир хил тарзда ишлатилди. Лекин тезкор-куч қобилиятларни шу машқлар орқали ўсиши ҳар хил самарасини кўрсатди.

4. Тадқиқот орқали машғулоти юкламаларини хажми жаддалик билан бажарилса кўрсаткичлар ўсиши кузатилади.

5.Тренировка юкламалари катта хажмда ўтказилса, статик мувозанат сақлаш қобилиятларини ва ҳаракат тезлигини оширади.

АМАЛИЙ ТАВСИЯЛАР.

1. Спорт педагогик маҳоратини ошириш гуруҳидаги талабаларни тезкор-куч қобилиятларини ривожлантиришда шуғулланувчиларни индивидуал хусусиятларини ахамиятга бериб тренировка машғулотларини тузиш лозим. Битта гуруҳдаги шуғулланувчилар битта машғулоти бир хил бажариши мумкин лекин берилаётган юкламаларни ва шиддатини, қайтариш сонини жисмоний тайёргарлигига қараб бериш лозим.

2. Ўқув йили бошида талабаларга тезкор-куч қобилиятларни ривожлантирадиган машқларни машғулоти жараёнида 20 дақиқадан ошиши керак эмас. Ўргатилган

харакатларни аниқ бажаришга аҳамият бериш керак. Битта машқдан кейин иккинчи машқни бажарилиши орасидаги дам олиш вақтини қисқа бўлиши керак.

3. Статик ва динамик мувозанат сақлаш машқларида 8-10 марта такрорлаш мумкин. Орасидаги миқдори 10-12 дақиқа бўлиши лозим. Тезкор-куч қобилиятларни тезкорлик куч билан бажариладиган машқларни кетма-кет бажарилиши 10-12 дақиқа бажарилиши лозим.

REFERENCES

1. Kazakov R. T. et al. MULTIMEDIA SYSTEMS AND DISTANCE LEARNING TECHNIQUES IN SPORTS SOX //Modern Science and Research. – 2023. – Т. 2. – №. 9. – С. 99-105.
2. Kazakov R. T., Rasulov Q. Q. TRAINING IN INTERNATIONAL WRESTLING TECHNIQUES AND TACTICS //Modern Science and Research. – 2023. – Т. 2. – №. 9. – С. 180-186.
3. Yusupova N. R. SOCIO-GENDER ASPECTS OF MODERN WOMEN'S SPORTS //Modern Science and Research. – 2023. – Т. 2. – №. 9. – С. 118-124.
4. Kazakov R. T. THE MAIN PHYSICAL QUALITIES OF ATHLETES //Modern Science and Research. – 2023. – Т. 2. – №. 6. – С. 719-725.
5. Kazakov R. THE METHOD OF IMPROVING PHYSICAL AND SPECIAL PHYSICAL FITNESS INDICATORS OF SHORT-DISTANCE RUNNERS //Журнал иностранных языков и лингвистики. – 2023. – Т. 6. – №. 2.
6. Казоқов Р.Т., Абдиев Б.С., Джўрабаев А.М., Бўриев Б.Ў. Спортчилар тайёрлаш тизимини бошқарув асослари турлари. // "OMMAVIY SPORT TADBIRLARINI TASHKIL ETISH: MUAMMOLAR, TENDENSIYALAR VA ISTIQBOLLAR" ЎзДЖТСУ, 1, 530-538
7. Kazoqov R., Jo'raqo'ziev O., Eshpo'latov S. ҚИСҚА МАСОФАГА ЮГУРУВЧИ СПОРТЧИЛАРНИНГ МАШҒУЛОТ ДАВРЛАРИНИ ТУЗИЛИШИ //Modern Science and Research. – 2023. – Т. 2. – №. 4. – С. 5-11.
8. Qutlimurodov I. X., Kazoqov R. T., Vo'ronov A. B. FUTBOLDA INNOVATION TECHNOLOGIYALARNI QO'LLASH //Академические исследования в современной науке. – 2023. – Т. 2. – №. 11. – С. 111-117.
9. Buriyev B. U., Qodirov R. R., Kazoqov R. T. Jismoniy tarbiya va sportda axborot kommunikatsiya texnologiyasining tuzilishi va tamoyillari //Ta'limda zamonaviy axborot texnologiyalaridan foydalanishning innovatsion usullari. – 2021. – Т. 5. – №. 5. – С. 555-559.
10. Р.Т Казоқов., Талабаларга ахборот хавфсизлигини таъминлаш компонентлигини ривожлантиришнинг ҳуқуқий асослари., Ўзбекистон давлат саънат ва маданият институти хабарлари 4 (12), 61-6811. Казоқов Р.Т., Кейс стади технологияларидан фойдаланиб талабаларнинг масофавий таълим технологиялари асосида педагогик маҳоратини шакллантириш., Замонавий футболни ривожлантириш тенденциялари: муаммо ва ечимлари 11 (1 ...
12. Давурбаева М. Ж., Казоқов Р. Т., Мадаминов М. П. Интернет тармоқларида талаба ёшларнинг мустақил таълим олишдаги билим ва кўникмаларининг такомиллаштириш

- //SPORT MENEJMENTI VA MARKETINGI: MUAMMOLAR, TENDENSIYALAR VA ISTIQBOLLAR. – 2019. – Т. 1. – №. 5
13. Казоқов Р. Т. Талабаларга ахборот хавфсизлигини таъминлаш компонентлигини ривожлантиришнинг ҳуқуқий асослари //Ўзбекистон давлат саънат ва маданият институти хабарлари. – 2019. – Т. 4. – №. 12. – С. 61-68.
14. Р.Т Казоқов, Ш.Қ Бекназаров, Ибодов, А. И. Футболчиларнинг антропометрик ўлчамлари ва тезлик сифатлари орасидаги корреляциясини ўрганишда акт дан фойдаланиш. //Тиббиёт ва спорт 1 (10), 27-30.
15. Казоқов, Р. Т., & Джўрабаев, А. М. Юлдашева К.А ЎЗБЕКИСТОНДА ЖИСМОНИЙ ТАРБИЯНИНГ РИВОЖЛАНИШИ. *SPORT MENEJMENTI VA MARKETINGI: MUAMMOLAR, TENDENSIYALAR VA ISTIQBOLLAR*, 1-237.
16. Джўрабаев А. М., Казоқов Р. Т. Биомеханик таҳлиллар асосида енгил атлетикачиларнинг функционал тайёргарлигидаги корреляция алоқаларининг таҳлили //Yoshlarni qo‘llab-quvvatlash va aholi salomatligini mustahkamlash yili” ga bag‘ishlangan. – 2021. – Т. 4. – №. 4. – С. 198-208.
17. Kazoqov R. T., Djurabaev A. M. Kredit modul tizimi nima //Ta’limni raqamlashtirish sharoitida pedagog kadrlarni qayta tayyorlash va malakasini oshirish. – 2021. – Т. 4. – №. 4. – С. 198-206.
18. Казоқов Р. Т., Джўрабаев А. М. Юлдашева КА ЎЗБЕКИСТОНДА ЖИСМОНИЙ ТАРБИЯНИНГ РИВОЖЛАНИШИ //SPORT MENEJMENTI VA MARKETINGI: MUAMMOLAR, TENDENSIYALAR VA ISTIQBOLLAR. – С. 1,237-240.
19. Казоқов Р. Т. и др. МАМЛАКАТИМИЗ ЯНАДА ЮКСАЛИШИДА БОЛАЛАР СПОРТИНИНГ ЎРНИ //Академические исследования в современной науке. – 2023. – Т. 2. – №. 9. – С. 5-11.
20. Казоқов Р. Т. и др. ПЕДАГОГИКА ОЛИЙ ТАЪЛИМДА КЕЙС-СТАДИ ТАЪЛИМ ТЕХНОЛОГИЯСИ АСОСИДА ПЕДАГОГИК МАҲОРАТИНИ ШАКЛЛАНТИРИШ ЮЗАСИДАН ТАЖРИБА-СИНОВ ИШЛАРИНИНГ НАТИЖАЛАРИ //Академические исследования в современной науке. – 2023. – Т. 2. – №. 6. – С. 111-115.
21. Казоқов Р. Т. Кейс стади технологияларидан фойдаланиб талабаларнинг масофавий таълим технологиялари асосида педагогик маҳоратини шакллантириш //Замонавий футболни ривожлантириш тенденциялари: муаммо ва ечимлари. – Т. 11. – №. 1.
22. Казоқов, Р. Т., Джўрабаев, А. М., Бўриев, Б. Ў., & Ахматов, Ж. О. (2023). ПЕДАГОГИКА ОЛИЙ ТАЪЛИМДА КЕЙС-СТАДИ ТАЪЛИМ ТЕХНОЛОГИЯСИ АСОСИДА ПЕДАГОГИК МАҲОРАТИНИ ШАКЛЛАНТИРИШ ЮЗАСИДАН ТАЖРИБА-СИНОВ ИШЛАРИНИНГ НАТИЖАЛАРИ. *Академические исследования в современной науке*, 2(6), 111-
23. Казоқов Р. Т., Мирзабдиллаева А. И., Мирзабдиллаева Х. И. МАКТАБГАЧА ТАЪЛИМ МУАССАСАЛАРИДА ТАРБИЯВИЙ ТАДБИРЛАРДА МИЛЛИЙ-МАЪНАВИЙ ҚАДРИЯТЛАРДАН ФОЙДАЛАНИШ //Академические исследования в современной науке. – 2023. – Т. 2. – №. 8. – С. 29-34.
24. Казоқов Р. Т. и др. ПЕДАГОГИКА ОЛИЙ ТАЪЛИМДА КЕЙС-СТАДИ ТАЪЛИМ ТЕХНОЛОГИЯСИ АСОСИДА ПЕДАГОГИК МАҲОРАТИНИ ШАКЛЛАНТИРИШ

- ЮЗАСИДАН ТАЖРИБА-СИНОВ ИШЛАРИНИНГ НАТИЖАЛАРИ // Академические исследования в современной науке. – 2023. – Т. 2. – №. 6. – С. 111-115.
25. Kazoqov R. T., Djurabaev A. M. Kredit modul tizimi nima // Ta'limni raqamlashtirish sharoitida pedagog kadrlarni qayta tayyorlash va malakasini oshirish. – 2021. – Т. 4. – №. 4. – С. 198-206.
26. Давурбаева М. Ж., Казоқов Р. Т., Мадаминов М. П. ТАЛАБА ЁШЛАРИНИНГ МУСТАҚИЛ ТАЪЛИМ ОЛИШДАГИ БИЛИМ ВА КЎНИКМАЛАРИНИНГ ТАКОМИЛЛАШТИРИШДА ИНТЕРНЕТ РЕСУРСЛАРИДАН ФОЙДАЛАНИШНИНГ АХАМИЯТИ // Академические исследования в современной науке. – 2023. – Т. 2. – №. 5. – С. 26-31.
27. Давурбаева М. Ж., Казоқов Р. Т., Мадаминов М. П. ТАЛАБА ЁШЛАРИНИНГ МУСТАҚИЛ ТАЪЛИМ ОЛИШДАГИ БИЛИМ ВА КЎНИКМАЛАРИНИНГ ТАКОМИЛЛАШТИРИШДА ИНТЕРНЕТ РЕСУРСЛАРИДАН ФОЙДАЛАНИШНИНГ АХАМИЯТИ // Академические исследования в современной науке. – 2023. – Т. 2. – №. 5. – С. 26-31.
28. Давурбаева М.Ж., Казоқов Р.Т., Мадаминов М.П. Ёшларнинг мустақил таълим олишдаги билим ва кўникмаларининг такомиллаштиришда интернет ресурсларидан фойдаланишнинг ахамияти // ACADEMIC RESEARCH IN MODERN SCIENCE. - 2023/2/14. – Т. 2. – №. 5. – С. 26-31.
29. Казоқов Р. Т., Жўрақўзиев О. О., Эшпўлатов С. С. СПОРТ МУАССАСАЛАРИДА ТАРБИЯВИЙ ТАДБИРЛАРДА МИЛЛИЙ-МАЪНАВИЙ ҚАДРИЯТЛАРДАН ФОЙДАЛАНИШ // Академические исследования в современной науке. – 2023. – Т. 2. – №. 13. – С. 238-248.
30. Казоқов Р.Т., Бўриев Б.Ў., Абдиев Б.Ш., Джўрабаев А.М., Туропов А.Р. КУРАШ МИЛЛИЙ СПОРТ ТУРИНИ РИВОЖЛАНТИРИШНИНГ АСОСИЙ ЙЎНАЛИШЛАРИ // МИЛЛИЙ КУРАШ ТУРЛАРИ ВА УЛАРИНИНГ НАЗАРИЙ-АМАЛИЙ МУАММОЛАРИ. - 2023. – Т. 1. – №. 2. – С. 161-163.
31. Джўрабаев А. М., Казоқов Р. Т. Биомеханик таҳлиллар асосида енгил атлетикачиларнинг функционал тайёргарлигидаги корреляция алоқаларининг таҳлили // Yoshlarni qo'lib-quvvatlash va aholi salomatligini mustahkamlash yili" ga bag'ishlangan. – 2021. – Т. 4. – №. 4. – С. 198-208.
32. Казоқов Р. Т., Расулов А. Ғ., Бўронов А. Б. СПОРТ МАКТАБЛАРИ ЎҚУВ-МАШҒУЛОТ ГУРУҲЛАРИДА ЁШ ФУТБОЛЧИЛАРНИ ТАНЛОВ УСЛУБИЯТЛАРИНИ АСОСЛАШ // Академические исследования в современной науке. – 2023. – Т. 2. – №. 15. – С. 38-46.
33. Kazoqov R. T., Vo'ronov A. B. SPORTDAGI DOLZARB YANGILIKLAR // Академические исследования в современной науке. – 2023. – Т. 2. – №. 15. – С. 47-56.
34. Kazoqov R. T., Pirnazarov S. A., Shamsiddinov S. X. STUDENTS LEARN TO ORGANIZE PROFESSIONAL PHYSICAL TRAINING AND CONTROL PHYSICAL DEVELOPMENT // Modern Science and Research. – 2023. – Т. 2. – №. 6. – С. 1195-1202.
35. Eshpo'latov S. S. METHODS AND PRINCIPLES OF IMPROVING TECHNICAL AND TACTICAL SKILLS AND PHYSICAL TRAINING OF YOUNG VOLLEYBALL PLAYERS // Modern Science and Research. – 2023. – Т. 2. – №. 6. – С. 1296-1302.

36. Kazoqov R. T., Eshpo'latov S. S. YOUNG VOLLEYBALL PLAYERS ARE THE PROCESSES OF ORGANIZING TRAINING SESSIONS //Modern Science and Research. – 2023. – T. 2. – №. 6. – C. 1303-1310.
37. Pirmatov O. Z., Kazakov R. T. ROLE AND PLACE OF SPORTS AND ACTIVE GAMES IN THE GENERAL STRUCTURE OF EDUCATIONAL AND PRODUCTION PRACTICE //Modern Science and Research. – 2023. – T. 2. – №. 9. – C. 125-131.
38. Kazakov R. T., Rasulov Q. Q. TRAINING IN INTERNATIONAL WRESTLING TECHNIQUES AND TACTICS //Modern Science and Research. – 2023. – T. 2. – №. 9. – C. 180-186.
39. Kazoqov R., Akmuradov M. THE IMPORTANCE OF WORKING MEMORY IN MASTERING JUDO SPORTS TECHNIQUES IN ADOLESCENT ATHLETES //Modern Science and Research. – 2023. – T. 2. – №. 10. – C. 489-494.
40. Kazoqov, R., & Akmuradov, M. (2023). PSYCHOLOGICAL FOUNDATIONS OF JUDO. *Modern Science and Research*, 2(10), 481–488.
41. Kazoqov R. T., Umaraliyeva F. T. DRAW A KINESICYCLOGRAM OF SHORT-DISTANCE RUNNING AND BUILD A TIMELINE //Modern Science and Research. – 2023. – T. 2. – №. 10. – C. 1201-1208.
42. Kazoqov R. T. et al. IMPROVEMENT OF TECHNICAL TRAINING OF SHORT-DISTANCE ATHLETES //Modern Science and Research. – 2023. – T. 2. – №. 10. – C. 1077-1084.
43. Kazoqov R. T. et al. STARTING TECHNIQUE IN SHORT DISTANCE RUNNING //Modern Science and Research. – 2023. – T. 2. – №. 10. – C. 1070-1076.
44. Xalmuxamedov R. et al. ANALYSIS OF THE DEPENDENCE OF THE CONDITIONS OF THE MIDDLE MOUNTAIN OF INDICATORS OF THE INTENSITY ZONES OF TRAINING TRAINING LOADS OF QUALIFIED BOXER WOMEN //Modern Science and Research. – 2023. – T. 2. – №. 10. – C. 473-483.
45. Shoyimardanov S. A., Bobomurodov A. E., Kazaqov R. T. FORMATION OF PEDAGOGICAL SKILLS AND SKILLS IN STUDENTS //Modern Science and Research. – 2023. – T. 2. – №. 12. – C. 425-434.
46. Jumayev U. X. et al. ANALYSIS OF THE FINANCIAL POLICY OF THE RUSSIAN EMPIRE IN OFFICIAL DOCUMENTS //Modern Science and Research. – 2023. – T. 2. – №. 12. – C. 1202-1209.
47. Ziyamuxamedova S. A., Kazaqov R. T., Shukurova S. S. SOME BIOCHEMICAL BLOOD RESEARCHES OF ROWERS DURING PREPARATION PERIOD AND CONTESTS //Modern Science and Research. – 2023. – T. 2. – №. 12. – C. 982-989.
48. Raxmatov B. S. et al. SHORT DISTANCE RUNNING TECHNIQUE //Modern Science and Research. – 2023. – T. 2. – №. 12. – C. 990-1000.
49. Roziqovich X. Z. YANGI O'ZBEKISTONDA AVTOMOBIL SANOATI //BARQARORLIK VA YETAKCHI TADQIQOTLAR ONLAYN ILMIY JURNALI. – 2023. – T. 3. – №. 5. – C. 582-584.
50. Yugay L. P. et al. RECOVERY OF THE BODY OF SHORT-DISTANCE RUNNING ATHLETES DURING SPORTS TRAINING //Modern Science and Research. – 2024. – T. 3. – №. 1. – C. 365-371.

51. Akbarov A. et al. ANTHROPOMETRIC-PHYSIOLOGICAL INDICATORS OF MIDDLE-DISTANCE RUNNERS AND RECOVERY OF THEIR BODY DURING TRAINING //Modern Science and Research. – 2024. – Т. 3. – №. 1. – С. 358-364.
52. Kim D. et al. PEDAGOGICAL ANALYSIS OF THE PARTICIPATION OF STUDENT ATHLETES IN THE SWEDISH TEAM AND THE SWEDISH TEAM IN THE UZBEKISTAN CHAMPIONSHIP IN HEIGHT ATHLETICS //Modern Science and Research. – 2024. – Т. 3. – №. 1. – С. 346-353.
53. Nurullayeva D. S. et al. ETHICAL PROBLEMS AND THEM IN THE FIELD OF NATURE SOLUTIONS //Modern Science and Research. – 2024. – Т. 3. – №. 1. – С. 480-486.
54. Kazaqov R. T., Djo'rabayev A. M. MEANS OF RECOVERY OF WORKING CAPACITY OF SHORT-DISTANCE RUNNERS //Modern Science and Research. – 2024. – Т. 3. – №. 1. – С. 902-911.
55. Kazoqov R. T., Djo'rabayev A. M. DEVELOPMENT OF CYBER SPORTS IN UZBEKISTAN //Modern Science and Research. – 2024. – Т. 3. – №. 1. – С. 893-901.
56. Yaqubov F. M. et al. METHODOLOGY OF SELECTION OF 10-12-YEAR-OLD PLAYERS AND ORGANIZATION OF TRAINING //Modern Science and Research. – 2024. – Т. 3. – №. 1. – С. 1271-1279.
57. Казоқов Р. Т. ҚИСКА МАСОФАГА ЮГУРУВЧИЛАРНИНГ ЖИСМОНИЙ ВА МАХСУС ЖИСМОНИЙ ТАЙЁРГАРЛИК КЎРСАТКИЧЛАРИНИ РИВОЖЛАНТИРИШ //Fan-Sportga. – 2022. – №. 7. – С. 53-55.
58. Djo'rabayev A. M., Kazoqov R. T. O'ZBEKISTONDA KIBERSPORTNI RIVOJLANISHI. – 2024.
59. Балтаева, И. Т., Балтаева, А. Т., Ахмедова, М. А., Ахмедова, М. М., & Казоқов, Р. Т. (2024). USE OF VIRTUAL LABORATORIES TO CONDUCT FOOTBALL TRAINING. MODERN SCIENCE AND RESEARCH, 3(2), 709–718.
60. Балтаева, И. Т., Фозилов, Х. Қ., Тулаганов, Ш. Ф., Казоқов, Р. Т., & Джўрабаев, А. М. (2024). CREATING AN INFORMATION-EDUCATIONAL ENVIRONMENT USING MODERN INFORMATION AND COMMUNICATION TECHNOLOGIES. MODERN SCIENCE AND RESEARCH, 3(2), 700–708
61. Akmuradov M., Kazokov R., Parviyeva M. DEVELOPMENT OF SPEED ABILITIES IN YOUNG RAPIERS, DEPENDING ON INDIVIDUAL PSYCHOLOGICAL FEATURES //Modern Science and Research. – 2024. – Т. 3. – №. 2. – С. 988-996.
62. Чернозуб А. А. и др. Изучение режима физических нагрузок на организм занимающихся атлетизмом лиц //Проблемы качества физкультурно-оздоровительной и здоровьесберегающей деятельности образовательных учреждений: сборник. – 2014. – Т. 278.
63. Melziddinov R. A., Akramov B. N., Kazoqov R. T. THE RELATIONSHIP OF THE EFFICIENCY OF TECHNICAL-TACTICAL ACTIONS OF FOOTBALL PLAYERS WITH THE LEVEL OF PHYSICAL PREPARATION //Modern Science and Research. – 2024. – Т. 3. – №. 2. – С. 1153-165.

64. Melziddinov R. A., Akramov B. N., Kazoqov R. T. THE STYLE OF ORGANIZING TECHNICAL-TACTICAL TRAINING OF YOUNG PLAYERS //Modern Science and Research. – 2024. – T. 3. – №. 2. – C. 1166-1176
65. Artikov A. A., Jo'rayev N. BA'ZI BIR FUTBOL TERMA JAMOALARI HAMDA KLUBLARI O'YINCHILARINING YON CHIZIQ (AUT) DAN TO'PNI O'YINGA KIRITISH NATIJALARINING QIYOSIY TAHLILI. – 2023.
66. Pardayev K., Artiqov A. DIAGNOSTIC ANALYSIS OF COMPETITIVE PERFORMANCE OF SKILLED FOOTBALL PLAYERS //Modern Science and Research. – 2023. – T. 2. – №. 4. – C. 312-322.
67. Norsafarov S., Artiqov A. ANALYSIS OF THE ACTION OF PLAYERS PARTICIPATING IN THE PFL ON THE FIELD //Modern Science and Research. – 2023. – T. 2. – №. 4. – C. 323-333.
68. Toshboyev S., Artikov A. TECHNICAL TRAINING IS THE BASIS OF PLAYERS'SKILLS //Modern Science and Research. – 2023. – T. 2. – №. 4. – C. 253-263.
69. Noraliyev U., Artikov A. SPORTS INJURIES AND THEIR REHABILITATION PROCESSES //Modern Science and Research. – 2023. – T. 2. – №. 4. – C. 334-344.
70. Soliyev D., Artikov A. DEVELOPMENT OF PHYSICAL FITNESS OF YOUNG PLAYERS //Modern Science and Research. – 2023. – T. 2. – №. 4. – C. 264-274.
71. Sanatullayev I., Artikov A. ANALYSIS OF THE DEFENSIVE ACTIONS OF THE PLAYERS OF THE UZBEKISTAN YOUTH (U-23) NATIONAL TEAM //Modern Science and Research. – 2023. – T. 2. – №. 4. – C. 274-285.
72. Boyxonov B., Artikov A. STUDYING THE TECHNICAL AND TACTICAL ACTIONS OF HIGHLY QUALIFIED MINI SOCCER GIRLS DURING THE GAME //Modern Science and Research. – 2023. – T. 2. – №. 4. – C. 400-410.
73. Artikov A., Xasanov D. FEATURES OF TEACHING TECHNICAL AND TACTICAL MOVEMENTS OF 13-15-YEAR-OLD GIRLS IN MINI-FOOTBALL AT A COMPREHENSIVE SCHOOL //Modern Science and research. – 2022. – T. 1. – №. 1. – C. 335-345.
74. Madaminov J., Artikov A. A STUDY OF THE APPLICATION OF THE" BOUNDED" METHOD IN THE DEVELOPMENT OF QUICK-STRENGTH QUALITIES OF DIFFERENT YOUNG PLAYERS //Modern Science and Research. – 2023. – T. 2. – №. 4. – C. 356-366.
75. Raimkulov A., Artikov A. DEVELOPMENT OF PHYSICAL FITNESS IN TRAINING //Modern Science and Research. – 2023. – T. 2. – №. 4. – C. 285-294.
76. Nizomiddinov S., Artikov A. ORGANIZATIONAL ACTIONS OF ATTACKS IN THE GAME OF EUROPEAN FOOTBALL TEAMS //Modern Science and Research. – 2023. – T. 2. – №. 4. – C. 345-355.
77. Xasanov D., Artikov A. RESULTS OF INCREASING THE TECHNICAL AND TACTICAL CAPABILITIES OF FOOTBALL TEAMS //Modern Science and Research. – 2023. – T. 2. – №. 4. – C. 243-252.
78. Choriyev A., Artiqov A. ANALYSIS OF TEAM TACTICAL GAMES IN THE MODERN FOOTBALL GAME //Modern Science and Research. – 2023. – T. 2. – №. 4. – C. 221-231.

- 79.Sherqulov S., Artiqov A. BASIC REQUIREMENTS FOR MEANINGFUL TRAINING OF YOUNG PLAYERS //Modern Science and Research. – 2023. – T. 2. – №. 4. – C. 211-220.
- 80.Xudiyarov S., Artiqov A. THE IMPORTANCE OF INTERNATIONAL FOOTBALL COMPETITIONS IN THE DEVELOPMENT OF GIRLS'FOOTBALL IN OUR COUNTRY //Modern Science and Research. – 2023. – T. 2. – №. 4. – C. 232-242.
- 81.Artikov A., Abduhamidov J. COMPARISON OF THE RESULTS OF THE PLAYERS DURING THE GAME //Modern Science and Research. – 2022. – T. 1. – №. 1. – C. 302-312.
- 82.Artikov A., Nizomiddinov S. TECHNICAL AND TACTICAL ACTIONS OF YOUNG PLAYERS STUDY ANALYSIS //Modern Science and Research. – 2022. – T. 1. – №. 1. – C. 557-566.
- 83.Artikov A., Choriyev A. DEVELOPMENT OF PHYSICAL CONDITION OF YOUNG PLAYERS //Modern Science and Research. – 2022. – T. 1. – №. 1. – C. 546-556.

СОВРЕМЕННОЕ ОБРАЗОВАНИЕ И ПЕДАГОГИКА: ТЕНДЕНЦИИ, ПРОБЛЕМЫ И ПЕРСПЕКТИВЫ РАЗВИТИЯ

Кенжебаева Камила Мажитовна

студентка, кафедры Управление образованием и учебными процессами
Ташкентского международного университета образования.

*E-mail: email@email.com**,

kenzebaevakamila993@gmail.com

<https://doi.org/10.5281/zenodo.10730152>

Аннотация. В статье рассматриваются современное образование и проблемы в системе образования и о проблемах в системе образования в Узбекистане, тенденции и перспективы развития. Кроме того, рассматриваются о развитии информационных-коммуникационных технологий в образовании во время пандемии.

Проанализировали традиционные и инновационные метода в образовании. К тому же, в статье приведена статистика выпускников, которые не смогли найти работу по специальности после окончания высших учебных заведений.

Ключевые слова: образование, система, метод, анализ, традиционный, инновационный, ИКТ, ученики, учителя.

MODERN EDUCATION AND PEDAGOGY: TRENDS, PROBLEMS AND DEVELOPMENT PROSPECTS

Abstract. The article deals with modern education and problems in the education system and problems in the education system in Uzbekistan, trends and development prospects. In addition, the development of information and communication technologies in education during a pandemic is considered.

Analyzed traditional and innovative methods in education. In addition, the article provides statistics of graduates who could not find a job in their specialty after graduating from higher educational institutions.

Keywords: education, system, method, analysis, traditional, innovative, ICT, students, teachers.

XXI век-это век развития информационных-коммуникационных технологий (ИКТ). Развитие ИКТ повлияло на всю нашу жизнедеятельность, как в сфере промышленности, медицины, сельском хозяйстве, а также в сфере образования.

Современное образование включает в себя формирование творческой личности, обучение и воспитание. Современное образование подразумевается не только в информационных технологий, но и в инновационных методиках преподавания. К современному образованию также входит инклюзивное образование для учеников с ограниченными возможностями.

После вспышки COVID-19 ВОЗ объявил о переходе на дистанционное образование или же онлайн, это понятие вошло в современное образование. Но к резкому переходу к дистанционному образованию учебные заведения не были готовы. С переходом на дистанционное обучение возникли ряд проблем:

- старшему поколению сложно пользоваться современными технологиями и устройствами.

- сервисы видео конференций, интернет провайдеры технически не были готовы к такому объему пользователей.

- многие студенты, преподаватели не имели возможности и средств пользоваться интернетом и компьютером по различным причинам.

Говоря о системе образования в Узбекистане, то находится не в самом лучшем состоянии. Система образования в Узбекистане очень пассивная, обусловлена тем, что низкая экономика страны, нехватка квалифицированных кадров и специалистов, излишняя бюрократическая работа, большую часть урока уходит только на то, чтобы успокоить учеников и заниматься их воспитанием, традиционная методика преподавания, низкий статус у учителя.

Низкий уровень использования информационных технологий как с точки зрения расширения доступа, так и с точки зрения использования новых методик обучения.²⁴⁰

Из-за всех этих факторов и проявляется низкий уровень в образовании.

Многие выпускники вузов не могут найти работу в Узбекистане. В прошлом году из 11 тысяч выпускников 11 государственных вузов 6,5 тысяч не смогли найти себе работу. А также есть сведения, что 3 тысячи студентов, обучавшихся по государственному гранту, также не смогли устроиться на работу по завершении обучения.²⁴¹

Для улучшения системы качества образования в Узбекистане следующие меры:

- вхождения в Болонский процесс;
- участие международной программы по оценке образовательных достижений (PISA);
- внедрение национальной системы оценки качества образования;
- повышение статуса учителя;
- внедрение инновационного метода.

Мы не можем полностью убрать или отрицать традиционную систему она является фундаментом всех наших знаний испокон веков, однако мы можем его усовершенствовать и интегрировать его с инновационным методом.

Традиционная–советская система образования обладала способом манипуляции сознанием учеников. Эта система не давала ребенку возможность выбора, самореализации, они не могли выйти из рамок заложенных в системе образования.

К традиционному методу обучения можно отнести следующие методы:

- объяснительно–иллюстративные;
- репродуктивный метод

Объяснительно-иллюстративный метод выражается в следующих признаках:

- учебный материал предоставляется в готовом для учеников виде;
- ученики запоминают материал, но не могут воспроизвести и обработать его;
- ученики не могут использовать свои (ЗУН) – знания, умения, навыки.

В репродуктивный метод выражается в следующих признаках:

²⁴⁰ <https://www.gazeta.uz/ru/2018/07/13/education-strategy/>

²⁴¹ Многие выпускники вузов, техникумов и колледжей не могут найти работу в Узбекистане <https://nuz.uz/obschestvo/1273713-mnogie-vypuskniki-vuzov-tehnikumov-i-kolledzhej-ne-mogut-najti-rabotu-v-uzbekistane.html>

- учитель не только дает «готовый» материал, но и объясняет их;
- для более качественного усвоения обеспечивается путем многократного повторения.²⁴²

Таким образом, репродуктивный метод направлен на передачу по информации путем зубрежки и повторения. В репродуктивном методе не используются творческие, теоретические и практические знания во время учебного процесса.

Еще в XIX и XX веке появилось такое понятие как инновация в образовании.

Инновация означает нововведение, новшество. Главным показателем инновации является внедрение новшество в образование и его развитие. Как вы помните из истории педагогики критики «старой школы» выступали за «новое воспитание», за «новую школу», требовали создания новых форм обучения взамен классно-урочной.

В этот период возникают инновационные движения, известные в педагогике как педагогические направления, которые отличаются ярко выраженной творческой направленностью и нестандартностью подходов к обучению и воспитанию. Однако эти подходы не были применены на практике.

Только в конце второй мировой войны педагогические нововведения становятся общественной потребностью и приобретают плановый и организованный характер, становятся заботой и задачей общества.²⁴³

Инновационная деятельность неразрывно связана с научно-методической деятельностью педагогов. Инновационная методика позволяет развить критическое мышление, умение анализировать, помогает находить нестандартные пути решения, создает более комфортный психологический климат для ученика, снимает напряжение при общении с учителем.

Чтобы инновационное обучение активно внедрялось в Узбекистане, необходимо чтобы учителя знали, понимали и использовали методику на практике; поменяли стиль педагогической деятельности и организовывали учебно-познавательный процесс; предоставление информационно-технических устройств; уменьшить количество учеников в классе чтобы каждому ученику можно было уделить внимание.

Для того, чтобы улучшить систему образования нужно поэтапно внедрять инновацию, проводить исследование и эксперименты.

REFERENCES

1. Аксенова Э. А. Инновационные подходы к обучению одаренных детей за рубежом.
2. Многие выпускники вузов, техникумов и колледжей не могут найти работу в Узбекистане
<https://nuz.uz/obschestvo/1273713-mnogie-vypuskniki-vuzov-tehnikumov-i-kolledzhejne-mogut-najti-rabotu-v-uzbekistane.html>

²⁴² Фарберман Б.Л., Мусина Р. Г., Джумабаева Ф. А. *Современные методы преподавания в вузах.* –Ташкент, 2001, 193 (16-17)

²⁴³ Аксенова Э. А. *Инновационные подходы к обучению одаренных детей за рубежом.* // Интернет-журнал "Эйдос". - 2007. - 15 января. <http://www.eidos.ru/journal/2007/0115-9.htm>. - В надзаг: Центр дистанционного образования "Эйдос", e-mail: list@eidos.ru.

3. Фарберман Б.Л., Мусина Р. Г., Джумабаева Ф. А. Современные методы преподавания в вузах. –Ташкент, 2001, 193 (16-17)
4. <https://www.gazeta.uz/ru/2018/07/13/education-strategy/>

THE PEDAGOGICAL CONDITION OF TEACHING ENGLISH TO YOUNG LEARNERS

Ibraimova Gulmira Askarovna

Nukus State Pedagogical Institute pedagogic department 1st head doctoral student.

<https://doi.org/10.5281/zenodo.10728966>

Abstract. *This article covers the great importance attached to modern methods of teaching foreign languages in the process of preschool education in the Republic of Uzbekistan, as well as the modern teaching methods needed to organize them.*

Key words: *Foreign language in preschool education, Finnish teaching system, method of sign and picture, method of sound recognition and adaptation, method of organization with the natural world, method of adapting low activity to students.*

ПЕДАГОГИЧЕСКИЕ УСЛОВИЯ ПРЕПОДАВАНИЯ АНГЛИЙСКОГО ЯЗЫКА ЮНЫМ ШКОЛЬНИКАМ.

Аннотация. *В данной статье освещено большое значение, придаваемое современным методам обучения иностранным языкам в процессе дошкольного образования в Республике Узбекистан, а также современным методам обучения, необходимым для их организации.*

Ключевые слова: *Иностранный язык в дошкольном образовании, финская система обучения, метод жестов и изображений, метод распознавания и адаптации звуков, метод организации с миром природы, метод адаптации малоактивных учащихся.*

After our country gained independence, great attention has been paid to learning foreign languages in our country. In particular, the decision of the President of the Republic of Uzbekistan "On the further improvement of the system of learning foreign languages" adopted on December 10, 2012, and the introduction of foreign languages in the first classes of general education schools from the 2013-2014 school year. the introduction of continuous training is proof of this.

Nowadays, foreign language, especially English, is taught not only to students of schools, lyceums, colleges and universities, but also to students of M.T.M. and employees working in various fields. There's a reason for that, of course. Learning the languages of economically, scientifically, and culturally developed countries is the main factor in acquiring the achievements of world science and development.

Language learning also depends on age periods. According to psychologists, children learn language faster and easier than adults. The main reasons for this are the natural tendency of children to learn languages, the fact that they have a strong ability to imitate, and the fact that children have more time than adults. It should be noted that 6-7-year-old children do not understand the meaning of information, but memorize it mechanically. Therefore, it is necessary not to start teaching English to elementary school students with grammatical concepts. Otherwise, from the first step of learning a foreign language, it is possible to strain the child and extinguish his interest.

Therefore, teaching a foreign language to young children is very difficult and responsible.

The following methods can be used to teach children English in a meaningful and interesting way:

- to teach by means of songs and poems the letters or combinations that are difficult to explain or remember, that do not have meaning.

For example, it can be shown that children learn the English alphabet by singing rather than simply memorizing it.

- games related to mental and physical activities;

- cartoons; While children do not understand the words in the cartoon during language learning, they try to understand the words they use through the actions of the cartoon characters.

This is an interesting and effective way for children to learn the language.

- role play, the teacher should role-play or play it to children while teaching some information, for example, the names of animals or birds. For example: a student howls a dog, meows a cat

shows, another student needs to find out which animal these sounds belong to and say its English name.

After our country gained independence, great attention has been paid to learning foreign languages in our country. In particular, the decision of the President of the Republic of Uzbekistan "On the further improvement of the system of learning foreign languages" adopted on December 10, 2012, and the introduction of foreign languages in the first classes of general education schools from the 2013-2014 school year. the introduction of continuous training is proof of this.

Nowadays, foreign language, especially English, is taught not only to students of schools, lyceums, colleges and universities, but also to students of M.T.M. and employees working in various fields. There's a reason for that, of course. Learning the languages of economically, scientifically, and culturally developed countries is the main factor in acquiring the achievements of world science and development.

Language learning also depends on age periods. According to psychologists, children learn language faster and easier than adults. The main reasons for this are the natural tendency of children to learn languages, the fact that they have a strong ability to imitate, and the fact that children have more time than adults. It should be noted that 6-7-year-old children do not understand the meaning of information, but memorize it mechanically. Therefore, it is necessary not to start teaching English to elementary school students with grammatical concepts. Otherwise, from the first step of learning a foreign language, it is possible to strain the child and extinguish his interest.

Therefore, teaching a foreign language to young children is very difficult and responsible.

The following methods can be used to teach children English in a meaningful and interesting way:

- to teach by means of songs and poems the letters or combinations that are difficult to explain or remember, that do not have meaning.

For example, it can be shown that children learn the English alphabet by singing rather than simply memorizing it.

- games related to mental and physical activities;

- cartoons; While children do not understand the words in the cartoon during language learning, they try to understand the words they use through the actions of the cartoon characters.

This is an interesting and effective way for children to learn the language.

- role play, the teacher should role-play or play it to children while teaching some information, for example, the names of animals or birds. For example: a student howls a dog, meows a cat

shows, another student needs to find out which animal these sounds belong to and say its English name.

- subject environment; If the teacher can create that environment depending on the subject, the children will learn the language better. For example: traveling, birthday, in the kitchen, etc. On the topic of traveling, the teacher organizes a trip, information about the importance of traveling (foot, bicycle, automobile, train, boat, airplane), where to travel (Tashkent, Samarkand, Bukhara, England, USA) This will strengthen the students' vocabulary, language skills, and develop their worldview.

- riddles; Children have a strong interest in finding answers to riddles. Therefore, when the teacher tells the riddle in English or Uzbek, he should ask the children to answer it in English. Then children learn words quickly.

- practical activities (tasting fruits and other foods, smelling flowers); This sentence can be explained by the thoughts of a practicing psychologist: "The pedagogue, who wants something to be firmly fixed in the children's memory, should use as many of the child's sensory organs as possible: eyes, ears, sound organs, muscle sensations, and even if possible, he should try to involve the organs of smell and taste in the process of remembering".

For example: when a teacher tastes an apple, its color is red or green, He should give information about the smell of whether it is sweet (tasty) or sour () or fragrant () and by feeding the fruits to other students, he should ask the children to give information about that fruit in English. it also helps in further learning. If the teacher asks the students the English name of the colors, the child immediately remembers the time when he ate the fruit, he quickly remembers that it is red-red and green-green. Therefore, using such a method helps the student's ensures that information is kept in memory for a long time.

- through gestures, facial expressions; When the teacher says something to the child or gives an order, for example, if he uses gestures in sentences such as "come here", "open the book", "stand up", "look at the blackboard" will be clear.

- through visual aids, posters, books;

- things that are visible and often used in everyday life, objects

to write For example: door, book, table, blackboard,

write to window and so on. Since such things are always visible and often used in practice, the child learns these words involuntarily.

- through news; We know that children are curious. They quickly get bored with the sameness. Therefore, it is necessary to teach them not always using the same methods, but to change and update such methods. Otherwise, children will understand how the teacher will teach and prepare for it. Teaching with innovative methods raises children's aspirations.

In conclusion, language teaching to young children should be conducted as an interesting activity and not as a duty. Learning using several effective methods can serve as a foundation for their future knowledge. It is necessary to explain to children how important it is to learn foreign languages through natural conditions. For example, the great thinker Abu Nasr Farabi knew many foreign languages perfectly, was able to speak them easily and created in them. Such an

opportunity motivated scholars to study world science and do great things. After all, as our grandfather Navoi used to say, "He who knows the language knows the world."

Today, the ability to know foreign languages is becoming one of the integral parts of professional education. This does not exclude the process of preschool education. The importance of teaching foreign languages during youth education has increased significantly. Natalya Kireeva, a religious scientist, candidate of historical sciences, senior teacher, said: "Either we prepare for life or for exams. We choose the first one." he emphasized. Recently, he spoke about the local education system and principles, and shared his thoughts on why Finnish education is considered one of the best in the world. Nowadays, paying attention to preschool education means social, economic and spiritual development of the state. Emphasizing that

To help you succeed, we're asking preschool experts to share their favorite early childhood teaching strategies. This list of teaching strategies for the preschool age group provides excellent transition opportunities for growth and learning as an educator.

1. Method of working with characters and pictures. One way to promote everyday vocabulary is to "give children a verbal guide to common brands and symbols," says Dr. Elaine Fogel Schneider, director of Touchtime International. He explains that picture-to-word translation helps develop language. That is, it helps children learn new languages quickly and easily.

2. Voice recognition and matching method. For this activity, you will need several large letters cut out of cardboard and several small, but not too large, things that begin with these letters.

For example, if your letters are M and K, and you have a cat and an elephant. Begin by telling the child the sound a cat makes. Then, encourage the child to find something that starts with the same sound and stick it to the letter. Decorated letters can be kept in the classroom or taken home to share with parents. Schneider said the activity is a favorite among students because it gives them a hands-on approach to learning. In addition, it creates a "masterpiece".

3. A way to get used to the natural world. Children are very interested in learning lessons in the natural environment. Usually, a backyard garden can be a great way to educate them about the natural world. This method of growing a plant from seed to maturity is important not only for children to learn about their growth, but also for them to quickly and easily learn words in a foreign language. This method relieves stress and helps improve fine motor skills.

4. The method of adapting one's activity to students. It can be easy to fall back on the teacher's manual or regular lessons you memorized in kindergarten. However, for some children, this causes problems. Gretzinger says children should be sensitive to children in non-traditional home environments. Think twice before asking students to draw pictures of their families - think about how an adopted or estranged child might feel and how other children might react need Inclusive activities can take a little longer, especially at the beginning of the year when you may not know all of your students, but a child's sense of embarrassment is known when you keep the mess. In this, the educator should continue his creativity. Pre-school education is the first stage of education and upbringing of our youth.

The right preschool program should help our children grow and learn in ways that match their unique intelligence. But children, unlike adults, do not learn thinking about the future, tomorrow. The English lesson should be held in the sense of "right here and right now". Children

learn a foreign language more easily by understanding stories or winning games. If they want, they can consolidate the information they have learned through games with their participation.

On the one hand, the content expressed in language should be related to children's life and daily life, on the other hand, activities or tasks that engage children in communication should be interesting and important. During the lesson, students understand themselves as a part of the lesson and behave and act like the characters of the play during the lesson. In elementary grades, foreign language learning is usually very effective and successful when it is learned using action methods based on life situations and games. If a foreign language is taught through game-plot situations, all children will participate willingly, because in this way they feel that they are a part of that situation. Students "live" with a foreign language, first of all, in their classrooms.

Therefore, if it is possible to communicate in the classroom, it should be in that foreign language. Children can not only understand instructions, but also express their needs using a foreign language. In this regard, it is useful to communicate with English-speaking people (native English speakers) and invite them to the class. According to the constructive approach, children should learn the meaning of words and rules in as many languages as possible. It also helps them develop their basic thinking skills. Like all learners, children have different learning styles. Talim for children takes into account all styles of talim. Tactic and kinesthetic types of learning require special attention from the student. Pupils' talents, skills, knowledge and interests are wider in primary schools. Learning a foreign language also depends on the learner's ability to understand well. During the teaching of a foreign language, it is necessary to encourage each child for his actions. They should develop acoustic, kinesthetic, rhythmic and visual differentiation.

Children learn quickly, but forget quickly. Therefore, it is possible to help children remember the speech by repeating it several times and using games or handouts on this topic.

Courses are spiral, and regular repetitions are an integral part. Successful teaching of foreign languages requires comprehensive methods. The quantity and quality of communication are the main reasons for faster language learning. During the lesson, students' attention should be focused mainly on the content and importance of the language.

Students should first focus on the content of the language. Successful teaching of foreign languages also depends on how skillfully the teacher uses the opportunities available to him.

Pupils should be given such tasks so that they are forced to apply and retain the knowledge they have learned during the lesson. Communication opportunities are important in the development of language skills. Social interaction, especially when students are able to apply the meaning of the language, enables them to use the language effectively. The teacher's ability to communicate and negotiate for this process is one of the main conditions for successful teaching.

Foreign language education should, first of all, focus on the study of everyday, real knowledge and contexts of a foreign language, but the development of specific knowledge should not be neglected. If we dwell on the methodical and didactic views used in the teaching of a foreign language, we need to emphasize the following: The teaching process is not only communicative, but it is necessary to include competences that give the opportunity to use the knowledge learned in the future. Many children are interested in learning foreign languages.

Their interest is definitely related to the organization of the lesson process and the children's ability to achieve certain success in this lesson process. It is wrong to believe that this interest will remain the same throughout the years, therefore, pedagogues need to take care of it,

that is, ensure that students participate in the lesson with joy and success. The content and purpose of the lesson will be understandable and memorable to the students only if the topics being studied, as well as the questions, are important, interesting and relevant for the students. Foreign language learners encounter another language and culture in foreign language education. For this reason, it is recommended to use reliable materials specific to that foreign language, texts and texts that can convey that culture.

CONCLUSION.

In conclusion, it is necessary to say that the role of preschool education is important for our children to become adults. We need to provide them with modern technologies and modern education system. Pre-school education is of great importance for the development of the roots of every person in the society, that is, for them to grow up as children worthy of their motherland and strong individuals in the future. We need to pay more attention to the education of our children, create modern conditions, and help them learn using new methods. Learning foreign languages is also important for children to open the door to new opportunities in the future, for them to become qualified personnel, and for them to mature into a person who is beneficial to the whole society.

That is why we teach our children from a young age, make them interested in reading, do not forget every child in our society, deal with children who have difficulty learning, draw their attention with various interesting games, learn foreign languages. It is not wrong to say that our regular encouragement during training is the first step for their future education.

REFERENCES

1. O'zbekiston Respublikasi Prezidentining 2012 yil 10 dekabrda "Chet tillarini o'rganish tizimini yanada takomillashtirish chora tadbirlari to'g'risida" gi PQ -1875-sonli qarori.
2. Iriskulov A.T va boshqalar; Kids' English pupil's book 2-sinf -Toshkent - O'zbekiston ; 2014
3. Passov Ye.I. Kommunikativniy metod obucheniya inoyazichnomu govoreniyu . M.: Prosveshenie, 1991
4. Xoshimov O'. Yoqubov I. Ingliz tili O'qitish metodikasi. T., -2003
5. Vyatyutnev M.N . Obuchenie inostrannomu yaziku v nachalnoy shkole. /inostranniy yazik v shkole , 1990.
6. Буриева Н. Г. Using songs and music in teaching English to young learners // Молодой ученый_ 2017
7. Krashen, Stephen D. and Terrel, Tracy. D. (1983). The natural approach. New Jersey: Alemany Press Regent / Prentice Hall.
8. Phillips S. (1993) Young learners. Oxford. England: Oxford University Press. Griffie, D. (1992) Songs in actions: Classroom techniques and resources. New York. Prentice Hall.

FUQAROLIK SUDLARIDA SUD BUYRUG'I TARTIBIDA ISH KO'RISH

Iskandarov Bekzodjon Maxmudovich

FIB Ishtixon tumanlararo sudining sudyasi

<https://doi.org/10.5281/zenodo.10729027>

Annotatsiya. Mazkur maqolada fuqarolik sudlarida buyruq tartibida ish ko'rish tushunchasi, huquqiy asoslari, ahamiyati va protsessual jihatlari ilmiy va amaliy jihatdan tahlil qilingan. Shuningdek, buyruq tartibida ish yuritishda yuzaga keladigan amaliyotdagi muammolar va kamchiliklarni bartaraf etishga qaratilgan taklif va mulohazalar ilgari surilgan.

Kalit so'zlar: sud hokimiyati, odil sudlov, fuqarolik protsessi, taraflar, buyruq tartibida ish yuritish, sug'urta shartnomasi.

PROCEEDINGS IN CIVIL COURTS UNDER COURT ORDERS

Abstract. In this article, the concept, legal basis, importance and procedural aspects of civil courts are analyzed from a scientific and practical point of view. Also, suggestions and comments aimed at eliminating the practical problems and shortcomings arising in the order procedure were put forward.

Key words: judicial authority, justice, civil procedure, parties, proceedings in order of order, insurance contract.

ПРОИЗВОДСТВО В ГРАЖДАНСКИХ СУДАХ ПО ПОСТАНОВЛЕНИЯМ СУДА

Аннотация. В данной статье с научной и практической точки зрения анализируются понятие, правовые основы, значение и процессуальные аспекты приказного производства в гражданских судах. Также были высказаны предложения и замечания, направленные на устранение практических проблем и недостатков, возникающих в порядке приказа.

Ключевые слова: судебная власть, правосудие, гражданский процесс, стороны, приказное производство, договор страхования.

KIRISH

Sud buyrug'i chiqarish to'g'risidagi ariza yozma shaklda va axborot tizimi orqali elektron hujjat shaklida beriladi. Bunda fuqarolik protsessual qonun talabiga ko'ra sud buyrug'i chiqarish haqidagi arizaning shakli va mazmuniga qo'yilgan talablar da'vo arizaga (FPK 189-moddasi) qo'yilgan talablarga o'xshash ekanligini nazarda tutish lozim. Shu bilan birgalikda buyruq tartibida ish yuritish undiruvchining huquq va qonuniy manfaatlarini himoya qilishning soddalashtirilgan usuli ekanligidan kelib chiqib, sudlar sud buyrug'i berish haqida arizani qabul

qilishda undiruvchining vakili tomonidan berilgan arizada vakilning nomi va manzili ko'rsatilishi shart emasligini nazarda tutishlari lozim. Undiruvchi tomonidan vakilga sud buyrug'ini olish va ijroga qaratish vakolati berilgan holatlar bundan mustasno.

Ta'kidlash lozimki, har bir inson o'z huquq va qonun bilan qo'riqlanadigan manfaatlarini himoya qilishni so'rab sudga shikoyat qilishi mumkin. Sud orqali himoyalanish huquqi fuqarolarning huquqlari va erkinliklarini ta'minlash kafolatlaridan biridir. Sud orqali himoya qilish davlat tomonidan fuqarolarning huquqlari, erkinliklari va qonuniy manfaatlarini himoya qilishning eng asosiy vositalaridan biri hisoblanib, odil sudlovni ta'minlash orqali amalga oshiriladi. Inson huquqlari umumjahon Deklaratsiyasining 8-moddasiga ko'ra, har bir inson unga konstitutsiya yoki qonun orqali berilgan asosiy huquqlari buzilgan hollarda nufuzli milliy sudlar tomonidan bu huquqlarning samarali tiklanishi huquqiga ega. Shuningdek, Konstitutsiyaning 55-moddasida har bir shaxsga o'z huquq va erkinliklarini sud orqali himoya qilish, davlat organlari, mansabdor shaxslar, jamoat birlashmalarining g'ayriqonuniy xatti-harakatlari ustidan sudga shikoyat qilish huquqi kafolatlanadi. Bundan tashqari, Fuqarolik protsessual kodeksining 3-moddasiga ko'ra, har qanday manfaatdor shaxs buzilgan yoki nizolashilayotgan huquqi yoxud qonun bilan qo'riqlanadigan manfaatini himoya qilish uchun fuqarolik sud ishlarini yuritish to'g'risidagi qonunchilikda belgilangan tartibda fuqarolik ishlari bo'yicha sudga (sudga) murojaat qilishga haqli.

MUHOKAMA VA NATIJALAR

Mamlakatimizda oxirgi yillarda keng ko'lamda amalga oshirilayotgan sudhuquq islohotlari, eng avvalo, sudlarning nufuzini oshirish, fuqarolarga o'z huquqlari va qonuniy manfaatlarini sud orqali himoya qila olishlari uchun keng sharoitlar yaratish xamda shunga mutanosib ravishda sudlarning ish yuritish tartibini imkon darajasida soddalashtirishni nazarda tutadi. Ayniqsa, fuqarolik protsessiga oid ishlarni ko'rishni takomillashtirish, ishlarning sifatli va qonuniy ko'rilishi, fuqarolarning huquq va erkinliklarini munosib himoya qilish zaruratini qo'yadi. Bizga ma'lumki, fuqarolik sud ishlarini yuritishning quyidagi turlari mavjud:

- da'vo tartibdagi ishlar;
- buyruq tartibida ko'riladigan ishlar;
- alohida tartibda yuritiladigan ishlar;
- hakamlik sudining hal qiluv qarori bilan bog'liq ishlar;
- chet davlat sudlarining hamda chet davlat hakamlik sudlarining (arbitrajlarining) hal qiluv qarorlarini tan olish va ijroga qaratish to'g'risidagi ishlar;

- korxonalar, muassasalar, tashkilotlar, jamoat birlashmalarining ma'muriy va boshqa ommaviy huquqiy munosabatlardan yuzaga kelmaydigan qarorlari hamda ular mansabdor shaxslarining shunday harakatlari (harakatsizligi) yuzasidan nizolashish to'g'risidagi ishlar.

Mazkur sanab o'tilgan sud ishlarini yuritishning har biri alohida xususiyatlariga ko'ra farqlanadi va belgilangan tartibda ko'riladi. Sud buyrug'i nizosiz talablar bo'yicha sud muhokamasi o'tkazmasdan berilgan sud hujjati hisoblanadi. Fuqarolik sud ishlarini yuritishning alohida turi hisoblangan buyruq tartibida ish yuritish – fuqarolarning huquqlari va qonuniy manfaatlarini himoya qilishning soddalashtirilgan va ixchamlashtirilgan shakli hisoblanadi. Shu o'rinda fuqarolarning huquqlari va qonuniy manfaatlarini himoya qilishning soddalashtirilgan va ixchamlashtirilgan shakli sifatida ayrim toifadagi fuqarolik ishlarini sud buyrug'i chiqarish yo'li bilan hal qilish muhim ahamiyatga ega ekanligini alohida e'tirof etishimiz joiz hisoblanadi.

Fuqarolik protsessual kodeksiga kiritilgan ushbu huquqiy institutining ahamiyati shundan iboratki, ilgari undiruvchining qarzdordan pul mablag'larini undirish yoki ko'char mulkni nizosiz tarzda qarzdordan talab qilib olish to'g'risidagi arizalari bo'yicha ish taraflar sud majlisiga chaqirilgan holda ko'rib chiqilgan bo'lsa, sud buyrug'i instituti joriy etilgach, mazkur toifadagi arizalar bo'yicha sudya ishni sud majlisida ko'rmasdan va taraflarni sud muhokamasiga chaqirmasdan, sud buyrug'i chiqarish vakolatiga ega bo'ldi. 2018-yil 1-aprelga qadar amalda bo'lgan Fuqarolik protsessual kodeksida 5 talab yuzasidan sud buyrug'i chiqarilgan bo'lsa, 2018-yil 22-yanvarda yangi tahrirda qabul qilingan Fuqarolik protsessual kodeksida 8 talab yuzasidan, 2019-yil 22-oktyabrda kiritilgan o'zgartirishlarga asosan jami 9 talab yuzasidan sud buyrug'i chiqarilishi belgilangan. Yangi tahrirda qabul qilingan FPKda so'ngi yillarda asosan da'vo tartibida ko'rilgan 3 ta nizo turi yuzasidan ishlarni fuqarolarni ortiqcha ovoragarchiligini oldini olgan holda, aslida ushbu ishlar nizosiz bo'lganligi sababli, sud buyrug'i chiqarish orqali ya'ni taraflar ishtirokisiz ko'rib chiqilib sud xujjati chiqarilishi belgilandi. Bu esa fuqarolarga arizalarini tezkor va sifatli ko'rib chiqilish imkoniyatini yaratdi.

Aytish mumkinki, sud ishlarini yuritishning buyruq tartibida yuritish to'g'risidagi ishlar ham ko'pchilikni tashkil etib, nizosiz talablar bo'yicha ishlarning tez va soddalashtirilgan tartibda ko'rilishiga olib keladi. Yangi qo'shilgan talablar yuzasidan so'ngi yillardagi statistik hisobotlarni tahlil qiladigan bo'lsak, ko'p kvartirali uyning joylari mulkdorlaridan majburiy badallar va to'lovlarni undirish to'g'risidagi talablar yuzasidan Respublika bo'yicha ko'plab sud buyrug'i chiqarilgan. Bu esa ushbu talablar yuzasidan fuqarolar o'rtasidagi munosabatlar yildan yilga ko'payib borayotganligini ko'rsatadi. Hozirgi kunda fuqarolik sudlarida yildan yilga ish hajmi ko'payib bormoqda. Bu nizolarni ko'rishda ish sifatini pasayishiga olib kelmoqda. Shu

sababli ishlarni ko‘rishda taraflar ishtirokisiz ko‘riladigan talablar doirasini kengaytirish zamon talabi bo‘lmoqda. Buyruq tartibida ish yuritishdagi talablar yuzasidan xorij tajribasiga nazar soladigan bo‘lsak, xususan Germaniya Federativ Respublikasi va Ozarbayjon Respublikasi Fuqarolik protsessual kodeksida avtomobil sug‘urtasi yuzasidan kelib chiqadigan nizolar sud buyrug‘i tarzida chiqarilishi belgilangan. Fikrimizcha, mazkur normani O‘zbekiston Respublikasini amaldagi Fuqarolik protsessual kodeksiga ham kiritsa maqsadga muvofiq bo‘lar edi. Xususan, “Transport vositalari egalarining fuqarolik javobgarligini majburiy sug‘urta qilish to‘g‘risida”gi Qonunning 3-moddasiga asosan, sug‘urta shartnomasi bo‘lib, unga ko‘ra sug‘urtalovchi sug‘urta hodisasi sodir bo‘lganda jabrlanuvchilarga ularning hayoti, sog‘lig‘i va (yoki) mol-mulkiga ushbu sug‘urta hodisasi oqibatida yetkazilgan zararining o‘rnini shartnomada shartlashilgan haq (sug‘urta mukofoti) evaziga sug‘urta puli doirasida qoplash majburiyatini oladi. Demak mazkur normaga asosan shartnomada sug‘urta puli undirilishi uchun hech qanday nizo mavjud emas va bunday holatda ishlarni buyruq tartibida ko‘rilishi maqsadga muvofiq bo‘lar edi.

Yuqoridagilarga ko‘ra xulosa qiladigan bo‘lsak, hozir fuqarolik ishlari bo‘yicha sudlarda sudyalarning ish yuklamalarini kamaytirish, sudlarda ishlarni soddalashgan tartibda hal etish tizimini takomillashtirish maqsadida fuqarolik protsessual qonunchiligida sud buyrug‘i chiqarish asoslari ro‘yxatini kengaytirish lozim deb o‘ylaymiz.

FOYDALANILGAN ADABIYOTLAR:

1. O‘zbekiston Respublikasi Konstitutsiyasi. Qonun hujjatlari ma’lumotlari milliy bazasi, 09.02.2021 y., 03/21/671/0093-son).
2. O‘zbekiston Respublikasining Fuqarolik protsessual kodeksi. Qonunchilik ma’lumotlari milliy bazasi, 17.09.2021 y., 03/21/716/0877-son).
3. Xabibullaev D.Y. Fuqarolik protsessual huquqi (savollar va javoblar). O‘quv qo‘llanma. To‘ldirilgan va qayta ishlangan nashr. –Toshkent, TDYU nashriyoti, 2018. -300 b.
4. Xabibullaev D.Y. Fuqarolik protsessual huquqi (savollar va javoblar). O‘quv qo‘llanma. To‘ldirilgan va qayta ishlangan nashr. –Toshkent, TDYU nashriyoti, 2018. -300 b.
5. https://stat.sud.uz/file/2021/fib/fib_2020.pdf.
6. O‘zbekiston Respublikasining “Transport vositalari egalarining fuqarolik javobgarligini majburiy sug‘urta qilish to‘g‘risida”gi Qonuni. O‘RQ-155-son 21.04.2008. <https://lex.uz>.

MUNDARIJA/ TABLE OF CONTENTS/ СОДЕРЖАНИЕ

1.	MAXSUS MAQSADLARDA ISHLATILADIGAN KOSMETIKA MAHSULOTLARI Abdullayeva Lazokat Qodir qizi Hamroqulov Mahmud G'ofurjonovich	5
2.	LE RÔLE DE LA MÉTHODOLOGIE D'ENSEIGNEMENT DE LA LANGUE FRANÇAISE DANS LES ÉTABLISSEMENTS D'ENSEIGNEMENT SUPÉRIEUR Allaberganova Sevinchoy Marks qizi	9
3.	XODIMLARNI BOSHQARISHNING TADBIRKORLIKNI RIVOJLANTIRISHDAGI AHAMIYATI Raxmonqulova Nafisa Olimjon qizi	13
4.	ZAMONAVIY MENEJMENT TAMOYILLARI VA USLUBLARIDAN FOYDALANISHDA RAHBAR MEHNATINING AHAMIYATI. Ikromov Elyor Ibodulloyevich	18
5.	OTA-ONA QARAMOG'IDAN MAHRUM BO'LGAN BOLALARDA IJTIMOIYLASHUV MUAMMOLARINI BARTARAF ETISHNING MEXANIZMLARI Ayosova Zarina Qurbonovna	24
6.	LINGUOCULTURAL SIGNIFICANCE OF CUNNING FEATURES IN FAIRY TALES Karimova Go'zal Ixtiyorovna	28
7.	WALT WHITMAN AND HIS POEM ABOUT AMERICA Fayzullayeva Nigina Sur'at qizi	35
8.	PEDAGOGIKADA TARBIYA JARAYONINING MOHIYATI Karimova Sevara Shaxriddin qizi Habibullayeva Shoira Farhod qizi	40
9.	CHARACTERISTICS OF RADIO WAVE PROPAGATION IN URBAN CONDITIONS. Muhammad Islomov	45
10.	TYPES AND STRUCTURE OF SYNCHRONOUS MACHINES Irisboyev Farkhod Boymirzayevich	48
11.	THE PLACE OF NANOTECHNOLOGY IN THE PRESENT TIME Irisboyev Farkhod Boymirzayevich	52
12.	ЖИДКОСТЬ КРИСТАЛЛИЧЕСКИЙ НА ДИСПЛЕЙ ДАННЫЕ ВЫПУСКАТЬ Ж.Т. Метинкулов	57
13.	ATMEL ATMEGA48, ATMEL ATMEGA88 VA ATMEL ATMEGA168 MIKROKONTROLLERLARINI TAQQOSLASH J.T. Metinqulov	61
14.	COMPOSITION AND MORPHOLOGY OF THE SURFACE OF Si (111) WITH SURFACE FILM OF SiO₂ OF DIFFERENT THICKNESS A.A. Mustafiev	68
15.	ELECTRONIC SPECTROSCOPY OF HETEROSYSTEM SI/CU SURFACES WITH NANOSCALE PHASES AND FILMS A.A. Mustafiev	74
16.	THE IMPORTANCE OF ENERGY USE IN THE DEVELOPMENT OF SOCIETY	78

	Irisboyev Farkhod Boymirzayevich	
17.	BIR FAZALI INVERTORLARDA KUCHLANISHNI NAZORAT QILISH J.T. Metinqulov	82
18.	PLANE ELECTROMAGNETIC WAVE PARAMETERS. Muhammad Islomov	88
19.	MASHG'ULOTIAR JARAYONIDA SPORTCHILAR MOTIVATSIYASINI SHAKLLANTIRISH. Zaripova R.T. Maxdumov Azam Muxtorovich.	92
20.	BADIIY GIMNASTIKANING RIVOJLANTIRISH TENDENSIYASI. To'laganova S.A. Xasanov Otabek Xamidovich.	104
21.	MAKTABLARNING BOSHLANG'ICH TA'LIM SINFLARIDA DIKTANTLARNI O'TKAZISH METODIKASI Mag'ribova Gulnihol Qaxramon qizi	115
22.	YORDAMCHI SO'ZLAR: KO'MAKCHILAR METODOLOGIYASI O'ltanboyeva Mashhura Shermuhammad qizi	120
23.	ТУРИЗМНИНГ МИЛЛИЙ МОДЕЛИНИ ШАКЛЛАНТИРИШ МЕХАНИЗМИ Хазраткулов Ўқтамжон Хикматуллаевич	123
24.	PORTRET JANRDA MALIK NABIYEBNING QO'SHGAN HISSASI Fatullayeva Sojida	130
25.	THE PROBLEMS AND SPECIAL FEATURES OF TRANSLATING RELIGIOUS TEXTS Kuvondikova Makhbuba Teshaboyeva Z.K.	133
26.	ABDURAHMON JOMIY VA ALISHER NAVOIY IJODIDA GUMANIZM G'OYALARI Mamadaliyeva Feruza Asrorovna Mashrabjonova Maftuna Yordamova Mashhura	137
27.	XORIJIY TIL O'QITUVCHISINING KASBIY KOMMUNIKATIV KOMPETENSIYASINING PRAGMATIK JIHATI Tajimbetova Gulmira Kenshimbaevna	142
28.	KOMMUNIKATIV KOMPETENSIYANING PRAGMATIK JIHATIGA O'QITISHGA BO'LGAN YONDASHUVLAR VA USULLAR Tajimbetova Gulmira Kenshimbaevna	146
29.	CHIZMATASVIRDA INSON QOMATINI TASVIRLASH METODI XORIJIY TAJRIBALAR MISOLIDA Avazbek Nasirdinov	150
30.	TASVIRIY SAN'ATNI O'QITISHDA QO'LLANILAYOTGAN ZAMONAVIY METODIKALAR Maxkamov Baxtiyor Mirxodiyevich	156
31.	ЧЕРЕПНО-МОЗГОВАЯ ТРАВМА И ЭПИЛЕПСИЯ: ОБЗОР СОВРЕМЕННЫХ ИССЛЕДОВАНИЙ Мамурова Мавлюда Мирхамзаевна Тоштемирова Фотима Маруф кизи Маюсупова Бивифотима Мухаматсобривода	160

	Тоштемирова Зухра Маруф кизи	
32.	AXBOROT TEXNOLOGIYALARINI TA'LIM JARAYONIDA QO'LLASHNING PEDAGOGIK - PSIXOLOGIK OMILLARI. Tohirova Farida Olimjonovna Abdullaeva Malika Sobirovna Nasrullayev Nurbek Baxtiyorovich	164
33.	XIVA XONLIGINING TASHKIL TOPISHI XONLIKDAGI SIYOSIY VAZIYAT VA DAVLAT BOSHQARUVI TIZIMI Akmaljonov Akbarjon Akmaljon o'g'li	170
34.	TAEKVONDO SPORTI HAQIDA TUSHUNCHALAR Turg'anbaev Jen'isbay	179
35.	OT SPORTINING KELIB CHIQISHI VA RIVOJLANISHI HAQIDA Turg'anbaev Jen'isbay	182
36.	MAMLAKATIMIZDA SPORTNI RIVOJLANTIRISH CHORA TADBIRLARI VA USULLARI HAQIDA Turg'anbaev Jen'isbay	186
37.	NAVOIY VILOYATI IQTISODIYOTINING ASOSIY OMILLARI Bo'riyev Ibrohim Salohiddin o'g'li	191
38.	БОБУРИЙЛАР МАЛИКАЛАРИ Усманова Шаходат Ашуровна	196
39.	EKSTREMIZM, SEPARATIZM VA AQIDAPARASTLIKNI TARG'IB QILUVCHI MATERIALLARNI O'ZBEKISTON RESPUBLIKASINING BOJXONA CHEGARASIDAN O'TKAZISH BILAN BOG'LIQ JINOYATLAR Mirjon Mo'minovich Raxmatov	201
40.	IDEAL O'QITUVCHINING XUSUSIYATLARI Aziza Jabborova Jobirovna	215
41.	MUSTAQILLIK YILLARIDA MARKAZI OSIYO DAVLATLARI BILAN ETNOMADANIY ALOQALARNING SHAKILLANISH BOSQICHLARI Umurqulov Kamoliddin	224
42.	RAQAMLI IQTISODIYOT SOHALARDA VA ELEKTRON TIJORAT RIVOJLANISHIDA MAMLAKATNING IQTISODIY SALOHİYATI Naimova Nargiza Akbarovna	232
43.	РАЗВИТИЕ ТВОРЧЕСКИХ ИНДУСТРИЙ КАК ФАКТОР РОСТА НАЦИОНАЛЬНОЙ ЭКОНОМИКИ: ОБЗОР ЗАРУБЕЖНОГО ОПЫТА И ПЕРСПЕКТИВЫ ДЛЯ РЕСПУБЛИКИ УЗБЕКИСТАН Жумаева Зулфия Каюмовна	238
44.	МАКТАВГАЧА ТА'LIM MUASSASIDA MA'NAVİY - AXLOQIY TARBIYA VA MA'RIFIY ISHLARNING SAMARALI SHAKLLARI. Srojeva Gulbahor Vahobovna	244
45.	ZEBO MIRZO IJODIDA ISHQ TALQINI Boliqulova Mehribon Xalova Maftuna Abdusalamovna	251
46.	O'ZBEKISTON IQTISODIYOTINING BARQAROR O'SISHIDA SANOAT TARMOQLARINING AHAMIYATI Jumayeva Zamira Bustonovna	254
47.	TIL KOMPETENSIYASINI RIVOJLANTRISH OMILLARI Kambarova Dilnoza Musakulovna	259

48.	“QATTIQ JISMLARNING ELEKTR XOSSALARI” MAVZUSINI DARSLARDA QO‘LLASH Amonova Ruxsora Hakim qizi	262
49.	INKLUZIV TA'LIMDA AQLI ZAIF BOLALAR TA'LIMINI TASHKIL ETISH Irgasheva Durдона To‘xtasin qizi	265
50.	SHEVAGA OID SO‘ZLARNI SINTAKTIK XUSUSIYATLARI Toshnazarova Sevinch Sherzod qizi Azizova Dilbarxon Dilshod qizi Abduxakimova Manzura Hojimumurod qizi Xamdamova Adolat Farhod qizi	268
51.	FORMS AND METHODS OF TEACHING IN HIGHER EDUCATION. Tursunova Marxabo Raxmonovna	272
52.	«ЗЕЛЕНАЯ» И ЦИФРОВАЯ ЭКОНОМИКА КАК ИНСТРУМЕНТ УСТОЙЧИВОГО РАЗВИТИЯ Уразбаева Ильмира Коньисбаевна	278
53.	O‘ZBEKISTON RESPUBLIKASI KONSTITUTSIYASIDA FUQAROLIK JAMIYATI INSTITUTLARI MAQOMNING BELGILANISHI Fayziyeva Dilnoza Abduraximovna	282
54.	AHOLINI IJTIMOYIY HIMOYA QILISH TAMOYILLARI Eshquvvatova Muxlisa Avaz qizi	285
55.	KULOLCHILIK TEXNIKA VA TEXNOLOGIYASINING RIVOJLANISHI Ismailov Alisher Muratbaevich	289
56.	FEATURES OF TAXATION OF CONSTRUCTION COMPANIES IN FOREIGN COUNTRIES AND THEIR USE IN OUR COUNTRY. Abishov Muxammed Sarsenbaevich Mamutova Amina Rahkmetovna	295
57.	ИСПОЛЬЗОВАНИЕ МЕТОДА «ПСИХИЧЕСКОЙ АТАКИ» В РАЗБОРЕ ПРОСТЫХ ПРЕДЛОЖЕНИЙ В КУРСЕ РУССКОГО ЯЗЫКА. Нарзуллаева Шоира Бахшилловна	304
58.	DIFFERENCES BETWEEN COMMUNICATIVE LANGUAGE TEACHING (CLT) AND TASK-BASED LANGUAGE TEACHING (TBLT). Khamroeva Sanobar Hasan qizi	314
59.	BOSHLANGICH SINF O‘QUVCHILARNING YOZMA NUTQDAGI KAMCHILIKLARNI KORREKSIYALASH Irgashev Rustam To‘xtasinovich	323
60.	OLIV TA'LIM TIZIMIDA STRATEGIK MENEJMENTNI RIVOJLANTIRISH Axmedov Murodjon Ubaydullayevich Ismatov Akbarali Nematillo o‘g‘li	328
61.	МЕКТАПЛЕРДЕ СУЎРЕТЛЕЎ ӨНЕРИН РАЎАЖЛАНДЫРЫЎ МӘСЕЛҲЛЕРИ Қ.Б.Хожамуратов	332
62.	SPORT MARKETINGIDA HOMOYLIK ALOQALARI Yarasheva Dilnoza	336
63.	SPORTDAGI INNOVATSIYALAR KOMPILYATSIYA TADQIQOTI Nuriddinov Axrorjon	345
64.	ISSIQLIK VA CHO'ZISH MASHQLARINING PROPRIOSEPSIYA VA	352

	MUVOZANATGA TA'SIRI Sirojev Shoxrux	
65.	O'ZBEKISTONDA YONG'OQ HOM ASHYOSI VA PREPARATLARINI FARMAKOGNOSTIK O'RGANISH VA STANDARTLASH Nishonboyeva Xilolaxon Oybek qizi	361
66.	IQTISODIYOTNI MODERNIZATSIYALASH SHAROITIDA MEHNATNI SAMARALI TASHKIL QILISHNING ASOSIY YO'LLARI Jumayeva Zamira Bustonovna	365
67.	HUDUDLAR IQTISODIYOTINI RIVOJLANTIRISHNING ASOSIY USTUVOR YO'NALISHLARI Raxmonqulova Nafisa Olimjon qizi	370
68.	TEXNOLOGIYA DISKURSI VA YANGI MEDIA SIYOSIY IQTISODIYOTI Sodiqova Nigora To'rayevna	375
69.	XX ASAR O'ZBEK NASRIDA SURXON KOLORITI Temirova Nazira Akbayevna	390
70.	THE INFLUENCE OF ARTIFICIAL INTELLIGENCE ON EDUCATION Shodieva Maftunabonu Adizovna	393
71.	ЗНАЧЕНИЕ ПОСЛОВИЦ В АНГЛИЙСКОМ, РУССКОМ, УЗБЕКСКОМ ЯЗЫКАХ. Рохила Бафоева	400
72.	KORXONA AYLANMA MABLAG'LARIDAN FOYDALANISHNING SAMARALI TIZIMINI ISHLAB CHIQISH Safarov Alisher Ibrohim o'g'li	407
73.	YOL QURILISHIDA BITUM EMULSIYASINING SIFATINI OSHIRISH Qudaybergenov Alisher Abudullaevich	414
74.	МУЗЕЙ КОММУНИКАЦИЯСИ НАЗАРИЯСИ ВА ТУЗИЛИШИ Мусурмонов Сарвар	417
75.	НАИМЕНОВАНИЯ ЛИЦА В РУССКИХ, УЗБЕКСКИХ ПОСЛОВИЦАХ И ПОГОВОРКАХ. Хасанова Шахноза Баходировна	422
76.	ORIGIN, TREATMENT, PREVENTION OF ITSENKO-CUSHING SYNDROME IN MODERN INTERPRETATION. Rakhmonova Laylo Najmiddinova Muhlisa Usmanova Marjona Nabiyeva Nigina	433
77.	GOITRE IS A GROUP OF DISEASES CHARACTERIZED BY ENLARGEMENT OF THE THYROID GLAND Eshpo'latova Zilola Xamdamov Amirxon Mamajonov Oybekjon Uzoqov Dilshod	437
78.	CAUSES, TYPES, SYMPTOMS, TREATMENT OF DIABETES WITHOUT SUGAR Tog'ayeva Gulnora Siddikovna Abdurazzakov Zabar Nasibov Davlat	441
79.	UMUMIY O'RTA TA'LIM MAKTABLARIDA TASVIRIY SAN'ATNI O'QITISH METODIKASI Madaminjonova Muxlisa Mahmudjon qizi	446
80.	COMMON MISTAKES IN PRONOUNCING VOWELS AND	450

	WORKING ON THEM Durova Shakhnoza Shokirovna	
81.	OLIV TA'LIMNI STRATEGIK BOSHQARISH Toshov Mirzabek Hakimovich	457
82.	SAMANDAR VOHIDNING BADIY MAHORATI Ikrom Asadov	465
83.	TEACHING YOUNG LEARNERS THROUGH THE USE OF CLIL METHOD Berdiyeva Sitora Utkerovna	468
84.	КРИТИЧЕСКОЕ МЫШЛЕНИЕ - ЭТО СИСТЕМА СУЖДЕНИЙ Идиева Лола Исмаиловна	476
85.	THE ESSENCE OF ENGLISH FOR SPECIFIC PURPOSES Fozila Ochilzoda	483
86.	ASRLARNI BO'YLAGAN ZAHIRIDDIN MUHAMMAD BOBUR: BUYUK IMPERIYA YARATUVCHISI SIFATIDA BOSIB O'TGAN YO'LI Rustamjon Jumayev	490
87.	ETNOLINGVISTIKA Toshpo'latova Shaxnoza Shuhratovna	495
88.	ЖИЗНЬ И ТВОРЧЕСТВО АННЫ АХМАТОВОЙ В ТАШКЕНТЕ Мухаммад Тулкинбой ўгли Йўлдошев	503
89.	BADIY MATNDA OILAVIY MUNOSABATLARNI IFODA ETUVCHI O'ZBEK VA KOREYS PAREMIYALARI I.N.Abdiyeva	506
90.	KOREYS ZAMONAVIY ADABIYOTIDA OILA « 가족 » KONSEPTI TAHLILI I.N.Abdiyeva	511
91.	ГРАММАТИКА ТИЛ О'QITISH – ТИЛ О'RGANISH VA O'ZLASHTIRISHNING ASOSI Paek Kum Nan	515
92.	БЕРЕМЕННЫЕ ЖЕНЩИНЫ С ХРОНИЧЕСКИМ ЭНДОМЕТРИТОМ Мухаммадиев Джавахир	525
93.	ZAMONAVIY KOREYS ADABIYOTI VAKILI PAK VANSO IJODIDA "ONA" KONSEPTI TAHLILI. I.N.Abdiyeva	529
94.	TREATMENT AND PREVENTION OF SYMPTOMS OF DIFFUSE TOXIC GOITER Bakhramov Shokhrukh Primkulov Muhammad Ergashov Otabek Tog'ayeva Gulnora Siddikovna	532
95.	SYMPTOMS, TREATMENT AND PREVENTION OF HYPERTHYROIDISM IN CHILDREN Narzullayeva Marjona Saynitdinova Surayyo Kurbanova Sevara Tog'ayeva Gulnora Siddikovna	536
96.	ПРЕДМЕТНИНГ ХУСУСИЯТИГА КАРАБ БОЛАНИНГ ХАРАКАТИДАГИ ЎЗГАРИШЛАР Ахматова Дурдона Отамуродовна	540

97.	SEREBRAL FALAJ KASSALIGIGA CHALINGAN 2-7 YOSHLI BOLALARNING YURISH KO'NIKMALARINI MAXSUS TRENJAJYOR YORDAMIDA SHAKLLANTIRISH Inagamova Iroda Ibrohim qizi	543
98.	RANGTASVIR MASHG'ULOTLARIDA RANGLAR BILAN ISHLASHNING O'ZIGA XOS XUSUSIYATLARI Rajabov Ulug'bek Nurillayevich	551
99.	MONEMANING GAPDAGI O'RNI Xamrokulova Iymona	555
100.	“SINCHALAK” QISSASINING LINGVOPRAGMATIK XUSUSIYATLARI Ruziyeva Sabina	559
101.	INCORPORATING CULTURAL AWARENESS AND SENSITIVITY IN TEACHING ENGLISH Khalilova Kamola	562
102.	INGLIZ TILI TARAQQIYOTI Toshboyeva Zebiniso	566
103.	АННА АХМАТОВА В ПЕРЕВОДАХ АБДУЛЛЫ ШЕРА Мухаммад Тулкинбой ўғли Йўлдошев	570
104.	XOTIN-QIZLARGA NISBATAN TEGAJOG'LIK, TAZYIQ VA ZO'RAVONLIK HOLATLARI VA ULARDAN HIMOYALANISH Ikromova Maqsuda Baqoyevna Xakimova Gulrux Abdunabiyevna	573
105.	KONSTITUTSIYA – YANGI O'ZBEKISTON TARAQQIYOTINING HUQUQIY POYDEVORI Mamurov Nurmuxammad Otabekovich	582
106.	TARBIYA TEXNOLOGIYALARI VA ULARNING O'ZIGA XOS XUSUSIYATLARI Qo'ldosheva Gulhayo Nabi qizi	586
107.	POSSIBILITIES FOR APPLYING THE CIRCULAR ECONOMY CONCEPT TO INCREASE THE EFFICIENCY OF NATURAL RESOURCE USE IN THE REGIONAL ECONOMY Berdiev Gayrat Ibragimovich Malikova Sevinch Telman kizi	590
108.	XODIMLARNI BOSHQARISH TIZIMI Toshov Mirzabek Hakimovich	597
109.	TRANSLATION OF STORIES Ergashev Azimjon Erkin o'g'li Borasulova Dilnoza Dilmurodovna	606
110.	ZAMONAVIY MENEJMENT TIZIMIDA RAHBARLIK USHLARINING TASNIFLANISHI Ikromov Elyor Ibodulloyevich	609
111.	OYBEKNING “BOLALIK XOTIRALARIM” KITOBINING TARBIYAVIY AHAMIYATI Tolmasbek Tillayev Sabina Nurullayeva	616
112.	OLIV TA'LIM JARAYONI SIFATINI INNOVATSION YONDASHUVLAR ASOSIDA OSHIRISHNING ILMIY-NAZARIY ASOSLARI	619

	Musayeva Amina Karamatovna	
113.	BUXORO VOHASI TARIXIY GEOGRAFIYASI Bobohusenov Akmal Ashurovich	629
114.	MARKAZIY OSIYO SAK ARXEOLGIK MADANIYATINING KELIB CHIQISH MUAMMOLARI Bobohusenov Akmal Ashurovich Ganiyev Hasan Nuryog'diyevich	636
115.	SHAYBONIYLAR DAVRIDA BUXORO XONLIGIDA HARBIY ISLOHOTLARNING DAVLAT HAYOTIDA TUTGAN O'RNI Muyiddinov Bekali	641
116.	TOSHGA BITILGAN ILK QONUNLAR Xikmatova Shaxlo	644
117.	ODAMZODNING PAYDO BO'LISHIGA BIR NAZAR Teshayeva Shahzoda	649
118.	EXPLORING EFFECTIVE TEACHING METHODS: STRATEGIES FOR ENGAGING LEARNERS AND FOSTERING UNDERSTANDING Gulamova Dilobar Imamkulovna	653
119.	MISRNING IKKI OLAM HUKMDORLARI Raximova Nigina Nabi qizi	659
120.	KAS VA KARBAMID ASOSIDA TAYYORLANGAN SUSPENZIYA ME'YORLARINING –GO'ZA HOSILDORLIGIGA TA'SIRINI O'RGANISH Ergashev Qodiriddin Farxod o'g'li Mannonova Dilnoza Marat qizi Yusufova Farida Hatam qizi Rajabova Mushtari Sherzod qizi	664
121.	MAKTABGACHA TA'LIM – TARBIYA MUASSASALARI MODDIY TEXNIKA BAZASINI MUSTAHKAMLASH Srojeva Gulbahor Vahobovna	668
122.	REKLAMA MATNLARIDA NUTQIY AKTLARNING IFODALANISHI Arziqulova Farangiz Komiljon qizi	677
123.	OZIQ-OVQAT XAVFSIZLIGINI TA'MINLASHDA XALQARO HACCP TAMOYILINING AFZALLIKLARI Abduraxmanov O.X. Asilova F.M. Nasirova Nilufarxon Kabildjanovna Mullaboyeva Marjona Baxrom qizi	681
124.	O'ZBEKISTON "BUTUN JAHON SAVDO TASHKILOTIGA" QO'SHILISHDAGI AFZALLIKLARI Asilova F. M. Nasirova Nilufarxon Kabildjanovna Mullaboyeva Marjona Baxrom qizi	685
125.	ИЗУЧЕНИЕ АНГЛИЙСКОГО ЯЗЫКА С ПОМОЩЬЮ КОМПЬЮТЕРНЫХ ТЕХНОЛОГИЙ Носирова Дилноза Ризокуловна	689
126.	ЗАМОНАВИЙ АХБОРОТ КОММУНИКАЦИЯ ТЕХНОЛОГИЯЛАРИДАН ФОЙДАЛАНИБ АХБОРОТ-ТАЪЛИМ МУХИТИНИ ЯРАТИШ Балтаева И.Т. Фозилов Х.Қ.	695

	Тулаганов Ш.Ф. Казоқов Р.Т. Джўрабаев А.М.	
127.	ФУТБОЛ МАШГУЛОТЛАРИНИ ЎТҚАЗИШ УЧУН ВИРТУАЛ ЛАБОРАТОРИЯЛАРДАН ФОЙДАЛАНИШ. Балтаева И.Т. Балтаева А.Т. Ахмедова М.А. Ахмедова М.М. Казоқов Р.Т.	704
128.	БАХШИЧИЛИК САЊАТИ ОРҚАЛИ ЁШ АВЛОДНИ МАЊНАВИЙ ТАРБИЯЛАШ Тажетдинова Софья Мнажатдиновна Базарбаева Саёра Куанышбай қызы	714
129.	XOTIN-QIZLARNING INTELLEKTUAL SALOHİYATINI OSHIRISH DAVR TALABI Bozorova Ro‘zigul Sharofovna	719
130.	PEREYONIMLAR – ONOMASTIK BIRLIKLARINING BIR TURI Axmedova Sevar Qudratulloyevna	727
131.	O‘ZBEK XALQI TURMUSHI BILAN BOG‘LIQ KASB-KOR TURLARI (Temirchilik kasb-hunari doirasida) Bobojonova Dilnoza Oxunjonovna	734
132.	O‘ZBEKISTON RESPUBLIKASI KONSTITUTSIYASIDA FUQAROLIK JAMIYATI INSTITUTLARI MAQOMINING BELGILANISHI Fayziyeva Dilnoza Abduraximovna	742
133.	AHOLINI IJTIMOİY HIMOYA QILISH TAMOYILLARI Eshquvvatova Muxlisa Avaz qizi	745
134.	KULOLCHILIK TEXNIKA VA TECHNOLOGIYASINING RIVOJLANISHI Ismailov Alisher Muratbaevich	749
135.	BOSHLANG‘ICH SINIF O‘QISH DARSLARIDA BADIİY ASARNI TAHLIL QILISH KOMPETENSIYASINI SHAKLLANTIRISHDA PEDAGOGIK MAHORATNING AHAMIYATI Murtazoyeva Mahliyo Mirzo qizi	755
136.	1970-1980 ЖЫЛЛАРДА ҚАРАҚАЛПАҚСТАН СҮЎРЕТЛЕЎ ӨНЕРИНДЕ РЕҶЛИ СҮЎРЕТТИҢ НЕГИЗЛЕРИ ХӘМ ҚӘЛИПЛЕСИЎИ Қ.Б.Хожамуратов	759
137.	ZEBO MIRZO SHE‘RIYATINING MAVZU TURLARI IZOHI Nabiyeva Dilorom Nodirbek qizi	764
138.	GIYOHVANDLIK VOSITALARI VA PSIXOTROP MODDALAR BILAN QONUNGA XILOF RAVISHDA MUOMALA QILISH JINOYATLARINI TERGOV QILISHNING O‘ZIGA XOS XUSUSIYATLARI To‘ychiev Nurmuxammad Rustamjon o‘g‘li.	767
139.	СПОСОБЫ УЛУЧШИТЬ ИЗУЧЕНИЕ БИОЛОГИИ И ХИМИИ В ШКОЛАХ Хан Алексей	770
140.	ЗНАЧЕНИЕ ФОРМ ОБУЧЕНИЯ В ОБЕСПЕЧЕНИИ ЭФФЕКТИВНОСТИ УРОКОВ БИОЛОГИИ Бубенина Светлана Николаевна	773
141.	ФОРМИРОВАНИЕ УРОЖАЯ ОЗИМОГО ЯЧМЕНЯ ПРИ РАЗНЫХ НОРМАХ МИНЕРАЛЬНОГО ПИТАНИЯ В УСЛОВИЯХ РЕСПУБЛИКИ КАРАКАЛПАКСТАН	777

	Султанова Зульфия Султановна Пирназарова Нигора	
142.	ҚУРИЛИШ-МОНТАЖ ИШЛАРИДА КЎТАРМА КРАНЛАРДАН ФЙДАЛАНИШ ХАВФСИЗЛИГИНИ ТАЪМИНЛАШ АСОСЛАРИ. Мурадов Сирождин	786
143.	ISSUES OF EXPANDING THE BUDGET SYSTEM OF THE REPUBLIC OF UZBEKISTAN AND THE PLACE OF LOCAL BUDGETS IN IT Axmedova Shohnozha Ma'mur qizi	793
144.	O'ZBEKISTONDA BANK TIZIMINI RAQAMLASHTIRISH MASALALARI Abduraximova (Amanova) Mashxura Baxrombekovna	797
145.	RAQAMLI IQTISODIYOT VA UNING MOLIYAVIY BOZORGA TA'SIRI Salomov Odil Begaliyevich	802
146.	МАКТАБЛАРДА МАТЕМАТИКА ФАНИНИ О'ҚИТИШНИНГ ДОЛЗАРБ МУАММОЛАРИ ВА УНИ КЕЛАЖАКДА ТАКОМИЛЛАСHTIRISH SHAKLLARI. Fozilov Mirabdulla Shoyadbek o'g'li Sulaymonova Roxilaxon Muzaffar qizi Abdullayeva Madina Ma'mirjon qizi	812
147.	QALAMTASVIR FANINING TASVIRIY SAN'ATDAGI O'RNI. Komilov Farruhbek.	817
148.	ZAMONAVIY TILSHUNOSLIKDA METAFORALARNING TARJIMA XUSUSIYATLARI VA TADQIQI Ollomurodov Arjunbek Orifjonovich	821
149.	EATING DISORDERS AND FOOD ADDICTION: A MODERN LOOK AT THE PROBLEM Ibragimova Muazam Holdorovna Ochilova Nigina Ulug'bek qizi	829
150.	EVALUATION SPECIFICITY OF ADOLESCENT DYSMORPHOPHOBIA Ibragimova Muazam Holdorovna	841
151.	ЛЕКСИКА В ОБУЧЕНИИ РУССКОМУ ЯЗЫКУ КАК ИНОСТРАННОМУ ФОРМИРОВАНИЕ ЛЕКСИЧЕСКИХ НАВЫКОВ Шарафутдинова Марвар Рашидовна	850
152.	TIJORAT BANKLARI MOLIYAVIY BARQARORLIGINI TA'MINLASH METODOLOGIYASI Botirova Dilorom Narkuzievna	856
153.	WAYS TO IMPROVE THE EFFICIENCY OF ASSETS OF A COMMERCIAL BANK Eshmuratova Nilufar Zhurabayevna	863
154.	DUWTARDA XALIQ NAMALARIN SHERTIV USILLARI Niyazbek Askarov Koshkinbaevich	868
155.	AMALIY SAN'ATI VA KULOLCHILIK Zakir Akimniyazov	874
156.	THE LANGUAGE AND STYLE OF MASS MEDIA. Rakhimova Zarina Uktamovna	879

157.	ZAMONAVIY ADABIYOTDA O'QITUVCHI PSIXOLOGIZMI VA IJTIMOY MUAMMONING AKS ETISHI Xolmurotova Gulnora Azmiddin qizi	887
158.	PAREMIYALAR ETNIK-MADANIY O'ZIGA XOSLIKNING AKSI SIFATIDA: LINGVISTIK-MADANIY TAHLIL Rushana Nabiyeva Ravshanovna	892
159.	MIRZO SIROJ HAKIM VA UNING MEROSI. Sadullayev Umidjon Shokir o'g'li	901
160.	ZARAFSHON VOHASI AHOLISI TO'G' RISIDAGI MA'LUMOTLAR TARIXSHUNOSLIGI. (XX ASR) Sayfutdinov Feruz Ilniyazovich	910
161.	MUSIQIY TA'LIM VA RIVOJLANISH Omarova Anar Qislawbaevna Shamurodova Madina Xolmurod qizi	915
162.	THEORETICAL FOUNDATIONS OF DEVELOPING STUDENTS' COLLABORATIVE SKILLS THROUGH EDUCATIONAL LESSONS. Bekbagambetova Jansaya Ruslanovna	921
163.	MUSTAQILLIK YILLARIDA PEDAGOGIK FIKRLAR RIVOJINING ASOSIY YO'NALISHLARI VA TA'LIM MUASSASASI RAXBARINING SIFATLARI Yusupov Alimjan Turabaevich. To'raboeva Muqaddas Olimjon qizi	925
164.	ҚУРИЛИШ-МОНТАЖ ИШЛАРИДА КЎТАРМА КРАНЛАРДАН ФОЙДАЛАНИШ ХАВФСИЗЛИГИНИ ТАЪМИНЛАШ АСОСЛАРИ. Мурадов Сирожиддин	933
165.	QARAQALPAQ XALIQ AWIZEKI DORETPELERINIŇ KELIP SHIĞIW TARIYXI Nuratdinova Dinara Elubay qizi	940
166.	SALT DÁSTÚR JIRLARI Nuratdinova Dinara Elubay qizi	944
167.	USING GAMES TO TEACH VOCABULARY EFFECTIVELY TO YOUNG LEARNERS Nurimova Ayzada Razatdinovna	950
168.	ORGANIZATION OF PUBLICISTIC PROGRAMS IN MASS MEDIA Kabulov Shariyar Ikmetullaevich Kaipbergenova Sarbinaz	954
169.	УМУМТАЪЛИМ МАКТАБЛАРИДА СПОРТНИНГ СТОЛ ТЕННИСИ ТУРИДАН ТЎГАРАК МАШҒУЛОТЛАРИНИ ТАШКИЛ ЭТИШ. Умаралиева Ф.Т.	958
170.	YORDAMGA MUHTOJ BOLALARGA PEDAGOGIK-PSIXOLOGIK TARBIYA VA DAUN SINDROMI HAQIDA Mirzaraimova Shaxnoza Norpulatovna	967
171.	FOREIGN EXPERIENCE IN PERSONNEL MANAGEMENT Khalilov Bahromjon Bahodirovich	973
172.	HOW TO FOSTER CREATIVITY AT UZBEK SCHOOLS? Khakimova Nargiz Khayrilloyevna	978

173.	<p>РАЗВИТИЕ СКОРОСТНЫХ СПОСОБНОСТЕЙ У ЮНЫХ РАПИРИСТОВ, В ЗАВИСИМОСТИ ОТ ИНДИВИДУАЛЬНО-ПСИХОЛОГИЧЕСКИХ ОСОБЕННОСТЕЙ Акмурадов Миршод Мирхонович Казоков Рухилла Туропович Парпиева Мадинабону Шухрат кизи</p>	987
174.	<p>JAMIYAT BARQARORLIGI METODLARI. Mavlonova Nilufar Oybek qizi</p>	996
175.	<p>BUXORO ETNOSLARI ETNOLINGVISTIKASI Toshpo'latova Shaxnoza Shuhratovna</p>	1001
176.	<p>YANGI MAHSULOTNI YANGI BOZORGA CHIQRISHDA MARKETING STRATEGIYASINI ISHLAB CHIQISH VA REKLAMANI KUCHAYTIRISH Baqoyev Sunnatillo Burxon o'g'li</p>	1009
177.	<p>UMUMQO'SHIN TO'SIQLAR YO'LAKCHASINI YENGIB O'TISHNI O'RGATISH METODIKASI Khudayberganov Olimjon Komiljonovich</p>	1017
178.	<p>HOMILA BOSHNING ORQA KO'RINISHDA ENSA QISMI BILAN KELISHI Rajabova Dildora</p>	1024
179.	<p>КЕСАРЕВО СЕЧЕНИЕ ПРИ ПРЕЖДЕВРЕМЕННЫХ РОДАХ, ТАЗОВОМ ПРЕДЛЕЖАНИИ ПЛОДА И МНОГОПЛОДНОЙ БЕРЕМЕННОСТИ Хайитова Дилдора</p>	1030
180.	<p>ГЕОЛОГО-ТЕХНИЧЕСКИЕ ФАКТОРЫ, ВЛИЯЮЩИЕ НА ЭФФЕКТИВНОСТЬ ПРОВЕДЕНИЯ ГРП ДЛЯ МЕСТОРОЖДЕНИЙ С КАРБОНАТНЫМИ КОЛЛЕКТОРАМИ Авляярова Н.М.</p>	1034
181.	<p>ТА'LIM SOHASIDA XALQARO NAMKORLIK Gulbahor srojeva</p>	
182.	<p>ГОЛОС МОЛОДЫХ В СИСТЕМЕ ОБРАЗОВАНИЯ БУДУЩЕГО ПОКОЛЕНИЯ Каликназарова Шахзода Бегисбай кызы</p>	1048
183.	<p>HOZIRGI O'ZBEK SHE'RIYATIDA SINEKDOXANING O'RNI VA VAZIFALARI Berdiyeva Zebo Uralovna</p>	1052
184.	<p>ЭКОНОМИЧЕСКАЯ СУЩНОСТЬ, ПОКАЗАТЕЛИ МАТЕРИАЛОЕМКОСТИ И МЕТОДЫ ИХ ОПРЕДЕЛЕНИЯ Бекбосынов Куралбай Кдырбаевич</p>	1058
185.	<p>ЭФФЕКТИВНОСТЬ ПРОИЗВОДСТВА, ЕЕ КРИТЕРИЙ И ПОКАЗАТЕЛИ. Бекбосынов Куралбай Кдырбаевич</p>	1063
186.	<p>USMONIYLAR DAVLATINI BUYUK QILGAN G'OYA (QIZIL OLMA II) Umidjon Xayrullayev</p>	1068
187.	<p>OTANING BEBAHO MEROSI Abduraxmonov Abdulxodiy Abdulatif o'g'li</p>	1071

188.	МАРКАЗИЙ ОСИЁДА АЁЛЛАРГА НИСБАТАН ҚЎЛЛАНИЛГАН МУРОЖААТ СЎЗЛАР ВА ТАРИХИЙ АТАМАЛАР Н.Ў.Хидирова	1073
189.	ANDRAGOGIK YONDASHUV ASOSIDA BO'LAJAK PEDAGOGNING TANQIDIY TAFAKKURINI RIVOJLANTIRISH Gadayeva Munira Muxammedovna	1081
190.	SHE'RIYAT VA RANG-TASVIR SAN'ATI UYG'UNLIGI Sultonqulova Shaxnoza Bobonazarovna	1087
191.	ВОЛШЕБНЫЕ СКАЗКИ В РУССКОЙ ЛИНГВОКУЛЬТУРОЛОГИИ Шарипова Умида Шавкатовна	1091
192.	PARANJI TARIXI, YOXUD O'RTA ASR AYOLLARINING KIYIMI HAQIDA Gadayeva Mohigul Muxamedovna	1094
193.	PEDAGOGICAL TECHNOLOGIES IN THE DEVELOPMENT OF PROFESSIONAL CORRECTIONAL ACTIVITIES IN FUTURE TEACHERS Allambergenov Salamat Jaqsibayevich	1101
194.	O'ZBEKISTON ENERGETIKA TIZIMIDA ELEKTR ENERGIYA ISHLAB CHIQRISHDA MUQOBIL ENERGIYAGA MANBASI ULUSHINI OSHIRISH IMKONIYATLARI TAXLILI. Babur Nemadjanovich Raymdjanov Turg'unboyeva Moxinur Jobirbek qizi	1107
195.	BOSHLANG'ICH SINIF O'QUV-TARBIYA JARAYONINI TASHKIL ETISH BO'LGAN DAVLAT STANDARTLARI, TALABLAR. Bosimova Mahliyo Dilshod qizi	1111
196.	ЖИЗНЬ И СКАЗОЧНОЕ ТВОРЧЕСТВО ИВАНА АНДРЕЕВИЧА КРЫЛОВА Исчанова. Д.К Абдусатторова Хадича Азизжон кизи	1114
197.	YOSHLAR ORASIDA KITOBXONLIKNI RIVOJLANTIRISH Ongarbaeva Qutlibiyke Jen'isbay qizi	1119
198.	TEACHING ENGLISH IN MEDICAL STUDENTS BY USING MODERN APPROACHES AND INTERACTIVE METHODS Atamuratova Munira Makhamadievna	1122
199.	HAZAR ЭШОНҚУЛНИНГ «МАЙМУН ЕТАКЛАГАН ОДАМ» ҲИКОЯСИДА ШАХС ВА ЖАМИЯТ ТАЛҚИНИ Дўстбек Сулаймонов	1127
200.	ТИП К ВО'З ТУПРОҚЛАР ШАРОИТИДА G'O'ZADA ORGANIK O'G'ITLAR VA KOMPOSTLARNI QO'LLASH SAMARADORLIGI VA TEXNIKASI Raimova Nasiba Sherqo'zi qizi Ibragimov Dilmurod Ziyodullajon o'g'li Baxtiyorov Abdulaziz Sanjar o'g'li Bobonazarov Maqsud Salim o'g'li	1130
201.	YOPIQ YOTIQ DRENAJLARNI TOZALASHNI TAKOMILLASHTIRISH Raxmatov Behzod Elmurod o'g'li Usmanov Nail Kayumovich	1134

202.	KTZM QO'LLANILADIGAN OBYEKTlardagi AVARIYADA KIMYOVIY HOLATNI VAHOLASH. Muradov Sirojiddin	1139
203.	ФУТБОЛЧИЛАРНИНГ ТЕХНИК-ТАКТИК ҲАРАКАТЛАРИ САМАРАДОРЛИГИНИНГ ЖИСМОНИЙ ТАЙЁРЛАНГАНЛИК ДАРАЖАСИ БИЛАН БОҒЛИҚЛИГИ. Р.А.Мельзиддинов Б.Н.Акрамов Казоқов Р.Т	1150
204.	ЁШ ФУТБОЛЧИЛАРНИНГ ТЕХНИК-ТАКТИК ТАЙЁРГАРЛИГИНИ ТАШКИЛ ҚИЛИШ УСЛУБИ. Р.А.Мельзиддинов Б.Н.Акрамов Р.Т.Казоқов	1163
205.	TAFAKKUR RIVOJLANISHNING OLIY SHAKLI Ramanov Botirbek Parxad o'g'li	1174
206.	SESTIN TIYKARGI QASIYETLERI Kurbaniyazov Rufat Karamatdin uli	1180
207.	MANDAT TIZIMI YAKUNIDA IORDANIYANING FALASTIN NAZORATIDAGI O'RNI Abduraxmonov Alisher Ulug'bek o'g'li	1188
208.	"PEDAGOGNING MAQOMI TO'G'RISIDA"GI QONUNDA INSON HUQUQLARINI AKS ETISHI Fayziev Xurshid Jumaevich	1191
209.	ISTIQBOLLI O'RTA BO'G'IN YURIST KADRLARNI TAYYORLASHNI YUQORI BOSQICHGA OLIB CHIQISHGA QARATILGAN JAHON TAJRIBASI Xudoynazarova Ozoda Mizrob qizi O'razaliyeva Ro'shana Abdurahob qizi	1194
210.	ISTIQBOLLI O'RTA BO'G'IN YURIST KADRLARNI TAYYORLASHNI YUQORI BOSQICHGA OLIB CHIQISHGA QARATILGAN JAHON TAJRIBASI Xudoynazarova Ozoda Mizrob qizi O'razaliyeva Ro'shana Abdurahob qizi	1197
211.	INVESTIGATING THE IMPORTANCE OF CONVERSATIONAL IMPLICATURE Abdulkhamidova Mukhtasar Shokirjon qizi	1201
212.	ZAMONAVIY TA'LIM TIZIMIDA RAQAMLI TEXNOLOGIYALARNING O'RNI VA AFZALLIKLARI Xudayarov Baxriddin Xurramovich	1205
213.	TARIQAT ILMI Bahronov Firdavs Farrux o'g'li	1209
214.	NAVOIY VILOYATINING TURIZM SOHASIDAGI O'ZIGA XOS YO'NALISHLARI Ramatov Murat Qalvayevich	1212
215.	ДОИРА ЧОЛГУ АСБОБИНИНГ КЕЛИБ ЧИҚИШ ТАРИХИ ВА ЧАЛИШ УСУЛИ Гулманов Ибадулло	1215

216.	ULIWMA BILIM BERIWSHI ORTA MEKTEPTIŃ BASLAWISH KLASS OQIWSHILARIN ÁDEP-IKRAMLILIQQA TÁRBIYALAWDA KLASTAN TIS TÁRBIYALIQ ISLERDIŃ TUTQAN ORNI. Dúysenbaev Jolmırza Temirbek ulı Saparbaev Tajibay	1219
217.	PSIXOLOGIYANING MUSTAQIL FAN SIFATIDA TARKIB TOPISHI VA OCHIQ INQIROZ DAVRIDAGI PSIXOLOGIYA YO'NALISHLARI Sipatdinov Arman Sharafatdinovich Maturazova Zulfiya	1226
218.	BALALAR DENE TÁRBIYASINDA MILLIY OYINLARDAN PAYDALANIW ZÁRÚRLIKLARI. Saparbaev Esen Tajibayevish	1231
219.	QARAQALPAQ XALIQ FOLKLORI Abdikarimova Indira Kamalova Gúlmariyam	1237
220.	МЕКТЕПКЕ SHEKEMGI JASTAGI BALALARDI MUZIKALIQ TÁLIM ARQALI ÁDEP-IKRAMLILIQQA TARBIYALAW Ulkpanova Aynur Kadirjaqsievna Omarova Anar	1240
221.	ИССЛЕДОВАНИЯ ВЛИЯНИЯ СТАНДАРТОВ НА КАЧЕСТВО ОКАЗАНИЯ МЕДИЦИНСКИХ УСЛУГ Рахимова Нигина Мурод кизи Тулегенова Сабина Талгат Кизи	1245
222.	MAQOLLARDA ANTONIMLIK MUNOSABATINING IFODALANISHI Uzoqova Yulduzxon Dilshodbek qizi	1248
223.	AXBOROT- PSIXOLOGIK XAVFSIZLIK TUSHUNCHALARINI SHAKLLANTIRISH IJTIMOIIY MUAMMO SIFATIDA Rajabov Otamurod Rayimberdi o'g'li	1251
224.	OLIIY TA'LIM MUASSASALARI RAQOBATBARDOSHLIGINI OSHIRISHDA INNOVATSION FAOLIYATNING AHAMIYATI Qudratova Gulzoda Mahmudovna	1257
225.	QARAQALPAQ XALIQ DÁSTÚR QOSIQLARINIŃ JIYNALIWI, IZERTLENIWI HÁM HÁZIRGI JAĖDAYLARI. Bazarbayeva Gulayim Kengesbay qizi	1262
226.	TIJORAT BANKLARIDA KOMPLAENS NAZORATNI TASHKIL ETISH ZARURIYATI Xodiyeva Zuhra Anvarovna	1267
227.	TIJORAT BANKLARIDA CHAKANA BANK XIZMATLARINI RAQAMLASHTIRISH ISTIQBOLLARI Xushvaqtova Nargis Bo'ribayevna	1271
228.	EFFECT OF TEMPERATURE ON THE OPTICAL PROPERTIES OF CDSE/ZNSE QUANTUM DOTS Sharibaev M.B. Hojaxmetova G.A. Saparniyazova G.	1275
229.	МЕКТЕП ОQIWSHILARINA TÁLIM-TÁRBIYA BERIWDE PÁN DÓGEREKLERINIŃ	1281

	ÁHMIYETI HÁM MAZMUNI Mırzabaeva Aziza Tolıbay qızı Saparbaev Tajibay	
230.	TÁRBIYALIQ TÁSIR KÓRSETIWDE ÓSPIRIM JASINDAĞI BALALARDIŃ FIZIKALIQ RAWAJLANIW ÓZGESHELIKLERIN ESAPQA ALIW Erjanova Zliyxá Ádilbay qızı. Saparbaev Tajibay	1287
231.	TÁLIM-TÁRBIYA MEKEMELERINE BASSHILIQ ETIWDE PEDAGOG-XIZMETKERLER WAZIYPALARIN BELGILEP BERIWDI REJELESTIRIWDIŃ PEDAGOGIKALIQ ÁHMIYETI. Kazaxbaeva Mexriban Jamalatdin qızı Erejepov Maqsud	1293
232.	ÍZAMURAT AYBATOVTIŃ AKTYORLIQ HÁM REJÍSSYORLIQ JUMISI T.Seitnazarova	1300
233.	TIPIK BO‘Z TUPROQLARDA JOYLASHGAN ISSIQXONALARDA YETISHTIRILGAN POMIDORGA MINERAL O‘G‘ITLAR SAMARADORLIGI Abduraxmanov Obidjon Xamidovich Norxo'jayeva Dildoraxon Farhod qizi Rajabova Mushtariy Sherzod qizi Keldibekov Yusufbek Abdulla o'g'li	1304
234.	МЕТОДЫ ПРЕПОДАВАНИЯ БИОЛОГИИ С ИНТЕРЕСОМ В ШКОЛАХ Мухиддинов Асадбек Жамшидович	1310
235.	FUTBOLCHILARNING JISMONIY TAYYORGARLIGINI OSHIRISHDA ZAMONAVIY AXBOROT TEXNOLOGIYALARIDAN FOYDALANISH. Umarov D.X. Shaymardonov D.B. Kazoqov R.T., Davurbayeva M.J.	1313
236.	АЛЛЕРГИЯ И ЗАНЯТИЯ ФИЗКУЛЬТУРОЙ И СПОРТОМ Жураев Н.Б. Хамраев И.Е. Шоймарданов У.Б. Зайнитдинова Д. Ш. Казоқов Р.Т.	1322
237.	ЕНГИЛ АТЛЕТИКАЧИЛАРДА ТЕЗКОР-КУЧ ҚОБИЛИЯТЛАРИНИ РИВОЖЛАНТИРИШ УСЛУБЛАРИ. Казоқов Р.Т. Абдухакимова М.А. Джўрабаев А.М. Ахматов А.О.	1332
238.	СОВРЕМЕННОЕ ОБРАЗОВАНИЕ И ПЕДАГОГИКА: ТЕНДЕНЦИИ, ПРОБЛЕМЫ И ПЕРСПЕКТИВЫ РАЗВИТИЯ Кенжебаева Камила Мажитовна	1342
239.	THE PEDAGOGICAL CONDITION OF TEACHING ENGLISH TO YOUNG LEARNERS Ibraimova Gulmira Askarovna	1346
240.	FUQAROLIK SUDLARIDA SUD BUYRUG'I TARTIBIDA ISH KO'RISH Iskandarov Bekzodjon Maxmudovich	1352

«MODERN SCIENCE AND RESEARCH»
INTERNATIONAL SCIENTIFIC JOURNAL

VOLUME 3 / ISSUE 2

Issn: 2181-3906

“Modern Science and Research” MCHJ

Litsenziya № 042359/10.10.2022

Manzil: 100115, Toshkent shahri “Yangi hayot” tumani, “Humo” MFY 7a, 8/41

Tel: +99891-982-31-31